



ISDS xxxx J

SE Svenska

Bruksanvisning

KYLSKÅP

Innehållsförteckning

Bruksanvisning, 1
Kundservice 2
Beskrivning av apparaten, 5
Omhängning av dörr, 7
Installation, 16
Start och användning, 16
Underhåll och skötsel, 17
Säkerhetsföreskrifter och råd, 18
Fel och åtgärder, 19

DK Dansk

Brugervejledning

KØLESKAB

Overview

Brugervejledning, 1
Servicecenter, 2
Beskrivelse af apparatet, 4
Omvendt døråbning, 7
Installation, 8
Start og brug, 8
Vedligeholdelse, 9
Forholdsregler og gode råd, 10
Fejlfinding og afhjælpning, 11

NO Norsk

Bruksanvisning

KJØLESKAP

Innhold

Bruksanvisning, 1
Teknisk assistanse, 2
Beskrivelse av apparatet, 5
Ombytting av døråpning, 7
Installasjon, 20
Oppstart og bruk, 20
Hvordan vedlikeholde og ta vare på skapet, 21
Forholdsregler og gode råd, 22
Feil og løsninger, 23

FI Suomi

Käyttöohjeet

JÄÄKAAPPI

Yhteenveto

Käyttöohjeet, 1
Huoltoapu, 2
Laitteen kuvaus, 4
Ovien avaussuunnan kääntäminen, 7
Asennus, 12
Käynnistys ja käyttö, 12
Huolto ja hoito, 13
Varotoimet ja suosituksia, 14
Häiriöt ja korjaustoimet, 15

GB English

Operating Instructions

FRIDGE

Contents

Operating Instructions, 1
Assistance, 3
Description of the appliance, 6
Reversible doors, 7
Installation, 24
Start-up and use, 24
Maintenance and care, 25
Precautions and tips, 26
Troubleshooting, 27

DK

Servicecenter

Inden Servicecentret kontaktes:

- Kontrollér, om du selv kan løse fejlen (*se Fejlfinding og afhjælpning*).
- Hvis apparatet stadig ikke fungerer, og hvis fejlen stadig findes, skal man kontakte nærmeste Servicecenter.

Man skal oplyse:

- Fejlens art
- Apparatets model (Mod.)
- Serienummer (S/N)

Disse oplysninger findes på skiltet inden i køleskabet nederst til venstre.

Ret aldrig henvendelse til ikke-autoriserede teknikere, og benyt ikke uoriginale reservedele.

FI

Huoltoapu

Ennen Huoltoapuun yhteyden ottamista:

- Tarkista, voidaanko häiriö poistaa omin voimin (*katso Häiriöt ja korjaustoimet*).
- Jos kaikista tarkistuksista huolimatta laite ei toimi ja havaitsemasi vika on olemassa edelleen, soita lähimpään Huoltoapuun.

Ilmoita:

- häiriön tyyppi
- koneen malli (Mod.)
- sarjanumero (S/N)

Nämä tiedot löytyvät jääkaappiosaston alavasemalla olevasta tietolaatasta.

Älä käytä koskaan valtuuttamattomia teknikoita ja kieltäydy aina muiden kuin alkuperäisten varaosien käytöstä.

SE

Kundservice

Innan du kontaktar kundservice:

- Kontrollera om du kan åtgärda felet på egen hand (*se Fel och åtgärden*).
- Om apparaten inte fungerar och felet inte kan åtgärdas trots alla kontroller kan du ringa till närmaste servicecenter.

Uppge:

- typ av fel
- maskinmodell (Mod.)
- serienummer (S/N)

Denna information anges på märkskylten som sitter i kylutrymmet nedan till vänster.

Vänd dig aldrig till ej auktoriserade tekniker och tillåt inte att reservdelar som inte är original monteras.

NO

Teknisk assistanse

Før du kontakter Teknisk assistanse:

- Kontroller om feilen kan løses på egen hånd (*se Feil og løsninger*).
- Dersom man til tross for alle kontroller ikke får apparatet til å fungere og feilen fortsatt er tilstede, må dere kontakte nærmeste senter for teknisk assistanse.

Man må oppgi

- type feil
- Modellen på på apparatet (Mod.)
- serienummeret (S/N)

Denne informasjonen finner du på informasjonsskiltet som er plassert i kjølerommet nede til venstre.

Bruk aldri teknikere uten offentlig godkjenning, og si alltid nei til reparasjoner med deler som ikke er originale.

DK - model
FI - malli
SE - modell
NO - modell
GB - model

Mod. RG 2330		TI	Cod. 93139180000		S/N 704211801	
240 V	Hz	150 W	W	Fuse	A	Max 15
Total	340	75		Freez.	Capac	Class
Gross Bruto Brut		Gross Bruto Brut	Net Util Utile	Gross Bruto Brut	Podere de Cong	Classe N
					kg/24 h 4,0	Classe
Compr. Syst.	R 134 a	Test Pressure	HIGH-235			
Kompr.	kg 0,090	P.S4.	LOW 140			
Made in Italy 13918						

DK - serienummer
FI - sarjanumero
SE - serienummer
NO - serienummer
GB - serial number

GB

Assistance

Before calling for Assistance:

- Check if the malfunction can be solved on your own (see *Troubleshooting*).
- If after all the checks, the appliance still does not operate or the problem persists, call the nearest Service Centre

Communicating:

- type of malfunction
- appliance model (Mod.)
- serial number (S/N)

This information can be found on the data plate located on the bottom left side of the refrigerator compartment.

Never call on unauthorized technicians and always refuse spare parts which are not originals.

DK - model
FI - malli
SE - modell
NO - modell
GB - model

Mod. RG 2330		TI	Cod. 93139180000		S/N 704211801	
240 V	Hz	150 W	W	Fuse	A	Max 15
Total	340	75			Freez. Capac	Class
Gross Bruto Brut		Gross Bruto Brut	Net Util Utile	Gross Bruto Brut	Poder de Cong kg/24 h	Classe N
Compr. Syst.	R 134 a	Test P.S.-I.	Pressure HIGH-235		4,0	Classe
Kompr.	kg 0,090		LOW 140			
Made in Italy 13918						

DK - seriennummer
FI - sarjanumero
SE - seriennummer
NO - seriennummer
GB - serial number

DK

Beskrivelse af apparatet

Komplet oversigt

Brugervejledningen gælder for de forskellige modeller og derfor er det muligt, at visse funktioner på figuren er anderledes end på det købte apparat. Der findes en mere omfattende beskrivelse af de enkelte funktioner på de efterfølgende sider.

- 1 **INDSTILLINGSBEN.**
- 2 Skuffe til **FRUGT og GRØNT**
- 3 **MULTI-FUNKTIONS-SKUFFE***.
- 4 **HYLDE***.
- 5 **Pære** (se *Vedligeholdelse*).
- 6 Knappen til **REGULERING AF TEMPERATUREN**.
- 7 Udrækkeligt hylderum med låg til **æg**.
- 8 Udrækkeligt hylderum **TIL DIVERSE***.
- 9 Hylderum til **FLASKER**.

• Kan varieres i antal og/eller placering.

* Findes kun på nogle modeller.

FI

Laitteen kuvaus

Kokonaiskuva

Käyttöohjeet on tarkoitettu eri malleille ja siten on mahdollista, että kuvan tietyt yksityiskohdat poikkeavat ostetusta laitteesta. Tärkeimpien osien kuvaus löytyy seuraavilta sivuilta.

- 1 **SÄÄTÖJALKA**
- 2 **HEDELMÄ-** ja **VIHANNESLAATIKKO**
- 3 **FLEX COOL BOX***
- 4 **TASO***
- 5 **Lamppu** (*katso Huolto*)
- 6 **LÄMPÖTILAN SÄÄTÖNAPPULA**
- 7 Kannellinen irrotettava hyllykkö, **MUNALOKERIKON**.
- 8 Irrotettava **TAVARAHYLLYKKÖ***
- 9 **PULLOHYLLYKKÖ**

• Määrä ja/tai asento voivat vaihdella.

* Olemassa vain tietyissä malleissa.

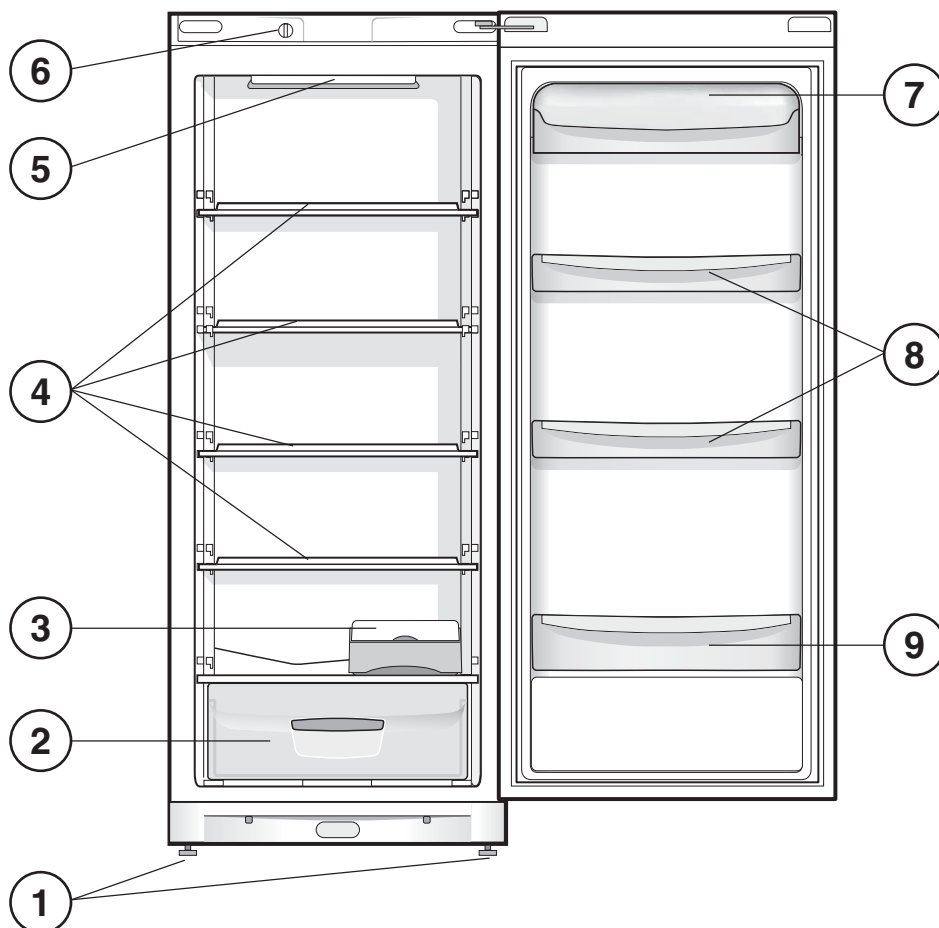

SE

Beskrivning av apparaten

Översiktsvy

Anvisningarna angående användning gäller för flera olika modeller och därför kan delar i figuren skilja sig åt i förhållande till din inköpta apparat. Beskrivning av mer komplicerade delar finns på följande sidor.

- 1 **JUSTERFOT**
- 2 Låda för **FRUKT** och **GRÖNSAKER**
- 3 **FLERFUNKTIONSLÅDA***
- 4 **HYLLAS***
- 5 **LAMPA** (se Underhåll).
- 6 **TEMPERATURVREDET**
- 7 Utdragbar hylla med lock med **ÄGGHÅLLARE**
- 8 Utdragbar **HYLLA FÖR VAROR***
- 9 **FLASKHYLLA**

• Variabler för nummer och/eller position.

* Finns endast på vissa modeller.

NO

Beskrivelse av apparatet

Oversikt

Bruksanvisningen gjelder flere modeller slik at det er mulig at figuren inneholder detaljer som er forskjellig fra det apparatet man har anskaffet. Beskrivelsen av de mer komplekse enhetene finner man på de følgende sidene.

- 1 **FOT** for nivåregulering
- 2 Skuffen **FRUKT** og **GRØNNSAKER**
- 3 Boksen **FLER-BRUK***.
- 4 **HYLLE***
- 5 **Lyspære** (se *Vedlikehold*)
- 6 Bryteren for **TEMPERATURREGULERING**
- 7 Uttrekkbar hylle med lokk, med **EGGEHOLDER**
- 8 Uttrekkbar hylle **SMÅTING-HOLDER***
- 9 Hylle **FLASKER**

• Varierer med hensyn til antall og/eller posisjon.

* Kun på enkelte modeller.

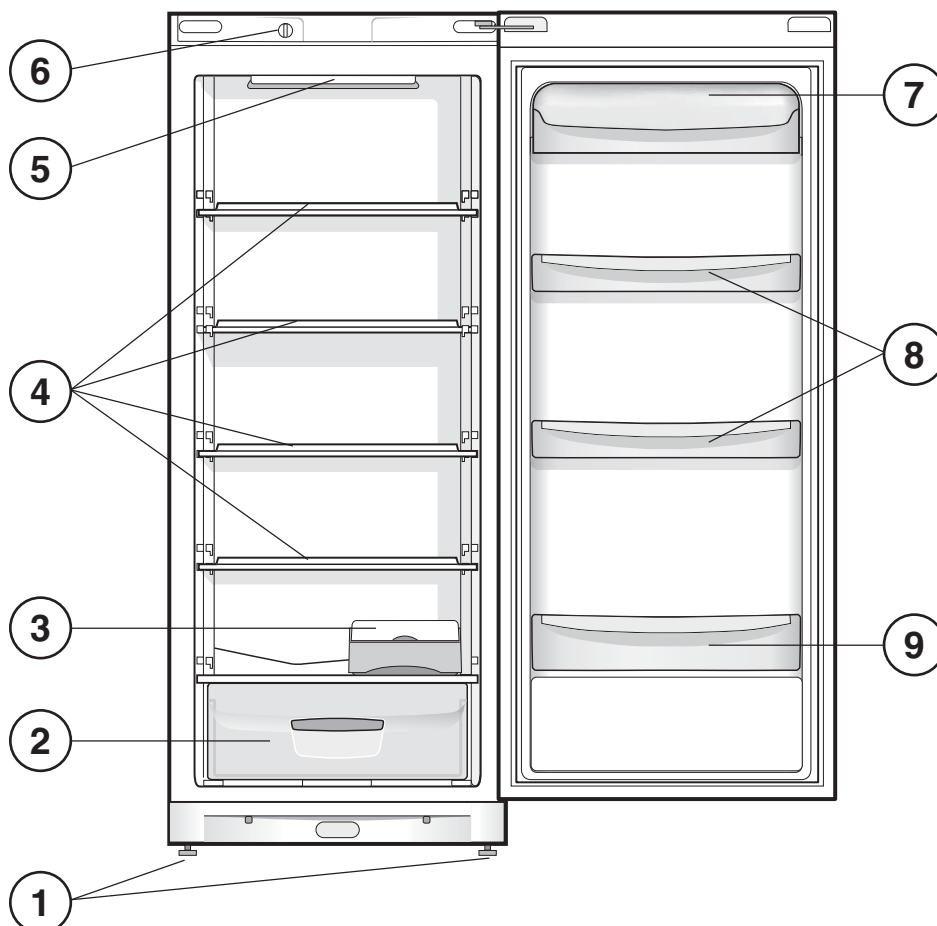

Description of the appliance

Overall view

The instructions contained in this manual are applicable to different model refrigerators. The diagrams may not directly represent the appliance purchased. For more complex features, consult the following pages.

- 1 Levelling **FEET**
- 2 **FRUIT** and **VEGETABLE** bin
- 3 **MULTI-USE*** bin
- 4 **SHELVES•**
- 5 **LAMP** (see Maintenance).
- 6 **TEMPERATURE REGULATING** Knob
- 7 Removable lidded shelf with **EGG TRAY**
- 8 Removable multipurpose **SHELVES•**
- 9 **BOTTLE** shelf

- Varies by number and/or position.
- * Available only on certain models.

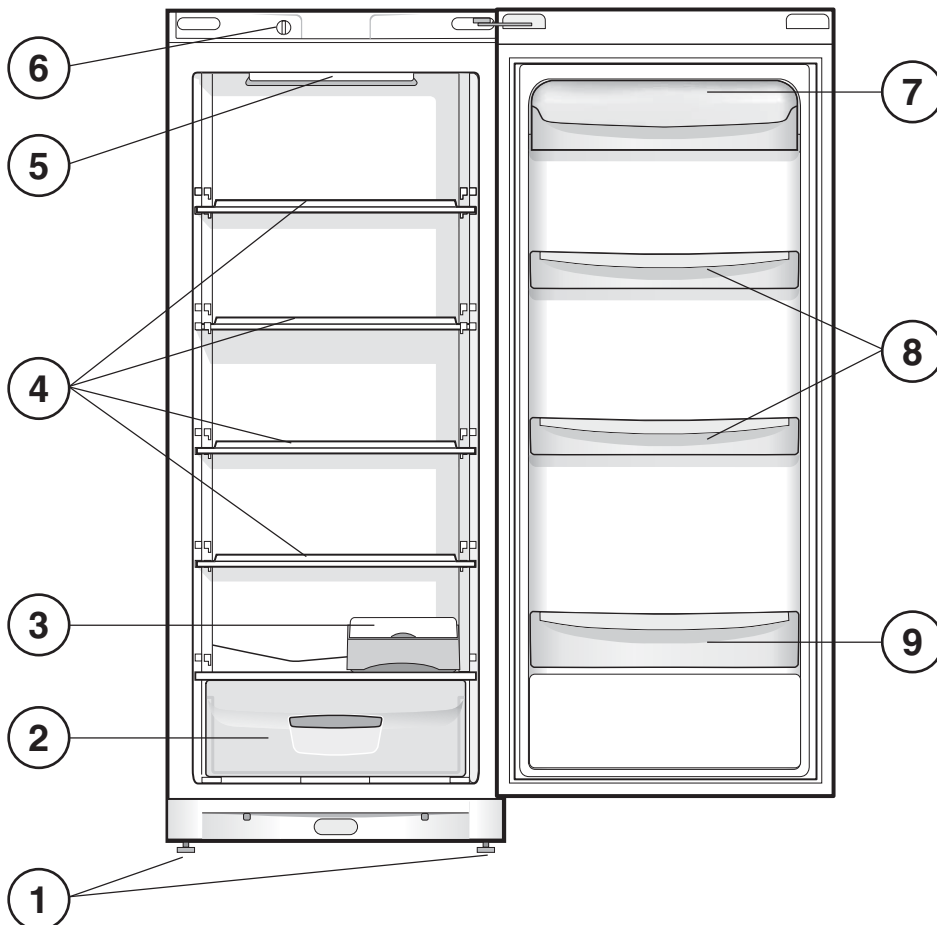

DK**Omvendt døråbning**

Kontakt det tekniske servicecenter, hvis dørenes åbningsretning skal ændres.

FI**Ovien avaussuunnan kääntäminen**

Jos on vaihdettava ovien avautumissuuntaa, ota yhteyttä huoltoliikkeeseen.

SE**Omhängning av dörr**

Om det är nödvändigt ändra öppningsriktning för dörrarna hänvisas till serviceverkstaden.

NO**Ombytting av døråpning**

Vennligst kontakt vårt servicesenter dersom du har behov for å hengsle om døren.

GB**Reversible doors**

If it is necessary to change the direction in which the doors open, please contact the Technical Assistance Centre.

Installation

! Det er vigtigt at denne vejledning gemmes, så den altid kan konsulteres. Hvis køle-/fryseskabet sælges, overdrages eller flyttes, skal man sikre sig, at vejledningen følger med apparatet, så den nye ejer har mulighed for at få oplysninger om funktion og forholdsregler.

! Læs instruktionerne omhyggeligt. Vejledningen indeholder vigtige oplysninger om installation, brug og sikkerhed.

Placering og tilslutning

Placering

1. Placér apparatet på et ikke-fugtigt sted med god ventilation.
2. Undgå at blokere de bageste ventilationsriste. Kompressoren og kondensatoren udsender varme og skal have en god ventilation for at kunne fungere optimalt og klare det elektriske forbrug.
3. Lad der være en afstand på mindst 10 cm mellem toppen af apparatet og eventuelle køkkenelementer herover og mindst 5 cm mellem siderne og tilstødende køkkenelementer/vægge.
4. Apparatet skal placeres på afstand af varmekilder (direkte sollys, et elektrisk komfur).
5. For at sikre at madvarerne ikke placeres for tæt op ad den bageste væg, kan man montere de medfølgende afstandsstykker. Se den medfølgende vejledning for installation

Nivellering

1. Installér apparatet på en plan og hård overflade.
2. Hvis gulvet ikke er helt vandret, kan man regulere apparatets stilling ved at skrue på de forreste ben.

Elektrisk tilslutning

Efter transport skal apparatet placeres lodret, og man skal vente mindst 3 timer inden det slutes til el-anlægget. Inden stikket sættes i stikkontakten skal man sikre sig:

- at stikkontakten har jordforbindelse og i øvrigt overholder reglerne,
- at stikkontakten kan modstå den maksimale belastning fra apparatet, som er angivet på skiltet i kølerummet nederst til venstre (f.eks. 150 W);
- at strømspændingen ligger inden for de angivne værdier på skiltet, der er placeret nederst til venstre (f.eks. 220-240 V);
- at stikkontakten passer til apparatets stik.
I modsat fald skal man få udskiftet stikket af en autoriseret tekniker (se *Servicecenter*). Anvend ikke forlængerledninger eller flerdobbelte stik.

! Når apparatet er installeret, skal der være let adgang til det elektriske kabel og stikkontakten.

! Kablet må ikke bøjes eller trykkes sammen.

! Kablet skal jævnlige kontrolleres og må udelukkende udskiftes af autoriserede teknikere (se *Servicecenter*).

! Producenten fralægger sig ethvert ansvar, såfremt disse regler ikke overholdes.

Monteringsbeslag

PAS PÅ: For at undgå at køleskabet hælder forover, skal det holdes på plads af det medfølgende monteringsbeslag. Dette er kundens eget ansvar.

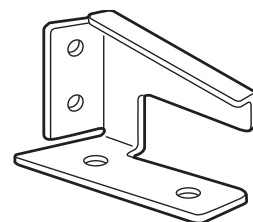

Monteringsbeslaget skrues fast i gulvet eller i væggen bag ved køleskabet og skal fastgøres til køleskabets støtteplade, som holder det på plads.

Monteringsbeslaget skal fastgøres omhyggeligt i overensstemmelse med anvisningerne i denne vejledning INDEN køleskabet tages i brug.

Bemærk: Køleskabet er tungt, og derfor skal man udvise forsigtighed, når det flyttes.

1. Placér køleskabet det ønskede sted.
2. Med front mod køleskabet, skal man markere placeringen af venstre panel.
3. Ryk køleskabet, så man kan komme til bagved.
4. For at give plads til komponenterne på kompressorens monteringsplade, skal beslaget placeres i gulvet ca. 100 – 200 mm til højre for markeringen for venstre panel.
5. Markér og bor hullerne med en boremaskine og skru monteringsbeslaget fast.
6. Sæt forsigtigt køleskabet på plads. Sørg for, at kompressorens monteringsplade fastgøres i beslaget.

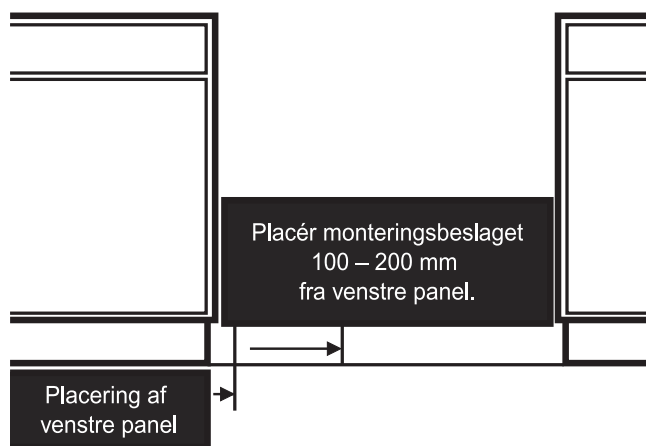

Start og brug

Start af apparatet

! Inden apparatet tændes, skal man følge installationsinstruktionerne (se *Installation*).

! Inden apparatet tilsluttes skal man omhyggeligt rengøre rum og tilbehør i lunken vand med bicarbonat.

1. Sæt stikket i stikkontakten og kontrollér, at den indvendige lampe tænder.
2. Drej knappen til REGULERING AF TEMPERATUREN over på en middel værdi. Efter nogle timer vil det være muligt at lægge madvarer i køleskabet.

Regulering af temperaturen

Temperaturen i kølerummet reguleres automatisk i henhold til placeringen af knappen til temperaturindstilling.

1 = mindre koldt **MAX** = koldere

* Findes kun på nogle modeller.

Det anbefales dog, at der indstilles på en af de mellemliggende positioner.

Af pladsmæssige og udseendemæssige årsager er apparatets "køleelement" placeret på indersiden af bagvæggen i kølerummet. Denne væg dækkes med rim under brug, eller af vanddråber, alt efter om kompressoren er i brug eller ej. Det skal man ikke bekymre sig om! Køleskabet fungerer helt normalt. Hvis man indstiller knappen til REGULERING AF TEMPERATUREN på en høj værdi med mange madvarer i køleskabet og en høj omgivende temperatur er apparatet kontinuerligt i funktion og sørger først og fremmest for at modvirke dannelse af rim og et for højt el-forbrug. Undgå det ved at dreje knappen over på en lavere værdi (der foretages en automatisk afrimning). I statiske apparater, cirkulerer luften naturligt. Den koldeste luft stiger til vejrs, da den er tungest. Madvarerne skal placeres på følgende måde:

Type madvare	Placering i køleskabet
Rent kød og fisk	I skuffen til frugt og grønt
Frisk ost	I skuffen til frugt og grønt
Tilberedte madvarer	På en vilkårlig hylde
Pølse, indpakket brød, chokolade	På en vilkårlig hylde
Frugt og grønt	I kasserne til frugt og grønt
Æg	I det tilhørende hylderum
Smør og margarine	I det tilhørende hylderum
Flasker, drikkevarer, mælk	I det tilhørende hylderum

HYLDER: Hele eller riste.

Hylderne kan trækkes ud og justeres i højden takket være glideskinne (se figuren), så man kan placere større beholdere eller madvarer i kølerummet. For justering i højden er det ikke nødvendigt at trække hylden helt ud.

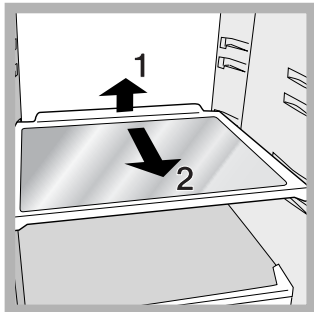

MULTI-FUNKTIONS-SKUFFE*: Til længere opbevaring af forskellige madvarer (for eksempel pølse). Således undgår man også at lugten spredes til resten af køleskabet.

TEMPERATURMÅLER*: For at finde frem til det koldeste område i køleskabet.

1. Kontrollér, at måleren tydeligt viser OK (se figuren).



2. Hvis meddelelsen OK ikke vises, betyder det, at temperaturen er for høj. Drej knappen KØLESKABSFUNKTION over på en højere værdi (koldere), og vent i cirka 10 timer indtil temperaturen er stabiliseret.
3. Kontrollér måleren igen. Foretag, om nødvendigt, endnu en justering af temperaturen. Hvis der er mange madvarer i køleskabet, eller hvis døren til køleskabet åbnes ofte, er det

normalt, at måleren ikke viser OK. Vent mindst 10 timer inden knappen KØLESKABSFUNKTION igen drejes over på en højere værdi.

Optimal anvendelse af køleskabet

- Brug knappen til REGULERING AF TEMPERATUREN til at indstille temperaturen (se Beskrivelse).
- Læg kun kolde eller lunkne madvarer i køleskabet, ikke varme (se Forholdsregler og gode råd).
- Husk på, at tilberedte madvarer ikke kan holde sig lige så længe som rå madvarer.
- Hæld ikke flydende væsker i beholdere uden låg. Det kan medføre en stigning i fugtigheden med efterfølgende kondensdannelse.

Levnedsmiddelhygiejne

1. Efter indkøb af madvarer, skal man fjerne enhver form for emballage af papir/pap eller anden indpakning, der kan bringe bakterier eller snavs ind i køleskabet.
2. Beskyt madvarerne (specielt dem der let fordærves, og dem der har en kraftig lugt), således at de ikke kommer i kontakt med hinanden, og man således fjerner muligheden for forurening med bakterier, samt lugt i køleskabet.
3. Læg maden på en sådan måde, at luften kan cirkulere mellem de forskellige madvarer uden hindring.
4. Hold køleskabets indre rent; brug aldrig oxiderende eller slibende produkter.
5. Fjern madvarer fra køleskabet, når de har overskredet sidste opbevaringsdato.
6. For at forbedre opbevaringen, skal let-fordærlige madvarer (bløde oste, rå fisk, kød, etc...) placeres i det koldeste område, d.v.s. over grøntsagsskufferne, hvor temperaturviseren findes.

Vedligeholdelse

Afbrydelse af strømmen

Under rengøring og vedligeholdelse skal apparatet frakobles fra strømforsyningsnettet ved at tage stikket ud af stikkontakten. Det er ikke tilstrækkeligt at dreje knappen til regulering af temperaturen over på position **OFF** (apparatet slukker) for at afbryde strømforsyningen.

Rengøring af apparatet

- De udvendige og indvendige dele og gummilisterne kan rengøres med en svamp opblødt i lunken vand og natriumbicarbonat eller neutral sæbe. Undgå at anvende opløsningsmidler, slibemidler, blegemidler eller ammoniak.
- Tilbehøret kan tages ud og lægges i et kar med varmt vand og sæbe eller opvaskemiddel. Skyl og tør tilbehøret omhyggeligt.
- Bagsiden af apparatet samler let støv, som kan fjernes forsigtigt med en støvsuger indstillet til lav sugeevne, efter at have slukket for apparatet og taget stikket ud af stikkontakten.

Undgå mug og dårlige lugte

- Apparatet er fremstillet af hygiejniske materialer, der ikke udsender lugte. For at bevare denne egenskab skal madvarerne altid beskyttes og dækkes til. På denne måde undgår man også pletter.
- Hvis man ønsker at slukke apparatet i længere tid, skal det først rengøres indvendigt og døre og låger skal stå åbne.

Afrimning af apparatet

! Følg nedenstående fremgangsmåde.

Ved afrimning af apparatet må man ikke bruge skarpe værktøjer, der kan udøve uoprettelig skade på kølekredsløbet. Køleskabet er udstyret med automatisk afrimning. Vandet bortledes i den bageste del gennem aftapningshullet (se figuren), hvor det fordampes af varmen, der produceres af

kompressoren. Det eneste vedligeholdelsesindgreb, der skal udføres, består i at rengøre afløbshullet, således at vandet kan passere.

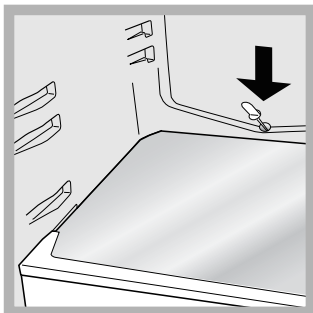

Udskiftning af pære

Tag stikket ud af stikkontakten inden pæren i kølerummets lampe udskiftes. Følg instruktionerne herunder.

Pæren tages ud ved at fjerne beskyttelsesdækslet som vist på figuren. Udskift den med en pære af samme styrke som angivet på dækslet (10 W eller 15 W).

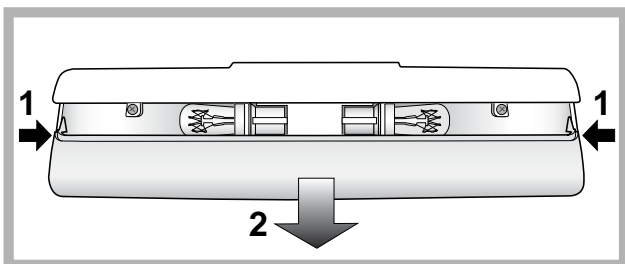

Forholdsregler og gode råd

! Apparatet er udviklet og konstrueret i overensstemmelse med internationale sikkerhedsregler. Disse advarsler er angivet af sikkerhedsmæssige årsager, og de skal læses omhyggeligt.



Dette apparat er i overensstemmelse med følgende Europæiske Direktiver:

- 73/23/EØF af 19/02/73 (Lav spænding) og senere ændringer,
- 89/336/EØF af 03/05/89 (Elektromagnetisk kompatibilitet) og senere ændringer.
- 2002/96/CE.

Generelt om sikkerheden

- Apparatet er udviklet til ikke-professionel brug i hjemmet.
- Apparatet må ikke anvendes til opbevaring og nedfrysning af madvarer, udelukkende af voksne personer og i henhold til instruktionerne angivet i denne vejledning.
- Apparatet må ikke installeres udenfor, heller ikke på et istandsat sted, idet det er farligt at udsætte det for regn og uvejr.
- Rør ikke ved apparatet med bare fødder eller med våde hænder eller fødder.
- Undgå at røre ved de indvendige køleelementer. Der er fare for brandsår eller sår.
- Tag ikke stikket ud af stikkontakten ved at trække i kablet, men grib derimod fat om stikket.
- Stikket skal tages ud af stikkontakten inden der udføres vedligeholdelse eller rengøring. Det er ikke tilstrækkeligt, at

dreje knappen til REGULERING AF TEMPERATUREN over på position **OFF** (apparatet slukker) for at afbryde strømforsyningen.

- I tilfælde af fejlfunktion må man aldrig forsøge selv at reparere de indvendige dele.
- Undgå brug af skarpe værktøjer eller elektriske apparater i rummet til frostvarer, medmindre de anbefales af producenten.
- Put aldrig isterninger, der lige er taget ud af fryseren, i munden.
- Lad ikke børn lege med apparatet. De må under ingen omstændigheder sætter sig på skufferne eller hænge sig i døren.
- Emballagen må ikke anvendes af børnene til leg.

Bortskaffelse

- Bortskaffelse af emballagematerialet: Følg de lokale regler. På denne måde kan emballagen genbruges.
- Det Europæiske Direktiv 2002/96/EC angående Waste Electrical and Electronic Equipment (WEEE – Affaldshåndtering af Elektriske og Elektroniske udstyr), kræver at når gamle elektronisk husholdningsudstyr skal udskilles må dette ikke ske på en sorteret måde. Gamle elektroniske apparater skal indsamles separat for at optimere genbrugeligheden af de materialer apparaterne besidder. Derved reduceres den skadelig påvirkning på mennesker og miljø mest mulig. Symbolet med krydset over skallespanden på produktet, vil påminde dig om dit ansvar til at indsamle disse produkter separat. Det opfordres stærkt, at man tager kontakt til sin lokale kommune eller forhandler for yderligere information angående affaldshåndteringen af gamle elektroniske apparater.

Spar på forbruget og værn om miljøet

- Installer apparatet på et friskt og godt ventileret sted, beskyt det mod direkte solstråler og undgå at placere det ved siden af varmekilder.
- Når madvarer lægges i eller tages ud, skal man sørge for hurtigst muligt at lukke døren igen. Hver gang døren åbnes, medfører det et betydeligt energispild.
- Fyld ikke for mange madvarer i køleskabet eller fryseren. For en optimal opbevaring skal kulden kunne cirkulere frit. Hvis cirkulationen forhindres, arbejder kompressoren vedvarende.
- Fyld ikke varme madvarer i køleskabet. Derved stiger den indvendige temperatur og tvinger kompressoren til at arbejde hårdt, hvilket er spild af energi og strøm.
- Apparatet skal afrimes, når der dannes is (se *Vedligeholdelse*). Et tykt lag is gør det sværere at overføre kulden til madvarerne og det medfører et øget energiforbrug.
- Hold pakningerne rene og funktionsdygtige, så de slutter tæt til døren og ikke lader kulden slippe ud (se *Vedligeholdelse*).

Fejlfinding og afhjælpning

Det kan ske, at apparatet pludselig ikke fungerer. Inden du ringer til Servicecentret (se Servicecenter), bedes du kontrollere, at det ikke drejer sig om et simpelt problem, der kan løses ved hjælp af nedenstående skema.

Den indvendige lampe tænder ikke.

- Stikket er ikke sat i stikkontakten eller det sidder ikke helt i – eller der er muligvis strømafbrydelse.
- Knappen til REGULERING AF TEMPERATUREN står på **OFF**

Køle- og fryserummene sænker ikke temperaturen tilstrækkeligt.

- Døren lukker ikke korrekt, eller gummilisterne er ødelagt.
- Døren åbnes ofte.
- Knap til REGULERING AF TEMPERATUREN er ikke placeret i den korrekte position.
- Køle- eller fryserummet er fyldt for meget.

Madvarerne i kølerummet fryses.

- Knap til REGULERING AF TEMPERATUREN er ikke placeret i den korrekte position.
- Madvarerne er i kontakt med den bageste væg.

Motoren er hele tiden i gang.

- Døren ikke er lukket korrekt, eller den har være åbnet gentagne gange.
- Den omgivende temperatur er meget høj.

Apparatet afgiver meget støj.

- Apparatet er ikke installeret plant (*se Installation*).
- Apparatet er installeret mellem to køkkenelementer eller elementer, der vibrerer og udsender støj.
- Den invendige kølegas producerer en svag støj, også når kompressoren ikke kører. Det er ikke en fejlfunktion, men helt normalt.

Bunden af køleskabet er dækket af rim eller vanddråber.

- Det er køleskabets normale funktionsmåde.

Der er vand på bunden af køleskabet.

- Aftapningsshullet til vand er blokeret (*se Vedligeholdelse*).

Asennus

! On tärkeää säilyttää tämä ohjekirja, jotta sitä voidaan tutkia tarvittaessa. Mikäli laite myydään, luovutetaan tai muuton yhteydessä, varmista, että ohjekirja pysyy laitteen mukana, jotta uusi omistaja voi tutustua laitteen toimintaan ja varoituksiin.
! Lue ohjeet huolellisesti: niissä on tärkeitä tietoja asennuksesta, käytöstä ja turvallisuudesta.

Sijoittaminen ja liitäntä

Sijoittaminen

1. Sijoita laite ympäristöön, joka on hyvin ilmastoitu ja joka ei ole kostea.
2. Älä tuki takana olevia tuuletusritilöitä: kompressori ja kondensaattori tuottavat lämpöä ja vaativat hyvän tuuletuksen toimiakseen hyvin ja kuluttaakseen vähän sähköä.
3. Jätä vähintään 10 cm:n tila laitteen yläosan ja mahdollisten yläpuolella olevien huonekalujen väliin ja vähintään 5 cm:n tila sivuseinien ja huonekalujen/seinien väliin.
4. Sijoita laite kauas lämmönlähteistä (suorasta auringonvalosta ja sähköuunista).
5. Jotta säilytetään paras mahdollinen etäisyys tuotteen ja takaseinän välillä, tulee asentaa asennuspaketista löytyvät etäisyyssuorat noudattaen niitä kuvaavan esitteen ohjeita.

Vaaitus

1. Asenna laite tasaiselle ja jäykälle lattialle.
2. Jos lattia ei ole täysin tasainen, voidaan ruuvata auki tai kiinni etutukijalkoja.

Sähköliitäntä

Kuljetuksen jälkeen sijoita laite pystysuoraan ja odota vähintään 3 tuntia ennen sen liittämistä sähköverkkoon. Ennen pistokkeen työntämistä pistorasiaan varmista, että:

- pistorasia on maadoitettu ja että se on lain vaatimusten mukainen;
- pistoke kestää koneen tehon maksimikuormituksen, joka ilmoitetaan jääkaappiosaston alavasemmalla olevassa tietolaatassa (esim. 150 W);
- syöttöjännite sisältyy alavasemmalla olevassa tietolaatassa olevien arvojen sisälle (esim. 220-240 V);
- pistorasia on yhteensopiva laitteen pistokkeen kanssa. Päinvastaisessa tapauksessa pyydä, että valtuutettu teknikko vaihtaa sen (*katso Huoltoapu*); älä käytä jatkojohtoja ja haaroitusrasioita.

! Laitteen asennuksen jälkeenkin sähköjohdon ja verkkopistorasian tulee olla helposti saavutettavissa.

! Sähköjohdossa ei saa olla taivutuksia tai painaumia.

! Sähköjohto tulee tarkistaa ajoittain ja vaihdattaa ainoastaan valtuutetuilla tekniikoilla (*katso Huoltoapu*).

! Valmistaja kieltäytyy kaikesta vastuusta, mikäli näitä määräyksiä ei noudateta.

Kaatumisenestäjä

VAROITUS: Jotta vältetään jääkaapin kallistuminen eteenpäin, tulee

se pitää paikoillaan toimitetulla kaatumisenestäjällä. Tästä on asiakkaan huolehdittava.

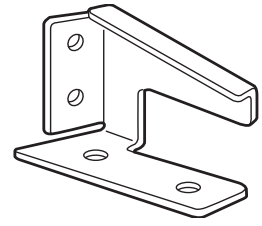
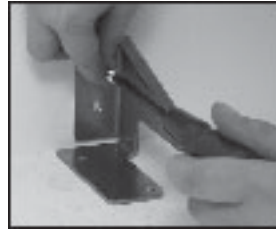

Kaatumisenestäjä kiinnitetään lattiaan tai seinään jääkaapin takaosassa ja se kytketään jääkaapin tukilevyyn, joka kiinnittää laitteen.

Kaatumisenestäjä tulee asentaa tukevasti noudattaen tässä osoitettuja ohjeita ENNEN kuin käytetään jääkaappia.

Huomaa: Jääkaappi on painava ja siten tulee olla varovainen sitä siirrettäessä.

1. Aseta jääkaappi ennalta valittuun paikkaan.
2. Jääkaapin eteen katsoen merkitse vasemman paneelin sijainti.
3. Siirrä jääkaappi siten, että sinulla on tarpeeksi tilaa takaseinän saavuttamiseksi.
4. Jotta vapautetaan osat kompressorin kiinnityslevyssä, kaatumisenestäjä tulee asettaa lattialle noin 100-200 mm:n etäisyydelle vasemman paneelin merkin oikealle puolelle.
5. Merkitse ensin ja tee sitten kiinnitysaukot porakoneella, lopuksi työnnä sopivat kiinnittimet kaatumisenestäjän tukemiseksi.
6. Aseta jääkaappi varovasti paikalleen. Varmista, että kompressorin tukilevy on kiinnitetty kaatumisenestäjään.

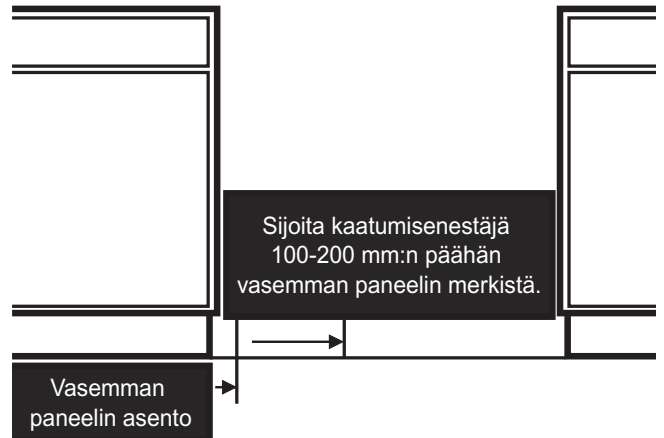

Käynnistys ja käyttö

Laitteen käynnistys

! Ennen laitteen käynnistämistä, noudata asennusohjeita (*katso Asennus*).

! Ennen kuin laite liitetään sähköverkkoon, puhdista osat ja lisävarusteet huolellisesti lämpimällä vedellä ja ruokasoodalla.

1. Työnnä pistoke pistorasiaan ja varmista, että sisävalo syttyy.
2. Kierrä LÄMPÖTILAN SÄÄTÖNAPPULA yhteen keskimmäisistä arvoista. Muutaman tunnin kuluttua on mahdollista laittaa ruokatavarat jääkaappiin.

* Olemassa vain tietyissä malleissa.

Lämpötilan säätö

Jääkaappiosaston sisällä lämpötilaa säädellään automaattisesti termostaatin nappulan asennon mukaisesti.

1 = vähemmän kylmä **MAX** = enemmän kylmä

Suositteluaan kuitenkin käyttämään keski-asentoa.

Käytettävän tilan lisäämiseksi ja esteettisen ulkonäön parantamiseksi tämän laitteen "jäähdyttävä osa" on sijoitettu jääkaappiosaston takaseinän sisään. Toiminnan aikana kyseinen seinä on joko huurteen peittävä tai täynnä vesipisaroita riippuen siitä, onko kompressori päällä vai ei. Älä säikähdä tämän vuoksi! Jääkaappi toimii tällöin normaalisti. Jos asetetaan nappula JÄÄKAAPIN TOIMINTA korkeampiin arvoihin, suurten ruokamäärien tapauksessa ja ympäristön lämpötilan ollessa korkea, laite voi toimia jatkuvasti ja aikaansaada siten liiallista huurteen muodostumista ja sähköenergiaa kulutusta: poista häiriö siirtäen nappula alempiin arvoihin (suoritetaan automaattinen huurteenpoisto). Staattisissa laitteissa ilma kiertää luonnollisesti: kylmempi ilma siirtyy alaspäin, koska se on painavampaa. Ehdotus ruokatarvojen sijoittamiseksi:

Ruoka	Sijoitus jääkaapissa
Puhdas liha ja kala	Hedelmä- ja vihanneslaatikoiden päällä
Tuoreet juustot	Hedelmä- ja vihanneslaatikoiden päällä
Kypsät ruuat	Millä tahansa tasolla
Leikkeleet, leipäläättikö, suklaa	Millä tahansa tasolla
Hedelmät ja vihannokset	Hedelmä- ja vihanneslaatikoissa
Munat	Asianmukaisessa hyllykössä
Voi ja margariini	Asianmukaisessa hyllykössä
Pullot, juomat, maito	Asianmukaisessa hyllykössä

TASOT: suljetut tai ritilälliset. Ne voidaan poistaa ja niitä voidaan säätää asianmukaisten ohjaimien avulla (*katso kuvaa*) myös isokokoisten astioiden tai ruokien laittamiseksi. Korkeuden säätämiseksi ei ole tarpeen vetää tasoa kokonaan ulos.

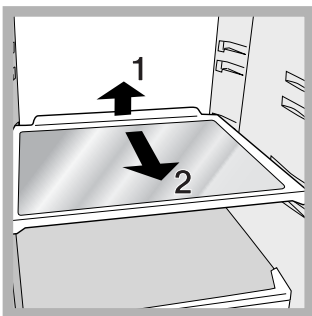

MONIKÄYTTÖ laatikko*: eri ruokatarvojen säilyttämiseksi pitkään (esimerkiksi leikkeleet); estää hajujen pääsemisen jääkaappiin.

LÄMPÖTILAN osoitin*: jääkaapin kylmimmän alueen tunnistamiseksi.

1. Tarkista, että osoittimessa näkyy selvästi OK (*katso kuvaa*).



- Jos kirjoitus OK ei tule näkyviin, tarkoittaa tämä sitä, että lämpötila on liian korkea: säädä nappula JÄÄKAAPIN TOIMINTA korkeampaan asentoon (enemmän kylmä) ja odota noin 10 h, kunnes lämpötila on vakautunut.
- Tarkista osoitin uudelleen: mikäli tarpeen, suorita uusi säätö. Jos on laitettu paljon ruokatarvoita jääkaappiin tai sen ovea on avattu usein, kuuluu asiaan, että osoittimessa ei näy OK. Odota ainakin 10 h ennen kuin säädät nappulan JÄÄKAAPIN TOIMINTA korkeampaan asentoon.

Miten käyttää jääkaappia paremmin

- Lämpötilan säätämiseksi käytä nappulaa JÄÄKAAPIN TOIMINTA (katso Kuvaus).
- Laita ainoastaan kylmiä tai haaleita ruokia, ei kuumia (katso Varoitimet ja suosituksia).
- Muista, että kypsät ruuat eivät säily raakoja pidempään.
- Älä laita nesteitä avoimiin astioihin: ne lisäävät kosteutta ja siten veden tiivistymistä.

Elintarvikehygieniä

- Elintarvikkeiden oston jälkeen poista kaikenlaiset ulkoiset paperi/pahvipakkaukset tai muut kääreet, joiden mukana voi kulkeutua bakteereja tai muuta likaa jääkaappiin.
- Suojaa elintarvikkeet, (erityisesti helposti pilaantuvat ja voimakastuoksuiset), jotta voidaan välttää näiden välinen suora kosketus estäen siten sekä mikrobin/bakteerien tarttumismahdollisuus että erityisen voimakkaiden hajujen leviäminen jääkaapin sisälle.
- Aseta ruuat siten, että ilma voi kiertää vapaasti niiden ympärillä.
- Pidä puhtaana jääkaapin sisäosat varoen käyttämästä hapettavia tai hankaavia tuotteita.
- Poista elintarvikkeet jääkaapista, kun niiden viimeinen käyttöpäivämäärä on ylitetty.
- Hyvän säilymisen takaamiseksi helposti pilaantuvat ruuat (pehmeät juustot, raaka kala, liha jne. ...) tulee sijoittaa jääkaapin kylmimpään osaan, siis vihanneslaatikoiden yläpuolelle, josta voidaan löytää myös lämpötilan osoitin.

Huolto ja hoito

Poista sähkövirta

Puhdistus- ja huoltotoimenpiteiden aikana on tarpeen eristää laite sähkön syöttöverkosta irrottaen pistoke pistorasiasta. Ei riitä, että siirretään lämpötilan säätönapula asentoon OFF (laite sammutettu) sähköiskuvaaran poistamiseksi.

Puhdista laite

- Ulkopinnot, sisäosat ja kumiset tiivisteet voidaan puhdistaa sienellä, joka huuhdellaan lämpimän veden ja ruokasoodan tai neutraalin saippuan muodostamassa liuoksessa. Älä käytä liuottimia, hankausaineita, valkaisuaineita tai ammoniakkia.
- Poistettavat lisävarusteet voidaan laittaa likoamaan lämpimään veteen, jossa on saippuaa tai astianpesuainetta. Huuhtele ja kuivaa huolellisesti.
- Laitteen takaosa peitty helposti pölystä, joka voidaan poistaa varovasti sen jälkeen, kun laite on irrotettu virtapistorasiasta, käyttäen pölynimurin pitkää suutinta keskiteholla.

Homeiden ja ikävien hajujen välttäminen

- Laite on valmistettu hygieenisistä materiaaleista, jotka eivät päästä hajuja. Tämän ominaisuuden säilyttämiseksi on tarpeen, että ruuat suojataan ja suljetaan huolellisesti aina. Täten voidaan välttää myös tahrojen muodostuminen.
- Mikäli halutaan sammuttaa laite pitkäksi aikaa, puhdista sisäosat ja jätä ovet auki.

Huurteenpoisto laitteesta

! Noudata allaolevia ohjeita.

Laitteen puhdistamiseksi huurteesta älä käytä leikkaavia tai teräviä esineitä, jotka voivat vahingoittaa pysyvästi jäädyttävää piiriä. Jääkaappi on varustettu automaattisella huurteenpoistolla: vesi ohjataan takaosaa kohden asianmukaisen tyhjennysaukon avulla (*katso kuva*), jossa kompressorin tuottama lämpö haihduttaa sen. Ainoa toimenpide, mitä sinun tulee muistaa säännöllisesti tehdä, on tyhjennysaukon puhdistus, jotta vesi pääsee kulkemaan häiriöttömästi.

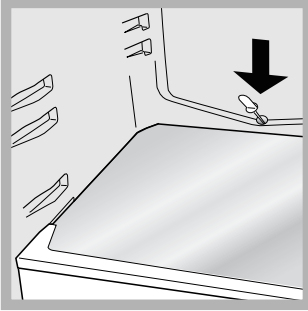

Lampun vaihtaminen

Jääkaappiosaston lampun vaihtamiseksi irrota pistoke verkkopistorasiasta. Noudata seuraavassa esitettyjä ohjeita. Lamppu voidaan saavuttaa poistaen suojus kuten osoitettu kuvassa. Vaihda se samantehoiseen uuteen lamppuun, teho osoitettu suojuksessa (10 W tai 15 W).

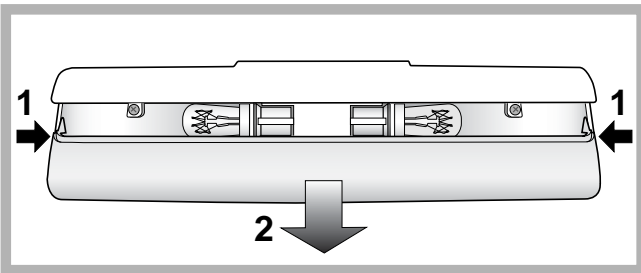

Varotoimet ja suosituksia

! Laitte on suunniteltu ja valmistettu kansainvälisten turvallisuusmääräysten mukaisesti. Nämä varoitukset toimitetaan turvallisuuden vuoksi ja ne tulee lukea tarkasti.



Tämä laite on seuraavien eurooppalaisten direktiivien vaatimusten mukainen:

- 73/23/CEE, 19/02/73 (Pienjännite) ja sitä seuraavat muutokset;
- 89/336/CEE, 03/05/89 (Sähkömagneettinen yhteensopivuus) ja sitä seuraavat muutokset;
- 2002/96/CE.

Yleisturvallisuus

- Laitte on suunniteltu ei-ammattimaiseen käyttöön asuinhuoneistossa.
- Laitetta tulee käyttää ruokien säilytykseen ja pakastukseen, sitä tulee käyttää ainoastaan aikuisten henkilöiden tässä kirjasessa olevien ohjeiden mukaisesti.
- Laitetta ei tule asentaa ulos edes suojattuun tilaan, koska on erittäin vaarallista jättää se alttiiksi sateelle ja ukkoselle.
- Varoitus: älä vahingoita jäädytyspiiriä.
- Älä koske laitetta paljain jaloin tai märillä tai kosteilla käsillä tai jaloilla.

- Älä koske jäädyttäviin sisäosiin: on olemassa paleltumis- tai loukkaantumisvaara.
- Älä irrota pistoketta pistorasiasta sähköjohdosta vetäen vaan tartu tukevasti pistokkeeseen.
- Pistoke tulee irrottaa pistorasiasta ennen puhdistus- ja huoltotoimenpiteiden suorittamista. Ei riitä, että siirretään lämpötilan säätönapulat asentoon **OFF** (laitte sammutettu) sähköiskuvaaran poistamiseksi.
- Vian tapauksessa ei tule milloinkaan koskettaa sisäisiä mekanismeja yrittäen korjata laitetta.
- Älä käytä pakastettujen ruokien säilytysosastojen sisällä leikkaavia ja teräviä esineitä tai sähkölaitteita elleivät ne ole tyypiltään valmistajan suosittelemia.
- Älä laita suuhun juuri pakastimesta otettuja jääpaloja.
- Tätä laitetta ei ole tarkoitettu sellaisten henkilöiden (lapset mukaan lukien) käytettäväksi, joiden fyysinen, henkinen tai aistien toimintakyky on alentunut tai joilla ei ole kokemusta tai tietoja laitteen käytöstä, ellei heitä opasta ja valvo heidän turvallisuudestaan vastuussa oleva henkilö. Lapsia tulee valvoa sen varmistamiseksi, että he eivät leiki laitteella.
- Pakkaukset eivät ole lasten leluja.

Hävittäminen

- Pakkausmateriaalin hävitys: noudata paikallisia määräyksiä siten ehkä pakkaukset voidaan käyttää uudelleen.
- Euroopan Direktiivi 2002/96/EC Waste Electrical and Electronic Equipment (WEEE – elektroniikka romulle), vaatii vanhojen sähkölaitteiden romun erottamisen normaali jätteiden kierrosta. Vanhat sähkölaitteet tulee kerätä erikseen, jotta näin voidaan optimoida laitteiden kierrätys ja näin ollen vähentää vaaran aiheutumista ihmisille ja luonnolle. Merkinä rasti jätteenä päällä muistuttaa vastuustasi laitteiden hävittämisestä erikseen. Kuluttajien tulee ottaa yhteyttä paikallisiin viranomaisiin tai jälleenmyyjiin saadakseen tietoa vanhojen laitteiden oikeasta kierrättämisestä.

Säästä ja kunnioita ympäristöä

- Asenna laite viileään ja hyvin ilmastoituun ympäristöön, suojaa sitä suoralta auringonvalolta, älä aseta sitä lämmönlähteiden läheisyyteen.
- Ruokatarvikkeiden laittamiseksi tai ottamiseksi avaa laitteen ovi mahdollisimman lyhyen aikaa. Jokainen oven avaus aiheuttaa huomattavan lisän energiankulutuksessa.
- Älä täytä laitetta liiallisesti: hyvän säilyvyyden takaamiseksi kylmän ilman tulee kiertää vapaasti. Jos estetään ilmankierto, kompressorin työskentelee jatkuvasti.
- Älä laita laitteeseen lämpimiä ruokia: ne nostavat sisälämpötilaa aikaansaaden suuren työmäärän kompressorille ja tuhlaten sähköenergiaa.
- Puhdista laite huurteesta, mikäli muodostuu jäätä (*katso Huolto*); paksu jääkerros tekee vaikeaksi kylmän vapauttamisen ruuille sekä lisää energiankulutusta.
- Pidä tiivisteet puhtaina ja tehokkaina, jotta ne kiinnittyvät tiukasti oviin eivätkä päästä kylmää ulos (*katso Huolto*).

Häiriöt ja korjaustoimet

Voi tapahtua, että laite ei toimi. Ennen Huoltoapuun soittamista (*katso Huoltoapu*), tarkista, että kyseessä ei ole helposti itse ratkaistava ongelma käyttäen apuna seuraavaa taulukkoa.

Sisälamppu ei syty.

- Pistoketta ei ole työnnetty pistorasiaan tai se on työnnetty huonosti tai kotona ei ole sähkövirtaa.
- LÄMPÖTILAN SÄÄDÖN nappula on asennossa **OFF**.

Jääkaappi ja pakastin jäähtyvät vähän.

- Ovet eivät sulkeudu kunnolla tai tiivisteet ovat rikkoutuneet.
- Ovia avataan hyvin usein;
- LÄMPÖTILAN SÄÄTÖNAPPULA ei ole oikeassa asennossa
- Jääkaappi ja pakastin ovat liian täynnä.

Ruuat jäätyvät jääkaapissa.

- LÄMPÖTILAN SÄÄTÖNAPPULA ei ole oikeassa asennossa.
- Ruuat ovat kosketuksissa takaseinän kanssa.

Moottori toimii jatkuvasti.

- Ovi ei ole kunnolla suljettu tai sitä avataan jatkuvasti.
- Ympäristön lämpötila on erittäin korkea.

Laite on meluisa.

- Laitetta ei ole asennettu hyvin vaaka-asentoon (*katso Asennus*).
- Laite on asennettu huonekalujen tai esineiden väliin, jotka tärisevät ja päästävät ääniä.
- Jäähdyttävä kaasu aikaansaa pienen äänen myös kompressorin ollessa pysähdyksissä: tämä ei ole vika vaan normaalia.

Jääkaappiosaston takaseinällä on huurretta tai vesipisaroita.

- On kyse tuotteen normaalitoiminnasta.

Jääkaapin pohjalla on vettä.

- Veden tyhjennysaukko on tukkiutunut (*katso Huolto*).

Installation

! Det är viktigt att förvara denna bruksanvisning så att den alltid finns till hands. Vid försäljning, överlåtelse eller flytt ska du försäkra dig om att bruksanvisningen följer med apparaten för att informera den nya ägaren om apparatens funktion och respektive säkerhetsföreskrifter.

! Läs noggrant anvisningarna: Viktig information angående installation, användning och säkerhet anges.

Placering och anslutning

Placering

1. Placera apparaten i en välventilerad och ej fuktig omgivning.
2. Sätt inte igen de bakre ventilationsgallren: Kompressorn och kondensatorn avger värme och kräver en god ventilation för att fungera på ett korrekt sätt och med låg elförbrukning.
3. Lämna ett avstånd på minst 10 cm mellan apparatens övre del och eventuella ovanstående möbler och minst 5 cm mellan sidostycken och sidostående möbler eller väggar.
4. Apparaten ska stå på ett långt avstånd från värmekällor (direkt solljus, elspis).
5. Se till att det upprätthålls ett optimalt avstånd mellan apparaten och den bakomliggande väggen genom att montera de distanser som finns i installationssatsen. Följ anvisningarna i instruktionsbladet.

Nivellering

1. Installera apparaten på ett plant och stabilt golv.
2. Om golvet inte är fullständigt horisontellt kan du kompensera genom att skruva på de främre stödfötterna.

Elanslutning

Placera apparaten vertikalt efter transporten och vänta minst 3 timmar innan den ansluts till elsystemet. Innan stickkontakten sätts i vägguttaget ska du först kontrollera att:

- Väggtaget är jordanslutet och i enlighet med gällande standard.
- Väggtaget tål maskinens max. effektbelastning som anges på märkskylten som sitter i kylutrymmet nedan till vänster (t.ex. 150 W).
- Matningsspänningen är inom de värden som anges på märkskylten som sitter nedan till vänster (t.ex. 220 - 240 V).
- Väggtaget är kompatibelt med apparatens stickkontakt. I annat fall ska du låta en auktoriserad tekniker byta ut stickkontakten (se *Kundservice*). Använd inte förlängningssladdar och grenuttag.

! När apparaten är installerad ska elkabeln och vägguttaget vara lättåtkomliga.

! Kabeln ska inte böjas eller pressas samman.

! Kabeln ska kontrolleras regelbundet och får endast bytas ut av auktoriserade tekniker (se *Kundservice*).

! **Företaget avsäger sig allt ansvar om dessa föreskrifter inte respekteras.**

Stöbygel

OBSERVERA! För att undvika att kylskåpet vinklas framåt ska det

hållas på plats med den därtill avsedda stöbygeln. Stöbygeln ska monteras av kunden.

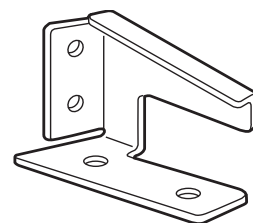
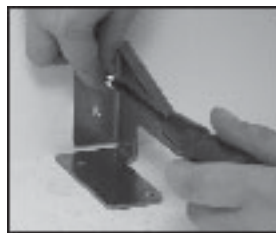

Stöbygeln monteras på golvet eller väggen baktill på kylskåpet och hakas fast på kylskåpets stödplatta som fäster apparaten.

Stöbygeln ska monteras på ett stadigt sätt enligt anvisningarna nedan INNAN kylskåpet används.

Notering: Kylskåpet är tungt och var därför försiktig när det flyttas.

1. Placera kylskåpet på den plats som du har valt.
2. Med kylskåpet framför dig ska du markera läget för den vänstra panelen.
3. Flytta kylskåpet så att du har plats för att komma åt väggen baktill.
4. För att frigöra komponenterna på kompressorns fästplatta ska stöbygeln placeras på golvet mellan 100-200 mm till höger om markeringen för den vänstra panelen.
5. Markera och borra fästhål med en bormaskin. Stick in lämpliga skruvar för att bära upp bygeln.
6. Sätt försiktigt kylskåpet åter på plats. Kontrollera att kompressorns stödplatta sitter fast på stöbygeln.

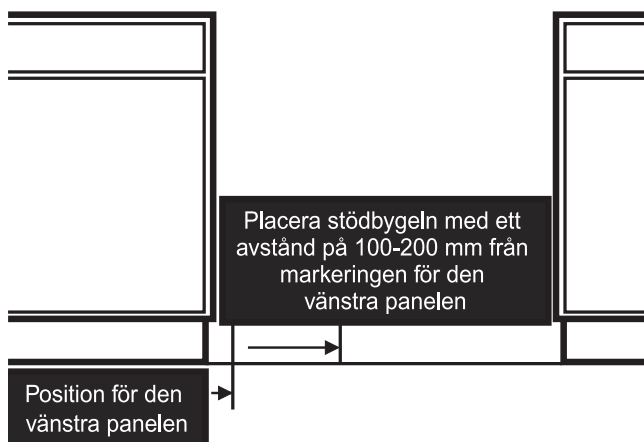

Start och användning

Start av apparaten

! Innan apparaten startas ska installationsanvisningarna följas (se *Installation*).

! Innan apparaten ansluts ska utrymmena och tillbehören rengöras med ljummet vatten och bikarbonat.

1. Sätt in stickkontakten i vägguttaget och försäkra dig om att lampan för den inre belysningen tänds.
2. Vrid TEMPERATURVREDET till ett medelvärde. Efter några timmar kan livsmedlen ställas in i kylan.

Reglering av temperaturen

Temperaturen inuti kylutrymmet regleras automatiskt, beroende på termostatvredets läge.

* Finns endast på vissa modeller.

1 = minst kallt **MAX** = mest kallt

Vi råder dig dock att använda ett mellanläge.

För att öka utrymmet och för en förbättring ur praktisk och estetisk synvinkel, är den kylande delen för apparaten placerad inuti kylutrymmets bakre vägg. Under driften täcks denna vägg med frost eller vattendroppar, beroende på om kompressorn är igång eller i pausläge. Oroa dig inte för detta! Kylskåpet fungerar på ett normalt sätt.

Om vredet för KYLENS FUNKTION är inställt på höga värden med stor mängd livsmedel och en hög omgivningstemperatur kan apparaten fungera kontinuerligt och ge en överdriven frostbildning och elförbrukning: Vrid vredet till lägre värden (en automatisk avfrostning utförs).

I statiska apparater cirkulerar luften på ett naturligt sätt: Den kallaste luften tenderar att sjunka eftersom den är tyngst. Fördela livsmedlen på följande sätt:

Mat	Placering i kylskåpet
Kött och rensad fisk	Ovanför lådorna för frukt och grönsaker
Färskost	Ovanför lådorna för frukt och grönsaker
Tillagad mat	På vilken hylla som helst
Salami, formbröd, choklad	På vilken hylla som helst
Frukt och grönsaker	I lådorna för frukt och grönsaker
Ägg	I därtill avsedd dörhylla
Smör och margarin	I därtill avsedd dörhylla
Flaskor, läskburkar, mjölk	I därtill avsedd dörhylla

HYLLOR: Täckta eller galler.

Hyllorna kan dras ut och regleras i höjd med därtill avsedda skenor (se figur) för placering av större behållare eller livsmedel. För att reglera höjden behöver inte hyllan dras ut fullständigt.

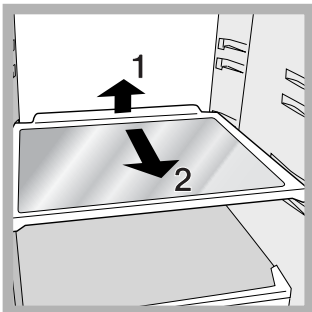

LERFUNKTIONSLÅDA*: För längre tids förvaring av olika livsmedel (t.ex. charkuteriprodukter). På sätt undviks att lukt från dessa sprids i kylan.

TEMPERATURINDIKATOR*: För att fastställa det kallaste området i kylan.

1. Kontrollera att indikatorn visar OK (se figur).



- Om texten OK inte visas betyder det att temperaturen är för hög: Vrid vredet för KYLENS FUNKTION till ett högre läge (kallare) och vänta cirka 10 timmar tills temperaturen har stabiliserats.
- Kontrollera indikatorn igen: Reglera på nytt om det är nödvändigt. Om stora mängder livsmedel har ställts in eller om

dörren för kylan har öppnats ofta är det normalt att indikatorn inte visar OK. Vänta minst 10 timmar innan vredet för KYLENS FUNKTION vrids till ett högre läge.

Använd kylan på bästa sätt

- Vrid på TEMPERATURVREDET för att reglera temperaturen (se *Beskrivning*).
- Ställ endast in kall eller ljummen mat och undvik att ställa in varm mat (se *Säkerhetsföreskrifter och råd*).
- Kom ihåg att tillagade livsmedel inte håller längre än raa livsmedel.
- Ställ inte in vätskor i behållare utan lock: Detta ökar fuktigheten inuti kylan och kondens bildas.

Livsmedelshygien

- Efter inköpet av matvarorna ska du ta bort alla yttre emballage bestående av papper/kartong eller andra förpackningsmaterial, som kan medföra att bakterier eller smuts kommer in i kylskåpet.
- Skydda matvarorna, (särskilt de med kort hållbarhet och de som avger en stark arom), så att de inte kommer i kontakt med varandra, på detta sätt eliminerar du både risken att mikroorganismer/bakterier samt speciella odörer sprids inuti kylskåpet
- Placera matvarorna så att luften kan cirkulera fritt mellan dem
- Håll rent inuti kylan, och se till att inte använda rengöringsmedel som är frätande eller innehåller slipmedel
- Ta bort de livsmedel som överskridit datumet för hållbarhet
- För att bevara livsmedel med kort hållbarhet på bästa sätt (färskostar, rå fisk, kött, etc...) ska de placeras i den kallaste zonen, dvs. ovanför grönsaks-lådorna, där temperaturvisaren finns.

Underhåll och skötsel

Koppla från strömmen

Vid rengöring och underhåll ska apparaten kopplas från elnätet, genom att dra ur stickkontakten ur vägguttaget:

Det är inte tillräckligt att vrida temperaturvredet till läget **OFF** (avstängd apparat) för att eliminera all typ av elektrisk kontakt.

Rengör apparaten

- De yttre och inre delarna samt tätningsslistan av gummi kan rengöras med en svamp indränkt med ljummet vatten och natriumbikarbonat eller mild tvål. Använd inte lösningsmedel, slipmedel, blekmedel eller ammoniak.
- De utdragbara tillbehören kan blötläggas i varmt vatten och tvål eller handdiskmedel. Skölj och torka dem försiktigt.
- Apparatens baksida har en benägenhet bli dammig. Dammet kan tas bort försiktig med hjälp av dammsugarröret efter att apparaten har stängts av och stickkontakten har dragits ut. Ställ in dammsugaren på medeleffekt.

Undvik mögel och dålig lukt

- Apparaten är tillverkad av hygieniska material som inte överför lukt. För att bibehålla denna effekt är det nödvändigt att maten alltid täcks över och försluts ordentligt. Detta förhindrar dessutom att fläckar bildas.
- Om du vill stänga av apparaten under en längre tid ska den rengöras invändigt. Lämna sedan dörrarna öppna.

Frosta av apparaten

! Följ anvisningarna nedan.

När utrustningen frostas av ska inte vassa föremål användas, som kan skada kylsystemet på ett sådant sätt att det inte kan repareras.

Kylan är utrustad med automatisk avfrostning: Vattnet leds mot den bakre väggen genom ett därtill avsett dräneringshål (se figur) där värmen som produceras av kompressorn gör att vattnet

avdunstar. Det enda du behöver göra är att regelbundet rengöra dräneringshålet så att vattnet kan rinna ut utan problem.

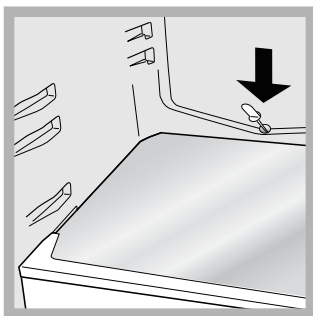

Byte av lampa

Stickkontakten ska dras ut ur vägguttaget när lampan i kylutrymmet byts ut. Följ anvisningarna nedan. Ta bort skyddet för att komma åt lampan, se figuren. Byt ut lampan mot en likadan med den effekt som anges på skyddet (10 W eller 15 W).

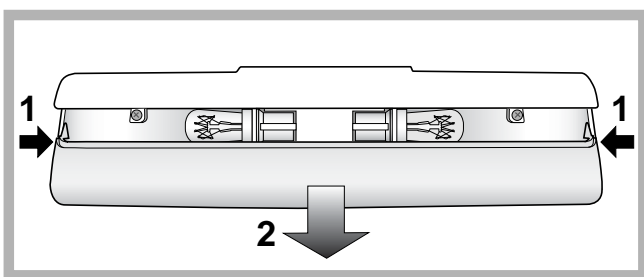

Säkerhetsföreskrifter och råd

! Apparaten är framtagen och konstruerad i enlighet med internationella säkerhetsföreskrifter. Dessa föreskrifter ingår i bruksanvisningen av säkerhetsskäl och ska läsas med stor uppmärksamhet.

Denna apparat är i enlighet med följande EU-direktiv:

- 73/23/CEE från 19/02/73 (Lågspänningsdirektiv) och följande ändringar.
- 89/336/CEE från 03/05/89 (Elektromagnetisk kompatibilitet) och följande ändringar.
- 2002/96/CE.



Säkerhet i allmänhet

- Apparaten är avsedd för en ej yrkesmässig användning i hemmet.
- Apparaten ska användas för att förvara och frysa mat. Apparaten ska endast användas av vuxna personer och i enlighet med anvisningarna i denna bruksanvisning.
- Apparaten får inte installeras utomhus (ej heller om utrymme är skyddat) eftersom det är mycket farligt att låta den utsättas för väder och vind.
- Ta inte i apparaten med bara fötter eller med våta eller fuktiga händer eller fötter.
- Ta inte på de inre kyldelarna: Det finns risk för köldskador och andra skador.
- Ta tag i stickkontakten när du ska dra ut den ur vägguttaget. Dra inte i sladden.
- Stickkontakten ska dras ut innan rengörings- och underhållsmoment utförs. Det är inte tillräckligt att vrida

TEMPERATURVREDET till läget **OFF** (avstängd apparat) för att eliminera all typ av elektrisk kontakt.

- Ingrid aldrig på inre mekanismer för att försöka reparera apparaten vid funktionsfel.
- Använd inga vassa verktyg eller elektriska apparater inuti utrymmen för fryst mat, såvida dessa inte har rekommenderats av tillverkaren.
- Stoppa inte in iskuber i munnen som precis har tagits ut ur frysen.
- Denna utrustning ska inte användas av barn, personer med psykiska eller fysiska handikapp eller som saknar erfarenhet av utrustningen. Undantag kan göras om utrustningen används under översikt av en vuxen eller om erforderliga anvisningar har getts angående användningen av utrustningen av en person som ansvarar för deras säkerhet. Barn ska hållas under uppsikt för att försäkra dig om att de inte leker med utrustningen.
- Emballagematerialet ska inte användas som leksaker för barn.

Kassering

- Kassering av emballagematerialet: Respektera lokala föreskrifter, så att emballaget kan återanvändas.
- Det europeiska direktivet 2002/96/EC gällande Waste Electrical and Electronic Equipment (WEEE – hantering av förbrukad elektrisk och elektronisk utrustning), kräver att gammal hushållslektronik INTE kasseras tillsammans med det vanliga osorterade avfallet. Förbrukad utrustning måste samlas ihop separat för att optimera materialåtervinningen samt att reducera negativ inverkan på miljön och människors hälsa. Symbolen av en överkryssad soptunna påminner dig om din skyldighet att hantera den förbrukade utrustningen separat. Du kan kontakta din kommun eller lokala återförsäljare för ytterligare information gällande hantering av förbrukad elektronisk utrustning.

Spara energi och värna om miljön

- Installera apparaten i en sval och välventilerad omgivning. Skydda apparaten mot direkt solljus och undvik att placera den i närheten av värmekällor.
- Öppna dörrarna så lite som möjligt när du ställer in eller tar ut livsmedel ur apparaten. Varje gång som dörrarna öppnas förbrukas en stor mängd energi.
- Fyll inte apparaten med för mycket livsmedel: För en god förvaring ska den kalla luften kunna cirkulera fritt. Om cirkuleringen förhindras arbetar kompressorn oavbrutet.
- Ställ inte in varma livsmedel: En höjning av den inre temperaturen tvingar kompressorn att arbeta hårt och mycket energi slöas bort.
- Frosta av apparaten när is bildas (*se Underhåll*). Ett tjockt islager gör det svårare för kylan att sprida sig till livsmedlen och detta gör att energiförbrukningen ökar.
- Se till att tätninglisterna alltid är rena och i ett gott skick så att det sluter åt ordentligt mot dörrarna och inte släpper ut kylan (*se Underhåll*).

Fel och åtgärder

Det kan inträffa att apparaten inte fungerar. Innan du ringer till Kundservice (se Kundservice) ska du kontrollera att det inte rör sig om ett problem som kan åtgärdas på ett enkelt sätt med hjälp av följande lista.

Lampan för den inre belysningen tänds inte.

- Stickkontakten är inte ordentligt instucken i vägguttaget (eller inte tillräckligt instucken för att ge kontakt), i annat fall kan det saknas ström i huset.
- TEMPERATURVREDET är i läge **OFF**.

Kylen och frysen kyler dåligt.

- Dörren stänger inte ordentligt eller så är packningarna skadade.
- Dörren öppnas väldigt ofta.
- TEMPERATURVREDET är inte i korrekt läge.
- Kylskåpet eller frysen har fyllts för mycket.

Livsmedlen fryser i kylen.

- TEMPERATURVREDET är inte i korrekt läge.
- Livsmedlen är i kontakt med den bakre väggen.

Motorn är kontinuerligt i drift.

- Dörren är inte ordentligt stängd eller har öppnats ideligen.
- Omgivningstemperaturen är mycket hög.

Apparaten ger ifrån sig mycket buller.

- Apparaten står inte fullständigt plant (*se Installation*).
- Apparaten har installerats mellan möbler eller föremål som vibrerar och avger buller.
- Den inre kylgasen avger ett lätt buller även när kompressorn är stillastående: Detta är normalt.

Det finns frost eller vattendroppar nedtill på kylskåpsväggen.

- Detta är helt normalt för apparaten.

Det finns vatten på kylens botten.

- Dräneringshålet för vattnet är igensatt (*se Underhåll*).

Installasjon

! Det er viktig å ta vare på denne håndboken slik at du til enhver tid kan slå opp i den ved behov. Dersom du selger, gir bort, eller flytter på apparatet, må du sørge for at håndboken blir igjen sammen med apparatet slik at den nye eieren får den nødvendige informasjonen og tilhørende advarsler.

! Les bruksanvisningen nøye, det finnes der viktig informasjon om installasjon, bruk og sikkerhetsforhold.

Plassering og tilkoping

Plassering

1. Apparatet bør plasseres i et rom med god ventilasjon som ikke er fuktig.
2. Man må ikke dekke til ventilasjonene bak på apparatet. Dette fordi kompressoren (motoren) og kondensatoren gir fra seg varme og dermed har behov for god ventilasjon for å sikre korrekt funksjon og for å holde strømforbruket lavt.
3. a det være en avstand på minst 10 cm mellom øvre del av apparatet og eventuelle hyller eller skap som henger over, i tillegg bør det være minst 5 cm mellom apparatveggene og møbler/ vegger på hver side.
4. La apparatet stå langt fra varmekilder (direkte sollys, elektriske komfyrer).
5. For å opprettholde en ideell avstand mellom produktet og bakveggen må man montere på avstandsblokker som finnes i installasjonspakken slik som angitt på bruksanvisningsarket.

Nivåjustering

1. Installer apparatet på et gulv som er rett og hardt.
2. Dersom gulvet ikke er helt vannrett kan man kompensere, og stille apparatet i vater, ved å skru på de fremre føttene.

Tilkopling til strømmettet

Etter transport settes apparatet opp i loddrett stilling og man må vente i minst 3 timer før det koples til strømmettet. Før man setter støpslet inn i stikkkontakten må man sjekke følgende:

- at stikkkontakten er jordet og i overensstemmelse med gjeldende regler;
- at stikkkontakten tåler apparatets maksimale strømmuttak, som angitt på informasjonsskiltet på veggen i nedre venstre del av kjølerommet (f.eks 150 W);
- at spenningen på strømforsyningen er innenfor de verdiene som blir angitt på informasjonsskiltet i nedre venstre del av kjølerommet (f.eks 220-240 V);
- at kontakten er tilpasset støpslet på apparatet. I motsatt fall må kontakten byttes av en autorisert fagmann (se *Teknisk assistanse*); unngå bruk av skjoteledninger og multipelkontakter.

! Når apparatet er ferdig installert må el-ledningen og stikkkontakten være lett tilgjengelige.

! Ledningen må ikke bøyes eller komme i klem.

! Ledningen må kontrolleres jevnlig og må kun byttes ut av autorisert fagmann (se *Teknisk assistanse*).

! Produsenten frasier seg ethvert ansvar dersom disse reglene ikke overholdes.

Stabiliseringsbøyle

MERK DEG: For å unngå at kjøleskapet vipper framover må det

holdes i posisjon av den medfølgende stabiliseringsbøylen. Dette er kundens ansvar.

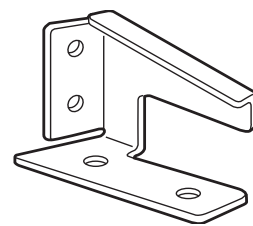
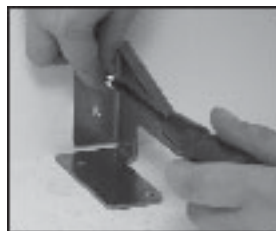

Stabiliseringsbøylen må festes til gulvet eller veggen bak kjøleskapet, og den festes til støtteplaten på kjøleskapet som holder fast apparatet.

Stabiliseringsbøylen må installeres godt festet slik som beskrevet i denne bruksanvisningen FØR man begynner å bruke kjøleskapet.

Merknad: Kjøleskapet er tungt og det er derfor nødvendig å være forsiktig når dette flyttes på.

1. Plasser kjøleskapet på det stedet som er blitt valgt.
2. Når man ser kjøleskapet forfra merker man av posisjonen til venstre panel på kjøleskapet.
3. Flytt kjøleskapet slik at det blir nok plass til å komme til på baksiden.
4. For å frigjøre komponentene i festeplaten til kompressoren må stabiliseringsbøylen være plassert på gulvet fra 100-200 mm. til høyre for merket som ble satt for venstre panel.
5. Merk av, og lag festehull med boremaskin, og sett inn passende skruer for å holde bøylen på plass.
6. Sett kjøleskapet forsiktig tilbake på plass. Sørg for at støtteplaten til motoren er festet til stabiliseringsbøylen.

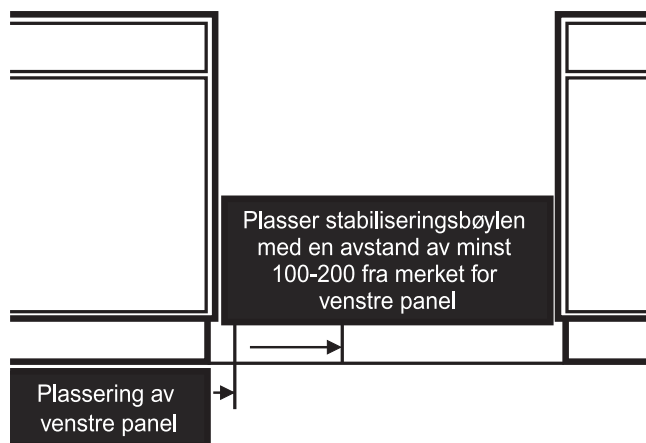

Oppstart og bruk

Oppstart av apparatet

! Før du starter opp apparatet må installasjonsanvisningene følges (se *installasjon*).

! Før apparatet koples til må rommene og ekstrautstyren gjøres god rent med lunket vann og natron.

1. Før inn støpslet i stikkkontakten og se til at lampen inne i apparatet slår seg på.
2. Vri bryteren for TEMPERATURREGULERING mot en middelvei. Etter noen timer kan mat plasseres i kjøleskapet.

* Kun på enkelte modeller.

Temperaturregulering

Temperaturen inne i kjølerommen vil reguleres automatisk i forhold til av innstillingen på termostatbryteren.

1 = lite kaldt **MAX** = kaldere

Vi råder dig dock att använda ett mellanläge.

Vi anbefaler uansett en middels posisjon som innstilling.

For å øke plassen i skapet og gi et bedre inntrykk estetisk har dette apparatet "kjøleelementet" plassert inne i bakre vegg i kjøleskapet. Denne veggen vil danne rim når den er i funksjon, eller eventuelt vanddråper, avhengig av om kompressoren er i funksjon eller har pause. Dette er ikke noe å bekymre seg over! Kjøleskapet fungerer helt normalt.

Dersom man stiller inn bryteren TEMPERATURREGULERING til høye tallverdier, med store mengder matvarer og en høy romtemperatur, kan apparatet bli satt kontinuerlig i funksjon og dermed føre til overdreven riming og høyt strømforbruk. Dette unngås ved å justere kjølefunksjonen til en lavere verdi (det vil da utføres en automatisk avriming).

I statiske apparater vil luften sirkulere på naturlig måte. Den kalde luften vil synke ned fordi den er tyngre. Slik kan du organisere matvarene:

Matvare	Plassering i kjøleskapet
Rent kjøtt eller fisk	Over skuffene for frukt og grønnsaker
Ferske oster	Over skuffene for frukt og grønnsaker
Ferdiglaget mat	Hvor som helst på hyllene
Kjøttpålegg, mykt brød til toast, sjokolade	Hvor som helst på hyllene
Frukt og grønnsaker	I skuffene for frukt og grønnsaker
Egg	I hyllen beregnet på flasker
Smør og margarin	I hyllen beregnet på flasker
Flasker, drikkevarer, melk	I hyllen beregnet på flasker

HYLLER: hel-hyller eller rist.

Disse er uttrekkbare og kan flyttes opp eller ned ved hjelp av sporene (se figur), for å kunne sette inn beholdere eller matvarer som har større volum. For å regulere høyden er det ikke nødvendig å trekke hyllen helt ut.

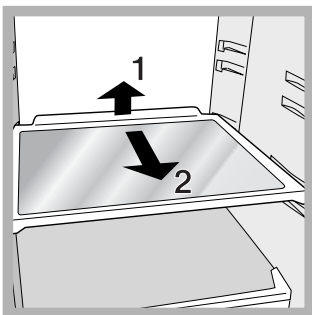

Boksen **FLER-BRUK***: For lagtingsopbevaring av ulike matvarer (for eksempel) påleggskjøtt og -pølser, forebygger at det blir sittende igjen lukt i kjøleskapet.

Indikatoren **TEMPERATUR***: For å finne det området i kjøleskapet som er kaldest.

1. Kontroller at indikatoren viser tegnet OK klart (se figur).



- Dersom teksten "OK" ikke kommer opp betyr det at temperaturen er for høy: Reguler da bryteren KJØLEFUNKSJON til et høyere tall (kaldere), og vent ca 10 timer til temperaturen har stabilisert seg.
- Kontroller indikatoren på nytt. Dersom det er nødvendig reguleres temperaturen på nytt. Dersom store mengder mat er blitt lagt inn, eller kjøleskapsdøren ofte åpnes vil det være normalt at indikatoren ikke viser OK. Vent i minst 10 timer før bryteren KJØLEFUNKSJON reguleres til et høyere tall.

Beste mulig bruk av kjøleskapet

- For regulering av temperaturen bruker man bryteren TEMPERATURREGULERING (se *Beskrivelse*).
- Legg kun inn kalde varer eller varer som er såvidt lunkne, aldri varm mat (se *Forholdsregler og gode råd*).
- Husk at tilberedt mat ikke holder seg lengre enn ukokt mat.
- Ikke sett inn væsker i åpne beholdere uten lokk: Dette vil øke fuktigheten i skapet og føre til at det danner seg kondens.

Mathygiene

- Etter innkjøpet av matvarene, fjern all utvendig innpakning av papir/papp eller annet som kan føre til at det kommer bakterier eller skitt inn i kjøleskapet.
- Beskytt matvarene, spesielt de som er lett fordervelige og de med sterk lukt, slik at disse ikke kommer i kontakt med hverandre. På denne måten unngås både muligheten for smitting av basiller/bakterier og spredningen av spesielle lukter i kjøleskapet.
- Plasser matvarene slik at luften kan sirkulere fritt blant dem.
- Hold kjøleskapet rent innvendig. Ikke bruk oksiderende eller slipende produkter.
- Matvarer som er utgått på datoen må fjernes fra kjøleskapet.
- For en riktig oppbevaring må lett fordervelige matvarer (kremoster, rå fisk, kjøtt, osv.) plasseres i den kaldeste delen, dvs. over grønnsakskuffene hvor temperaturindikatoren er plassert.

Hvordan vedlikeholde og ta vare på skapet

Kople fra strømtilførselen

Under rengjøring og vedlikehold er det nødvendig å kople apparatet fra el-nettet ved å trekke støpslet ut fra stikkkontakten. Det er ikke tilstrekkelig å vri bryteren for temperaturregulering i posisjonen **OFF** (avslått apparat), for å fjerne all elektrisk kontakt.

Rengjøring av apparatet

- De ytre veggene, de indre veggene og gummipakningene kan gjøres rene med en klut vriss opp i lunket vann og natron eller nøytral såpe. Unngå bruk av løsemidler, skuremidler, klorin og ammoniakk.
- Det ekstrautstyret som kan tas ut kan vaskes i varmt vann og såpe eller oppvaskmiddel. Skyll og tørk nøye etterpå.
- Baksiden av apparatet har en tendens til å samle støv, dette kan fjernes ved å støvsuge forsiktig med støvsugerens smale munnstykke og middels styrke. Dett gjøres med apparatet avslått.

Unngå mugg og vond luk

- Apparatet er fremstilt av hygieniske materialer som ikke trekker til seg lukt. For å vedlikeholde denne egenskapen er det nødvendig å beskytte matvarene godt i lukkede beholdere. Dette forbygger også flekker.
- Dersom apparatet skal slås av for en lengre periode bør man gjøre rent på innsiden og la dørene stå åpne.

Avriming av apparatet

! Følg anvisningene under.

Ikke bruke skarpe og spisse gjenstander for å ise av apparatet,

da disse kan medføre uopprettelige skader på kjølekretsen. Kjøleskapet er utstyrt med en automatisk avrimingsmekanisme: Vannet blir ført mot bakre vegg gjennom en spesiell utløpsåpning (se figur), der varmen som skapes av kompressoren eår vannet til å fordampe. Det eneste inngrepet som må utføres med jevne mellomrom er rengjøring av utløpshullet slik at vannet kan renne fritt.

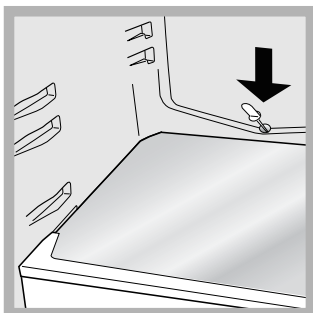

Skifting av lyspære

For å bytte ut lyspæren som lyser opp kjøledelen må man først trekke ut støpslet fra stikkkontakten. Følg deretter anvisningene under. Få tilgang til lyspæren ved å fjerne dekslet, som vist i figuren. Bytt ut med en lyspære av samme type som det som er angitt på dekslet (10 W eller 15 W).

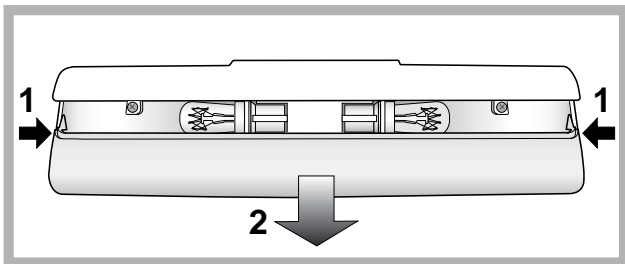

Forholdsregler og gode råd

! Apparatet er blitt utformet og utviklet i overensstemmelse med internasjonale sikkerhetsnormer. Disse advarslene blir gitt av sikkerhetshensyn og må leses nøye.



Dette apparatet e i overensstemmelse med følgende Direktiver fra det Europeiske fellesskapet:

- 73/23/EEC av 19/02/73 (Lavspenning) og senere tillempinger;
- 89/336/EEC av 03/05/89 (Elektromagnetisk kompatibilitet) og senere endringer;
- 2002/96/CE.

Generell sikkerhet

- Apparatet er framstilt for privat bruk i hjemmet.
- Apparatet må kun brukes til oppbevaring og nedfrysing av mat, det må kun brukes av voksne og i overensstemmelse med instruksjonene i denne håndboken.
- Apparatet må ikke installeres ute, selv ikke på avskjermede steder fordi det kan bli svært farlig dersom apparatet blir utsatt for regn eller uvær.
- Man må ikke berøre apparatet når man er barbeint, eller med våte eller fuktige hender eller føtter.
- Unngå å berøre kjøleoverflatene på innsiden: Dette medfører fare for isbrenn og andre skader.
- Unngå å trekke ut kontakten ved å dra i ledningen, ta i stedet tak i støpslet.
- Det er nødvendig å trekke støpslet ut fra stikkkontakten før man gjennomfører rengjøring eller vedlikehold. Det er ikke

tilstrekkelig å vri bryteren TEMPERATURREGULERING i posisjonen **OFF** (avslått apparat) for å fjerne all elektrisk kontakt.

- I tilfelle feilfunksjoner må man uansett unngå tilgang til de indre mekanismene i apparatet for å forsøke å reparere på egen hånd.
- Ikke bruke skarpe eller spisse gjenstander eller elektriske apparater, hvis de ikke er va typen som anbefales av produsenten, inne i oppbevaringsboksene for frossen mat.
- Unngå å ta iskuber rett fra fryseren inn i munnen.
- Dette apparatet er ikke ment til å brukes av personer med reduserte fysiske eller mentale evner eller reduserte sanser, eller som ikke har erfaring eller kjennskap til hvordan produktet skal brukes, hvis de ikke da overvåkes eller læres opp i bruken av apparatet av en som er ansvarlig for deres sikkerhet. Barn bør overvåkes for å være sikre på at de ikke leker med apparatet."
- Emballasjen må ikke brukes til å leke med.

Avsetting

- Avsetting av emballasjematerialet: Man må følge lokale normer slik at emballasjematerialet resirkuleres.
- Det Europeisk direktiv 2002/96/EC Waste Eelectrical and Electronic Equipment (WEEE - Norsk hvitevare retur) i Norge, angående oppbevaring av elektrisk og elektronisk utstyr krever at gamle elektriske husholdningsapparater å utstyr ikke skal kastes blant vanlig søppel, men må kildesorteres. Gamle og defekte husholdningsapparater som skal kastes, må samles på ett sted til gjenvinning av de forskjellige materialene produktene er satt sammen av. Dette er for å spare miljøet og naturen. Søppeldunk med kryss over symbolet minner om påbudet og viktigheten av å levere inn alle hvitevare produktene til gjenvinning. Forbrukeren må selv kontakte den lokale instans/kommune eller butikk som selger store husholdningsprodukter for informasjon om hvor de skal levere inn defekte produkter til oppbevaring

Energisparing og respekt for miljøet

- Installer apparatet i et rom som er kjølig og har god utlufting, og beskytt den fra direkte sollys, unngå plassering nær varmekilder.
- Når man setter inn eller tar ut mat må døren åpnes for så kort tid som mulig. Hver gang døren åpnes fører det til et betydelig forhøyet strømforbruk.
- Unngå å fylle skapet for mye opp: For at maten skal holdes kald er det viktig at luften kan sirkulere fritt. Dersom luftsirkulasjonen hindres vil kompressoren arbeide kontinuerlig.
- Unngå å sette inn varm mat. Dette vil heve temperaturen internt og tvinge kompressoren til å arbeide hardere, noe som medfører energisløsing.
- Avrim apparatet dersom det danner seg is på innsiden (se *Vedlikehold*), et tykt islag gjør det vanskeligere å avgi kulde til maten og øker dermed energiforbruket.
- Hold gummilistene hele og rene slik at de sitter godt fast rundt dørene, og ikke lar den kalde luften slippe.

Feil og løsninger

Noen ganger kan det hende at apparatet ikke fungerer. Før man ringer og ber om teknisk assistanse (se Teknisk assistanse), bør man kontrollere at det ikke dreier seg om et problem som lett kan løses, ved hjelp av følgende oversikt.

Lyset inne i skapet slår seg ikke på.

- Støpslet er ikke satt godt nok i kontakten, eller det mangler strøm i huset.
- Bryteren for TEMPERATURREGULERING i posisjonen **OFF**.

Kjøleskapet og fryseskapet kjøler for lite ned.

- Døren ikke lukkes ordentlig eller pakningene er ødelagte.
- Døren åpnes veldig ofte.
- Bryteren for TEMPERATURREGULERING er ikke i riktig stilling
- Kjøleskapet eller fryseren er for fulle.

Maten i kjøleskapet fryser.

- Bryteren for TEMPERATURREGULERING er ikke i riktig stilling.
- Matvarene berører bakveggen.

Motoren er hele tiden i gang.

- Døren er ikke godt lukket, eller den blir åpnet for ofte.
- Romtemperaturen er meget høy.

Apparatet lager mye støy.

- Apparatet er ikke blitt installert i vater (*se Installasjon*).
- Apparatet er blitt installert mellom møbeler eller objekter som vibrerer og lager lyd.
- Kjølegassen lager en svak lyd også når kompressoren er avslått. Dette er ikke en feil, men helt normalt.

Kjøleelementet i veggen bak kjølerommene er dekket av rim eller vanndråper

- Dette er en normal del av produktets funksjon.

Det er vann i bunnen av kjøleskapet.

- Avløpsåpningen er tilstoppet (*se Vedlikehold*).

Installation

! Before placing your new appliance into operation please read these operating instructions carefully. They contain important information for safe use, for installation and for care of the appliance.

! Please keep these operating instructions for future reference. Pass them on to possible new owners of the appliance.

Positioning and connection

Positioning

1. Place the appliance in a well-ventilated humidity-free room.
2. Do not obstruct the rear fan grills. The compressor and condenser give off heat and require good ventilation to operate correctly and save energy.
3. Leave a space of at least 10 cm between the top part of the appliance and any furniture above it, and at least 5 cm between the sides and any furniture/side walls.
4. Ensure the appliance is away from any sources of heat (direct sunlight, electric stove, etc.).
5. In order to maintain the correct distance between the appliance and the wall behind it, fit the spacers supplied in the installation kit, following the instructions provided.

Levelling

1. Install the appliance on a level and rigid floor.
2. If the floor is not perfectly horizontal, adjust the refrigerator by tightening or loosening the front feet.

Electrical connections

After the appliance has been transported, carefully place it vertically and wait at least 3 hours before connecting it to the electricity mains. Before inserting the plug into the electrical socket ensure the following:

- The appliance is earthed and the plug is compliant with the law.
- The socket can withstand the maximum power of the appliance, which is indicated on the data plate located on the bottom left side of the fridge (e.g. 150 W).
- The voltage must be in the range between the values indicated on the data plate located on the bottom left side (e.g. 220-240V).
- The socket is compatible with the plug of the appliance. If the socket is incompatible with the plug, ask an authorised technician to replace it (*see Assistance*). Do not use extension cords or multiple sockets.

! Once the appliance has been installed, the power supply cable and the electrical socket must be easily accessible.

! The cable must not be bent or compressed.

! The cable must be checked regularly and replaced by authorised technicians only (*see Assistance*).

! The manufacturer declines any liability should these safety measures not be observed.

Stability bracket

WARNING: To prevent the fridge from tilting forwards, it must be held in place with the stability bracket supplied. This is the responsibility of the customer.

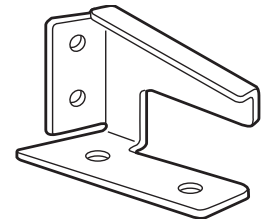
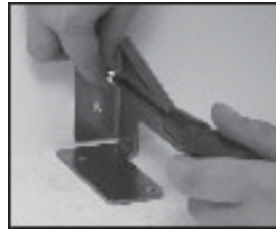

Fixed to the floor or wall at the rear of the fridge, the stability bracket hooks onto the compressor mounting plate holding the fridge secure.

The stability bracket must be installed securely in accordance with these instructions BEFORE using the fridge.

Note: The fridge is heavy so care must be taken when moving it.

1. Position the fridge in its chosen location.
2. Looking from the front of the fridge, mark the position of the left hand panel.
3. Move the fridge far enough away to get clear access to the back wall.
4. In order to clear components on the compressor mounting plate, the stability bracket must be positioned on the floor between 100 - 200mm to the right of the left hand panel mark.
5. Mark and drill the fixing holes and insert suitable fixings to hold the bracket firm.
6. Carefully re-position the fridge. Make sure that the compressor mounting plate locates into the stability bracket.

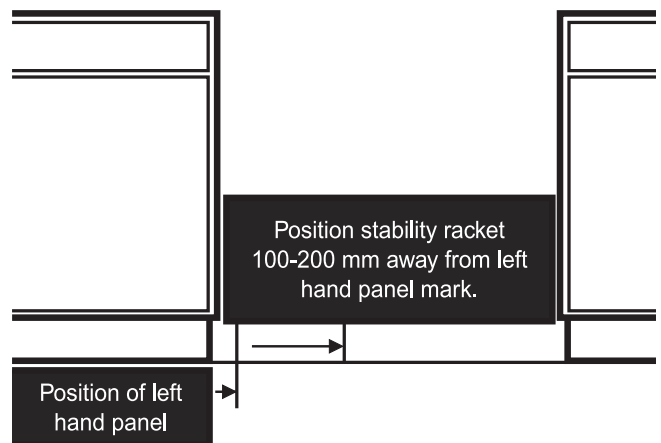

Start-up and use

Starting the appliance

! Before starting the appliance, follow the installation instructions (*see Installation*).

! Before connecting the appliance, clean the compartments and accessories well with lukewarm water and bicarbonate.

1. Insert the plug into the socket and ensure that the internal light illuminates.
2. Turn the TEMPERATURE ADJUSTMENT knob to an average value. After a few hours you will be able to put food in the refrigerator.

* Available only on certain models.

Setting the temperature

The temperature inside the refrigerator compartment automatically adjusts itself according to the position of the thermostat knob.

1 = warmest **MAX** = coldest

We recommend, however, a medium position.

The cooling section of the refrigerator is located inside the back wall of the refrigerator compartment for increased space and improved aesthetics. During operation, the back wall will be covered in frost or water droplets depending on whether the compressor is operating or paused. Do not worry, the refrigerator is functioning normally.

If the REFRIGERATOR OPERATION knob has been set on high values with large quantities of food and with a high ambient temperature, the appliance can operate continuously, resulting in excessive frost formation and excessive energy consumption: compensate for this by shifting the knob towards lower values (defrosting will occur automatically). In static appliances, the air circulates in a natural way: the colder air tends to move downwards as it is heavier. The food should be stored as follows:

Food	Arrangement inside the refrigerator
Fresh fish and meat	Above the fruit and vegetable bins
Fresh cheese	Above the fruit and vegetable bins
Cooked food	On any shelf
Salami, loaves of bread, chocolate	On any shelf
Fruit and vegetables	In the fruit and vegetable compartment bins
Eggs	On the shelf provided
Butter and margarine	On the shelf provided
Bottles, drinks, milk	On the shelves provided

SHELVES: with or without grill.

Due to the special guides the shelves are removable and the height is adjustable (see *diagram*), allowing easy storage of large containers and food. Height can be adjusted without complete removal of the shelf.

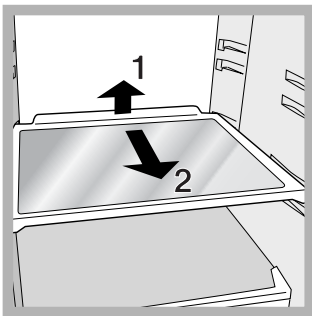

MULTI-USE* bin: to store food (such as cold meats) for a long time and also prevent odours from lingering in the refrigerator.

TEMPERATURE* Indicator light: to identify the coldest area in the refrigerator.

1. Check that OK appears clearly on the indicator light (see *diagram*).



2. If the word "OK" does not appear it means that the temperature is too high: adjust the REFRIGERATOR OPERATION knob to a higher (colder) position and wait approximately 10 hours until the temperature has stabilised.

3. Check the indicator light again: if necessary, readjust it following the initial process. If large quantities of food have been added or if the refrigerator door has been opened frequently, it is normal for the indicator not to show OK. Wait at least 10 hours before adjusting the REFRIGERATOR OPERATION knob to a higher setting.

Using the refrigerator to its full potential

- Use the TEMPERATURE ADJUSTMENT knob to adjust the temperature (see *Description*).
- Place only cold or lukewarm foods in the compartment, not hot foods (see *Precautions and tips*).
- Remember that cooked foods do not last longer than raw foods.
- Do not store liquids in open containers. They will increase humidity in the refrigerator and cause condensation to form.

Food hygiene

1. Once you have bought your food, remove all external packaging made of paper/cardboard or other wrappers, which could introduce bacteria or dirt inside your refrigerator.
2. Protect the food, (especially easily perishable items and those that have a strong smell), in order to avoid contact between them, thereby removing both the possibility of germ/bacteria contamination as well as the diffusion of strong odours inside the fridge.
3. Store all food in such a way as to ensure air can circulate freely between different items.
4. Keep the inside of your fridge clean, taking care not to use oxidiser or abrasive products.
5. Remove all food past its expiry date from the refrigerator.
6. For the correct preservation of food, all easily perishable items (soft cheeses, raw fish, meat, etc.) should be stored in the coldest zone of the fridge compartment, i.e. just above the salad crisper where the temperature indicator is situated.

Maintenance and care

Switching the appliance off

During cleaning and maintenance it is necessary to disconnect the appliance from the electricity supply.

It is not sufficient to set the temperature adjustment knobs on **OFF** (appliance off) to eliminate all electrical contact.

Cleaning the appliance

- The external and internal parts, as well as the rubber seals may be cleaned using a sponge that has been soaked in lukewarm water and bicarbonate of soda or neutral soap. Do not use solvents, abrasive products, bleach or ammonia.
- The removable accessories may be soaked in warm water and soap or dishwashing liquid. Rinse and dry them carefully.
- The back of the appliance may collect dust which can be removed by delicately using the hose of a vacuum cleaner set on medium power. The appliance must be switched off and the plug must be pulled out before cleaning the appliance.

Avoiding mould and unpleasant odours

- The appliance is manufactured with hygienic materials which are odour free. In order to maintain an odour free refrigerator and to prevent the formation of stains, food must always be covered or sealed properly.
- If you want to switch the appliance off for an extended period of time, clean the inside and leave the doors open.

Defrosting the appliance

! Follow the instructions below.

Do not speed up the defrosting process by using any devices or

tools other than the scraper provided, you may damage the refrigeration circuit.

The refrigerator has an automatic defrosting function: water is ducted to the back of the appliance by a special discharge outlet (see diagram) where the heat produced by the compressor causes it to evaporate. It is necessary to clean the discharge hole regularly so that the water can flow out easily.

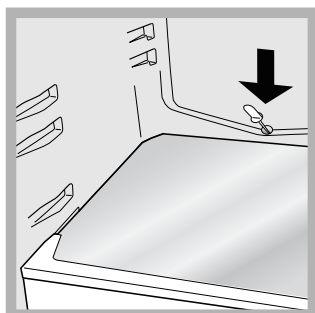

Replacing the light bulb

To replace the light bulb in the refrigerator compartment, pull out the plug from the electrical socket. Follow the instructions below. Access the light bulb by removing the cover as indicated in the diagram. Replace it with a similar light bulb within the power range indicated on the cover (10W or 15W).

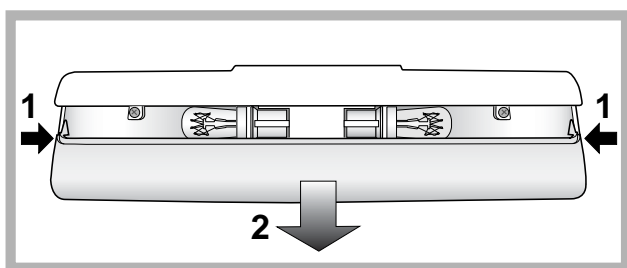

Precautions and tips

! The appliance was designed and manufactured in compliance with international safety standards. The following warnings are provided for safety reasons and must be read carefully.

This appliance complies with the following Community Directives:
 - 73/23/EEC of 19/02/73 (Low Voltage) and subsequent amendments;
 - 89/336/EEC of 03.05.89 (Electromagnetic Compatibility) and subsequent amendments;
 - 2002/96/CE..



General safety

- The appliance was designed for domestic use inside the home and is not intended for commercial or industrial use.
- The appliance must be used to store and freeze food products by adults only and according to the instructions in this manual.
- The appliance must not be installed outdoors, even in covered areas. It is extremely dangerous to leave the appliance exposed to rain and storms.
- Do not touch the appliance with bare feet or with wet or moist hands and feet.

- Do not touch the internal cooling elements: this could cause skin abrasions or frost/freezer burns.
- When unplugging the appliance always pull the plug from the mains socket, do not pull on the cable.
- Before cleaning and maintenance, always switch off the appliance and disconnect it from the electrical supply. It is not sufficient to set the temperature adjustment knobs on **OFF** (appliance off) to eliminate all electrical contact.
- In the case of a malfunction, under no circumstances should you attempt to repair the appliance yourself. Repairs carried out by inexperienced persons may cause injury or further malfunctioning of the appliance.
- Do not use any sharp or pointed utensils or electrical equipment - other than the type recommended by the manufacturer - inside the frozen food storage compartments.
- Do not put ice cubes taken directly from the freezer into your mouth.
- This appliance is not intended for use by persons (including children) with reduced physical, sensory or lack of experience and knowledge unless they have been given supervision or instruction concerning use of the appliance by a person responsible for their safety. Children should be supervised to ensure that they do not play with the appliance.
- Keep packaging material out of the reach of children! It can become a choking or suffocation hazard.

Disposal

- Observe local environmental standards when disposing packaging material for recycling purposes.
- The European Directive 2002/96/EC on Waste Electrical and Electronic Equipment (WEEE), requires that old household electrical appliances must not be disposed of in the normal unsorted municipal waste stream. Old appliances must be collected separately in order to optimise the recovery and recycling of the materials they contain and reduce the impact on human health and the environment. The crossed out "wheeled bin" symbol on the product reminds you of your obligation, that when you dispose of the appliance it must be separately collected. Consumers should contact their local authority or retailer for information concerning the correct disposal of their old appliance.

Respecting and conserving the environment

- Install the appliance in a fresh and well-ventilated room. Ensure that it is protected from direct sunlight and do not place it near heat sources.
- Try to avoid keeping the door open for long periods or opening the door too frequently in order to conserve energy.
- Do not fill the appliance with too much food: cold air must circulate freely for food to be preserved properly. If circulation is impeded, the compressor will work continuously.
- Do not place hot food directly into the refrigerator. The internal temperature will increase and force the compressor to work harder and will consume more energy.
- Defrost the appliance if ice forms (see *Maintenance*). A thick layer of ice makes cold transference to food products more difficult and results in increased energy consumption.
- Regularly check the door seals and wipe clean to ensure they are free of debris and to prevent cold air from escaping (see *Maintenance*).

Troubleshooting

If the appliance does not work, before calling for Assistance (see Assistance), check for a solution from the following list.

The internal light does not illuminate.

- The plug has not been inserted into the electrical socket, or not far enough to make contact, or there is no power in the house.

- The TEMPERATURE CONTROL Knob is on **OFF** setting.

The refrigerator do not cool well.

- The door do not close properly or the seals are damaged.
- The door are opened too frequently.
- The TEMPERATURE ADJUSTMENT knob is not in the correct position
- The refrigerator have been over-filled.

The food inside the refrigerator is beginning to freeze.

- The TEMPERATURE ADJUSTMENT knob is not in the correct position.
- The food is in contact with the back inside wall of the refrigerator.

The motor runs continuously.

- The door is not closed properly or is continuously opened.
- The outside ambient temperature is very high.

The appliance makes a lot of noise.

- The appliance has not been installed on a level surface (*see Installation*).
- The appliance has been installed between cabinets that vibrate and make noise.
- The internal refrigerant makes a slight noise even when the compressor is off. This is not a defect, it is normal.

The back wall of the refrigerator unit is covered in frost or droplets of water

- This shows the appliance is operating normally.

There is water at the bottom of the refrigerator.

- The water discharge hole is blocked (*see Maintenance*).

