

# WBS-2

WIRELESS BELT PACK SYSTEM

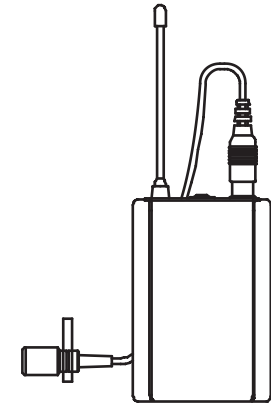
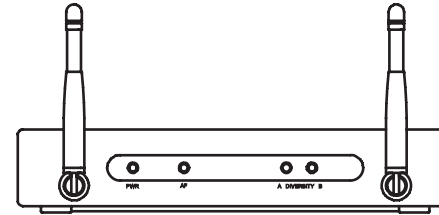

# WMS-1

WIRELESS HANDMIC SYSTEM

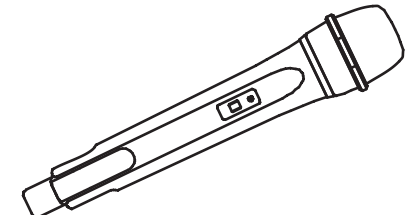
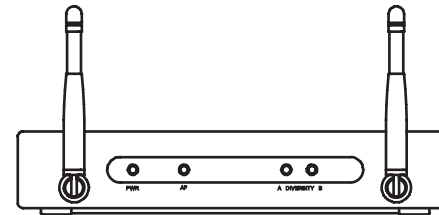

Operation Manual EN  
Mode d'emploi FR  
Gebruiksaanwijzing NL  
Bedienungsanleitung DE  
Manual de instrucciones ES

[WWW.BEGLEC.COM](http://WWW.BEGLEC.COM)

Copyright © 2009 by BEGLEC nv.

\*t Hofveld 2 ~ B1702 Groot-Bijgaarden ~ Belgium

Reproduction or publication of the content in any manner, without express permission of the publisher, is prohibited.



Version: 1.0

**JBSYSTEMS**  
THE POWER SOURCE FOR DJ'S



### **EN - DISPOSAL OF THE DEVICE**

Dispose of the unit and used batteries in an environment friendly manner according to your country regulations.

### **FR - DÉCLASSER L'APPAREIL**

Débarrassez-vous de l'appareil et des piles usagées de manière écologique Conformément aux dispositions légales de votre pays.

### **NL - VERWIJDEREN VAN HET APPARAAT**

Verwijder het toestel en de gebruikte batterijen op een milieuvriendelijke manier conform de in uw land geldende voorschriften.

### **DU - ENTSORGUNG DES GERÄTS**

Entsorgen Sie das Gerät und die Batterien auf umweltfreundliche Art und Weise gemäß den Vorschriften Ihres Landes.

### **ES - DESHACERSE DEL APARATO**

Reciclar el aparato y pilas usadas de forma ecologica conforme a las disposiciones legales de su pais.

### **PT - COMO DESFAZER-SE DA UNIDADE**

Tente reciclar a unidade e as pilhas usadas respeitando o ambiente e em conformidade com as normas vigentes no seu país.

# OPERATION MANUAL

Thank you for buying this JB Systems® product. To take full advantage of all possibilities, please read these operating instructions very carefully.

## FEATURES

This unit is radio-interference suppressed. This appliance meets the requirements of the current European and national guidelines. Conformity has been established and the relevant statements and documents have been deposited by the manufacturer.

- UHF wireless microphone system:
  - WMS-1: including WMIC-1 hand microphone
  - WBS-2: including WBP-2 belt-pack and lavalier microphone
- Belt-pack and hand microphone can both be used with rechargeable batteries: charger inside!
- Belt-pack input with line/mic switch: can be used as guitar belt-pack!
- Diversity reception for better stability and avoid signal dropouts
- Adjustable squelch for stable reception, free from unwanted noise.
- Tone squelch for improved reliability.
- 16 selectable frequencies via PLL synthesizer: up to 3 or 4 sets can be used together
- Antennas on front panel for easy rack mounting
- Optional "RP-WMIC" 19" adapter available for rack mounting of 1 or 2 receivers
- Balanced XLR and unbalanced jack output
- Frequency range: 863-865MHz (free use in most European countries)

## BEFORE USE

- Before you start using this unit, please check if there's no transportation damage. Should there be any, do not use the device and consult your dealer first.
- **Important:** This device left our factory in perfect condition and well packaged. It is absolutely necessary for the user to strictly follow the safety instructions and warnings in this user manual. Any damage caused by mishandling is not subject to warranty. The dealer will not accept responsibility for any resulting defects or problems caused by disregarding this user manual.
- Keep this booklet in a safe place for future consultation. If you sell the fixture, be sure to add this user manual.
- To protect the environment, please try to recycle the packing material as much as possible.

### Check the contents:

Check that the carton contains the following items:

- User manual
- 1x WR-1 diversity receiver
- 1x mono jack/jack cable
- 1x mains DC power adapter
- 1x charger cable
- WMS-1 system → 1x WMIC-1 wireless mic
- WBS-2 system → 1x WBS-2 belt pack + Lavalier mic + windscreen + tie-clip

## SAFETY INSTRUCTIONS:



**CAUTION**  
RISK OF ELECTRIC SHOCK  
DO NOT OPEN



**CAUTION:** To reduce the risk of electric shock, do not remove the top cover. No user-serviceable parts inside. Refer servicing to qualified service personnel only.



The lightning flash with arrowhead symbol within the equilateral triangle is intended to alert the user or the presence of un-insulated "dangerous voltage" within the product's enclosure that may be of sufficient magnitude to constitute a risk of electric shock.



The exclamation point within the equilateral triangle is intended to alert the user to the presence of important operation and maintenance (servicing) instructions in the literature accompanying this appliance.



This symbol means: indoor use only



This symbol means: Read instructions



This symbol means: Safety Class III appliance

- To prevent fire or shock hazard, do not expose this appliance to rain or moisture.
- To avoid condensation to be formed inside, allow the unit to adapt to the surrounding temperatures when bringing it into a warm room after transport. Condense sometimes prevents the unit from working at full performance or may even cause damages.
- This unit is for indoor use only.
- Don't place metal objects or spill liquid inside the unit. No objects filled with liquids, such as vases, shall be placed on this appliance. Electric shock or malfunction may result. If a foreign object enters the unit, immediately disconnect the mains power.
- No naked flame sources, such as lighted candles, should be placed on the appliance.
- Prevent use in dusty environments and clean the unit regularly.
- Keep the unit away from children.
- Inexperienced persons should not operate this device.
- Maximum safe ambient temperature is 40°C. Don't use this unit at higher ambient temperatures.
- Always unplug the unit when it is not used for a longer time or before you start servicing.
- The electrical installation should be carried out by qualified personal only, according to the regulations for electrical and mechanical safety in your country.
- Check that the available voltage is not higher than the one stated on the rear panel of the unit.
- The Mains socket inlet shall remain operable for disconnection from the mains.
- In order to avoid a hazard, the unit shall only be used with the AC-adaptor delivered with it. If the AC-adaptor is damaged, a same model adaptor shall be used only.
- No user serviceable parts inside.
- In the event of serious operating problems, stop using the appliance and contact your dealer immediately.
- Please use the original packing when the device is to be transported.
- Due to safety reasons it is prohibited to make unauthorized modifications to the unit.
- Take out the battery from transmitter, if the appliance has been not used for a longer period. This will avoid the damage resulting from a defective leaking battery.

### FCC STATEMENT

This device complies with part 15 of the FCC rules. Operation is subject to the following two conditions:

- This device may not cause harmful interference
- This device must accept any interference received, including interference that may cause undesired operation

The changes or modifications not expressly approved by the party responsible for compliance could void the user's authority to operate the equipment.

IMPORTANT NOTE: To comply with the FCC RF exposure compliance requirements, no change to the antenna or the device is permitted. Any change to the antenna or the device could result in the device exceeding the RF exposure requirements and void user's authority to operate the device.

## RECEIVER FUNCTIONS

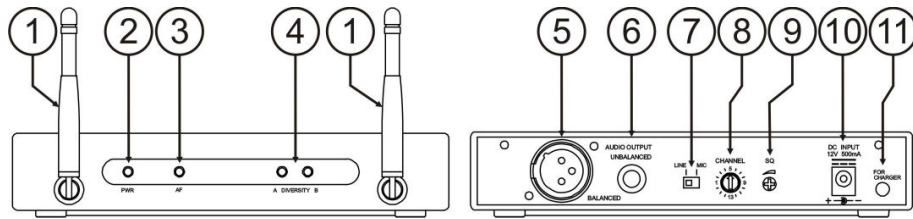

- Antennas:** Fixed-length UHF antennas permanently mounted on the front panel. Put these in vertical position during use.
- Power Indicator:** The indicator LED lights when the receiver is ready to operate.
- AF Indicator:** The indicator lights to indicate that an audio signal is received.
- Diversity A. B Indicators:** These LEDs light to show which antenna currently receives the RF Signal.
- Balanced Output:** 3-pin XLR connector provides balanced low-impedance output. If your audio mixer is equipped with a balanced input, it's better to connect the receiver using this XLR-output. Don't forget to set the mic/line switch (7) in the desired position.
- Unbalanced Output:** Unbalanced 6.3mm mono jack audio output. Can be used to connect a guitar amplifier or any other unbalanced audio mixer input. Don't forget to set the mic/line switch (7) in the desired position.
- Mic/Line Switch:** used to select the output level of the XLR balanced connector or 6.3mm unbalanced phone jack. It can be set for microphone (-20dB) or line-level (0dB).
- Channel Selector:** Use this rotary switch to choose one of the 16 available channels. Note that the selected channel on the receiver should always be identical to that of the transmitter (hand mic or belt pack).
- Squelch Adj.:** to prevent unwanted and disturbing noises, the squelch mutes the audio output of the receiver when the detected RF-signals of the are too weak. With the squelch control you can determine the minimum RF-signal level before audio output is not suppressed anymore. Setting the squelch too high will reduce the range (max. distance) of the system. The squelch is already set in the factory so normally you don't need to change it. If you should adapt the squelch level for any reason, please set it to minimum before turning the receiver on and then slowly adjust using trial and error method.
- DC IN:** DC input connector for the supplied AC adapter.
- Charger output:** connect the supplied charger cable between the receiver and the microphone/belt-pack. It takes around 10 hours to recharge the batteries. While charging, the "low battery" indicator on the transmitter is flashing.  
**Important note:** be sure to insert rechargeable batteries (preferable "Ni-MH" type) in the transmitter before you connect the charger! **NEVER** charge normal batteries like for example "Alkaline" type) !!!

## HANDHELD MICROPHONE FUNCTIONS

- Grille:** Protects the unidirectional dynamic microphone capsule and helps reduce breath sounds and wind noises.
- Low Battery LED:** this LED indicates the battery life status. When the transmitter is switched ON:
  - LED is permanently on:** the battery is still in good condition.
  - LED flashes quickly:** indicates that the battery has insufficient power and should be changed soon.
  - LED fails to light:** the battery is either dead or not positioned correctly. You should correct the positioning or change the battery.
- On/off Switch:** press this button several seconds to turn transmitter power on/off.
- Battery Compartment:** Insert two AA rechargeable or dry (Alkaline) batteries into the compartment. Make sure that the polarity of batteries is correct.
- Channel Selector:** Use this rotary switch to choose one of the 16 available channels. Note that the selected channel on the receiver should always be identical to that of the transmitter.
- Battery Cover:** unscrew it gently and slide it down to open the battery compartment or have access to the channel selector (5).
- Antenna:** Built-in high gain helical antenna.
- Charger Input:** connect the supplied charger cable between the receiver and the microphone. It takes around 10 hours to recharge the batteries. While charging, the "low battery" indicator is flashing.  
**Important note:** be sure to insert rechargeable batteries (preferable "Ni-MH" type) in the transmitter before you connect the charger! **NEVER** charge normal batteries like for example "Alkaline" type) !!!

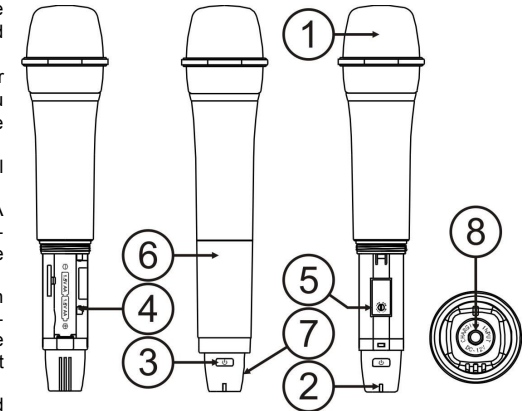

## BELT PACK FUNCTIONS

- Mini XLR Connector:** The included electret lavalier microphone (or optional headset) is inserted into this connector.
- On/off Switch:** press this button several seconds to turn transmitter power on/off.
- Low Battery LED:** this LED indicates the battery life status. When the transmitter is switched ON:
  - LED is permanently on:** the battery is still in good condition.
  - LED flashes quickly:** indicates that the battery has insufficient power and should be changed soon.
  - LED fails to light:** the battery is either dead or not positioned correctly. You should correct the positioning or change the battery.
- MIC/LINE switch:** used to change the sensitivity or the mini XLR-input (1):
  - MIC:** use this position when a headset or lavalier microphone is connected.
  - LINE:** use this position when a line level unit (guitar, instrument, audio player, ...) is connected.
- Antenna:** Permanently connected helical antenna.

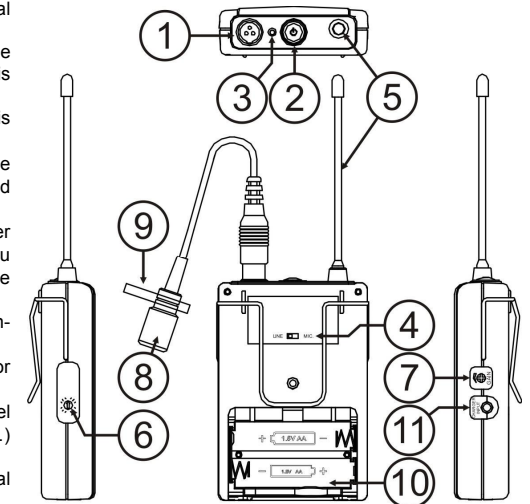

6. **Channel Selector:** Use this rotary switch to choose one of the 16 available channels. Note that the selected channel on the receiver should always be identical to that of the transmitter.
7. **Gain control:** first set the desired input level to mic or line (4). After this you can further fine-tune the input sensitivity to avoid signal overload (distortion).
8. **Lavalier Microphone:** unidirectional condenser type, this discretely worn mic can be used to amplify all kinds of sounds. (ex. enhance the voice of a teacher or speaker). This lavalier microphone can be replaced by our “**HM-36U headset microphone**” (order code: 427), often used for aerobics etc.
9. **Tie Clip:** used to clip the lavalier on the tie or lapel of a person.
10. **Battery Compartment:** Insert two AA rechargeable or dry (Alkaline) batteries into the compartment. Make sure that the polarity of batteries is correct.
11. **Battery Cover:** unscrew it gently and slide it down to open the battery compartment or have access to the channel selector (5).
12. **Charger Input:** connect the supplied charger cable between the receiver and the microphone. It takes around 10 hours to recharge the batteries. While charging, the “low battery” indicator is flashing.  
**Important note:** be sure to insert rechargeable batteries (preferable “Ni-MH” type) in the transmitter before you connect the charger! **NEVER** charge normal batteries like for example “Alkaline” type) !!!

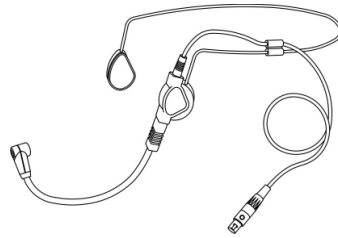

## INSTALLATION GUIDELINES:

- Install the receiver in a ventilated location where it will not be exposed to high temperatures or humidity.
- Placing and using the unit for long periods near heat-generating sources such as amplifiers, spotlights, etc. will affect its performance and may even damage the unit.
- The unit can be mounted in 19-inch racks: for this purpose a special 19” adapter (RP-WMIC) is available, see below.
- When installed in a booth or flight case, please make sure to minimize shocks and vibrations during transport.
- To avoid condensation to be formed inside, allow the unit to adapt to the surrounding temperatures when bringing it into a warm room after transport. Condense sometimes prevents the unit from working at full performance.
- Also check the extra notes in the chapter “SETUP and CONNECTIONS”

### INSTALLING THE RECEIVER:

**Standalone:** You can use the receiver standalone: just put both antennas in vertical position and connect the receiver as described in the chapter “connections”.

**In a 19” rack:** you can install one or two receivers in a 19” rack, using an optional “RP-WMIC” adapter:

1. Install 2 pieces ear short racks on both side sides of receiver.
2. Install the receiver inside the 19” metal rack adapter by screwing the ear short racks.

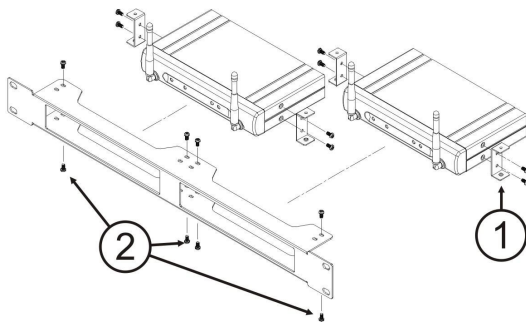

## SETUP AND CONNECTIONS

### ! Some important notes before we start !

- One receiver can only be used with one transmitter (handheld mic / belt pack). Using 2 or more transmitters simultaneously with the same receiver is impossible: this will result in a lot of interference and trouble!
- Receiver and transmitter should always use the same channel setting (frequency)!
- The distance between receiver and transmitter should at least be 1 meter.
- To minimize interferences install the receiver away from big metal surfaces/objects, TV and other wireless appliances.

- Try to minimize the number of obstructions (thick concrete walls, big metal objects, ...) in the path between the transmitter and receiver.
- Up to 3 or 4 transmitters can be used simultaneously on condition that each has its own receiver!

### RECEIVER – AUDIO CONNECTIONS

First determine which audio inputs are available on your mixer, next decide how to connect the receiver:

- **To a balanced MIC-input of the audio mixer:** close the gain of the mixer input and set the mic/line switch on the receiver (7) to MIC. Use an XLR/XLR cable to connect the receiver “XLR-output (5)”. Switch the transmitter (hand mic/belt pack) on and bring the input gain of the mixer slowly up.
- **To a balanced LINE-input of the audio mixer:** close the gain of the mixer input and set the mic/line switch on the receiver (7) to LINE. Use an XLR/XLR cable to connect the receiver “XLR-output (5)”. Switch the transmitter (hand mic/belt pack) on and bring the input gain of the mixer slowly up.
- **To an unbalanced MIC-input of the audio mixer:** close the gain of the mixer input and set the mic/line switch on the receiver (7) to MIC. Use the supplied JACK/JACK cable to connect the receiver “JACK-output (6)”. Switch the transmitter (hand mic/belt pack) on and bring the input gain of the mixer slowly up.
- **To an unbalanced LINE-input of the audio mixer or hifi stereo set:** close the gain of the mixer input and set the mic/line switch on the receiver (7) to LINE. Use the supplied JACK/JACK cable to connect the receiver “JACK-output (6)”. Switch the transmitter (hand mic/belt pack) on and bring the input gain of the mixer slowly up.

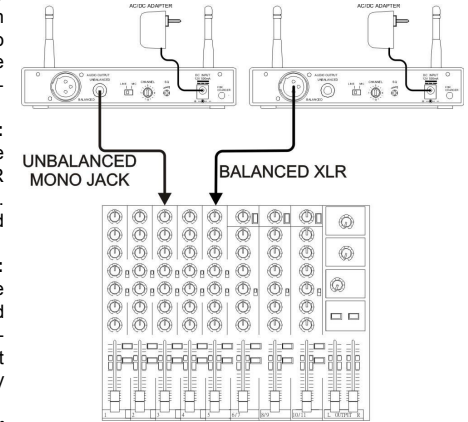

**NOTE:** never use the balanced and unbalanced outputs together, this will result in signal loss and increased noise.

### WIRELESS HAND MIC – SETUP

- Switch the Receiver on and select a channel.
- Open the battery compartment and insert two AA batteries (alkaline or fully charged Ni-MH type).
- Select exactly the same frequency channel (5) as on the receiver.
- Press the power switch (3) for some seconds: one of the diversity LEDs (4) on the receiver should be lit to indicate that the RF-signal of the transmitter is captured.
- Speak through the mic: the AF indicator (3) will flash to the rhythm of your voice.
- While checking the system, walk around to check if you encounter any dead spots (no reception): in these cases, try to change the position of the receiver.

### BELT PACK – SETUP

- Switch the Receiver on and select a channel.
- Open the battery compartment and insert two AA batteries (alkaline or fully charged Ni-MH type).
- Select exactly the same frequency channel (6) as on the receiver.
- Connect the lavalier microphone or optional headset mic and put the MIC/LINE switch (4) on the belt pack to MIC.
- Alternatively you can also connect a line audio signal (ex. Guitar), in that case you should put the MIC/LINE switch (4) on the belt pack to LINE.
- Press the power switch (2) for some seconds: one of the diversity LEDs (4) on the receiver should be lit to indicate that the RF-signal of the transmitter is captured.
- Speak through the mic: the AF indicator (3) will flash to the rhythm of your voice.
- If needed, you can still fine-tune the audio level with the gain knob (7).
- While checking the system, walk around to check if you encounter any dead spots (no reception): in these cases, try to change the position of the receiver.

**SEVERAL SETS WORKING TOGETHER – SETUP NOTES**

Even if the transmitters and receiver have 16 channels, you cannot use 16 wireless systems together: depending on the situation you will be able to use maximum 3 or 4 sets together.

While setting up more than one system, you should choose different channels for each set. It's important that you never choose consecutive channels. Instead try to divide the channels evenly over the 16 possibilities: ex. for 3 sets → set1: ch1 \* set2: ch7 \* set3: ch 15

- First setup one system and leave it switched on. (see above for more information)
- Setup the second system and check if it interferes with the first one (unwanted buzz noises etc.). In case of interferences, select another channel for your 2<sup>nd</sup> set and try again until everything works well and leave the set switched on.
- For the 3<sup>rd</sup> set, just repeat what you did for set2 until all 3 sets can work together.

**Some notes:** keep the transmitters at least

**CHARGING BATTERIES INSIDE THE TRANSMITTER**

- Put 2pc AA rechargeable Ni-MH batteries in the transmitter and close the compartment.
- Connect the supplied charger cable between the receiver charger output (11) and the charger input on the transmitter.
- Switch the receiver on: the transmitter is automatically switched off while the "low level LED" starts flashing. It takes about 10hours to fully charge the batteries.

**IMPORTANT NOTE:**

**NEVER insert dry batteries (like alkaline type) while using the charger function. Explosion of the batteries is possible!**

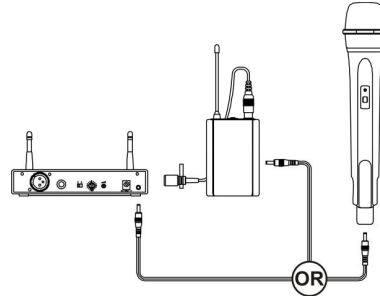
**TROUBLESHOOTING**

| Problem                   | Solution   |
|---------------------------|--|
| <b>No sound</b>           | <ul style="list-style-type: none"> <li>• Check the power supply of the microphone and receiver.</li> <li>• Check that the transmitter and receiver are tuned to the same channel (frequency).</li> <li>• Check if the hi-fi appliance or audio mixer is switched on and the receiver output is connected to audio desired input. Mixer: is the gain open?</li> <li>• Check if the transmitter is too far away from the receiver or SQUELCH control is set too high.</li> <li>• Check if the receiver is located near a large metal object or if there are large obstructions (ex. large metal object or thick wall) between transmitter and receiver.</li> </ul> |
| <b>Sound interference</b> | <ul style="list-style-type: none"> <li>• Check the antenna location.</li> <li>• When using 2 or more microphone sets simultaneously, make sure that the selected channels don't interfere: select another channel pair on one of the sets.</li> <li>• Check whether the interference comes from other wireless microphones, TV, radio, PC, etc.</li> </ul>   |
| <b>Distortion</b>         | <ul style="list-style-type: none"> <li>• Check if the receiver volume level is set too high or too low.</li> <li>• Check if the mic/line switch and gain volume on the belt pack are correct.</li> <li>• Check if the interference comes from other wireless microphones, TV, radio, PC, etc.</li> </ul>   |

**CLEANING THE APPLIANCE:**

Clean by wiping with a polished cloth slightly dipped with water. Avoid getting water inside the unit. Do not use volatile liquids such as benzene or thinner which will damage the unit.

**DECLARATION OF CONFORMITY****RECEIVER: R&TTE Declaration of Conformity**

Brand : JB Systems  
Product Group : Wireless Receiver  
Model n° : WR-1

Meets the essential requirements as described in the directives :

EN 300 422-2 : V1.1.1 (2000-08)  
EN 301 489-01 V1.6.1 (2005-09)  
EN 301 489-09 V1.3.1 (2002-08)  
IEC 60065\_2001 / EN 60065\_2002

Full test reports and other relevant information remain at the disposal of the Control Agencies at our head office:  
**Beglec NV – 't Hofveld 2 – B1702 Groot-Bijgaarden – Belgium**

Groot-Bijgaarden, July 25th 2009  
For Beglec NV,  
Luc De Bauw  
Director

**WIRELESS HAND MICRO : R&TTE Declaration of Conformity**

Brand : JB Systems  
Product Group : Wireless Transmitter  
Model n° : WMIC-1

Meets the essential requirements as described in the directives :

EN 300 422-2 : V1.2.2 (2008-03)  
EN 301 489-1 V1.8.1 (2008-04)  
EN 301 489-9 V1.4.1 (2007-11)  
EN 60065\_2002 + A1/2006

Full test reports and other relevant information remain at the disposal of the Control Agencies at our head office:  
**Beglec NV – 't Hofveld 2 – B1702 Groot-Bijgaarden – Belgium**

Groot-Bijgaarden, July 25th 2009  
For Beglec NV,  
Luc De Bauw  
Director

**WIRELESS BELT PACK : R&TTE Declaration of Conformity**

Brand : JB Systems  
Product Group : Wireless Transmitter  
Model n° : WBP-2

Meets the essential requirements as described in the directives :

EN 300 422-2 : V1.1.1 (2000-08)  
EN 301 489-01 V1.6.1 (2005-09)  
EN 301 489-09 V1.3.1 (2002-08)  
IEC 60065\_2001 / EN 60065\_2002

Full test reports and other relevant information remain at the disposal of the Control Agencies at our head office:  
**Beglec NV – 't Hofveld 2 – B1702 Groot-Bijgaarden – Belgium**

Groot-Bijgaarden, July 25th 2009  
For Beglec NV,  
Luc De Bauw  
Director

**NOTE:**

**WMS-1** wireless set contains: 1pc **WMIC-1** + 1pc **WR-1**  
**WBS-2** wireless set contains: 1pc **WBP-2** + 1pc **WR-1**

## SPECIFICATIONS

### RECEIVER

|                               |  |
|-------------------------------|--|
| Carrier Frequency Range:      | UHF band   |
| Frequency Stability:          | ±0,005%  |
| Receiving Sensitivity:        | @ 5 dB $\mu$ V S/N ratio >80dB                           |
| Image and Spurious Rejection: | 80 dB minimum  |
| Selectivity:                  | >50dB  |
| Modulation Mode:              | FM   |
| Receiver type:                | PLL synthesized, switching diversity                     |
| IF Frequency:                 | 1 <sup>st</sup> : 56MHz ~ 2 <sup>nd</sup> : 10.7MHz      |
| Tone Signal:                  | 32,768KHz  |
| S/N ratio:                    | >94dB, @ 48kHz deviation & 60dB $\mu$ V antenna input    |
| AF Response:                  | 50Hz to 15kHz (±3dB)                                     |
| T.H.D.:                       | Less than 1,0% (at 1kHz)                                 |
| Power Supply:                 | DC 12V ~ 18V   |
| Audio Output:                 | Balanced & unbalanced outputs (Mic.= -20dB / Line = 0dB) |
| Current consumption:          | 80mA ± 10mA  |

### HANDHELD MIC / BELT PACK TRANSMITTER

|                          |  |
|--------------------------|--|
| Carrier Frequency Range: | UHF band   |
| RF Power Output:         | 10mW (max.)  |
| Oscillation Mode:        | PLL synthesized, 16Channel selectable  |
| Frequency Stability:     | ±0,005%  |
| Maximum Deviation:       | ±48 kHz with limiting compressor   |
| Spurious Emission:       | >60dB below carrier frequency  |
| T.H.D.:                  | <1,0% (at 1KHz)  |
| Microphone Capsule:      | <b>Handheld:</b> uni-directional dynamic<br><b>Lavalier:</b> uni-directional electret condenser unit |
| Tone Signal:             | 32,768 kHz   |
| Battery:                 | DC 3V (2x 1,5V AA size alkaline batteries ) OR<br>DC 2.4V (2x 1,2V AA size rechargeable batteries)   |
| Current consumption:     | 130mA @ 3V   |

Every information is subject to change without prior notice

You can download the latest version of this user manual on our website: [www.beglec.com](http://www.beglec.com)

## MODE D'EMPLOI

Nous vous remercions d'avoir acheté ce produit JB Systems®. Veuillez lire ce mode d'emploi très attentivement afin de pouvoir exploiter toutes les possibilités de cet appareil.

**EN VOUS INSCRIVANT POUR LA LETTRE D'INFORMATION VOUS SEREZ TOUJOURS TENU AU COURANT DES DERNIERES NOUVELLES CONCERNANT NOS PRODUITS: NOUVEAUTES, ACTIONS SPECIALES, JOURNEES PORTES OUVERTES, ETC.**  
→ SURFEZ SUR: [WWW.BEGLEC.COM](http://WWW.BEGLEC.COM) ←

## CARACTERISTIQUES

Cet appareil ne produit pas d'interférences radio. Il répond aux exigences nationales et européennes. La conformité a été établie et les déclarations et documents correspondants ont été déposés par le fabricant.

- Système de micro UHF sans fil :
  - WMS-1 : cette version comprend le micro à main WMIC-1 ;
  - WBS-2 : cette version comprend le boîtier pour ceinture WBP-2 et un micro cravate.
- Le boîtier pour ceinture et le micro à main peuvent tous les deux être utilisés avec des piles rechargeables et le chargeur est compris dans la livraison !
- L'entrée du boîtier pour ceinture comporte un inverseur ligne / micro : il peut donc être utilisé comme boîtier pour ceinture destiné à une guitare !
- Réception en diversité pour une meilleure stabilité : cela permet d'éviter les chutes du signal.
- Réglage du silencieux (squelch) ajustable pour garantir une réception stable et exempte de bruits parasites indésirables.
- Tonalité de silencieux pour améliorer la fiabilité.
- On peut sélectionner 16 fréquences via le synthétiseur PLL, et il est possible d'utiliser jusqu'à 3 ou 4 sets en même temps.
- Présence d'antennes sur le panneau avant, ce qui facilite le montage dans un rack.
- En option, adaptateurs RP-WMIC 19", disponibles pour le montage dans un rack de 1 ou 2 récepteurs.
- Sorties aux standards XLR (symétriques) et jack (asymétriques).
- Réponse en fréquence : 863-865 MHz (en usage libre dans la plupart des pays européens).

## AVANT L'UTILISATION

### Quelques instructions importantes:

- Avant d'utiliser cet appareil, assurez-vous de l'absence de dommages liés au transport. En cas de dommages, n'utilisez pas l'appareil et contactez le vendeur.
- **Important:** Cet appareil a quitté notre usine en parfaite condition et bien emballé. Il est primordial que l'utilisateur suive les instructions de sécurité et avertissements inclus dans ce manuel. La garantie ne s'applique pas en cas de dommage lié à une utilisation incorrecte. Le vendeur ne prend pas la responsabilité des défauts ou de tout problème résultant du fait de n'avoir pas tenu compte des mises en garde de ce manuel.
- Conservez ce manuel dans un endroit sûr pour toute consultation future. Si vous vendez l'appareil, assurez-vous d'y joindre ce manuel également.
- Afin de protéger l'environnement, merci de recycler les emballages autant que possible.

### Vérifiez le contenu:

Vérifiez si l'emballage contient bien les articles suivants :

- Mode d'emploi
- 1 récepteur en diversité WR-1.
- 1 câble mono jack-jack.
- 1 adaptateur CC d'alimentation secteur.

- 1 câble pour le chargeur.
- Pour le système WMS-1 → micro sans fil WMIC-1.
- Pour le système WBS-2 → boîtier pour ceinture WBS-2 + micro cravate + écran anti-vent + fixation pour micro cravate.

## INSTRUCTIONS DE SECURITE:



### CAUTION

RISK OF ELECTRIC SHOCK  
DO NOT OPEN



**ATTENTION:** afin de réduire le risque d'électrocution, n'enlevez jamais le couvercle de l'appareil. Il n'y a aucune pièce à l'intérieur de l'appareil que vous puissiez remplacer vous-même. Confiez l'entretien uniquement à des techniciens qualifiés.



La flèche dans un triangle met l'utilisateur en garde contre la présence de haute tension sans isolation dans l'appareil, ce qui peut causer un risque d'électrocution.



Un point d'exclamation dans un triangle prévient de la présence d'instructions relatives au fonctionnement et à la maintenance se trouvant dans le manuel fourni avec l'appareil.



Ce symbole signifie: uniquement pour usage à l'intérieur.



Ce symbole signifie : Lire le mode d'emploi.



Ce symbole signifie: appareil construit selon les normes de sécurité classe III

- Afin d'éviter tout risque d'incendie ou de décharge électrique, ne pas exposer cet appareil à la pluie ou l'humidité.
- Pour éviter la formation de condensation à l'intérieur de l'appareil, patientez quelques minutes pour laisser l'appareil s'adapter à la température ambiante lorsqu'il arrive dans une pièce chauffée après le transport. La condensation empêche l'appareil de fonctionner de manière optimale, et elle peut même causer des dommages.
- Cet appareil est destiné à une utilisation à l'intérieur uniquement.
- Ne pas insérer d'objet métallique ou renverser de liquide dans l'appareil. Aucun objet contenant un liquide, tels que des vases, ne peut être placé sur cet appareil. Cela risquerait de provoquer une décharge électrique ou un dysfonctionnement. Si un corps étranger est introduit dans l'appareil, déconnectez immédiatement de la source d'alimentation.
- Aucune source de flamme nue, telle que des bougies allumées, ne peut être placée sur l'appareil.
- Ne pas utiliser l'appareil dans un environnement poussiéreux et le nettoyer régulièrement.
- Ne pas laisser l'appareil à portée des enfants.
- Les personnes non expérimentées ne doivent pas utiliser cet appareil.
- La température ambiante maximale d'utilisation de l'appareil est de 45°C. Ne pas l'utiliser au-delà de cette température.
- Débranchez toujours l'appareil si vous ne l'utilisez pas de manière prolongée ou avant d'entreprendre des réparations.
- Les installations électriques ne peuvent être faites que par du personnel qualifié et conformément aux règlements de sécurité électrique et mécanique en vigueur dans votre pays.
- Assurez-vous que la tension d'alimentation de la source d'alimentation de la zone dans laquelle vous vous trouvez ne dépasse pas celle indiquée à l'arrière de l'appareil.
- La prise doit toujours être accessible pour que le cordon secteur puisse être enlevé à tout moment.
- Afin de prévenir tout accident, l'appareil ne peut être utilisé qu'avec l'adaptateur CC qui est livré avec lui. Si l'adaptateur CC devait subir un quelconque dommage, il est impératif de le remplacer par un adaptateur du même modèle.
- Utilisez toujours des câbles appropriés et certifiés lorsque vous installez l'appareil.
- Ne pas ouvrir l'appareil. Il n'y a pas de pièces pouvant être changées par l'utilisateur à l'intérieur.
- En cas de problèmes de fonctionnement sérieux, arrêtez toute utilisation de l'appareil et contactez votre revendeur immédiatement.
- Utilisez l'emballage d'origine si l'appareil doit être transporté.
- Pour des raisons de sécurité, il est interdit d'apporter une quelconque modification à l'appareil non spécifiquement autorisée par les parties responsables.

- Retirez la pile de l'émetteur si l'appareil risque de ne pas être utilisé pendant une longue période. Cela permettra d'éviter tout dommage éventuellement dû à une pile défectueuse qui aurait des fuites.

### CARACTERISTIQUES FCC (craquage catalytique fluide)

Cet appareil est conforme au chapitre 15 des règles concernant le FCC. Une utilisation correcte est soumise aux deux conditions suivantes :

- Cet appareil ne peut en aucun cas causer des interférences nuisibles ;
- Cet appareil doit accepter n'importe quelle interférence, et en ce compris, des interférences qui pourraient causer des réactions non désirées.

Les changements et/ou modifications qui ne seraient pas expressément approuvés par les organismes responsables des normes de conformité donnent le droit à ces autorités compétentes de priver l'utilisateur de la jouissance de son bien.

**REMARQUE IMPORTANTE :** Pour être conforme aux exigences de conformité concernant les fréquences FCC, il est interdit de faire un quelconque changement à l'antenne ou à l'appareil. Tout changement opéré au niveau de l'antenne ou de l'appareil pourrait avoir pour résultat de transgresser les exigences en matière d'utilisation des RF, et donc, de priver l'utilisateur de la jouissance de son bien.

## FUNCTIONS DU RECEPTEUR

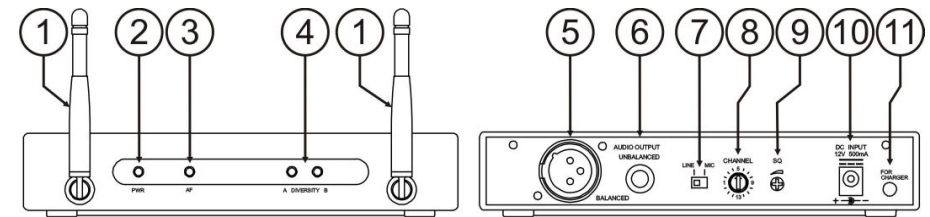

- 1. Antennes :** Antennes UHF à longueur fixe et montées en permanence sur le panneau avant. Pendant l'utilisation, placez ces antennes en position verticale.
- 2. Lampe témoin d'alimentation :** La lampe témoin à LED est allumée quand le récepteur est sous tension, prêt à fonctionner.
- 3. Lampe témoin AF :** La lampe témoin à LED est allumée pour indiquer qu'un signal audio est en cours de réception.
- 4. Lampes témoins A et B de diversité :** Ces lampes témoins à LED sont allumées afin de montrer laquelle des deux antennes est en train de recevoir le signal RF.
- 5. Sortie symétrique :** Ce connecteur XLR à 3 broches est une sortie symétrique à basse impédance. Si votre table de mixage audio est équipée d'une entrée symétrique, il est préférable de la raccorder au récepteur en utilisant cette sortie XLR. N'oubliez pas de régler l'inverseur micro - ligne (7) sur la position adéquate.
- 6. Sortie asymétrique :** Ce connecteur jack mono de 6,3 mm est une sortie asymétrique. Elle peut être utilisée pour raccorder un amplificateur pour guitare ou n'importe quelle autre entrée audio asymétrique d'une table de mixage. N'oubliez pas de mettre l'inverseur micro - ligne (7) sur la position adéquate.
- 7. Inverseur micro - ligne :** Il est utilisé pour sélectionner le niveau de sortie, soit du connecteur XLR symétrique, soit du connecteur jack asymétrique. On a donc le choix entre le niveau micro (- 20 dB) et le niveau ligne (0 dB).
- 8. Sélecteur de canal :** Utilisez ce sélecteur rotatif afin de choisir l'un des 16 canaux disponibles. Il est à noter que le canal qui est sélectionné sur le récepteur doit toujours être le même que celui de l'émetteur (donc, le micro à main ou le boîtier pour ceinture).
- 9. Réglage du silencieux (squelch) :** pour éviter des bruits parasites dérangeants, la fonction squelch bloque la sortie audio du récepteur quand les signaux RF détectés n'ont pas la puissance suffisante. Grâce au contrôle dédié au squelch, il vous est loisible de déterminer le niveau minimal du signal RF à partir duquel la sortie audio ne doit plus être bloquée. Si la fonction squelch est réglée trop loin, cela aura pour conséquence de réduire le champ utile du système, autrement dit, la distance maximale entre l'émetteur et le récepteur. La fonction squelch est déjà réglée en usine, par conséquent, en principe, vous ne devriez pas être amené à y apporter des modifications. Néanmoins, si pour une raison quelconque, vous étiez amené à adapter le niveau du squelch, veillez s'il vous plaît le mettre tout d'abord en



position minimum avant de mettre le récepteur sous tension, pour ensuite en ajuster lentement le niveau en recourant à la méthode par essai et erreur.

**10. Entrée CC** : il s'agit du connecteur d'entrée pour courant continu qui est fourni par l'adaptateur de courant alternatif.

**11. Sortie du chargeur de piles** : Connectez le câble de charge (fourni à la livraison) entre le récepteur et le micro à main ou le boîtier pour ceinture. Il faut environ une dizaine d'heures pour que les piles soient rechargées. Pendant la charge, la lampe témoin de faible tension présente sur l'émetteur se met à clignoter.

**Remarque importante** : Assurez-vous bien d'insérer dans l'émetteur des piles rechargeables, de préférence de type 'Ni-MH, et ce, avant de connecter le chargeur ! JAMAIS il ne faut y insérer des piles comme, par exemple, celles de type "Alcaline" !!!

## FONCTIONS DU MICRO A MAIN

**1. Grille** : Elle protège la capsule (unidirectionnelle et dynamique) du micro, et elle aide aussi à minimiser les bruits de respiration et le souffle du vent.

**2. Lampe témoin à LED de faible tension** : cette lampe témoin à LED indique le statut de la pile. Quand l'émetteur est sous tension :

- la lampe témoin à LED est constamment allumée et cela signifie que la pile a encore des réserves confortables.
- la lampe témoin à LED clignote à un rythme rapide, et cela signifie que la pile a des réserves insuffisantes et qu'elle devrait être remplacée rapidement.
- la lampe témoin à LED n'est pas allumée, et cela signifie, soit que la pile est "morte", soit qu'elle n'est pas placée correctement. Il faut donc changer la pile ou vérifier la manière dont elle est placée.

**3. Touche ON/OFF** : appuyez sur cette touche pendant plusieurs secondes pour mettre l'émetteur sous ou hors tension.

**4. Compartiment de la pile** : Insérez deux piles AA (rechargeables ou alcalines) dans le compartiment. Assurez-vous que la polarité des piles est bien respectée.

**5. Sélecteur de canal** : Utilisez ce sélecteur rotatif afin de choisir l'un des 16 canaux disponibles. Il est à noter que le canal qui est sélectionné sur le récepteur doit toujours être le même que celui de l'émetteur.

**6. Couvercle de la pile** : Dévissez-le avec précaution et faites-le glisser vers le bas pour avoir accès soit au compartiment réservé aux piles, soit au sélecteur de canal.

**7. Antenne** : Antenne hélicoïdale intégrée à haut gain.

**8. Entrée du chargeur de piles** : Connectez le câble de charge (fourni à la livraison) entre le récepteur et le micro à main. Il faut environ une dizaine d'heures pour que les piles soient rechargées. Pendant la charge, la lampe témoin de faible tension présente sur l'émetteur se met à clignoter.

**Remarque importante** : Assurez-vous bien d'insérer dans l'émetteur des piles rechargeables, de préférence de type 'Ni-MH, et ce, avant de connecter le chargeur ! JAMAIS il ne faut y insérer des piles comme, par exemple, celles de type "Alcaline" !!!

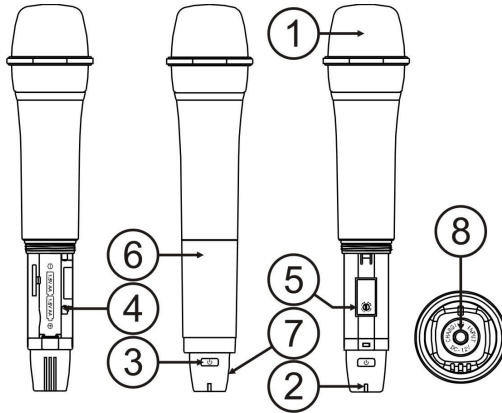

## FONCTIONS DU BOITIER POUR CEINTURE

**1. Connecteur mini XLR** : Le micro cravate (à électret) inclus (ou, en option, le micro tête) doit être raccordé via ce connecteur.

**2. Touche ON/OFF** : appuyez sur cette touche pendant plusieurs secondes pour mettre l'émetteur sous ou hors tension.

**3. Lampe témoin à LED de faible tension** : cette lampe témoin à LED indique le statut de la pile. Quand l'émetteur est sous tension :

- la lampe témoin à LED est constamment allumée et cela signifie que la pile a encore des réserves confortables.
- la lampe témoin à LED clignote à un rythme rapide, et cela signifie que la pile a des réserves insuffisantes et qu'elle devrait être remplacée rapidement.
- la lampe témoin à LED n'est pas allumée, et cela signifie, soit que la pile est "morte", soit qu'elle n'est pas placée correctement. Il faut donc changer la pile ou vérifier la manière dont elle est placée.
- la lampe témoin à LED clignote constamment pendant le chargement des batteries.

**4. Inverseur micro - ligne** : il est utilisé pour modifier la sensibilité de l'entrée du mini connecteur XLR (1) :

- **Micro** : utilisez cette position quand un micro tête ou un micro cravate est connecté.
- **Ligne** : utilisez cette position quand un appareil de niveau ligne (guitare, instrument, lecteur audio, ...) est connecté.

**5. Antenne** : antenne hélicoïdale connectée en permanence.

**6. Sélecteur de canal** : Utilisez ce sélecteur rotatif afin de choisir l'un des 16 canaux disponibles. Il est à noter que le canal qui est sélectionné sur le récepteur doit toujours être le même que celui de l'émetteur.

**7. Contrôle de gain** : tout d'abord, réglez le niveau d'entrée désiré, soit sur micro, soit sur ligne (4). Par la suite, vous pouvez poursuivre par un réglage plus fin de la sensibilité d'entrée pour éviter un excès de puissance du signal (qui provoquerait de la distorsion).

**8. Micro cravate** : Ce micro à condensateur de type cardioïde est particulièrement discret, et on peut l'utiliser pour amplifier toutes sortes de signaux sonores (par exemple, pour augmenter le volume de la voix d'un professeur ou d'un commentateur). Ce micro cravate peut être remplacé par notre micro tête HM-36U (code de commande : 427), auquel on a souvent recours pour donner des cours d'aérobic, etc ...

**9. Élément de fixation** : il est utilisé pour fixer le micro cravate sur ... la cravate ou le revers d'un veston de l'orateur.

**10. Compartiment de la pile** : Insérez deux piles AA (rechargeables ou alcalines) dans le compartiment. Assurez-vous que la polarité des piles est bien respectée.

**11. Couvercle de la pile** : Dévissez-le avec précaution et faites-le glisser vers le bas pour avoir accès soit au compartiment réservé aux piles, soit au sélecteur de canal (5).

**12. Entrée du chargeur de piles** : Connectez le câble de charge (fourni à la livraison) entre le récepteur et le boîtier pour ceinture. Il faut environ une dizaine d'heures pour que les piles soient rechargées. Pendant la charge, la lampe témoin de faible tension se met à clignoter.

**Remarque importante** : Assurez-vous bien d'insérer dans l'émetteur des piles rechargeables, de préférence de type 'Ni-MH, et ce, avant de connecter le chargeur ! JAMAIS il ne faut y insérer des piles comme, par exemple, celles de type "Alcaline"!!!

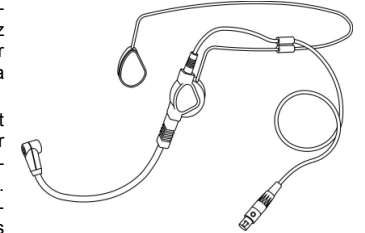
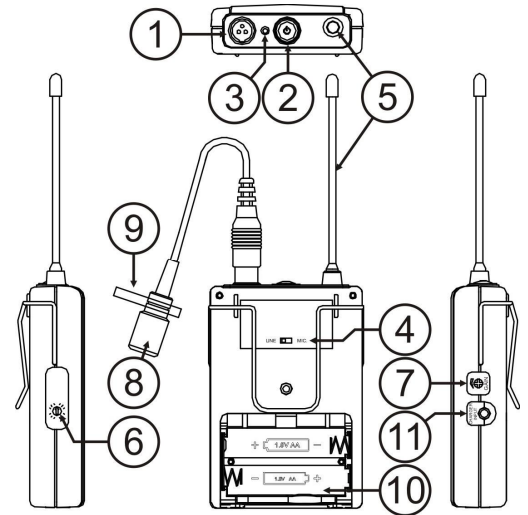

**CONSEILS D'INSTALLATION:**

- Installer le récepteur dans un lieu bien aéré, à l'abri de l'humidité et des fortes températures.
- Placer et utiliser l'appareil à proximité de sources de chaleur telles que spots, amplis,... pourrait affecter ses performances et même endommager l'appareil.
- L'appareil peut être installé dans un rack de 19". A cet effet, un adaptateur spécial pour rack de 19", le RP-WMIC, est disponible. Prière de se reporter à la figure ci-dessous.
- En cas d'installation dans un "flight case", veuillez vous assurer de réduire au maximum les chocs et les vibrations pouvant survenir pendant le transport.
- Pour résorber la condensation à l'intérieur de l'appareil, le laisser s'adapter à la nouvelle température ambiante après le transport. La condensation peut altérer les performances de l'appareil.
- Veuillez également lire les notes supplémentaires dans le chapitre "Réglages et connexions".

**INSTALLATION DU RECEPTEUR :**

**Installation autonome :** vous pouvez utiliser le récepteur tel quel, en complète autonomie : il suffit pour cela de positionner les deux antennes en position verticale et de connecter le récepteur comme cela est décrit dans le chapitre "Réglages et connexions".

**Installation dans un rack de 19" :** vous pouvez installer un ou deux récepteurs dans un rack de 19" en ayant recours à un adaptateur en option, le "RP-WMIC" :

1. Montez les deux équerres pour demi-racks sur 1 ou 2 récepteurs.
2. Montez (le ou) les récepteurs dans l'adaptateur en métal pour rack de 19" en (le ou) les vissant au moyen des équerres pour demi-rack.

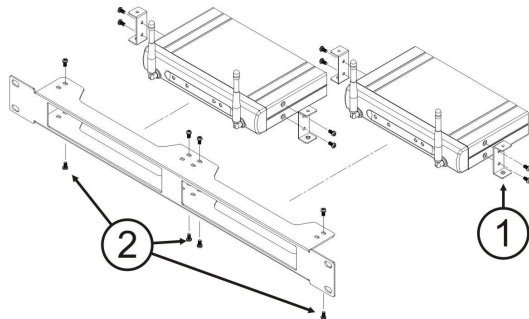
**REGLAGES ET CONNEXIONS****! Voici quelques remarques importantes avant de commencer !**

- Un récepteur ne peut être utilisé qu'avec un seul émetteur (soit le micro à main, soit le boîtier pour ceinture). Donc, utiliser 2 émetteurs ou plus en même temps avec un seul et même récepteur est impossible : cela aurait pour conséquences une flopée d'interférences et pas mal de problèmes !
- Le récepteur et l'émetteur doivent toujours être réglés sur le même canal, donc, sur la même fréquence.
- La distance entre le récepteur et l'émetteur doit être d'un mètre au minimum.
- Afin de minimiser les interférences, installez le récepteur à bonne distance de tout objet métallique de grande taille, ou de toute surface métallique importante.
- Essayez de réduire au maximum le nombre d'obstructions (murs épais, gros objets en métal, ...) se trouvant entre l'émetteur et le récepteur.
- On peut utiliser jusqu'à 3 ou 4 émetteurs en même temps, mais à condition que chacun d'entre eux ait son propre récepteur !

**RECEPTEUR - CONNEXIONS AUDIO**

Voyez d'abord quelles sont les entrées audio disponibles sur votre mixer, et ensuite, décidez de la manière suivant laquelle vous aller connecter le récepteur :

- **Vers une entrée micro symétrique de la table de mixage audio :** mettez le gain de l'entrée de la table de mixage à zéro et mettez l'inverseur micro - ligne du récepteur (7) sur la position micro. Utilisez un câble XLR - XLR pour raccorder la sortie XLR du récepteur

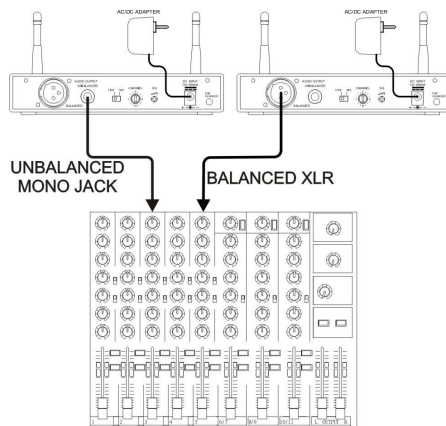

(5). Mettez l'émetteur (micro à main ou boîtier pour ceinture) sous tension et montez prudemment le gain d'entrée de la table de mixage.

- **Vers une entrée ligne symétrique de la table de mixage audio :** mettez le gain de l'entrée de la table de mixage à zéro et mettez l'inverseur micro - ligne du récepteur (7) sur la position ligne. Utilisez un câble XLR - XLR pour raccorder la sortie XLR du récepteur (5). Mettez l'émetteur (micro à main ou boîtier pour ceinture) sous tension et montez prudemment le gain d'entrée de la table de mixage.
- **Vers une entrée micro asymétrique de la table de mixage audio :** mettez le gain de l'entrée de la table de mixage à zéro et mettez l'inverseur micro - ligne du récepteur (7) sur la position micro. Utilisez le câble jack - jack (fourni) afin de raccorder la sortie jack du récepteur (6). Mettez l'émetteur (micro à main ou boîtier pour ceinture) sous tension et montez prudemment le gain d'entrée de la table de mixage.
- **Vers une entrée ligne asymétrique de la table de mixage audio ou vers une installation hifi stéréo :** mettez le gain de l'entrée de la table de mixage à zéro et mettez l'inverseur micro - ligne du récepteur (7) sur la position ligne. Utilisez le câble jack - jack (fourni) afin de raccorder la sortie jack du récepteur (6). Mettez l'émetteur (micro à main ou boîtier pour ceinture) sous tension et montez prudemment le gain d'entrée de la table de mixage.

**Remarque :** n'utilisez jamais en même temps les sorties symétriques et asymétriques, car cela aurait pour résultat une perte de puissance du signal et une augmentation du bruit de fond.

**MICRO A MAIN SANS FIL - REGLAGE**

- Mettez le récepteur sous tension et sélectionnez un canal.
- Ouvrez le compartiment des piles et placez-y deux piles AA (des alcalines ou des rechargeables complètement chargées de type Ni-MH).
- Sélectionnez exactement le même canal de fréquence (5) comme sur le récepteur.
- Appuyez sur la touche de mise sous tension (3) pendant quelques secondes : une des lampes témoins à LED de réception en diversité (4) du récepteur doit s'allumer pour signaler que le signal RF de l'émetteur a été capté.
- Parlez dans le micro : la lampe témoin à LED AF (3) doit clignoter au rythme de votre voix.
- Lorsque vous vérifierez le système, déplacez-vous un peu partout pour contrôler si vous ne traversez pas des zones "mortes" (où il n'y a pas de réception) : dans un tel cas, essayez de changer la position du récepteur.

**BELT PACK - REGLAGE**

- Mettez le récepteur sous tension et sélectionnez un canal.
- Ouvrez le compartiment des piles et placez-y deux piles AA (des alcalines ou des rechargeables complètement chargées de type Ni-MH).
- Sélectionnez exactement le même canal de fréquence (6) comme sur le récepteur.
- Connectez le micro cravate ou le micro tête (en option) et mettez l'inverseur micro - ligne (4) du boîtier pour ceinture sur la position micro.
- A l'inverse, vous pouvez aussi connecter un signal audio de niveau ligne (par ex., une guitare). Dans ce cas, il faut mettre l'inverseur micro - ligne (4) du boîtier pour ceinture sur la position ligne.
- Appuyez sur la touche de mise sous tension (2) pendant quelques secondes : une des lampes témoins à LED de réception en diversité (4) du récepteur doit s'allumer pour signaler que le signal RF de l'émetteur a été capté.
- Parlez dans le micro : la lampe témoin à LED AF (3) doit clignoter au rythme de votre voix.
- Si c'est nécessaire, vous pouvez encore opérer un réglage fin du niveau audio via le bouton de gain (7).
- Lorsque vous vérifierez le système, déplacez-vous un peu partout pour contrôler si vous ne traversez pas des zones "mortes" (où il n'y a pas de réception) : dans un tel cas, essayez de changer la position du récepteur.

**NOTES CONCERNANT LE REGLAGE DE PLUSIEURS SETS QUI FONCTIONNENT EN MEME TEMPS**

Même si les émetteurs et le récepteur disposent de 16 canaux, il n'est pas possible de faire fonctionner 16 systèmes sans fil en même temps : selon les situations, il vous sera possible d'utiliser un maximum de 3 ou 4 systèmes en même temps.

Lorsque vous installez plus d'un système, il est impératif de choisir un canal différent propre à chaque système. De plus, il est important que vous ne choisissiez **JAMAIS** de canaux voisins. Tout au contraire, parmi les 16 possibilités, essayez de répartir les canaux choisis en les "éloignant" de manière égale les uns des autres : par ex., pour 3 sets → set 1 : ch 1 \* set 2 : ch 7 \* set 3 : ch 15.

- Pour commencer, réglez un premier système et laissez le sous tension. (Pour de plus amples informations, prière de voir ci-dessus).
- Réglez le deuxième système et vérifiez si oui ou non, il provoque des interférences avec le premier système (bruits parasites indésirables, etc ...). S'il y a effectivement des interférences, sélectionnez un autre canal pour votre deuxième système et essayez à nouveau jusqu'à ce que tout fonctionne bien, puis laissez également le deuxième système sous tension.
- Pour le troisième système, il suffit de répéter la procédure suivie pour le deuxième système jusqu'à ce que les 3 systèmes fonctionnent bien.

#### PROCEDURE POUR CHARGER LES PILES A L'INTERIEUR DE L'EMETTEUR

- Placez deux piles AA rechargeables Ni-MH dans l'émetteur et refermez le compartiment.
- Connectez le câble de charge (fourni) entre la sortie de charge du récepteur (11) et l'entrée de charge de l'émetteur.
- Mettez à présent le récepteur sous tension : l'émetteur est automatiquement mis hors tension, tandis que la lampe témoin à LED de niveau insuffisant se met à clignoter. Cela prend environ une dizaine d'heures pour charger complètement les piles.

#### **REMARQUE IMPORTANTE :**

**ne mettez JAMAIS de piles "normales" (comme des alcalines) pendant que la fonction de charge est utilisée. Il serait possible que ces piles explosent !**

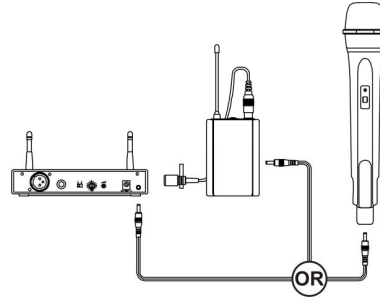

#### DEPANNAGE

##### Problème

##### Aucun son

##### Solution

- Vérifiez l'alimentation du micro et du récepteur.
- Vérifiez que l'émetteur et le récepteur soient bien réglés sur le même canal (= la même fréquence)
- Vérifiez si l'appareil hifi ou la table de mixage audio sont bien sous tension, et si la sortie du récepteur est bien raccordée à l'entrée audio désirée. Sur la table de mixage : le gain est-il suffisamment ouvert ?
- Vérifiez si l'émetteur n'est pas trop éloigné du récepteur ou si le contrôle du squelch n'est pas trop "poussé".
- Vérifiez si le récepteur n'est pas placé à proximité d'un gros objet en métal, ou s'il y a des obstacles majeurs (gros objet en métal ou murs épais) entre l'émetteur et le récepteur.

##### Interférences sonores

- Vérifiez l'endroit où se trouve l'antenne.
- En cas d'utilisation de 2 micros ou plus en même temps, assurez-vous que les canaux n'interfèrent pas entre eux : sélectionnez une autre paire de canaux pour l'un des sets.
- Vérifiez si les interférences proviennent d'autres micros sans fil, d'une TV, d'une radio, d'un ordinateur, etc ...
- Vérifiez si le volume du récepteur n'est pas trop élevé ou trop faible.
- Vérifiez sur le boîtier pour ceinture si l'inverseur micro - ligne et le niveau du gain sont corrects.
- Vérifiez si les interférences proviennent d'autres micros sans fil, d'une TV, d'une radio, d'un ordinateur, etc ...

#### NETTOYAGE:

Nettoyez l'appareil à l'aide d'un chiffon doux, légèrement humide. Evitez d'introduire de l'eau à l'intérieur de l'appareil. N'utilisez pas de produits volatils tels que le benzène ou le 'thinner', qui peuvent endommager l'appareil.

## DECLARATION DE CONFORMITE

#### RECEPTEUR : Declaration de conformité R&TTE

Marque : JB Systems  
Groupe de produits : Récepteur sans fil  
Modèle N° : WR-1

Ce produit rencontre les exigences essentielles décrites dans les directives ci-dessous :

EN 300 422-2 : V1.1.1 (2000-08)  
EN 301 489-01 V1.6.1 (2005-09)  
EN 301 489-09 V1.3.1 (2002-08)  
IEC 60065\_2001 / EN 60065\_2002

Les rapports des tests complets, ainsi que toutes les autres informations adéquates sont à la disposition des agences de contrôle en nos bureaux centraux :

**Beglec NV ~ 't Hofveld 2 ~ B1702 Groot-Bijgaarden ~ Belgium**

Groot-Bijgaarden, le 25 juillet 2009  
Pour Beglec NV,  
Luc De Bauw  
Directeur

#### MICRO A MAIN SANS FIL : Declaration de conformité R&TTE

Marque : JB Systems  
Groupe de produits : Emetteur sans fil  
Modèle N° : WMIC-1

Ce produit rencontre les exigences essentielles décrites dans les directives ci-dessous :

EN 300 422-2 : V1.2.2 (2008-03)  
EN 301 489-1 V1.8.1 (2008-04)  
EN 301 489-9 V1.4.1 (2007-11)  
EN 60065\_2002 + A1/2006

Les rapports des tests complets, ainsi que toutes les autres informations adéquates sont à la disposition des agences de contrôle en nos bureaux centraux :

**Beglec NV ~ 't Hofveld 2 ~ B1702 Groot-Bijgaarden ~ Belgium**

Groot-Bijgaarden, le 25 juillet 2009  
Pour Beglec NV,  
Luc De Bauw  
Directeur

#### BOITIER POUR CEINTURE SANS FIL : Declaration de conformité R&TTE

Marque : JB Systems  
Groupe de produits : Emetteur sans fil  
Modèle N° : WBP-2

Ce produit rencontre les exigences essentielles décrites dans les directives ci-dessous :

EN 300 422-2 : V1.1.1 (2000-08)  
EN 301 489-01 V1.6.1 (2005-09)  
EN 301 489-09 V1.3.1 (2002-08)  
IEC 60065\_2001 / EN 60065\_2002

Les rapports des tests complets, ainsi que toutes les autres informations adéquates sont à la disposition des agences de contrôle en nos bureaux centraux :

**Beglec NV ~ 't Hofveld 2 ~ B1702 Groot-Bijgaarden ~ Belgium**

Groot-Bijgaarden, le 25 juillet 2009  
Pour Beglec NV,  
Luc De Bauw  
Directeur

#### Remarque :

Le set **WMS-1** sans fil comprend : 1 pce **WMIC-1** + 1 pce **WR-1**  
Le set **WBS-2** sans fil comprend : 1 pce **WBP-2** + 1 pce **WR-1**

## CARACTERISTIQUES TECHNIQUES

### RECEPTEUR :

|  |   |
|--|---|
| Bande de fréquences de l'onde porteuse | bande UHF   |
| Stabilité de la fréquence              | ±0,005%   |
| Sensibilité d'entrée :                 | @ 5 dBµV rapport signal sur bruit > 80 dB                             |
| Réjection image et parasites           | 80 dB minimum   |
| Sélectivité :                          | > 50 dB   |
| Type de modulation :                   | FM  |
| Type de récepteur :                    | synthèse PLL en diversité   |
| Fréquence IF :                         | 1 <sup>st</sup> : 56MHz ~ 2 <sup>nd</sup> : 10.7 MHz                  |
| Signal tonal :                         | 32,768 KHz  |
| Rapport signal sur bruit :             | > 94dB, @ 48kHz (déviation) & 60dBµV (entrée antenne)                 |
| Réponse AF :                           | de 50 Hz à 15 kHz (±3 dB)   |
| Distorsion harmonique totale :         | moins de 1,0 % (à 1 kHz)  |
| Alimentation :                         | 12V CC~ 18 V  |
| Sortie audio :                         | sorties symétriques et asymétriques (micro = - 20 dB et ligne = 0 dB) |
| Consommation :                         | 80 mA ± 10 mA   |

### EMETTEURS : MICRO A MAIN ET BOITIER POUR CEINTURE

|  |  |
|--|--|
| Bande de fréquences de l'onde porteuse | bande UHF  |
| Sorties de puissance RF :              | 10 mW (max.)   |
| Mode d'oscillation :                   | Synthèse PLL, 16 canaux sélectionnables  |
| Stabilité de la fréquence              | ±0,005%  |
| Déviation maximale :                   | ±48 kHz avec compresseur de limitation   |
| Emission de parasites :                | > 60 dB en dessous de la fréquence porteuse  |
| Distorsion harmonique totale :         | < 1,0 % (à 1 KHz)  |
| Capsule du micro :                     | <b>Micro à main</b> : cardioïde dynamique<br><b>Micro cravate</b> : cardioïde, unité à condensateur électret |
| Signal tonal :                         | 32 768 kHz   |
| Piles :                                | CC 3 V (2x 1,5 V, AA, piles alcalines) OU<br>CC 2.4 V (2x 1,2 V taille AA, piles rechargeables)              |
| Consommation :                         | 130 mA @ 3 V   |

Chacune de ces informations peut être modifiée sans avertissement préalable. Vous pouvez télécharger la dernière version de ce mode d'emploi de notre site Web: [www.beglec.com](http://www.beglec.com)

## GEBRUIKSAANWIJZING

Hartelijk dank voor de aankoop van dit JB Systems® product. Om ten volle te kunnen profiteren van alle mogelijkheden en voor uw eigen veiligheid is het aangeraden de aanwijzingen zeer zorgvuldig te lezen voor U het apparaat begint te gebruiken.

**DOOR U OP ONZE MAILINGLIJST IN TE SCHRIJVEN ONTVANGT U STEEDS DE LAATSTE INFORMATIE OVER ONZE PRODUKTEN: NIEUWIGHEDEN, SPECIALE ACTIES, OPENDEURDAGEN, ENZ.**  
→ SURF NAAR: [WWW.BEGLEC.COM](http://WWW.BEGLEC.COM) ←

## KARAKTERISTIEKEN

In dit apparaat is radio-interferentie onderdrukt. Dit product voldoet aan de gangbare Europese en nationale voorschriften. Het is vastgesteld dat het apparaat er zich aan houdt en de desbetreffende verklaringen en documenten zijn door de fabrikant afgegeven.

- Draadloos UHF microfoon systeem:
  - WMS-1: met de WMIC-1 handmicrofoon
  - WBS-2: met de WBP-2 belt-pack en lavalier microfoon
- De Belt-pack en de handmicrofoon kunnen met herlaadbare batterijen gebruikt worden, vermits deze uitgerust zijn met een ingebouwde lader!
- Belt-pack ingang met line/mic schakelaar: kan gebruikt worden als gitaar belt-pack!
- Diversity ontvangst voor een betere stabiliteit en om te vermijden dat het signaal soms wegvalt
- Regelbare squelch voor een stabielere ontvangst, vrij van ongewenste nevelgeluiden.
- Tone squelch voor een verbeterde betrouwbaarheid.
- 16 selecteerbare frequenties via PLL synthesizer: tot 3 a 4 sets kunnen gelijktijdig gebruikt worden.
- Gezien de antennes zich aan de voorkant bevinden kan het toestel gemakkelijk in een rack geïnstalleerd worden
- Een optionele "RP-WMIC" 19" adapter is verkrijgbaar zodat u 1 of 2 ontvangers in een 19" rack kunt monteren
- Symmetrische XLR en asymmetrische jack uitgang
- Frequentiebereik: 863-865MHz (vrij te gebruiken in de meeste Europese landen)

## EERSTE INGEBRUIKNAME

### Belangrijke instructies:

- Controleer voor het eerste gebruik van het apparaat of het tijdens het transport beschadigd werd. Mocht er schade zijn, gebruik het dan niet, maar raadpleeg eerst uw dealer.
- **Belangrijk:** Dit apparaat verliet de fabriek in uitstekende staat en goed verpakt. Het is erg belangrijk dat de gebruiker de veiligheidsaanwijzingen en raadgevingen in deze gebruiksaanwijzing uiterst nauwkeurig volgt. Elke schade veroorzaakt door verkeerd gebruik van het apparaat valt niet onder de garantie. De dealer aanvaardt geen verantwoordelijkheid voor mankementen en problemen die komen door het veronachtzamen van deze gebruiksaanwijzing.
- Bewaar deze brochure op een veilige plaats om hem in de toekomst nogmaals te kunnen raadplegen. Indien U ooit het apparaat verkoopt mag u niet vergeten om de gebruiksaanwijzing bij te voegen.
- Om het milieu te beschermen, probeer zoveel mogelijk het verpakkingsmateriaal te recycleren.

### Controleer de inhoud:

Kijk na of de verpakking volgende onderdelen bevat:

- Gebruiksaanwijzing
- 1x WR-1 diversity ontvanger
- 1x mono jack/jack kabel

- 1x DC stroomadapter
- 1x laderkabel
- WMS-1 systeem → 1x WMIC-1 draadloze microfoon
- WBS-2 systeem → 1x WBS-2 belt pack + Lavalier microfoon + windscherm + dasklem

## VEILIGHEIDSVOORSCHRIFTEN:



**WAARSCHUWING:** Om het risico op elektrocutie zoveel mogelijk te vermijden mag u nooit de behuizing verwijderen. Er bevinden zich geen onderdelen in het toestel die u zelf kan herstellen. Laat de herstellingen enkel uitvoeren door een bevoegde technicus.



De bliksempijl die zich in een gelijkbenige driehoek bevindt is bedoeld om u te wijzen op het gebruik of de aanwezigheid van niet-geïsoleerde onderdelen met een "gevaarlijke spanning" in het toestel die voldoende kracht heeft om een risico van elektrocutie in te houden.



Het uitroepteken binnen de gelijkbenige driehoek is bedoeld om de gebruiker erop te wijzen dat er in de meegeleverde literatuur belangrijke gebruik en onderhoudsinstructies vermeld staan betreffende dit onderdeel.



Dit symbool betekent: het apparaat mag enkel binnenhuis worden gebruikt.



Dit symbool betekent: Lees de handleiding!



Dit symbool betekent: Klasse III apparaten

- Stel dit apparaat niet bloot aan regen of vocht, dit om het risico op brand en elektrische schokken te voorkomen.
- Om de vorming van condensatie binnenin te voorkomen, laat het apparaat aan de omgevingstemperatuur wennen wanneer het, na het transport, naar een warm vertrek is overgebracht. Condensatie kan het toestel soms verhinderen perfect te functioneren. Het kan soms zelfs schade aan het apparaat toebrengen.
- Gebruik dit apparaat uitsluitend binnenshuis.
- Plaats geen stukken metaal en mors geen vocht binnen in het toestel om elektrische schokken of storing te vermijden. Objecten gevuld met water, zoals bvb. Vazen, mogen nooit op dit apparaat worden geplaatst. Indien er toch een vreemd voorwerp of water in het apparaat geraakt, moet U het direct van het lichtnet afkoppelen.
- Open vuur, zoals brandende kaarsen, mogen niet op het apparaat geplaatst worden.
- Zorg dat het toestel niet in een stoffige omgeving wordt gebruikt en maak het regelmatig schoon.
- Houd het apparaat uit de buurt van kinderen.
- Dit apparaat mag niet door onervaren personen bediend worden.
- De maximum veilige omgevingstemperatuur is 40°C. Gebruik het apparaat dus niet bij hogere temperaturen.
- Trek altijd de stekker uit wanneer het apparaat gedurende langere tijd niet wordt gebruikt of alvorens met de onderhoudsbeurt te beginnen.
- De elektrische installatie behoort uitsluitend uitgevoerd te worden door bevoegd personeel, volgens de in uw land geldende regels betreffende elektrische en mechanische veiligheid.
- Controleer dat de beschikbare spanning niet hoger is dan die aangegeven op de achterzijde van het toestel.
- Het stopcontact zal steeds vrij toegankelijk blijven zodat de stroomkabel op elk moment kan worden uitgetrokken.
- Om een brand te voorkomen, dient het toestel enkel gebruikt te worden met de AC adapter die bij het toestel geleverd werd. Wanneer de AC adapter beschadigd is, dient een adapter van hetzelfde model gebruikt te worden.
- De behuizing niet openen. Er zitten geen onderdelen in die door de gebruiker moeten worden onderhouden.
- Ingeval van ernstige problemen met het bedienen van het toestel, stopt U onmiddellijk het gebruik ervan. Contacteer uw dealer voor een eventuele reparatie.
- Gebruik best de originele verpakking als het toestel vervoerd moet worden.
- Om veiligheidsredenen is het verboden om ongeautoriseerde modificaties aan het toestel aan te brengen.

- Laat de batterijen niet in het toestel wanneer dit voor een lange periode niet gebruikt wordt. Zo voorkomt u dat het toestel zou beschadigd worden door lekkende.

## FCC VERKLARING

Dit toestel voldoet aan deel 15 van de FCC reglementering. Het gebruik ervan is onderworpen aan volgende condities:

- Dit toestel mag geen schadelijke storingen veroorzaken.
  - Dit apparaat weerstaat aan iedere interferentie, ook als deze geen foutloze werking toelaat.
- Modificaties die worden aangebracht zonder de uitdrukkelijke toestemming van het verantwoordelijk keuringsbureau kunnen ervoor zorgen dat het apparaat niet meer aan de eisen voor legaal gebruik voldoet.
- BELANGRIJK:** Om aan de FCC reglementering te voldoen, mogen er geen modificaties aan de antenne en/of apparaten worden uitgevoerd. Iedere modificatie aan de antenne(s) of de apparaten kan ertoe leiden dat deze de maximum toelaatbare RF-normen overschrijdt en aldus niet meer legaal mag gebruikt worden.

## FUNCITIES VAN DE ONTVANGER

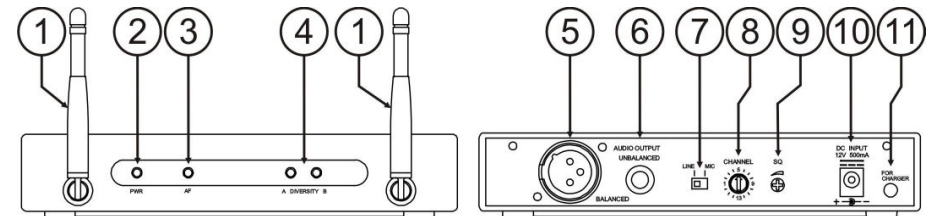

1. **Antennes:** de UHF antennes hebben een vaste lengte en staan op het frontpaneel gemonteerd. Zet deze in een verticale positie wanneer u het toestel gebruikt.
  2. **Power Indicator:** deze LED gaat aan wanneer het toestel klaar is om te werken.
  3. **AF Indicator:** deze LED gaat aan wanneer het toestel een geluidssignaal ontvangt.
  4. **Diversity A. B Indicatoren:** deze LED's tonen aan welke antenne het RF signaal ontvangt.
  5. **Symmetrische uitgang:** 3-pin XLR aansluiting met een symmetrisch lage impedantie uitgang. Indien uw audio mixer uitgerust is met een symmetrische ingang, dan gebruikt u best deze XLR uitgang. Vergeet niet de mic/line schakelaar (7) in de gewenste positie te zetten.
  6. **Asymmetrische uitgang:** Asymmetrische 6.3mm mono jack audio uitgang. U kunt deze gebruiken om de ontvanger op een gitaarversterker of op een asymmetrische ingang van een mengtafel aan te sluiten. Vergeet niet de mic/line schakelaar (7) in de gewenste positie te zetten.
  7. **Mic/Line Schakelaar:** wordt gebruikt om het uitgangsniveau van de symmetrische XLR aansluiting of de asymmetrische 6.3mm jack te kiezen. U kunt kiezen tussen microfoon (-20dB) of lijn niveau (0dB).
  8. **Kanaalkeuzeknop:** gebruik deze roterende schakelaar om één van de 16 beschikbare kanalen te kiezen. Let er op dat het gekozen kanaal op de ontvanger steeds overeen komt met het gekozen kanaal op de zender (handmicrofoon of belt pack).
  9. **Squelch regeling:** om ongewenste storende geluiden te voorkomen kan de squelch regeling de audio uitgang van de ontvanger afsnijden wanneer de gedetecteerde RF signalen te zwak zijn. Met de squelch controleknop kunt u het minimum RF signaalniveau bepalen waarbij de audio uitgang nog niet onderdrukt wordt. Wanneer u de squelch te hoog instelt vermindert u het bereik (max. afstand) van het systeem. De squelch is in de fabriek reeds ingesteld zodat u het in principe niet moet aanpassen. Als u het squelch niveau toch om een of andere reden wilt aanpassen, dan moet u deze op de minimum stand instellen alvorens u de ontvanger aan zet, en kunt u daarna, al testend, de instelling naar een hogere waarde brengen.
  10. **DC IN:** gelijkstroom ingang voor de meegeleverde wisselstroom adapter.
  11. **Lader uitgang:** verbind deze uitgang met de microfoon/belt pack door middel van de meegeleverde kabel. De batterijen worden op ongeveer 10 uur volledig opgeladen. Terwijl de batterijen opgeladen worden knippert de "low battery" aanwijzer van de zender.
- Belangrijk:** let er zeker op dat er alleen herlaadbare batterijen (bij voorkeur van het type "Ni-MH") in de zender zitten alvorens u de laderkabel aansluit! Herlaad **NOOIT** gewone batterijen, zoals bvb "Alkaline" batterijen !!!

## FUNCTIES VAN DE HANDMICROFOON

- Gril:** beschermt de unidirectionele dynamische microfooncapsule en vermindert adem en windgeluiden.
- Low Battery LED:** deze LED geeft de batterij status weer. Wanneer het toestel AAN staat kunt u het volgende aflezen:
  - **LED is steeds aan:** de batterij verkeert nog steeds in goede staat.
  - **LED flitst snel:** duidt aan dat de batterij onvoldoende kracht heeft en dringend moet vervangen worden.
  - **LED is uit:** de batterij is helemaal leeg of zit verkeerd in het toestel. U moet ze op de correcte manier in het toestel zetten of de batterij vervangen.
- Aan/uit Schakelaar:** druk gedurende enkele seconden op deze toets om de zender aan/uit te zetten.
- Batterijcompartiment:** plaats 2 herlaadbare of droge (Alkaline) AA batterijen in het compartiment. Let er op de polariteit te respecteren.
- Kanaalkeuzeknop:** gebruik deze roterende schakelaar om één van de 16 beschikbare kanalen te kiezen. Let er op dat het gekozen kanaal op de ontvanger steeds overeen komt met het gekozen kanaal op de zender.
- Batterijdeksel:** draai het voorzichtig los en schuif het daarna naar beneden om het batterijcompartiment te openen en ook toegang te verkrijgen tot de kanaalkeuze schakelaar (5).
- Antenne:** Ingebouwde helixvormige "high gain" antenne.
- Lader ingang:** verbind de meegeleverde laderkabel tussen de ontvanger en de microfoon. De batterijen worden op ongeveer 10 uur volledig opgeladen. Terwijl de batterijen opgeladen worden knippert de "low battery" aanwijzer.  
**Belangrijk:** let er zeker op dat er alleen herlaadbare batterijen (bij voorkeur van het type "Ni-MH") in de zender zitten alvorens u de laderkabel aansluit! Herlaad **NOOT** gewone batterijen, zoals bvb "Alkaline" batterijen!!!

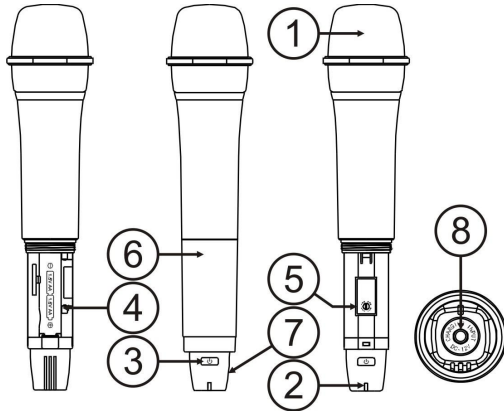

## FUNCTIES VAN DE BELT PACK

- Mini XLR aansluiting:** de meegeleverde lavalier electret microfoon (of optionele headset) kan hier worden aangesloten.
- Aan/uit schakelaar:** druk gedurende enkele seconden op deze toets om de zender aan/uit te zetten.
- Low Battery LED:** deze LED geeft de batterij status weer. Wanneer het toestel AAN staat kunt u het volgende aflezen:
  - **LED is steeds aan:** de batterij verkeert nog steeds in goede staat.
  - **LED flitst snel:** duidt aan dat de batterij onvoldoende kracht heeft en dringend moet vervangen worden.
  - **LED is uit:** de batterij is helemaal leeg of zit verkeerd in het toestel. U moet ze op de correcte manier in het toestel zetten of de batterij vervangen.

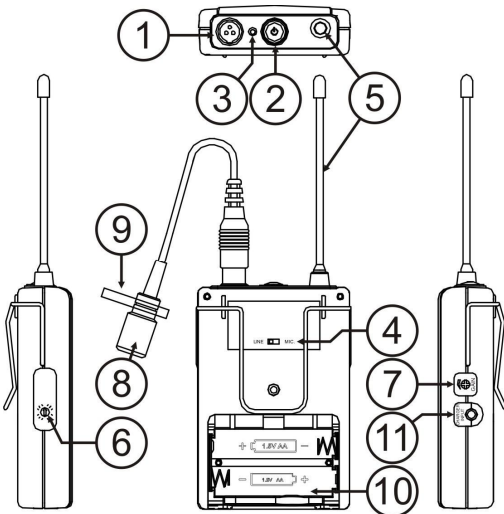

- De LED knipperen constant terwijl de batterijen opgeladen worden.
- MIC/LINE schakelaar:** wordt gebruikt om de gevoeligheid van de mini XLR ingang (1) te veranderen:
    - **MIC:** gebruik deze positie wanneer u een headset of lavalier microfoon aansluit.
    - **LINE:** gebruik deze positie wanneer u een toestel met "line" niveau aansluit (gitaar, instrument, enz.).
  - Antenne:** permanent aangesloten helixvormige antenne.
  - Kanaalkeuzeknop:** gebruik deze roterende schakelaar om één van de 16 beschikbare kanalen te kiezen. Let er op dat het gekozen kanaal op de ontvanger steeds overeen komt met het gekozen kanaal op de zender.
  - Gain controle:** stel eerst het gewenste ingangsniveau in (mic of line) (4). Daarna kunt u de inganggevoeligheid fijnregelen om te beletten dat het signaal overstuurd wordt (distortie).
  - Lavalier Microfoon:** Deze discrete unidirectionele condensermicrofoon kan gebruikt worden voor allerlei toepassingen. (bvb. Om de stem van een leraar of spreker te versterken). Deze lavalier microfoon kan vervangen worden door onze "**HM-36U headset microfoon**" (bestelcode: 427), welke veel gebruikt wordt voor aerobics enz.
  - Dasklem:** wordt gebruikt om de lavalier op een das of revers vast te maken.
  - Batterijcompartiment:** plaats 2 herlaadbare of droge (Alkaline) AA batterijen in het compartiment. Let er op de polariteit te respecteren.
  - Lader ingang:** verbind de meegeleverde laderkabel tussen de ontvanger en de belt pack. De batterijen worden op ongeveer 10 uur volledig opgeladen. Terwijl de batterijen opgeladen worden knippert de "low battery" aanwijzer.  
**Belangrijk:** let er zeker op dat er alleen herlaadbare batterijen (bij voorkeur van het type "Ni-MH") in de zender zitten alvorens u de laderkabel aansluit! Herlaad **NOOT** gewone batterijen, zoals bvb "Alkaline" batterijen!!!

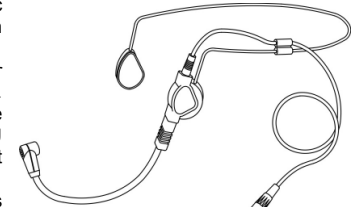

### INSTALLATIEVOORSCHRIFTEN:

- Plaats de ontvanger in een goed geventileerde ruimte waar het niet blootgesteld is aan hoge temperaturen of vocht.
- Het plaatsen en het gebruik van dit apparaat gedurende een lange periode in de nabijheid warmtebronnen zoals versterkers, spots, enz. zal zijn werking beïnvloeden.
- Dit apparaat kan in een 19" kast geïnstalleerd worden. Gebruik hiervoor de speciale optionele 19" adapter (RP-WMIC)
- Probeer sterke schokken en vibraties tijdens het transport zo veel mogelijk te vermijden.
- Zorg, bij inbouw in een vaste installatie of flightcase, voor een goede ventilatie om de warmte optimaal te kunnen afvoeren.
- Zorg ervoor, om inwendige vorming van condensatie te voorkomen, dat de mengtafel zich na transport kan aanpassen aan de warme binnentemperatuur. Condensatie kan de goede werking soms verhinderen.
- Lees ook de extra informatie in het hoofdstuk "SETUP en AANSLUITINGEN"

### DE ONTVANGER INSTALLEREN:

**Standalone:** u kunt de ontvanger 'standalone' gebruiken: zet beide antennes in verticale positie en sluit de ontvanger aan zoals in het hoofdstuk "aansluitingen" beschreven wordt.

**In een 19" rack:** u kunt 1 of 2 ontvangers in een 19" rack installeren met behulp van de optionele "RP-WMIC" adapter:

1. Installeer de 2 metalen U profielen aan beide kanten van de ontvanger.
2. Installeer de ontvanger in de 19" metalen rack adapter door beide U-profielen vast te schroeven.

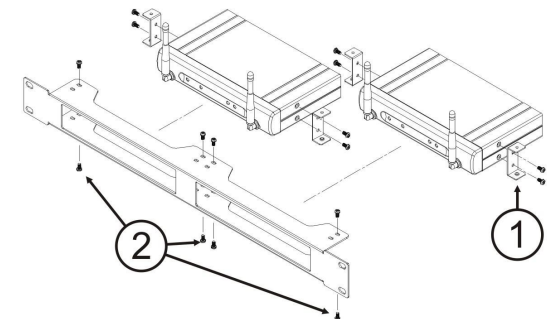

## SETUP EN AANSLUITINGEN

### ! enkele belangrijke opmerkingen alvorens van start te gaan !

- U kan 1 ontvanger slechts gebruiken met 1 enkele zender (handmicrofoon / belt pack). Het is niet mogelijk 2 of meerdere zenders tegelijk te gebruiken op dezelfde ontvanger: dit brengt alleen maar een ophoping van interferenties en problemen met zich mee!
- De ontvanger en de zender moeten steeds afgesteld worden op hetzelfde kanaal (frequentie)!
- De afstand tussen zender en ontvanger moet minstens 1 meter bedragen.
- Om het risico op interferenties te minimaliseren installeert u de ontvanger liefst niet in de buurt van grote metalen oppervlakken/objecten, TV's en andere draadloze apparatuur.
- Zorg ervoor dat er zich zo weinig mogelijk hindernissen (dikke betonnen muren, grote metalen objecten, ...) tussen de zender en de ontvanger bevinden.
- U kan tot 3 à 4 zenders tegelijk gebruiken, op voorwaarde dat u voor elke zender een aparte ontvanger gebruikt!

### ONTVANGER – AUDIO AANSLUITINGEN

Bepaal eerst welke audio ingangen beschikbaar zijn op uw mengtafel en beslis daarna hoe u de ontvanger gaat aansluiten:

- **op een symmetrische MIC ingang van de audio mixer:** draai de gain van de mengtafelingang dicht en zet de mic/line schakelaar (7) van de ontvanger op MIC. Gebruik een XLR/XLR kabel om de XLR uitgang (5) van de ontvanger aan te sluiten. Zet de zender aan (handmicrofoon/belt pack) en drijf de gain regeling langzaam op.
- **op een symmetrische LINE ingang van de audio mixer:** draai de gain van de mengtafelingang dicht en zet de mic/line schakelaar (7) van de ontvanger op LINE. Gebruik een XLR/XLR kabel om de XLR uitgang (5) van de ontvanger aan te sluiten. Zet de zender aan (handmicrofoon/belt pack) en drijf de gain regeling langzaam op.
- **op een asymmetrische MIC ingang van de audio mixer:** draai de gain van de mengtafelingang dicht en zet de mic/line schakelaar (7) van de ontvanger op MIC. Gebruik de meegeleverde JACK/JACK kabel om de JACK uitgang (6) van de ontvanger aan te sluiten. Zet de zender aan (handmicrofoon/belt pack) en drijf de gain regeling langzaam op.
- **op een asymmetrische LINE ingang van de audio mixer of hifi stereo set:** draai de gain van de mengtafelingang dicht en zet de mic/line schakelaar (7) van de ontvanger op LINE. Gebruik de meegeleverde JACK/JACK kabel om de JACK uitgang (6) van de ontvanger aan te sluiten. Zet de zender aan (handmicrofoon/belt pack) en drijf de gain regeling langzaam op.

**NOTE:** gebruik nooit de symmetrische en asymmetrische uitgangen tegelijkertijd, dit leidt tot signaalverlies en verhoogde ruis.

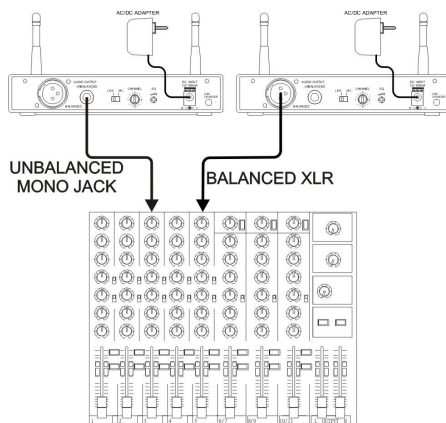

### DRAADLOZE MICROFOON – SETUP

- Zet de ontvanger aan en kies een kanaal.
- Open het batterijcompartiment en plaats 2 AA batterijen in de zender (alkaline of volledig opgeladen Ni-MH batterijen).
- Kies exact hetzelfde frequentiekanaal (5) als op de ontvanger.
- Druk gedurende enkele seconden op de voedingsschakelaar (3): één van de diversity LEDs (4) van de ontvanger moet aan zijn, wat betekent dat het RF-signaal van de zender ontvangen wordt.
- Spreek in de microfoon: de AF aanwijzer (3) zal flitsen op het ritme van uw stem.
- Terwijl u het systeem uitprobeert kunt u wat rondwandelen, om na te kijken of u geen dode punten tegen komt (geen ontvangst): indien dit wel het geval is moet u de positie van de ontvanger wijzigen.

### BELT PACK – SETUP

- Zet de ontvanger aan en kies een kanaal.
- Open het batterijcompartiment en plaats 2 AA batterijen in de zender (alkaline of volledig opgeladen Ni-MH batterijen).
- Kies exact hetzelfde frequentiekanaal (6) als op de ontvanger.
- Sluit de lavalier microfoon of optionele headset aan en stel de MIC/LINE schakelaar (4) van de belt pack in op MIC.
- U kunt eventueel ook een line audio signaal gebruiken (bvb. Gitaar), in dit geval moet u de MIC/LINE schakelaar (4) van de belt pack instellen op LINE.
- Druk gedurende enkele seconden op de voedingsschakelaar (2): één van de diversity LEDs (4) van de ontvanger moet aan zijn om aan te geven dat er een RF signaal van de zender ontvangen wordt.
- Spreek in de microfoon: de AF indicator (3) zal flitsen op het ritme van uw stem.
- Indien nodig kunt u steeds het audio niveau fijnregelen door middel van de gain knop (7).
- Terwijl u het systeem test kunt u even rondwandelen om te controleren of u geen dode punten (waar de ontvangst wegvalt) tegenkomt: in deze gevallen kunt u proberen de positie van de ontvanger te wijzigen.

### HET GEBRUIK VAN VERSCHILLENDE ZENDERS TEGELIJK

Al beschikt de zender en ontvanger over 16 kanalen, het is niet mogelijk om 16 draadloze systemen tegelijk te gebruiken: afhankelijk van de omstandigheden kunt u maximum 3 tot 4 sets tegelijk gebruiken.

Wanneer u meer dan 1 systeem gaat gebruiken moet u voor elke set een ander kanaal kiezen. Zeer belangrijk: kies nooit naast elkaar liggende kanalen. Kies daarentegen om de kanalen evenredig over de 16 mogelijkheden te verdelen: bvb. Voor 3 sets → set1: kanaal1 \* set2: kanaal7 \* set3: kanaal 15

- Stel eerst 1 systeem in en laat het aan staan. (meer info hierboven)
- Stel daarna een 2<sup>de</sup> systeem in en controleer of het niet interfereert met het eerste (ongewenste buzz geluiden enz.). Wanneer er zich interferenties voordoen kunt u een ander kanaal voor uw 2<sup>de</sup> toestel kiezen zodat alles goed samenwerkt. Laat nu ook het 2<sup>de</sup> toestel aanstaan.
- Voor het derde toestel moet u gewoon bovenstaande werkwijze herhalen tot de 3 toestellen harmonieus samenwerken.

### BATTERIJEN VAN DE ZENDER VERVANGEN

- Plaats 2 herlaadbare AA Ni-MH batterijen in de zender en sluit het compartiment.
- Sluit de meegeleverde laderkabel aan op de lader uitgang van de ontvanger (11) en de lader ingang van de zender.
- Zet de ontvanger aan: de zender wordt automatisch uitgeschakeld terwijl de "low level LED" begint te knipperen. Het duurt ongeveer 10 uur om de batterijen volledig op te laden.

### **BELANGRIJKE OPMERKING:**

**Plaats NOOIT droge batterijen in het toestel (zoals alkaline batterijen) als u de laderfunctie wil gebruiken. De batterijen zouden zelf kunnen ontploffen!**

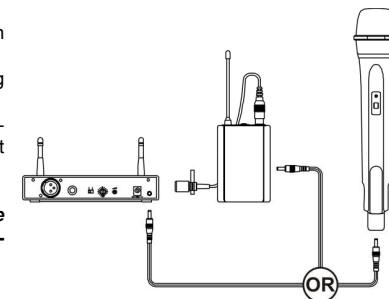

### FOUTOPSPORING

**Probleem**  
**Geen geluid**

#### **Oplossing**

- Controleer de voeding van de zender en de ontvanger.
- Controleer of de ontvanger en de zender op hetzelfde kanaal ingesteld staan (frequentie).
- Controleer of het hi-fi toestel of audio mixer aan staat en of de uitgang van de ontvanger op het juiste ingangskanaal is aangesloten. Mixer: staat de gain open?
- Controleer of de zender niet te ver verwijderd is van de ontvanger en of de SQUELCH controle niet te hoog is ingesteld.
- Controleer of de ontvanger niet te dicht bij een groot metalen voorwerp is opgesteld en of er zich geen grote hindernissen bevinden tussen de zender en de ontvanger if (bvb. Grote metalen voorwerpen of dikke muren).
- Controleer de locatie van de antennes.
- Wanneer u 2 of meerdere microfoonsets tegelijk gebruikt moet u er voor zorgen dat de gekozen kanalen niet met elkaar interfereren: kies een ander paar kanalen voor één van de sets.

#### **Interferenties**

**Vervorming**

- Controleer of de interferenties afkomstig zijn van andere draadloze microfoons of van TV, radio, PC, enz.
- Controleer of het niveau van de ontvanger niet te hoog of te laag ingesteld staat.
- Controleer of de mic/line schakelaar en het Gain niveau van de belt pack correct ingesteld staan.
- Controleer of er geen interferenties zijn met andere draadloze microfoons, TV, radio, PC, enz.

**ONDERHOUD**

Reinig het toestel met een zacht, lichtjes bevochtigd doek. Vermijd water te morsen in het toestel. Gebruik nooit vluchtige producten zoals benzeen of thinner, dit kan het toestel beschadigen.

**CONFORMITEITVERKLARING**

**ONTVANGER: R&TTE conformiteitverklaring**

Merk : JB Systems  
 Productengroep : Draadloze ontvanger  
 Model n° : WR-1

Voldoet aan de essentiële vereisten zoals beschreven in de richtlijnen :  
 EN 300 422-2 : V1.1.1 (2000-08)  
 EN 301 489-01 V1.6.1 (2005-09)  
 EN 301 489-09 V1.3.1 (2002-08)  
 IEC 60065\_2001 / EN 60065\_2002

Volledige testrapporten en andere relevante informatie blijven ter beschikking van de Controleorganen op ons hoofdkantoor:  
**Beglec NV ~ 't Hofveld 2 ~ B1702 Groot-Bijgaarden ~ Belgium**

Groot-Bijgaarden, 25 Juli 2009  
 Voor Beglec NV,  
*Luc De Bauw*  
 Directeur

**DRAADLOZE HANDMICROFOON : R&TTE conformiteitverklaring**

Merk : JB Systems  
 Productengroep : Draadloze zender  
 Model n° : WMIC-1

Voldoet aan de essentiële vereisten zoals beschreven in de richtlijnen :  
 EN 300 422-2 : V1.2.2 (2008-03)  
 EN 301 489-1 V1.8.1 (2008-04)  
 EN 301 489-9 V1.4.1 (2007-11)  
 EN 60065\_2002 + A1/2006

Volledige testrapporten en andere relevante informatie blijven ter beschikking van de Controleorganen op ons hoofdkantoor:  
**Beglec NV ~ 't Hofveld 2 ~ B1702 Groot-Bijgaarden ~ Belgium**

Groot-Bijgaarden, 25 Juli 2009  
 Voor Beglec NV,  
*Luc De Bauw*  
 Directeur

**DRAADLOZE BELT PACK : R&TTE conformiteitverklaring**

Merk : JB Systems  
 Productengroep : Draadloze zender  
 Model n° : WBP-2

Voldoet aan de essentiële vereisten zoals beschreven in de richtlijnen :  
 EN 300 422-2 : V1.1.1 (2000-08)  
 EN 301 489-01 V1.6.1 (2005-09)  
 EN 301 489-09 V1.3.1 (2002-08)

IEC 60065\_2001 / EN 60065\_2002

Volledige testrapporten en andere relevante informatie blijven ter beschikking van de Controleorganen op ons hoofdkantoor:  
**Beglec NV ~ 't Hofveld 2 ~ B1702 Groot-Bijgaarden ~ Belgium**

Groot-Bijgaarden, 25 Juli 2009  
 Voor Beglec NV,  
*Luc De Bauw*  
 Directeur

**NOTA:**

De **WMS-1** draadloze set bevat: 1x **WMIC-1** + 1x **WR-1**  
 De **WBS-2** draadloze set bevat: 1x **WBP-2** + 1x **WR-1**

**EIGENSCHAPPEN**

**ONTVANGER**

|  |   |
|--|---|
| <b>Draagfrequentieband:</b>            | UHF band  |
| <b>Frequentiestabiliteit:</b>          | ±0,005%   |
| <b>Ontvangstgevoeligheid:</b>          | @ 5 dBµV S/R verhouding >80dB                         |
| <b>Onderdrukking ongewenste freq.:</b> | minimum 80 dB   |
| <b>Selectiviteit:</b>                  | >50dB   |
| <b>Modulatie Modus:</b>                | FM  |
| <b>Type ontvanger:</b>                 | PLL synthesized, switching diversity                  |
| <b>IF Frequentie:</b>                  | 1 <sup>st</sup> : 56MHz ~ 2 <sup>nd</sup> : 10.7MHz   |
| <b>Toonsignaal:</b>                    | 32,768KHz   |
| <b>S/R verhouding:</b>                 | >94dB, @ 48kHz afwijking & 60dBµV antenne ingang      |
| <b>AF bereik:</b>                      | 50Hz tot 15kHz (±3dB)                                 |
| <b>T.H.D.:</b>                         | Minder dan 1,0% (op 1kHz)                             |
| <b>Voeding:</b>                        | DC 12V ~ 18V  |
| <b>Audio Uitgang:</b>                  | Symmetrisch & asymmetrisch (Mic.= -20dB / Line = 0dB) |
| <b>Stroomverbruik:</b>                 | 80mA ± 10mA   |

**HANDMICROFOON / BELT PACK ZENDER**

|                                 |  |
|---------------------------------|--|
| <b>Draagfrequentieband:</b>     | UHF band   |
| <b>RF Uitgangsvermogen:</b>     | 10mW (max.)  |
| <b>Oscillatie modus:</b>        | PLL synthesized, 16 kanalen  |
| <b>Frequentie stabiliteit:</b>  | ±0,005%  |
| <b>Maximum Freq. afwijking:</b> | ±48 kHz  |
| <b>Parasitaire frequenties:</b> | >60dB onder de draagfrequentie   |
| <b>T.H.D.:</b>                  | <1,0% (at 1KHz)  |
| <b>Microfooncapsule:</b>        | <b>Handmicrofoon:</b> uni-directioneel dynamisch<br><b>Lavalier:</b> uni-directionele electret condenser eenheid |
| <b>Toonsignaal:</b>             | 32,768 kHz   |
| <b>Batterij:</b>                | DC 3V (2x 1,5V AA alkaline batterijen ) OF<br>DC 2.4V (2x 1,2V AA herlaadbare batterijen)                        |
| <b>Stroomverbruik:</b>          | 130mA @ 3V   |

**Elke inlichting kan veranderen zonder waarschuwing vooraf**  
**U kan de laatste versie van deze handleiding downloaden via**  
**Onze website: [www.beglec.com](http://www.beglec.com)**



# BEDIENUNGSANLEITUNG

Vielen Dank, dass Sie sich für den Erwerb dieses JBSystems®-Produkt entschieden haben. Bitte lesen Sie diese Bedienungsanleitung sorgfältig vor der Inbetriebnahme durch, zur vollen Ausschöpfung der Möglichkeiten, die dieses Gerät bietet, sowie zu Ihrer eigenen Sicherheit.

## EIGENSCHAFTEN

Das Gerät ist funkentstört und erfüllt die Anforderungen der europäischen und nationalen Bestimmungen. Entsprechende Dokumentation liegt beim Hersteller vor.

- UHF Drahtlosmikrofon-System:
  - WMS-1: einschließlich WMIC-1 Handmikrofon
  - WBS-2: einschließlich WBP-2 Beltpack und Lavalier-Mikrofon
- Beltpack und Handmikrofon können beide mit wiederaufladbaren Batterien betrieben werden: Ladegerät inbegriffen!
- Beltpack-Eingang mit Linien-/Mikroschalter: kann als Gitarren-Beltpack verwendet werden!
- Diversity-Empfang für größere Stabilität und zur Vermeidung von Signalausfällen
- Einstellbarer „Squelch“ (Rauschsperr) für gleichbleibend guten Empfang ohne unerwünschte Störgeräusche.
- Ton-Squelch für verbesserte Zuverlässigkeit.
- 16 Frequenzen wählbar über PLL Synthesizer: bis zu 3 oder 4 Sets können gleichzeitig eingesetzt werden
- Antennen an der Frontblende, um eine Befestigung an Gerüsten zu vereinfachen
- Wahlweise „RP-WMIC“ 19“ Adapter verfügbar für die Befestigung von 1 oder 2 Empfängern (Receiver) an Gerüsten
- Symmetrischer XLR und asymmetrischer Klinkeausgang
- Frequenzbereich: 863-865 MHz (gebührenfreie Nutzung in den meisten europäischen Ländern)

## VOR DER ERSTBENUTZUNG

### Wichtige Hinweise:

- Vor der Erstbenutzung bitte das Gerät zuerst auf Transportschäden überprüfen. Sollte das Gerät einen Schaden aufweisen, Gerät bitte nicht benutzen, sondern setzen Sie sich unverzüglich mit Ihrem Händler in Verbindung.
- **Wichtiger Hinweis:** Das Gerät hat das Werk unbeschädigt und gut verpackt verlassen. Es ist wichtig, dass der Benutzer sich streng an die Sicherheitshinweise und Warnungen in der Bedienungsanleitung hält. Schäden durch unsachgemäße Handhabung sind von der Garantie ausgeschlossen. Der Händler übernimmt keine Verantwortung für Schäden, die durch Nichtbeachtung der Bedienungsanleitung hervorgerufen wurden.
- Die Bedienungsanleitung zum zukünftigen Nachschlagen bitte aufbewahren. Bei Verkauf oder sonstiger Weitergabe des Geräts bitte Bedienungsanleitung beifügen.
- Aus Umweltschutzgründen Verpackung bitte wiederverwenden oder richtig trennen.

### Überprüfen Sie den Inhalt:

Folgende Teile müssen sich in der Geräteverpackung befinden:

- Bedienungsanleitung
- 1x WR-1 Diversity-Empfänger
- 1x Mono-Klinke/Klinkenkabel
- 1x Gleichstrom Netzadapter
- 1x Ladekabel
- WMS-1 System → 1x WMIC-1 Drahtlosmikro
- WBS-2 System → 1x WBS-2 Beltpack + Lavalier-Mikro + Windschutz + Kravattenklemme

## SICHERHEITSHINWEISE



**ACHTUNG:** Um sich nicht der Gefahr eines elektrischen Schlags auszusetzen, entfernen Sie keines der Gehäuse-teile. Im Geräteinneren befinden sich keine vom Benutzer reparierbaren Teile. Überlassen Sie Reparaturen dem qualifizierten Kundendienst.



Das Blitzsymbol im Dreieck weist den Benutzer darauf hin, dass eine Berührungsgefahr mit nicht isolierten Teilen im Geräteinneren, die eine gefährliche Spannung führen, besteht. Die Spannung ist so hoch, dass hier die Gefahr eines elektrischen Schlages besteht.



Das Ausrufezeichen im Dreieck weist den Benutzer auf wichtige Bedienungs- und Wartungshinweise in den Dokumenten hin, die dem Gerät beiliegen.



Dieses Symbol bedeutet: Nur innerhalb von Räumen verwenden.



Dieses Symbol bedeutet: Achtung! Bedienungsanleitung lesen!



Dieses Symbol bedeutet: Klasse III Klassifizierung

- Zur Vermeidung von Stromschlag oder Feuer, Gerät bitte nicht Regen oder Feuchtigkeit aussetzen.
- Zur Vermeidung von Kondensation im Inneren des Geräts bitte nach dem Transport in eine warme Umgebung zum Temperaturengleich einige Zeit ausgeschaltet stehen lassen. Kondensation kann zu Leistungsverlust des Geräts oder gar Beschädigung führen.
- Gerät nicht im Freien und in feuchten Räumen und Umgebungen verwenden.
- Keine Metallgegenstände oder Flüssigkeiten ins Innere des Geräts gelangen lassen. Keine mit Flüssigkeit gefüllten Gegenstände, z.B. Vasen, auf das Gerät stellen. Kurzschluss oder Fehlfunktion können die Folge sein. Falls es doch einmal vorkommen sollte, bitte sofort Netzstecker ziehen und vom Stromkreis trennen.
- Offene Brandquellen, wie z.B. brennende Kerzen, sollten nicht auf das Gerät gestellt werden.
- Nicht in staubiger Umgebung verwenden und regelmäßig reinigen.
- Für Kinder unerreichbar aufbewahren.
- Unerfahrene Personen sollen das Gerät nicht bedienen.
- Umgebungstemperatur darf 40°C nicht überschreiten.
- Stets Netzstecker ziehen, wenn Gerät für längeren Zeitraum nicht genutzt oder es gewartet wird.
- Elektrische Anschlüsse nur durch qualifiziertes Fachpersonal überprüfen lassen.
- Sicherstellen, dass Netzspannung mit Geräteaufkleber übereinstimmt.
- Die Netzsteckdose sollte immer gut erreichbar sein, um das Gerät vom Netz zu trennen.
- Aus Sicherheitsgründen sollte das Gerät nur mit dem mitgelieferten WS-Adapter benutzt werden. Sollte der WS-Adapter beschädigt sein, darf nur ein Adapter desselben Typs verwendet werden
- Gerät nicht öffnen. Der sind keine zu wartenden Bauteile im Gerät enthalten.
- Bei Fehlfunktion Gerät nicht benutzen und sich mit dem Händler in Verbindung setzen.
- Bei Transport bitte Originalverpackung verwenden, um Schäden am Gerät zu vermeiden.
- Aus Sicherheitsgründen dürfen an dem Gerät keine unbefugten Veränderungen vorgenommen werden.
- Bei längerem Nichtgebrauch des Geräts die Batterien aus dem Sender nehmen. Dies vermeidet Schäden durch defekte auslaufende Batterien.

### FCC ERKLÄRUNG

Das vorliegende Gerät entspricht Teil 15 der FCC [amerikanischen Bundesbehörde für das Fernmeldewesen] -Richtlinien. Der Betrieb des Geräts unterliegt den beiden folgenden Bedingungen:

- Dieses Gerät darf keine schädlichen Interferenzen verursachen.
- Dieses Gerät muss empfangene Interferenzen einschließlich Interferenzen, die zu einem unerwünschten Betrieb führen können, annehmen.

Jegliche Änderungen oder Modifizierungen des Geräts, die von der für die Einhaltung der einschlägigen Bestimmungen verantwortlichen Stelle nicht ausdrücklich genehmigt wurden, können einen Entzug der Betriebserlaubnis für dieses Gerät zur Folge haben.

**WICHTIGER HINWEIS:** Um eine Einhaltung der FCC Richtlinien im Bereich der zulässigen Funkfrequenzemissionen gewährleisten zu können, dürfen keine Änderungen an der Antenne oder dem Gerät vorgenommen werden. Jede Änderung an der Antenne oder dem Gerät kann zu nicht zulässigen Funkfrequenzemissionswerten führen und einen Entzug der Betriebserlaubnis für das Gerät zur Folge haben.

## RECEIVERFUNKTIONEN

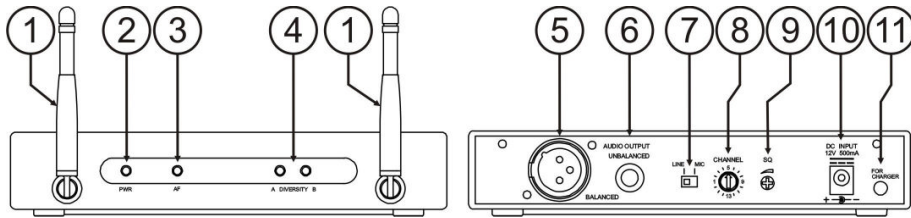

- Antennen:** Fest montierte UHF-Antennen von vorgegebener Länge an der Frontblende des Geräts. Bringen Sie diese für den Betrieb des Geräts in vertikale Stellung.
- Einschaltanzeige:** Die LED-Anzeige leuchtet, wenn der Empfänger betriebsbereit ist.
- Tonfrequenzanzeige:** Die Anzeige leuchtet, wenn ein Tonsignal empfangen wird.
- Diversity A, B Anzeigen:** Diese LEDs zeigen an, welche Antenne das Funksignal gerade empfängt.
- Symmetrischer Ausgang:** 3-Stift XLR-Buchse gewährleistet symmetrischen, niederohmigen Ausgang. Wenn Ihr Tonmischer mit einem symmetrischen Eingang ausgestattet ist, schließen Sie den Empfänger besser an diesem XLR-Ausgang an. Vergessen Sie nicht, den Mikro-/Linienumschalter (7) in die gewünschte Stellung zu bringen.
- Asymmetrischer Ausgang:** Asymmetrischer 6,3 mm Klinke(Mono)-Tonausgang. Kann zum Anschließen eines Gitarrenverstärkers oder jedes anderen asymmetrischen Tonmischereingangs benutzt werden. Vergessen Sie nicht, den Mikro-/Linienumschalter (7) in die gewünschte Stellung zu bringen.
- Mikro-/Linienumschalter:** zum Auswählen des Ausgangspegels des symmetrischen XLR-Steckers oder der asymmetrischen 6,3 mm Klinke. Er kann für einen Mikrofon- (-20dB) oder Linienpegel (0dB) eingestellt werden.
- Kanalwähler:** Benutzen Sie den Drehschalter, um einen der 16 verfügbaren Kanäle zu wählen. Achten Sie darauf, dass der am Empfänger ausgewählte Kanal stets mit dem des Senders (Handmikro oder Beltpack) übereinstimmt.
- Squelch Regelung:** um unerwünschte und störende Geräusche zu verhindern, schaltet das Squelch den Tonausgang des Empfängers aus, wenn die erfassten Tonfrequenzsignale zu schwach sind. Mit der Squelch-Regelung können Sie den Mindesttonsignalpegel festlegen, ab dem das Tonsignal nicht mehr unterdrückt wird. Wenn das Squelch zu hoch eingestellt wird, wird die Reichweite (max. Entfernung) des Systems verringert. Das Squelch ist werksseitig bereits eingestellt und muss normalerweise nicht mehr verändert werden. Sollten Sie den Squelchpegel aus irgendeinem Grund anpassen müssen, setzen Sie ihn bitte auf den Mindestwert, ehe Sie den Empfänger einschalten und passen Sie ihn dann langsam an indem Sie die Trial-and-error Methode anwenden.
- GS IN:** GS-Eingangsbuchse für den mitgelieferten WS-Adapter.
- Charger (Ladegerät) Ausgang:** Zum Anschließen des mitgelieferten Ladekabels zwischen dem Empfänger und dem Mikrofon/Beltpack. Zum Aufladen der Batterien benötigt man ungefähr 10 Stunden. Während des Ladevorgangs blinkt die Batteriezustandsanzeige am Sender.  
**Wichtiger Hinweis:** Achten Sie darauf wiederaufladbare Batterien (vorzugsweise vom Typ „Ni-MH“) in den Sender einzulegen, bevor Sie das Ladegerät anschließen! **NIEMALS** herkömmliche Batterien zum Beispiel „Alkali-Batterien“ aufladen!!!

## FUNKTIONEN DES HANDMIKROFONS

- Netz:** Schützt die Kapsel des dynamischen Richtmikrofons und vermindert Atem- und Windgeräusche.
- Batteriezustands-LED:** diese LED zeigt den Batteriezustand an. Wenn der Sender EINGeschaltet ist:
  - LED brennt im Dauerbetrieb:** die Batterie ist noch in einem guten Zustand.
  - LED blinkt schnell:** zeigt an, dass die Batterie nicht mehr genügend Energie aufweist und bald geladen werden sollte.
  - LED brennt nicht:** die Batterie ist entweder platt oder nicht korrekt eingesetzt. Sie müssen die Batterie richtig einsetzen oder wechseln.
- EIN/AUS-Schalter:** halten Sie diesen Knopf einige Sekunden lang gedrückt, um den Sender ein-/auszuschalten.

- Batteriefach:** Legen Sie zwei wiederaufladbare oder Trockenbatterien (Alkali) vom Typ AA in das Fach ein. Achten Sie auf die korrekte Polarität der Batterien.
- Kanalwähler:** Benutzen Sie den Drehschalter, um einen der 16 verfügbaren Kanäle zu wählen. Achten Sie darauf, dass der am Empfänger ausgewählte Kanal stets mit dem des Senders übereinstimmt.
- Deckel des Batteriefachs:** lösen Sie vorsichtig die Schrauben und schieben Sie den Deckel zur Seite, um das Batteriefach zu öffnen oder den Kanalwahlschalter (5) zu erreichen.
- Antenne:** Eingebaute Hochleistungsspiralantenne.
- Charger (Ladegerät) Ausgang:** Zum Anschließen des mitgelieferten Ladekabels zwischen dem Empfänger und dem Mikrofon. Zum Aufladen der Batterien benötigt man ungefähr 10 Stunden. Während des Ladevorgangs blinkt die Batteriezustandsanzeige am Sender.  
**Wichtiger Hinweis:** Achten Sie darauf wiederaufladbare Batterien (vorzugsweise vom Typ „Ni-MH“) in den Sender einzulegen, bevor Sie das Ladegerät anschließen! **NIEMALS** herkömmliche Batterien zum Beispiel „Alkali-Batterien“ aufladen!!!

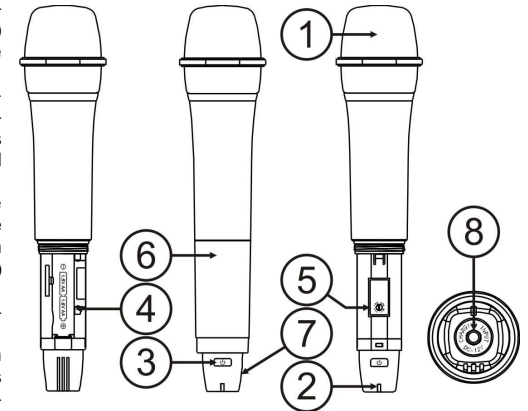

## BELTPACK FUNKTIONEN

- Mini XLR Buchse:** Das mitgelieferte Electret Lavalier-Mikrofon (oder das als Zubehör erhältliche Headset) wird hier angeschlossen.
- EIN/AUS-Schalter:** Halten Sie diesen Knopf einige Sekunden lang gedrückt, um den Sender ein-/auszuschalten.
- Batteriezustands-LED:** diese LED zeigt den Batteriezustand an. Wenn der Sender EINGeschaltet ist:
  - LED brennt im Dauerbetrieb:** die Batterie ist noch in einem guten Zustand.
  - LED blinkt schnell:** zeigt an, dass die Batterie nicht mehr genügend Energie aufweist und bald geladen werden sollte.
  - LED brennt nicht:** die Batterie ist entweder platt oder nicht korrekt eingesetzt. Sie müssen die Batterie richtig einsetzen oder wechseln.
- MIKRO-/LINIEN-Schalter:** zum Ändern der Eingangsempfindlichkeit des mini XLR-Eingangs (1):
  - MIC:** wählen Sie diese Stellung, wenn ein Headset oder Lavalier-Mikrofon angeschlossen ist.
  - LINE:** wählen Sie diese Stellung, wenn ein Gerät mit Line-Pegel (Gitarre, Instrument, Tonwiedergabegerät, ...) angeschlossen ist.
- Antenne:** Dauereingeschaltete Spiralantenne.
- Kanalwähler:** Benutzen Sie den Drehschalter, um einen der 16 verfügbaren Kanäle zu wählen. Achten Sie darauf, dass der am Empfänger ausgewählte Kanal stets mit dem des Senders übereinstimmt.
- Gain control (Verstärkungsregler):** stellen Sie zunächst den gewünschten Eingangspegel auf mic oder line (4). Anschließend können Sie die Eingangsempfindlichkeit weiter feineinstellen, um Signalübersteuerungen (Verzerrung) zu vermeiden.

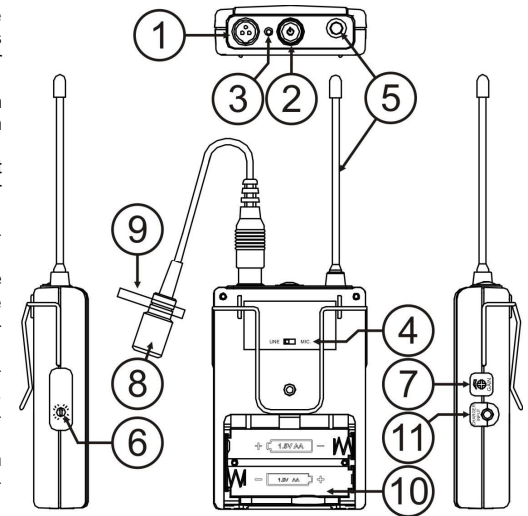

8. **Lavalier Mikrofon:** Kondensator-Richtmikrofon, dieses diskrete Mikro kann zur Verstärkung aller möglichen Sorten Klänge eingesetzt werden. (z.B. zur Verstärkung der Stimme eines Lehrers oder Redners). Dieses Lavalier-Mikrofon kann durch unser **“HM-36U Headset Mikrofon”** (Bestellcode: 427) ersetzt werden, das vielfach für Aerobic usw. eingesetzt wird.
9. **Kravattenklemme:** zum Ankleben des Lavalier-Mikros an der Kravatte oder am Revers einer Person.
10. **Batteriefach:** Legen Sie zwei wiederaufladbare oder Trockenbatterien (Alkali) vom Typ AA in das Fach ein. Achten Sie auf die korrekte Polarität der Batterien.
11. **Deckel des Batteriefachs:** lösen Sie vorsichtig die Schrauben und schieben Sie den Deckel zur Seite, um das Batteriefach zu öffnen oder den Kanalwahlschalter zu erreichen.
12. **Charger (Ladegerät) Ausgang:** Zum Anschließen des mitgelieferten Ladekabels zwischen dem Empfänger und dem Belt-Pack. Zum Aufladen der Batterien benötigt man ungefähr 10 Stunden. Während des Ladevorgangs blinkt die Batteriezustandsanzeige am Sender.  
**Wichtiger Hinweis:** Achten Sie darauf wiederaufladbare Batterien (vorzugsweise vom Typ „Ni-MH“) in den Sender einzulegen, bevor Sie das Ladegerät anschließen! **NIEMALS** herkömmliche Batterien zum Beispiel „Alkali-Batterien“ aufladen!!!

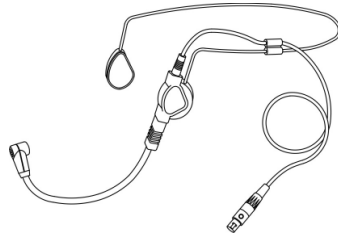

#### INSTALLATIONSANLEITUNG:

- Stellen Sie den Empfänger in einem gut belüfteten Raum auf, wo es nicht Feuchtigkeit und hohen Temperaturen ausgesetzt wird.
- Plazieren und benutzen Sie das Gerät für eine längere Zeit neben sehr warmen Geräten wie Verstärker, Lampen, etc., könnte es die Funktion des Geräts beeinträchtigen.
- Das Gerät kann in 19" Racks eingebaut werden. Zu diesem Zweck ist ein besonderer 19" Adapter (RP-WMIC) verfügbar, siehe im Nachfolgenden.
- Sollte das Gerät in ein Flightcase eingebaut werden, vermeiden Sie Stöße und Vibrationen während des Transports.
- Wenn das Gerät aus einer kalten Umgebung an einem warmen Ort aufgestellt wird, kann sich Kondenswasser bilden. Um Fehlfunktionen zu vermeiden, sollten Sie das Gerät für ca. 1 Stunde vom Stromnetz trennen.
- Beachten Sie bitte ebenfalls die Zusatzhinweise im Kapitel „AUFSTELLEN UND ANSCHLIEßEN“

#### INSTALLATION DES RECEIVERS:

**Standalone:** Sie können den Empfänger selbständig benutzen: bringen Sie einfach die beiden Antennen in die vertikale Stellung und schließen Sie die Empfänger laut Beschreibung im Kapitel „Anschlüsse“ an.

**In einem 19" Gerüst:** Sie können einen oder zwei Empfänger mit Hilfe eines als Zubehör erhältlichen „RP-WMIC“ Adapters in einem 19" Gerüst anbringen:

1. Montieren Sie 2 Stück Gerüsteinbauhalter an beiden Seiten des Empfängers.
2. Montieren Sie den Empfänger in den 19" Metallgerüstadapter indem Sie die Einbauhalter anschrauben.

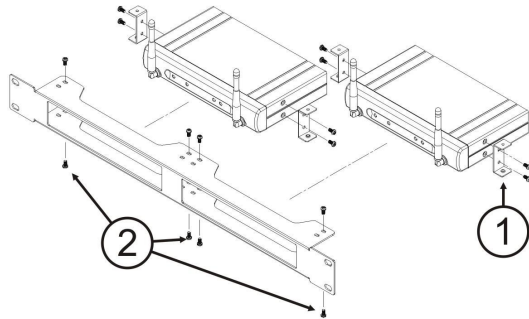

## AUFSTELLEN UND ANSCHLIEßEN

### ! Einige wichtige Hinweise vorweg!

- Ein Empfänger kann immer nur für einen Sender (Handmikro/Belt-pack) eingesetzt werden. Der gleichzeitige Einsatz von 2 oder mehr Sendern mit einem einzigen Empfänger ist unmöglich: das gibt viele Interferenzen und Ärger!
- Empfänger und Sender müssen immer dieselbe Kanaleinstellung (Frequenz) benutzen!
- Der Abstand zwischen Empfänger und Sender muss mindestens 1 Meter betragen.
- Um Interferenzen zu vermeiden sollte der Empfänger nicht in der Nähe von Metalloberflächen/-gegenständen, Fernsehern oder anderen drahtlosen Geräten aufgestellt werden.
- Achten Sie darauf, dass sich möglichst wenig Hindernisse (dicke Betonwände, dicke Metallgegenstände, ...) zwischen dem Sender und dem Empfänger befinden.
- Bis zu 3 oder 4 Sender können gleichzeitig eingesetzt werden, unter der Bedingung, dass jeder von ihnen seinen eigenen Empfänger hat!

### RECEIVER - TONANSCHLÜSSE

Stellen Sie zunächst fest, welche Toneingänge an ihrem Mischer verfügbar sind, und entscheiden Sie dann, wie Sie den Empfänger anschließen:

- **An einen symmetrischen MIKRO-Eingang des Tonmischers:** schließen Sie den Verstärkungsregler (Gain) des Mischereingangs und setzen Sie den Mikro-/Linien-Schalter am Empfänger (7) auf MIC. Verwenden Sie ein XLR/XLR Kabel, um den „XLR-output (5)“ des Empfängers anzuschließen. Schalten Sie den Sender (Handmikro/Belt-pack) ein und drehen Sie den Eingangsgain des Mixers langsam auf.

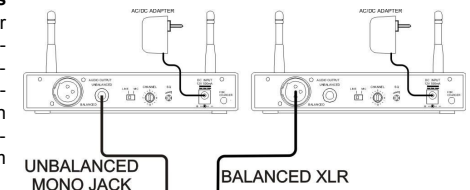

- **An einen symmetrischen LINIEN-Eingang des Tonmischers:** drehen Sie den Verstärkungsregler (Gain) des Mischereingangs ab und setzen Sie den Mikro-/Linien-Schalter am Empfänger (7) auf LINE. Verwenden Sie ein XLR/XLR Kabel, um den „XLR-output (5)“ des Empfängers anzuschließen. Schalten Sie den Sender (Handmikro/Belt-pack) ein und drehen Sie den Eingangsgain des Mixers langsam auf.
- **An einen asymmetrischen MIKRO-Eingang des Tonmischers:** drehen Sie den Verstärkungsregler (Gain) des Mischereingangs ab und setzen Sie den Mikro-/Linien-Schalter am Empfänger (7) auf MIC. Verwenden Sie das mitgelieferte JACK/JACK Kabel, um den „JACK-output (Klinkenausgang) (6)“ des Empfängers anzuschließen. Schalten Sie den Sender (Handmikro/Belt-pack) ein und drehen Sie den Eingangsgain des Mixers langsam auf.
- **An einen asymmetrischen LINIEN-Eingang des Tonmischers oder einer HiFi-Stereo-Anlage:** drehen Sie den Verstärkungsregler (Gain) des Mischereingangs ab und setzen Sie den Mikro-/Linien-Schalter am Empfänger (7) auf LINE. Verwenden Sie das mitgelieferte JACK/JACK Kabel, um den „JACK-output (Klinkenausgang) (6)“ des Empfängers anzuschließen. Schalten Sie den Sender (Handmikro/Belt-pack) ein und drehen Sie den Eingangsgain des Mixers langsam auf.

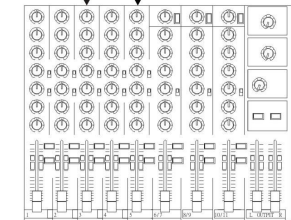

**HINWEIS:** Benutzen Sie nie die symmetrischen und asymmetrischen Ausgänge gemeinsam, da dies zu Signalverlust und Geräuschverstärkung führt.

### DRAHTLOSES HANDMIKRO – AUFBAU

- Schalten Sie den Empfänger ein und wählen Sie einen Kanal.
- Öffnen Sie das Batteriefach und legen Sie zwei AA Batterien ein (Alkali oder voll aufgeladene Ni-MH Batterien).
- Wählen Sie exakt denselben Frequenzkanal (5) wie auf dem Empfänger.
- Halten Sie den Netzschalter (3) einige Sekunden lang gedrückt: eine der Diversity LEDs (4) am Empfänger sollte leuchten und anzeigen, dass das Funksignal des Senders erfasst wird.
- Sprechen Sie ins Mikro: die Tonfrequenzanzeige (3) wird im Takt der Stimme blinken.

- Wandern Sie während der Systemüberprüfung herum, um eventuelle Empfangslöcher (kein Empfang) aufzuspüren: sollte dies der Fall sein, versuchen Sie die Position des Empfängers zu verändern.

#### BELT PACK – SETUP

- Schalten Sie den Empfänger ein und wählen Sie einen Kanal.
- Öffnen Sie das Batteriefach und legen Sie zwei AA Batterien ein (Alkali oder voll aufgeladene Ni-MH Batterien).
- Wählen Sie exakt denselben Frequenzkanal (6) wie auf dem Empfänger.
- Schließen Sie das Lavalier-Mikrofon oder wahlweise das Headset-Mikro an und stellen Sie den MICRO-/LINIEN-Schalter (4) am Beltpack auf MIC.
- Sie können allerdings auch ein Linientonsignal (z.B. Gitarre) anschließen. In diesem Fall sollten Sie den MICRO-/LINIEN-Schalter (4) am Beltpack auf LINE setzen.
- Halten Sie den Netzschalter (2) einige Sekunden lang gedrückt: eine der Diversity LEDs (4) am Empfänger sollte leuchten und anzeigen, dass das Funksignal des Senders erfasst wird.
- Sprechen Sie ins Mikro: die Tonfrequenzanzeige (3) wird im Takt der Stimme blinken.
- Bei Bedarf können Sie den Tonpegel mit dem Gain-Knopf (7) noch feineinstellen.
- Wandern Sie während der Systemüberprüfung herum, um eventuelle Empfangslöcher (kein Empfang) aufzuspüren: sollte dies der Fall sein, versuchen Sie die Position des Empfängers zu verändern.

#### MEHRERE SETS ARBEITEN ZUSAMMEN – AUFBAUHINWEISE

- Selbst wenn die Sender und Empfänger 16 Kanäle haben, können Sie keine 16 drahtlose Systeme gemeinsam verwenden: je nach Situation können Sie maximal 3 oder 4 Sets gleichzeitig einsetzen. Wenn Sie mehr als ein System aufbauen, sollten Sie verschiedene Kanäle für die einzelnen Sets wählen. Es ist wichtig, dass Sie niemals aufeinanderfolgende Kanäle wählen. Versuchen Sie stattdessen, die Kanäle gleichmäßig über die 16 Möglichkeiten zu verteilen: z.B. für 3 Sets → Set1: K1 \* Set2: K7 \* Set3: K15
- Bauen Sie zunächst ein System auf und lassen Sie es angeschaltet. (Weitere Informationen finden Sie auf den vorangehenden Seiten)
  - Bauen Sie das zweite System auf und überprüfen Sie, ob es Interferenzen mit dem ersten gibt (unerwünschtes Brummen usw.). Sollten Interferenzen auftreten, wählen Sie einen anderen Kanal für Ihr 2. Set. Prüfen Sie das System bis alles einwandfrei funktioniert und lassen Sie das Set eingeschaltet.
  - Für das 3. Set wiederholen Sie einfach die Maßnahmen wie für Set2 bis alle 3 Sets gleichzeitig arbeiten können.

**Einige Hinweise:** halten Sie den Sender mindestens

#### LADEN DER BATTERIEN IM SENDE

- Legen Sie 2 Stück **wiederaufladbare** Ni-MH AA-Batterien in den Sender ein und schließen Sie das Batteriefach.
- Verbinden Sie mittels des mitgelieferten Ladekabels den Ladeausgang des Empfängers (11) mit dem Ladeingang des Senders.
- Schalten Sie den Empfänger ein: der Sender wird automatisch ausgeschaltet und die „Batteriezustands-LED“ beginnt zu blinken. Zum vollständigen Aufladen der Batterien benötigt man ungefähr 10 Stunden.

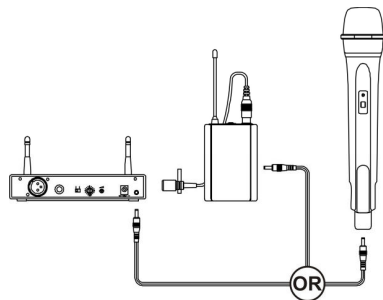

#### WICHTIGER HINWEIS:

**NIEMALS Trockenbatterien (wie Alkali-Batterien) verwenden, wenn die Ladefunktion in Betrieb ist. Die Batterien könnten explodieren!**

#### FEHLERSUCHE

| Problem  | Lösung   |
|----------|--|
| Kein Ton | <ul style="list-style-type: none"> <li>• Überprüfen Sie die Stromzufuhr des Mikrofons und des Empfängers.</li> <li>• Überprüfen Sie, ob der Sender und der Empfänger auf demselben Kanal (Frequenz) eingestellt sind.</li> <li>• Überprüfen Sie, ob das HiFi-Gerät oder der Tonmischer angeschaltet ist und ob der Empfängerausgang mit dem gewünschten Toneingang verbunden ist. Mischer: ist der Gain aufgedreht?</li> </ul> |

- Überprüfen Sie, ob der Sender zu weit vom Empfänger entfernt ist oder ob der SQUELCH-Regler zu hoch eingestellt ist.
- Überprüfen Sie, ob sich der Empfänger in der Nähe eines großen Metallgegenstands befindet oder ob sich andere große Hindernisse (z.B. ein großer Metallgegenstand oder eine dicke Betonmauer) zwischen dem Sender und dem Empfänger befinden.

#### Toninterferenz

- Überprüfen Sie die Antennenstellung.
- Beim gleichzeitigen Einsatz von 2 oder mehr Mikrofonsets darauf achten, dass die ausgewählten Kanäle keine Interferenzen erzeugen. Wählen Sie ein anderes Kanal-paar auf einem der Sets.

#### Verzerrung

- Überprüfen Sie, ob die Interferenzen von anderen drahtlosen Mikrofonen, TVs, Radios, PCs, usw. herrühren.
- Überprüfen Sie, ob die Lautstärke des Empfängers zu hoch oder zu tief eingestellt ist.
- Überprüfen Sie, ob der Mikro-/Linien-Schalter und der Gainwert am Beltpack korrekt eingestellt sind.
- Überprüfen Sie, ob die Interferenzen von anderen drahtlosen Mikrofonen, TVs, Radios, PCs, usw. herrühren.

## WARTUNG

Die Reinigung des Geräts erfolgt mit einem leicht mit Wasser angefeuchteten Tuch. Vermeiden Sie, dass Wasser in das Gerätinnere gelangt. Verwenden Sie keine brennbaren Flüssigkeiten wie Benzin oder Verdünnungsmittel, die das Gerät beschädigen würden.

## KONFORMITÄTSERKLÄRUNG

#### EMPFÄNGER: R&TTE-Konformitätserklärung

Marke : JB Systems  
Produktgruppe: Drahtloser Empfänger  
Modellnr.: WR-1

Erfüllt die grundlegenden Anforderungen der folgenden Richtlinien:  
EN 300 422-2 : V1.1.1 (2000-08)  
EN 301 489-01 V1.6.1 (2005-09)  
EN 301 489-09 V1.3.1 (2002-08)  
IEC 60065\_2001 / EN 60065\_2002

Die vollständigen Testberichte und andere relevante Informationen stehen den Kontrollstellen in unserer Hauptgeschäftsstelle zur Verfügung:

**Beglec NV ~ 't Hofveld 2 ~ B-1702 Groot-Bijgaarden ~ Belgien**

Groot-Bijgaarden, den 25. Juli 2009  
Für Beglec NV,  
Luc De Bauw  
Direktor

#### DRAHLOSES HANDMIKRO : R&TTE-Konformitätserklärung

Marke : JB Systems  
Produktgruppe: Drahtloser Sender  
Modellnr.: WMIC-1

Erfüllt die grundlegenden Anforderungen der folgenden Richtlinien:  
EN 300 422-2 : V1.2.2 (2008-03)  
EN 301 489-1 V1.8.1 (2008-04)  
EN 301 489-9 V1.4.1 (2007-11)  
EN 60065\_2002 + A1/2006

Die vollständigen Testberichte und andere relevante Informationen stehen den Kontrollstellen in unserer Hauptgeschäftsstelle zur Verfügung:

**Beglec NV ~ 't Hofveld 2 ~ B-1702 Groot-Bijgaarden ~ Belgien**

Groot-Bijgaarden, den 25. Juli 2009  
Für Beglec NV,  
Luc De Bauw  
Direktor

DRAHLOSES BELTPACK : R&TTE R&TTE-Konformitätserklärung

Marke : JB Systems  
 Produktgruppe: Drahtloser Sender  
 Modellnr.: WBP-2

Erfüllt die grundlegenden Anforderungen der folgenden Richtlinien:

EN 300 422-2 : V1.1,1 (2000-08)  
 EN 301 489-01 V1.6,1 (2005-09)  
 EN 301 489-09 V1.3,1 (2002-08)  
 IEC 60065\_2001 / EN 60065\_2002

Die vollständigen Testberichte und andere relevante Informationen stehen den Kontrollstellen in unserer Hauptgeschäftsstelle zur Verfügung:

**Beglec NV ~ 't Hofveld 2 ~ B-1702 Groot-Bijgaarden ~ Belgien**

Groot-Bijgaarden, den 25. Juli 2009

Für Beglec NV,

Luc De Bauw

Direktor

HINWEIS:

**WMS-1** drahtloses Set umfasst: 1 St. **WMIC-1** + 1 St. **WR-1**

**WBS-2** drahtloses Set umfasst: 1 St. **WBP-2** + 1 St. **WR-1**

**TECHNISCHE DATEN**EMPFÄNGER

**Trägerfrequenzbereich:** UHF-Band  
**Frequenzstabilität:** ±0,005%  
**Empfangsempfindlichkeit:** @ 5 dBµV Signal-Rausch-Verhältnis >80dB  
**Unterdrückung der Spiegelfrequenzen und Störsignale:** 80 dB mindestens  
**Trennschärfe:** > 50dB  
**Modulationmodus:** FM  
**Empfänger-Typ:** Oszillationsmodus: PLL synthesized; Switching diversity  
**Zwischenfrequenz:** 1.: 56MHz ~ 2.: 10,7MHz  
**Tonsignal:** 32.768KHz  
**Signal-Rausch-Verhältnis:** >94dB, @ 48kHz Abweichung & 60dBµV Antenneneingang  
**Frequenzbereich:** 50Hz bis 15kHz (±3dB)  
**Klirrfaktor (T.H.D.):** Unter 1,0% (bei 1kHz)  
**Stromversorgung:** GS 12V ~ 18V  
**Tonausgang:** Symmetrische & asymmetrische Ausgänge (Mikro = -20dB / Linie = 0dB)  
**Stromaufnahme:** 80mA ± 10mA

HANDMIKROFON/ BELTPACK SENDER

**Trägerfrequenzbereich:** UHF-Band  
**Funkfrequenz-Leistungsabgabe:** 10mW (max.)  
**Oszillationsmodus:** PLL synthesized, 16 Kanäle zur Auswahl  
**Frequenzstabilität:** ±0,005%  
**Maximale Abweichung:** ±48 kHz mit Kompressor/Limiter  
**Nebenaussendung:** >60dB unter Trägerfrequenz  
**Klirrfaktor (T.H.D.):** < 1,0% (bei 1KHz)  
**Mikrofonkapsel:** **Handmikro:** dynamisches Richtmikrofon  
**Lavalier:** Electret Kondensator-Richtmikrofon  
**Tonsignal:** 32.768 kHz  
**Batterie:** GS 3V (2x 1,5V AA Alkali-Batterien ) ODER GS 2,4V (2x 1,2V wiederaufladbare AA Batterien)  
**Stromaufnahme:** 130mA @ 3V

Technische Änderungen können auch ohne Vorankündigung vorgenommen werden!  
 Sie können sich die neueste Version dieses Benutzerhandbuchs von unserer Website herunterladen: [www.beglec.com](http://www.beglec.com)

# MANUAL DE FUNCIONAMIENTO

Gracias por comprar este producto JB Systems®. Para sacar el máximo partido a todas las funciones, lea detenidamente estas instrucciones de funcionamiento.

## CARACTERÍSTICAS

Esta unidad es a prueba de interferencias de radio. Este producto cumple con los requisitos de las directrices nacionales y europeas actuales. Se ha establecido la conformidad y las instrucciones y documentos correspondientes han sido depositados por el fabricante.

- Sistema de micrófono inalámbrico UHF:
  - WMS-1: incluyendo el micrófono de mano WMIC-1
  - WBS-2: incluyendo el belt-pack WBP-2 y el micrófono lavalier
- Tanto el belt-pack como el micrófono de mano se pueden utilizar con baterías recargables: ¡cargador en el interior!
- Entrada de belt-pack con interruptor de línea/mic: ¡se puede utilizar como belt-pack para guitarra!
- Recepción de diversidad para obtener mejor estabilidad y evitar las caídas de señal
- Silenciador ajustable para recepción estable, libre de ruido no deseado.
- Silenciador de tono para mejorar la fiabilidad.
- 16 frecuencias ajustables por medio de un sintetizador PLL: se pueden utilizar conjuntamente 3 ó 4 juegos
- Antenas en el panel delantero para montar fácilmente el rack
- Adaptador opcional "RP-WMIC" de 19" disponible para el montaje del rack de 1 ó 2 receptores
- XLR equilibrado y salida de jack desequilibrada
- Rango de frecuencia: 863-865 MHz (uso libre en la mayoría de los países Europeos)

## ANTES DE UTILIZAR EL APARATO

- Antes de comenzar a utilizar esta unidad, compruebe que no existan daños ocasionados durante el transporte. Si observa algún daño, no utilice el dispositivo y consulte primero a su distribuidor.
- **Importante:** Este dispositivo ha salido de nuestras instalaciones en perfecto estado y bien embalado. Es absolutamente necesario que el usuario siga estrictamente estas instrucciones y advertencias de seguridad que aparecen en este manual de usuario. Cualquier daño producido por un manejo innecesario queda excluido de la garantía. El distribuidor no asumirá ninguna responsabilidad por cualquier defecto o problema que surja por no haber seguido el manual de usuario.
- Guarde este folleto en un lugar seguro para consultarlo en el futuro. Si vende este aparato más adelante, asegúrese de incluir este manual de usuario.
- Para proteger el medio ambiente, recicle el material de embalaje en la medida de lo posible.

### Compruebe el contenido:

Compruebe que la caja contiene los siguientes elementos:

- Manual de usuario
- 1x Receptor de diversidad WR-1
- 1x Jack mono/cable de jack
- 1x Adaptador de alimentación CC de red eléctrica
- 1x Cable de cargador
- Sistema WMS-1 → 1x micrófono inalámbrico WMIC-1
- Sistema WBS-2 → 1x belt-pack WBS-2 + Micrófono Lavalier + parabrasis + clip de corbata

## INSTRUCCIONES DE SEGURIDAD:



**PRECAUCIÓN:** Para reducir el riesgo de descarga eléctrica, no quite la cubierta superior. No existen piezas en el interior que pueda mantener o reparar el usuario. Asigne el mantenimiento y las reparaciones a personal cualificado.



El símbolo en forma de rayo con cabeza de flecha dentro de un triángulo equilátero se emplea para alertar sobre el uso o presencia de "voltaje peligroso" no aislado dentro de la carcasa del producto con la magnitud suficiente para constituir un riesgo de descarga eléctrica.



El signo de exclamación dentro del triángulo equilátero se emplea para alertar al usuario de la presencia de instrucciones de funcionamiento y mantenimiento (servicio) importantes en el texto que acompaña a este aparato.



Este símbolo indica: uso en interiores solamente



Este símbolo indica: leer instrucciones



Este símbolo indica: aparato de seguridad clase III

- Para evitar incendios o riesgos de descarga, no exponga la unidad a la lluvia o a la humedad.
- Para evitar que se forme condensación en el interior, deje que la unidad se adapte a la temperatura exterior cuando la lleve a una habitación cálida después del transporte. A veces la condensación impide que la unidad funcione a pleno rendimiento y puede incluso provocar daños.
- Esta unidad sólo se puede usar en el interior.
- No coloque objetos metálicos ni derrame líquidos dentro del reproductor de la unidad. No deberá colocar sobre la unidad objetos con líquidos, como jarrones. Se pueden producir descargas eléctricas o fallos de funcionamiento. Si algún objeto extraño entra en la unidad, desconecte inmediatamente el suministro eléctrico.
- No coloque sobre el aparato fuentes de llamas, como velas encendidas.
- Evite el uso en ambientes con polvo y limpie la unidad regularmente.
- Mantenga la unidad lejos de los niños.
- Las personas sin experiencia no deben utilizar este aparato.
- La máxima temperatura ambiente para un funcionamiento seguro es de 40°C. No utilice la unidad a temperaturas ambiente superiores.
- Desenchufe siempre la unidad cuando no vaya a ser utilizada durante un largo periodo de tiempo o antes de comenzar el mantenimiento.
- La instalación eléctrica sólo debe ser llevada a cabo por personal cualificado, de acuerdo con las regulaciones de seguridad eléctrica y mecánica de su país.
- Compruebe que el voltaje disponible no supera el que se indica en el panel trasero de la unidad.
- La entrada del enchufe de red eléctrica deberá permanecer operativa para la desconexión de la red eléctrica.
- Para evitar peligros, la unidad deberá utilizarse solamente con el adaptador de CA suministrado. Si el adaptador de CA se llega a averiar, se deberá utilizar solamente el mismo modelo de adaptador.
- En el interior de la unidad no existen piezas que requieran mantenimiento por parte del usuario.
- En caso de que ocurran problemas de funcionamiento serios, deje de utilizar el aparato y póngase en contacto con su distribuidor inmediatamente.
- Utilice el embalaje original cuando tenga que transportar el dispositivo.
- Por razones de seguridad se prohíbe realizar modificaciones no autorizadas en la unidad.
- Extraiga la batería del transmisor, si el aparato no ha sido utilizado durante mucho tiempo. Esto evitará cualquier daño resultante por el uso de una batería con fugas defectuosas.

### DECLARACIÓN DE LA FCC

Este dispositivo se encuentra en conformidad con la sección 15 de las normativas de la FCC. El funcionamiento se encuentra sujeto a las siguientes dos condiciones:

- Este dispositivo podría no ocasionar interferencia perjudicial
- Este dispositivo debe aceptar cualquier interferencia recibida, incluyendo aquella que pudiera ocasionar un funcionamiento no deseado.

Los cambios o modificaciones no aprobadas expresamente por la parte responsable de la conformidad podrían invalidar la autoridad del usuario para utilizar el equipo.  
**NOTA IMPORTANTE:** Para cumplir con los requisitos de conformidad de exposición de la FCC RF, no se permite realizar ningún cambio en la antena o en el dispositivo. Cualquier cambio en la antena o en el dispositivo podría dar como resultado que el dispositivo exceda los requerimientos de exposición de la RF e invalidaría la autoridad del usuario a operar el dispositivo.

**FUNCIONES DEL RECEPTOR**

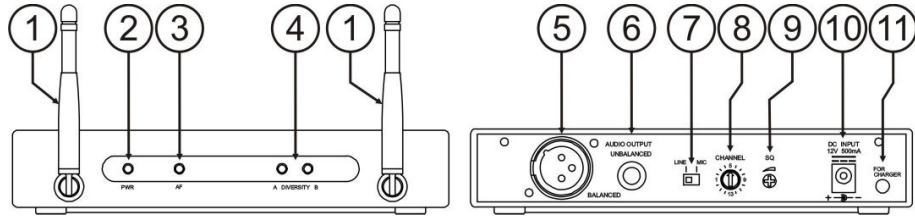

- Antenas:** Antenas UHF de longitud fija montadas permanentemente en el panel delantero. Coloque estas en posición vertical durante el uso.
- Indicador de alimentación:** El LED del indicador se enciende cuando el receptor se encuentra listo para utilizarse.
- Indicador AF:** El indicador se enciende para indicar que se está recibiendo una señal de audio.
- Diversidad A. Indicadores B:** Estos LEDs se encienden para mostrar qué antena es la que recibe en ese momento la señal RF.
- Salida balanceada:** El conector XLR de 3 pines proporciona una salida de baja impedancia balanceada. Si su mezclador de audio está equipado con una entrada balanceada, es mejor conectar el receptor utilizando esta salida XLR. No olvide ajustar el interruptor de mic/línea (7) en la posición deseada.
- Salida no balanceada:** Salida de audio de jack mono de 6,3 mm no balanceada. Se puede utilizar para conectar un amplificador de guitarra o cualquier otra entrada de mezclador de audio no balanceada. No olvide ajustar el interruptor de mic/línea (7) en la posición deseada.
- Interruptor Mic/Line:** Utilizado para seleccionar el nivel de salida del conector balanceado XLR o el jack de micrófono no balanceado de 6,3 mm. Se puede ajustar para el micrófono (-20 dB) o para el nivel de línea (0 dB).
- Selector de canal:** Utilice este interruptor giratorio para seleccionar uno de los 16 canales disponibles. Tenga en cuenta que el canal seleccionado en el receptor siempre deberá ser idéntico a aquel del transmisor (micrófono de mano o belt pack).
- Ajuste de silenciador:** Para prevenir ruidos no deseados y molestos, el silenciador enmudece la salida de audio del receptor cuando las señales RF son demasiado débiles. Con el control del silenciador puede determinar el nivel de señal RF mínimo antes de que la salida de audio ya no sea suprimida. Si ajusta el silenciador demasiado alto reducirá el rango (distancia máx.) del sistema. El silenciador ya está ajustado de fábrica de tal modo que normalmente no es necesario cambiarlo. Si llegara a adaptar el nivel del silenciador por cualquier razón, ajústelo en el mínimo antes de encender el receptor y después ajústelo lentamente utilizando el método de prueba y error.
- DC IN:** Conector de entrada CC para el adaptador de CA suministrado.
- Salida del cargador:** Conecte el cable del cargador suministrado entre el receptor y el micrófono/belt-pack. Tarda alrededor de 10 horas para recargar las baterías. Mientras está cargando, el indicador "baja batería" en el transmisor parpadeará.  
**Nota importante:** ¡Asegúrese de insertar baterías recargables (de preferencia del tipo "Ni-MH") en el transmisor antes de conectar el cargador! ¡¡¡NUNCA cargue baterías normales como por ejemplo las "Alcalinas"!!!

**FUNCIONES DEL MICRÓFONO DE MANO**

- Rejilla:** Protege la cápsula del micrófono dinámico unidireccional y ayuda a reducir los sonidos respiratorios y los sonidos del viento.
- LED de baja batería:** Este LED indica el estado de la duración de la batería. Cuando el transmisor está ENCENDIDO:
  - LED permanentemente encendido:** La batería se encuentra aún en buenas condiciones.
  - LED parpadeando rápidamente:** Indica que la batería tiene energía insuficiente y deberá cambiarse lo más pronto posible.
  - LED sin encender:** La batería está agotada o no está posicionada correctamente. Deberá corregir la posición o cambiar la batería.
- Interruptor de Encendido/Apagado:** Pulse este botón durante varios segundos para encender/apagar el transmisor.
- Compartimento de baterías:** Inserte dos baterías recargables AA o secas (Alcalinas) en el compartimento. Asegúrese que la polaridad de las baterías sea la correcta.
- Selector de canal:** Utilice este interruptor giratorio para seleccionar uno de los 16 canales disponibles. Tenga en cuenta que el canal seleccionado en el receptor siempre deberá ser idéntico a aquel del transmisor.
- Cubierta de batería:** Desatornille suavemente y deslícela hacia abajo para abrir el compartimento de baterías o para tener acceso al selector de canal (5).
- Antena:** Antena helicoidal de alta ganancia incorporada.
- Entrada del cargador:** Conecte el cable del cargador suministrado entre el receptor y el micrófono. Tarda alrededor de 10 horas para recargar las baterías. Mientras está cargando, el indicador de "baja batería" parpadeará.  
**Nota importante:** ¡Asegúrese de insertar baterías recargables (de preferencia del tipo "Ni-MH") en el transmisor antes de conectar el cargador! ¡¡¡NUNCA cargue baterías normales como por ejemplo las "Alcalinas"!!!

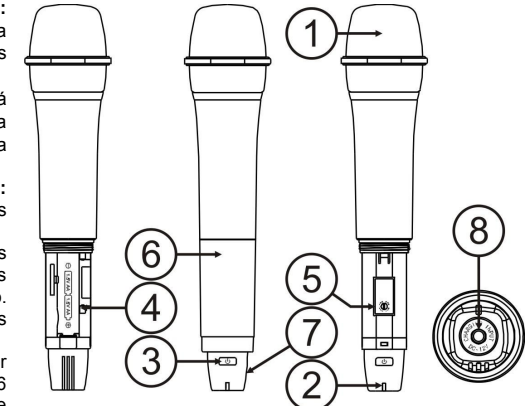

**FUNCIONES DEL BELT-PACK**

- Mini conector XLR:** El micrófono lavalier electret incluido (o la diadema opcional) se inserta en este conector.
- Interruptor de Encendido/Apagado:** Pulse este botón durante varios segundos para encender/apagar el transmisor.
- LED de baja batería:** Este LED indica el estado de la duración de la batería. Cuando el transmisor está ENCENDIDO:
  - LED permanentemente encendido:** La batería se encuentra aún en buenas condiciones.
  - LED parpadeando rápidamente:** Indica que la batería tiene energía insuficiente y deberá cambiarse lo más pronto posible.
  - LED sin encender:** La batería está agotada o no está posicionada correctamente. Deberá corregir la posición o cambiar la batería.

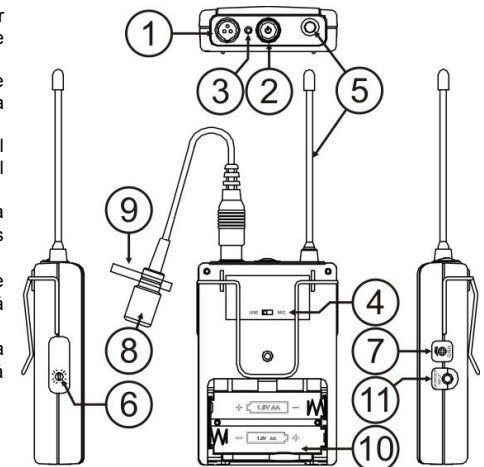

4. **Interruptor MIC/LINE:** Se utiliza para cambiar la sensibilidad o la entrada XLR mini (1):
  - **MIC:** Utilice esta posición al conectar una diadema o un micrófono lavalier.
  - **LINE:** Utilice esta posición al conectar una unidad de nivel de línea (guitarra, instrumento, reproductor de audio, ....).
5. **Antena:** Antena helicoidal conectada permanentemente.
6. **Selector de canal:** Utilice este interruptor giratorio para seleccionar uno de los 16 canales disponibles. Tenga en cuenta que el canal seleccionado en el receptor siempre deberá ser idéntico a aquel del transmisor.
7. **Control de ganancia:** Primero ajuste el nivel de entrada deseado en mic o línea (4). Después de esto puede ajustar con precisión la sensibilidad de la entrada para evitar una sobrecarga de señal (distorsión).
8. **Micrófono lavalier:** Tipo condensador unidireccional, este micrófono utilizado discretamente se puede usar para amplificar todo tipo de sonidos. (Por ejemplo realiza la voz de un profesor o locutor). Este micrófono lavalier puede ser sustituido por nuestro "Micrófono de diadema HM-36U" (código de pedido: 427), frecuentemente utilizado para aeróbicos, etc.
9. **Clip de corbata:** Se utiliza para sujetar el micrófono lavalier en la corbata o en la solapa de una persona.
10. **Compartimento de baterías:** Inserte dos baterías recargables AA o secas (Alcalinas) en el compartimento. Asegúrese que la polaridad de las baterías sea la correcta.
11. **Cubierta de batería:** Desatornille suavemente y deslicela hacia abajo para abrir el compartimento de baterías o para tener acceso al selector de canal (5).
12. **Entrada del cargador:** Conecte el cable del cargador suministrado entre el receptor y el micrófono. Tarda alrededor de 10 horas para recargar las baterías. Mientras está cargando, el indicador de "baja batería" parpadeará.

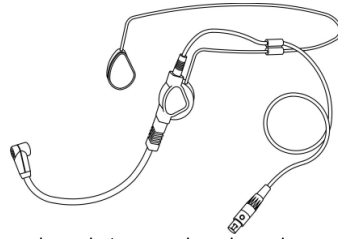

**Nota importante:** ¡Asegúrese de insertar baterías recargables (de preferencia del tipo "Ni-MH") en el transmisor antes de conectar el cargador! ¡¡¡NUNCA cargue baterías normales como por ejemplo las "Alcalinas"!!!

## GUÍA DE INSTALACIÓN:

- Instale el receptor en un lugar bien ventilado donde no esté expuesto a altas temperaturas o humedad.
- Colocar y utilizar la unidad durante largos periodos de tiempo cerca de fuentes que generen calor tales como amplificadores, focos, etc. afectará su rendimiento y podría incluso dañarla.
- La unidad se puede montar en racks de 19 pulgadas: para este propósito se encuentra disponible un adaptador de 19" especial (RP-WMIC), vea más abajo.
- Al instalarse en una cabina o en un estuche de vuelo, asegúrese de minimizar los impactos y vibraciones durante el transporte.
- Para evitar que se forme condensación en el interior, deje que la unidad se adapte a la temperatura exterior cuando la lleve a una habitación cálida después del transporte. La condensación impide algunas veces que la unidad funcione a pleno rendimiento.
- También verifique las notas extras en el capítulo "CONFIGURACIÓN y CONEXIONES"

### INSTALACIÓN DEL RECEPTOR:

**Independiente:** Puede utilizar el receptor independientemente: solo coloque ambas antenas en posición vertical y conecte el receptor de acuerdo a lo descrito en el capítulo "conexiones".

**En un rack de 19":** Puede instalar uno o dos receptores en un rack de

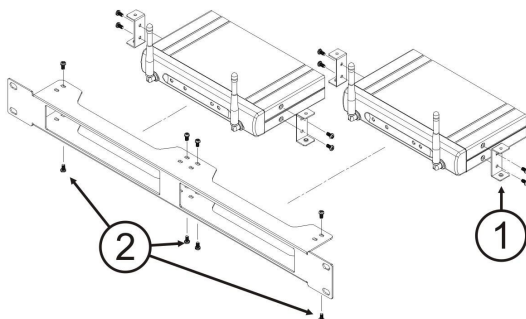

19", utilizando un adaptador opcional "RP-WMIC":

1. Instale racks cortos de 2 piezas para oído en ambos lados del receptor.
2. Instale el receptor en el interior del adaptador de rack de metal de 19" desatornillando los racks cortos para oído.

## CONFIGURACIÓN Y CONEXIONES

### ¡Algunas notas importantes antes de empezar!

- Un receptor se puede utilizar solamente con un transmisor (micrófono de mano/belt-pack). El uso de 2 o más transmisores simultáneamente con el mismo receptor es imposible: ¡esto dará como resultado mucha interferencia y problemas!
- ¡El receptor y el transmisor siempre deben utilizar el mismo ajuste de canal (frecuencia)!
- La distancia entre el receptor y el transmisor debe ser al menos de 1 metro.
- Para minimizar interferencias instale el receptor lejos de superficies/objetos de metal grandes, TV y otros aparatos inalámbricos.
- Intente minimizar el número de obstrucciones (paredes de concreto gruesas, objetos de metal grandes,...) en el trayecto comprendido entre el transmisor y el receptor.
- ¡Se pueden utilizar simultáneamente hasta 3 o 4 transmisores en condiciones tales que cada uno tenga su propio receptor!

### RECEPTOR – CONEXIONES DE AUDIO

Primero determine que entradas de audio están disponibles en su mezclador, después decida cómo conectar el receptor:

- **En una entrada de MIC balanceada del mezclador de audio:** cerca de la ganancia de la entrada del mezclador y ajuste el interruptor de mic/línea en el receptor (7) en MIC. Utilice un cable XLR/XLR para conectar la "XLR-salida (5)" del receptor. Encienda el transmisor (micrófono de mano/belt-pack) y suba lentamente la ganancia de la entrada del mezclador.

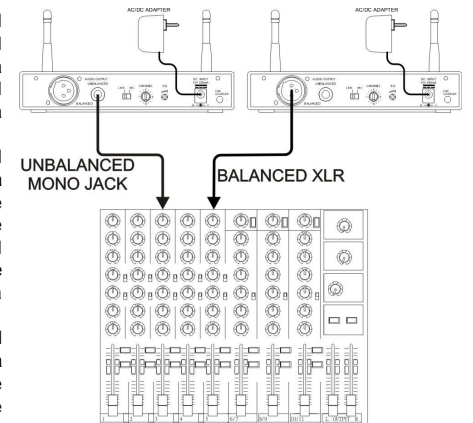

- **En una entrada de LÍNEA balanceada del mezclador de audio:** cerca de la ganancia de la entrada del mezclador y ajuste el interruptor de mic/línea en el receptor (7) en LINE. Utilice un cable XLR/XLR para conectar "XLR-salida (5)" del receptor. Encienda el transmisor (micrófono de mano/belt-pack) y suba lentamente la ganancia de la entrada del mezclador.

- **En una entrada de MIC no balanceada del mezclador de audio:** cerca de la ganancia de la entrada del mezclador y ajuste el interruptor de mic/línea en el receptor (7) en MIC. Utilice el cable JACK/JACK suministrado para conectar "JACK-salida (6)" del receptor. Encienda el transmisor (micrófono de mano/belt-pack) y suba lentamente la ganancia de la entrada del mezclador.

- **En una entrada de LÍNEA no balanceada del mezclador de audio o equipo estéreo de alta fidelidad:** cerca de la ganancia de la entrada del mezclador y ajuste el interruptor de mic/línea en el receptor (7) en LINE. Utilice el cable JACK/JACK suministrado para conectar "JACK-salida (6)" del receptor. Encienda el transmisor (micrófono de mano/belt-pack) y suba lentamente la ganancia de la entrada del mezclador.

**NOTA:** nunca utilice conjuntamente las salidas balanceadas y no balanceadas, esto dará como resultado la pérdida de señal y se incrementará el ruido.

### MICRÓFONO DE MANO INALÁMBRICO – CONFIGURACIÓN

- Encienda el receptor y seleccione un canal.
- Abra el compartimento de baterías e inserte dos baterías AA (alcalinas o tipo Ni-MH totalmente cargadas).
- Seleccione exactamente el mismo canal de frecuencia (5) que en el receptor.



- Pulse el interruptor de alimentación (3) durante unos segundos: uno de los LEDs de diversidad (4) en el receptor debe encenderse para indicar que ha sido capturada la señal RF del transmisor.
- Hable a través del micrófono: el indicador AF (3) parpadeará al ritmo de su voz.
- Mientras comprueba el sistema, camine alrededor para verificar si encuentra algún punto muerto (sin recepción): en estos casos, intente cambiar la posición del receptor.

**BELT PACK – CONFIGURACIÓN**

- Encienda el receptor y seleccione un canal.
- Abra el compartimiento de baterías e inserte dos baterías AA (alcalinas o tipo Ni-MH totalmente cargadas).
- Seleccione exactamente el mismo canal de frecuencia (6) que en el receptor.
- Conecte el micrófono lavalier o el micrófono de diadema opcional y coloque el interruptor MIC/LINE (4) en el belt-pack en MIC.
- Alternativamente puede también conectar una señal de audio de línea (por ejemplo, una guitarra), en ese caso deberá colocar el interruptor MIC/LINE (4) en el belt-pack en LINE.
- Pulse el interruptor de alimentación (2) durante unos segundos: uno de los LEDs de diversidad (4) en el receptor debe encenderse para indicar que ha sido capturada la señal RF del transmisor.
- Hable a través del micrófono: el indicador AF (3) parpadeará al ritmo de su voz.
- Si es necesario, puede ajustar con precisión aún más el nivel de audio con la perilla de ganancia (7).
- Mientras comprueba el sistema, camine alrededor para verificar si encuentra algún punto muerto (sin recepción): en estos casos, intente cambiar la posición del receptor.

**VARIOS EQUIPOS FUNCIONANDO CONJUNTAMENTE – NOTAS DE CONFIGURACIÓN**

Aún cuando los transmisores y el receptor cuenten con 16 canales, no puede utilizar 16 sistemas inalámbricos conjuntamente: dependiendo de la situación podrá utilizar un máximo de 3 o 4 equipos.

Al configurar más de un sistema, deberá seleccionar diferentes canales para cada equipo. Es importante que nunca seleccione canales consecutivos. En su lugar, intente dividir los canales uniformemente sobre las 16 posibilidades: por ejemplo, para 3 equipos → equipo 1: canal 1 \* equipo 2: canal 7 \* equipo 3: canal 15

- Primero configure un sistema y déjelo encendido. (consulte lo descrito anteriormente para más información)
- Configure el segundo sistema y verifique si interfiere con el primero (ruidos de zumbidos no deseados, etc.) En caso de interferencias, seleccione otro canal para su 2º equipo e intente nuevamente hasta que todo funcione bien y deje el equipo encendido.
- Para el 3º equipo, solo repita lo que hizo para el equipo 2 hasta que los 3 equipos funcionen conjuntamente.

**CARGA DE BATERÍAS DENTRO DEL TRANSMISOR**

- Coloque 2 baterías **recargables** AA en el transmisor y cierre el compartimiento.
- Conecte el cable del cargador suministrado entre la salida del cargador del receptor (11) y la entrada del cargador en el transmisor.
- Encienda el receptor: el transmisor se apaga automáticamente el "LED de bajo nivel" empieza a parpadear. Tarda alrededor de 10 horas para cargar completamente las baterías.

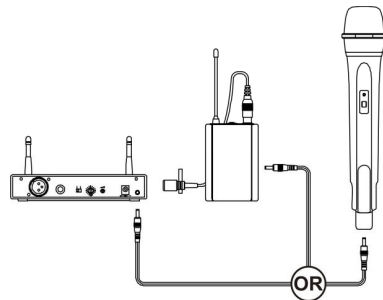

**NOTA IMPORTANTE:**

**NUNCA inserte las baterías secas (como las alcalinas) mientras utiliza la función del cargador. ¡La explosión de las baterías es posible!**

**RESOLUCIÓN DE PROBLEMAS**

| Problema                       | Solución   |
|--------------------------------|--|
| <b>Sin sonido</b>              | <ul style="list-style-type: none"> <li>• Verifique el suministro de alimentación del micrófono y del receptor.</li> <li>• Verifique que el transmisor y el receptor se encuentren sintonizados en el mismo canal (frecuencia).</li> <li>• Verifique si el aparato de alta fidelidad o el mezclador de audio están encendidos y que la salida del receptor esté conectada en la entrada de audio deseada. Mezclador: ¿Está abierta la ganancia?</li> <li>• Verifique si el transmisor está demasiado lejos del receptor o si el control SQUELCH (Silenciador) está ajustado demasiado alto.</li> <li>• Verifique si el receptor está ubicado cerca de un objeto de metal grande o si existen obstrucciones grandes (por ejemplo objetos de metal grandes o paredes gruesas) entre el transmisor y el receptor.</li> </ul> |
| <b>Interferencia de sonido</b> | <ul style="list-style-type: none"> <li>• Verifique la ubicación de la antena.</li> <li>• Al utilizar 2 o más micrófonos simultáneamente, asegúrese de que los canales seleccionados no interfieran: seleccione otro par de canales en uno de los equipos.</li> </ul>   |
| <b>Distorsión</b>              | <ul style="list-style-type: none"> <li>• Verifique si la interferencia viene de otros micrófonos inalámbricos, TV, radio, PC, etc.</li> <li>• Verifique si el nivel de volumen del receptor está ajustado muy alto o muy bajo.</li> <li>• Verifique si el interruptor mic/line y el volumen de ganancia en el belt-pack son correctos.</li> <li>• Verifique si la interferencia viene de otros micrófonos inalámbricos, TV, radio, PC, etc.</li> </ul>   |

**LIMPIEZA DEL APARATO:**

Limpie con un paño pulido ligeramente empapado en agua. No deje entrar agua en la unidad. No utilice líquidos volátiles como bencina o diluyente, puesto que dañarán la unidad.

**DECLARACIÓN DE CONFORMIDAD**

**RECEPTOR: Declaración de conformidad R Y TTE**

Marca: JB Systems  
 Grupo de producto: Receptor inalámbrico  
 N.º de modelo: WR-1

Cumple con los requerimientos esenciales descritos en las directivas:

- EN 300 422-2: V1.1.1 (2000-08)
- EN 301 489-01 V1.6.1 (2005-09)
- EN 301 489-09 V1.3.1 (2002-08)
- IEC 60065\_2001 / EN 60065\_2002

Los reportes completos de las pruebas y otra información relevante se encuentran a disposición de las Agencias de Control en nuestras oficinas centrales:

**Beglec NV – 't Hofveld 2 – B1702 Groot-Bijgaarden – Bélgica**

Groot-Bijgaarden, 25 de julio de 2009  
 Para Beglec NV,  
 Luc De Bauw  
 Director

**MICRÓFONO DE MANO INALÁMBRICO: Declaración de conformidad R Y TTE**

Marca: JB Systems  
 Grupo de producto: Transmisor inalámbrico  
 N.º de modelo: WMIC-1

Cumple con los requerimientos esenciales descritos en las directivas:

- EN 300 422-2: V1.2.2 (2008-03)
- EN 301 489-1 V1.8.1 (2008-04)
- EN 301 489-9 V1.4.1 (2007-11)
- EN 60065\_2002 + A1/2006

Los reportes completos de las pruebas y otra información relevante se encuentran a disposición de las Agencias de Control en nuestras oficinas centrales:

**Beglec NV ~ 't Hofveld 2 ~ B1702 Groot-Bijgaarden ~ Bélgica**

Groot-Bijgaarden, 25 de julio de 2009

Para Beglec NV,  
Luc De Bauw  
Director

#### **BELT-PACK INALÁMBRICO: Declaración de conformidad R Y TTE**

Marca: JB Systems  
Grupo de producto: Transmisor inalámbrico  
N.º de modelo: WBP-2

Cumple con los requerimientos esenciales descritos en las directivas:

EN 300 422-2: V1.1.1 (2000-08)  
EN 301 489-01 V1.6.1 (2005-09)  
EN 301 489-09 V1.3.1 (2002-08)  
IEC 60065\_2001 / EN 60065\_2002

Los reportes completos de las pruebas y otra información relevante se encuentran a disposición de las Agencias de Control en nuestras oficinas centrales:

**Beglec NV ~ 't Hofveld 2 ~ B1702 Groot-Bijgaarden ~ Bélgica**

Groot-Bijgaarden, 25 de julio de 2009

Para Beglec NV,  
Luc De Bauw  
Director

#### **NOTA:**

El equipo inalámbrico **WMS-1** contiene: 1 pza. **WMIC-1** + 1 pza. **WR-1**

El equipo inalámbrico **WBS-2** contiene: 1 pza. **WBP-2** + 1 pza. **WR-1**

## ESPECIFICACIONES

### **RECEPTOR**

|  |   |
|--|---|
| <b>Rango de frecuencia del portador:</b> | Banda UHF   |
| <b>Estabilidad de frecuencia:</b>        | ±0,005%   |
| <b>Sensibilidad de recepción:</b>        | @ 5 dBµV relación S/N >80 dB                                    |
| <b>Rechazo de imagen y espurio:</b>      | 80 dB mínimo  |
| <b>Selectividad:</b>                     | > 50 dB   |
| <b>Modo de modulación:</b>               | FM  |
| <b>Tipo de receptor:</b>                 | PLL sintetizado, diversidad de cambio                           |
| <b>Frecuencia IF:</b>                    | 1º: 56 MHz ~ 2º: 10.7 MHz                                       |
| <b>Señal de tono:</b>                    | 32.768 KHz  |
| <b>Relación S/N (señal/ruido):</b>       | > 94 dB, @ desviación de 48 kHz y entrada de antena de 60 dBµV  |
| <b>Respuesta AF:</b>                     | 50 Hz a 15 kHz (±3 dB)  |
| <b>DAT:</b>                              | Menor a 1,0 % (a 1 kHz)   |
| <b>Suministro de alimentación:</b>       | CC 12 V ~ 18 V  |
| <b>Salida de audio:</b>                  | Salidas balanceadas y no balanceadas (Mic.= -20 dB/Línea= 0 dB) |
| <b>Consumo de corriente:</b>             | 80 mA ± 10 mA   |

### **MICRÓFONO DE MANO/TRANSMISOR DEL BELT-PACK**

|  |  |
|--|--|
| <b>Rango de frecuencia del portador:</b> | Banda UHF  |
| <b>Salida de potencia RF:</b>            | 10 mW (máx.)   |
| <b>Modo de oscilación:</b>               | PLL sintetizado, Selección de 16 canales   |
| <b>Estabilidad de frecuencia:</b>        | ±0,005%  |
| <b>Desviación máxima:</b>                | ±48 kHz con compresor limitante  |
| <b>Emisión espuria:</b>                  | > 60 dB por debajo de la frecuencia del portador   |
| <b>DAT:</b>                              | < 1,0 % (a 1 kHz)  |
| <b>Cápsula de micrófono:</b>             | <b>De mano:</b> dinámico unidireccional<br><b>Lavalier:</b> unidad de condensador electret unidireccional    |
| <b>Señal de tono:</b>                    | 32.768 kHz   |
| <b>Batería:</b>                          | CC 3 V (2x Baterías alcalinas tamaño AA de 1,5 V) O<br>CC 2,4 V (2x Baterías recargables tamaño AA de 1,2 V) |
| <b>Consumo de corriente:</b>             | 130 mA @ 3 V   |

**Toda la información está sujeta a cambios sin previo aviso**

**Puede descargar la última versión de este manual de usuario en nuestro sitio web: [www.beglec.com](http://www.beglec.com)**