



Villeroy & Boch
1748

Installation Manual - LEVANTO Vanity unit
Manual de Instrucciones - LEVANTO Armario Bajo
Manuel d'installation - LEVANTO Meuble Sous-Lavabo

Before Installation

Read these instructions completely before beginning work.

These instructions contain information about maintenance and warranty provisions.

Please leave instructions for the customer.

Remove existing furniture if necessary. Unpack the new product prior to installation and inspect it for damage. If you find any defects, contact your dealer and do not install the furniture. Place the product back in its protective carton until you are ready to install it. Obey all local building and plumbing codes.

The wall and the floor must be square, plumb, and level. Remove any moldings that may inhibit the furniture from being flush against the wall. We recommend removing the drawer(s), door(s), and any shelving from the vanity unit before installation begins. Storing the drawer(s), doors(s) and shelving away from the work area will make installation easier to complete. For proper removal, consult the sections of this guide.

The finished wall should provide 2 x 6 backing material. The distance from the top of the 2 x 6 backing material to the floor must measure 36 1/4" (92.1 cm). If you are installing multiple components (cabinet, countertop, washbasin, etc.), read all of the installation instructions before beginning.

This is because some components should be installed before others. Refer to the Homeowners Guide for sample configurations and a list of all necessary components. Villeroy & Boch vanity units are designed for placement beneath a particular washbasin. Not all Villeroy & Boch vanity units can be installed individually. Consult the technical drawing to make sure the plumbing shut-off is properly positioned to permit correct installation of the products. Precision in drilling benefits the entire assembly. The furniture is easier to assemble from top to bottom. This also reduces the risk of damage to furniture during assembly. Protect furniture before drilling into tiled walls. Burr can be very sharp and can cause damage to furniture finish.

Antes de instalar

Lea estas instrucciones completamente antes de empezar a trabajar. Estas instrucciones contienen información sobre mantenimiento y condiciones sobre la garantía. Entréguelas a su cliente. Retire el mobiliario existente si es necesario. Desembale el nuevo producto antes de comenzar la instalación e inspecciónelo para detectar posibles daños. Si detecta alguna deficiencia, póngase en contacto con su distribuidor y no instale los muebles. Vuelva a poner el producto en su caja protectora hasta que esté listo para instalarlo. Respete toda la normativa local sobre construcción y fontanería. La pared y el suelo deben ser perpendiculares, plànas y rectas. Retire cualquier moldura que pueda obstaculizar la correcta colocación del mobiliario contra la pared.

Recomendamos retirar los cajones, puertas y estanterías del mueble antes de iniciar la instalación. Depositar los cajones, puertas y estantes lejos del área de trabajo facilitará la instalación.

Consulte las secciones de esta guía sobre su correcto desmontaje. La pared terminada debe proporcionar un área de apoyo de 2 x 6. La distancia del área de apoyo de 2 x 6 al suelo debe ser de 92,1 cm. Si está instalando múltiples componentes (armario, encimera, lavabo, etc.), lea todas las instrucciones de instalación antes de empezar, ya que el orden de instalación puede ser importante.

Consulte la Guía del usuario, donde encontrará modelos de configuración y una lista de todos los componentes necesarios. Los muebles de Villeroy & Boch están diseñados para ser instalados bajo un lavabo en particular.

No todos los muebles de Villeroy & Boch se pueden instalar individualmente. Consulte los planos para asegurarse de que la llave de paso de las tuberías esté adecuadamente posicionada y permita la correcta instalación de los productos. La precisión en los taladros va en beneficio de todo el montaje. Es más fácil montar los muebles de arriba hacia abajo, con lo que también se reduce el riesgo de dañarlos durante el montaje. Proteja el mueble antes de taladrar en azulejos. Las brocas pueden estar muy afiladas y dañar el acabado del mueble.

Avant l'installation

Lisez entièrement ces instructions avant de démarrer les travaux. Ces instructions contiennent des informations concernant la maintenance et les documents de garantie. Veuillez remettre ces instructions au client final. Enlevez les meubles existants si nécessaire.

Déballer le nouveau produit avant de l'installer et vérifiez s'il n'est pas endommagé. Si vous décelez des défauts, contactez votre revendeur et n'installez pas le meuble. Remettez le produit dans son emballage de protection.

Respectez toutes les directives locales en matière de construction et de plomberie. Le mur et le sol doivent être d'équerre, d'aplomb et de niveau. Enlevez les baguettes qui pourraient empêcher les meubles d'être bien appliqués contre le mur. Nous vous recommandons de retirer le(s) tiroir(s), le(s) porte(s) et toutes les étagères du meuble sous-lavabo avant de commencer l'installation. Il vous sera plus facile de travailler si vous déposez le(s) tiroir(s), le(s) porte(s) et les étagères en-dehors de la zone de travail. Consultez les paragraphes suivants pour un démontage correct.

Le mur fini doit être équipé d'un matériau de renfort de 2 x 6. La distance entre le bord supérieur du matériau de renfort de 2 x 6 et le sol doit être de 92 cm. Si vous installez des éléments multiples (armoires, plan de toilette, lavabo, etc.), lisez la totalité des instructions d'installation avant de démarrer les travaux car certains éléments doivent être installés avant d'autres. Consultez dans le guide de l'acheteur les exemples de configurations et la liste de toutes les pièces nécessaires.

A toute référence de meubles Villeroy & Boch correspond une référence bien précise de lavabo ou plan de toilette. Les meubles sous-lavabo de Villeroy & Boch ne peuvent pas tous être installés individuellement. Consultez les croquis techniques pour vous assurer que le robinet d'arrêt est convenablement positionné pour permettre une installation correcte des produits. La totalité de l'assemblage dépend d'un perçage précis des trous. Les meubles sont plus faciles à assembler du haut vers le bas.

Cette manière de procéder permet également de réduire le risque d'endommager les meubles pendant l'assemblage.

Protégez les meubles avant de percer des trous dans les murs carrelés. Les arrêtes peuvent être très tranchantes et endommager la finition des meubles.

IMPORTANT!

Do not install any moldings that may keep the vanity unit from lying plumb against the finished wall. We highly advise using the services of a professional installer. Villeroy & Boch cannot accept responsibility for damage due to improper installation. It is the homeowners responsibility to see to it that this fixture complies with all local plumbing codes. All cabinetry, including free-standing cabinets, should be anchored to the wall stud to prevent any movement. Make sure that the drawer has been removed before turning the vanity unit over. Refer to the "Remove/Adjust the Drawer" section of this guide. To avoid damage to the furniture, always position it on cushioning material (packaging) outside of the assembly area.

NOTE

Refer to the above hinge assembly illustration when choosing the appropriate screw for the adjustment needed. Readjust all drawers and doors once the vanity is installed. Even if your furniture appearance is not identical to the illustrations shown in this guide, these installation instructions still apply.



Warning and Cautions

Wherever this symbol appears in the manual, it is there to alert you to potential misoperations that can cause personal injury and/or property damage. Risk of personal injury or property damage. Handled carelessly, the product can break, chip or cause injury. Get assistance when lifting furniture. Risk of product damage. Do not overtighten lag bolts as this may damage the product. Risk of personal injury. This product is heavy - do not try to lift or install it without assistance.

¡IMPORTANTE!

No instale molduras que puedan impedir la correcta alineación del mueble contra la pared. Recomendamos encarecidamente contratar a un instalador profesional. Villeroy & Boch no aceptará ninguna responsabilidad por los daños debidos a una instalación inadecuada. Es responsabilidad del cliente asegurarse de que este producto cumple toda la normativa local sobre fontanería. Todos los armarios, incluidos los independientes, deben anclarse a la pared para evitar que se muevan. ¡Asegúrese de haber sacado el cajón antes de dar la vuelta al mueble. Consulte la sección Retirada/ajuste del cajón de esta guía. Para evitar dañar los muebles, colóquelos siempre sobre material acolchado (el embalaje) fuera del área de montaje. Evite dañar el suelo cubriéndolo de material acolchado en la zona de trabajo.

NOTA

Consulte la ilustración superior para el montaje de bisagras para elegir el tornillo adecuado para el ajuste deseado. Reajuste todos los cajones y las puertas después de instalar los muebles. Aunque el aspecto de su mueble no sea idéntico al de las ilustraciones que aparecen en esta guía, ello no afecta a la validez de estas instrucciones de instalación.



Advertencias y precauciones

Este símbolo se incluye en el manual para advertirle sobre posibles manipulaciones indebidas que pueden provocar lesiones personales y/o daños materiales. Riesgo de lesiones personales o daños materiales. Si se maneja sin cuidado, el producto se puede romper, descascarillar o causar lesiones.

Solicite ayuda para levantar el mueble. Riesgo de daños en el producto. No apriete excesivamente los tirafondos porque podría dañar el producto. Riesgo de daños personales.

Este producto pesa mucho, no trate de levantarlo o instalarlo sin ayuda.

IMPORTANT !

Ne fixez aucune baguette qui pourrait gêner l'aplomb du meuble sous-lavabo contre le mur. Nous vous conseillons vivement de faire appel aux services d'un plombier professionnel. Villeroy & Boch ne peut endosser la responsabilité pour des dommages provoqués par une installation non conforme. Il est de la responsabilité du propriétaire de vérifier si les meubles installés satisfont aux directives en vigueur sur la plomberie. Toutes les armoires, y compris les armoires sur pied, doivent être chevillées au mur pour empêcher tout mouvement. Assurez-vous que le tiroir a été retiré avant de retourner l'armoire.

Consultez dans ce guide le chapitre « Enlever et ajuster le tiroir ». Pour éviter d'endommager le meuble, posez-le toujours sur une protection (emballage par exemple) en-dehors de la zone d'assemblage. Recouvrez la zone de travail pour éviter d'endommager le sol.

NOTE

Consultez l'illustration d'assemblage à charnières ci-dessus lorsque vous choisissez les vis appropriées nécessaires à l'ajustage. Réajustez tous les tiroirs et toutes les portes après installation du meuble. Ces instructions d'installation restent cependant valables même si le meuble n'est pas identique aux illustrations de ce guide.



Avertissement et précautions à prendre

Ce symbole que vous rencontrez tout au long du manuel est destiné à attirer votre attention sur un risque potentiel d'erreur de manipulation pouvant provoquer des dommages corporels ou matériels. Risque de dommage corporel ou matériel. Ce produit peut se briser, s'abîmer ou vous blesser si vous le manipulez sans précautions. Faites-vous aider pour soulever le meuble. Risque de dommage au produit. Ne serrez pas outre mesure les tire-fonds sous peine d'endommager le produit. Risque de blessure.

Ce produit est lourd - n'essayez pas de le soulever ou de l'installer sans vous faire aider.

Preparation Préparation Preparación

1

Notch A = 6 1/12" (154mm)
 Encoche B = 2 1/8" (53mm)
 Muesca C = 11 4/5" (300mm)

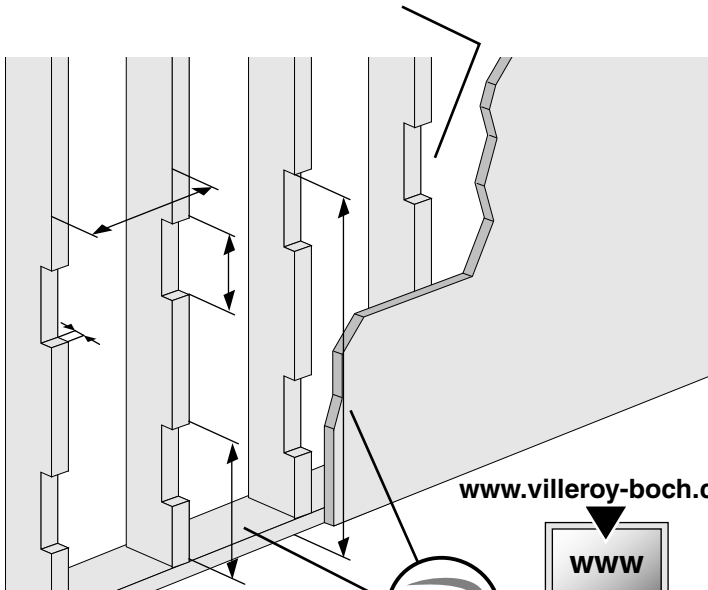

www.villeroy-boch.com

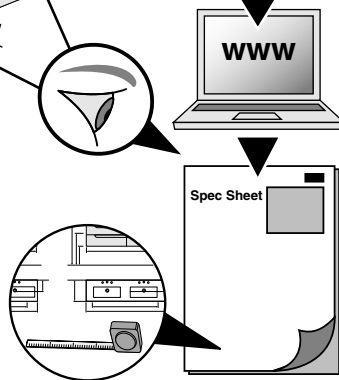

2

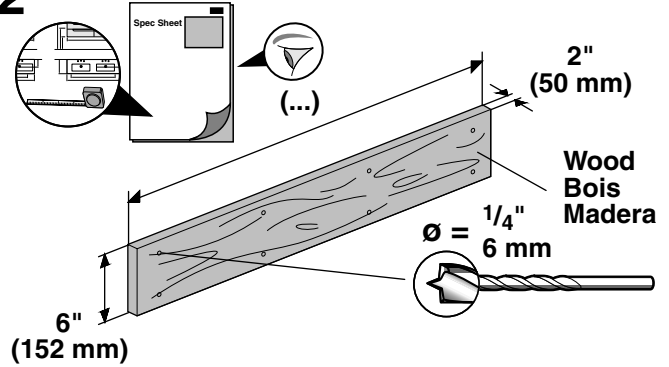

3

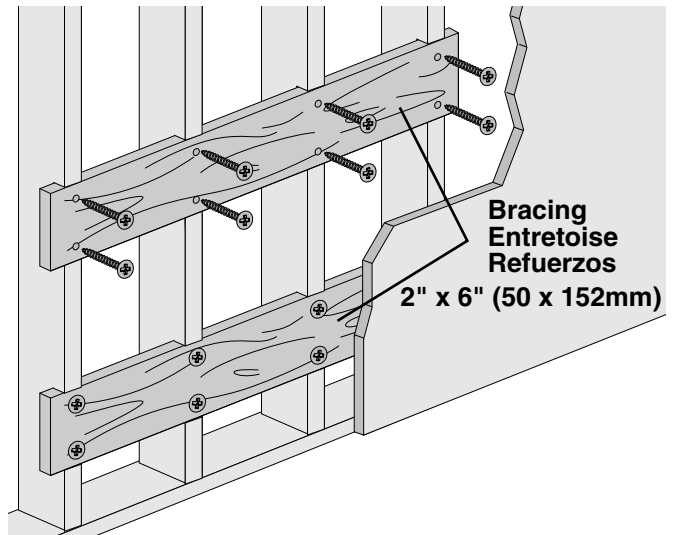
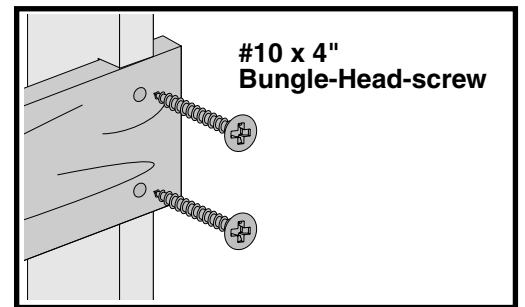

CAUTION: Risk of property damage. To properly support the weight of the vanity, secure to stud framing or 2x6" bracing behind the finished wall.

The bracing should span the length of the vanity.



ATTENTION: Risque de dommages matériels. Pour supporter le poids du meuble de toilette, fixer sur l'ossature ou l'entretoise 2x6" à l'arrière du mur fini.

L'entretoise doit s'étendre sur la longueur du meuble de toilette.



PRECAUCIÓN: Riesgo de daños a la propiedad.

Para soportar correctamente el peso del lavabo, es necesario instalar un refuerzo de 2x6" detrás de la pared acabada.

El refuerzo debe tener la misma longitud que el tocador.

Content
Contenido
Contenu

1x B149U0
B149UL

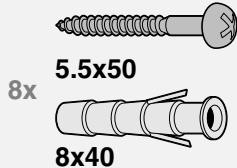
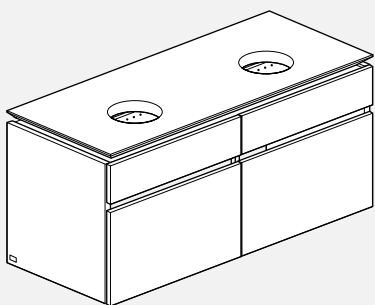

1x B148U0
B148UL

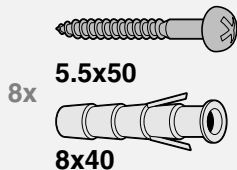
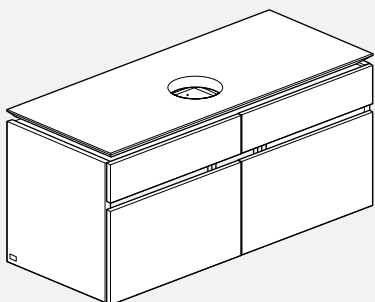

1x B121U0 B121UL
B122U0 B122UL
B123U0 B123UL
B124U0 B124UL
B125U0 B125UL

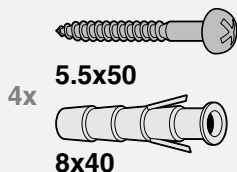
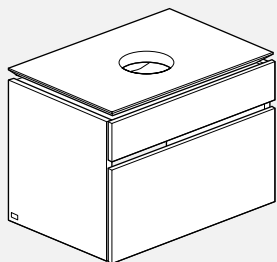

Required tools
Herramientas requeridas
Outils nécessaires

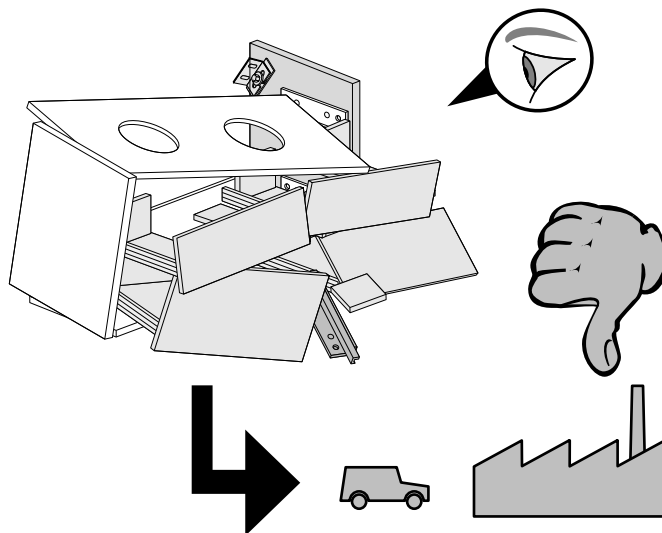
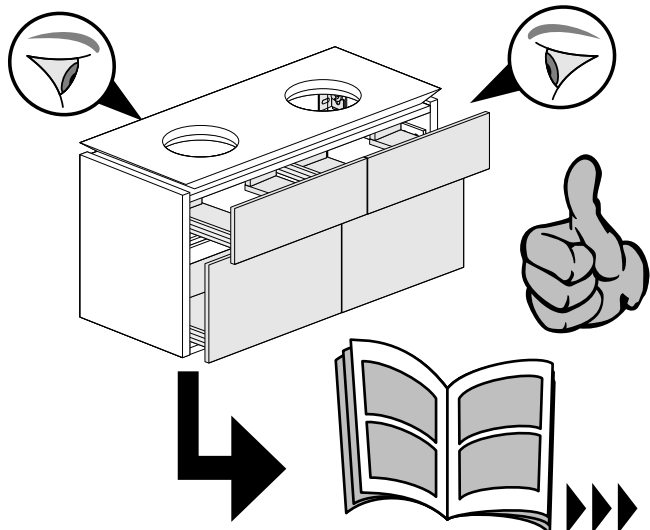
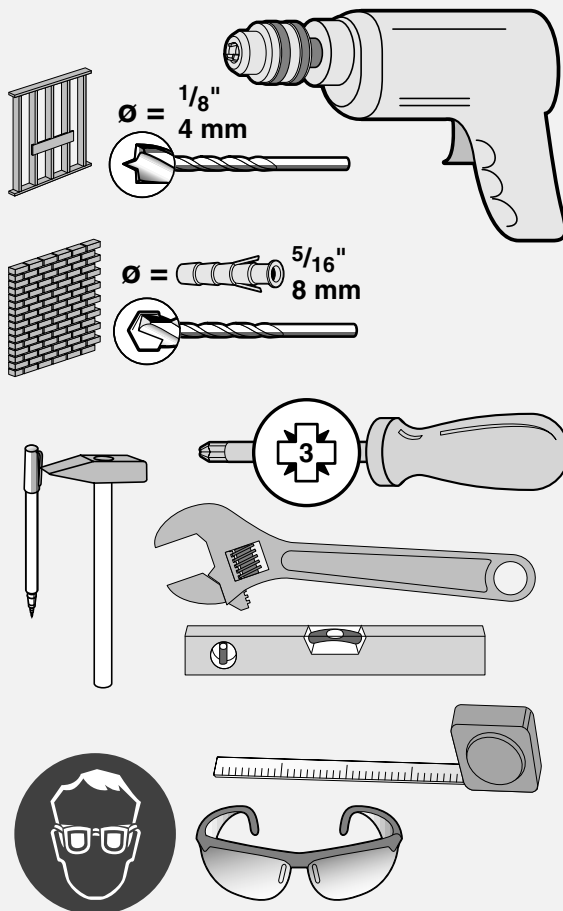

1

www.villeroy-boch.com

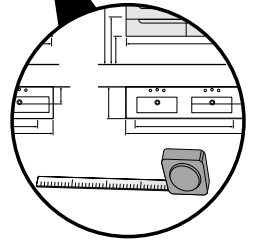
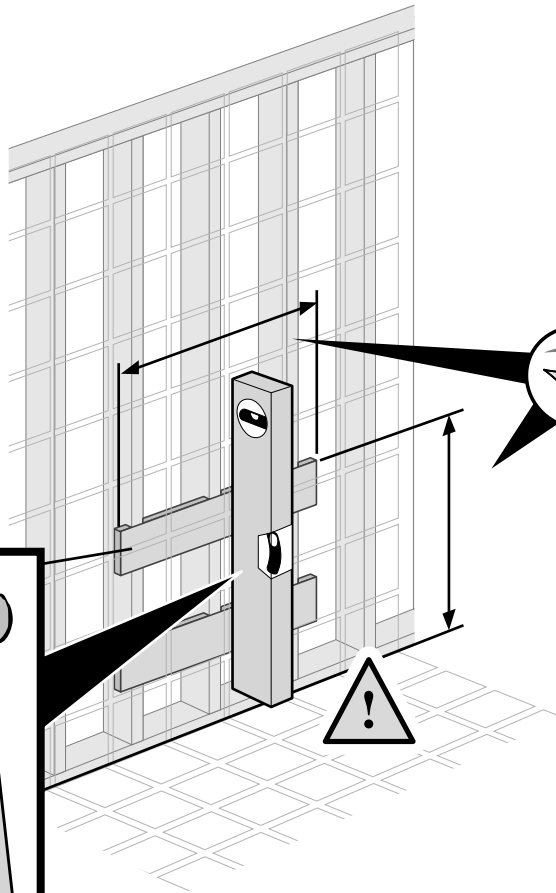
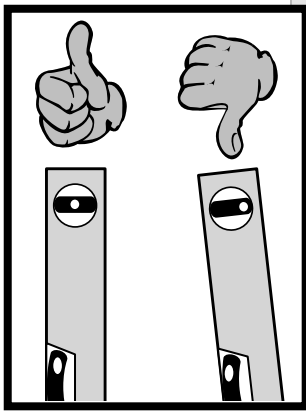
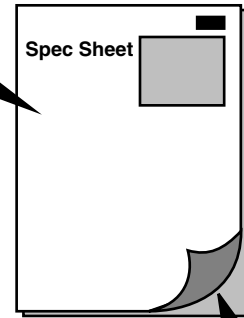

2

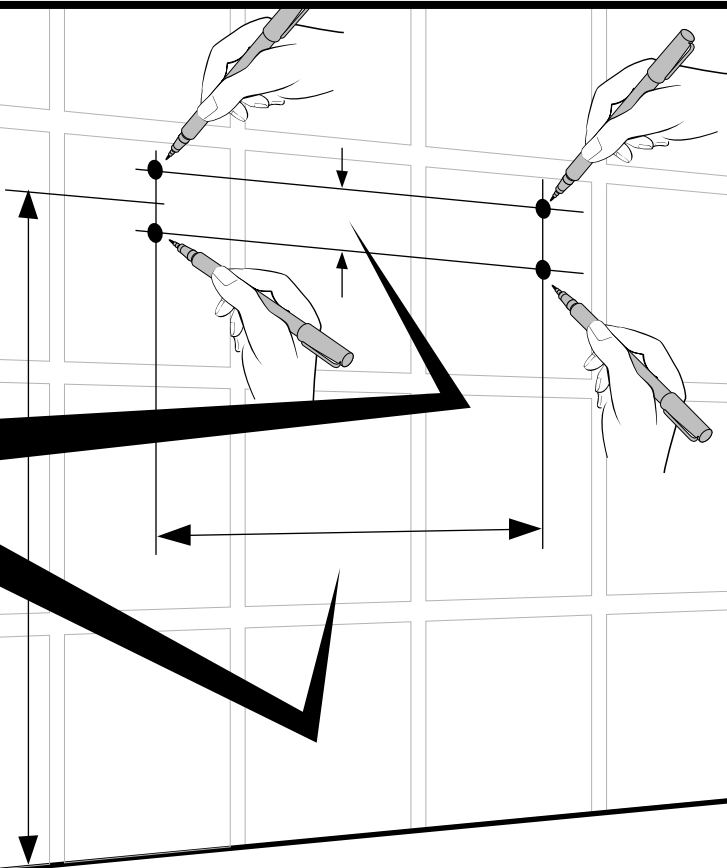
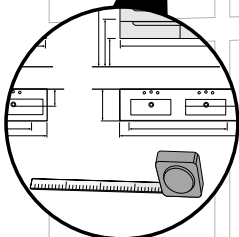
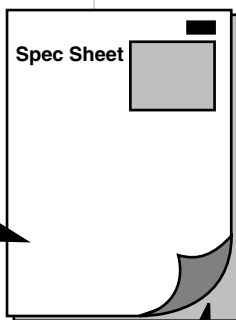

3

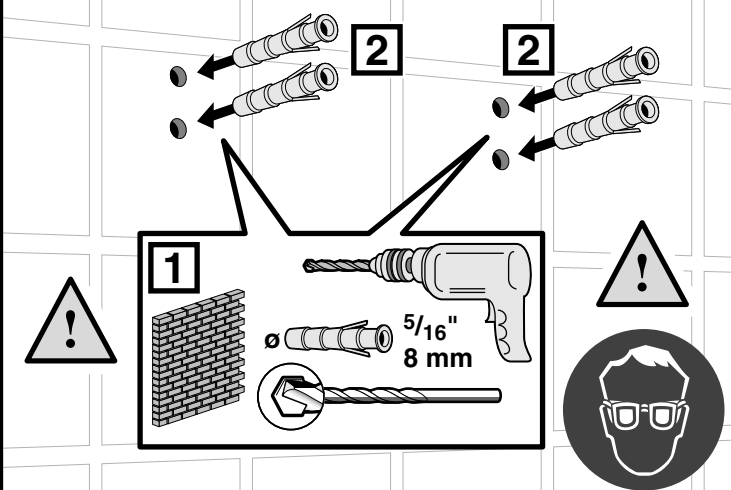
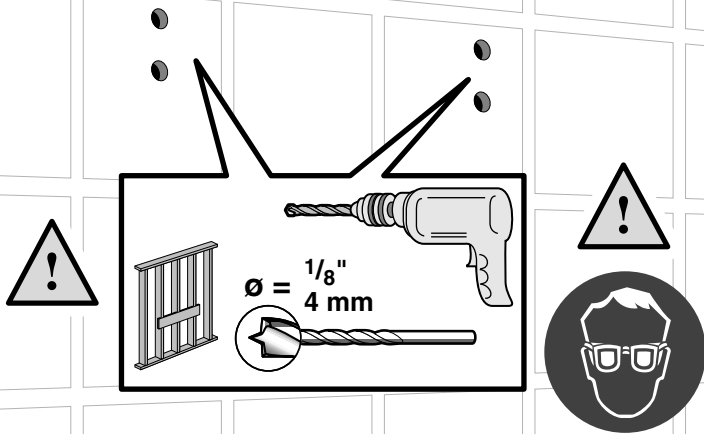
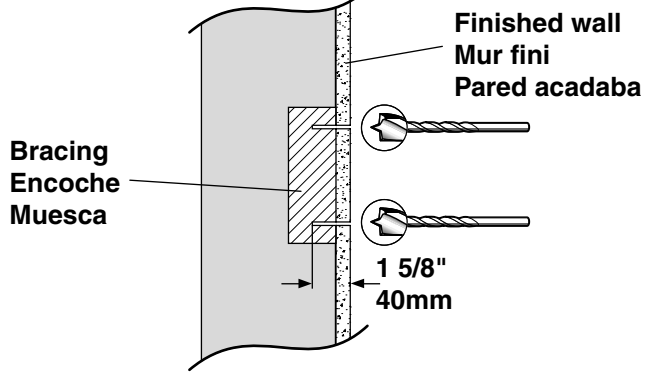

4

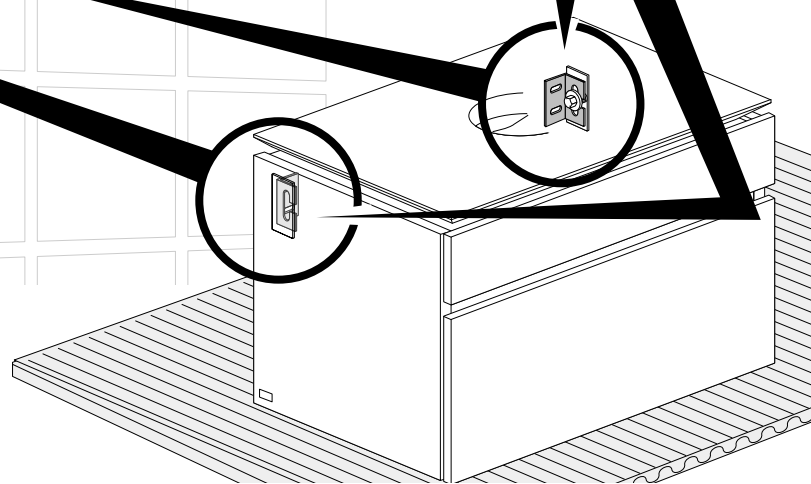
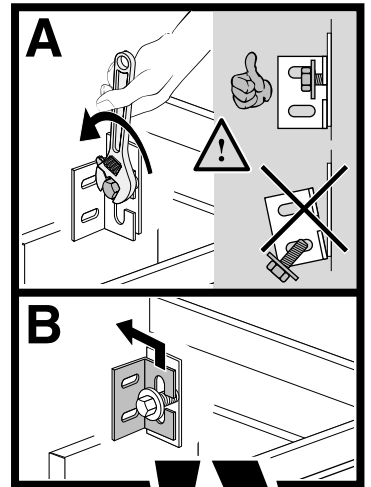
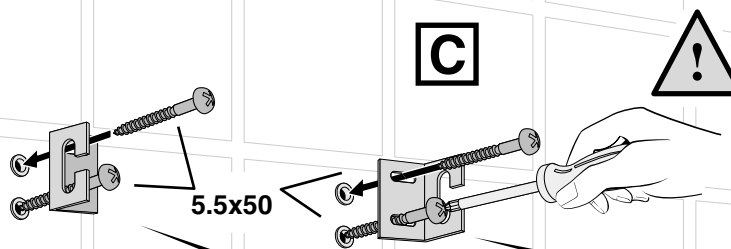

5

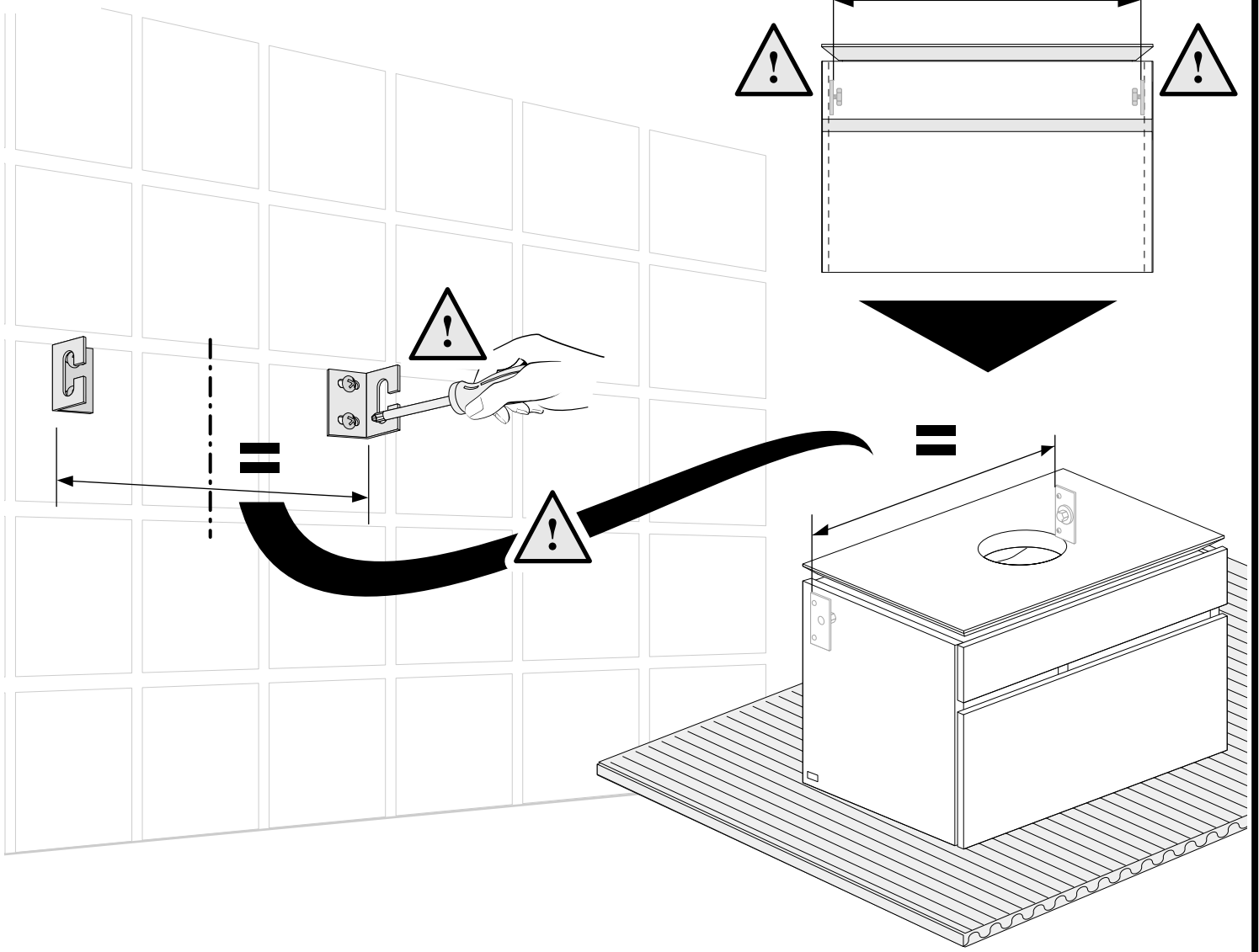

6

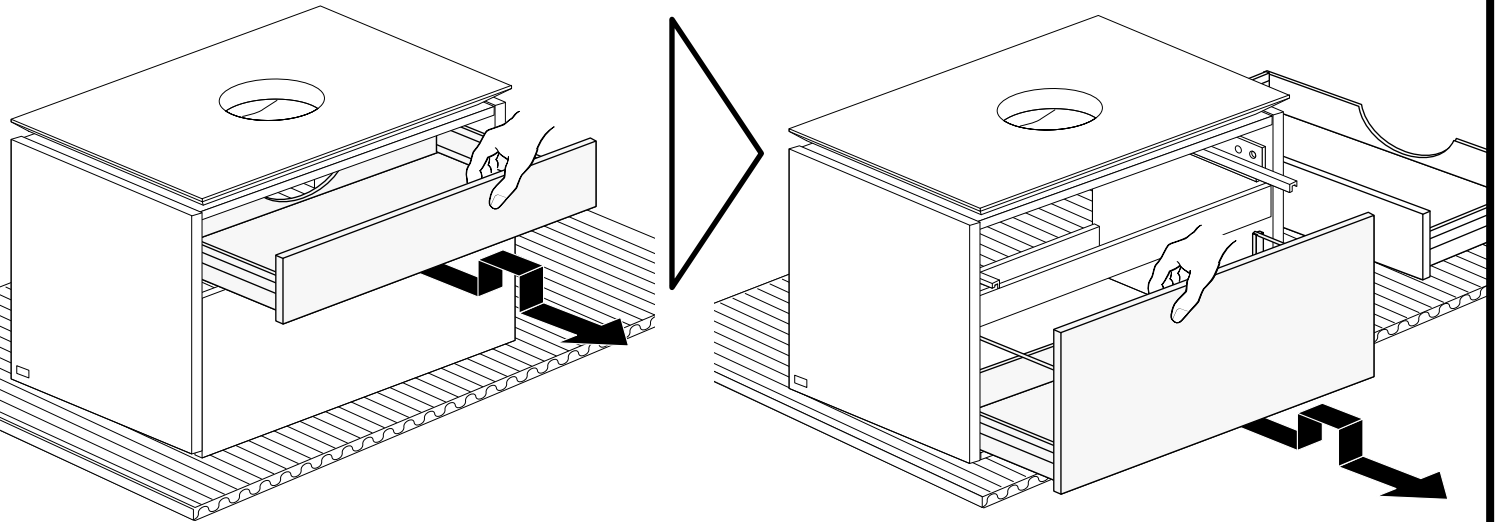

7

A

?

ø 4mm

B

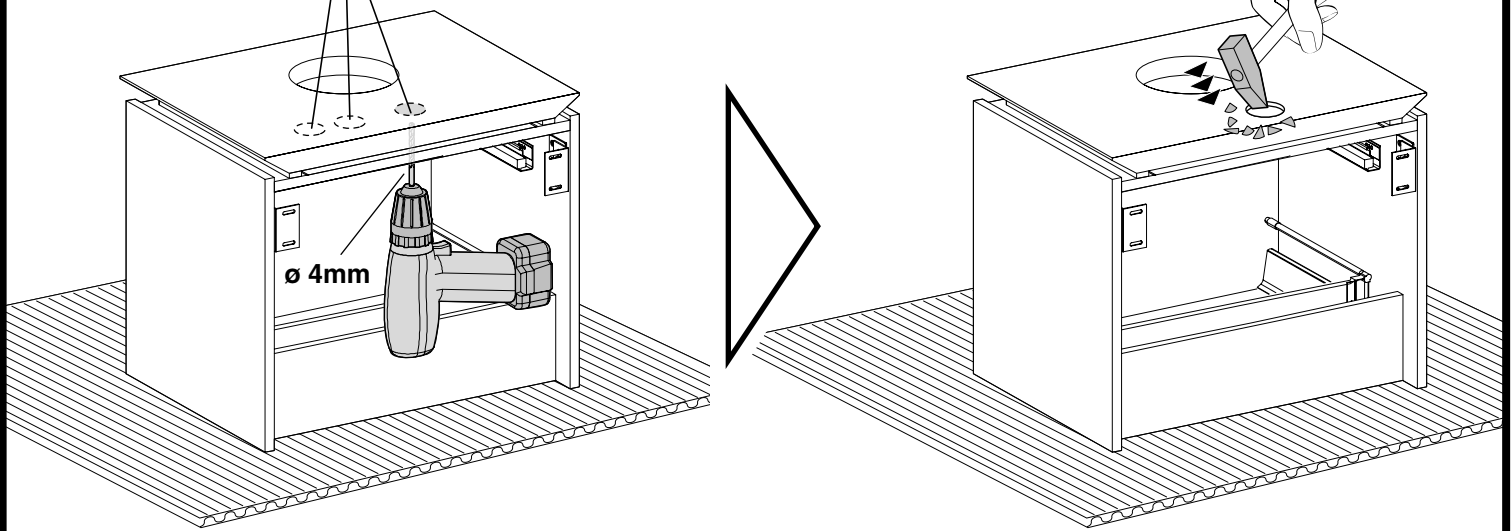

8

A

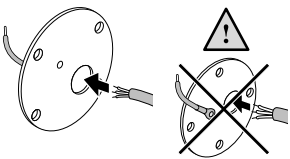

Art.Nr.:
BXXX U L XXX

B

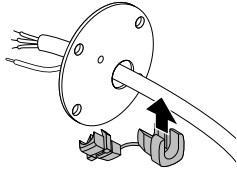

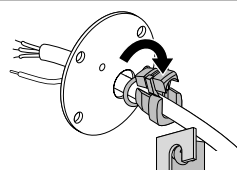

C

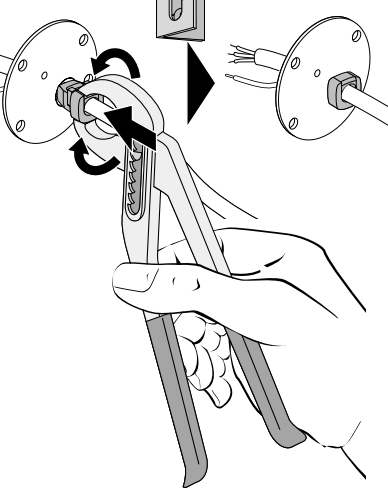

D



E

-  white/blanc/blanco
-  green/vert/verde
-  black/noir/negro

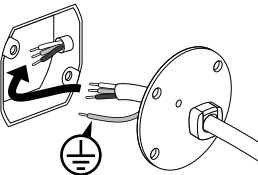

F

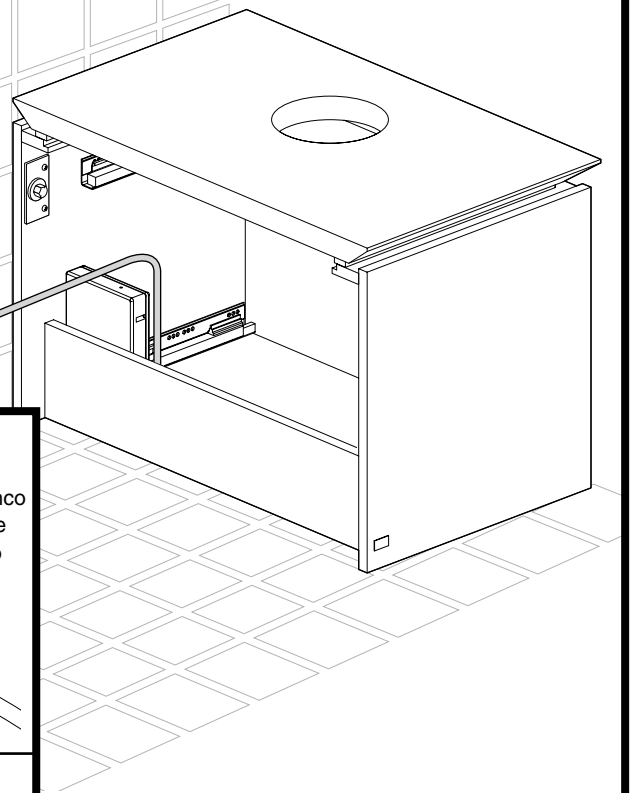
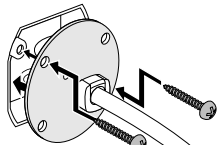

9

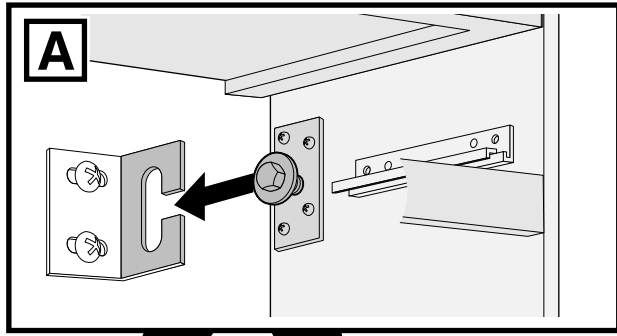

B



C

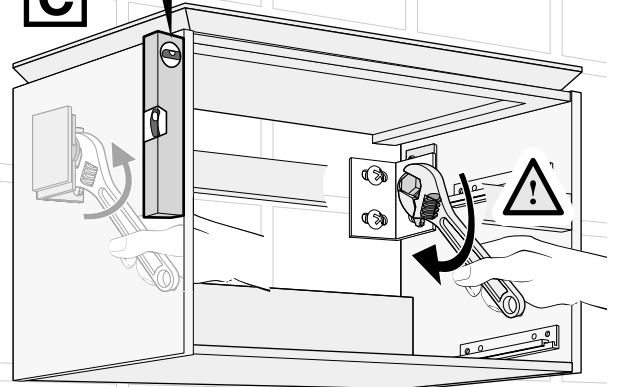

10

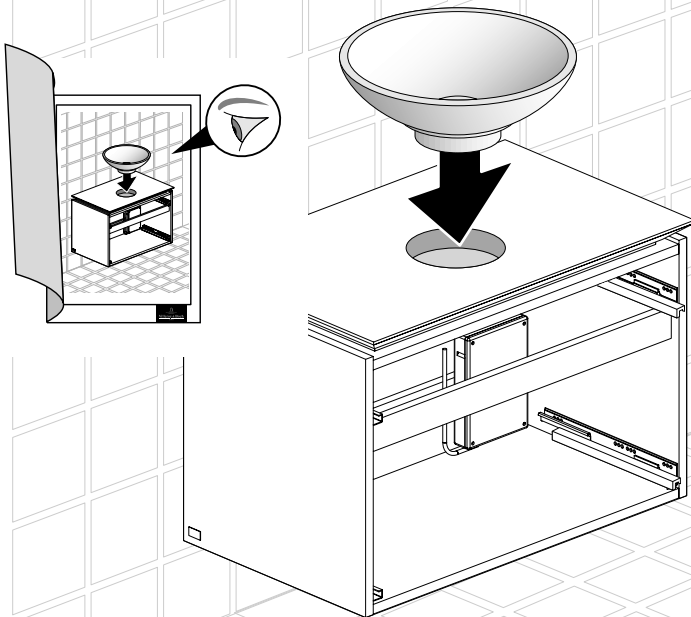

11

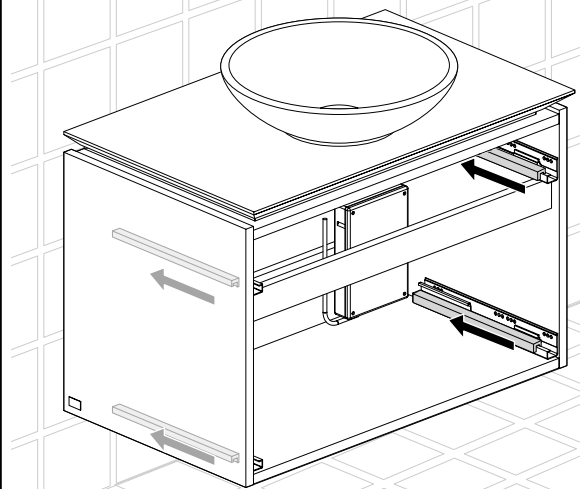

12

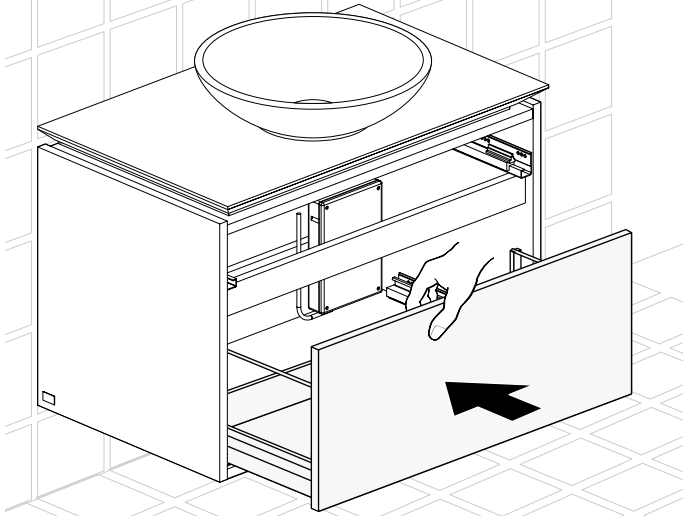

13

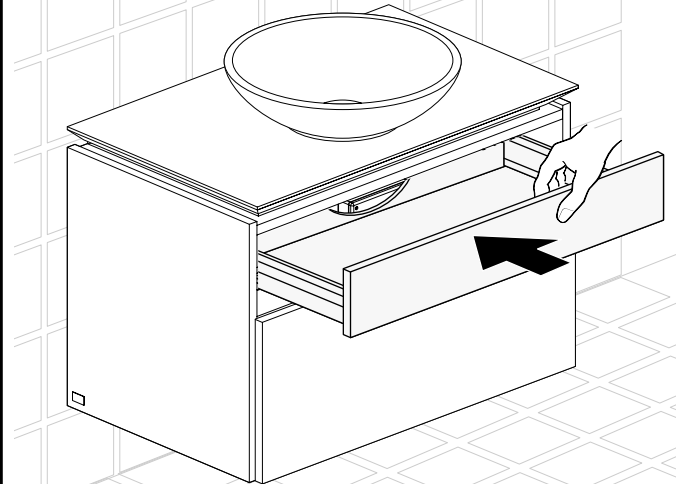

14

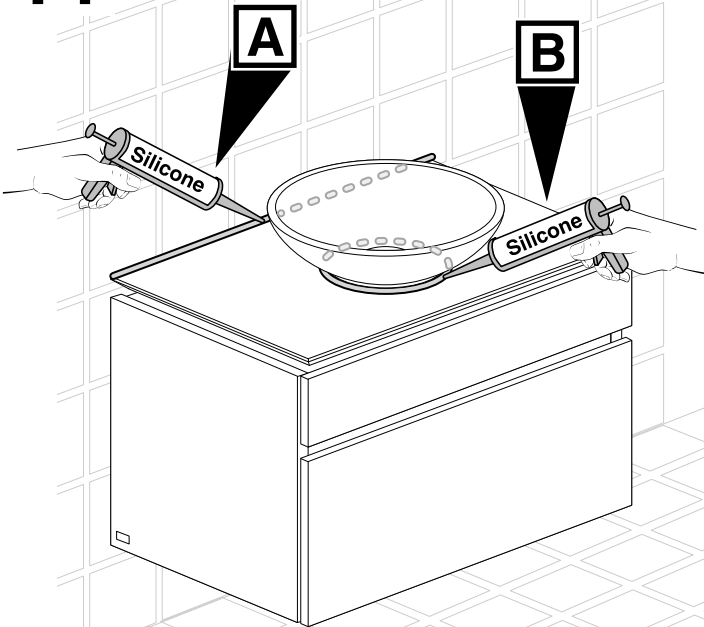

B

24 h

15

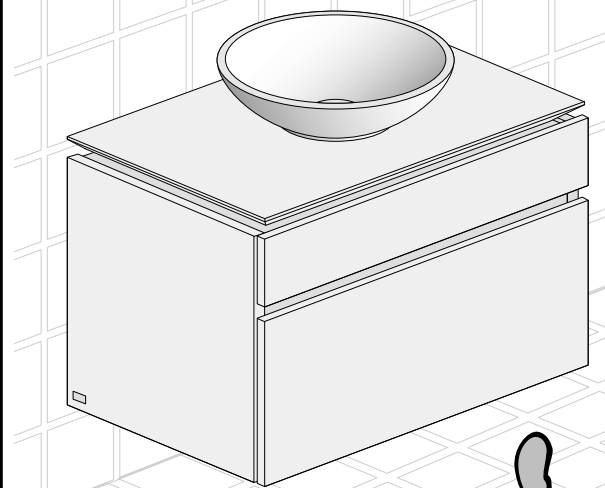

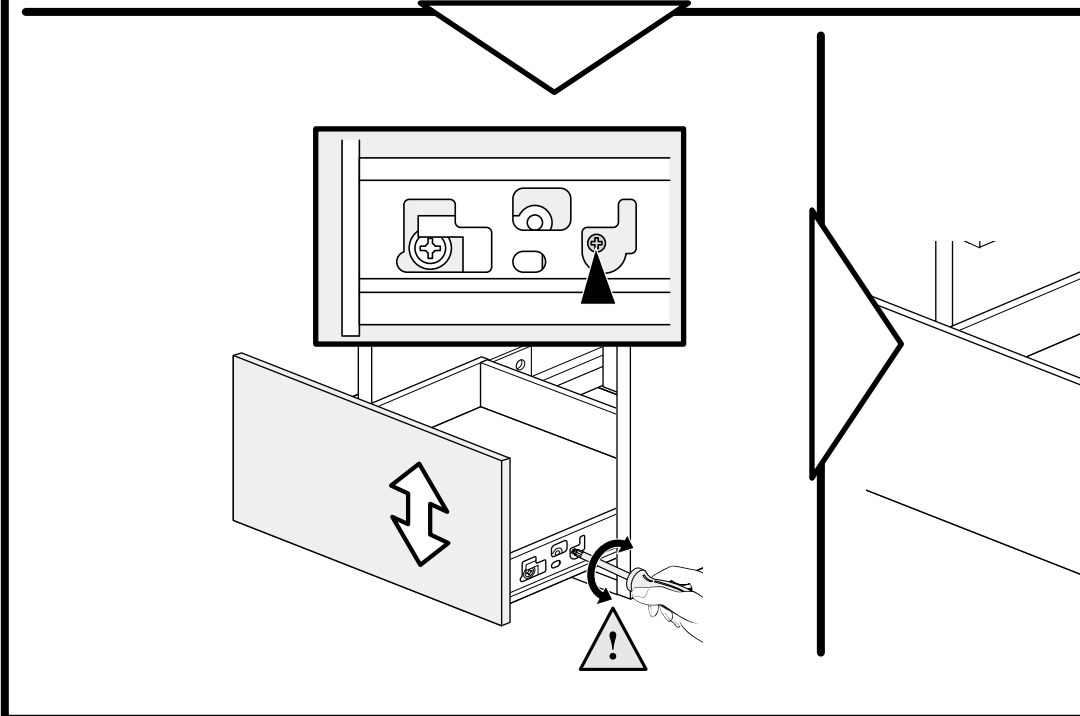
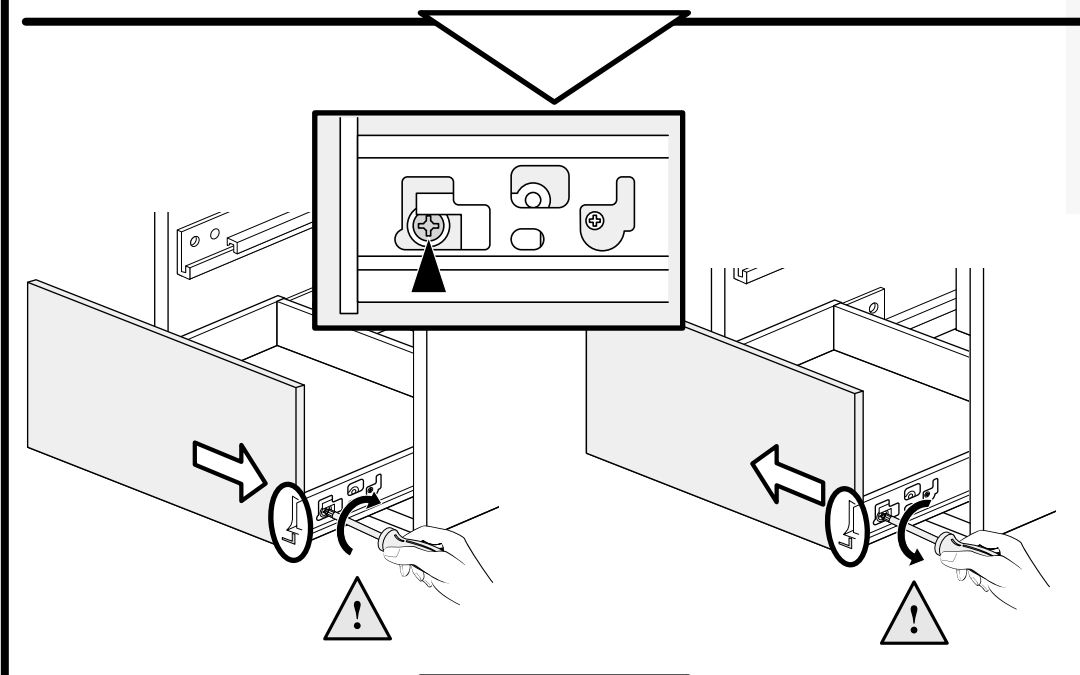
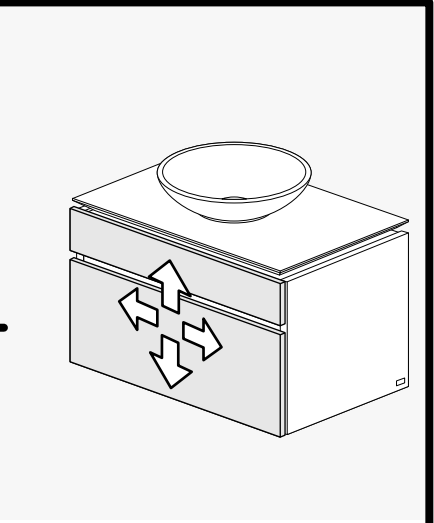
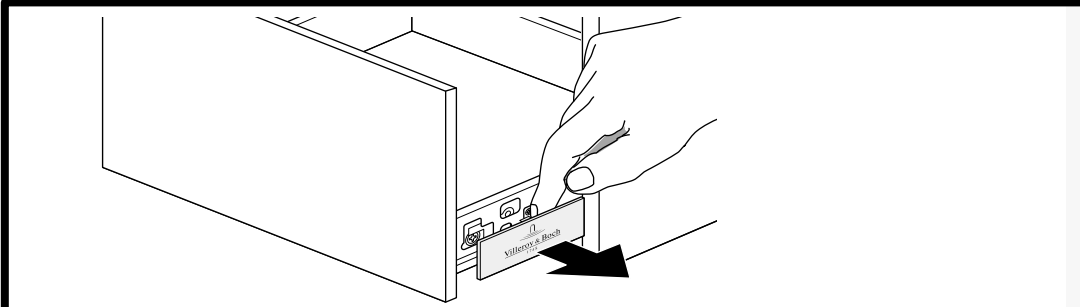
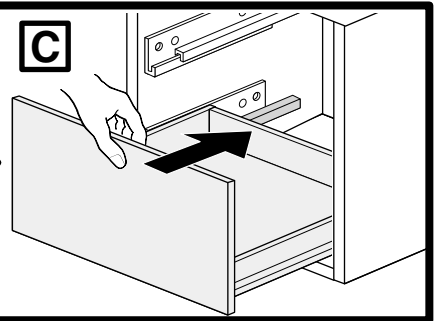
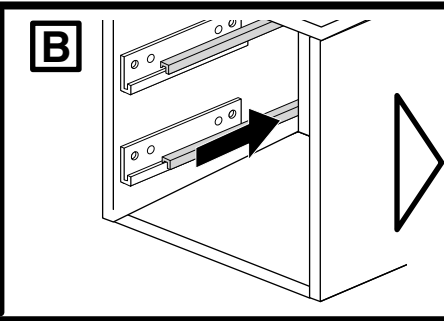
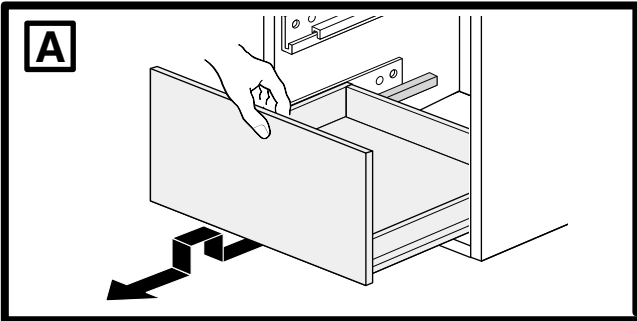

Dear customer:

We want to congratulate you on choosing a Villeroy & Boch product. Our production standards are based on uncompromising quality controls and the utmost care in the selection of materials. Our bathroom furniture is suitable for use in normal bathroom conditions.

For best results, please observe the following instructions when caring for this product:

General Instructions

Water conditions are variable from one locality to the next. Air quality, and chemicals and minerals in the water, can combine to adversely affect the finish of your fixtures.

Electrical installation

Electrical components, including mirror cabinets, illuminated mirrors, lighting and plug sockets, must be fitted by a qualified electrician and should only be installed in area 3 as defined in VDE 0100 Part 701. Any work on electrical installations must be performed by an approved electrician, working in compliance with local regulations.

Real wood / real wood veneer

Wood is a natural product. Variations in color, texture, grain, etc., and tiny branches, twigs and knots, are not quality defects but proof of the naturalness of the material. We cannot accept complaints about variations of this type.

Furniture surfaces

Furniture surfaces should not be left wet or damp for long periods of time. They should be wiped dry with a cloth as soon as possible. We shall not accept any claims for swelling of the material due to the effects of water. All surfaces have limited resistance to UV radiation. Products exposed to continuous UV radiation may change in color. On lacquered furniture, signs of use do not constitute grounds for complaint. Avoid contact with abrasive, pointy and sharp objects.

Please make sure that all chemicals including hair dyes, decalcifying agents, nail polish remover, perfume, etc. are removed from surfaces immediately in case of spillage.

Connecting washbasin countertops / washbasin to wall

Seal the joint between the wall and washbasin countertop with silicone; follow manufacturers instructions.

Damage

Scratches and marks on varnished, powdercoated, veneered or laminated sections should be sealed as soon as possible to prevent further damage to the surface.

Color samples of furniture finishes

Samples are non-binding and are merely intended to provide a rough idea of the appearance of the surfaces.

Estimado cliente:

Le felicitamos por haber elegido un producto de Villeroy & Boch. Nuestros estándares de producción se basan en controles de calidad sin compromisos y en el máximo cuidado en la selección de los materiales. Nuestro mobiliario de baño es adecuado para su uso en condiciones normales en un baño.

Para obtener mejores resultados, siga estas instrucciones de cuidado de este producto:

Instrucciones generales

Las características del agua varían de una localidad a otra. La calidad del aire y los minerales y productos químicos que contiene el aire pueden combinarse y afectar adversamente al acabado de su grifería.

Instalación eléctrica

Los componentes eléctricos, incluyendo los armarios con espejo, espejos iluminados, lámparas y enchufes, deben ser montados por un electricista cualificado y solo se instalarán en el área 3, tal como se define en VDE 0100 parte 701. Los trabajos en instalación eléctrica se encargarán a un electricista homologado, que trabaje de conformidad con la normativa local.

Madera auténtica /

chapado de madera auténtica

La madera es un producto natural. Las variaciones en el color, la textura, el grano, etc., y las pequeñas ramas y nudos no son defectos de calidad sino una prueba del carácter natural del material.

No podemos aceptar reclamaciones basadas en este tipo de variaciones.

Superficies de los muebles

Las superficies de los muebles no deben dejarse húmedas o mojadas durante mucho tiempo. Deben secarse con un paño lo antes posible.

No aceptaremos ningún tipo de reclamación por abultamientos del material debidos a la acción del agua. Todas las superficies tienen una resistencia limitada a la radiación UV. Los productos expuestos a una radiación UV continua pueden presentar cambios de color. Sobre los muebles lacados, las marcas del uso no constituyen motivo de reclamación.

Evite el contacto con objetos abrasivos, afilados o puntiagudos. Asegúrese de que todos los productos químicos incluyendo los tintes del pelo, productos decalcificantes, quitaesmalte para uñas, perfumes, etc. - se retiren de las superficies inmediatamente en caso de vertido.

Conectando encimeras de lavabos / lavabos con la pared

Selle la junta entre la pared y la encimera del lavabo con silicona; siga las instrucciones del fabricante.

Daños

Los arañazos y las marcas sobre secciones barnizadas, con revestimiento de polvo, chapadas o laminadas, deberían sellarse lo antes posible para evitar más daños en la superficie.

Muestras de color de acabados de muebles

Las muestras no son vinculantes y solo ofrecen una orientación aproximada sobre el aspecto de las superficies.

Madame, Monsieur,

Nous vous remercions d'avoir choisi un produit de Villeroy & Boch. La fabrication de nos produits repose sur un contrôle de qualité très sévère et sur une sélection minutieuse des matériaux. Nos meubles de salle de bains sont adaptés aux conditions normales d'utilisation dans une salle de bains.

Pour obtenir les meilleurs résultats, veuillez observer les instructions suivantes concernant l'entretien de ce produit.

Instructions d'ordre général

La composition de l'eau varie d'une ville à l'autre. La qualité de l'air ainsi que des produits chimiques et des minéraux contenus dans l'eau peuvent avoir une influence négative sur la finition de vos meubles.

Installation électrique

Les composants électriques tels que les armoires de toilettes, les miroirs éclairants, l'éclairage et les prises de courant doivent uniquement être installés dans la zone 3 selon VDE 0100, alinéa 701, et leur montage doit être réalisé par un spécialiste. Toute intervention sur une installation électrique doit être effectuée par un électricien agréé travaillant dans le respect des prescriptions locales en vigueur.

Bois / placage de bois

Le bois est un produit naturel. Les variations de couleur, de texture, de fil du bois, etc. ainsi que la présence de petites veines, de noeuds et d'irrégularités ne constituent pas des défauts de qualité, mais la preuve qu'il s'agit bien d'un produit naturel. Aucune réclamation concernant des différences de ce type ne sera acceptée.

Surfaces des meubles

Les surfaces des meubles ne doivent pas être exposées longtemps à de l'eau stagnante ou à une humidité persistante. Elles doivent être essuyées avec un chiffon sec le plus rapidement possible. Une détérioration du matériau provoquée par l'eau ne pourra faire l'objet d'aucune réclamation. Toutes les surfaces ont une résistance limitée aux rayons ultraviolets. Une exposition permanente à un rayonnement ultraviolet pourrait altérer les couleurs des produits. Les traces d'utilisation sur les meubles laqués ne sauraient constituer un motif de réclamation. Évitez le contact avec des objets rugueux, pointus et tranchants. Veuillez enlever immédiatement de la surface des meubles toutes traces de produits chimiques tels que teintures pour cheveux, détartrant, dissolvant de vernis à ongle, parfum, etc.

Raccordement au mur

des plans de toilette ou des lavabos

Réaliser l'étanchéité entre le mur et le plan de toilette avec du silicone, en respectant les indications fournies par le fabricant.

Domages

Les éraflures et autres marques sur les surfaces des meubles laquées, thermolaquées, plaquées ou stratifiées doivent être réparées aussi rapidement que possible afin d'éviter toute aggravation ultérieure des dégâts.

Échantillons couleurs des surfaces de meubles
Les échantillons ne sont fournis qu'à titre indicatif et sont uniquement destinés à donner une idée approximative de l'aspect général des surfaces des meubles.

Cleaning and Care

Never use abrasive cleaning agents or cleansers that contain acids or solvents. Always dry thoroughly after cleaning! If a cleaner is used, check the label to ensure that it is safe for use on the material to be cleaned. Always test it on an inconspicuous area first. We recommend rinsing away any traces of soap after each use, and gently drying surfaces with a clean, soft cloth. This care will preserve the high-gloss finish of your Villeroy & Boch fixtures and prevent water spotting. Bathroom furniture should be cleaned with gentle application of pressure, using a soft, clean and damp cloth, warm water and mild household cleaning agent (e.g. diluted dishwashing liquid). Clean mirrors with a damp window (chamois) leather.

Wipe mirror edges dry. Wipe leather and imitation leather using a microfiber cloth and lukewarm water. Metal surfaces should be cleaned using a soft, damp cloth, warm water and mild household cleaning agent (e.g. diluted dishwashing liquid). Always switch off electrical components before cleaning. Use a dry cloth. Stainless steel parts should be cleaned using a soft, lintfree cloth and non-abrasive stainless steel cleanser. Spray the cleanser onto the cloth and then wipe the parts clean. Natural stone slabs have been impregnated and should be cleaned in the same way as furniture. Please consult the separate instructions for additional information on cleaning marble slabs. Artificial stone countertops can be polished using a suitable cleanser (e.g. car polish). Flock coating should be cleaned with a soft brush and household cleaning agent.

PLEASE NOTE! Effective bathroom ventilation is crucial to maintaining the quality and appearance of your furniture.

WARNING!

Some plastic feet on computers, calculators and telephones, and other rubber or plastic products such as place mats and vinyl notebook binders, etc., contain a plasticizing agent that may discolor or soften lacquer finishes on fine furniture. Always place felt pads beneath these articles to prevent any lacquer discoloration or softening. Articles such as glasses, bookends, flower pots and hot cups and dishes should be fitted with cloth or felt-type pads. Note that some felt pads have a preglued side, and that some of these adhesives contain chemicals that can damage the lacquer. Always remember to lift objects rather than slide them across the finish.

Warning!

Do not place Villeroy & Boch furniture in a microwave oven.

Retain these care and cleaning instructions for future reference.

Subject to technical modifications.

Limpeza y cuidados

Nunca use limpiadores abrasivos o productos que contengan ácidos o disolventes. Seque siempre concienzudamente después de la limpieza. Si usa un detergente, examine la etiqueta para asegurarse de que es seguro usarlo sobre el material que va a limpiar. Primero, haga una prueba en una zona poco visible. Recomendamos enjuagar cualquier resto de jabón después de cada uso y secar cuidadosamente las superficies con un paño limpio y suave. Este cuidado mantendrá el acabado de alto brillo de sus productos Villeroy & Boch y evitará las manchas de agua. El mobiliario de baño debe limpiarse aplicando una leve presión, con un paño limpio, suave y húmedo, agua caliente y un limpiador doméstico suave (p.ej. lavavajillas diluido). Limpie los espejos con una gamuza húmeda para cristal. Seque los bordes del espejo con un paño. Limpie el cuero y el cuero de imitación con un paño de microfibra y agua templada. Las superficies de metal debe limpiarse con un paño suave y húmedo, agua caliente y un limpiador doméstico suave (p.ej. lavavajillas diluido). Apague siempre los componentes eléctricos antes de limpiar. Use un paño seco. Las piezas de acero inoxidable deben limpiarse con un paño suave no afelpado y un limpiador no abrasivo para acero inoxidable. Pulverice el limpiador sobre el paño y limpie las piezas con él. Las losetas de piedra natural están impregnadas y se deben limpiar del mismo modo que los muebles. Consulte las instrucciones aparte para encontrar información adicional sobre la limpieza de las losetas de mármol. Las encimeras de piedra artificial se pueden pulir usando un limpiador adecuado (p.ej. pulimento para coches). El revestimiento en baño debe limpiarse con un cepillo suave y un limpiador doméstico.

¡IMPORTANTE! Contar con una ventilación efectiva en el baño es crucial para mantener la calidad y el aspecto de su mobiliario.

¡ADVERTENCIA!

Algunas patas de plástico de los ordenadores, las calculadoras y los teléfonos, así como otros productos de goma o plástico como manteles y carpetas de vinilo, etc. contienen un agente plastificante que puede decolorar o ablandar los acabados lacados del mobiliario fino. Coloque siempre almohadillas de fieltro bajo estos artículos para prevenir el ablandamiento o la decoloración del lacado. Coloque almohadillas de fieltro o similares bajo los artículos como vasos, sujetalibros, flores y tazas o platos calientes. Nótese que algunas almohadillas de fieltro tienen un lado previamente encolado y que algunos de estos adhesivos contienen productos químicos que pueden dañar el lacado. Recuerde que es mejor levantar los objetos que arrastrarlos sobre el acabado.

¡Advertencia!

No coloque muebles de Villeroy & Boch en un horno de microondas.

Guarde estas instrucciones de limpieza y cuidados para futuras referencias.

Sujeto a modificaciones técnicas.

Nettoyage et entretien

N'utilisez jamais de détergents abrasifs ni de produits contenant des acides ou des solvants. Séchez toujours soigneusement les surfaces après nettoyage ! Si vous utilisez un détergent, vérifiez sur son étiquette qu'il ne présente pas de danger pour le matériau que vous désirez nettoyer. Avant de l'appliquer, testez-le toujours sur un endroit peu visible. Nous vous recommandons de rincer pour faire disparaître toutes traces de savon après chaque utilisation et de bien sécher les surfaces avec un chiffon propre et doux. Cette précaution préservera l'éclat de vos meubles Villeroy & Boch et empêchera la formation de taches d'eau. Les meubles de salle de bains doivent être nettoyés sans exercer de pression trop forte, à l'aide d'un chiffon doux, propre et humide, de l'eau chaude et un détergent domestique doux (par exemple du liquide vaisselle dilué). Nettoyez les miroirs avec un chiffon humide, type peau de chamois.

Essuyez les bords du miroir. Essuyez le cuir et le similicuir avec un chiffon microfibrés et de l'eau tiède. Les surfaces métalliques doivent être nettoyées avec un chiffon doux et humide, de l'eau chaude et un détergent domestique doux (par exemple du liquide vaisselle dilué). Éteignez toujours les composants électriques avant de les nettoyer et utilisez un chiffon sec. Les pièces en acier inoxydable doivent être nettoyées à l'aide d'un chiffon doux, non pelucheux, et d'un détergent non abrasif pour acier inoxydable. Pulvérisez le détergent sur le chiffon et essuyez ensuite la pièce.

Les plans de toilette en pierre naturelle sont traités et peuvent être nettoyés de la même façon que les meubles. Veuillez également consulter les instructions pour obtenir de plus amples informations sur le nettoyage des plans de toilette en marbre. Les plans de toilettes en pierre reconstituée, peuvent être rafraîchis avec un produit adéquat (par exemple un lustrant pour voiture). Les flocages doivent être nettoyés à l'aide d'une brosse douce et d'un détergent domestique.

ATTENTION ! Dans la salle de bains, une ventilation l'aspect de vos meubles.

ATTENTION !

Certains pieds en matière plastique d'ordinateurs, de calculatrices et de téléphones, ainsi que d'autres produits en caoutchouc ou en plastique tels que les sets de table ou encore les couvertures de cahier en vinyle, contiennent un agent de plastification qui pourrait décolorer ou ramollir la laque de finition des meubles. Placez toujours des coussinets en feutre au-dessous de ces objets pour éviter toute décoloration ou tout ramollissement de la laque. Les objets tels les verres, les serre-livres, les pots de fleurs, les tasses et les plats chauds doivent être posés sur un tissu ou sur des coussinets en feutre. Pensez que certains coussinets en feutre ont un côté collant et que certains de ces adhésifs contiennent des produits chimiques susceptibles d'endommager la laque. Souvenez-vous qu'il est toujours préférable de soulever les objets plutôt que de les faire glisser sur la surface des meubles.

Attention !

Ne mettez pas un meuble Villeroy & Boch dans un four micro-ondes.

Conservez ces instructions d'entretien et de nettoyage afin de pouvoir les consulter ultérieurement.

Sous réserve de modifications techniques.

Villeroy & Boch AG
PO box 11 20
66688 Mettlach
Germany

www.villeroy-boch.com

Service contact:

E-mail.: inquiries@villeroy-boch-usa.com

Tel.: TOTO USA 888-295-8134