



UNITÉ MOTRICE D'ASPIRATEUR CENTRAL

⚠️ POUR USAGE DOMESTIQUE SEULEMENT ⚠️

CX450/CXKIT450A

MODÈLE N° SFDB-DA



**DIRECTIVES DE FONCTIONNEMENT
À L'INTENTION DES PROPRIÉTAIRES
LIRE ET CONSERVER CES DIRECTIVES**

Broan-NuTone Canada Inc.; Mississauga, Ontario www.broan.ca
1 888 882-7626

Enregistrez votre produit en ligne à : www.broan.ca

30042423 Rév. G

IMPORTANTES DIRECTIVES DE SÉCURITÉ

LIRE TOUTES LES DIRECTIVES AVANT D'UTILISER CET APPAREIL

Lors de l'utilisation d'un appareil électrique, toujours suivre les mesures de sécurité de base, y compris celles qui suivent :

AVERTISSEMENT

AFIN DE RÉDUIRE LE RISQUE D'INCENDIE, D'ÉLECTROCUTION OU DE BLESSURES CORPORELLES, OBSERVEZ LES DIRECTIVES SUIVANTES :

- N'utilisez pas cet appareil à l'extérieur ou sur des surfaces mouillées.
- Ne laissez pas les enfants s'amuser avec cet appareil. Portez une attention particulière lorsqu'il est utilisé par ceux-ci ou près d'eux.
- Utilisez l'aspirateur uniquement de la façon décrite dans ce guide. N'utilisez que les accessoires recommandés par le fabricant.
- N'insérez pas d'objets dans les ouvertures d'aération. N'utilisez pas l'appareil si une ou des ouvertures sont bloquées. Retirez la poussière, les cheveux ou autre objet pouvant réduire le débit d'air.
- Éloignez vos cheveux, vêtements amples, doigts ou toute autre partie de votre corps des pièces mobiles ou des ouvertures de l'appareil.
- N'utilisez pas cet appareil pour aspirer des objets brûlants ou fumants comme des cigarettes, des allumettes ou des cendres chaudes.
- N'utilisez pas cet appareil si le filtre n'est pas installé.
- N'utilisez pas cet appareil pour souffler des feuilles ou des débris.
- N'utilisez pas cet appareil pour aspirer des liquides ou des poussières fines comme de la poussière de gypse.
- Ne déposez pas d'objet sur l'appareil.
- Assurez-vous que l'air circule librement autour de la bouche d'évacuation.
- N'installez pas l'appareil à l'horizontale.
- N'utilisez pas le récipient à débris comme seau de nettoyage.
- N'utilisez pas le récipient à débris comme escabeau.
- Mettez toutes les commandes en position d'arrêt (Off) avant de débrancher l'appareil.
- Soyez prudent lorsque vous passez l'aspirateur dans les escaliers.
- Évitez d'aspirer des objets pointus.
- N'utilisez pas cet appareil pour aspirer des liquides inflammables ou combustibles, comme de l'essence, ni dans des endroits où ces liquides pourraient être présents.
- N'utilisez pas cet appareil si le cordon d'alimentation ou la fiche sont endommagés. Si l'appareil ne fonctionne pas adéquatement, s'il a été échappé, laissé à l'extérieur ou s'il est tombé dans l'eau, retournez-le au Centre de services.
- Ne débranchez pas l'appareil en tirant sur le cordon. Pour le débrancher, saisissez la fiche, puis retirez-la de la prise.
- Ne manipulez pas la fiche ni l'appareil si vos mains sont mouillées.
- Branchez-le à une prise correctement mise à la terre. Consultez les instructions de mise à la terre à la page 9.
- Tout entretien autre que celui recommandé dans ce guide doit être effectué par le personnel d'un Centre de services autorisé.
- Nous vous recommandons de faire inspecter l'appareil annuellement par un technicien spécialisé.

CONSERVER CES DIRECTIVES

1. FONCTIONNEMENT

L'unité motrice est habituellement située dans le garage, le sous-sol, la salle de lavage ou tout autre endroit éloigné des pièces d'habitation courantes. Grâce à un réseau de tuyaux légers et robustes, l'unité motrice se raccorde aux prises d'aspiration installées de façon stratégique dans la maison. Au moment de passer l'aspirateur, fixer le manchon et l'accessoire de nettoyage à l'extrémité du boyau. Ouvrir le couvercle de la prise d'aspiration et insérer l'autre extrémité du boyau dans la prise. Utiliser l'interrupteur MARCHE/ARRÊT du boyau* pour mettre en marche l'unité motrice. La saleté et la poussière sont ainsi acheminées vers l'unité motrice où elles demeurent dans le sac jetable ou dans le récipient à déchets.

NOTE : L'interrupteur à bascule situé à l'avant de l'unité motrice peut être utilisé pour mettre l'unité motrice sous tension.

Utiliser les accessoires de nettoyage de la même manière que pour tout autre modèle d'aspirateur. Éviter d'aspirer des aiguilles de pin, des bâtonnets à café ou tout autre objet semblable pouvant se loger dans le boyau ou la tuyauterie.

2. RÉGLAGE DE LA PUISSANCE D'ASPIRATION

La poignée du boyau* est munie d'une bague de réglage pour régulariser la puissance d'aspiration. La bague de réglage recouvre un orifice d'aspiration. Dégager l'orifice pour réduire l'aspiration afin de nettoyer les tentures et rideaux, les carpettes et autres tissus légers. Réduire également la puissance d'aspiration pour passer l'aspirateur plus facilement sur certains tapis épais. S'assurer de recouvrir entièrement l'orifice d'aspiration à l'aide de la bague de réglage pour obtenir la puissance maximale requise pour la plupart des autres tâches.

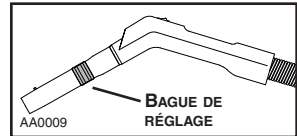

3. CHANGEMENT DU SAC OU VIDANGE DU RÉCIPIENT**

Dans des conditions normales, le sac/récipient (capacité de 6 gallons américains), nécessite d'être remplacé/vidé environ deux fois par année. Si le sac/récipient est rempli, vous remarquerez l'absence d'aspiration dans le système. À moins que cette absence d'aspiration ne soit causée par une obstruction dans le système, remplacer le sac jetable ou vider le récipient à déchets corrigera le problème.

NOTE : Même s'il n'est pas rempli à pleine capacité, si le sac semble tendu lors du retrait du récipient à déchets, remplacer le sac jetable préviendra que celui-ci ne se déchire.

* L'ensemble d'accessoires est inclus uniquement avec le modèle CXKIT450A. Voir la section 11 à la page 10 pour plus de détails.

** Afin d'utiliser le récipient pour recueillir les déchets, un filtre permanent optionnel doit être installé dans l'unité motrice (voir les instructions du filtre permanent à la page 5).

4. VUE DÉTAILLÉE

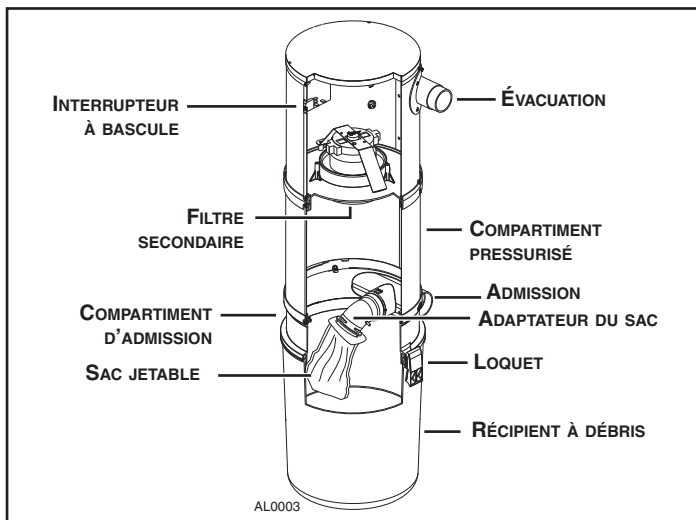

5. REMPLACEMENT DU SAC JETABLE

1. Pour retirer le sac jetable, libérer les 2 loquets situés sur les côtés de l'unité motrice en les tirant vers l'extérieur, puis en les poussant vers le haut. Retirer le récipient. Saisir les rebords du col du sac et tirer vers le bas. Ne pas tirer sur le sac.
2. Déplier le nouveau sac.
3. Saisir le col du sac à l'endroit indiqué sur le sac et l'insérer sur l'adaptateur. Attention de ne pas déchirer le sac.
4. S'assurer que le col du sac est placé entre la bague et la butée (voir l'illustration ci-dessous). Remettre le récipient en place.

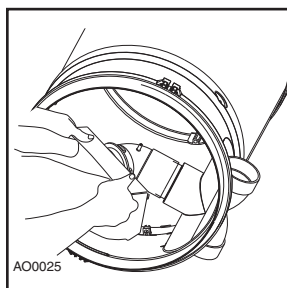
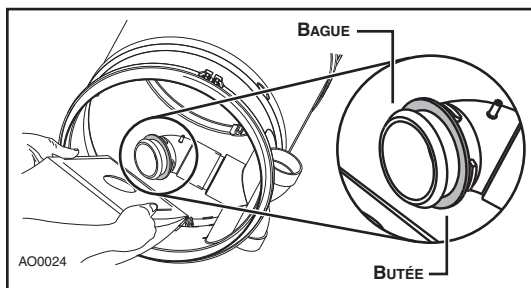
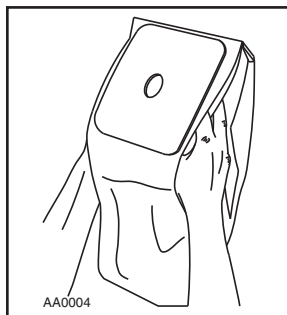

NOTE : Un ensemble de 3 sacs de rechange (modèle 391C) peut être acheté auprès de votre distributeur local Broan-NuTone. Pour connaître le point de vente le plus proche, composer sans frais le 1 888 882-7626.

6. FILTRE PERMANENT (OPTIONNEL)

Le filtre permanent offert en option peut être utilisé avec ou sans le sac jetable. Ce filtre protège le moteur et empêche les petites particules de s'échapper à l'extérieur de l'unité motrice et puisqu'il est permanent, nul besoin de le remplacer. Le filtre peut être retiré au moyen d'une languette pour le nettoyer (si nécessaire). S'assurer de le réinstaller correctement pour protéger adéquatement le moteur.

6.1 INSTALLER LE FILTRE

Presser le filtre afin de le faire passer par-dessus l'adaptateur (A). Relâcher la pression sur le filtre pour que celui-ci se déploie contre les parois du récipient. S'assurer de placer la bague rigide entre la nervure supérieure (B) et les trois butées inférieures (C) afin d'assurer une bonne étanchéité.

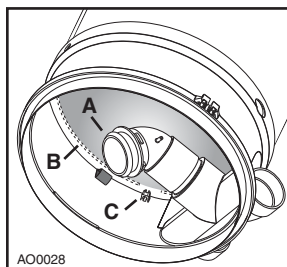

S'assurer que le filtre soit installé de façon à ce que la languette (D) soit accessible pour un éventuel retrait du filtre.

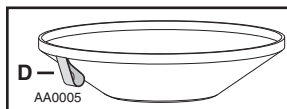

6.2 RETIRER LE FILTRE

Retirer le récipient inférieur ainsi que le sac jetable. En tirant sur la languette, dégager le filtre du compartiment d'admission en le pressant sur lui-même, puis le sortir délicatement de l'appareil.

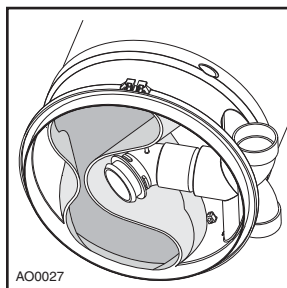

6.3 NETTOYER LE FILTRE

Brosser délicatement le filtre. Si le filtre est très sale, le laver avec un détergent doux et le sécher **complètement** avant de le remettre en place.

ATTENTION

S'assurer que le filtre est complètement sec avant sa remise en place.

NOTE : Le filtre permanent (modèle PF450) peut être acheté auprès de votre distributeur local Broan-NuTone. Pour connaître le point de vente le plus proche, composer sans frais le 1 888 882-7626.

7. VIDANGE DU RÉCIPIENT À DÉBRIS

Afin de vider le récipient à débris, libérer les deux loquets situés sur les côtés de l'unité motrice en les tirant vers l'extérieur, puis en les poussant vers le haut. Abaisser le récipient de l'unité motrice en le tenant par les loquets. Vider le contenu du récipient dans un contenant à déchets. Remettre le récipient en place.

8. FILTRE SECONDAIRE

Un filtre de sécurité secondaire, situé en haut du compartiment pressurisé offre une protection au moteur si le sac jetable ou le filtre permanent se déchirait accidentellement. Ce filtre doit être vérifié et nettoyé au besoin lorsque le sac est remplacé ou lorsque le filtre permanent est retiré pour être nettoyé. Un simple brossage du filtre suffit. Si le filtre est très sale, le nettoyer avec un détergent doux et le sécher **complètement** avant de le replacer.

ATTENTION

Faire fonctionner l'unité motrice sans le filtre secondaire annulera la garantie.

8.1 RETIRER LE FILTRE

Retirer le récipient à débris ainsi que le sac jetable ou le filtre permanent. Retirer les 2 douilles de verrouillage de leurs crochets de fixation. Tirer délicatement le filtre vers le bas pour le retirer.

8.2 REPLACER LE FILTRE

Inverser les étapes décrites ci-dessus afin de replacer le filtre secondaire.

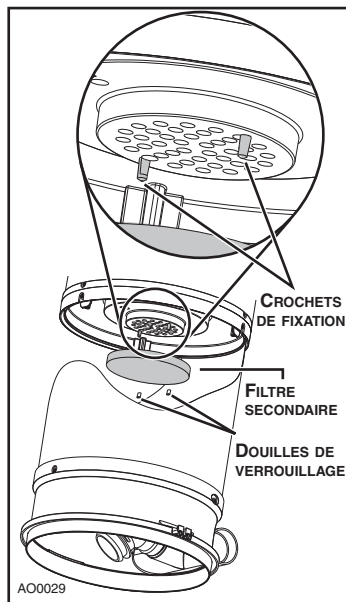

NOTE : Un filtre secondaire de remplacement (modèle 10941310) peut être acheté auprès de votre distributeur local Broan-NuTone. Pour connaître le point de vente le plus proche, composer sans frais le 1 888 882-7626.

⚠ AVERTISSEMENT

Lors de l'installation, de l'entretien ou du nettoyage de l'appareil, il est recommandé de porter des lunettes et des gants de sécurité.

8. INSTALLATION DE L'UNITÉ MOTRICE

8.1 EMLACEMENT DE L'UNITÉ MOTRICE

- Installer l'unité motrice le plus à l'écart possible de la zone habitée de la maison, dans un endroit facilement accessible pour effectuer le nettoyage et l'entretien.
- Installer l'unité motrice à moins de 6 pi d'une prise de courant avec mise à la terre. L'unité motrice requiert une prise de 120 V c.a.
- Ne pas installer l'unité motrice près d'une source de chaleur élevée (par exemple un chauffe-eau) ou dans un endroit où la température ambiante est élevée (grenier, salle de chaudière).
- Ne pas installer l'unité motrice dans un endroit où la température peut descendre sous 0 °C (32 °F).
- Si l'unité motrice est installée dans un placard ou une petite buanderie, s'assurer que la pièce soit bien aérée (par exemple au moyen d'une porte persienne).

NOTE : Consulter le www.broan.ca pour les directives d'installation du système d'aspirateur central.

8.2 MONTAGE DE L'UNITÉ MOTRICE

ATTENTION

Pour une installation solide, s'assurer de fixer le support mural à l'aide de vis directement sur un montant.

1. Retirer délicatement le récipient à débris. S'assurer que le sac jetable est correctement installé. Retirer les accessoires et le kit d'installation. Replacer le récipient à débris.
2. Installer le raccord en Y au dos de l'unité motrice et pousser fermement (**ne pas coller**). Retirer le capuchon de plastique de la prise d'admission seulement si votre installation exige le raccordement des deux prises d'admission.

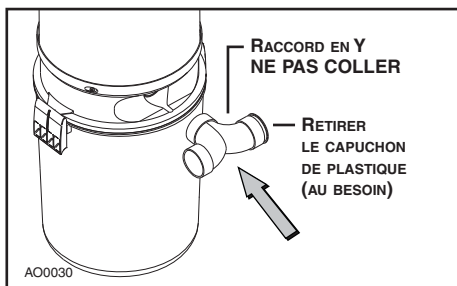

3. Fixer le support mural sur un montant à moins de 6 pieds d'une prise de courant avec mise à la terre, selon les distances spécifiées (voir l'illustration ci-contre). S'assurer que le mur entre le support mural et la prise d'admission est droit et au niveau.

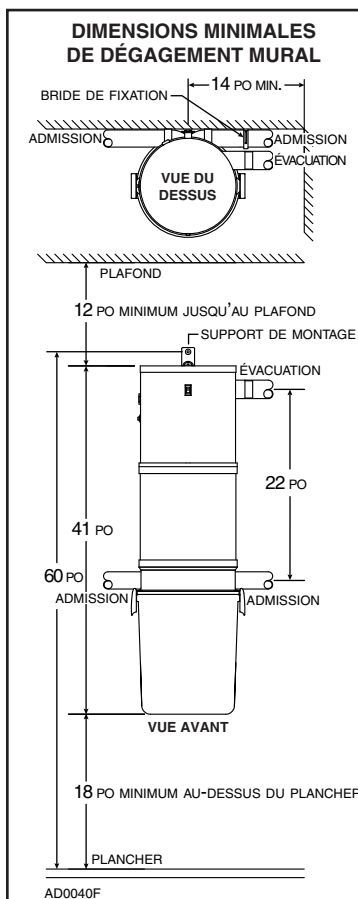

8. INSTALLATION DE L'UNITÉ MOTRICE (SUITE)

4. Utiliser le support de montage comme gabarit afin de marquer la position des vis. Percer le trou supérieur et le trou inférieur dans le montant à l'aide d'une mèche de 3/16 po.

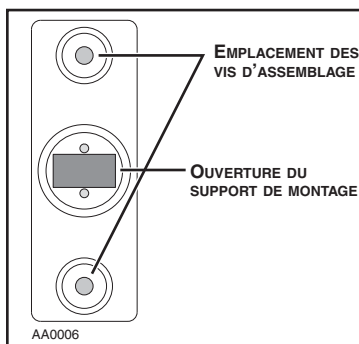

5. À l'aide d'un tournevis Phillips, fixer au mur le support de montage avec 2 vis n° 14 x 2 po (incluses). S'assurer que le support de montage soit bien appuyé contre le mur.

6. Insérer le crochet de l'unité motrice dans l'ouverture du support de montage. S'assurer que le crochet est solidement engagé dans le support. Afin de fixer l'unité motrice au support de montage, installer la vis n° 6 x 3/8 po et la rondelle fournies dans le petit trou restant à l'aide d'un tournevis Phillips (voir illustrations ci-contre).

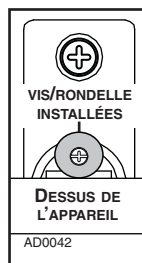

7. Installer les tuyaux d'aspiration de la maison de façon à rejoindre le raccord en Y situé à l'arrière de l'unité motrice. Fixer les tuyaux de la maison à l'ouverture du raccord en Y appropriée à l'aide de colle à PVC (**ne pas coller le raccord en Y à l'unité motrice**).
8. Connecter le silencieux (si désiré) et la ligne d'évacuation à la sortie d'évacuation située sur le dessus de l'unité motrice. L'évacuation de l'air aspiré ne doit pas se faire dans un mur, un plafond ou un espace clos de la maison. La ligne d'évacuation doit être raccordée à l'extérieur au moyen d'un capuchon mural, modèle V142.

NOTE : Afin d'obtenir une performance optimale de l'appareil, l'évacuation extérieure de l'air provenant de l'unité motrice est recommandée, mais n'est pas obligatoire.

9. Une fois l'installation terminée, fixer les tuyaux au mur (près du raccord en Y) à l'aide de la bride de fixation (incluse).

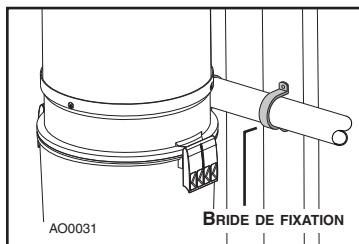

9. INSTRUCTIONS DE MISE À LA TERRE

⚠ AVERTISSEMENT

Le branchement non approprié du conducteur de mise à la terre de l'appareil entraîne des risques d'électrocution. En cas de doute, demander à un électricien qualifié ou à un technicien d'entretien de vérifier la prise pour s'assurer qu'elle soit bien mise à la terre. Ne pas modifier la prise du cordon d'alimentation de l'appareil. Si elle ne peut se brancher dans la prise de courant actuelle, faire poser une nouvelle prise par un électricien qualifié.

Cet appareil doit être mis à la terre. En cas de bris ou de défaillance, la mise à la terre constitue une voie de moindre résistance pour l'évacuation du courant électrique, ce qui réduit le risque de chocs électriques. Cet appareil est muni d'un cordon d'alimentation comportant un fil de mise à la terre et une fiche avec une troisième broche pour mise à la terre. Cette fiche doit être branchée dans une prise de courant avec mise à la terre et installée conformément aux codes et aux règlements locaux en vigueur.

Cet appareil utilise une alimentation nominale de 120 V c.a. et est muni d'une fiche tripolaire qui ressemble à celle illustrée ci-dessous. S'assurer que l'appareil soit branché dans une prise tripolaire ayant la même configuration que sa fiche. Aucun adaptateur ne doit être utilisé avec cet appareil.

1. À l'aide de pince, installer les 2 raccords à sertir (inclus) à un fil basse tension de calibre 22 minimum, à 2 conducteurs, modèle V133 (non inclus).
2. Brancher le fil basse tension aux bornes basse tension situées à l'extérieur de l'unité motrice.
3. L'unité motrice est munie d'un cordon d'alimentation de 6 pi avec mise à la terre. Brancher le cordon d'alimentation dans une prise de courant de 120 V c.a. avec mise à la terre.

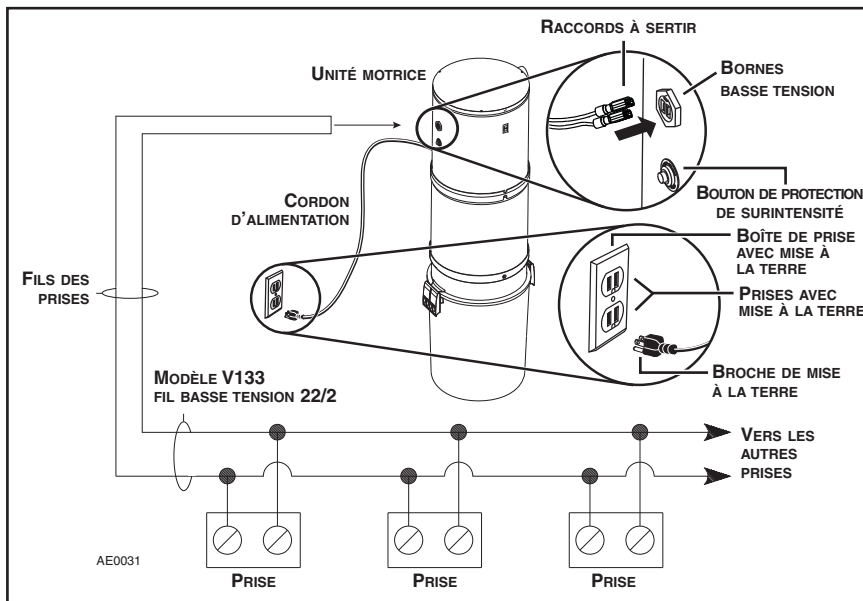

NOTE : LES FILS DES PRISES DOIVENT ÊTRE CONNECTÉS AUX BORNES BASSE TENSION DE L'UNITÉ MOTRICE À L'AIDE DES RACCORDS À SERTIR (INCLUS) ET DU HARNAIS DE FILS BASSE TENSION.

11. ENSEMBLE D'ACCESSOIRES

MODÈLE	ENSEMBLE D'ACCESSOIRES
CX450	NON inclus
CXKIT450A	Inclus

L'ensemble d'accessoires comprend :

- Brosse multisurface pour moquette, carreaux, bois et céramique



- Boyau indéformable basse tension de 30 pi avec poignée rotative de 360°. Support de boyau de luxe inclus



- Ensemble d'accessoires standards :

- Brosse pour surfaces dures de 10 po de largeur avec collet pivotant
- Manchon télescopique à cliquet en acier inoxydable; passe de 25 po à 41 po
- Brosse à capitonnage avec poils naturels
- Brosse carrée à poussière
- Embout plat biseauté de 9 po
- Porte-accessoires à enclenchement



12. GUIDE DE DÉPANNAGE

PROBLÈMES	CAUSES POSSIBLES	MESURES CORRECTIVES
1. Perte ou diminution de la puissance d'aspiration.	<ul style="list-style-type: none"> Le capuchon de plastique n'est pas installé sur la prise d'admission inutilisée. Le récipient à débris ou le sac jetable est rempli à pleine capacité. Le boyau est obstrué. Insérer le boyau dans une prise d'aspiration murale, puis pendant que l'unité motrice fonctionne, vérifier chacune des prises d'aspiration pour voir si la puissance d'aspiration est normale en maintenant la paume de la main sur l'entrée d'aspiration ouverte. Si la puissance d'aspiration de toutes les prises d'aspiration est normale, insérer le boyau dans une deuxième prise murale. Si le blocage est toujours présent, cela signifie que le boyau est bouché. Toutefois, si le blocage ne se produit plus après avoir changé le boyau, il se trouve probablement dans la tuyauterie du système d'aspirateur central menant à la première prise murale. Obstruction dans le système de tuyauterie à l'intérieur des murs. Le couvercle de la prise d'aspiration murale n'est pas bien scellé. 	<ul style="list-style-type: none"> Placez le capuchon (inclus) sur la prise d'admission inutilisée. Vider le récipient à débris ou changer le sac tel qu'il est décrit à la page 4. NOTE : nettoyer le filtre secondaire si nécessaire. Débranchez le boyau de la prise d'aspiration murale et insérer un objet dans le boyau ayant un diamètre légèrement plus petit (un boyau d'arrosage par exemple). Poussez le boyau d'arrosage dans le boyau jusqu'à ce qu'il n'y ait plus d'obstruction. Brancher le boyau dans une prise d'aspiration quelconque alors que l'unité motrice fonctionne, puis placer une main à l'autre extrémité du boyau. Alors que la puissance de l'aspiration augmente, garder la main en place quelques secondes, puis la retirer. Répéter cette opération à quelques reprises, ce qui devrait déloger les matières qui obstruent le boyau. Si le boyau est toujours obstrué, communiquer avec le Centre de services. Vérifier tous les couvercles des prises d'aspiration murales pour s'assurer qu'ils soient bien fermés et que les prises soient bien scellées.
2. L'unité motrice ne démarre pas ou s'arrête de façon soudaine.	<ul style="list-style-type: none"> Prise d'aspiration défectueuse. Vérifier les autres prises murales. Le dispositif de protection de surintensité de l'unité motrice a été activé. Un fusible a brûlé ou le disjoncteur est déclenché sur le panneau de distribution de la maison. L'interrupteur thermique a été activé. Le boyau est défectueux. 	<ul style="list-style-type: none"> Remplacer toute prise d'aspiration murale défectueuse. Faire cesser le fonctionnement de l'appareil à l'aide du bouton marche/arrêt de l'unité motrice. Vérifier le bouton de protection de surintensité situé sur le côté gauche de l'unité motrice (le pousser pour réinitialiser le système). Remettre l'unité en marche. Remplacer le fusible ou réenclencher le disjoncteur du panneau électrique. Faire cesser le fonctionnement de l'appareil à l'aide du bouton marche/arrêt de l'unité motrice. Attendre 30 minutes afin de laisser l'unité motrice refroidir. Remettre l'unité en marche. Remplacer le boyau au besoin.
3. L'appareil ne s'arrête pas lorsque le boyau est retiré de la prise.	<ul style="list-style-type: none"> Un court-circuit s'est produit quelque part dans le système. 	<ul style="list-style-type: none"> Faire une vérification complète des connexions des fils de commande à basse tension de l'unité motrice et de toutes les prises murales. Communiquer avec votre Centre de services autorisé.

BROAN-NUTONE CANADA INC.

UNITÉ MOTRICE D'ASPIRATEUR CENTRAL GARANTIE LIMITÉE À VIE

Broan-Nutone Canada garantit à l'acheteur consommateur initial que l'unité motrice du système d'aspirateur central est exempt de tout défaut de matériau ou de fabrication tant que celui-ci demeure propriétaire de la maison où l'aspirateur central a été installé initialement, à l'exception du moteur et des composantes électroniques qui sont garantis trois (3) ans. La première année de cette garantie couvre les pièces et la main-d'œuvre dans un centre de services autorisé. IL N'Y A PAS D'AUTRES GARANTIES, EXPRIMÉES OU IMPLICITES, Y COMPRIS, SANS S'Y LIMITER, AUX GARANTIES IMPLICITES POUR FIN DE COMMERCIALISATION ET DE CONVENANCE DANS UN BUT PARTICULIER.

Pendant ces périodes, Broan-NuTone Canada, à son choix, réparera ou remplacera gratuitement l'unité motrice ou toute pièce qui s'avère défectueuse dans des conditions normales d'utilisation et d'entretien. **CETTE GARANTIE NE COUVRE PAS L'INSTALLATION OU LES PIÈCES UTILISÉES POUR LA TUYAUTERIE.** Tous les boyaux d'aspirateur central, les balais électriques ou balais entraînés par air, les filtres, les têtes interchangeable et autres accessoires sont garantis un (1) an à compter de la date d'achat initiale, à l'exception des pièces de consommation courante comme les ampoules et les courroies.

Cette garantie ne couvre pas (a) l'entretien et le service normal ou (b) tout produit ou pièce endommagés à la suite d'un usage inadéquat, de négligence, d'un accident, d'un entretien inapproprié ou d'une réparation (autre que celle effectuée par Broan-NuTone Canada ou un représentant autorisé), d'une installation inadéquate ou contraire au mode d'installation recommandé.

La durée de toute garantie implicite est limitée à la période telle qu'elle est spécifiée pour la garantie exprimée.

L'ENGAGEMENT DE BROAN-NUTONE CANADA DE RÉPARER OU DE REMPLACER, AU CHOIX DE BROAN-NUTONE CANADA, DOIT ÊTRE LA SEULE OBLIGATION EXCLUSIVE EN VERTU DE CETTE GARANTIE. BROAN-NUTONE CANADA NE DOIT PAS ÊTRE TENUE RESPONSABLE DES DOMMAGES DIRECTS, INDIRECTS OU SPÉCIAUX SURVENANT À CAUSE DE L'UTILISATION OU DE LA PERFORMANCE DE SES PRODUITS OU EN RAPPORT AVEC CELLES-CI. Veuillez s'il vous plaît ne pas retourner votre appareil au lieu de l'achat. Veuillez visiter notre site www.broan.ca pour obtenir les coordonnées d'un centre de service près de chez vous. Vous pouvez aussi composer le 1 888 882-7626 pour obtenir le nom d'un représentant autorisé de votre région. Cette garantie annule toutes les garanties précédentes.

Le service sous garantie doit être exécuté par un centre de service autorisé désigné par Broan-NuTone Canada. Le cas échéant, le service à domicile ne sera offert que dans les régions où un centre de service autorisé existe déjà. Si le service à domicile n'est pas disponible dans la région, l'appareil sera réparé ou remplacé, à la discrétion de Broan-NuTone Canada, par le centre de service autorisé le plus près. Les travaux de retrait et de réinstallation de l'appareil sont de la responsabilité du consommateur et ne peuvent être facturés à Broan-NuTone Canada.

Pour obtenir le service après-vente aux fins de la garantie, vous devez aviser Broan-NuTone Canada à l'adresse ou au numéro de téléphone ci-dessous. Nous vous indiquerons le centre de services autorisé de votre région. Vous devez présenter une preuve de la date d'achat originale.

POUR OBTENIR DE L'ASSISTANCE OU DU SERVICE :

Pour connaître le Centre de service Broan-NuTone Canada Inc. autorisé indépendamment le plus proche :
Composez sans frais : **1 888 882-7626**

Garder à portée de la main : le numéro du modèle • la date et la preuve d'achat • le type de problème

Broan-NuTone Canada Inc.
1140 Tristar Drive, Mississauga, Ontario L5T 1H9
www.broan.ca

Publiée en août 2011

Les spécifications du produit sont sujettes à changement sans préavis.

PIÈCES DE REMPLACEMENT ET SERVICE

Pour assurer le bon fonctionnement de votre appareil, vous devez toujours utiliser des pièces d'origine provenant de Broan-NuTone. Les pièces d'origine de Broan-NuTone sont spécialement conçues pour satisfaire toutes les normes de certification de sécurité applicables. Leur remplacement par des pièces ne provenant pas de Broan-NuTone pourrait ne pas assurer la sécurité de l'appareil, entraîner une réduction sévère des performances ainsi qu'un risque de défaillance prématurée. Broan-NuTone recommande également de toujours vous référer à une entreprise de services compétente et reconnue par Broan-NuTone pour vos pièces de remplacement et appels de service.