

**КОМПАКТНАЯ МИНИ-СИСТЕМА С  
ПРОИГРЫВАТЕЛЕМ-АВТОМАТОМ  
НА 3 КОМПАКТ-ДИСКА**  
ВОСПРОИЗВЕДЕНИЕ ДИСКОВ CD-R / CD-RW



**MAX-L65/L68**

Инструкция для пользователя



## Предупреждения по соблюдению безопасности

**ЛАЗЕРНОЕ ИЗДЕЛИЕ КЛАССА 1**

	<b>ПРЕДОСТЕРЕЖЕНИЕ</b> ОПАСНОСТЬ ПОРАЖЕНИЯ ЭЛЕКТРИЧЕСКИМ ТОКОМ. НЕ ОТКРЫВАТЬ	
<p><b>ПРЕДОСТЕРЕЖЕНИЕ:</b> ВО ИЗБЕЖАНИЕ ПОРАЖЕНИЯ ЭЛЕКТРИЧЕСКИМ ТОКОМ, НЕ СНИМАЙТЕ ЗАДНЮЮ КРЫШКУ. ВНУТРИ НЕТ ДЕТАЛЕЙ, ОБСЛУЖИВАЕМЫХ ПОЛЬЗОВАТЕЛЕМ. ДЛЯ ТЕХНИЧЕСКОГО ОБСЛУЖИВАНИЯ ОБРАЩАЙТЕСЬ К КВАЛИФИЦИРОВАННОМУ СПЕЦИАЛИСТУ.</p>		

**ЛАЗЕРНОЕ ИЗДЕЛИЕ КЛАССА 1**

Этот проигрыватель компакт дисков классифицирован как ЛАЗЕРНОЕ ИЗДЕЛИЕ КЛАССА 1.

Использование органов управления, регулировки или выполнение процедур, не описанных в данной Инструкции, может привести к опасному облучению лазером.

**ОСТОРОЖНО - НЕВИДИМОЕ ЛАЗЕРНОЕ ИЗЛУЧЕНИЕ. ПРИ СНЯТИИ КОРПУСА И ОТКЛЮЧЕНИИ БЛОКИРОВОЧНЫХ КОНТАКТОВ ИЗБЕГАЙТЕ ПОПАДАНИЯ ПОД ЛУЧ ЛАЗЕРА.**



Этот символ указывает, что внутри данного изделия имеется опасное напряжение, которое может привести к поражению электрическим током.



Этот символ указывает, что в документации на изделие имеется важная инструкция по его использованию или обслуживанию.

**ПРЕДУПРЕЖДЕНИЕ:** Чтобы уменьшить риск поражения электрическим током, не допускайте попадания данного изделия под дождь или в условия высокой влажности.

**ОСТОРОЖНО:** ВО ИЗБЕЖАНИЕ ПОРАЖЕНИЯ ЭЛЕКТРИЧЕСКИМ ТОКОМ, ПОЛНОСТЬЮ ВСТАВЛЯЙТЕ ВИЛКУ В РОЗЕТКУ ТАК, ЧТОБЫ ШИРОКАЯ ПЛАСТИНА ВИЛКИ СОВПАЛА С ШИРОКИМ ОТВЕРСТИЕМ РОЗЕТКИ.

Благодарим вас за покупку компактной мини-системы фирмы SAMSUNG.

Пожалуйста, найдите время для того, чтобы прочитать данную Инструкцию. Она позволит вам легко настроить вашу систему и полностью использовать все ее возможности.

◆ Предупреждения по соблюдению безопасности .....	2
◆ Установка вашей компактной мини-системы	
■ Вид передней панели .....	4
■ Пульт дистанционного управления.....	5
■ Вид задней панели.....	6
■ Где устанавливать вашу компактную мини-систему .....	7
■ Подсоединение вашей системы к сети переменного тока.....	7
■ Установка батарей в пульт дистанционного управления.....	7
■ Подсоединение к внешнему источнику сигнала .....	8
■ Подсоединение акустических систем .....	8
■ Подсоединение AM (СВ)/ ДВ антенны.....	9
■ Подсоединение FM-антенны .....	9
■ Просмотр различных функций вашей системы .....	10
■ Установка часов .....	10
◆ Проигрыватель компакт-дисков	
■ Загрузка и смена компакт-дисков.....	11
■ Прослушивание компакт-диска .....	11
■ Выбор диска в карусельном лотке.....	12
■ Выбор дорожки на компакт-диске .....	12
■ Поиск конкретного места на компакт-диске .....	12
■ Функция воспроизведения в случайном порядке .....	12
■ Повтор одной или всех дорожек на компакт-дисках.....	13
■ Программирование порядка воспроизведения .....	13
■ Контроль или изменение запрограммированных дорожек .....	14
◆ Тюнер	
■ Поиск радиостанций и запоминание настройки на них в памяти системы.....	14
■ Выбор запомненной радиостанции .....	15
■ Улучшение качества приема .....	15
◆ Кассетная дека	
■ Прослушивание кассеты.....	16
■ Синхронизированная запись компакт-диска .....	16
■ Запись компакт-диска .....	16
■ Запись передачи радиостанции.....	17
■ Копирование кассеты (перезапись).....	17
■ Выбор режима воспроизведения кассеты (только Дека 2).....	17
◆ Другие функции	
■ Функция таймера.....	18
■ Отмена действия таймера.....	18
■ Временное отключение звука (Mute) .....	19
■ Выбор предустановленных настроек эквалайзера.....	19
■ Функция Power Sound/Surround.....	19
■ Цифровой процессор сигналов (D.S.P.) .....	19
■ Установка системы на автоматическое выключение .....	20
■ Система усиления низких частот Super Bass.....	20
■ Подсоединение наушников .....	20
■ Функция микрофона (не во всех моделях).....	20
◆ Рекомендации по использованию	
■ Меры предосторожности .....	21
■ Чистка вашей компактной мини-системы.....	21
■ Меры предосторожности при использовании компакт-дисков .....	22
■ Меры предосторожности при использовании аудиокассет .....	22
■ Прежде чем обращаться в центр послепродажного обслуживания .....	22
■ Технические характеристики .....	23

## СИМВОЛЫ



## Вид передней панели

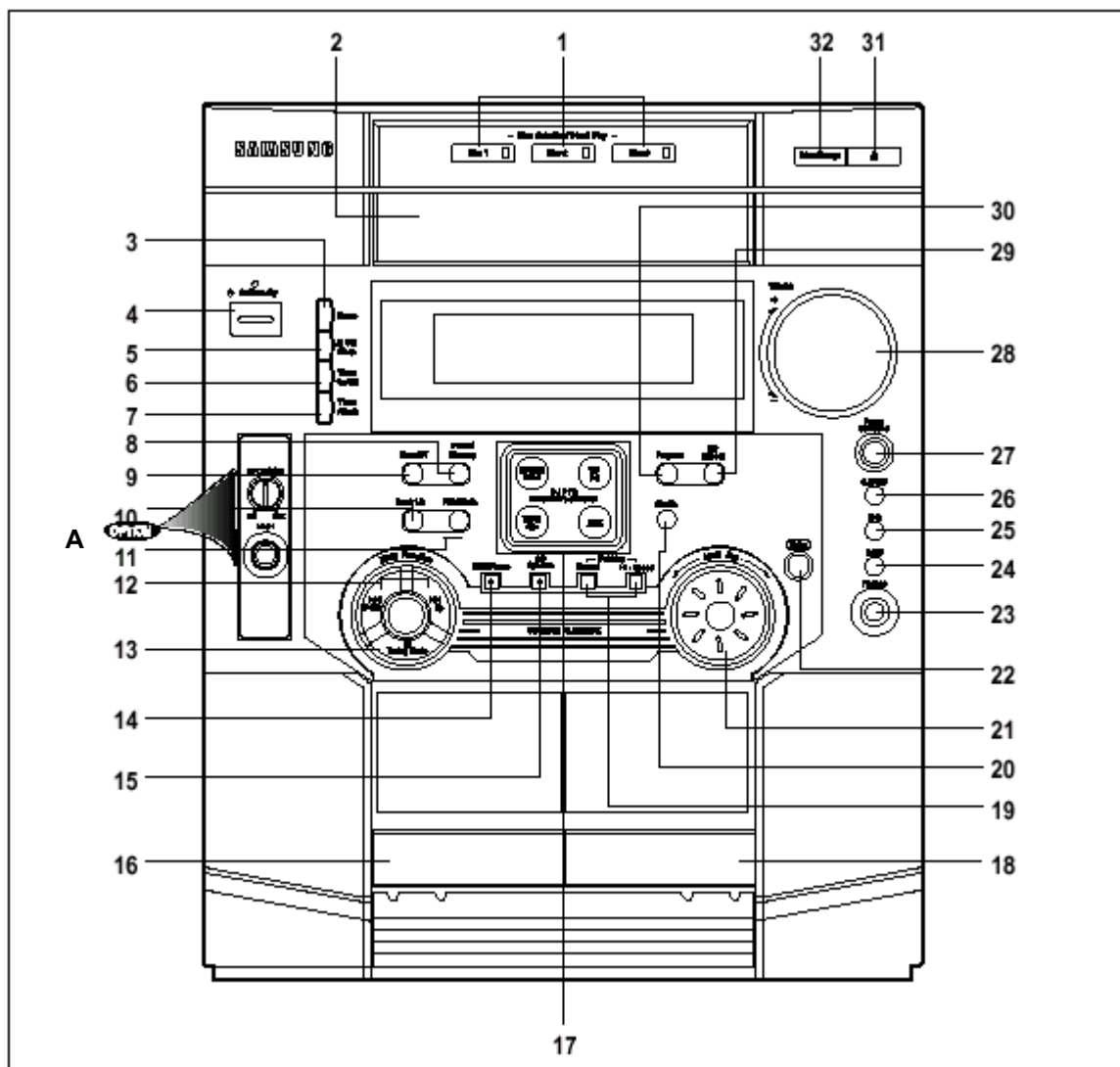

### A - ОПЦИЯ

- |   |  |
|---|--|
| 1. Кнопки выбора диска                        | 17. Кнопки выбора функций                              |
| 2. Отсек для компакт-дисков                   | 18. Кассетная дека 2                                   |
| 3. Демонстрационный режим                     | 19. Перезапись кассеты с нормальной/ высокой скоростью |
| 4. Кнопка Питание/ Режим готовности           | 20. Воспроизведение в случайном порядке                |
| 5. Кнопка "Автоматическое выключение/ Сон"    | 21. Многофункциональная ручка                          |
| 6. Включение/выключение таймера               | 22. Кнопка "Ввод"                                      |
| 7. Таймер/ Часы                               | 23. Гнездо для подключения наушников                   |
| 8. Кнопка "Предварительная настройка/ Память" | 24. Цифровой процессор сигналов(D.S.P.)                |
| 9. Выбор режима Mono/ Стерео                  | 25. Эквалайзер   |
| 10. Дека 1/2                                  | 26. Система усиления низких частот (S.BASS)            |
| 11. Режим реверса                             | 27. Кнопка функции Power Surround                      |
| 12. Кнопки функции "Поиск"                    | 28. Регулятор громкости                                |
| 13. Кнопка "Режим настройки" или "Стоп"       | 29. Повтор компакт-диска                               |
| 14. Запись/ Пауза                             | 30. Кнопка "Программа"                                 |
| 15. Синхронизированная запись компакт-диска   | 31. Открытие/ закрытие отсека для компакт-дисков       |
| 16. Кассетная дека 1                          | 32. Смена диска  |
- Микширование сигнала от микрофона, Гнездо для микрофона (ОПЦИЯ)

## Пульт дистанционного управления

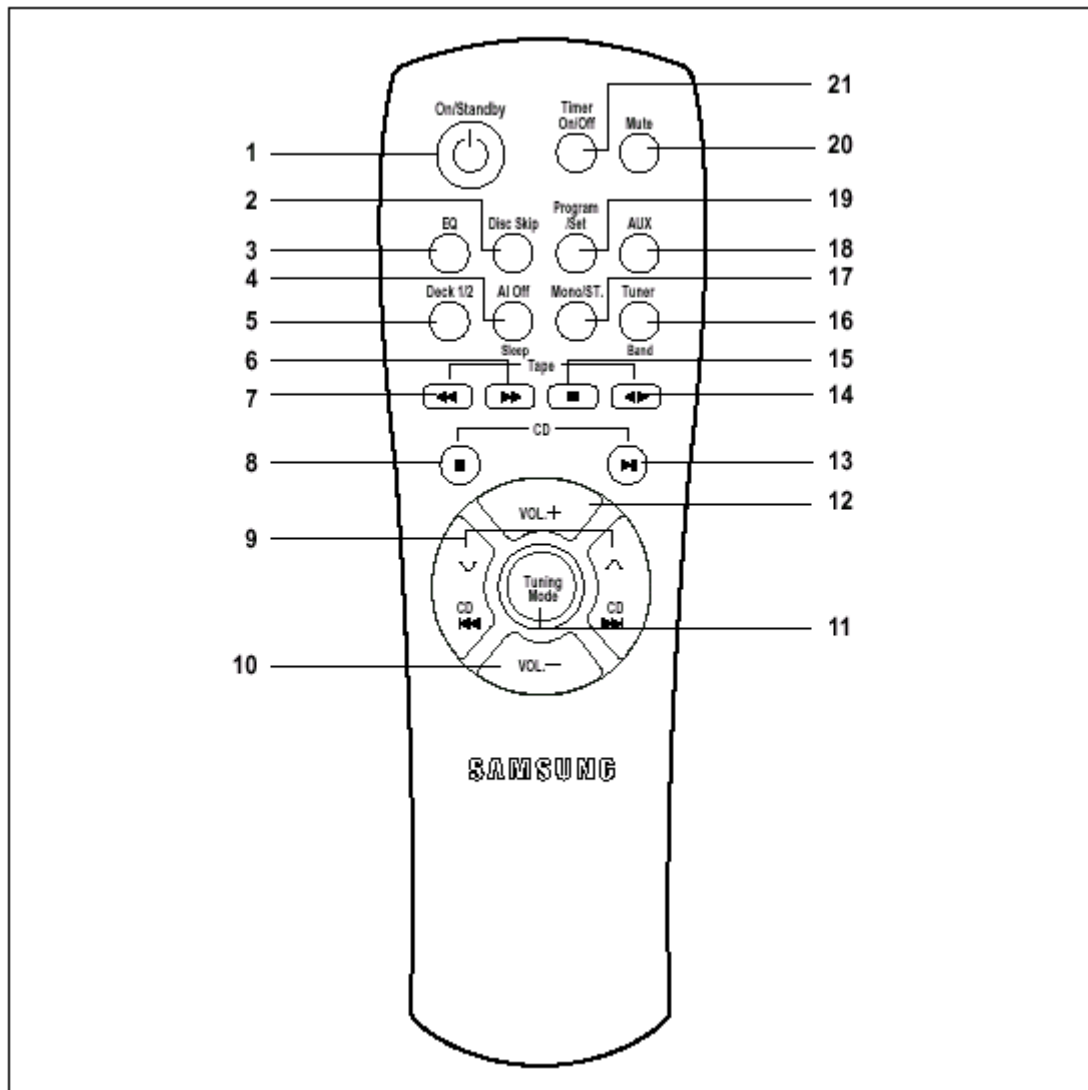

- |   |  |
|---|--|
| 1. Питание/ Режим готовности                    | 12. Увеличение громкости                 |
| 2. Пропуск диска                                | 13. Воспроизведение/ Пауза компакт-диска |
| 3. Эквалайзер                                   | 14. Воспроизведение кассеты              |
| 4. Автоматическое выключение/ Сон               | 15. Стоп кассеты                         |
| 5. Дека 1/2                                     | 16. Диапазон тюнера                      |
| 6. Перемотка кассеты вперед                     | 17. Выбор режима Моно/ Стерео            |
| 7. Перемотка кассеты назад                      | 18. Выбор дополнительного входа звука    |
| 8. Стоп компакт-диска                           | 19. Программа/ Установка                 |
| 9. Поиск дорожки компакт-диска или радиостанции | 20. Временное отключение звука           |
| 10. Уменьшение громкости                        | 21. Включение/ выключение таймера        |
| 11. Режим настройки на радиостанции             |  |

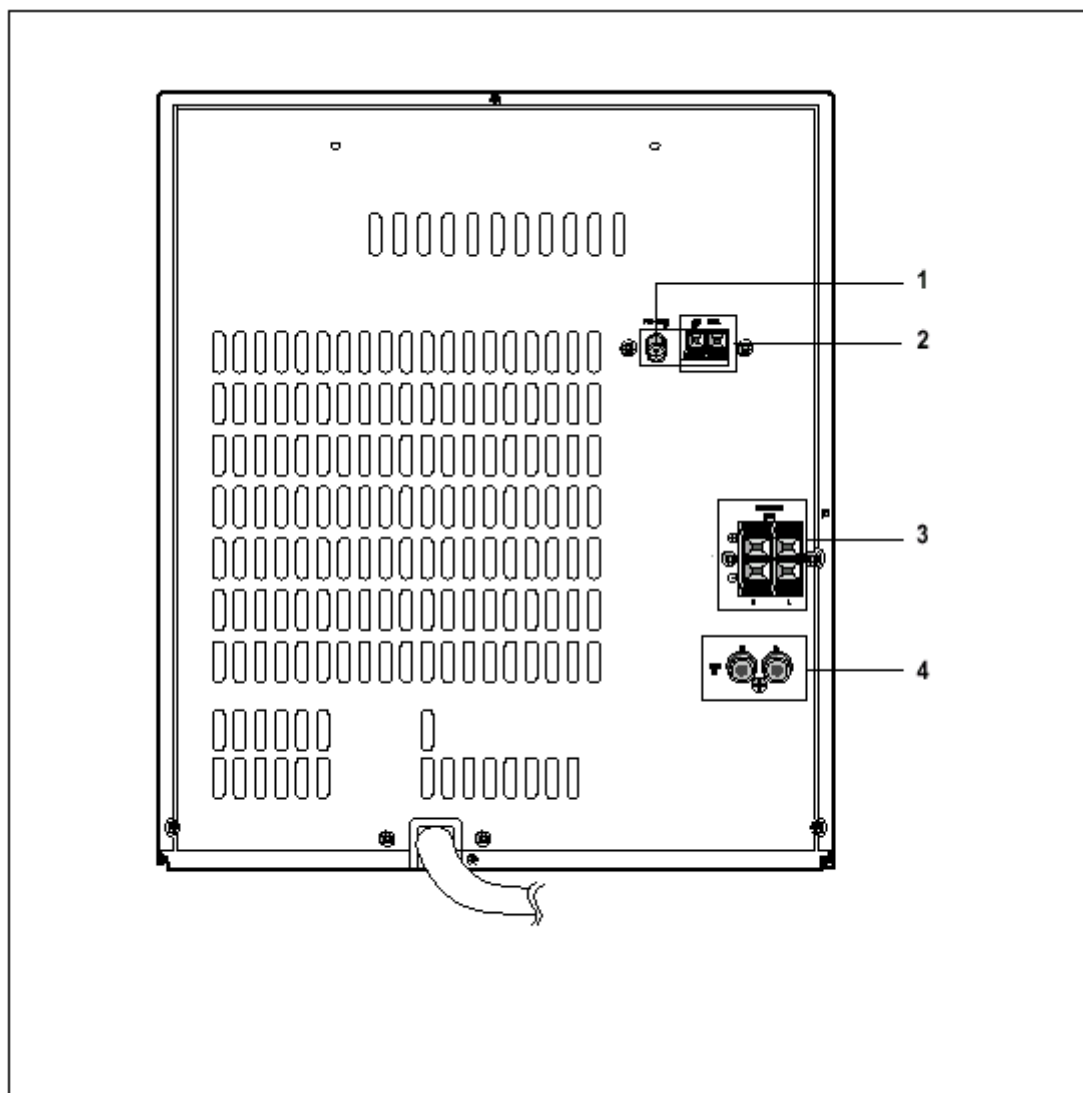
**Вид задней панели**

1. Клеммы для подсоединения FM антенны
2. Клеммы для подсоединения AM антенны
3. Клеммы для подсоединения акустических систем
4. Дополнительный вход

## Где устанавливать вашу компактную мини-систему

Чтобы полностью воспользоваться преимуществами вашей новой компактной мини-системы, при ее установке и подключении выполняйте следующие инструкции.

- ◆ Устанавливайте систему на плоскую устойчивую поверхность.
- ◆ Никогда не ставьте эту систему на ковер.
- ◆ Никогда не располагайте эту систему вне помещения.
- ◆ С целью вентиляции, обеспечьте расстояние приблизительно 15 сантиметров от боковых стенок и задней стенки системы до других предметов.
- ◆ Убедитесь в том, что имеется достаточно места для того, чтобы можно было легко открывать отсек для компакт-дисков.
- ◆ Разместите акустические системы на разумном расстоянии от обеих боковых стенок системы для обеспечения хорошего стереофонического звучания.
- ◆ Направьте акустические системы на зону прослушивания.
- ◆ Для того, чтобы система работала оптимально, расположите обе акустические системы на одинаковой высоте от уровня пола.

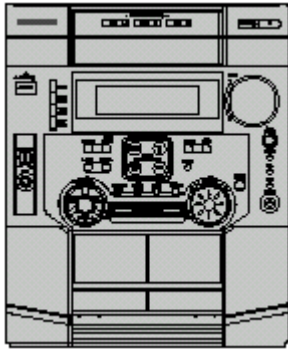

## Подсоединение вашей системы к сети переменного тока

Вилка сетевого шнура должна подсоединяться к подходящей розетке сети переменного тока.

- Прежде чем подсоединить вашу систему к розетке сети переменного тока, вы должны проверить напряжение сети.
- 1 Вставьте вилку сетевого шнура (маркированного на задней панели системы надписью **AC Cord** (Шнур сети переменного тока)) в подходящую сетевую розетку.
  - 2 Нажмите кнопку **On/Standby** (Питание/ Готовность), чтобы включить вашу компактную мини-систему.

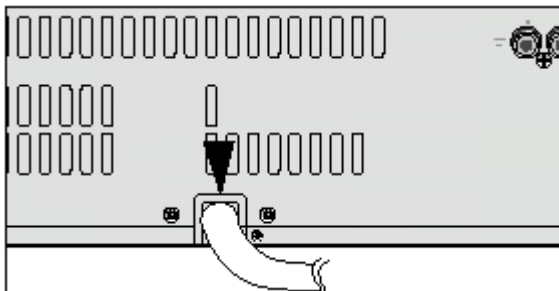

## Установка батарей в пульт дистанционного управления

Устанавливайте или заменяйте батареи в пульте дистанционного управления, когда вы:

- ◆ Только что купили эту компактную мини-систему
  - ◆ Обнаружили, что пульт дистанционного управления перестал правильно работать.
- При замене батарей используйте комплект из новых батарей и никогда не используйте совместно щелочные (Alkaline) и марганцевые батареи.
- 1 Поместите большой палец на место на крышке отсека для батарей, маркированное символом  (на нижней поверхности пульта) и толкните крышку в направлении, указанном стрелкой.
  - 2 Установите две батареи типа AAA, LR03 или эквивалентные, обращая внимание на соблюдение полярности:
    - ◆ + на батарее совместите с меткой "+" отсека для батарей
    - ◆ - на батарее совместите с меткой "-" отсека для батарей
  - 3 Возвратите крышку отсека для батарей на место, сдвинув ее назад по направляющим, пока не услышите щелчок.

- Если вы не собираетесь пользоваться пультом дистанционного управления в течение длительного времени, извлеките батареи во избежание коррозии.



## Подсоединение к внешнему источнику сигнала

Имеющийся в системе дополнительный вход может быть использован для того, чтобы воспользоваться преимуществами качества звука, обеспечиваемого вашей компактной мини-системой, при прослушивании сигнала от других источников.

- Примеры:**
- ◆ Телевизор
  - ◆ Проигрыватель видеодисков
  - ◆ Видеомагнитофон системы HI-FI stereo

➤ Чтобы можно было подключить внешний источник звука, у него должен иметься аудио выход. Кроме того, вам потребуется соединительный кабель с разъемами типа RCA ("тюльпан").

- 1 Выключите систему и отсоедините ее и внешний источник звука от сети.
- 2 Подсоедините кабель для аудио сигнала к гнездам, расположенным на задней панели системы.

**Подсоедините... К гнезду, маркированному...**

Красный штепсель..... R (правый канал)  
Белый штепсель..... L (левый канал)

➤ Для получения оптимального качества звучания не меняйте местами правый и левый каналы.

- 3 Вновь подсоедините компактную мини-систему к сетевой розетке и нажмите кнопку **On/Standby** (Питание/Готовность), чтобы включить систему.
- 4 Выберите режим прослушивания сигнала от внешнего источника нажатием кнопки **AUX** (Дополнительный вход) на передней панели.  
**Результат:** Дисплей показывает сообщение **AUX**.
- 5 Включите внешний источник звука.
- 6 Настройте громкость звука и баланс низких и высоких частот, как вам требуется, используя:
  - ◆ Регулятор громкости
  - ◆ Эквалайзер

**Пример:** Вы можете смотреть фильм, используя преимущества стереозвучания при условии, что оригинальная звуковая дорожка записана в стерео режиме (как если бы вы были в кинотеатре).

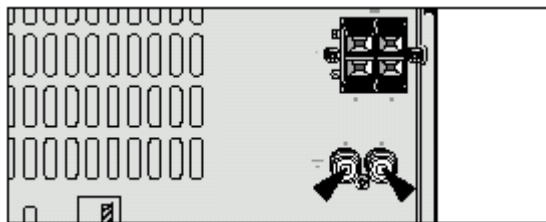

## Подсоединение акустических систем

Клеммы для подключения акустических систем расположены на задней панели вашей системы.

На системе имеются четыре клеммы:

- ◆ Две для левой акустической системы (маркированы буквой L)
- ◆ Две для правой акустической системы (маркированы буквой R)

**Чтобы получить нормальное качество звука, соедините:**

- ◆ Красный провод с клеммой "+"
- ◆ Черный провод с клеммой "-"

- 1 Чтобы подсоединить провод к клемме, нажмите на язычок до упора:
  - ◆ Вправо на вашей системе
- 2 Вставьте провод в отверстие до пластиковой изоляции.
- 3 Нажмите язычок назад:
  - ◆ Влево на системе, до тех пор, пока он со щелчком не встанет на место.
  - ◆ Вверх на акустической системе.**Результат:** Провод зажимается и крепко удерживается.
- 4 Повторите операцию для каждого конца проводов.

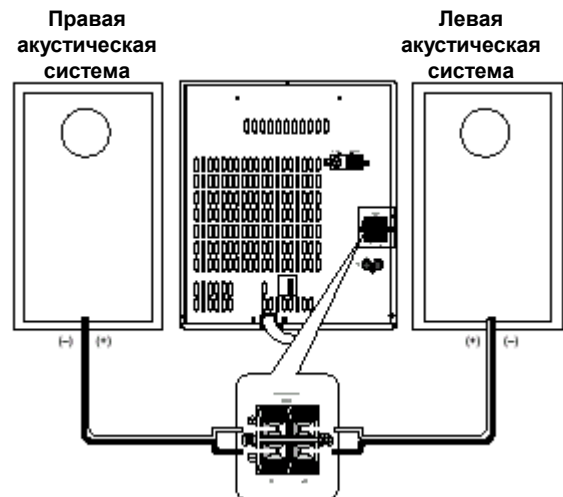

## Указания по установке акустических систем

- ◆ Установка вблизи нагревательных приборов, под прямыми солнечными лучами или в местах с высокой влажностью может ухудшить эксплуатационные характеристики акустических систем.
- ◆ Не вешайте акустические системы на стену и не устанавливайте их на вершину стойки, или на иную неустойчивую поверхность во избежание падения акустических систем и возможных повреждений.
- ◆ Не устанавливайте акустические системы вблизи от телевизора или монитора компьютера. При установке акустической системы рядом с телевизором или монитором компьютера может ухудшиться качество изображения на экране.



## Подсоединение AM (СВ)/ДВ антенны

AM антенна (для приема радиостанций в диапазонах длинных и средних волн) может быть:

- ◆ Поставлена на устойчивую поверхность.
- ◆ Прикреплена к стене (вы должны сначала снять подставку антенны).

Гнезда для подключения антенны расположены на задней панели системы и маркированы надписью AM.

- ◆ Во избежание паразитного шума удостоверьтесь в том, что провода от акустических систем не проложены рядом с проводами от антенны. Всегда держите их друг от друга на расстоянии не менее 5 см.

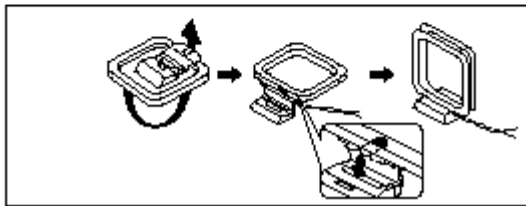
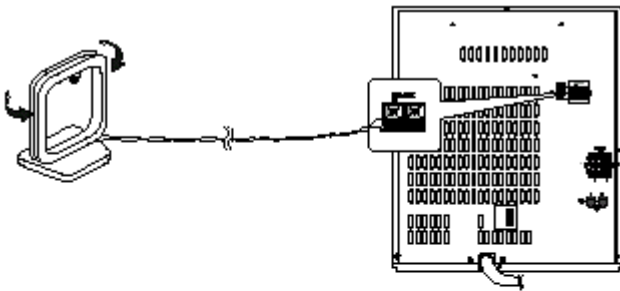

## Подсоединение FM-антенны

Как подсоединить антенну КОАКСИАЛЬНОГО ТИПА.

- ◆ Подсоедините 75Ω антенну к клеммам для FM-антенны.
- ◆ Вставьте штексель FM-антенны, входящей в комплект системы, в коаксиальное гнездо (75Ω), маркированное FM на задней панели системы.
- ◆ Следуйте инструкциям, приведенным на стр. 13, чтобы настроиться на радиостанцию и определить наилучшую ориентацию антенны.
- ◆ При плохом качестве приема вам может потребоваться установить наружную антенну. В этом случае подсоедините наружную FM-антенну к FM гнезду на задней панели системы с помощью 75Ω коаксиального кабеля (покупается отдельно).

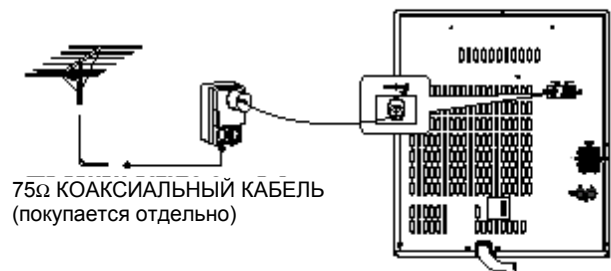
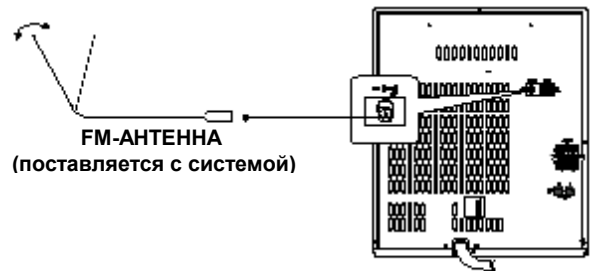

## Просмотр различных функций вашей системы

Вы можете просмотреть различные функции, обеспечиваемые вашей системой.

- 1 Нажмите кнопку **Demo** (Демонстрационный режим).  
Результат: На дисплее по очереди перечисляются различные функции, имеющиеся в вашей системе.
- Все эти функции подробно описаны в данной Инструкции. За указаниями по их использованию обращайтесь к соответствующим разделам.
- 2 Для отмены режима просмотра функций вновь нажмите кнопку **Demo**.

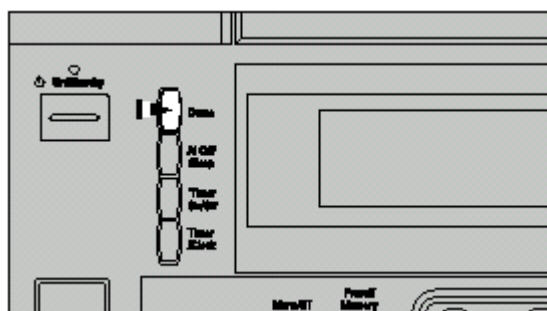

## Установка часов

В вашей системе имеются встроенные часы, которые позволяют вам автоматически включать и выключать вашу систему. Вы должны установить часы:

- ◆ Когда вы только что приобрели компактную мини-систему.
  - ◆ После сбоя питания в сети переменного тока.
  - ◆ После того, как вы отсоединяли систему от сетевой розетки.
- ☛ ◆ При выполнении каждого шага у вас имеется несколько секунд для установки требующихся значений. Если вы превысите это время, вам придется начать всю процедуру снова.

- 1 Включите систему нажатием кнопки **On/Standby** (Питание/ Готовность).
  - 2 Дважды нажмите кнопку **Timer/Clock** (Таймер/ Часы).  
Результат: Показывается сообщение CLOCK (Часы).
  - 3 Нажмите кнопку **Enter** (Ввод).  
Результат: Цифры часов на дисплее мигают.
- 
- 4 **Чтобы...** **Поверните многофункциональную ручку...**
- Перевести часы вперед .....Вправо  
Перевести часы назад .....Влево
- 5 Когда дисплей покажет правильный час, нажмите кнопку **Enter**.  
Результат: Цифры минут на дисплее мигают.
- 
- 6 **Чтобы...** **Поверните многофункциональную ручку...**
- Перевести минуты вперед .....Вправо  
Перевести минуты назад .....Влево
- 7 Когда будет установлено точное время, нажмите кнопку **Enter**.  
Результат: Часы начинают идти и показывают время, даже когда система находится в режиме готовности (Standby).

- ◆ Вы можете вывести на дисплей текущее время, даже когда вы пользуетесь другой функцией, один раз нажав кнопку **Timer/Clock**.
- ◆ Вместо кнопки **Enter** в шагах 3, 5, 7 вы можете также использовать кнопку **Program/Set** (Программа/ Установка) на пульте дистанционного управления.
- ◆ Вместо **многофункциональной ручки** в шагах 4, 6 вы можете также использовать кнопки **◀ / ▶**.

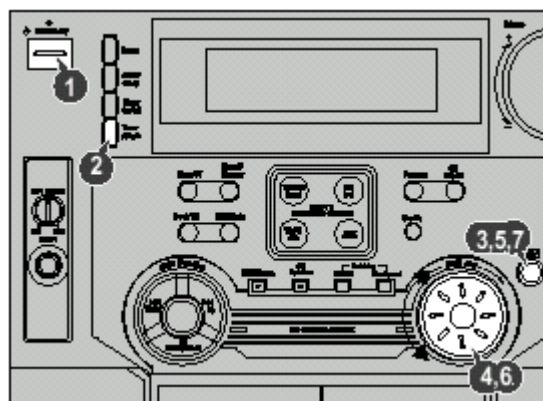

## Загрузка и смена компакт-дисков

В лоток проигрывателя компакт-дисков можно загружать до трех дисков диаметром 12 см или 8 см без использования адаптера.

- ☛ При открытии и закрытии отсека для компакт-дисков никогда не прилагайте к карусельному лотку значительных усилий. Никогда не нажимайте на карусельный лоток в нижнем направлении и не кладите на него никаких предметов.
- Всегда осторожно обращайтесь с вашими компакт-дисками; если необходимо, обращайтесь к разделу “Меры предосторожности при использовании компакт-дисков” на стр. 22.

- 1 Включите систему нажатием кнопки **On/Standby** (Питание/ Готовность).
- 2 Нажмите кнопку **Открыть/ Закрыть** (▲) на передней панели.  
Результат: Отсек для компакт-дисков открывается.
- 3 Поместите один или два компакт-диска в передние углубления для дисков на карусельном лотке так, чтобы стороны дисков с надписями были сверху.  
☛ Прежде чем закрывать отсек, убедитесь в том, что компакт-диск правильно вставлен в держатель.
- 4 Если вы желаете загрузить третий компакт-диск, нажмите кнопку **Disc Change** (Смена диска) на передней панели (или кнопку **Disc Skip** (Пропуск диска) на пульте дистанционного управления).  
Результат: Карусельный лоток поворачивается на 120°.
- 5 Закройте отсек, для чего вновь нажмите кнопку **Открыть/ Закрыть** (▲).  
➤ Если вы хотите напрямую начать воспроизводить диск с определенным номером, вы также можете действовать следующим образом.

**Чтобы воспроизводить... Нажмите кнопку...**

Диск 1 ..... CD (▶II) или Disc 1  
Диск 2 ..... Disc 2  
Диск 3 ..... Disc 3

Результат: Отсек автоматически закрывается и начинается воспроизведение выбранного диска.

- 6 Чтобы сменить или выгрузить диски из проигрывателя компакт-дисков, повторите Шаги 2 - 5.

- ☛ Когда вы не пользуетесь проигрывателем компакт-дисков, держите отсек для компакт-дисков закрытым, чтобы предотвратить попадание пыли внутрь проигрывателя.
- Вы можете загружать или выгружать компакт-диски, когда выбраны функции прослушивания передачи радиостанции, сигнала с магнитной ленты или сигнала от внешнего источника.

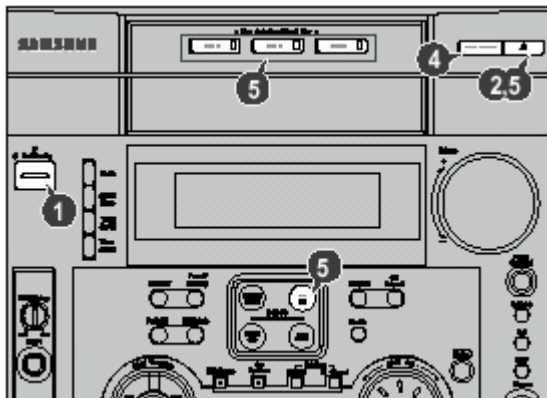

## Прослушивание компакт-диска

Этот проигрыватель был разработан для прослушивания дисков разных типов: аудио компакт-дисков, дисков CD Text, CD-R и CD-RW.

Когда вы загрузили в проигрыватель компакт-дисков, по крайней мере, один диск, вы можете начинать прослушивать его.

Длительное воспроизведение сувенирных компакт-дисков неправильной формы (в форме сердца, восьмиугольника и т.п.) может привести к повреждению проигрывателя.

- 1 Включите систему нажатием кнопки **On/Standby** (Питание/ Готовность).
- 2 Выберите функцию CD (компакт-диск) нажатием кнопки **CD (▶II)**.
- 3 Загрузите один или несколько компакт-дисков.
- 4 Нажмите кнопку **CD (▶II)** на передней панели или кнопку **▶II** на пульте дистанционного управления.  
➤ Если вы загрузили более одного компакт-диска, они будут воспроизводиться по очереди.
- 5 Отрегулируйте громкость, как вам требуется, посредством:
  - ◆ Поворота ручки **Volume** (Громкость) на передней панели.
  - или
  - ◆ Нажатия кнопок **VOL +** или **-** на пульте дистанционного управления.
- 6 Чтобы временно приостановить воспроизведение, нажмите кнопку **CD (▶II)**.  
➤ Чтобы продолжить воспроизведение диска, вновь нажмите кнопку **CD (▶II)**.
- 7 Когда вы закончили прослушивание, нажмите кнопку **■**.  
➤ При воспроизведении компакт-диска вы можете загружать новые диски, не останавливая его воспроизведение. Чтобы сделать это, откройте отсек для компакт-дисков нажатием кнопки **Disc Change** (Смена диска) и загрузите новые диски в два свободных углубления для них (только не в то углубление, в которое был загружен воспроизводимый диск). Во время воспроизведения диска вы не можете поворачивать карусельный лоток.  
◆ Когда в проигрыватель не загружено ни одного диска, дисплей показывает сообщение **“NO DISC”** (Нет диска).  
◆ Если не была выбрана функция **CD REPEAT** (Повтор компакт-диска), то по окончании воспроизведения всех трех дисков проигрыватель компакт-дисков автоматически останавливается.

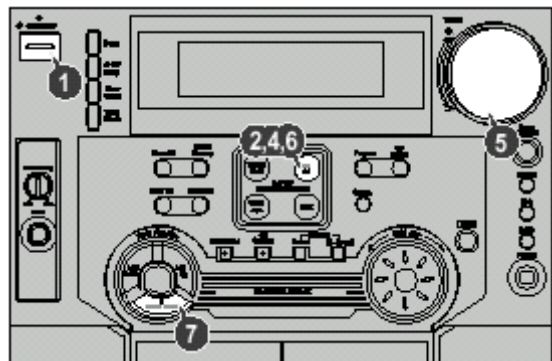

## Воспроизведение дисков CD-R или CD-RW

Записываемые пользователем диски типа CD-R (с однократной записью) и CD-RW (перезаписываемые) могут воспроизводиться только в случае, если они уже записаны “окончательно”.

- ◆ Вы можете воспроизводить свои собственные диски CD-R или CD-RW, записанные в формате музыкальных аудио компакт-дисков (однако, возможность их воспроизведения зависит от их характеристик или условий выполнения записи).
- ◆ Некоторые диски CD-R или CD-RW могут не воспроизводиться этим проигрывателем из-за своих характеристик, загрязнения или повреждения дисков или загрязнения линзы лазерного звукоснимателя.
- ◆ Для дисков типа CD-RW может потребоваться больше времени для считывания информации о содержимом диска после его загрузки (из-за того, что отражательная способность дисков CD-RW меньше, чем отражательная способность обычных компакт-дисков).

## Выбор диска в карусельном лотке

При нажатии кнопки **Disc Skip** (Пропуск диска) автоматически выбирается функция **CD** (Компакт-диск).

Чтобы выбрать конкретный диск, нажмите соответствующую кнопку **Disc (1, 2, 3)** на передней панели или нажимайте кнопку **Disc Skip** на пульте дистанционного управления, пока не начнет мигать индикатор нужного диска.

**Результат:** Все диски будут воспроизводиться поочередно, начиная с выбранного диска.

- Если вы хотите воспроизводить только текущий диск, нажмите кнопку **Repeat** (Повтор) на пульте дистанционного управления один или несколько раз, пока дисплей не покажет сообщение **1 CD** (1 Диск).
- ♦ Если вы воспользуетесь кнопками прямого воспроизведения **Disc (1, 2, 3)** в то время, когда слушаете радиопередачу или аудиокассету, система автоматически переключается в режим **CD** (компакт-диск).
- ♦ Если диск с выбранным номером не был загружен, автоматически воспроизводится следующий диск.

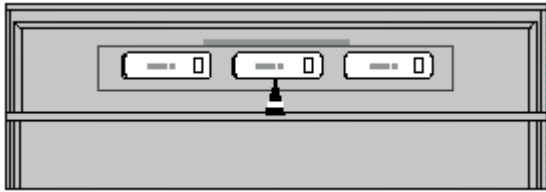

## Выбор дорожки на компакт-диске

Вы можете выбрать на компакт-диске дорожку (музыкальное произведение), которую желаете слушать, либо когда проигрыватель компакт-дисков находится в режиме «Стоп», либо когда он воспроизводит диск.

Чтобы начать воспроизведение от начала...	Поверните многофункциональную ручку...
Следующей дорожки .....	На одну отметку вправо
Текущей дорожки .....	На одну отметку влево
Предыдущей дорожки.....	На две отметки влево
Дорожки по вашему выбору .....	На соответствующее число отметок вправо или влево

- ♦ Для выбора дорожки вы также можете использовать кнопки **1<<<** и **>>>1** на передней панели или кнопки **1<<<** и **>>>1** на пульте дистанционного управления.

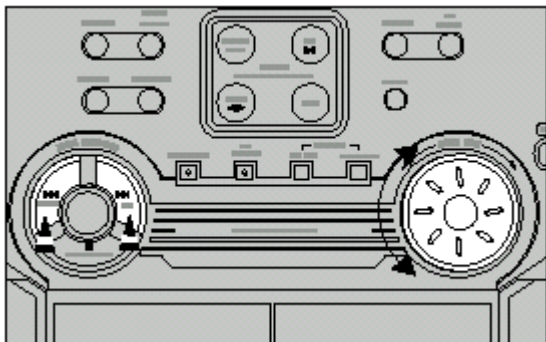

## Выбор конкретного места на компакт-диске

Во время прослушивания компакт-диска, вы можете быстро найти нужный музыкальный эпизод на дорожке.

- Мы советуем вам уменьшить громкость звука перед тем, как пользоваться этой функцией.

**Чтобы найти нужное место на дорожке ...** Нажмите и удерживайте ...

Ближе к ее концу.....	Кнопку <b>&gt;&gt;&gt;1</b> в течение по крайней мере одной секунды
Ближе к ее началу .....	Кнопку <b>1&lt;&lt;&lt;</b> в течение по крайней мере одной секунды

Для поиска эпизода вы также можете нажать и удерживать кнопку **1<<<** или **>>>1** на передней панели.



## Функция воспроизведения в случайном порядке

Вы можете каждый раз прослушивать дорожки, имеющиеся на компакт-диске, в другом порядке, так как разные дорожки будут выбираться автоматически в случайной последовательности.

- 1 Нажмите кнопку **Shuffle** (Случайный порядок).  
**Результат:** Начинает светиться индикатор **Shuffle**, и все дорожки воспроизводятся в случайном порядке. На дисплее показываются как номер дорожки, так и время ее воспроизведения.
- 2 При воспроизведении дорожек в случайном порядке, вы можете:
  - ♦ Перейти к следующей дорожке (выбираемой случайно), один раз нажав кнопку **1<<<** / **>>>1**, или повернув **Многофункциональную ручку** на одну отметку вправо.
  - ♦ Быстро найти нужное место на текущей дорожке, нажав кнопку **1<<<** / **>>>1**, или повернув **Многофункциональную ручку** на одну отметку влево.
- 3 Когда вы закончили прослушивать диск в случайном порядке, нажмите кнопку **■** (Стоп) или нажмите кнопку **Shuffle** еще раз.

- Функции повтора и функция синхронизированной записи компакт-диска при воспроизведении компакт-диска в случайном порядке не работают.

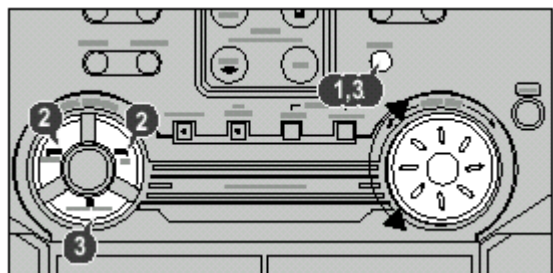

## Повтор одной или всех дорожек на компакт-дисках

Вы можете повторять неопределенно долго:

- ♦ Конкретную дорожку на компакт-диске.
- ♦ Все дорожки, имеющиеся на выбранном компакт-диске.
- ♦ Все диски, загруженные в карусельный поток.

- 1** Чтобы повторять... Нажмите кнопку **CD Repeat** на передней панели один или несколько раз, пока дисплей не покажет...

Текущую дорожку неопределенно долго..... REPEAT 1 (повтор одной дорожки)  
 Выбранный диск..... REPEAT 1 CD (повтор 1 диска)  
 Все загруженные диски... REPEAT ALL CD (повтор всех дисков)

- 2** Если вы хотите отменить режим повтора, нажимайте кнопку **CD Repeat**, пока дисплей не покажет сообщение "ALL CD" или "1 CD", либо нажмите кнопку ■.

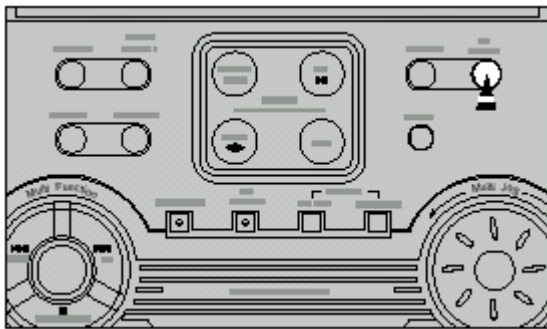

## Программирование порядка воспроизведения

Вы можете выбрать для себя:

- ♦ Порядок, в котором вы будете прослушивать дорожки на загруженных дисках.
- ♦ Дорожки, которые вы не хотите прослушивать.
  - ♦ Вы можете запрограммировать до 24 дорожек.
  - ♦ Прежде чем выбирать дорожки, вы должны остановить проигрыватель компакт-дисков.
  - ♦ Эта функция может использоваться совместно с функцией Repeat (повтор).

- 1** Если выбрана функция CD (Компакт-диск), остановите проигрыватель нажатием кнопки ■ (Стоп).

- 2** Загрузите выбранные компакт-диски.

- 3** Нажмите кнопку **Program** (Программа).  
**Результат:** Дисплей показывает следующую информацию:

01 PR D1 --

(01 = номер программы, D1 = номер диска, -- = номер дорожки на диске)

- 4** Если необходимо, выберите диск, содержащий требующуюся дорожку, нажатием соответствующей кнопки **Disc** (1, 2, 3).

- 5** Выберите требующуюся дорожку поворотом **Многофункциональной ручки**:

- ♦ Влево, чтобы перемещаться через дорожки назад
- ♦ Вправо, чтобы перемещаться через дорожки вперед

- 6** Нажмите кнопку **Program**, чтобы подтвердить ваш выбор.

**Результат:** Выбор заносится в память, а дисплей показывает: 02 PR D1 --

- 7** Для выбора других дорожек повторите Шаги 4 - 6.

- 8** Нажмите кнопку **CD** (▶||), чтобы начать прослушивать выбранные дорожки в порядке, в котором они были запрограммированы.

- 9** Чтобы... Поверните многофункциональную ручку...

Прослушать текущую дорожку снова ..... На одну отметку влево  
 Прослушать предыдущую дорожку ..... На две отметки влево  
 Прослушать следующую дорожку ..... На одну отметку вправо  
 Пропустить одну или несколько дорожек в прямом или обратном направлении ..... На соответствующее число отметок вправо или влево

- 10** Чтобы отменить выбор дорожек, нажмите кнопку ■ (Стоп):

- ♦ Один раз, если проигрыватель компакт-дисков остановлен.  
**Результат:** На дисплее больше не показывается сообщение **PRGM**.

- ♦ Если вы откроете отсек для компакт-дисков, сделанный вами выбор дорожек отменяется.
- ♦ Если вы выберете номер диска, который не загружен или номер дорожки, которая не существует на компакт-диске, выбор пропускается и проигрыватель переходит к следующей запрограммированной дорожке.
- ♦ Для выбора нужных дорожек при выполнении шагов 5 и 9 вы также можете использовать кнопки |◀◀ и ▶▶|.

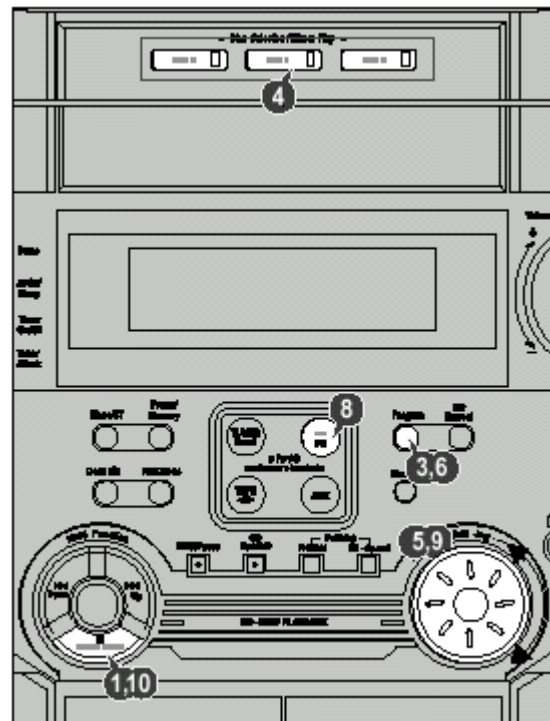



## Контроль или изменение запрограммированных дорожек

Вы можете в любое время проконтролировать или изменить выбранные вами дорожки.

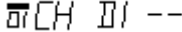
- Если вы уже начали прослушивать выбранные дорожки, один раз нажмите кнопку **■** (Стоп).
- Нажмите кнопку **Program** (Программа).  
Результат: На дисплее появляется следующая информация:  
  
(CH = Проверка, 01 = № программы, D1 = номер диска, -- = номер дорожки на диске)  
➤ Сообщение CH (Изменение) показывается вместо сообщения PR (Программирование) при нажатии кнопки **Program**, если вы уже запрограммировали 24 дорожки.
- Вновь нажмите кнопку **Program**.  
Результат: Показываются номер первой выбранной дорожки и сообщение CH (Изменение).
- Нажмите кнопку **Program** один или несколько раз, пока не будет показан номер дорожки, которую вы хотите изменить.
- Если необходимо, нажмите соответствующую кнопку **Disc (1, 2, 3)** для изменения номера диска.
- Нажмите кнопку **◀◀ / ▶▶** или поверните **Многофункциональную ручку** для выбора другой дорожки.
- Чтобы подтвердить изменение, нажмите кнопку **Program**.
- Нажмите кнопку **CD (▶▶)**, чтобы начать прослушивать выбранные дорожки.  
Результат: Воспроизводится первая выбранная вами дорожка.

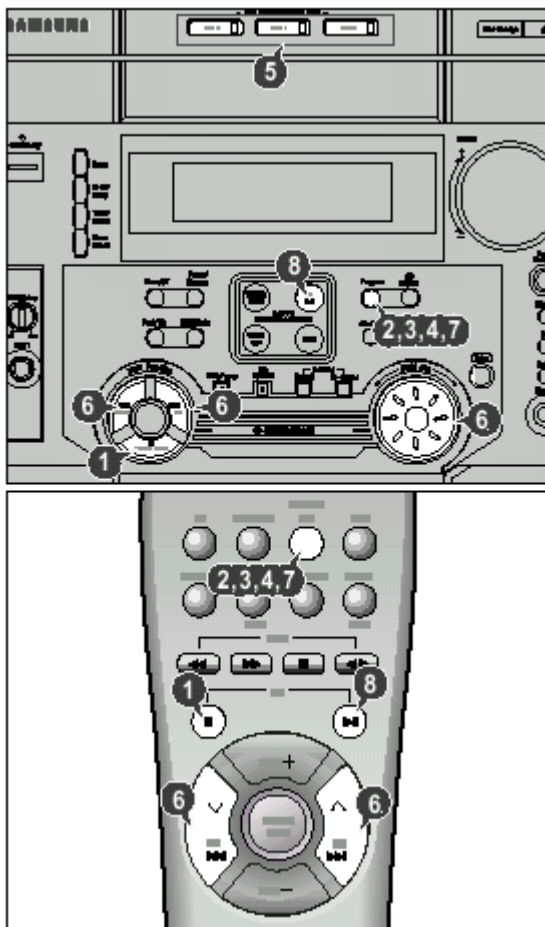

## Поиск радиостанций и запоминание настройки на них в памяти системы

Вы можете хранить в памяти системы настройку на:

- ♦ 15 радиостанций в диапазоне FM
- ♦ 8 радиостанций в диапазоне СВ
- ♦ 7 радиостанций в диапазоне ДВ

- Включите систему нажатием кнопки **On/Standby** (Питание/ Готовность).
- Выберите функцию TUNER (тюнер) нажатием кнопки **TUNER**.
- Выберите желаемый диапазон частот, вновь нажав кнопку **TUNER (Band)** (Диапазон тюнера) на передней панели или кнопку **Tuner (Band)** на пульте дистанционного управления.  
Результат: На дисплее появляется название соответствующего диапазона:
 

♦ FM	Частотная модуляция
♦ AM (MW)	Средние волны
♦ LW	Длинные волны
- |                                   |   |
|-----------------------------------|---|
| <b>Для поиска радиостанции...</b> | <b>Нажмите кнопку Tuning Mode (Режим настройки)</b> |
|-----------------------------------|---|

Вручную .....	Один или несколько раз, пока дисплей не покажет сообщение <b>MANUAL</b> (Ручная настройка)
Автоматически.....	Один или несколько раз, пока дисплей не покажет сообщение <b>AUTO</b> (Автоматическая настройка)
- Выберите станцию, настройку на которую вы хотите сохранить в памяти, посредством:
  - ♦ Поворота **Многофункциональной ручки** вправо или влево соответственно для увеличения или уменьшения частоты.  
или
  - ♦ Нажатия кнопки **Tuning** (Настройка) **∨** или **∧** на пульте дистанционного управления.
  - ♦ Чтобы при поиске в ручном режиме быстрее изменялась частота, нажмите и удерживайте кнопку **Tuning Down** или **Up** (настройка вниз или вверх по диапазону).
  - ♦ Во время автоматического поиска тюнер может остановиться на частоте, на которой нет радиостанции. Если это случится, используйте режим ручного поиска.
- Отрегулируйте громкость посредством:
  - ♦ Поворота ручки **Volume** (Громкость) на передней панели  
или
  - ♦ Нажатия кнопок **VOL +** или **-** на пульте дистанционного управления.
- Выберите режим "стерео" или "моно" нажатием кнопки **Mono/ST** (Моно/Стерео).

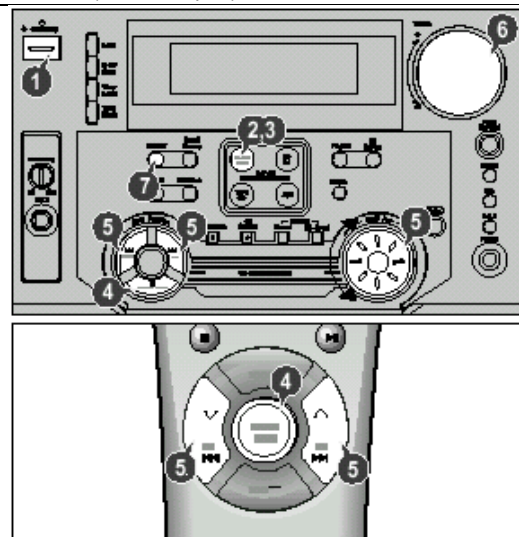

## Поиск радиостанций и запоминание настройки на них в память системы (продолжение)

- 8** Если вы не хотите сохранить настройку на найденную станцию, вернитесь к Шагу 4 для поиска другой станции. В противном случае:
- а** Нажмите кнопку **Preset/Memory** (Предварительная настройка/Память).  
Результат: В течение нескольких секунд дисплей показывает сообщение PRGM (Программа).
- б** Нажмите кнопку **Tuning Down** или **Up** на передней панели, чтобы присвоить программе номер между 1 и 15.
- в** Нажмите кнопку **Preset/Memory**, чтобы сохранить настройку на радиостанцию.  
Результат: На дисплее больше не мигает сообщение PRGM и настройка на станцию сохранена.
- 9** Для сохранения в памяти настройки на любые другие требующиеся станции, повторите Шаги с 3 по 8.
- ♦ Функция PROGRAM может быть использована, чтобы назначить новую радиостанцию существующему номеру программы.
- ♦ При выполнении Шага 8 вы можете использовать кнопку **Program/Set** (Программа/ Установка) на пульте дистанционного управления вместо кнопки **Preset/Memory**.

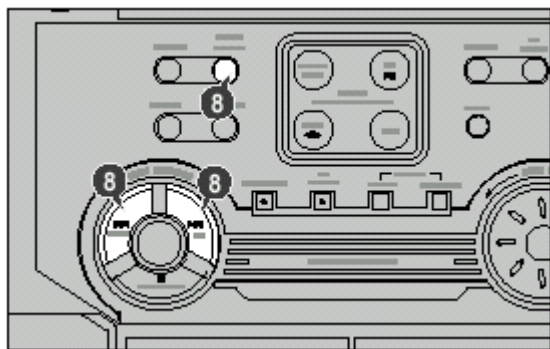

### В режиме Тюнера

- ♦ В режиме ручной настройки на станции вы можете использовать для поиска станции вручную **Многофункциональную ручку** или кнопки **◀◀ / ▶▶**.
- ♦ Во время автоматического поиска станций, для остановки автоматического поиска нажмите кнопку **■**.
- ♦ При настройке на станцию, занесенную в память системы, вы можете использовать для выбора станций **Многофункциональную ручку** или кнопки **◀◀ / ▶▶**.

## Выбор запомненной станции

Вы можете слушать радиостанцию, работающую на занесенной в память системы частоте, следующим образом:

- 1 Включите систему нажатием кнопки **On/Standby** (Питание/ Готовность).
- 2 Выберите режим TUNER (Тюнер) нажатием кнопки **Tuner** на пульте дистанционного управления.
- 3 Выберите желаемый диапазон частот, нажав кнопку **Tuner (Band)** (Диапазон тюнера) на пульте дистанционного управления или вновь нажав кнопку **TUNER (Band)** на передней панели.
- 4 Нажимайте кнопку **Tuning Mode** (Режим настройки) на передней панели системы или кнопку **Tuning Mode** на пульте дистанционного управления, пока дисплей не покажет слово "PRESET" (предварительно настроенные станции).
- 5 Поворачивайте **Многофункциональную ручку** на передней панели системы влево или вправо или нажимайте кнопку **◀◀ / ▶▶**, пока не выберете желаемую станцию.  
или  
Выберите желаемую станцию по присвоенному ей номеру нажатием кнопок **Tuning**  $\nabla$  или  $\Delta$  на пульте дистанционного управления.  
Результат: Теперь вы принимаете передачу желаемой станции.

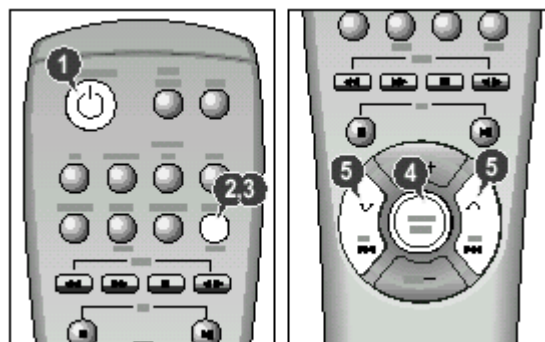

## Улучшение качества приема

Вы можете улучшить качество приема радиостанций посредством:

- ♦ Вращения (изменения ориентации) FM или AM (MW) антенны.
- ♦ Проверки качества приема при различной ориентации FM или AM (MW) антенн перед закреплением их на постоянное место.
- Если при приеме конкретной станции в FM диапазоне качество приема плохое, нажмите кнопку **Mono/ST** (Моно/Стерео) для переключения из режима "стерео" в режим "моно". Это улучшит качество звука.



## Прослушивание кассеты

- ♦ Всегда осторожно обращайтесь с вашими кассетами; если необходимо, обращайтесь к разделу “Меры предосторожности при использовании аудиокассет” на стр. 22.

- 1 Включите систему нажатием кнопки **On/Standby** (Питание/ Готовность).
- 2 Для выбора функции TAPE (Лента) нажмите кнопку **TAPE** на передней панели.
- 3 Откройте кассетную деку 1 или 2, нажав и отпустив крышку деки в месте, где написано **PUSH EJECT** (Нажмите, чтобы открыть).
- 4 Вставьте кассету с записью так, чтобы открытый край кассеты был направлен вниз.
- 5 Закройте деку нажатием на крышку до тех пор, пока она не встанет на место со щелчком.  
Результат: В зависимости от выбранной деки, на дисплее появляется символ **1** или **2** перед показаниями счетчика ленты.
- 6 Если вы вставили две кассеты, то для выбора кассеты, которую вы хотите прослушивать, нажмите кнопку **Deck 1/2** (Дека 1/2) на передней панели или кнопку **Deck 1/2** на пульте дистанционного управления.  
Результат: В зависимости от выбранной деки, на дисплее появляется сообщение TAPE 1 или TAPE 2.

### 7 Чтобы прослушать... Нажмите кнопку...

Сторону А.....TAPE (◀) один раз Дека 1 и Дека 2  
Сторону В.....TAPE (◀) дважды . Только Дека 2  
Результат: Кассета начинает воспроизводиться.

- 8 Когда кассета остановлена, выберите одну из следующих функций по потребности:

Чтобы... Нажмите кнопку...

Перемотать ленту назад..... I◀◀

Перемотать ленту вперед..... ▶▶I

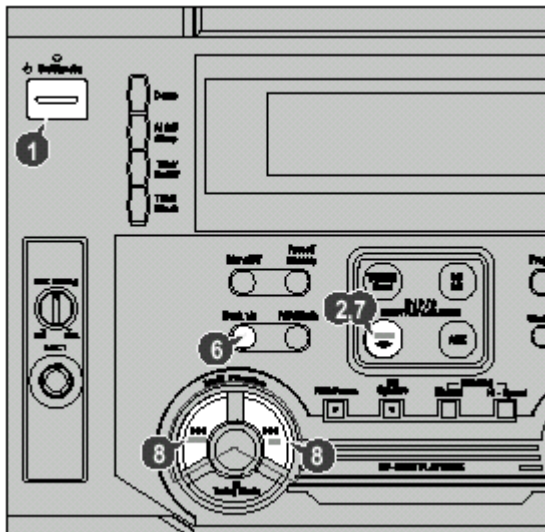

## Синхронизированная запись компакт-диска

Вы можете записать компакт-диск на кассету двумя различными способами:

- ♦ Синхронизированная запись
- ♦ Прямая запись

Данная функция позволяет вам синхронизировать начало записи с началом воспроизведения компакт-диска или выбранной вами конкретной дорожки (песни) на диске.

- 1 Включите питание системы нажатием кнопки **On/Standby** (Питание/ Готовность).
- 2 Установите кассету без записи в Деку 2.
- 3 Для выбора функции CD (компакт-диск) нажмите кнопку **CD** на передней панели.
- 4 Загрузите в проигрыватель компакт-диск.
- 5 Выберите требующийся диск.
- 6 Выберите требующуюся дорожку на диске и нажмите кнопку **CD Synchro** (Синхронизация с компакт-диском) или нажмите кнопку **CD Synchro** сразу же, чтобы начать запись с первой дорожки диска.  
Результат: На дисплее появляется сообщение **REC** (Запись) и запись начинается.
- 7 Чтобы остановить запись, нажмите кнопку ■.



## Запись компакт-диска

Режим прямой записи позволяет вам начать запись с любой дорожки (музыкального произведения) на компакт-диске.

- ♦ Вы можете записывать только на кассету, установленную в Деку 2.
- ♦ Вам не требуется регулировать громкость, так как она не влияет на запись.

- 1 Включите питание системы нажатием кнопки **On/Standby** (Питание/ Готовность).
- 2 Установите кассету без записи в Деку 2.
- 3 Для выбора функции CD (Компакт-диск) нажмите кнопку **CD** на передней панели.
- 4 Загрузите в проигрыватель компакт-диск.
- 5 Выберите требующийся диск.
- 6 Выберите требующуюся дорожку на компакт-диске и нажмите кнопку ▶II на передней панели или кнопку ▶II на пульте дистанционного управления, чтобы установить проигрыватель компакт-дисков в режим “Пауза”.
- 7 Нажмите кнопку **REC/Pause** (Запись/Пауза)  
Результат: На дисплее появляется сообщение **REC** (Запись).
- 8 Чтобы начать воспроизведение дорожки компакт-диска, нажмите кнопку ▶II.  
Результат: Дорожка записывается на кассету.
- 9 Для прекращения записи нажмите кнопку ■ (Стоп).

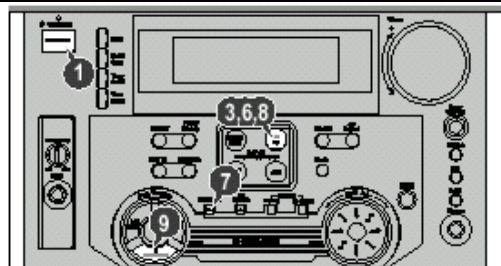



## Запись передачи радиостанции

Вы можете записать выбранную вами радиопередачу.

- ◆ Вы можете записывать только на кассету, установленную в Деку 2.
- ◆ Вам не требуется регулировать громкость, так как она не влияет на запись.

- 1 Включите питание системы нажатием кнопки **On/Standby** (Питание/ Готовность).
- 2 Установите кассету без записи в Деку 2.
- 3 Выберите функцию TUNER (Тюнер) нажатием кнопки **TUNER**.
- 4 Выберите радиостанцию, передачу которой вы желаете записать, нажатием кнопок **Tuning** (Настройка)  $\wedge$  или  $\vee$  на пульте дистанционного управления или нажатием кнопки **Tuning Down** или **Up** (Настройка вниз или вверх по диапазону) на передней панели.
- 5 Нажмите кнопку **REC/Pause** (Запись/ Пауза).  
Результат: На дисплее появляется сообщение REC (Запись) и начинается запись.
- 6 Для прекращения записи нажмите кнопку  $\blacksquare$  (Стоп).

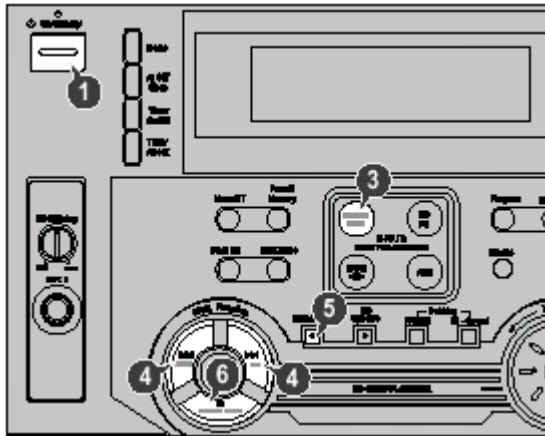

## Копирование кассеты (Перезапись)

Вы можете копировать кассету с Деки 1 на Деку 2.

Имеются два варианта копирования:

- ◆ Копирование с нормальной скоростью.
- ◆ Копирование с высокой скоростью.
- Вам не требуется регулировать громкость, так как она не влияет на запись.
- ◆ Будьте внимательны, чтобы не установить в Деку 2 кассету, которую вы хотите скопировать, так как она будет стерта, когда вы начнете запись.

- 1 Включите питание системы нажатием кнопки **On/Standby** (Питание/ Готовность).
- 2 Установите кассету без записи в Деку 2.
- 3 Установите кассету, которая будет копироваться, в Деку 1.

- 4 Чтобы копировать кассету... Нажмите кнопку...
- С нормальной скоростью ..... Normal Dubbing  
 С высокой скоростью ..... Hi-Speed Dubbing
- Результат: На дисплее показываются соответствующие символы и кассета, установленная в Деку 1, копируется на Деку 2.

- 5 Для прекращения перезаписи нажмите кнопку  $\blacksquare$ .

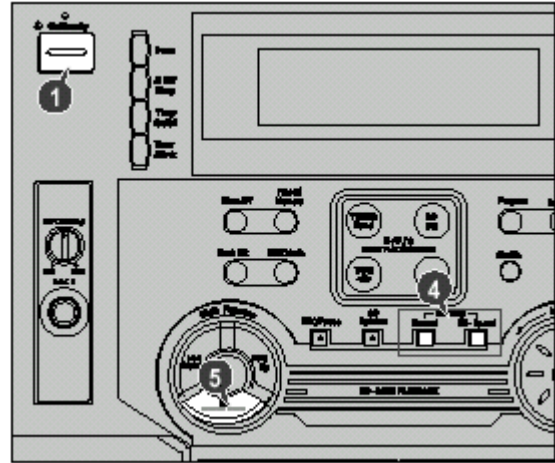

## Выбор режима воспроизведения кассеты (только Дека 2)

Ваша компактная мини-система имеет три режима воспроизведения кассет, которые позволяют вам прослушивать обе стороны кассеты автоматически. Нажимайте кнопку **REV. Mode** (Режим реверса), пока дисплей не покажет символ соответствующего режима

Когда дисплей показывает...	Компактная мини-система воспроизводит...
<b>LR</b>	Одну сторону выбранной кассеты и затем останавливается
<b>RL</b>	Одну сторону кассеты. Другую сторону кассеты и затем останавливается
<b>RV</b>	Обе стороны кассеты неопределенно долго, пока вы не остановите ее.

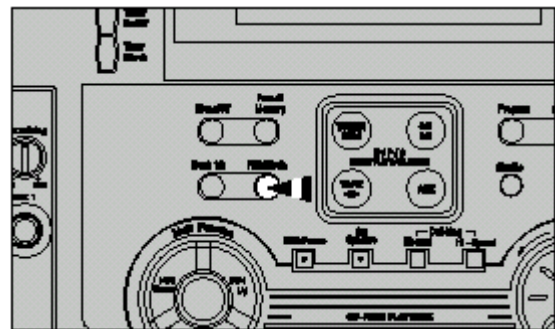

## Функция таймера

Имеющийся в системе таймер позволяет вам включать или выключать систему в выбранное вами время.

**Пример:** Вы хотите, чтобы вас каждое утро будила музыка.

- Если вы больше не хотите, чтобы система автоматически включалась и выключалась, вы должны отключить таймер.
- ◆ Прежде чем программировать таймер, убедитесь в том, что часы системы показывают точное время.
- ◆ Для каждого шага в вашем распоряжении имеется несколько секунд для выполнения требующихся действий. Если вы превысите это время, вам придется начинать все сначала.

- 1 Включите систему нажатием кнопки **On/Standby** (Питание/Готовность).
- 2 Нажимайте кнопку **Timer/Clock** (Таймер/ Часы), пока дисплей не покажет сообщение **⊕ TIMER** (Таймер).
- 3 Нажмите кнопку **Enter** (Ввод).  
**Результат:** В течение нескольких секунд дисплей будет показывать сообщение **ON TIME** (время включения) (вместо символов эквалайзера), после чего показывается уже установленное время включения системы; вы можете устанавливать новое время включения системы.
- 4 Установите время включения по таймеру.
  - а Установите цифры часов поворотом **Многофункциональной ручки** вправо или влево.
  - б Нажмите кнопку **Enter**.  
**Результат:** Цифры минут начинают мигать.
  - в Установите цифры минут поворотом **Многофункциональной ручки** вправо или влево.
  - г Нажмите кнопку **Enter**.  
**Результат:** В течение нескольких секунд дисплей будет показывать сообщение **OFF TIME** (Время выключения) (вместо символов эквалайзера), после чего показывается уже установленное время выключения системы; вы можете устанавливать новое время выключения системы.
- 5 Установите время выключения по таймеру.
  - а Установите цифры часов поворотом **Многофункциональной ручки** вправо или влево.
  - б Нажмите кнопку **Enter**.  
**Результат:** Цифры минут начинают мигать.
  - в Установите цифры минут поворотом **Многофункциональной ручки** вправо или влево.
  - г Нажмите кнопку **Enter**.  
**Результат:** Дисплей показывает сообщение **VOL XX** (Громкость XX), где XX соответствует уже установленному уровню громкости.
- 6 Нажатием кнопки **Tuning Down** или **Up** (Настройка вниз или вверх) отрегулируйте громкость и нажмите кнопку **Enter**.  
**Результат:** Дисплей показывает сообщение, предлагающее выбрать источник музыки
- 7 Поворотом **Многофункциональной ручки** выберите источник музыки, который будет работать при включении системы по таймеру.  
**Если вы выбрали...**      **Вы должны также...**
  - TAPE (кассета) ..... Установить кассету с записью в одну из дек перед установкой системы в режим готовности.
  - TUNER (радио).....
    - а Нажать кнопку **Enter**.
    - б Выбрать диапазон частот FM или AM поворотом **Многофункциональной ручки** вправо или влево.
    - в Нажать кнопку **Enter**.
    - г Выбрать предварительно настроенную радиостанцию поворотом **Многофункциональной ручки** вправо или влево.
  - CD (компакт-диск) .....
    - а Загрузить один или несколько дисков.
    - б Выбрать требующийся диск.
- 8 Нажмите кнопку **Enter**, чтобы подтвердить установку таймера.
- 9 Нажмите кнопку **On/Standby**, чтобы установить систему в режим готовности.  
**Результат:** Внизу слева от текущего времени на дисплее появляется символ **⊕**, показывая, что был установлен таймер. Система включится и выключится автоматически в требуемые моменты времени.

- Если задано идентичное время для включения и выключения системы, дисплей покажет сообщение **ERROR** (Ошибка).

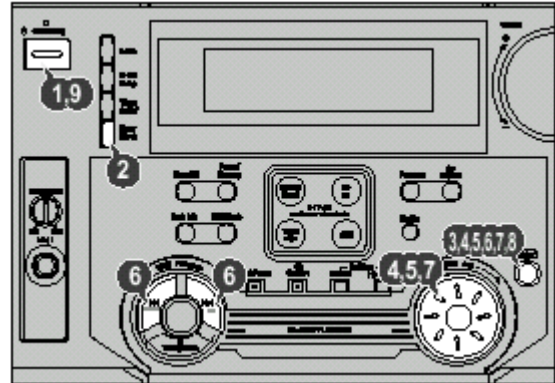

### Для установки таймера

- ◆ При программировании таймера вы можете использовать **Многофункциональную ручку** или кнопки **◀▶** при выполнении Шагов 4, 5, 6, 7.
- ◆ При выполнении Шагов 3, 4, 5, 6, 7, 8 вы можете также использовать кнопку **Program/Set** (Программа/Установка) на пульте дистанционного управления вместо кнопки **Enter**.

## Отмена действия таймера

После того, как вы установили таймер, он начинает работать автоматически, на что указывает символ **ТАЙМЕРА** на дисплее. Если вы больше не хотите пользоваться таймером, вы должны отключить его.

- Вы можете отключить таймер в любое время (вне зависимости от того, включена ли система или она находится в режиме готовности).

Чтобы...	Нажмите кнопку <b>Timer-On/Off</b> (Включение/выключение таймера)...
Отключить таймер.....	Один раз. <b>Результат:</b> Символ <b>⊕</b> больше не показывается
Вновь включить таймер	Два раза. <b>Результат:</b> На дисплее вновь появляется символ <b>⊕</b> .



## Временное отключение звука (Mute)

Вы можете временно отключить звук на вашей системе.

**Пример:** Вы хотите ответить на телефонный звонок.

- 1 Нажмите кнопку **Mute** (Временное отключение звука).
- 2 Чтобы вновь включить звук (с той же громкостью, что была раньше), вновь нажмите кнопку **Mute** или кнопки **Volume** (Громкость).



## Выбор предустановленных настроек эквалайзера

Ваша компактная мини-система оборудована эквалайзером с предустановленными настройками, который позволяет вам выбрать наиболее подходящий баланс высоких и низких частот, соответствующий музыке, которую вы слушаете.

Нажимайте кнопку **EQ** (Эквалайзер) на передней панели или на пульте дистанционного управления, пока не выберете требующийся вариант.

**Чтобы получить... Выберите...**

Обычный баланс частот (линейный) .....	PASS
Баланс, подходящий для поп-музыки .....	POP
Баланс, подходящий для рок-музыки .....	ROCK
Баланс, подходящий для классической музыки...	CLASSIC

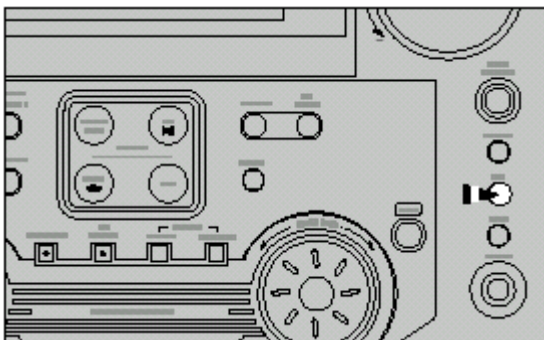

## Функции Power Sound/Surround

Ваша компактная мини-система снабжена функциями **Power Sound** (Мощный звук) и **Power Surround** (Объемный звук).

Функция **Power Sound** усиливает низкие частоты и, кроме того, в два раза улучшает тон высоких или басовых звуков с тем, чтобы вы могли наслаждаться по настоящему мощным звучанием.

Функция **Power Surround** заменяет обычный стереофонический звук расширенным и реалистичным звуком. Она создает ощущение того, что вы находитесь прямо в центре звучания музыки и полностью окружены ее звуками.

- Нажимайте кнопку **Power Surround** на передней панели системы, пока не выберете нужную функцию. При последовательных нажатиях кнопки **Power Surround** выбираются или выключаются функции в следующем порядке: "P.SOUND, P.SURR, OFF (ВЫКЛ.)"

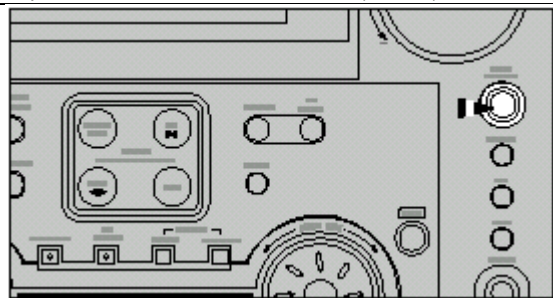

## Цифровой процессор сигналов (D.S.P.)

Эта модель предоставляет вам режимы цифрового процессора сигналов, поэтому вы можете слышать звук практически так, как если бы вы находились там, где делалась запись оригинала.

- Нажимайте кнопку **D.S.P.** (Цифровой процессор сигналов) на передней панели, пока не будет выбран нужный эффект. При последовательных нажатиях кнопки **D.S.P.** выбираются режимы процессора в следующем порядке: CINEMA (Режим, подходящий для звукового сопровождения кинофильма), LIVE (Режим, подходящий для концертной записи), HALL (Режим, подходящий для записи из концертного зала), PASS (Обычный режим).

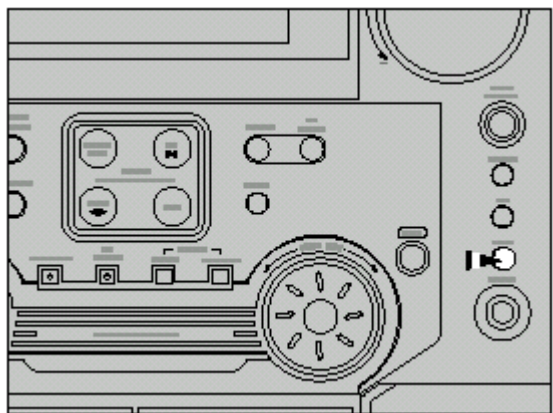

## Установка системы на автоматическое выключение

В процессе прослушивания компакт-диска или кассеты вы можете установить систему на автоматическое выключение.

**Пример:** Вы хотите заснуть, слушая музыку.

- 1 Нажмите кнопку **AI Off/Sleep** (Автоматическое выключение/ сон).  
**Результат:** Начинается воспроизведение, а дисплей показывает следующее сообщение:  
90 MIN (90 МИНУТ)
- 2 Нажмите кнопку **AI Off/Sleep** один или несколько раз, чтобы указать, как долго система должна продолжать работать перед тем, как она автоматически выключится.

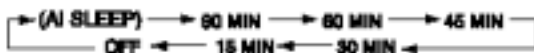

- В любое время вы можете:
  - ◆ Проверить время, оставшееся до выключения системы, нажав кнопку **AI Off/Sleep**.
  - ◆ Изменить время, оставшееся до выключения, повторив Шаги 1 и 2.

- 3 Нажмите кнопку **AI Off/Sleep** один или несколько раз, пока на дисплее не появится сообщение AI SLEEP (Автоматическое выключение).  
**Результат:** Система автоматически выключится по окончании компакт-диска или кассеты.
- 4 Для отмены действия функции автоматического выключения, нажмите кнопку **AI Off/Sleep** один или несколько раз, пока на дисплее не появится сообщение OFF (выключено).



## Система усиления низких частот Super Bass

Ваша компактная мини-система оборудована системой усиления низких частот, называемой S. Bass (система супер басов). Эта функция делает звучание системы более мощным и естественным.

- 1 Нажмите кнопку **S. BASS** (Супер басы) на передней панели системы.  
**Результат:** В течение нескольких секунд дисплей показывает сообщение **S. BASS** и "SBS ON".
- 2 Чтобы отменить функцию, вновь нажмите кнопку **S.BASS**.



## Подсоединение наушников

Вы можете подсоединить наушники к вашей компактной мини-системе, так что вы сможете слушать музыку или радиопередачи, не доставляя неудобства другим людям, находящимся в комнате. Наушники должны иметь разъем диаметром 3,5 мм или соответствующий адаптер.

Подсоедините наушники к гнезду **Phones** (Наушники) на передней панели системы.

**Результат:** Акустические системы перестают использоваться для воспроизведения звука.

- ⚠ Продолжительное пользование наушниками на большой громкости звука может повредить ваш слух.

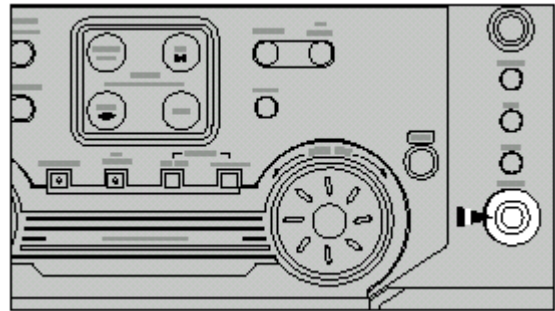

## Функция микрофона (Не во всех моделях)

Микрофон позволяет пользователю микшировать свой голос для того, чтобы петь под фонограмму.

Подготовка

Подключите микрофон с разъемом диаметром 6,3 мм к гнезду для микрофона.

- 1 Для регулировки громкости звука от микрофона поверните регулятор **MIC Mixing** (Громкость сигнала от микрофона).

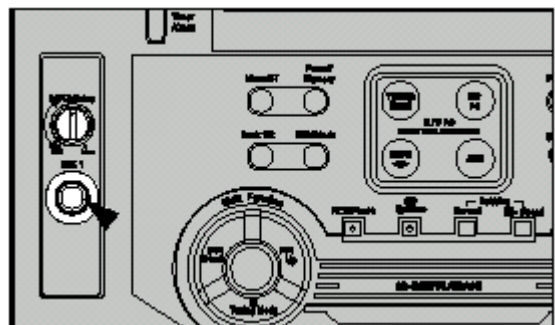



## Меры предосторожности

Нижеприведенные рисунки иллюстрируют меры предосторожности, которые надо выполнять при эксплуатации или транспортировке вашей компактной мини-системы.

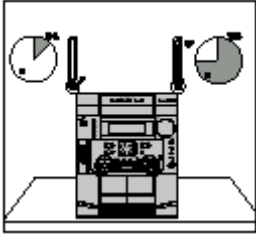

Рабочие условия окружающей среды:  
Рабочая температура 5°C ~ 35°C  
Влажность: 10~75%

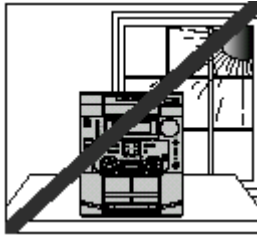

Избегайте воздействия на систему прямого солнечного света и других источников тепла. Это может привести к перегреву системы и к нарушению ее нормальной работы.

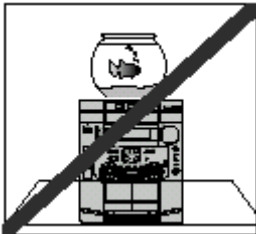

Не ставьте на изделие сосуды с водой или растения в горшках. Попадание воды внутрь изделия может привести к поражению электрическим током и повреждению изделия. В таких случаях немедленно отсоедините изделие от сетевой розетки.

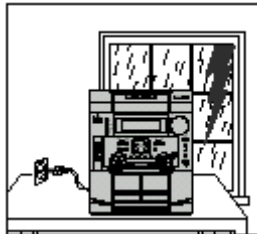

Во время грозы отсоедините сетевой шнур от розетки. Скачки сетевого напряжения, вызванные молнией, могут повредить изделие.

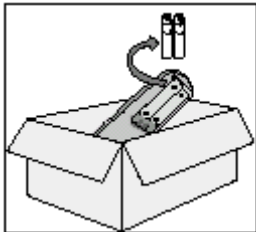

Если вы не будете пользоваться изделием в течение длительного времени, выньте батареи из пульта дистанционного управления. Протечка батарей может привести к серьезному повреждению пульта.



При использовании наушников не устанавливайте излишне большую громкость звука. Продолжительное использование наушников на большой громкости звука может повредить ваш слух.

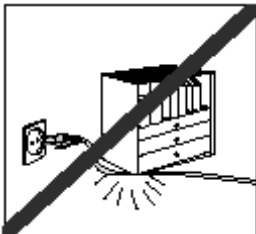

Не ставьте на сетевой шнур тяжелые предметы. Повреждение сетевого шнура может привести к выходу изделия из строя (опасность возникновения пожара) или к поражению электрическим током.

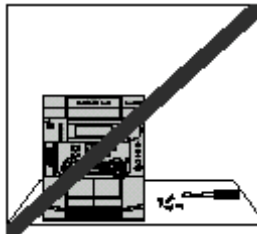

Не снимайте с изделия никаких крышек и кожухов. Внутри изделия присутствуют компоненты, находящиеся под напряжениями, которые могут привести к поражению электрическим током.

## Чистка вашей компактной мини-системы

Для обеспечения наилучшего функционирования вашей компактной мини-системы, вы должны регулярно чистить следующие ее компоненты:

- ◆ Наружный кожух.
- ◆ Проигрыватель компакт-дисков.
- ◆ Кассетные деки (головки, прижимные ролики и ведущий вал).
- ☛ Всегда отсоединяйте систему от сетевой розетки:
  - ◆ Перед тем, как чистить ее
  - ◆ Если вы не будете пользоваться ею в течение длительного времени

### Наружный кожух

Регулярно чистите наружный кожух системы, используя мягкую тряпку и слабый раствор моющего средства. Не пользуйтесь абразивными порошками, жидкостями или очистителями в аэрозольной упаковке. Никогда не допускайте попадания никаких жидкостей внутрь вашей системы.

### Проигрыватель компакт-дисков

- 1 Перед воспроизведением компакт-диска, почистите его с помощью специального средства для чистки компакт-дисков. Не пользуйтесь средствами, предназначенными для чистки виниловых дисков. Аккуратно протрите компакт-диск в направлении от центра диска к краям.
- 2 Регулярно чистите проигрыватель компакт-дисков с помощью специального чистящего диска (его можно приобрести через вашего местного дилера).

### Кассетные деки

- 1 Нажмите в месте **PUSH EJECT** (▲), чтобы открыть деку.
- 2 Используя ватный тампон и специальную чистящую жидкость, почистите:
  - ◆ Головки (1)
  - ◆ Прижимные ролики (2)
  - ◆ Ведущие валы (3)

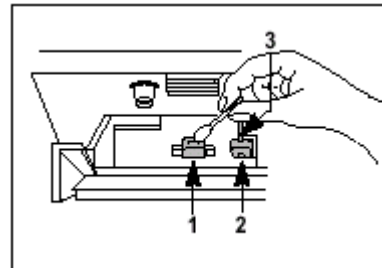

- ☛ ◆ Если вы не будете пользоваться пультом дистанционного управления в течение длительного времени, извлеките из него батареи во избежание коррозии.
- ◆ Хотя ваша система очень устойчива к износу, она не должна использоваться в излишне пыльной обстановке и подвергаться ударам или воздействию высоких температур (располагаться рядом с нагревательными приборами, под воздействием прямого солнечного света, и так далее).
- ◆ Если система выделяет неприятный запах во время работы, отключите ее от сетевой розетки и обратитесь в сервисный центр.

## Меры предосторожности при использовании компакт-дисков

- ◆ Обращайтесь с вашими компакт-дисками осторожно. Всегда держите их за края, чтобы не оставлять отпечатки пальцев на блестящей поверхности.
- ◆ Когда вы закончили воспроизводить компакт-диск, всегда возвращайте его назад в коробку.
- ◆ Не приклеивайте бумагу или липкую ленту на диски и не делайте на них надписей.
- ◆ Чистите их с использованием специальной салфетки.
- ◆ Храните ваши компакт-диски в чистом месте вдали от прямого солнечного света, где они не будут подвергаться воздействию высоких температур.
- ◆ Всегда используйте только компакт-диски, маркированные символом .

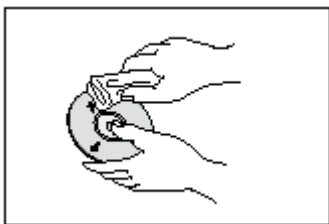

## Меры предосторожности при использовании аудиокассет

- ◆ Проверьте, чтобы лента в кассете была хорошо натянута.
- ◆ Чтобы предотвратить случайное стирание кассеты, запись на которой вы хотите сохранить, удалите лепестки защиты записи на верхнем крае кассеты. Чтобы перезаписать кассету, лепестки на которой были удалены, просто заклейте отверстия липкой лентой.
- ◆ Когда вы закончили воспроизводить кассету, всегда возвращайте ее назад в коробочку.
- ◆ Храните ваши кассеты в чистом месте вдали от прямого солнечного света, там где они не будут подвергаться воздействию высоких температур.
- ◆ Избегайте использования 120 минутных кассет, так как они приводят к перегрузке лентопотяжного механизма.

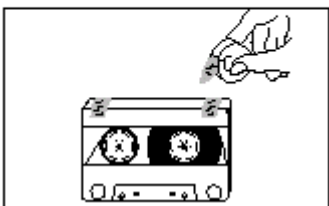

## Прежде чем обращаться в центр послепродажного обслуживания

Всегда требуется некоторое время, чтобы ознакомиться с новой аппаратурой. Если у вас возникла какая-либо из перечисленных ниже проблем, попробуйте применить приведенное для нее решение. Оно может сэкономить вам время и избавить от ненужного вызова специалиста по обслуживанию.

Проблема	Проверки/ Объяснение	
Система не работает	<ul style="list-style-type: none"> <li>• Сетевой шнур неправильно вставлен в розетку или в розетке отсутствует напряжение.</li> <li>• Батареи пульта ДУ нуждаются в замене, или они были вставлены без соблюдения правильной полярности.</li> </ul>	
О Б Щ И Е	Отсутствует звук	<ul style="list-style-type: none"> <li>• Не была нажата кнопка On/Standby (Питание/ Готовность).</li> <li>• Громкость была уменьшена до нуля.</li> <li>• Не была выбрана правильная функция системы (ТЮНЕР, КОМПАКТ-ДИСК, ЛЕНТА или ДОПОЛНИТЕЛЬНЫЙ ИСТОЧНИК).</li> <li>• Вы подключили к системе наушники.</li> <li>• Были отсоединены провода, идущие к акустическим системам.</li> <li>• Была нажата кнопка Mute (временное отключение звука)</li> </ul>
	Таймер не работает	<ul style="list-style-type: none"> <li>• Таймер был отключен нажатием кнопки Timer On/Off (Включение / выключение таймера)</li> </ul>
Если система не работает нормально даже после принятия указанных выше мер	<ul style="list-style-type: none"> <li>• Нажмите кнопку S.BASS и удерживайте ее нажатой в течение 5 секунд при выключенном питании. После этого система вернется в исходное состояние.</li> </ul>	
К О М П А К Т - Д И С К	Компакт-диск не начинает воспроизводиться	<ul style="list-style-type: none"> <li>• Не была выбрана функция CD (компакт-диск).</li> <li>• Диск был установлен "вверх ногами", или он может быть грязным или поцарапанным.</li> <li>• Линза лазерного звуконосителя загрязнена или загрязнена.</li> <li>• Система не была установлена на ровную горизонтальную поверхность.</li> <li>• Произошла конденсация влаги внутри проигрывателя; оставьте систему в теплой проветриваемой комнате не менее чем на час.</li> </ul>
	Кассета не начинает воспроизводиться	<ul style="list-style-type: none"> <li>• Не была выбрана функция TAPE (Лента)</li> <li>• Кассета не была правильно установлена в деку.</li> <li>• Крышка деки не была закрыта.</li> <li>• Лента либо плохо натянута, либо оборвана.</li> </ul>
У М Е Н Ь Ш А Е Т С Я	Уменьшается громкость	<ul style="list-style-type: none"> <li>• Головки воспроизведения загрязнены.</li> </ul>
	Кассета не стирается правильно. Слишком сильная детонация звука	<ul style="list-style-type: none"> <li>• Прижимные ролики или ведущий вал загрязнены.</li> <li>• Лента изношена.</li> </ul>
Р А Д И О	Прием плохой или радиостанции вообще не принимаются	<ul style="list-style-type: none"> <li>• Не была выбрана функция TUNER (Тюнер)</li> <li>• Не была правильно выбрана частота радиосигнала.</li> <li>• Антенна была отсоединена или имеет неправильную ориентацию. Поворачивайте ее, пока не найдете наилучшую ориентацию.</li> <li>• Вы проживаете в здании, которое блокирует радиоволны; вы должны использовать наружную антенну</li> </ul>

Если вы не в состоянии решить проблему после прочтения вышеуказанных инструкций, запишите на листе бумаги:

- ◆ Номер модели и заводской номер, обычно указанные на задней панели системы
- ◆ Гарантийную информацию
- ◆ Четкое описание проблемы

Затем обратитесь к вашему местному дилеру или в сервисный центр фирмы SAMSUNG.

## Технические характеристики

Фирма SAMSUNG все время стремится улучшать свои изделия. Вследствие этого, как технические характеристики, так и эта Инструкция для пользователя могут быть изменены без предварительного уведомления.

### РАДИОПРИЕМНИК

#### ДВ

Полезная чувствительность 60 дБ

#### СВ (АМ)

Отношение сигнал/шум 40 дБ

Полезная чувствительность 54 дБ

Полный коэффициент гармоник 2%

#### FM

Отношение сигнал/шум 62 дБ

Полезная чувствительность 10 дБ

Полный коэффициент гармоник 0,3%

### ПРОИГРЫВАТЕЛЬ КОМПАКТ-ДИСКОВ

Емкость 3 компакт-диска

Диапазон частот 20 Гц - 20 кГц ( $\pm 1$  дБ)

Отношение сигнал/шум 90 дБ (на частоте 1 кГц) с фильтром

Искажения 0,05% (на частоте 1 кГц)

Переходное затухание между каналами 74 дБ

Размеры дисков Диаметр: 120 или 80 мм. Толщина: 1,2 мм

### КАССЕТНАЯ ДЕКА

Диапазон частот 125 Гц ~ 12 кГц

Отношение сигнал/ шум 40 дБ

Переходное затухание между каналами 35 дБ

Стирающий эффект 60 дБ

### УСИЛИТЕЛЬ

Выходная мощность (на нагрузке 6  $\Omega$ ) 2 x 60 Ватт СКВ (полный коэффициент гармоник: 10%)  
(модель MAX-L65)

2 x 100 Ватт СКВ (полный коэффициент гармоник: 10%)  
(модель MAX-L68)

Переходное затухание между каналами 50 дБ

Отношение сигнал/шум 75 дБ

### ОБЩИЕ ХАРАКТЕРИСТИКИ

Габаритные размеры 270 (Ш) x 332 (В) x 410 (Г) мм

**ЭТО ИЗДЕЛИЕ ИЗГОТОВЛЕНО ФИРМОЙ:**

