

SAMSUNG

МИКРОКОМПОНЕНТНАЯ АУДИО СИСТЕМА ВОСПРОИЗВЕДЕНИЕ ДИСКОВ CD-R/RW MM-S8

Инструкция для пользователя

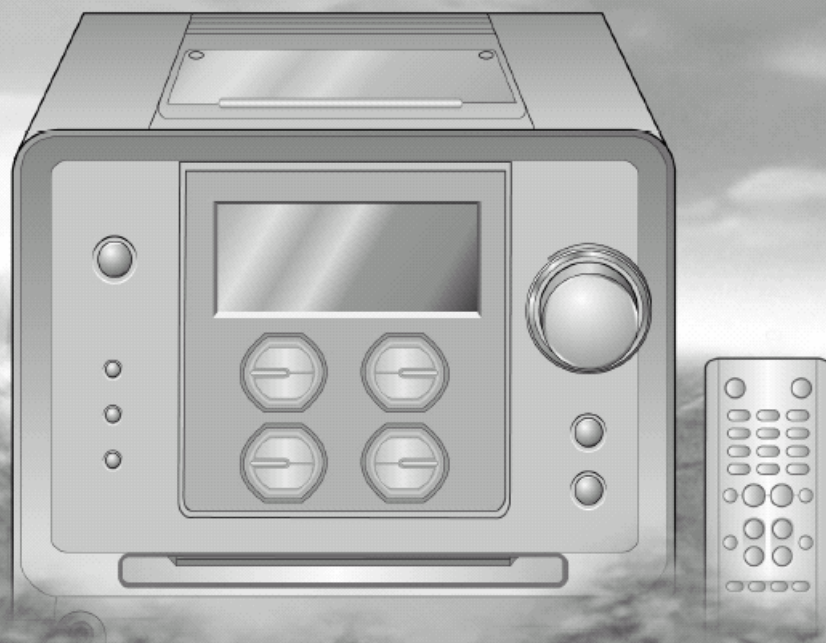

Предупреждения по технике безопасности



ЛАЗЕРНОЕ ИЗДЕЛИЕ КЛАССА 1

ЛАЗЕРНОЕ ИЗДЕЛИЕ КЛАССА 1

Этот проигрыватель компакт дисков классифицирован как ЛАЗЕРНОЕ ИЗДЕЛИЕ КЛАССА 1.

Использование органов управления, регулировки или выполнение процедур, не описанных в данной Инструкции, может привести к опасному облучению лазером.

ПРЕДУПРЕЖДЕНИЕ - НЕВИДИМОЕ ЛАЗЕРНОЕ ИЗЛУЧЕНИЕ. ПРИ СНЯТИИ КОЖУХА И ОТКЛЮЧЕНИИ БЛОКИРОВОЧНЫХ КОНТАКТОВ ИЗБЕГАЙТЕ ПОПАДАНИЯ ПОД ЛУЧ ЛАЗЕРА.

	ПРЕДУПРЕЖДЕНИЕ ОПАСНОСТЬ ПОРАЖЕНИЯ ЭЛЕКТРИЧЕСКИМ ТОКОМ! НЕ ОТКРЫВАТЬ!	
<p>ПРЕДОСТЕРЕЖЕНИЕ: ВО ИЗБЕЖАНИЕ ПОРАЖЕНИЯ ЭЛЕКТРИЧЕСКИМ ТОКОМ, НЕ СНИМАЙТЕ ЗАДНЮЮ КРЫШКУ. ВНУТРИ НЕТ ДЕТАЛЕЙ, ОБСЛУЖИВАЕМЫХ ПОЛЬЗОВАТЕЛЕМ. ДЛЯ ТЕХНИЧЕСКОГО ОБСЛУЖИВАНИЯ ОБРАЩАЙТЕСЬ К КВАЛИФИЦИРОВАННОМУ СПЕЦИАЛИСТУ.</p>		



Этот символ указывает, что внутри данного изделия имеются детали, находящиеся под опасным напряжением, которое может привести к поражению электрическим током.



Этот символ указывает, что в документации на изделие имеется важная инструкция по его использованию или обслуживанию.

ПРЕДУПРЕЖДЕНИЕ: ВО ИЗБЕЖАНИЕ ВОЗГОРАНИЯ ИЛИ ПОРАЖЕНИЯ ЭЛЕКТРИЧЕСКИМ ТОКОМ, НЕ ДОПУСКАЙТЕ ПОПАДАНИЯ ДАННОГО ИЗДЕЛИЯ ПОД ДОЖДЬ ИЛИ В УСЛОВИЯ ВЫСОКОЙ ВЛАЖНОСТИ.

ОСТОРОЖНО: ВО ИЗБЕЖАНИЕ ПОРАЖЕНИЯ ЭЛЕКТРИЧЕСКИМ ТОКОМ, ПОЛНОСТЬЮ ВСТАВЛЯЙТЕ ВИЛКУ В РОЗЕТКУ ТАК, ЧТОБЫ ШИРОКАЯ ПЛАСТИНА ШТЕПСЕЛЬНОЙ ВИЛКИ СОВПАЛА С ШИРОКИМ ОТВЕРСТИЕМ РОЗЕТКИ.

Благодарим вас за приобретение микрокомпонентной системы компании Samsung.

Пожалуйста, найдите время для того, чтобы прочесть данную Инструкцию, поскольку она позволит вам легко настроить вашу систему и полностью использовать все ее возможности.

♦ Предупреждения по технике безопасности	2
♦ Установка вашей микрокомпонентной системы	
n Вид передней панели	4
n Пульт дистанционного управления	5
n Вид задней панели.....	6
n Где устанавливать вашу микрокомпонентную систему	7
n Подсоединение вашей системы к сети переменного тока.....	7
n Установка батарей в пульт дистанционного управления.....	7
n Подсоединение к внешнему источнику сигнала	8
n Подсоединение громкоговорителей	8
n Подсоединение AM (СВ)/ ДВ антенны.....	9
n Подсоединение FM антенны	9
n Демонстрационный режим	10
n Регулировка яркости подсветки дисплея	10
n Установка часов	10
♦ Проигрыватель компакт-дисков	
n Воспроизведение компакт-диска	11
n Выбор дорожки.....	11
n Поиск определенного музыкального фрагмента на компакт-диске	11
n Функция пропуска 10 дорожек за один раз.....	12
n Функция воспроизведения в случайном порядке	12
n Повтор одной или всех дорожек на компакт-дисках.....	12
n Повтор фрагмента между точками А и В	12
n Программирование порядка воспроизведения.....	13
n Контроль или изменение порядка воспроизведения	13
♦ Тюнер	
n Поиск радиостанций и запоминание настройки на них в памяти системы.....	14
n Выбор запомненной радиостанции	14
n Улучшение качества приема	14
♦ Кассетная дека	
n Прослушивание кассеты	15
n Счетчик ленты.....	15
n Выбор режима воспроизведения кассеты (не во всех моделях).....	15
n Запись компакт-диска	16
n Запись передачи радиостанции.....	16
♦ Другие функции	
n Функция таймера.....	17
n Отмена действия таймера	17
n Эквалайзер/ Функция S. Bass.....	18
n Функция SRS WOW.....	18
n Временное отключение звука (MUTE).....	19
n Установка системы на автоматическое выключение	19
n Подсоединение наушников	19
n Функция микрофона (не во всех моделях).....	19
♦ Рекомендации по использованию	
n Меры предосторожности	20
n Уход за вашей микрокомпонентной системой	20
n Как обращаться с компакт-дисками	21
n Как обращаться с аудиокассетами	21
n Прежде чем обращаться в центр послепродажного обслуживания.....	21
n Технические характеристики.....	22

СИМВОЛЫ



Нажать



Толкнуть



Важно



Примечание

Вид передней панели

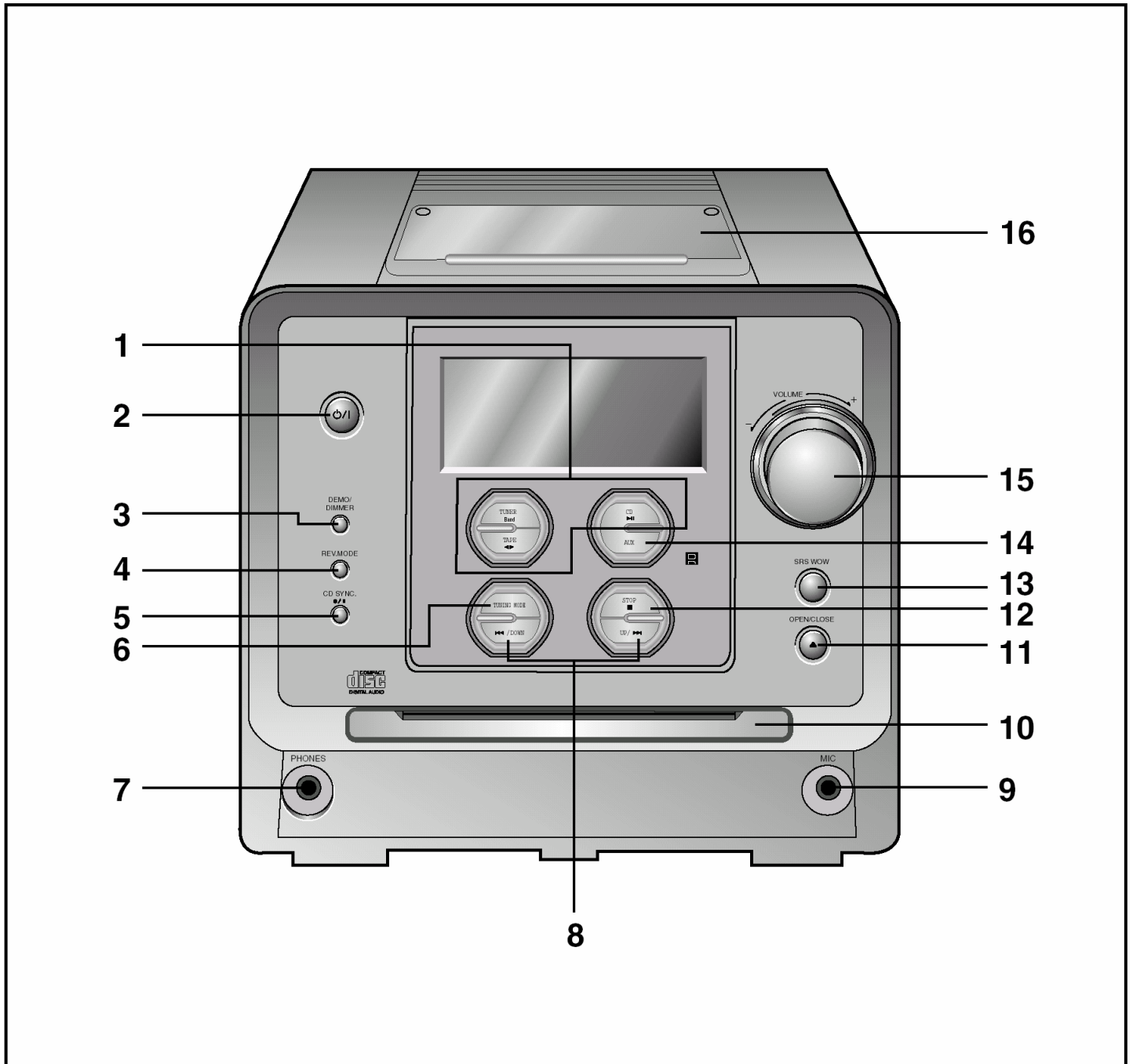

- | | |
|---|---|
| 1. Кнопки выбора функций (TUNER (Тюнер)/ CD (Компакт-диск)/ TAPE (Кассета)) | 9. Гнездо для подключения микрофона |
| 2. Кнопка Питание | 10. Лоток компакт-диска |
| 3. Кнопка Демонстрационный режим/Выключение подсветки дисплея | 11. Кнопка "Открыть/ Закрыть отсек для компакт-диска" |
| 4. Режим реверса | 12. Кнопка Стоп |
| 5. Синхронизированная запись компакт-диска/ Записи/ Пауза | 13. Кнопка системы SRS WOW |
| 6. Кнопка "Режим настройки на радиостанции" | 14. Кнопка AUX ("Дополнительный вход") |
| 7. Гнездо для наушников | 15. Регулятор громкости |
| 8. Пропуск или Поиск | 16. "Нажмите, чтобы открыть" (Открытие/ Закрытие дверцы отсека для кассеты) |

Пульт дистанционного управления

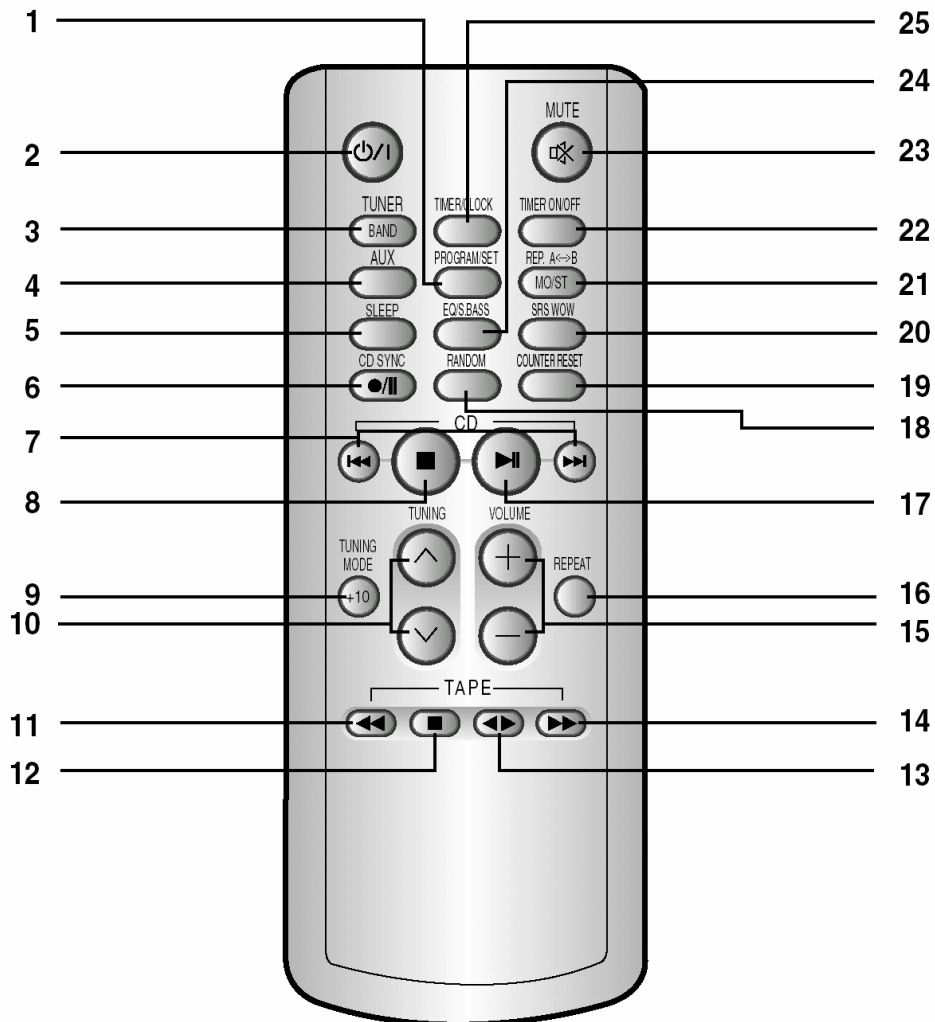

- | | |
|---|--|
| 1. Программа/ Установка | 14. Перемотка кассеты вперед |
| 2. Кнопка Питание | 15. Кнопки регулировки громкости |
| 3. Кнопка выбора диапазона тюнера | 16. Кнопка "Повтор компакт-диска" |
| 4. Кнопка AUX ("Дополнительный вход") | 17. Кнопка "Воспроизведение" компакт-диска |
| 5. Кнопка таймера "Сон" | 18. Кнопка воспроизведения компакт-диска в случайном порядке |
| 6. Синхронизированная запись компакт-диска/ Запись/ Пауза | 19. Сброс счетчика ленты |
| 7. Пропуск или Поиск | 20. Кнопка системы SRS WOW |
| 8. "Стоп" компакт-диска | 21. Кнопка "Повтор A-B"/выбора режима FM Моно/ Стерео |
| 9. Кнопка "Режим настройки на радиостанции"/+10 | 22. Включение/ Выключение таймера |
| 10. Настройка вверх или вниз по диапазону | 23. Кнопка временного отключения звука |
| 11. Перемотка кассеты назад | 24. Кнопка Эквалайзер/Система S.Bass |
| 12. Кнопка "Стоп" кассеты | 25. Кнопка "Таймер/ Часы" |
| 13. Кнопка "Воспроизведение" кассеты | |

Вид задней панели

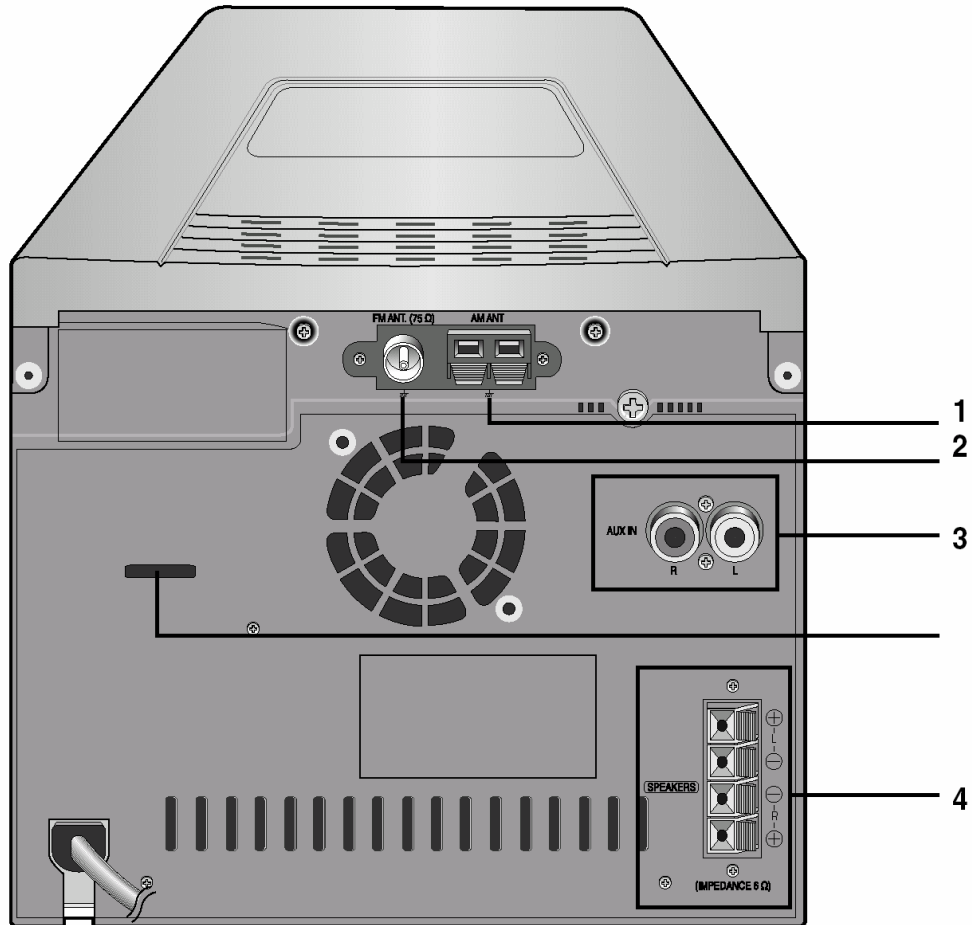

1. Разъем для подсоединения AM антенны
2. Клеммы для подсоединения FM антенны
3. Дополнительный вход
4. Переключатель напряжения
5. Клеммы для подсоединения громкоговорителей

Где устанавливать вашу микрокомпонентную систему

Чтобы полностью использовать преимущества вашей новой микрокомпонентной системы, при ее установке и подключении выполняйте следующие инструкции.

- ◆ Устанавливайте систему на плоскую устойчивую поверхность.
- ◆ Никогда не ставьте эту систему на ковер.
- ◆ Никогда не устанавливайте эту систему вне помещения.
- ◆ Для целей вентиляции, обеспечьте расстояние приблизительно 15 сантиметров от боковых стенок и задней стенки системы до других предметов.
- ◆ Убедитесь в том, что имеется достаточно места для того, чтобы можно было легко открывать отсек для компакт-диска.
- ◆ Разместите акустические системы на разумном расстоянии от обеих боковых стенок системы для обеспечения хорошего стереофонического звучания.
- ◆ Направьте акустические системы на зону прослушивания.
- ◆ Чтобы получить оптимальное звучание, расположите обе акустические системы на одинаковой высоте от уровня пола.



Установка батарей в пульт дистанционного управления

Устанавливайте или заменяйте батареи в пульте дистанционного управления, когда вы:

- ◆ Только что купили эту микрокомпонентную систему
- ◆ Обнаружили, что пульт дистанционного управления перестал нормально работать

* При замене батарей используйте комплект из новых батарей, никогда не используйте совместно щелочные (Alkaline) и марганцевые батареи.

- 1 Поместите большой палец на место на крышке отсека для батарей, помеченное символом  (на нижней поверхности пульта) и сдвиньте крышку в направлении, указанном стрелкой.
- 2 Установите две батареи типа AAA, LR03 или эквивалентные, обращая внимание на соблюдение полярности:
 - ◆ + на батарее совместите с меткой "+" на пульте
 - ◆ - на батарее совместите с меткой "-" на пульте
- 3 Возвратите крышку на место, сдвинув ее назад по направляющим, пока она не встанет на место со щелчком.

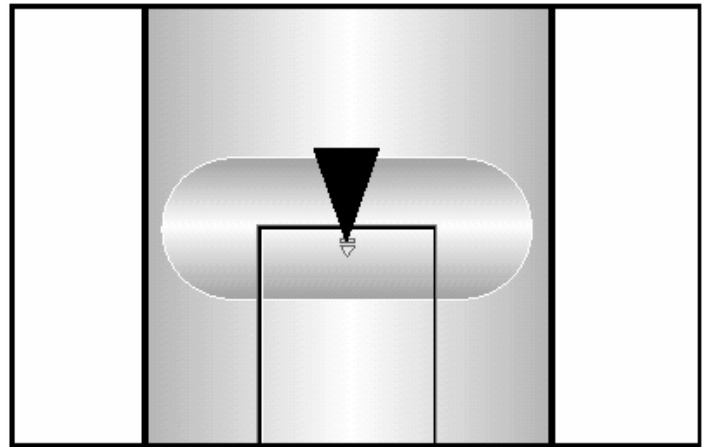

Подсоединение вашей системы к сети переменного тока

Вилка сетевого шнура должна подсоединяться к подходящей розетке сети переменного тока.

* Прежде чем подсоединить вашу систему к сети переменного тока, вы должны проверить напряжение сети.

- 1 Проверьте положение переключателя напряжения на задней панели системы (не во всех моделях).
- 2 Вставьте вилку сетевого шнура (маркированного надписью **AC Cord** (Шнур сети переменного тока) на задней панели системы) в подходящую сетевую розетку.
- 3 Нажмите кнопку  / I, чтобы включить вашу микрокомпонентную систему.

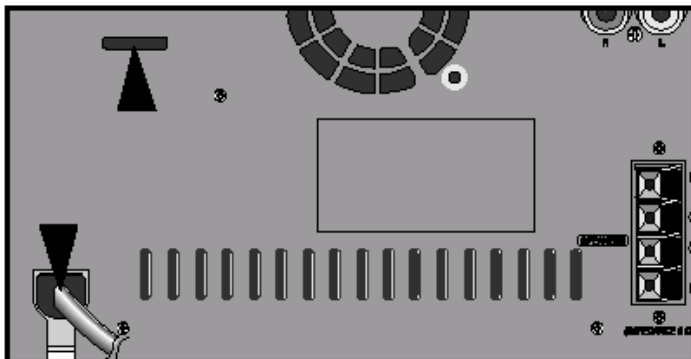

Подсоединение к внешнему источнику сигнала

Имеющийся в системе дополнительный вход может быть использован для того, чтобы воспользоваться преимуществами качества звука, обеспечиваемого вашей микрокомпонентной системой, при прослушивании сигнала от других источников.

- Примеры:
- ◆ Телевизор
 - ◆ Проигрыватель видеодисков
 - ◆ Видеомагнитофон системы HI-FI stereo

â Чтобы можно было подключить внешний источник звука, у него должен иметься аудио выход. Кроме того, вам потребуется соединительный кабель с разъемами типа RCA ("тюльпан").

1 Установите систему в режим готовности и отсоедините ее и внешний источник звука от сети переменного тока.

2 Подсоедините кабель для аудио сигнала к гнездам, расположенным на задней панели микрокомпонентной системы.

Подсоедините... К гнезду, маркированному...

Красный штексель..... R (правый канал)

Белый штексель..... L (левый канал)

â Для получения оптимального качества звучания не меняйте местами правый и левый каналы.

3 Вновь подсоедините систему к сети и нажмите кнопку , чтобы включить ее.

4 Выберите вход от внешнего источника звука, нажав кнопку **AUX** (Дополнительный вход).

Результат: Дисплей показывает сообщение **AUX**.

5 Включите внешний источник звука.

Пример: Вы можете смотреть фильм, используя преимущества стереозвучания, как если бы вы были в кинотеатре (при условии, что оригинальная звуковая дорожка записана в режиме стерео).

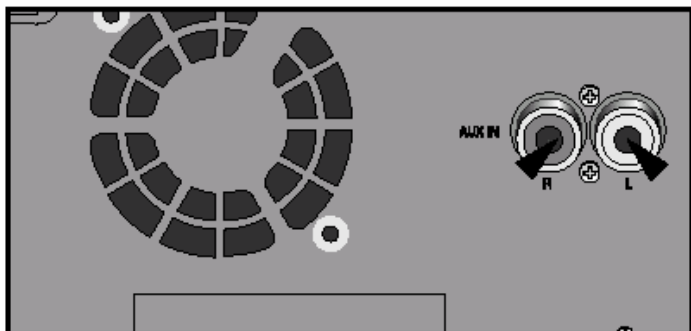

Подсоединение акустических систем

Подсоединение основных громкоговорителей: Подсоедините провода громкоговорителей (красного и черного цвета) к клеммам для основных громкоговорителей на задней панели системы

- ◆ Провода в красной изоляции к клеммам, помеченным "+"
- ◆ Провода в черной изоляции к клеммам, помеченным "-"

(Правая акустическая система)

(Левая акустическая система)

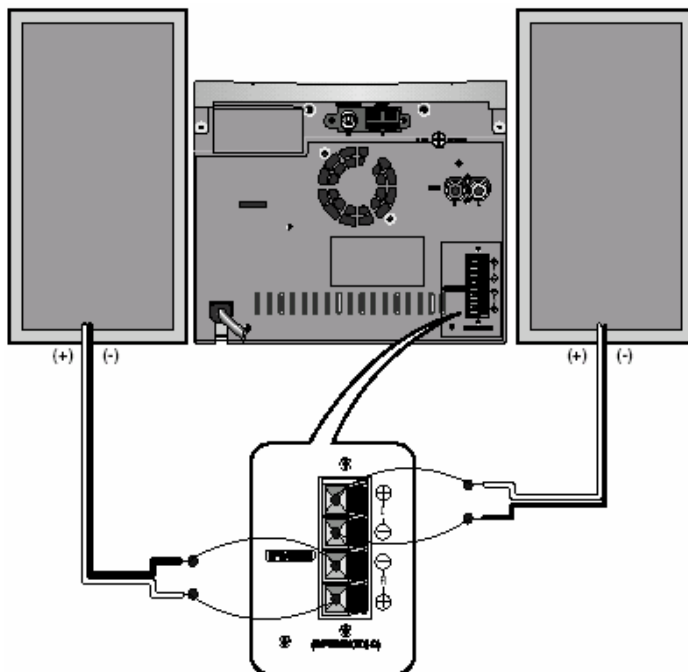

Указания по установке громкоговорителей

- ◆ Установка вблизи от нагревательных приборов, под прямыми солнечными лучами или в местах с высокой влажностью может ухудшить эксплуатационные характеристики громкоговорителей.
- ◆ Не вешайте громкоговорители на стену, не устанавливайте их на вершину стойки, или на иную неустойчивую поверхность во избежание падения громкоговорителей, которое может привести к травме или их повреждению.
- ◆ Не устанавливайте громкоговорители вблизи от телевизора или монитора компьютера. При установке громкоговорителя рядом с телевизором или монитором компьютера изображение на экране может ухудшиться.

Подсоединение АМ (СВ)/ ДВ антенны

АМ антенна (для приема радиостанций в диапазонах длинных и средних волн) может быть:

- ◆ Поставлена на устойчивую поверхность.
- ◆ Прикреплена к стене (вы должны сначала снять подставку антенны).

Гнезда для подключения антенны расположены на задней панели системы и маркированы надписью **АМ**.

- * Во избежание паразитного шума удостоверьтесь в том, что провода от акустических систем не проложены рядом с проводами от антенны. Всегда держите их друг от друга на расстоянии не менее 5 см.

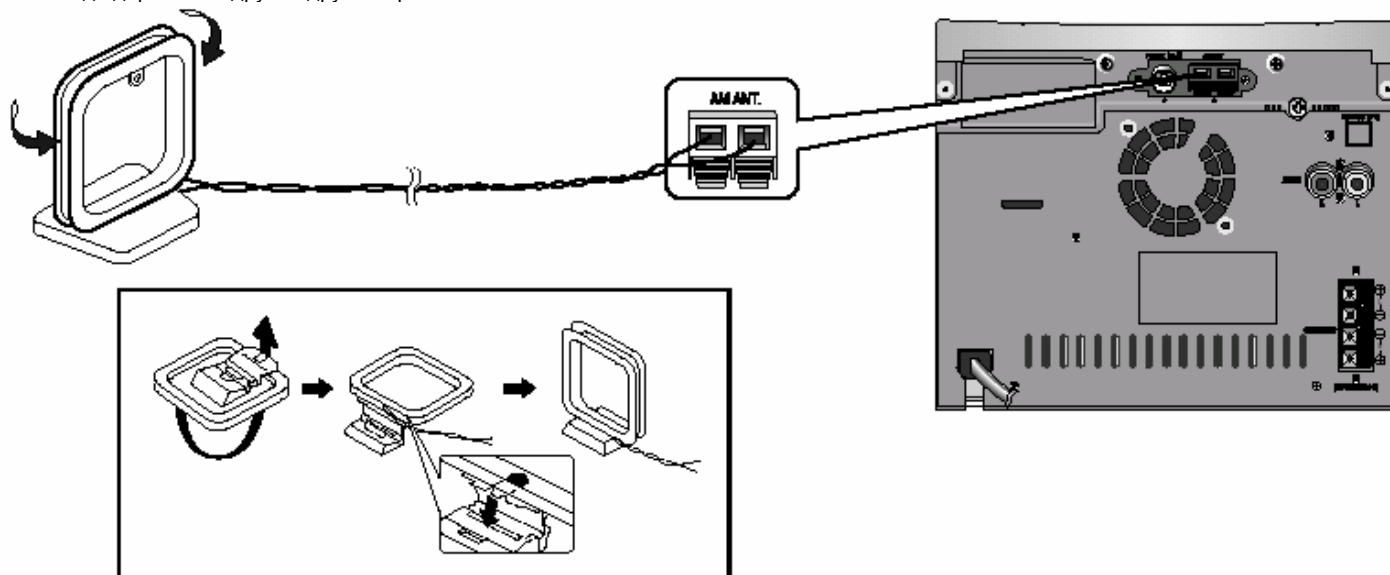

Подсоединение FM-антенны

Как подсоединить антенну КОАКСИАЛЬНОГО ТИПА

- ◆ Подсоедините 75Ω антенну к клеммам для FM-антенны.
- ◆ Вставьте штепсель FM-антенны, входящей в комплект системы, в коаксиальное гнездо (75Ω), маркированное **FM** на задней панели системы.
- ◆ Следуйте инструкциям, приведенным на **стр. 14**, чтобы настроиться на радиостанцию и определить наилучшую ориентацию антенны.
- ◆ При плохом качестве приема вам может потребоваться установить наружную антенну. Чтобы сделать это, подсоедините наружную FM-антенну к гнезду для FM-антенны на задней панели системы с помощью 75Ω коаксиального кабеля (приобретается отдельно).

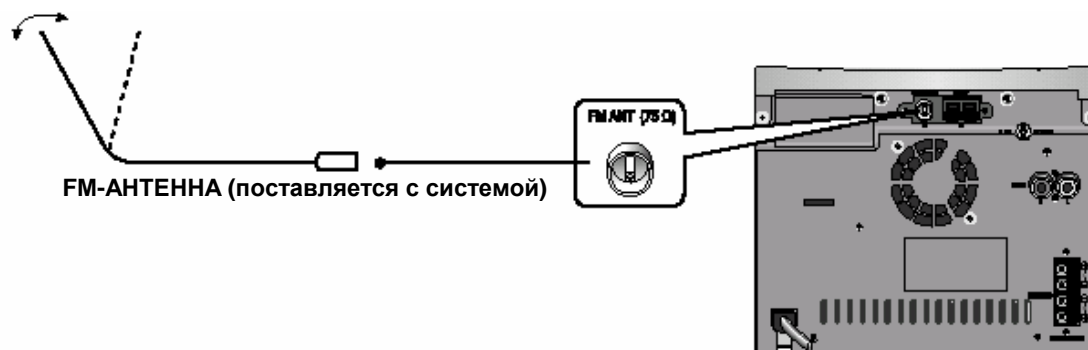

Демонстрационный режим

Вы можете просмотреть на дисплее все функции, обеспечиваемые вашей системой, а также включить и выключить подсветку дисплея.

- 1 Нажмите кнопку **DEMO/DIMMER** (Демонстрационный режим/Выключатель подсветки).
Результат: На дисплее по очереди перечисляются различные функции, имеющиеся в вашей системе.
- â Все эти функции подробно описаны в данной Инструкции. За указаниями по их использованию обращайтесь к соответствующим разделам.
- 2 Чтобы выйти из демонстрационного режима, нажмите кнопку **DEMO/DIMMER** еще раз.



Регулировка яркости подсветки дисплея

Вы можете отрегулировать яркость подсветки дисплея в зависимости от условий освещения.

- 1 Нажмите кнопку **DEMO/DIMMER** (Демонстрационный режим/Выключатель подсветки).

** При каждом нажатии кнопки яркость дисплея переключается следующим образом:
DIMMER ON (Высокая) @ DIMMER OFF (Низкая)

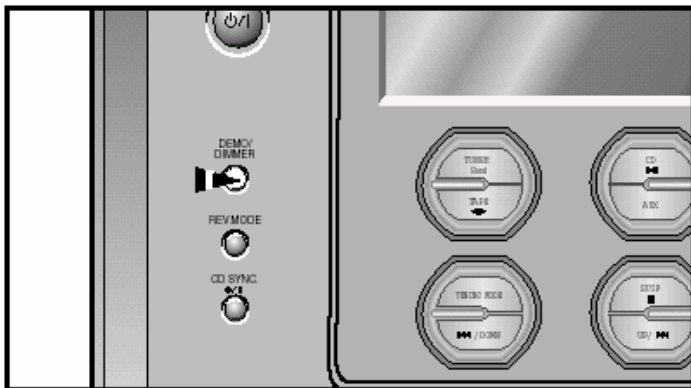

Установка часов

В вашей системе имеются встроенные часы, которые позволяют вам автоматически включать и выключать систему. Вы должны установить часы:

- ♦ Когда вы только что приобрели микрокомпонентную систему
 - ♦ После сбоя питания в сети переменного тока
 - ♦ После того, как вы отсоединяли систему от сетевой розетки
- * ♦ При выполнении каждого шага у вас имеется несколько секунд для установки требующихся значений. Если вы превысите это время, вам придется начать всю процедуру снова.

- 1 Включите систему нажатием кнопки **⏻/|**
 - 2 Дважды нажмите кнопку **TIMER/CLOCK** (Таймер/ Часы).
Результат: Появляется сообщение **CLOCK** (Часы).
 - 3 Нажмите кнопку **PROGRAM/SET** (Программа/ Установка).
Результат: Цифры часов на дисплее мигают.
- | 4 | Чтобы... | Нажмите кнопку... |
|---|----------------------------|-------------------|
| | Перевести часы вперед..... | >> |
| | Перевести часы назад..... | << |
- 5 Когда дисплей покажет правильный час, нажмите кнопку **PROGRAM/SET**.
Результат: Цифры минут на дисплее мигают.
- | 6 | Чтобы... | Нажмите кнопку... |
|---|-------------------------------|-------------------|
| | Перевести минуты вперед | >> |
| | Перевести минуты назад..... | << |
- 7 Когда часы начнут показывать точное время, нажмите кнопку **PROGRAM/SET**.
Результат: Часы начинают идти и показывают время, даже когда система находится в режиме готовности (Standby).

- â ♦ Вы можете вывести на дисплей текущее время, даже тогда, когда вы пользуетесь другой функцией системы, один раз нажав кнопку **TIMER/CLOCK**.

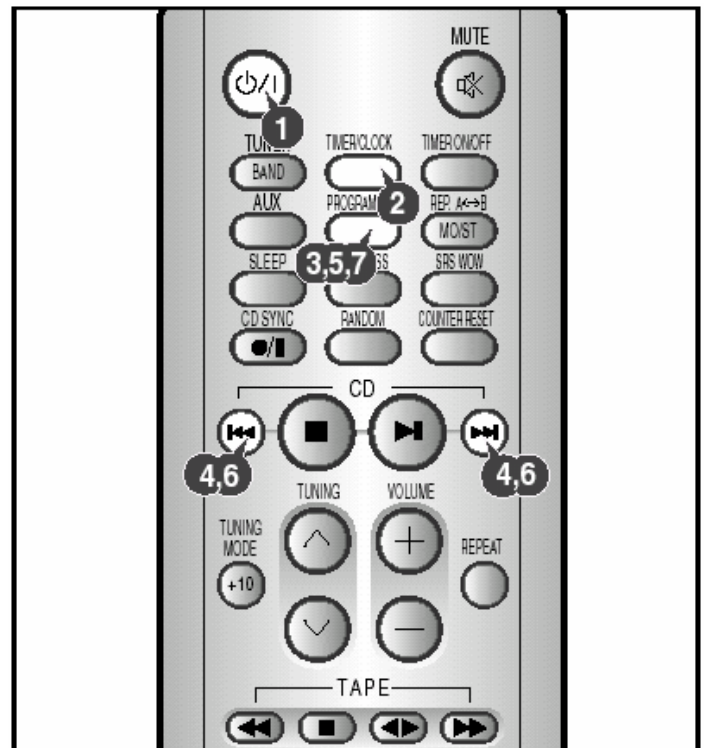

Воспроизведение компакт-диска

Это проигрыватель может воспроизводить компакт-диски диаметром 12 см и 8 см без использования адаптера.

Это проигрыватель предназначен для воспроизведения следующих типов дисков: Музыкальные компакт-диски, диски CD Text, CD-R и CD-RW.

Длительное использование компакт-дисков неправильной формы (например, в форме сердца, восьмиугольника и т.п.) может повредить систему.

- 1 Выберите функцию CD (Компакт-диск), нажав кнопку **CD (>II)** на передней панели системы.
- 2 Нажмите кнопку **Открыть/ Закрыть (▲)**.
Результат: Отсек для компакт-диска открывается.
- 3 Установите ваш диск в отсек так, чтобы сторона диска с этикеткой была направлена вверх.
- 4 Закройте отсек для компакт-диска, нажав кнопку **Открыть/ Закрыть (▲)** еще раз.
- 5 Нажмите кнопку **CD (>II)**.
Результат: Воспроизводится первая дорожка компакт-диска, на дисплее появляется количество дорожек.
- 7 Чтобы временно приостановить воспроизведение, нажмите кнопку **CD (>II)**.
⌚ Чтобы возобновить воспроизведение диска, вновь нажмите кнопку **CD (>II)**.
- 8 Чтобы остановить воспроизведение диска, нажмите кнопку **Стоп (■)**.

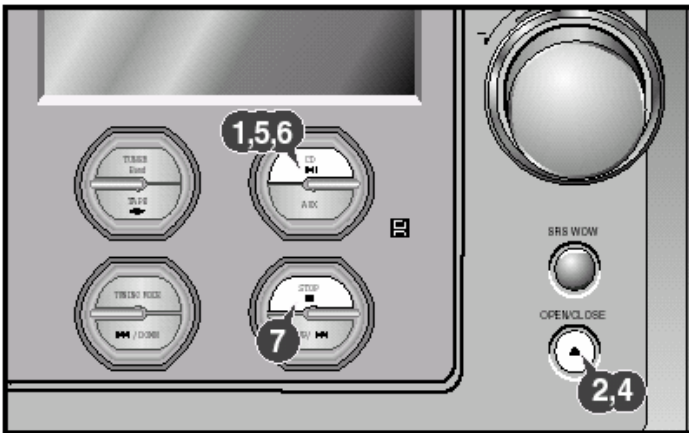

О воспроизведении дисков CD-R/RW

- ◆ Диски типа CD-R (с однократной записью) и CD-RW (перезаписываемые), записываемые пользователем в формате музыкальных аудио компакт-дисков, могут воспроизводиться только в случае, если они уже записаны "окончательно" (однако возможность их воспроизведения данным проигрывателем зависит от их характеристик или условий выполнения записи).
- ◆ Из-за того, что отражательная способность дисков CD-RW меньше, чем отражательная способность обычных компакт-дисков, для считывания информации о содержимом таких дисков может потребоваться больше времени.

Выбор дорожки на компакт-диске

Вы можете выбрать на компакт-диске дорожку (музыкальное произведение), которую желаете слушать, либо когда проигрыватель компакт-дисков остановлен, либо во время воспроизведения диска.

Чтобы начать воспроизведение от начала...	Нажмите кнопку...
Следующей дорожки	>>I один раз
Текущей дорожки	I<< один раз
Предыдущей дорожки	I<< два раза
Дорожки по вашему выбору	I<< или >>I нужное число раз

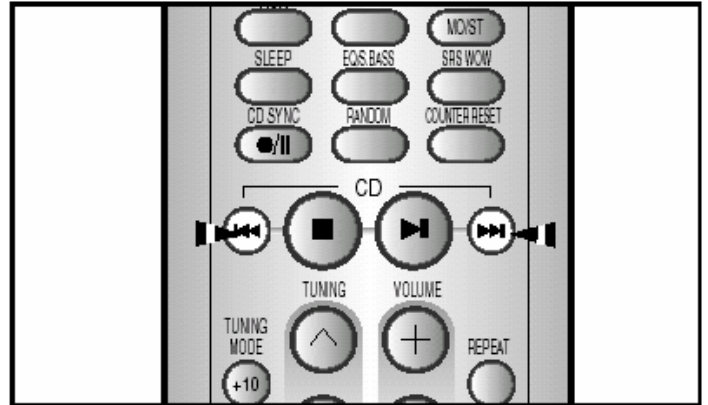

Поиск определенного музыкального фрагмента на компакт-диске

Во время прослушивания компакт-диска вы можете быстро найти нужный музыкальный фрагмент на дорожке.

Чтобы найти на дорожке нужный фрагмент...	Нажмите и удерживайте ...
Ближе к ее концу	Кнопку >>I в течение, по крайней мере, одной секунды
Ближе к ее началу	Кнопку I<< в течение, по крайней мере, одной секунды

- ⌚ Прежде, чем пользоваться этой функцией, рекомендуется уменьшить громкость звука.

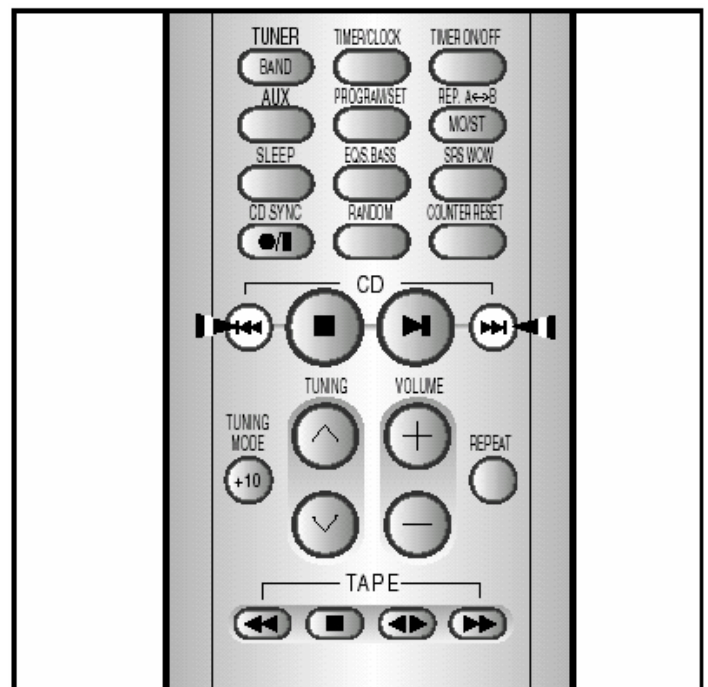

Функция пропуска 10 дорожек за один раз

При воспроизведении компакт-диска коротко нажмите кнопку "+10". Начнется воспроизведение дорожки с ближайшим номером, кратным 10.

Пример: Если во время воспроизведения дорожки 15 вы хотите выбрать дорожку с номером 43, три раза нажмите кнопку "+10", а затем три раза – кнопку >>I.

15 → 20 → 30 → 40 → 41 → 42 → 43

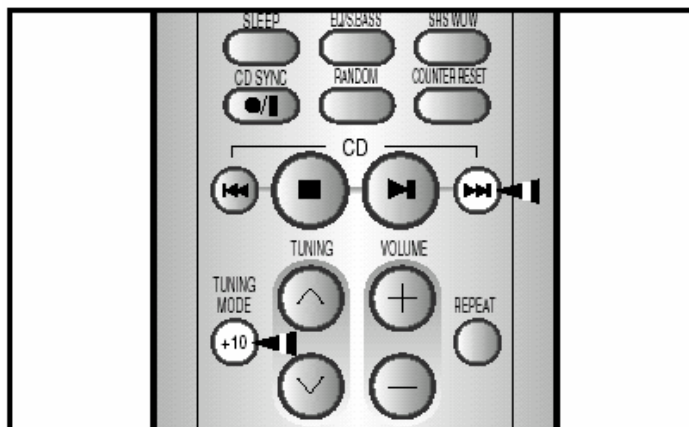
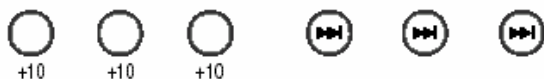

Функция воспроизведения в случайном порядке

Вы можете каждый раз прослушивать имеющиеся на компакт-диске дорожки в другом порядке, так как разные дорожки будут выбираться автоматически в случайной последовательности.

- 1 Нажмите кнопку **Random** (Воспроизведение в случайном порядке) на пульте дистанционного управления.
Результат: На дисплее появляется индикатор SHUFFLE, все дорожки воспроизводятся в случайном порядке. На дисплее показываются как номер дорожки, так и время ее воспроизведения.
- 2 По окончании прослушивания диска в случайном порядке, нажмите кнопку **STOP** (Стоп) или нажмите кнопку **Random** еще раз.



Повтор одной или всех дорожек на компакт-дисках

Вы можете повторять неопределенно долго:

- ♦ Конкретную дорожку на компакт-диске.
- ♦ Все дорожки, имеющиеся на компакт-диске.

- 1 Чтобы повторять... Нажмите кнопку **Repeat** (Повтор) на передней панели системы один или несколько раз, пока...
Текущую дорожку Дисплей не покажет сообщение неопределенно долго **REPEAT 1** (повтор 1 дорожки)
Все дорожки диска Дисплей не покажет сообщение **REPEAT ALL** (повтор всех дорожек диска)
- 2 Чтобы остановить повтор компакт-диска, нажмите кнопку **STOP** (Стоп).



Функция повтора между точками A и B

Когда вы выбираете функцию повтора компакт-диска (кассеты) между точками A и B, выбранные вами при прослушивании фрагменты повторяются 3 раза.

- 1 Нажмите кнопку **CD** (>||) или кнопку **TAPE** (<>)
Результат: Начинается воспроизведение компакт-диска (кассеты).
- 2 Нажмите кнопку **REPEAT A↔B**.
Результат: На дисплее появляется сообщение **START** (Начало).
♦ На дисплее начинает мигать сообщение A↔B
♦ Запоминается момент времени A
- 3 Нажмите кнопку **REPEAT A↔B**.
Результат: На дисплее появляется сообщение **END** (Конец).
♦ Запоминается момент времени B
♦ Выбранный вами фрагмент повторяется 3 раза.
- 4 Когда вы захотите закончить воспроизведение в режиме повтора Нажмите кнопку **REPEAT A↔B**.

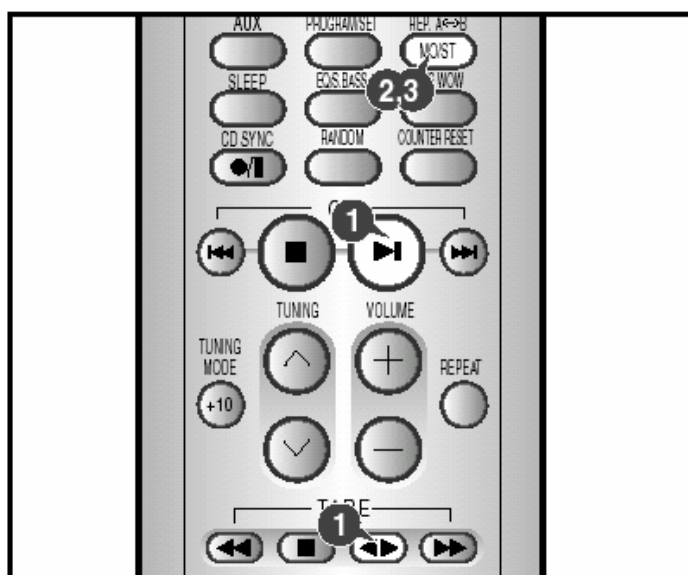

Программирование порядка воспроизведения

Вы можете выбрать для себя:

- ♦ Порядок, в котором вы будете слушать дорожки на диске
 - ♦ Дорожки, которые вы не хотите слушать
- ã
- ♦ Вы можете запрограммировать желаемый порядок прослушивания до 24 дорожек.
 - ♦ Прежде чем выбирать дорожки, вы должны остановить проигрыватель компакт-дисков.
 - ♦ Эта функция может использоваться совместно с функцией Repeat (Повтор).

- 1 Если была выбрана функция CD (Проигрыватель компакт-дисков), остановите проигрыватель нажатием кнопки **Стоп (n)**.
- 2 Загрузите выбранный компакт-диск.
- 3 Нажмите кнопку **PROGRAM/SET** (Программа/ Установка).
Результат: На дисплее появляется следующая информация:

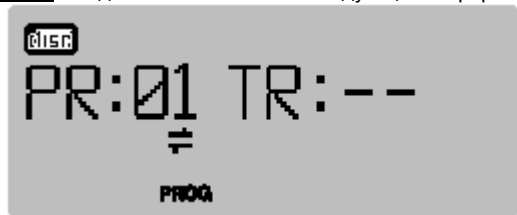

(01 = запрограммированный номер дорожки, -- = номер дорожки на диске)

- 4 Выберите требующуюся дорожку нажатием кнопки:
 - ♦ I<<, чтобы перемещаться через дорожки назад
 - ♦ >>I, чтобы перемещаться через дорожки вперед
 - 5 Нажмите кнопку **PROGRAM/SET**, чтобы подтвердить выбор.
Результат: Выбор показывается на дисплее и заносится в память
 - 6 Для выбора других дорожек повторяйте Шаги 4 и 5.
 - 7 Нажмите кнопку **CD (>II)**, чтобы начать прослушивать выбранные дорожки в порядке, в котором они были запрограммированы.
- | | | |
|----------|---|------------------------------|
| 6 | Чтобы... | Нажмите кнопку... |
| | Прослушать текущую дорожку снова..... | I<< один раз |
| | Прослушать предыдущую дорожку..... | I<< два раза |
| | Прослушать следующую дорожку..... | >>I один раз |
| | Пропустить одну или несколько дорожек в прямом или обратном направлении | I<< или >>I нужное число раз |
- 6 Чтобы отменить выбор дорожек, дважды нажмите кнопку **Стоп (n)**.
 - ♦ Один раз, если проигрыватель компакт-дисков остановлен
Результат: На дисплее больше не показывается сообщение **PROG** (Программа).

- ã ♦ Если вы откроете отсек для компакт-дисков, программа воспроизведения удаляется.

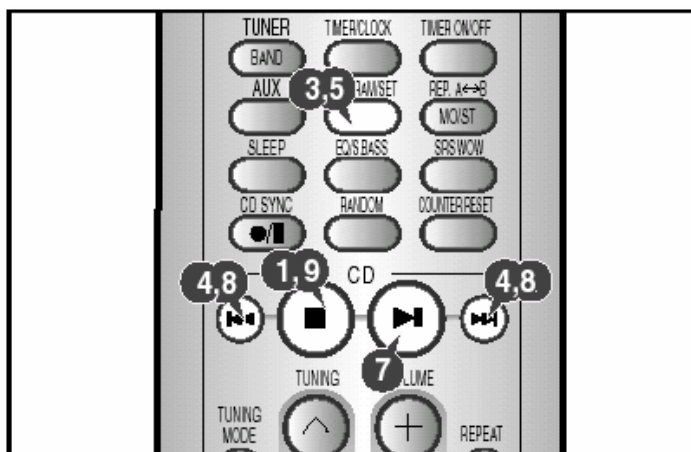

Контроль или изменение порядка воспроизведения

Вы можете в любое время проконтролировать или изменить установленный порядок воспроизведения.

- 1 Если вы уже начали прослушивать выбранные дорожки, один раз нажмите кнопку **Стоп (n)**.
- 2 Дважды нажмите кнопку **PROGRAM/SET** (Программа/Установка).
Результат: На дисплее появляется следующая информация:

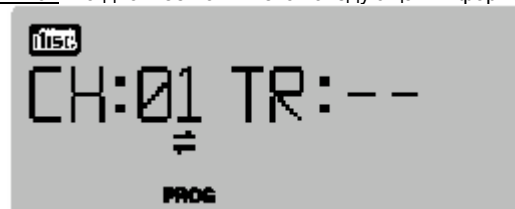

(01 = запрограммированный номер дорожки, -- = номер дорожки на диске)

- ã
- Если вы уже запрограммировали 24 дорожки, при нажатии кнопки **PROGRAM / SET**, вместо сообщения **CH** (Изменение) показывается сообщение **Check** (Проверка).
 - 3 Нажмите кнопку **PROGRAM / SET** один или несколько раз, пока на дисплее не появится номер дорожки, порядок воспроизведения которой вы хотите изменить.
 - 4 Нажмите кнопку I<< или >>I для выбора новой дорожки.
 - 5 Нажмите кнопку **PROGRAM/SET**, чтобы подтвердить свой выбор.
 - 6 Нажмите кнопку **CD (>II)**, чтобы начать прослушивать выбранные дорожки.
Результат: Воспроизводится первая выбранная вами дорожка.

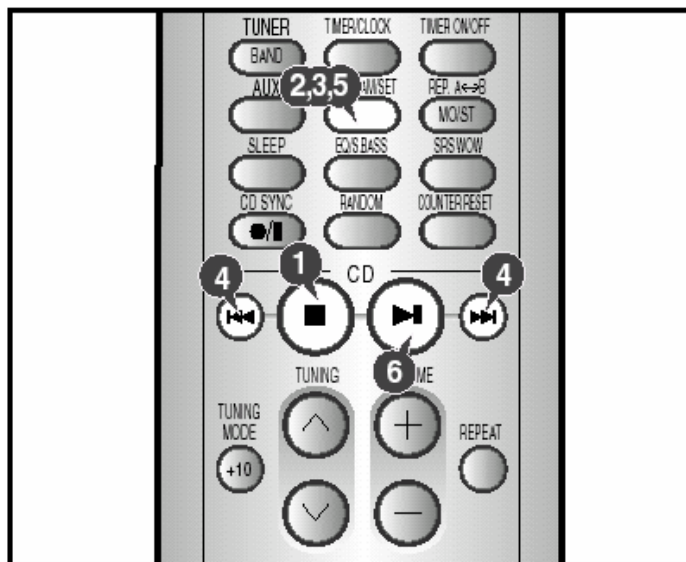

Поиск радиостанций и запоминание настройки на них в памяти системы

Вы можете хранить в памяти системы настройку на:

- ◆ 15 радиостанций в диапазоне FM
 - ◆ 15 AM радиостанций
- (в зависимости от модели)
- ◆ 15 радиостанций в диапазоне FM
 - ◆ 8 радиостанций в диапазоне MW (CB)
 - ◆ 7 радиостанций в диапазоне LW (ДВ)
- (в зависимости от модели)

1 Включите систему нажатием кнопки / I.

2 Выберите функцию тюнера нажатием кнопки **TUNER / BAND** (Диапазон тюнера) на передней панели или кнопки **BAND** на пульте дистанционного управления.

Результат: На дисплее появляется название соответствующего диапазона:

- ◆ **FM** Частотная модуляция
- ◆ **AM (MW)** Средние волны
- ◆ **LW (Опция)** Длинные волны
- ◆ **SW1, SW2 (Опция)** Короткие волны

4 Для поиска радиостанции... Нажмите кнопку **TUNING MODE** (Режим настройки)

Вручную..... Один или несколько раз, пока дисплей не покажет сообщение **MANUAL** (Ручная настройка)

Автоматически..... Один или несколько раз, пока дисплей не покажет сообщение **AUTO** (Автоматическая настройка)

â Функция выбора предварительно настроенных станций подробно объясняется в приведенном далее разделе "Выбор запомненной радиостанции".

5 Выберите станцию, настройку на которую вы хотите сохранить в памяти, посредством:

- ◆ Нажатия кнопок **I<<** или **>>I** на передней панели системы или кнопок **v** или **^** на пульте дистанционного управления, соответственно для уменьшения или увеличения принимаемой частоты.
- ◆ Чтобы при поиске в ручном режиме быстрее изменялась частота, нажмите и удерживайте кнопку **I<<** или **>>I**.
- ◆ Во время автоматического поиска тюнер может остановиться на частоте, на которой нет радиостанции. Если это случится, используйте режим ручного поиска.

6 Если вы не хотите сохранить настройку на найденную станцию, вернитесь к Шагу 4 для поиска другой станции. В противном случае:

а Нажмите кнопку **PROGRAM/SET** (Программа/Установка).

Результат: В течение нескольких секунд дисплей показывает сообщение "**PROG.**" (Номер программы).

б Нажатием кнопок **I<<** или **>>I** на передней панели системы или кнопок **v** или **^** на пульте дистанционного управления присвойте запомненной станции номер между 1 и 15.

в Нажмите кнопку **PROGRAM/SET**, чтобы сохранить настройку на радиостанцию.

Результат: Дисплей больше не показывает сообщение "**PROG.**", настройка на станцию сохранена.

7 Для сохранения в памяти настройки на любые другие требующиеся станции, повторите Шаги с 3 по 5.

â ◆ Функция **PROGRAM** может быть использована, чтобы назначить новую радиостанцию существующему номеру программы.

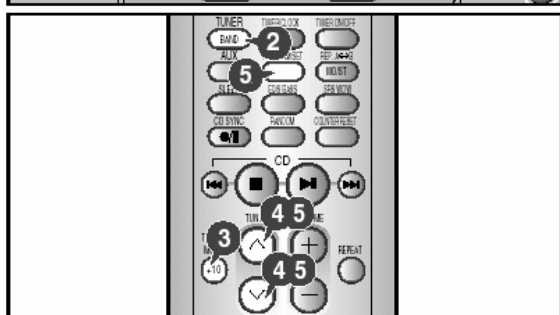
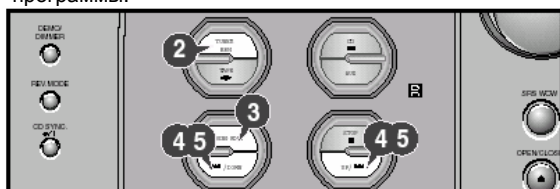

Выбор запомненной станции

Вы можете настроиться на радиостанцию, работающую на занесенной в память системы частоте, следующим образом:

- 1 Включите систему нажатием кнопки / I.
- 2 Выберите функцию тюнера нажатием кнопки **TUNER / Band** (Диапазон тюнера) на передней панели.
- 3 Выберите радиостанцию следующим образом:

Чтобы слушать...	Нажмите...
Станцию, настройка на которую занесена в память системы	1. Кнопку TUNING MODE (Режим настройки), пока дисплей не покажет сообщение " PRESET " (Настроенная станция).
	2. Кнопки << / >>> для выбора нужной станции.

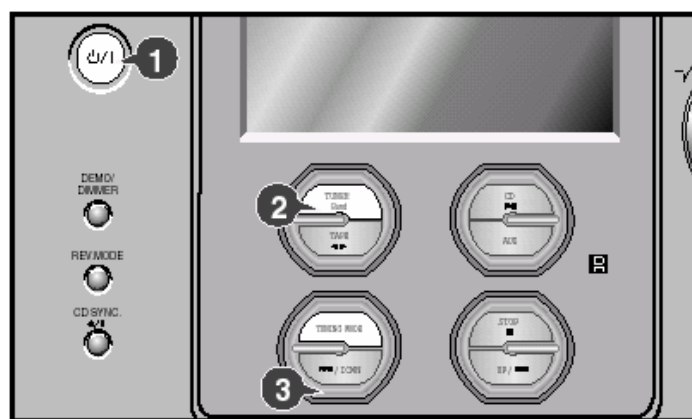

Улучшение качества приема

Вы можете улучшить качество приема радиостанций путем:

- ◆ Вращения **FM** или **AM (CB)** антенны.

â Если качество приема конкретной станции в диапазоне **FM** плохое, нажмите кнопку **MONO/ST** (Моно/Стерео) для переключения из режима "стерео" в режим "моно". Это улучшит качество звука.

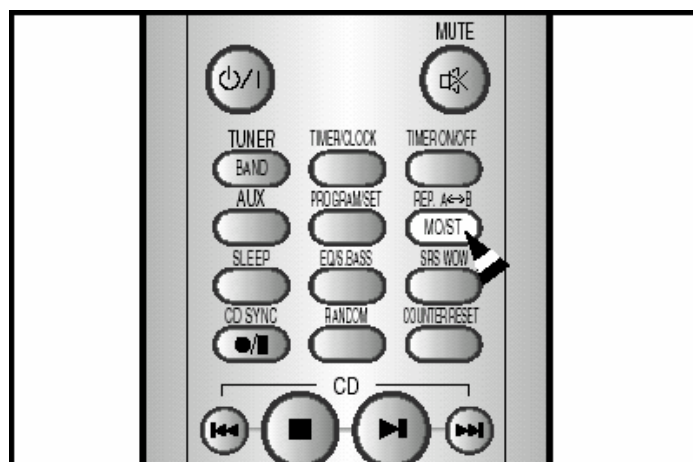







Прослушивание кассеты

- â ♦ Всегда осторожно обращайтесь с вашими кассетами; если необходимо, обратитесь к разделу “Как обращаться с аудиокассетами” на стр. 21.

- 1 Включите систему нажатием кнопки .
- 2 Откройте кассетную деку, нажав угол крышки деки в месте, где написано **Push Eject** (Нажмите, чтобы открыть), пока не услышите щелчок, а затем отпустив крышку.
 - ♦ Вставьте кассету с записью так, чтобы открытый край кассеты был направлен вниз.
- 3 Закройте деку, нажимая на крышку до тех пор, пока она не встанет на место со щелчком.

- | 1 Чтобы прослушать... | Нажмите кнопку... |
|--|--------------------|
| Сторону A | Таре (<>) один раз |
| Сторону B | Таре (<>) два раза |
| Результат: Начинается воспроизведение кассеты | |

- 5 При необходимости нажимайте кнопки  или  или  или .

Чтобы...	Нажмите кнопку...
Перемотать ленту назад	 / ВНИЗ
Перемотать ленту вперед	ВВЕРХ / 

- 6 Для окончания воспроизведения или поиска нажмите кнопку **Стоп** ().

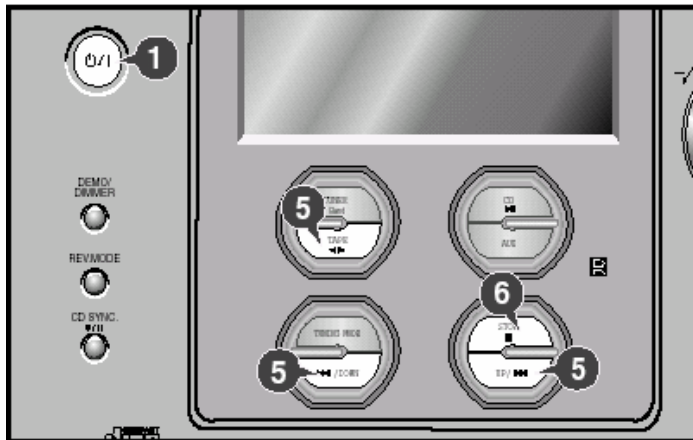

Счетчик ленты

При воспроизведении кассеты на дисплее появляется счетчик ленты, что позволяет вам отметить его показания в начале каждой записи и, таким образом, начать воспроизведение кассеты с той записи, которую вы хотите прослушать.

- â Счетчик ленты появляется на дисплее только во время воспроизведения кассеты.



Перед началом записи кассеты, для которой вы хотите отметить показания счетчика в начале каждой записи, установите счетчик на нуль нажатием кнопки **Counter Reset** (Сброс счетчика ленты).



Выбор режима воспроизведения кассеты (не во всех моделях)

Ваша микрокомпонентная система имеет три режима воспроизведения, которые позволяют вам автоматически прослушивать обе стороны кассеты.

Нажимайте кнопку **REV. MODE** (Режим реверса), пока дисплей не покажет символ нужного вам режима.

Когда дисплей показывает...	Микрокомпонентная система воспроизводит...
	Одну сторону выбранной кассеты и затем останавливается
	Одну сторону кассеты. Другую сторону кассеты и затем останавливается.
	Обе стороны кассеты неопределенно долго, пока вы не нажмете кнопку Стоп.

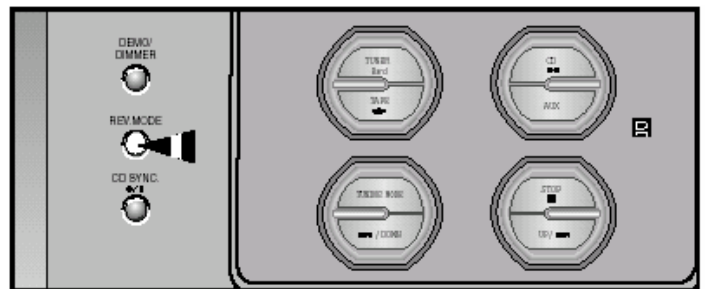

Запись компакт-диска

Вы можете записать компакт-диск на кассету двумя различными способами:

- ◆ Синхронизированная запись
- ◆ Прямая запись

Синхронизированная запись

Эта функция позволяет вам синхронизировать начало записи с началом воспроизведения компакт-диска или выбранной вами конкретной дорожки (песни) на диске.

- 1 Включите систему нажатием кнопки / I.
- 2 Установите кассету без записи в кассетную деку.
 - ◆ Откройте кассетную деку, нажав угол крышки деки в месте, где написано **Push Eject** (Нажмите, чтобы открыть), пока не услышите щелчок, а затем отпустив крышку.
 - ◆ Используйте кассету, на которой не удалены лепестки защиты записи
- 3 Загрузите в проигрыватель компакт-диск.
 - ◆ Нажмите кнопку **Открыть/ Закрыть** (), чтобы открыть отсек для компакт-дисков.
 - ◆ Загрузите диск и нажмите кнопку **Открыть/ Закрыть** () , чтобы закрыть отсек для компакт-дисков.
- 4 Нажмите кнопку **CD** (>II).
- ◆ Для выбора нужной дорожки, нажимайте кнопки выбора дорожки компакт-диска (I<< или >>I).
- 5 Нажмите кнопку **CD SYNC**. (Синхронизированная запись компакт-диска) на пульте дистанционного управления.
 - ◆ Если проигрыватель остановлен, нажмите эту кнопку, чтобы начать запись с первой дорожки диска.
 - ◆ Если кнопка **CD SYNC**. на пульте дистанционного управления была нажата во время воспроизведения, запись начинается от начала воспроизводившейся в это время дорожки.
- 6 Чтобы остановить запись, нажмите кнопку **Стоп** (■).

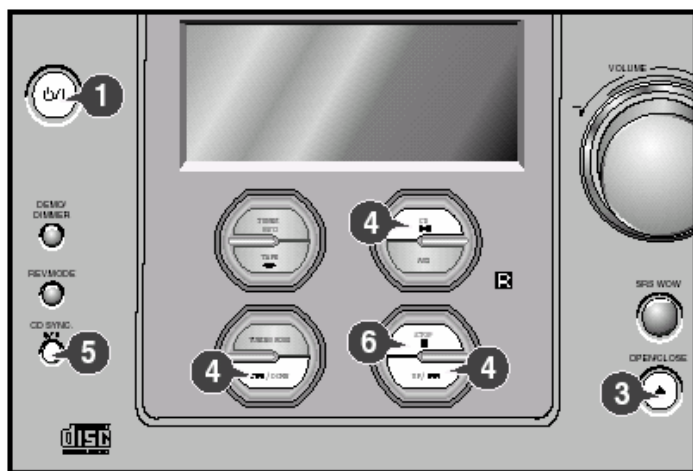

Прямая запись

Режим прямой записи позволяет вам начать запись с любой дорожки на компакт-диске.

- ◆ Вам не требуется регулировать громкость, так как она не влияет на запись.

- 1 Включите питание системы нажатием кнопки / I.
- 2 Установите кассету без записи в кассетную деку.
 - ◆ Откройте кассетную деку, нажав угол крышки деки в месте, где написано **Push Eject** (Нажмите, чтобы открыть), пока не услышите щелчок, а затем отпустив крышку.
 - ◆ Используйте кассету, на которой не удалены лепестки защиты записи

- 3 Загрузите в проигрыватель компакт-диск.
 - ◆ Нажмите кнопку **Открыть/ Закрыть** (), чтобы открыть отсек для компакт-дисков.
 - ◆ Загрузите диск и нажмите кнопку **Открыть/ Закрыть** () , чтобы закрыть отсек для компакт-дисков.
- 4 Нажмите кнопку **CD** (>II).
 - ◆ Для выбора нужной дорожки, нажимайте кнопки выбора дорожки компакт-диска (I<< или >>I).
- 5 Нажмите кнопку (Запись/Пауза).

Результат:

 - ◆ Начинается запись
 - ◆ Для прекращения записи нажмите кнопку **Стоп** (■).

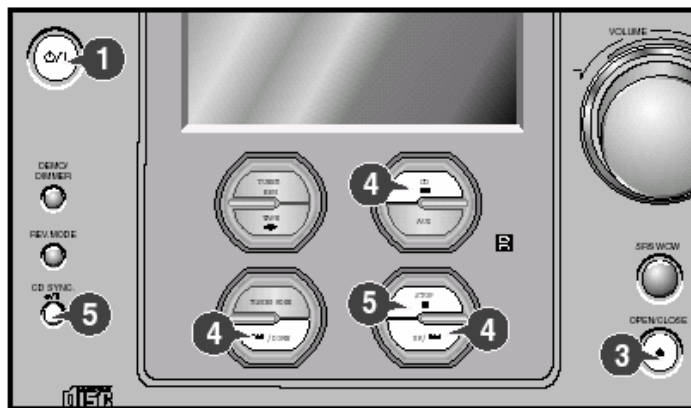

Запись передачи радиостанции

Вы можете записать выбранную вами передачу радиостанции.

- ◆ Вам не требуется регулировать громкость, так как она не влияет на запись.

- 1 Включите питание системы нажатием кнопки / I.
- 2 Установите в деку кассету без записи.
- 3 Выберите функцию TUNER (Тюнер), нажав кнопку **TUNER/ BAND** (Диапазон тюнера).
- 4 Выберите радиостанцию, передачу которой вы желаете записать, нажимая кнопку I<< или >>I.
- 5 Нажмите кнопку (Запись/Пауза)

Результат: На дисплее появляется сообщение **REC** (Запись) красного цвета, начинается запись.
- 6 Для прекращения записи нажмите кнопку **Стоп** (■).

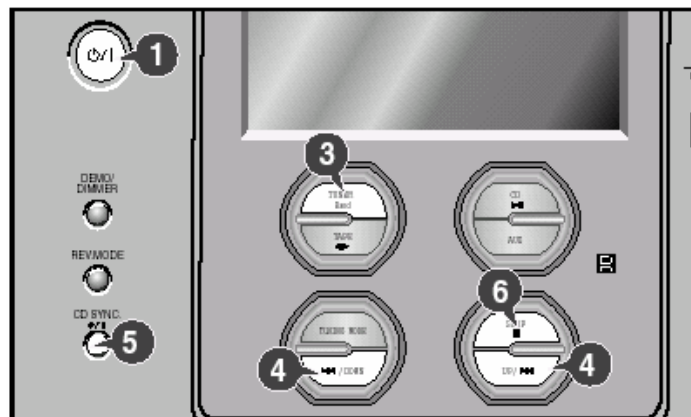

Функция таймера

Имеющийся в системе таймер позволяет вам включать или выключать систему в выбранное вами время.

Пример: Вы хотите, чтобы вас каждое утро будила музыка.

- â Если вы больше не хотите, чтобы система автоматически включалась и выключалась, вы должны отключить таймер.
- * ♦ Прежде чем программировать таймер, убедитесь в том, что часы системы показывают точное время.
♦ Для выполнения каждого шага в вашем распоряжении имеется несколько секунд. Если вы превысите это время, вам придется начинать все сначала.
- 1 Включите питание системы нажатием кнопки.
 - 2 Нажимайте кнопку **Timer/Clock** (Таймер/ Часы), пока дисплей не покажет сообщение **TIMER** (Таймер).
 - 3 Нажмите кнопку **PROGRAM/SET** (Программа/ Установка).
Результат: В течение нескольких секунд дисплей показывает сообщение **ON TIME** (Время включения), после чего показывается уже установленное время включения системы; вы можете устанавливать новое время включения системы.
 - 4 Установите время включения по таймеру.
 - а Установите значение часов нажатием кнопки |<< или >>|.
 - б Нажмите кнопку **PROGRAM/SET**.
Результат: Цифры минут начинают мигать.
 - в Установите значение минут нажатием кнопки |<< или >>|.
 - г Нажмите кнопку **PROGRAM/SET**.
Результат: В течение нескольких секунд дисплей показывает сообщение **OFF TIME** (Время выключения), после чего показывается уже установленное время выключения системы; вы можете устанавливать новое время выключения системы.
 - 5 Установите время выключения по таймеру.
 - а Установите значение часов нажатием кнопки |<< или >>|.
 - б Нажмите кнопку **PROGRAM/SET**.
Результат: Цифры минут начинают мигать.
 - в Установите значение минут нажатием кнопки |<< или >>|.
 - г Нажмите кнопку **PROGRAM/SET**.
Результат: Дисплей показывает сообщение **VOL 10** (Громкость 10), где 10 соответствует уже установленному уровню громкости.
 - 6 Нажатием кнопки |<< или >>| отрегулируйте громкость и нажмите кнопку **PROGRAM/SET**.
Результат: Дисплей показывает сообщение, предлагающее выбрать источник музыки.
 - 7 Нажатием кнопки |<< или >>| выберите источник музыки, который будет работать при включении системы.

Если вы выбрали...	Вы должны также....
TAPE (кассета).....	Установить в деку кассету с записью.
TUNER (радио)	а Нажать кнопку PROGRAM/SET / б Выбрать предварительно настроенную радиостанцию нажатием кнопки << или >> .
CD (компакт-диск).....	Загрузить компакт-диск.

- 8 Нажмите кнопку **PROGRAM/SET**, чтобы подтвердить сделанную установку таймера.
- 9 Нажатием кнопки **⏻/|** переведите систему в режим готовности.
Результат: В середине справа от показаний времени на дисплее появляется символ , означающий, что таймер установлен. Система автоматически включится и выключится в заданное время.

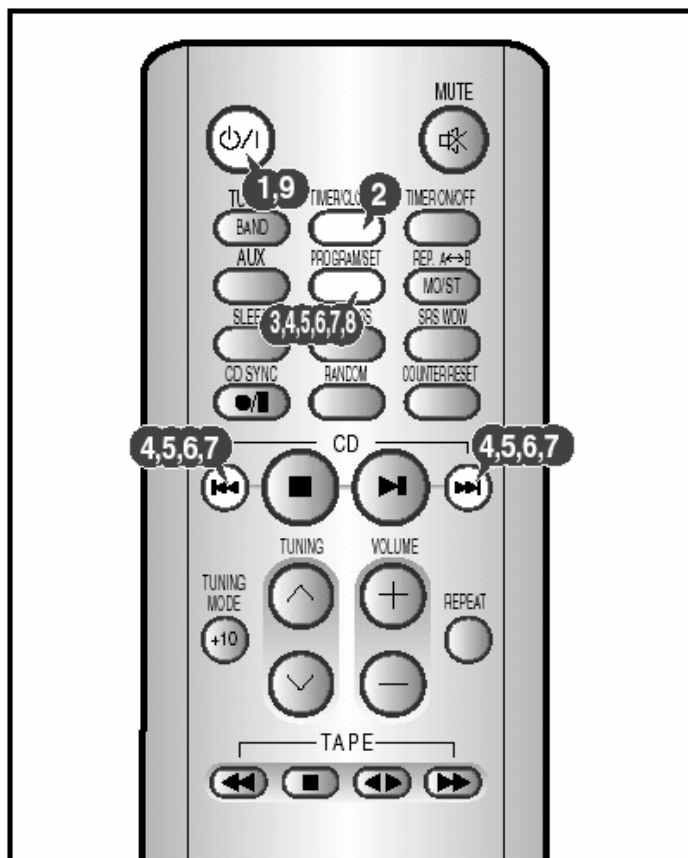

- â Если время включения и выключения по таймеру совпадает, на дисплее появляется слово **ERROR** (Ошибка).



Отмена действия таймера

После того, как вы установили таймер, он начинает работать автоматически, на что указывает сообщение **TIMER** на дисплее. Если вы больше не хотите пользоваться таймером, вы должны отключить его.

- â Вы можете отключить таймер в любое время (вне зависимости от того, включена ли система или она находится в режиме готовности).

Чтобы...	Нажмите кнопку Timer On/Off (Включение/ Выключение таймера)
Отключить таймер.....	Один раз. <u>Результат:</u> Символ  больше не показывается.
Вновь включить таймер.....	Два раза. <u>Результат:</u> На дисплее вновь появляется символ  .

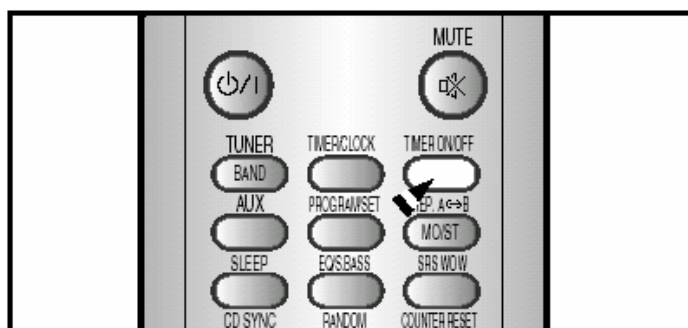

Эквалайзер/ Функция S. Bass

Ваша микрокомпонентная система оборудована эквалайзером с предустановленными настройками, который позволяет вам выбрать наиболее подходящий баланс высоких и низких частот, соответствующий музыке, которую вы слушаете.

Нажимайте кнопку **EQ/S. Bass** на передней панели, пока не выберете требуемый вариант.

Результат: Последовательно нажимайте кнопку, чтобы выбрать настройки **CLASSIC** (Классическая музыка) ® **ROCK** (Рок-музыка) ® **POP** (Поп-музыка) ® **S.BASS** ® **P.SOUND** ® **OFF** (Выкл.)

- ◆ Функция **S.BASS**: Функция **S.Bass** (Супербасы) подчеркивает звучание низких частот, создавая эффект грома или взрыва.
- ◆ Функция **P.SOUND**: Эта функция усиливает звучание низких частот, а также в два раза улучшает тон высоких и басовых звуков, давая вам возможность насладиться мощным и реалистичным звучанием.



Функция SRS WOW

Функции SRS и TruBass, а также функция SRS WOW, делающая звук более прозрачным, позволяют вам получить реалистичное объемное звучание.

Нажмите кнопку **SRS WOW**

Результат: При каждом нажатии кнопки, режим звучания меняется следующим образом: **TRU BASS**®**SRS**®**SRS WOW**®**OFF** (Выкл.).

- ◆ Функция TruBass: Усиливает звучание низких частот, позволяя получить глубокий и насыщенный бас.
- ◆ Функция SRS: Позволяет получить объемный, окружающий звук, заполняющий комнату.
- ◆ Функция SRS WOW: Создает эффект окружающего звука с увеличенной глубиной звукового поля и басов, при использовании громкоговорителей или наушников.

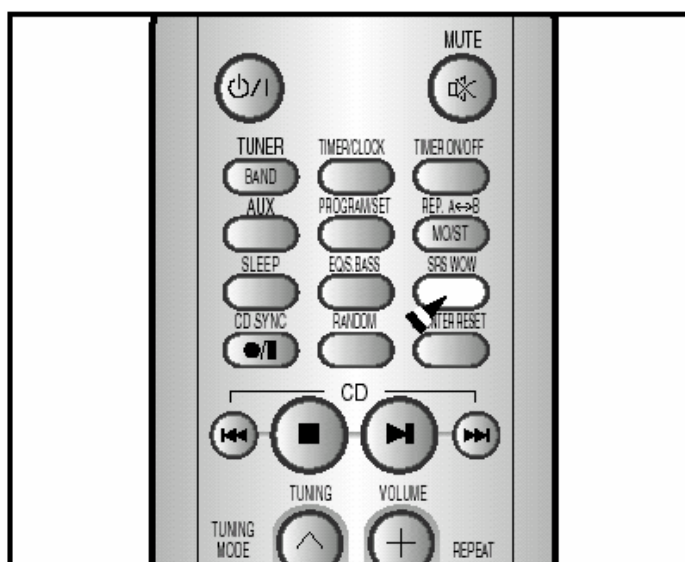

Временное отключение звука (Mute)

Вы можете временно отключить звук на вашей системе.

Пример: Вы хотите ответить на телефонный звонок.

- 1 Нажмите кнопку **MUTE** (🔇) (Временное отключение звука).
- 2 Чтобы вновь включить звук (с той же громкостью, что была раньше), вновь нажмите кнопку **MUTE** или кнопки **Volume** (Громкость).

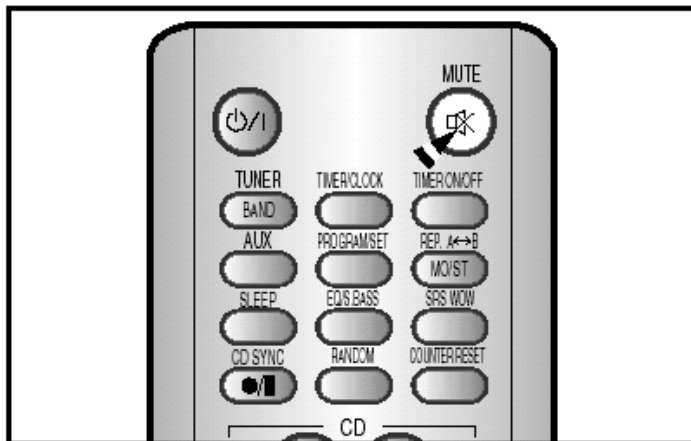

Установка системы на автоматическое выключение

Вы можете установить систему на автоматическое выключение.

Пример: Вы хотите заснуть, слушая музыку.

- 1 Нажмите кнопку **SLEEP** (Сон).
Результат: Дисплей показывает следующее сообщение:
90 MIN
(выключение через 90 минут).
- 2 Нажмите кнопку **Sleep** один или несколько раз, чтобы указать, как долго система должна продолжать работать до того, как она автоматически выключится.

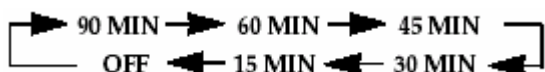

- â В любое время вы можете:
- ♦ Проверить время, оставшееся до выключения системы, нажатием кнопки **SLEEP**.
 - ♦ Изменить оставшееся время, повторив Шаги 1 и 2.
- 3 Чтобы отменить функцию автоматического выключения, нажмите кнопку **SLEEP** один или несколько раз, пока дисплей не покажет сообщение **OFF** (Выключено).

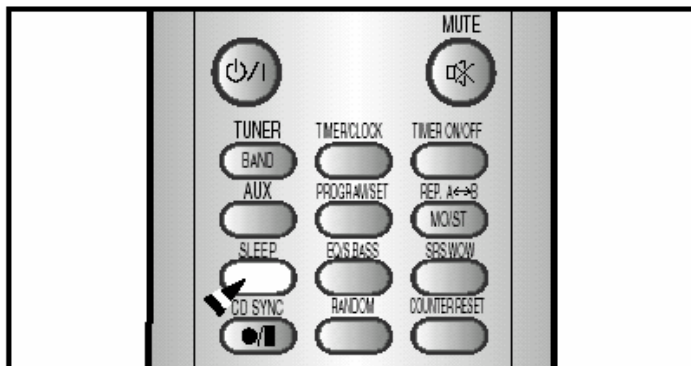

Подсоединение наушников

Вы можете подсоединить наушники к вашей микрокомпонентной системе, чтобы слушать музыку или радиопередачи, не доставляя неудобства другим людям, находящимся в комнате. Наушники должны иметь разъем диаметром 3,5 мм или соответствующий адаптер.

Подсоедините наушники к гнезду **Phones** (Наушники) на передней панели системы.

Результат: Громкоговорители перестают использоваться для воспроизведения звука.

- * Продолжительное пользование наушниками на большой громкости звука может повредить ваш слух.



Функция микрофона

Микрофон позволяет пользователю микшировать свой голос для того, чтобы петь под фонограмму.

Подготовка

Подключите микрофон с разъемом диаметром 6,3 мм к гнезду для микрофона.

- â Для регулировки громкости звука от микрофона поворачивайте регулятор **MIC** (Уровень сигнала от микрофона).

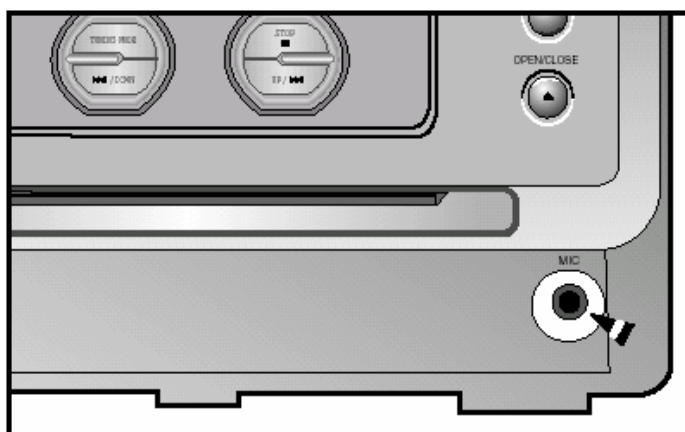

Меры предосторожности

Нижеприведенные рисунки иллюстрируют меры предосторожности, которые необходимо соблюдать при эксплуатации или транспортировке вашей микрокомпонентной системы.

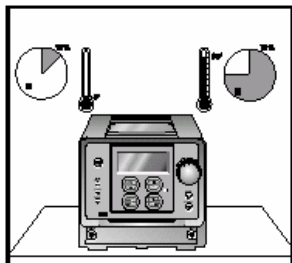

Рабочие условия окружающей среды:
Рабочая температура 5°C ~ 35°C
Влажность: 10~75%

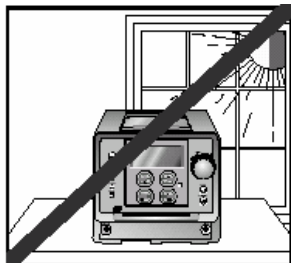

Избегайте воздействия на систему прямого солнечного света и других источников тепла. Это может привести к перегреву системы и к нарушению ее нормальной работы.

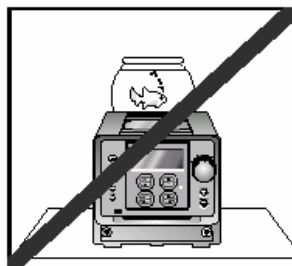

Не ставьте на изделие сосуды с водой или растения в горшках. Попадание воды внутрь изделия может привести к поражению электрическим током и повреждению изделия. В этих случаях немедленно отсоедините систему от сетевой розетки.

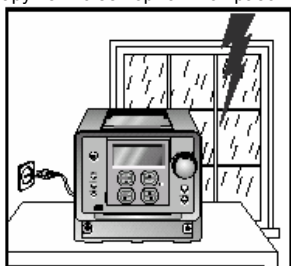

Во время грозы отсоедините сетевой шнур от розетки. Скачки сетевого напряжения, вызванные молнией, могут повредить изделие.

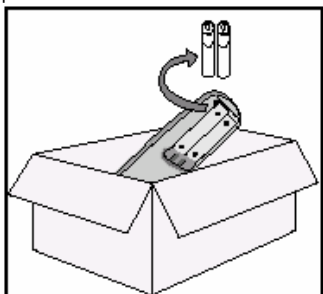

Если вы не будете пользоваться изделием в течение длительного времени, выньте батареи из пульта дистанционного управления. Протечка электролита из батарей может привести к серьезному повреждению пульта.

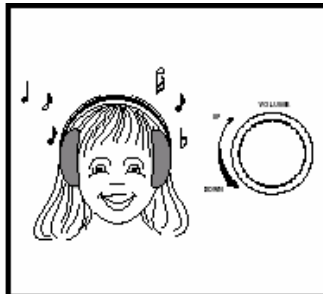

При использовании наушников не устанавливайте излишне большую громкость звука. Продолжительное использование наушников на большой громкости звука может повредить ваш слух.

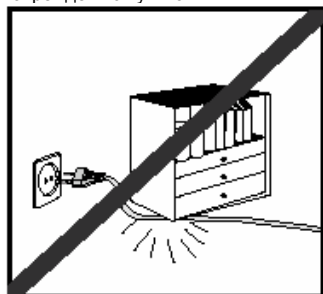

Не ставьте на сетевой шнур тяжелые предметы. Повреждение сетевого шнура может привести к выходу изделия из строя (опасность возникновения пожара) или к поражению электрическим током.

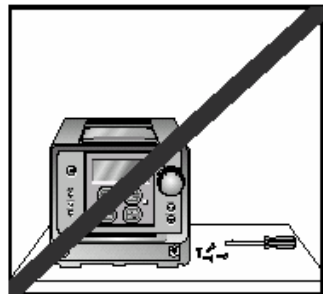

Не снимайте с изделия никаких крышек и кожухов. Внутри изделия присутствуют компоненты, находящиеся под напряжениями, которые могут привести к поражению электрическим током.

Уход за вашей микрокомпонентной системой

Для обеспечения наилучшего функционирования вашей микрокомпонентной системы, вы должны регулярно чистить следующие ее компоненты:

- ◆ Наружный кожух
 - ◆ Проигрыватель компакт-дисков
 - ◆ Кассетную деку (головки, прижимные ролики и ведущий вал)
- * Всегда отсоединяйте систему от сетевой розетки:
- ◆ Перед тем, как чистить ее
 - ◆ Если вы не будете пользоваться ею в течение длительного времени

Наружный кожух

Регулярно чистите наружный кожух системы, используя мягкую тряпку и слабый раствор моющего средства. Не пользуйтесь абразивными порошками, жидкостями или очистителями в аэрозольной упаковке. Никогда не допускайте попадания никаких жидкостей внутрь вашей системы.

Проигрыватель компакт-дисков

- 1 Перед воспроизведением компакт-диска, почистите его с помощью специального средства для чистки компакт-дисков. Не пользуйтесь средствами, предназначенными для чистки виниловых дисков. Аккуратно протрите компакт-диск в направлении от центра диска к краям.
- 2 Регулярно чистите проигрыватель компакт-дисков с помощью специального чистящего диска (его можно приобрести через вашего местного дилера).

Кассетная дека

- 1 Нажмите в месте **Push Eject** (■), чтобы открыть деку.
- 2 Используя ватный тампон и специальную чистящую жидкость, почистите:
 - ◆ Головку (1)
 - ◆ Прижимные ролики (2)
 - ◆ Ведущие валы (3)

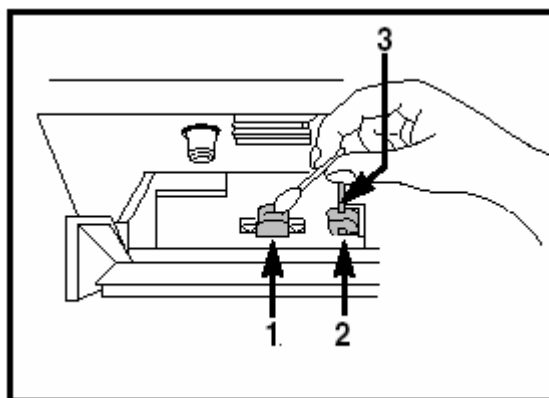

- * ◆ Если вы не будете пользоваться пультом дистанционного управления в течение длительного времени, извлеките из него батареи во избежание коррозии.
- ◆ Хотя ваша система очень устойчива к износу, она не должна использоваться в излишне пыльной обстановке и подвергаться ударам или воздействию высоких температур (располагаться рядом с нагревательными приборами, под воздействием прямого солнечного света, и так далее).
- ◆ Если система выделяет неприятный запах во время работы, отключите ее от сетевой розетки и обратитесь в сервисный центр

Как обращаться с компакт-дисками

- ♦ Обращайтесь с вашими компакт-дисками осторожно. Всегда держите их за края, чтобы не оставлять отпечатки пальцев на блестящей поверхности.
- ♦ Когда вы закончили воспроизводить компакт-диск, всегда возвращайте его назад в коробку.
- ♦ Не приклеивайте бумагу или липкую ленту на диски и не делайте на них надписей.
- ♦ Чистите их с использованием специальной салфетки.
- ♦ Храните ваши компакт-диски в чистом месте вдали от прямого солнечного света, где они не будут подвергаться воздействию высоких температур.
- ♦ Используйте только компакт-диски, маркированные символом .

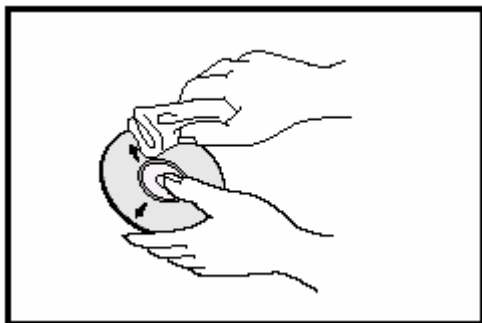

Как обращаться с аудиокассетами

- ♦ Следите за тем, чтобы лента в кассете была хорошо натянута.
- ♦ Чтобы предотвратить случайное стирание кассеты, запись на которой вы хотите сохранить, удалите лепестки защиты записи на верхнем крае кассеты. Чтобы перезаписать кассету, лепестки на которой были удалены, просто заклейте отверстия липкой лентой.
- ♦ Когда вы закончили воспроизводить кассету, всегда возвращайте ее назад в коробочку.
- ♦ Храните ваши кассеты в чистом месте вдали от прямого солнечного света, там где они не будут подвергаться воздействию высоких температур.
- ♦ Избегайте использования 120 минутных кассет, так как они приводят к перегрузке лентопотяжного механизма.

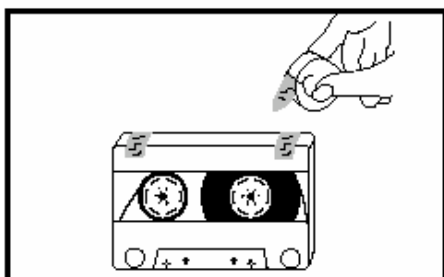
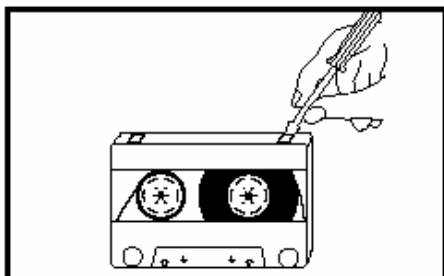
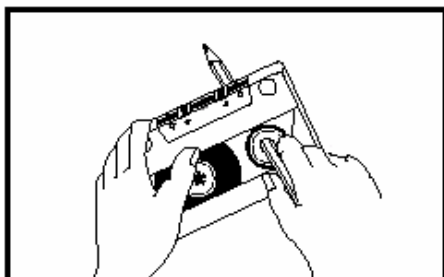

Прежде, чем обращаться в центр послепродажного обслуживания

Всегда требуется некоторое время, чтобы ознакомиться с новой аппаратурой. Если у вас возникла какая-либо из перечисленных ниже проблем, попробуйте применить приведенное для нее решение. Оно может сэкономить вам время и избавить от ненужного вызова специалиста по обслуживанию.

Проблема	Проверки/ Объяснение
Система не работает	<ul style="list-style-type: none"> • Сетевой шнур неправильно вставлен в розетку или в розетке отсутствует напряжение. • Батареи пульта ДУ нуждаются в замене или они были вставлены без соблюдения правильной полярности. • Не была нажата кнопка Питание/ Готовность.
О Б Щ И Е Отсутствует звук	<ul style="list-style-type: none"> • Громкость была уменьшена до нуля. • Не была выбрана правильная функция системы (ТЮНЕР, КОМПАКТ-ДИСК, ЛЕНТА или ДОПОЛНИТЕЛЬНЫЙ ВХОД). • Вы подключили к системе наушники. • Были отсоединены провода, идущие к акустическим системам. • Была нажата кнопка Mute.
Таймер не работает	<ul style="list-style-type: none"> • Таймер был отключен нажатием кнопки Timer On/Off (Включение / выключение таймера).
Если система не работает нормально даже после принятия указанных выше мер	<p>Нажмите кнопку S.Bass на передней панели и удерживайте ее нажатой в течение 5 секунд при выключенном питании системы (в режиме готовности). После этого система вернется в исходное состояние.</p>
К О М П А К Т - д и с к Компакт-диск не начинается воспроизводиться	<ul style="list-style-type: none"> • Не была выбрана функция CD (компакт-диск). • Диск был установлен "вверх ногами", или он может быть грязным или поцарапанным. • Линза лазерного звукоснимателя заплылена или загрязнена. • Система не была установлена на ровную горизонтальную поверхность. • Произошла конденсация влаги внутри проигрывателя; оставьте систему в теплой проветриваемой комнате не менее, чем на час.
К А С С Е Т А Уменьшается громкость Кассета не стирается правильно. Слишком сильная детонация звука	<ul style="list-style-type: none"> • Не была выбрана функция TAPE (Лента) • Кассета не была правильно установлена в деку. • Крышка деки не была закрыта. • Лента либо плохо натянута, либо оборвана. • Головки воспроизведения загрязнены. • Прижимные ролики или ведущий вал загрязнены. • Лента изношена.
Р А Д И О П р и е м п л о х о й и ли р а д и о с т а н ц и в о о б щ е н е п р и н и м а ю т	<ul style="list-style-type: none"> • Не была выбрана функция TUNER (Тюнер) • Не была правильно выбрана частота радиостанции. • Антенна была отсоединена или имеет неправильную ориентацию. Поворачивайте ее, пока не найдете наилучшую ориентацию. • Вы проживаете в здании, которое блокирует радиоволны; вы должны использовать наружную антенну.

Если вы не в состоянии решить проблему после прочтения вышеуказанных инструкций, запишите на листе бумаги:

- ♦ Номер модели и заводской номер, обычно указанные на задней панели системы
- ♦ Гарантийную информацию
- ♦ Четкое описание проблемы

Затем обратитесь к вашему местному дилеру или в сервисный центр компании SAMSUNG.

Технические характеристики

Компания SAMSUNG постоянно стремится улучшить свои изделия. Как технические характеристики, так и эта Инструкция для пользователя могут быть изменены без предварительного уведомления.

РАДИОПРИЕМНИК

ДЛИННЫЕ ВОЛНЫ (не во всех моделях)

Полезная чувствительность 60 дБ

СРЕДНИЕ ВОЛНЫ (АМ)

Отношение сигнал/шум 40 дБ

Полезная чувствительность 56 дБ

Полный коэффициент гармоник 2%

FM

Отношение сигнал/шум 60 дБ

Полезная чувствительность 3 дБ

Полный коэффициент гармоник 1,0%

ПРОИГРЫВАТЕЛЬ КОМПАКТ-ДИСКОВ

Диапазон частот 20 Гц - 20 кГц (± 1 дБ)

Отношение сигнал/шум 90 дБ (на частоте 1 кГц) с фильтром

Искажения 0,05% (на частоте 1 кГц)

Переходное затухание между каналами 80 дБ

Размеры дисков Диаметр: 120 или 80 мм. Толщина: 1,2 мм

КАССЕТНАЯ ДЕКА

Диапазон частот 125 Гц ~ 10 кГц

Отношение сигнал/ шум 40 дБ

Переходное затухание между каналами 35 дБ

Стирающий эффект 60 дБ

УСИЛИТЕЛЬ

Выходная мощность

◆ На основные громкоговорители 2 x 25 Вт скв (полный коэффициент гармоник: 10%)

Переходное затухание между каналами 50 дБ

Отношение сигнал/ шум 80 дБ

ОБЩИЕ ХАРАКТЕРИСТИКИ

Габаритные размеры 194 (Ш) x 172 (В) x 310 (Г) мм

ЭТО ИЗДЕЛИЕ ИЗГОТОВЛЕНО КОМПАНИЕЙ:

