



# ЦИФРОВАЯ МИКРОКОМПОНЕНТНАЯ СИСТЕМА

ВОСПРОИЗВЕДЕНИЕ ДИСКОВ MP3-CD/CD-R/RW

**MM-Z100**

Инструкция для пользователя



## Предупреждения по технике безопасности



### ЛАЗЕРНОЕ ИЗДЕЛИЕ КЛАССА 1

### ЛАЗЕРНОЕ ИЗДЕЛИЕ КЛАССА 1

Этот проигрыватель компакт дисков классифицирован как ЛАЗЕРНОЕ ИЗДЕЛИЕ КЛАССА 1.

Использование органов управления, регулировки или выполнение процедур, не описанных в данной Инструкции, может привести к опасному облучению лазером.

**ОСТОРОЖНО - НЕВИДИМОЕ ЛАЗЕРНОЕ ИЗЛУЧЕНИЕ. ПРИ СНЯТИИ КОЖУХА И ОТКЛЮЧЕНИИ БЛОКИРОВОЧНЫХ КОНТАКТОВ ИЗБЕГАЙТЕ ПОПАДАНИЯ ПОД ЛУЧ ЛАЗЕРА.**

<b>ПРЕДОСТЕРЕЖЕНИЕ</b>		
	ОПАСНОСТЬ ПОРАЖЕНИЯ ЭЛЕКТРИЧЕСКИМ ТОКОМ. НЕ ОТКРЫВАТЬ	
<p><b>ПРЕДОСТЕРЕЖЕНИЕ:</b>          ВО ИЗБЕЖАНИЕ ПОРАЖЕНИЯ ЭЛЕКТРИЧЕСКИМ ТОКОМ, НЕ СНИМАЙТЕ ЗАДНЮЮ КРЫШКУ. ВНУТРИ НЕТ ДЕТАЛЕЙ, ОБСЛУЖИВАЕМЫХ ПОЛЬЗОВАТЕЛЕМ. ДЛЯ ТЕХНИЧЕСКОГО ОБСЛУЖИВАНИЯ ОБРАЩАЙТЕСЬ К КВАЛИФИЦИРОВАННОМУ СПЕЦИАЛИСТУ.</p>		



Этот символ указывает, что внутри данного изделия имеется опасное напряжение, которое может привести к поражению электрическим током.



Этот символ указывает, что в документации на изделие имеется важная инструкция по его использованию или обслуживанию.

**ПРЕДУПРЕЖДЕНИЕ:** Чтобы уменьшить риск возгорания или поражения электрическим током, не допускайте попадания данного изделия под дождь или в условия высокой влажности.

**ОСТОРОЖНО:** ВО ИЗБЕЖАНИЕ ПОРАЖЕНИЯ ЭЛЕКТРИЧЕСКИМ ТОКОМ, ПОЛНОСТЬЮ ВСТАВЛЯЙТЕ ВИЛКУ В РОЗЕТКУ ТАК, ЧТОБЫ ШИРОКАЯ ПЛАСТИНА ВИЛКИ СОВПАЛА С ШИРОКИМ ОТВЕРСТИЕМ РОЗЕТКИ.

Благодарим вас за покупку этой микрокомпонентной системы компании Samsung

Пожалуйста, найдите время для того, чтобы прочесть данную Инструкцию, поскольку она позволит вам легко настроить вашу систему и полностью использовать все ее возможности.

◆ Предупреждения по технике безопасности .....	2
◆ Установка вашей микрокомпонентной системы	
■ Вид передней панели .....	4
■ Пульт дистанционного управления .....	5
■ Вид задней панели .....	6
■ Где устанавливать вашу микрокомпонентную систему .....	7
■ Подсоединение вашей системы к сети переменного тока .....	7
■ Установка батарей в пульт дистанционного управления .....	7
■ Подсоединение к внешнему источнику сигнала .....	8
■ Подсоединение акустических систем .....	8
■ Подсоединение AM (CB)/ ДВ антенны .....	9
■ Подсоединение FM антенны .....	9
■ 7-цветный дисплей .....	10
■ Просмотр различных функций вашей системы .....	10
■ Установка часов .....	10
◆ Проигрыватель компакт-дисков	
■ Воспроизведение компакт-диска/диска MP3-CD .....	11
■ Выбор дорожки на компакт-диске .....	12
■ Выбор альбома и дорожки на диске MP3-CD .....	12
■ Поиск конкретного места на компакт-диске .....	13
■ Функция пропуска 10 дорожек за один раз .....	13
■ Функция повтора последней воспроизводившейся дорожки .....	13
■ Повтор одной или всех дорожек компакт-диска .....	14
■ Программирование порядка воспроизведения .....	14
■ Контроль или изменение запрограммированных дорожек .....	15
◆ Тюнер	
■ Поиск радиостанций и запоминание настройки на них в памяти системы .....	15
■ Улучшение качества приема .....	16
■ Выбор запомненной радиостанции .....	16
■ О вещании с использованием системы RDS .....	17
■ Об информации системы RDS, показываемой на дисплее .....	17
■PTY (индикация типа программы) и функция PTY-SEARCH (поиск нужного типа программы) .....	18
◆ Кассетная дека	
■ Прослушивание кассеты .....	19
■ Запись компакт-диска .....	19
■ Запись передачи радиостанции .....	20
■ Выбор режима воспроизведения кассеты .....	20
◆ Другие функции	
■ Функция таймера .....	21
■ Отмена действия таймера .....	21
■ Временное отключение звука (Mute) .....	22
■ Выбор предустановленных настроек эквалайзера .....	22
■ Функция усиления низких частот S. Bass .....	22
■ Установка системы на автоматическое выключение .....	23
■ Подсоединение наушников .....	23
◆ Рекомендации по использованию	
■ Меры предосторожности .....	24
■ Чистка вашей микрокомпонентной системы .....	24
■ Меры предосторожности при использовании компакт-дисков .....	25
■ Меры предосторожности при использовании аудиокассет .....	25
■ Прежде чем обращаться в центр послепродажного обслуживания .....	25
■ Технические характеристики .....	26

## Символы



Нажать



Толкнуть



Важно



Примечание

## Вид передней панели

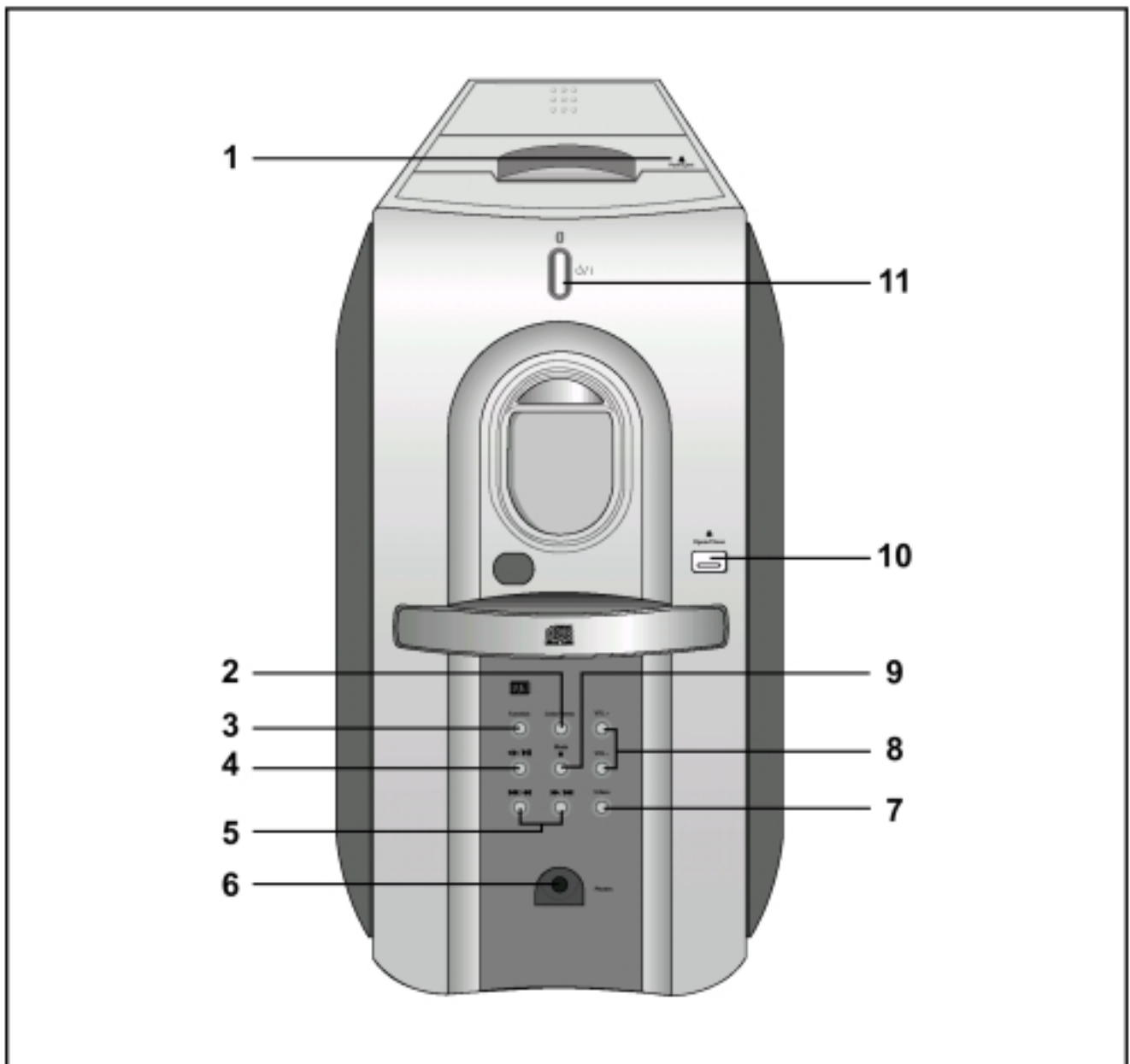

1. Кнопка Push Eject (Открытие/Закрытие отсека для кассеты)
2. Цвет/ Демонстрационный режим
3. Кнопка выбора функций системы
4. Кнопка Воспроизведение/Пауза
5. Кнопки функции поиска
6. Гнездо для подключения наушников
7. Кнопка функции "S. Bass"
8. Кнопки регулировки громкости
9. Кнопка "Режим/Стоп"
10. Кнопка открытия отсека для компакт-дисков
11. Кнопка Вкл./ Готовность

## Пульт дистанционного управления

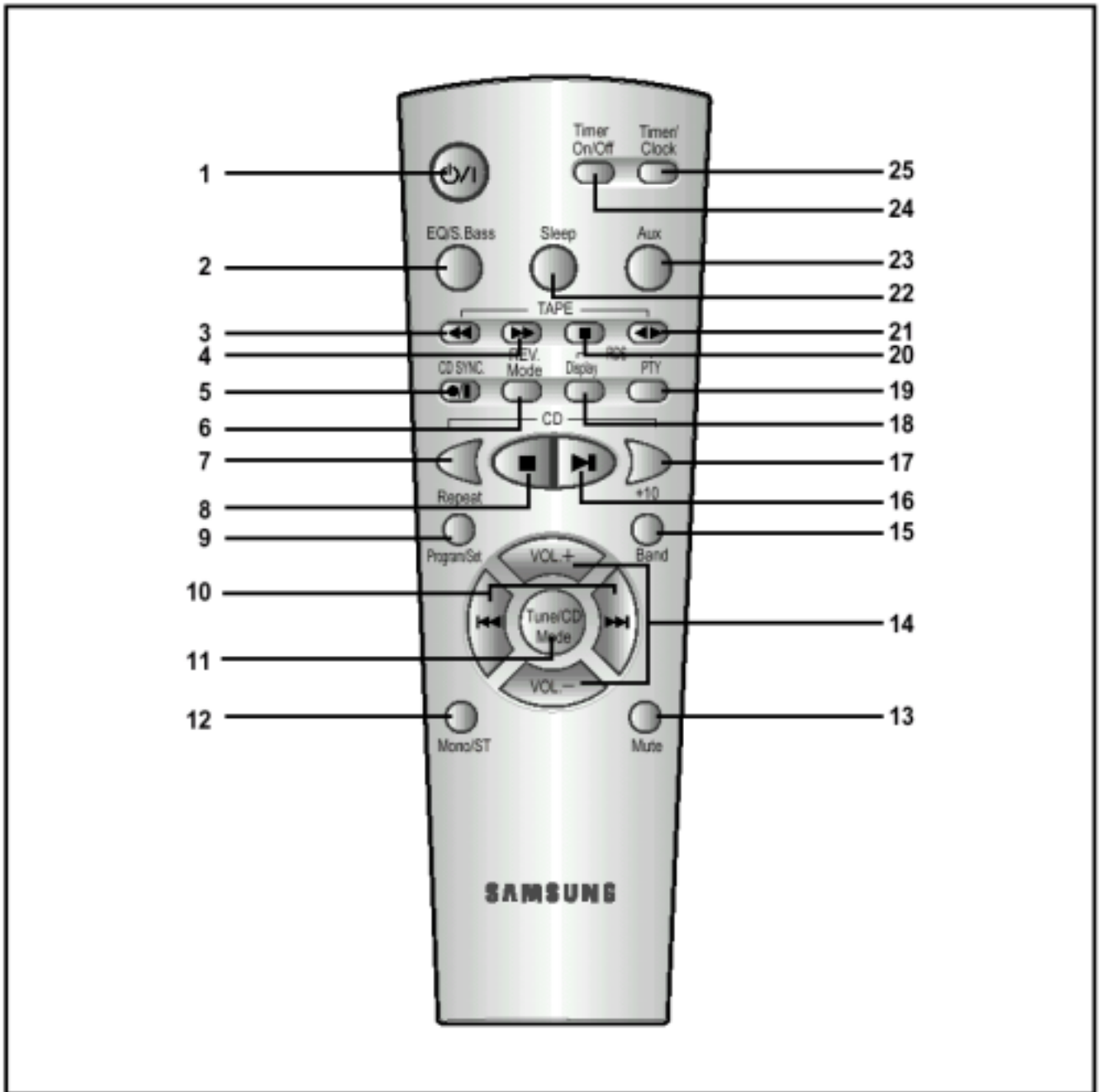

- |   |   |
|---|---|
| 1. Кнопка Вкл./ Готовность  | 14. Кнопки регулировки громкости              |
| 2. Эквалайзер/Функция S.Bass  | 15. Кнопка выбора диапазона частот тюнера     |
| 3. Перемотка кассеты назад  | 16. Кнопка воспроизведения компакт-диска      |
| 4. Перемотка кассеты вперед   | 17. Кнопка "+10"                              |
| 5. Запись/Пауза, Синхронизированная запись компакт-диска                  | 18. Показ информации на дисплее (RDS)         |
| 6. Кнопка выбора режима реверса кассеты                                   | 19. Индикация типа программ                   |
| 7. Кнопка "Повтор"  | 20. Стоп кассеты                              |
| 8. Кнопка "Стоп" компакт-диска  | 21. Воспроизведение кассеты                   |
| 9. Кнопка Программа/ Установка  | 22. Кнопка "Сон"                              |
| 10. Кнопки поиска или пропуска  | 23. Кнопка выбора дополнительного входа (AUX) |
| 11. Кнопка режима настройки на радиостанции/ режима воспроизведения диска | 24. Кнопка Включения/ Выключения таймера      |
| 12. Кнопка выбора режима Моно/ Стерео                                     | 25. Кнопка установки Таймера/ Часов           |
| 13. Кнопка временного отключения звука                                    |   |

## Вид задней панели

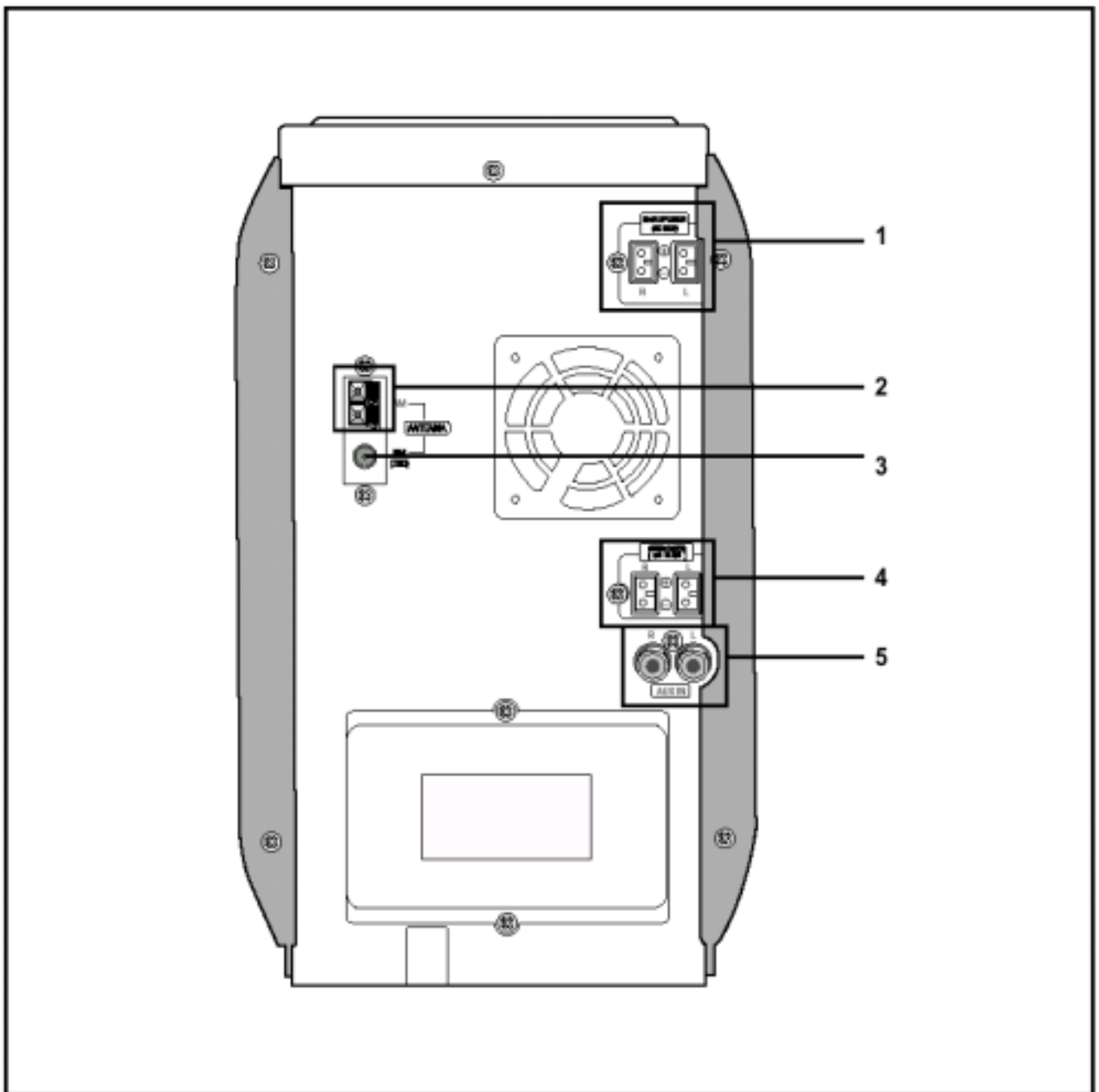

1. Клеммы для подсоединения ОСНОВНЫХ громкоговорителей
2. Клеммы для подсоединения АМ антенны
3. Гнездо для подсоединения FM антенны
4. Клеммы для подсоединения САБВУФЕРА
5. Дополнительный вход

## Где устанавливать вашу микрокомпонентную систему

Чтобы полностью использовать все достоинства вашей новой микрокомпонентной системы, при ее установке и подключении выполняйте следующие инструкции.

- ◆ Устанавливайте систему на плоскую устойчивую поверхность.
- ◆ Никогда не ставьте эту систему на ковер.
- ◆ Никогда не располагайте эту систему вне помещения.
- ◆ Для целей вентиляции, обеспечьте расстояние приблизительно 15 сантиметров от боковых стенок и задней стенки системы до других предметов.
- ◆ Убедитесь в том, что имеется достаточно места для того, чтобы можно было легко открывать отсек для компакт-диска.
- ◆ Разместите акустические системы на разумном расстоянии от обеих боковых стенок системы для обеспечения хорошего стереофонического звучания.
- ◆ Направьте акустические системы на зону прослушивания.
- ◆ Для того, чтобы система работала оптимально, расположите обе акустические системы на одинаковой высоте от уровня пола.

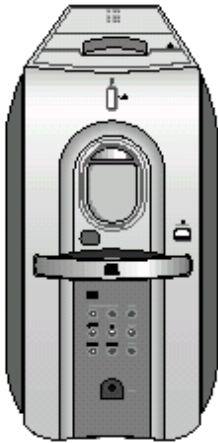

## Подсоединение вашей системы к сети переменного тока

Вилка сетевого шнура должна подсоединяться к подходящей розетке сети переменного тока.

- ☛ Прежде чем подсоединить вашу систему к сетевой розетке, вы должны проверить положение переключателя напряжения сети (**НЕ ВО ВСЕХ МОДЕЛЯХ**). Если напряжение в сетевой розетке не соответствует положению переключателя, расположенного на задней панели системы, вы можете серьезно повредить систему.

- 1 Проверьте положение переключателя напряжения на задней панели системы (**НЕ ВО ВСЕХ МОДЕЛЯХ**).
- 2 Вставьте вилку сетевого шнура (маркированного на задней панели системы надписью **AC Cord** (Шнур сети переменного тока)) в подходящую сетевую розетку.
- 3 Нажмите кнопку **Вкл./ Готовность**, чтобы включить вашу микрокомпонентную систему.

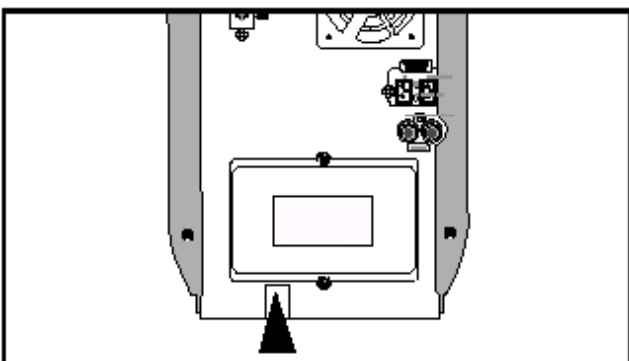

## Установка батарей в пульт дистанционного управления

Устанавливайте или заменяйте батареи в пульте дистанционного управления, когда вы:

- ◆ Только что купили эту микрокомпонентную систему
- ◆ Обнаружили, что пульт дистанционного управления перестал правильно работать

- ☛ При замене батарей используйте комплект из новых батарей и никогда не используйте совместно щелочные (Alkaline) и марганцевые батареи.

- 1 Поместите большой палец на место на крышке отсека для батарей, маркированное  (на нижней поверхности пульта) и толкните крышку в направлении, указанном стрелкой.
- 2 Установите две батареи типа AAA, LR03 или эквивалентные, обращая внимание на соблюдение полярности:
  - ◆ + на батарее совместите с меткой "+" на пульте
  - ◆ - на батарее совместите с меткой "-" на пульте
- 3 Возвратите крышку на место, сдвинув ее назад по направляющим, пока она не встанет на место со щелчком.

- Если вы не собираетесь пользоваться пультом дистанционного управления длительное время, извлеките из него батареи во избежание коррозии.

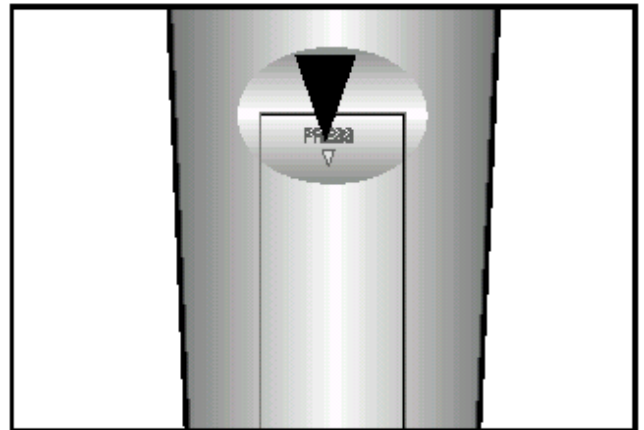

## Подсоединение к внешнему источнику сигнала

Имеющийся в системе дополнительный вход может быть использован для того, чтобы воспользоваться преимуществами качества звука, обеспечиваемого вашей микрокомпонентной системой, при прослушивании сигнала от других источников.

- Примеры:**
- ◆ Телевизор
  - ◆ Проигрыватель видеодисков
  - ◆ Видеомагнитофон системы HI-FI stereo

➤ Чтобы можно было подключить внешний источник звука, у него должен иметься аудио выход. Кроме того, вам потребуется соединительный кабель с разъемами типа RCA ("тюльпан").

- 1 Перед подсоединением к внешнему источнику сигнала, установите систему в режим готовности и отсоедините ее и внешний источник звука от сети переменного тока.
- 2 Подсоедините кабель для аудио сигнала к гнездам, расположенным на задней панели системы.

**Подсоедините... К гнезду, маркированному...**

Красный штепсель ..... R (правый канал)

Белый штепсель ..... L (левый канал)

➤ Для получения оптимального качества звучания не меняйте местами правый и левый каналы.

- 3 Вновь подсоедините систему к сети и нажмите кнопку **Вкл./ Готовность** (⏻/⏻), чтобы включить ее.
  - 4 Выберите внешний источник звука, нажимая кнопку **Function** (Функция).
- Результат:** Дисплей показывает сообщение **AUX**.
- 5 Включите внешний источник звука.
  - 6 Настройте громкость звука и баланс низких и высоких частот, как вам требуется, используя:
    - ◆ Регулятор громкости
    - ◆ Эквалайзер
    - ◆ Кнопку S. Bass

**Пример:** Вы можете смотреть фильм, используя преимущества стереозвучания, как если бы вы были в кинотеатре (при условии, что оригинальная звуковая дорожка записана в режиме стерео).

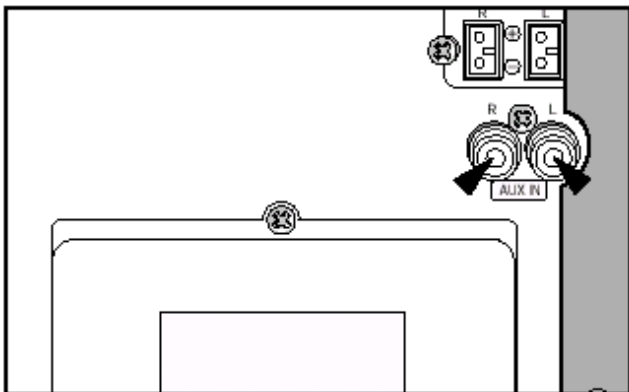

## Подсоединение акустических систем

На системе имеются клеммы для подключения основных громкоговорителей акустических систем и клеммы для подключения сабвуферов акустических систем.

- ◆ Подсоединение основного громкоговорителя: Подсоедините кабели от основных громкоговорителей (черный/красный) к клеммам для основных громкоговорителей на задней стенке системы.
  - ◆ Подсоединение сабвуфера: Подсоедините кабели от сабвуферов (синий/черный) к клеммам для сабвуферов на задней стенке системы.
- ☛ При подсоединении громкоговорителей будьте внимательны, чтобы не подсоединить основные громкоговорители к клеммам для сабвуферов и наоборот.

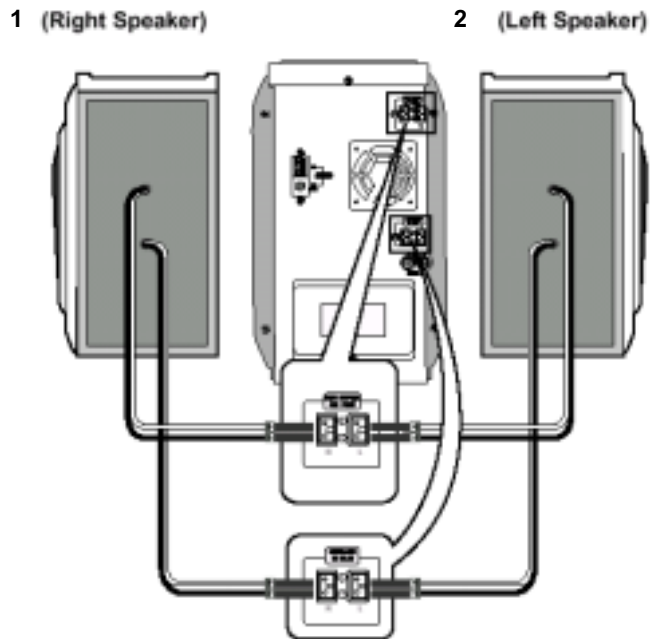

1-Правая акустическая система; 2-Левая акустическая система

### Указания по установке акустических систем

- ◆ Установка вблизи от нагревательных приборов, под прямыми солнечными лучами или в местах с высокой влажностью может ухудшить эксплуатационные характеристики акустических систем.
- ◆ Не вешайте акустические системы на стену и не устанавливайте их на вершину стойки, или на иную неустойчивую поверхность во избежание падения акустических систем, которое может привести к травме или повреждению акустической системы.
- ◆ Не устанавливайте акустические системы вблизи от телевизора или монитора компьютера. При установке акустической системы рядом с телевизором или монитором компьютера может ухудшиться качество изображения на экране.



## Подсоединение AM (СВ)/ ДВ антенны

AM антенна (для приема радиостанций в диапазонах длинных и средних волн) может быть:

- ◆ Поставлена на устойчивую поверхность.
- ◆ Прикреплена к стене (вы должны сначала снять подставку антенны).

Гнезда для подключения антенны расположены на задней панели системы и маркированы надписью AM.

- Во избежание паразитного шума удостоверьтесь в том, что провода от акустических систем не проложены рядом с проводами от антенны. Всегда держите их друг от друга на расстоянии не менее 5 см.

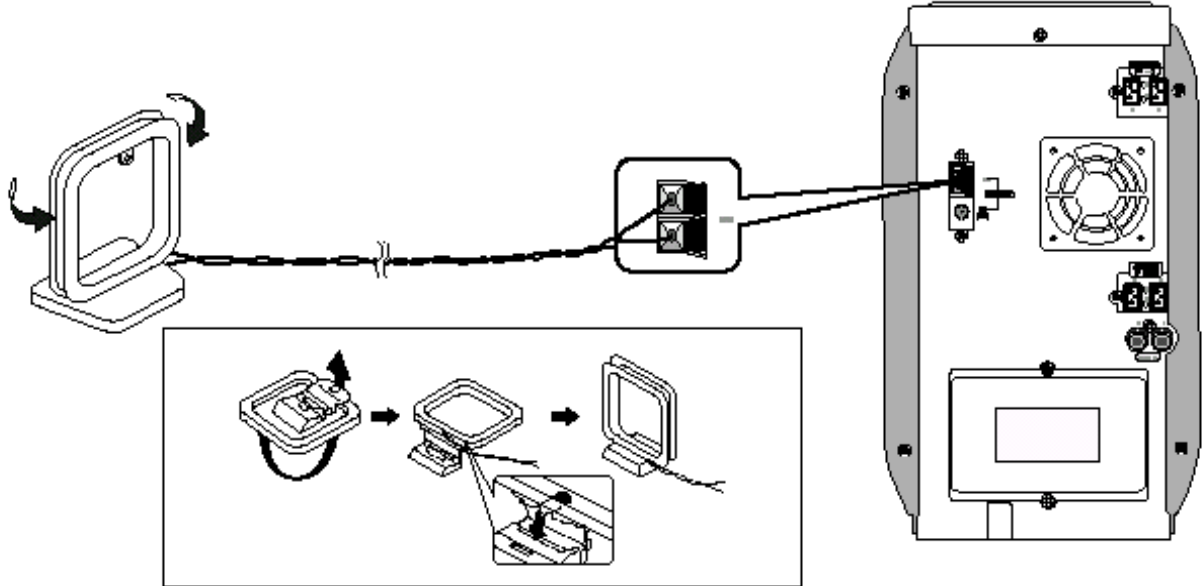

## Подсоединение FM-антенны

Как подсоединить антенну КОАКСИАЛЬНОГО ТИПА.

- ◆ Подсоедините 75Ω антенну к клеммам для FM антенны.
- ◆ Вставьте штексель FM антенны, входящей в комплект системы, в коаксиальное гнездо (75Ω), маркированное FM на задней панели системы.
- ◆ Следуйте инструкциям, приведенным на [стр. 15](#), чтобы настроиться на радиостанцию и определить наилучшую ориентацию антенны.
- ◆ При плохом качестве приема вам может потребоваться установить наружную антенну. Чтобы сделать это, подсоедините наружную FM антенну к FM гнезду на задней панели системы с помощью 75Ω коаксиального кабеля (покупается отдельно).

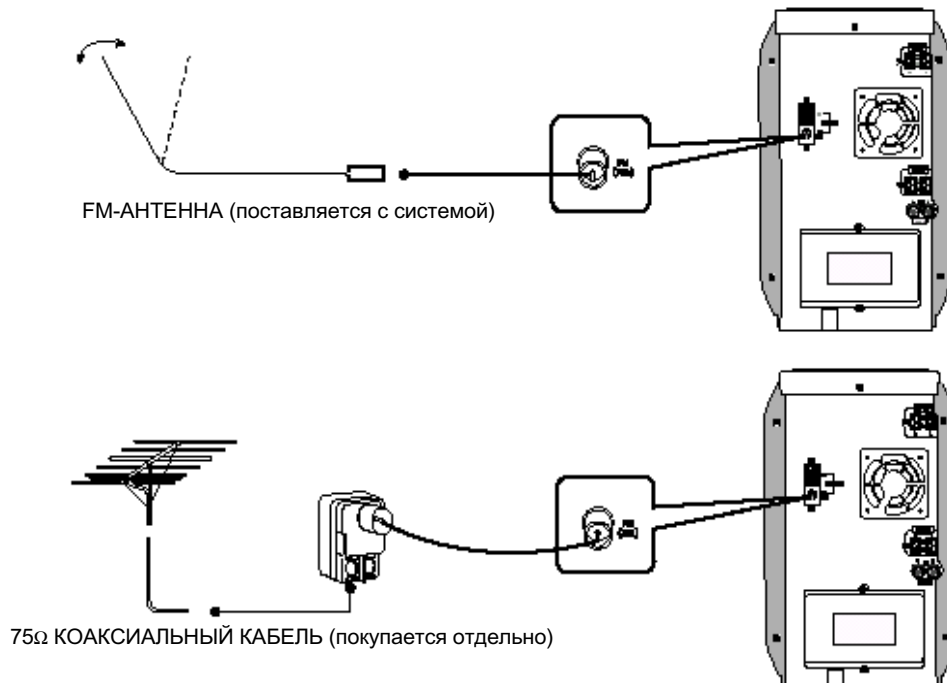

## 7-цветный дисплей

Система дает вам возможность выбрать свой любимый цвет дисплея для создания атмосферы, которая наиболее гармонирует с вашей личностью.

- 1 Нажмите кнопку **Color/Demo** (Цвет/Демонстрационный режим) для выбора желаемого цвета.  
Результат: При последовательных нажатиях кнопки циклически выбираются следующие варианты цветов: Бирюзовый → Зеленый → Красный → Синий → Фиолетовый → Желто-зеленый → Белый → Off (Выкл.) → Auto (Авто).
- 2 Если вы выберете режим **Auto** (Автоматический), дисплей поочередно по 3 секунды светится каждым из 7 имеющихся цветов.



## Просмотр различных функций вашей системы

Вы можете просмотреть различные функции, обеспечиваемые вашей системой.

- 1 Нажмите кнопку **Color/Demo** (Цвет/Демонстрационный режим).  
Результат: На дисплее по очереди перечисляются различные функции, имеющиеся в вашей системе.
- Все эти функции подробно описаны в данной Инструкции. За указаниями по их использованию обращайтесь к соответствующим разделам.
- 2 Для отмены режима просмотра функций вновь нажмите кнопку **Color/Demo**.



## Установка часов

В вашей системе имеются встроенные часы, которые позволяют вам автоматически включать и выключать систему. Вы должны установить часы:

- ◆ Когда вы только что приобрели микрокомпонентную систему.
  - ◆ После сбоя питания в сети переменного тока.
  - ◆ После того, как вы отсоединяли систему от сетевой розетки.
- ☛ ◆ При выполнении каждого шага у вас имеется несколько секунд для установки требуемых значений. Если вы превысите это время, вам придется начать всю процедуру снова.

- 1 Включите систему нажатием кнопки **Вкл./ Готовность (O/I)**.
  - 2 Дважды нажмите кнопку **Timer/Clock** (Таймер/ Часы).  
Результат: Появляется сообщение **CLOCK** (Часы).
  - 3 Нажмите кнопку **Program/Set** (Программа/ Установка).  
Результат: Цифры часов на дисплее мигают.
- | 4 | Чтобы...                    | Нажмите кнопку... |
|---|-----------------------------|-------------------|
|   | Перевести часы вперед ..... | ▷                 |
|   | Перевести часы назад .....  | ◀                 |
- 5 Когда дисплей покажет правильный час, нажмите кнопку **Program/Set**.  
Результат: Цифры минут на дисплее мигают.
- | 6 | Чтобы...                      | Нажмите кнопку... |
|---|-------------------------------|-------------------|
|   | Перевести минуты вперед ..... | ▷                 |
|   | Перевести минуты назад .....  | ◀                 |
- 7 Когда будет установлено точное время, нажмите кнопку **Program/Set**.  
Результат: Часы начинают идти и показывают время, даже когда система находится в режиме готовности (Standby).

- ◆ Вы можете вывести на дисплей текущее время, даже когда вы пользуетесь другой функцией системы, один раз нажав кнопку **Timer/Clock**.

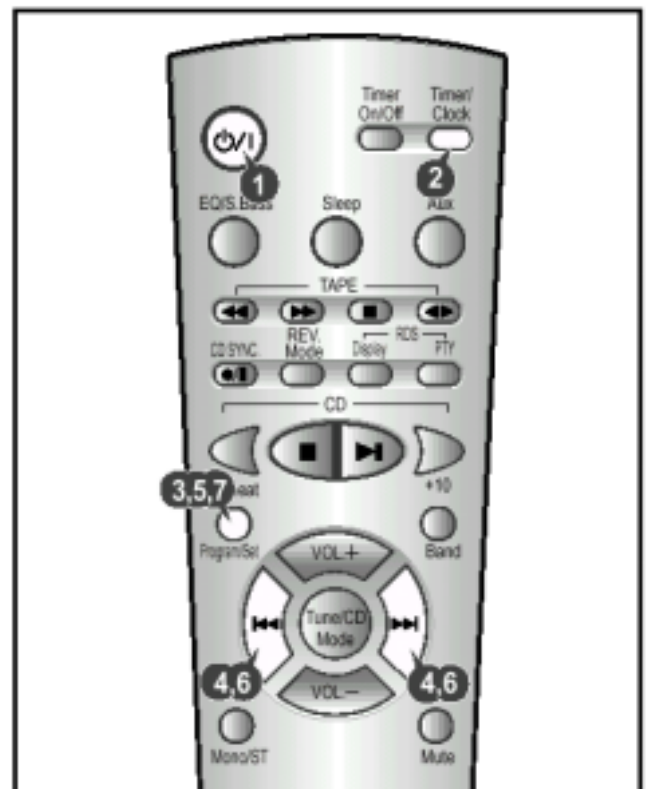

## Воспроизведение компакт-диска/диска MP3-CD

Этот проигрыватель позволяет воспроизводить аудио компакт-диски, диски CD-R, CD-RW и MP3-CD, но он не может сохранять на диске файлы формата MP3.

- ☛ Не воспроизводите сувенирные компакт-диски неправильной формы (в форме сердца, восьмиугольника и т.п.), так как это может привести к повреждению проигрывателя.
- Вы можете воспроизводить компакт-диски диаметром 12 см или 8 см без использования адаптера.

- 1 Выберите функцию CD (Компакт-диск), нажимая кнопку **Function** (Функция) на передней панели системы.
- 2 Нажмите кнопку **Open/Close** (▲) (Открыть/Закрыть).  
Результат: Отсек для компакт-диска открывается.
- 3 Установите ваш диск в отсек так, чтобы сторона диска с этикеткой была направлена вверх.
- 4 Закройте отсек для компакт-диска, нажав кнопку **Open/Close** (▲) еще раз.  
Результат: На дисплее показывается количество дорожек на компакт-диске и общее время воспроизведения диска.
- 5 Нажмите кнопку **CD** (▶II), чтобы начать воспроизведение.
  - ♦ Вашему проигрывателю потребуется несколько секунд, чтобы сканировать все дорожки, записанные на определенном диске MP3-CD.
  - ♦ На дисплее может показываться название песни на английском языке только в том случае, если оно напрямую загружено с персонального компьютера или если содержимое купленного диска MP3-CD отсортировано по названиям песен (имеющимся в каталоге на диске) (дисплей не может отображать буквы никаких других языков, кроме английского языка).
  - ♦ В зависимости от характеристик конкретного диска MP3-CD, названия песен на английском языке могут не показываться на дисплее.

### <Воспроизведение CD>

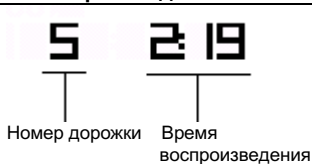

### <Воспроизведение MP3-CD>



- 6 Отрегулируйте громкость до желаемого уровня посредством:
  - ♦ Нажатия кнопок **VOL +** или **-** на основном блоке.
  - или
  - ♦ Нажатия кнопок **VOL +** или **-** на пульте дистанционного управления.
- 7 Чтобы временно приостановить воспроизведение, нажмите кнопку **CD** (▶II).
  - Чтобы возобновить воспроизведение диска, вновь нажмите кнопку **CD** (▶II).
- 8 Чтобы остановить воспроизведение диска, нажмите кнопку **■** (Стоп).



## Что такое MP3?

MP3 означает MPEG1 Layer 3, всемирный стандарт в технологии сжатия аудио сигнала. В этом стандарте используется цифровая технология сжатия данных, обеспечивающая максимум 12-кратное сжатие исходных аудиоданных практически без потери качества звука.

## Совместимость файлов

- ♦ Этот проигрыватель позволяет воспроизводить файлы формата MP3 (MPEG1 Layer3) с расширением \*.mp3.
- ♦ В зависимости от характеристик файлов, файлы формата MP2 (MPEG1 Layer2), имеющие расширение \*.mp2, могут не воспроизводиться.
- ♦ Если частота дискретизации сигнала, записанного в файле MP3, составляет 22 кГц, а не стандартное значение (44,1 кГц), то во время воспроизведения такого файла могут наблюдаться шумы и пропуски звука.

## Сколько файлов формата MP3 можно записать на диск CD-R или CD-RW?

- ♦ Максимальная емкость одного диска CD-R или CD-RW составляет 680 Мбайт. Обычно размер одного файла формата MP3 равен примерно 4 Мбайт, таким образом, на один диск можно записать приблизительно 170 файлов.
- ♦ Данное изделие не распознает символы корейского языка. Если названия песен или альбомов записаны на диске на корейском языке, музыка может не воспроизводиться в желательном для вас порядке.

## Воспроизведение дисков CD-R или CD-RW

- ♦ Диски типа CD-R (с однократной записью) и CD-RW (перезаписываемые), записываемые пользователем в формате музыкальных аудио компакт-дисков, могут воспроизводиться только в случае, если они уже записаны "окончательно" (однако возможность их воспроизведения данным проигрывателем зависит от их характеристик или условий выполнения записи).
- ♦ Отражательная способность дисков CD-RW меньше отражательной способности обычных компакт-дисков, поэтому для считывания информации о содержимом диска после его загрузки требуется больше времени.

## Последовательность воспроизведения альбомов и дорожек диска

- ♦ Содержимое диска представлено в Проводнике Windows (Windows Explorer).
- ♦ Стрелками показана последовательность воспроизведения альбомов и дорожек диска.
- ♦ Папки, в которых содержатся только файлы с расширениями \*.jpg, \*.wav или \*.doc, которые не являются аудио файлами поддерживаемых форматов, пропускаются при воспроизведении.

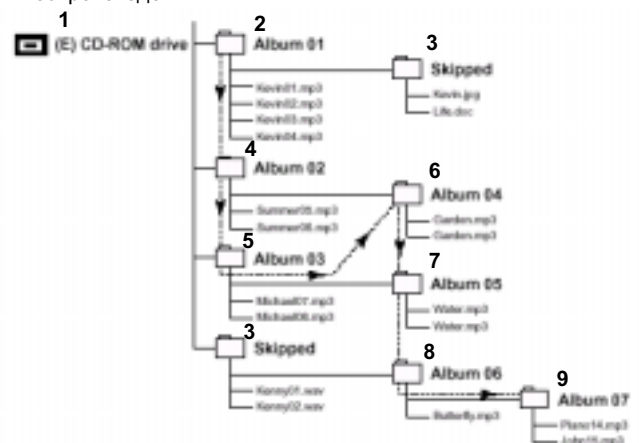

1-Дисковод CD-ROM (E); 2-Альбом 01; 3-Пропускается; 4-Альбом 02; 5-Альбом 03; 6-Альбом 04; 7-Альбом 05; 8-Альбом 06; 9-Альбом 07

## Выбор дорожки на компакт-диске

Вы можете выбрать на компакт-диске дорожку (музыкальное произведение), которую желаете слушать, либо когда проигрыватель компакт-дисков находится в режиме "Стоп", либо во время воспроизведения диска.

Чтобы начать воспроизведение от начала...	Нажмите кнопку...
Следующей дорожки.....	▶▶I один раз
Текущей дорожки .....	I◀◀ один раз
Предыдущей дорожки.....	I◀◀ два раза
Дорожки по вашему выбору .....	I◀◀ или ▶▶I нужное число раз.

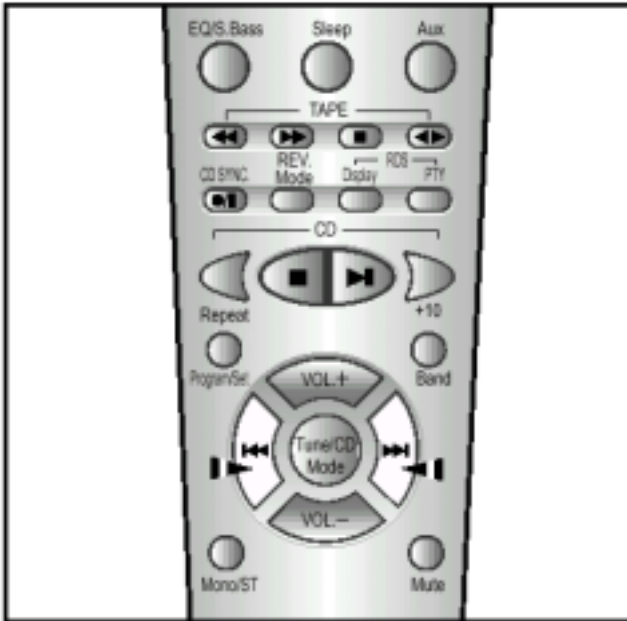

## Выбор альбома и дорожки на диске MP3-CD

Вы можете выбрать на диске MP3-CD альбом или дорожку, которую желаете слушать, либо когда проигрыватель находится в режиме "Стоп", либо во время воспроизведения диска.

Для перехода от одной дорожки к другой нажимайте кнопки I◀◀, ▶▶I.

- ◆ Переход от дорожки к дорожке осуществляется в пределах альбома.

Нажимайте кнопку **Tune/CD Mode** (Режим настройки/воспроизведения диска) для выбора режима 'Album' (Альбом) или 'Track' (Дорожка), затем нажимайте кнопки I◀◀, ▶▶I.

- ◆ Если на дисплее показывается режим 'Album', то при нажатии кнопок дорожки пропускаются целыми альбомами (каталогами на диске).
- ◆ Если на дисплее показывается режим 'Track', то при нажатии кнопок происходит переход от дорожки к дорожке.
- Если число нажатий кнопок I◀◀, ▶▶I превышает количество дорожек в альбоме, то происходит переход к другому альбому.

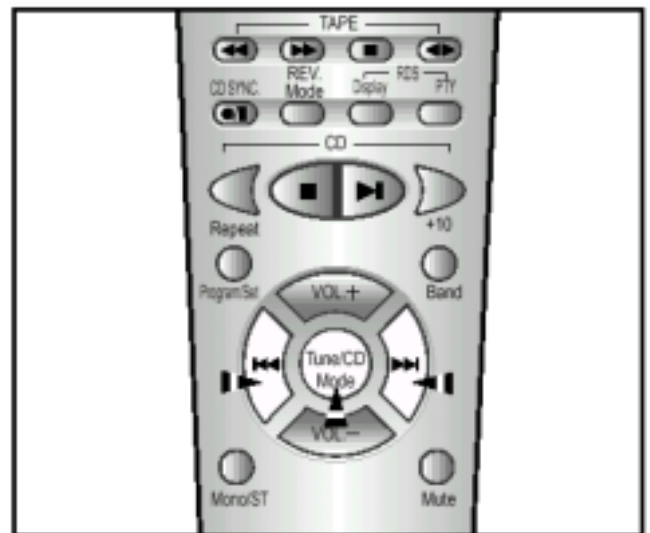

## Выбор конкретного места на компакт-диске

Во время прослушивания компакт-диска вы можете быстро найти нужный музыкальный эпизод на дорожке.

**Чтобы найти нужное место на дорожке ...** Нажмите и удерживайте ...

Ближе к ее концу ..... Кнопку **▷|** в течение по крайней мере одной секунды

Ближе к ее началу ..... Кнопку **|◀** в течение по крайней мере одной секунды

➤ Мы советуем вам уменьшить громкость звука перед тем, как пользоваться этой функцией.

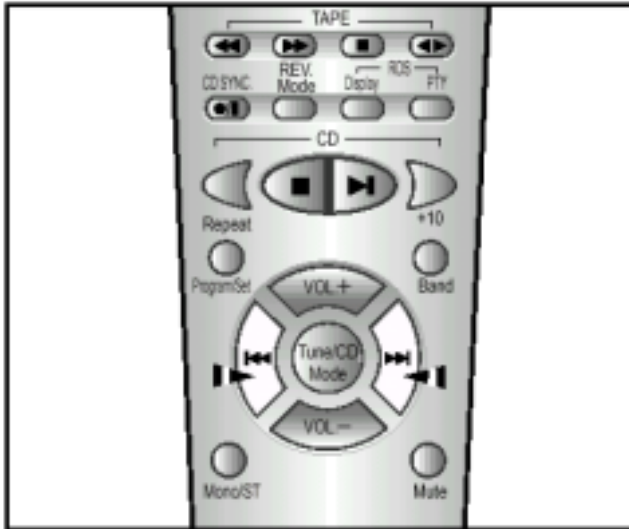

## Функция пропуска 10 дорожек за один раз

Кратковременно нажмите кнопку "+10" при воспроизведении компакт-диска. Начнется воспроизведение дорожки с ближайшим большим номером, кратным 10.

**Пример:** Если во время воспроизведения дорожки 15 вы хотите выбрать дорожку с номером 43, три раза нажмите кнопку +10, а затем три раза нажмите кнопку ▷|.

15 → 20 → 30 → 40 → 41 → 42 → 43



➤ При воспроизведении диска MP3-CD кнопка "+10" функционирует только в случае, когда альбом (каталог) содержит 10 и более дорожек.

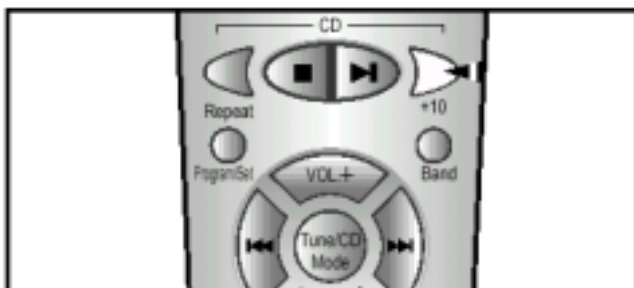

## Функция повтора последней воспроизводившейся дорожки

\* Эта функция доступна только при воспроизведении диска MP3-CD.

Если после того, как проигрыватель был остановлен или выключен, снова было выбрано воспроизведение диска MP3-CD, эта функция позволяет возобновить воспроизведение с начала той дорожки, которую вы слушали последней.

◆ Нажмите кнопку **Program/Set** (Программа/Установка) во время воспроизведения диска MP3-CD. Каждый раз, когда вы нажимаете эту кнопку, поочередно включается (On) и выключается (Off) функция запоминания последней воспроизводившейся дорожки.

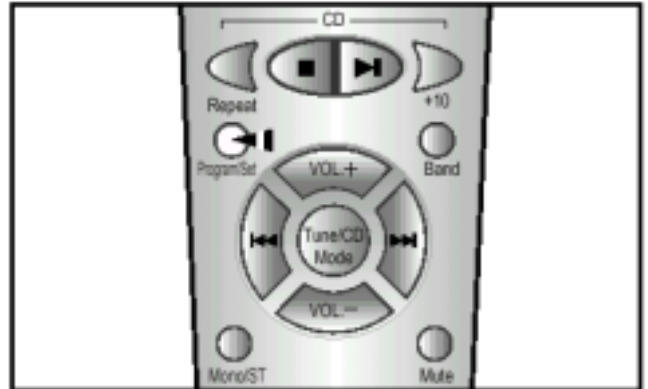

## Повтор одной или всех дорожек на компакт-диске

Вы можете повторять неопределенно долго:

- ♦ Конкретную дорожку на компакт-диске.
- ♦ Все дорожки, имеющиеся на компакт-диске.

- 1 Чтобы повторять...** Нажмите кнопку Repeat (Повтор) на передней панели один или несколько раз, пока дисплей не покажет...

Текущую дорожку неопределенно долго..... REPEAT 1 (Повтор 1 дорожки)  
Все дорожки диска..... REPEAT (Повтор)

- 2** Если вы хотите прекратить режим повтора, нажмите кнопку ■ (Стоп).

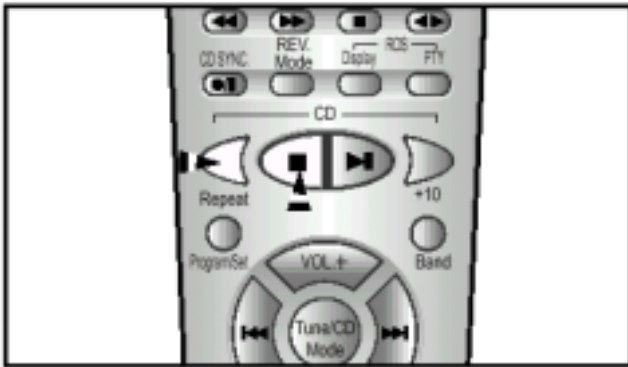

## Программирование порядка воспроизведения (Эта функция недоступна при воспроизведении диска MP3-CD)

Вы можете выбрать для себя:

- ♦ Порядок, в котором вы будете прослушивать дорожки на диске.
  - ♦ Дорожки, которые вы не хотите прослушивать.
- 
- ♦ Вы можете запрограммировать желаемый порядок воспроизведения до 24 дорожек.
  - ♦ Прежде чем выбирать дорожки, вы должны остановить проигрыватель компакт-дисков.
  - ♦ Эта функция может использоваться совместно с функцией повтора компакт-диска.
  - ♦ В случае диска MP3-CD кнопка **Program/Set** (Программа/Установка) может использоваться для включения/выключения функции запоминания последней воспроизводившейся дорожки

- 1** Если выбрана функция CD (компакт-диск), остановите проигрыватель нажатием кнопки ■ (Стоп).
- 2** Загрузите желаемый компакт-диск.
- 3** Нажмите кнопку **Program/Set** (Программа/ Установка).  
Результат: Дисплей показывает следующую информацию:

01  
Track --

(01 = номер программы, -- = номер дорожки на диске)

- 4** Выберите требующуюся дорожку нажатием:
- ♦ кнопки I◀, чтобы перемещаться через дорожки назад
  - ♦ кнопки ▶I, чтобы перемещаться через дорожки вперед
- 5** Нажмите кнопку **Program/Set**, чтобы подтвердить ваш выбор.

Результат: Выбор заносится в память, а дисплей

показывает: 02  
Track --

- 6** Для выбора других дорожек повторяйте Шаги 3 и 4.
- 7** Нажмите кнопку **CD (▶II)**, чтобы начать прослушивать выбранные дорожки в порядке, в котором они были запрограммированы.

- | 8 Чтобы...                                | Нажмите кнопку... |
|---|-------------------|
| Прослушать текущую дорожку снова ...      | I◀ один раз       |
| Прослушать предыдущую дорожку.....        | I◀ два раза       |
| Прослушать следующую дорожку .....        | ▶I один раз       |
| Пропустить одну или несколько .....       | I◀ или ▶I         |
| дорожек в прямом или обратном направлении | нужное число раз  |
- 9** Чтобы отменить выбор дорожек, нажмите кнопку ■ (Стоп):
- ♦ Один раз, если проигрыватель компакт-дисков остановлен.
- Результат: На дисплее больше не показывается сообщение **PRGM** (Программа).

- ♦ Если вы откроете отсек для компакт-дисков, сделанный вами выбор дорожек отменяется.

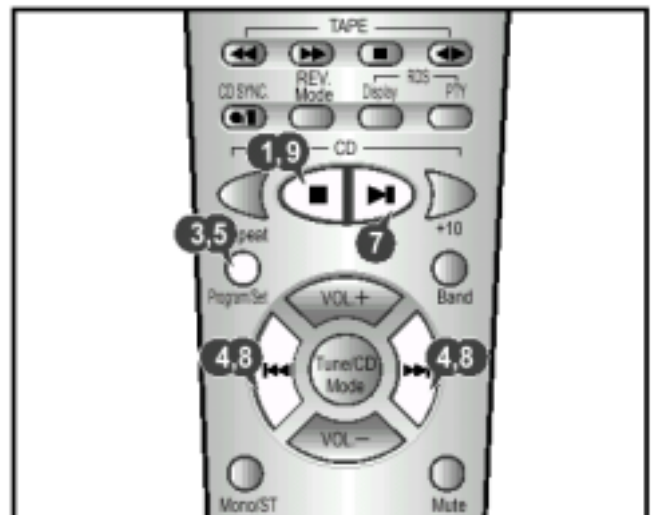

## Контроль или изменение запрограммированных дорожек

Вы можете в любое время проконтролировать и изменить выбранные вами дорожки.

- Если вы уже начали прослушивать выбранные дорожки, один раз нажмите кнопку **■** (Стоп).
- Нажмите кнопку **Program/Set** (Программа/Установка).  
Результат: На дисплее появляется следующая информация:  
  
 (01 = № программы, -- = номер проверяемой дорожки на диске)  
 > Сообщение Check (Проверка) показывается вместо сообщения PR (Программирование) при нажатии кнопки **Program / Set**, если вы уже запрограммировали 24 дорожки.
- Нажмите кнопку **Program/Set** один или несколько раз, пока на дисплее не появится дорожка, которую вы хотите изменить.
- Нажмите кнопку **◀◀** или **▶▶** для выбора другой дорожки.
- Нажмите кнопку **Program/Set**, чтобы подтвердить изменение.
- Нажмите кнопку **CD (▶II)**, чтобы начать прослушивать выбранные дорожки.  
Результат: Воспроизводится первая выбранная вами дорожка.

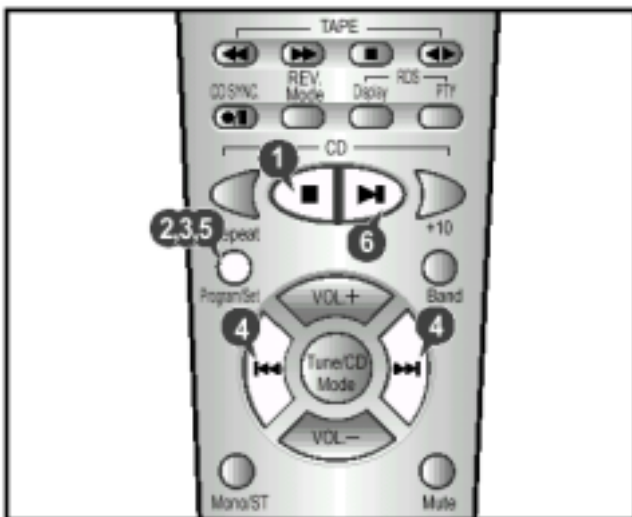

## Поиск радиостанций и запоминание настройки на них в памяти системы

Вы можете хранить в памяти системы настройку на:

- ◆ 15 FM радиостанций
- ◆ 8 СВ радиостанций
- ◆ 7 ДВ радиостанций

- Включите систему, нажав кнопку **Вкл./Готовность (ON)**.
- Выберите функцию TUNER (Тюнер) нажатием кнопки **Function** (Функция).
- Выберите желаемый диапазон частот, нажав кнопку **Band** (Диапазон) на пульте дистанционного управления.  
Результат: На дисплее появляется название соответствующего диапазона:  

◆ FM	Частотная модуляция
◆ AM (MW)	Средние волны
◆ LW	Длинные волны
- Для поиска радиостанции...  

<p>Вручную.....Один или несколько раз, пока дисплей не покажет сообщение MANUAL (Ручная настройка)</p> <p>Автоматически.....Один или несколько раз, пока дисплей не покажет сообщение AUTO (Автоматическая настройка)</p> <p>&gt; Функция выбора предварительно настроенных станций подробно объясняется в разделе "Выбор запомненной радиостанции" на <b>стр. 16</b>.</p>	<p><b>Нажмите кнопку Tune/CD Mode (Режим настройки/воспроизведения диска)</b></p>
--	---
- Выберите станцию, настройку на которую вы хотите сохранить в памяти, посредством:
  - ◆ Нажатия кнопки **◀◀** или **▶▶** на передней панели системы.  
или
  - ◆ Нажатия кнопки **◀◀** или **▶▶** на пульте дистанционного управления
  - ◆ Чтобы при поиске в ручном режиме быстрее изменялась частота, нажмите и удерживайте кнопку **◀◀** или **▶▶**.
  - ◆ Во время автоматического поиска тюнер может остановиться на частоте, на которой нет радиостанции. Если это случится, используйте режим ручного поиска.
- Отрегулируйте громкость посредством:
  - ◆ Нажатия кнопок **VOL** (Громкость) + или - на передней панели  
или
  - ◆ Нажатия кнопок **VOL** + или - на пульте дистанционного управления.
- Выберите режим "стерео" или "моно" нажатием кнопки **Mono/ST** (Моно/Сtereo).

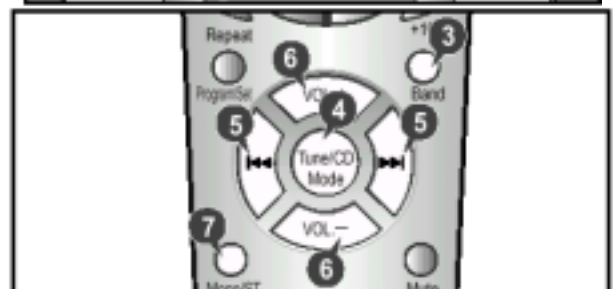

## Поиск радиостанций и запоминание настройки на них в память системы (продолжение)

- 8** Если вы не хотите сохранить настройку на найденную станцию, вернитесь к Шагу 4 для поиска другой станции. В противном случае:
- а** Нажмите кнопку **Program/ Set** (Программа/Установка).  
**Результат:** В течение нескольких секунд дисплей показывает сообщение PRGM (Программа).
- б** Нажмите кнопку **I<<** или **>>I**, чтобы присвоить программе номер между 1 и 15.
- в** Нажмите кнопку **Program/Set**, чтобы сохранить настройку на радиостанцию.  
**Результат:** Дисплей больше не показывает сообщение PRGM, и настройка на станцию сохранена.
- 9** Для сохранения в памяти настройки на любые другие требующиеся станции, повторите Шаги с 3 по 8.
- ♦ Функция PROGRAM может быть использована, чтобы назначить новую радиостанцию существующему номеру программы.

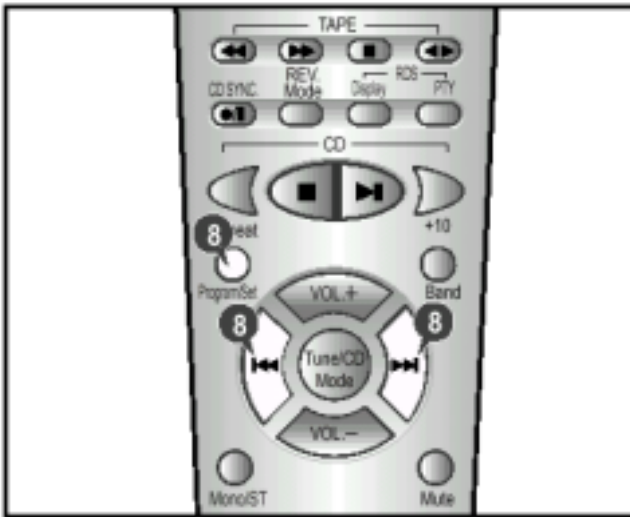

## Улучшение качества приема

Вы можете улучшить качество приема радиостанций посредством:

- ♦ Вращения (изменения ориентации) FM или AM (CB) антенны.
- Если при приеме конкретной станции в FM диапазоне качество приема плохое, нажмите кнопку **Mono/ST** (Моно/Сtereo) для переключения из режима "стерео" в режим "моно". Это улучшит качество звука.

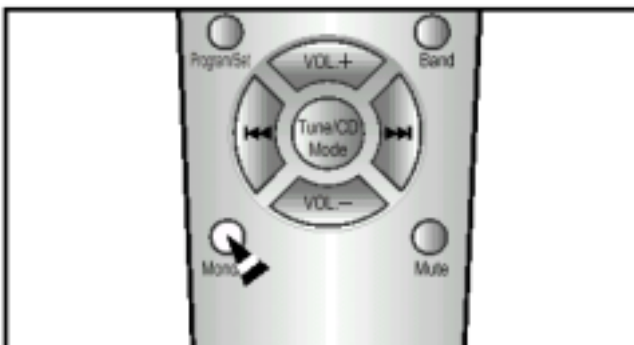

## Выбор запомненной станции

Вы можете слушать радиостанцию, работающую на занесенной в память системы частоте, следующим образом:

- 1 Включите систему, нажав кнопку **Вкл./Готовность** (ON/I).
- 2 Выберите функцию TUNER (Тюнер) нажатием кнопки **Function** (Функция) на пульте дистанционного управления.
- 3 Выберите желаемый диапазон частот, нажав кнопку **Band** (Диапазон) на пульте дистанционного управления.
- 4 Выберите радиостанцию следующим образом:
 

Чтобы слушать...	Нажмите...
Станцию, настройка на которую занесена в память системы	1. Кнопку <b>Tune/CD Mode</b> , пока дисплей не покажет сообщение "PRESET" (настроенная станция).
	2. Кнопки <b>I&lt;&lt;</b> или <b>&gt;&gt;I</b> для выбора нужной станции по ее номеру программы.

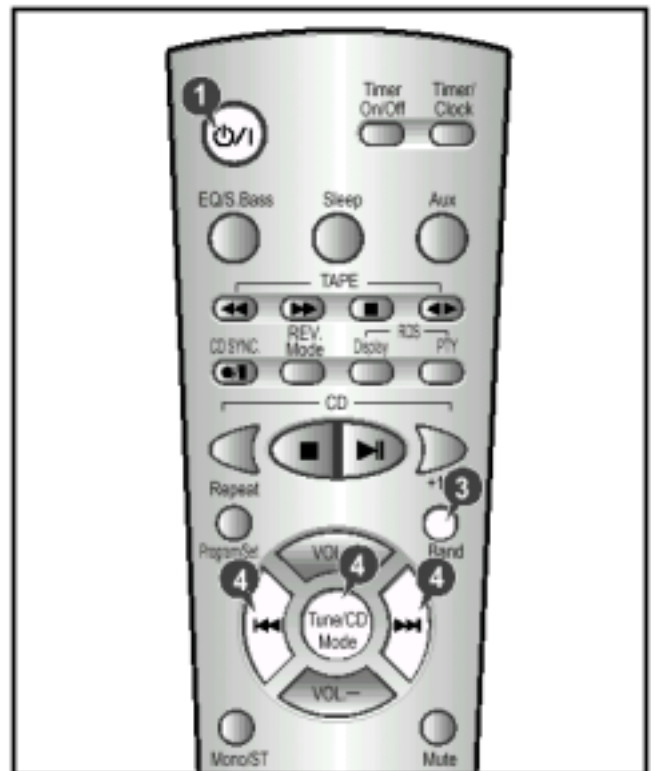



## О вещании с использованием системы RDS

Эта система оснащена функцией RDS (Radio Data System, или система радиопередачи данных), которая позволяет принимать от FM радиостанции, передающей коды RDS, вместе с обычным радиосигналом различную информацию, такую, как название вещающей станции, радио текст, текущее время и информацию о 30 типах программ (Новости, Рок, Классическая музыка и т.д.).

- 1 Нажмите кнопку **Вкл./Готовность** (O/I).
- 2 Настройте радиоприемник на диапазон FM.
  - ◆ О том, как настроить приемник, см. **стр. 15**.
  - ◆ На дисплее появляется сообщение **FM** и принимаемая частота.
  - ◆ Если принимаемая станция передает информационные коды RDS, на дисплее автоматически появляется сообщение "RDS".
- 3 Нажмите кнопку **RDS Display** (Показ RDS), чтобы выбрать нужный режим работы RDS.
  - ◆ При последовательных нажатиях кнопки режим RDS меняется следующим образом:

→ НАЗВАНИЕ СТАНЦИИ → ТИП ПРОГРАММЫ → ВРЕМЯ → ЧАСТОТА

- ◆ Функция RDS доступна только при приеме сигнала в диапазоне **FM**.

### Описание функции RDS

1. **PTY** (Program Type; Индикация типа программы): Показывает на дисплее тип передаваемой программы.
2. **PS NAME** (Program Service Name; Название станции): Показывает название передающей радиостанции, состоящее из 8 символов.
3. **RT** (Radio Text; Радио текст): Показывает текст, передаваемый радиостанцией (если он передается) и состоящий максимум из 64 символов.
4. **CT** (Clock Time; Текущее время): Декодирует передаваемые на частоте FM сигналы точного времени.
  - Некоторые станции могут не передавать коды **PTY**, **RT** или **CT**, в таком случае эта информация не будет показана.
5. **TA** (Traffic Announcement; Сообщение о ситуации на дорогах): Когда это сообщение мигает, это означает, что в данный момент передается сообщение о ситуации на дорогах.
6. **EON** (Enhanced Other Networks Information; Расширение информации других сетей): Предлагает информацию RDS, передаваемую другими сетями вещания.



## Об информации системы RDS, показываемой на дисплее

### О режиме "PS NAME" (Название станции)

- Показывает на дисплее название передающей радиостанции.

Для выбора режима PS NAME нажмите кнопку **RDS Display**.

- ◆ На дисплее появляется сообщение "PS NAME".
- ◆ Если получена информация PS, на экране появляется название передающей станции (BBC, AFO, NDR и т.д.).
- ◆ Если не была получена информация о названии станции, на дисплее показывается текущая частота FM станции.

- ◆ Даже если кнопка **RDS Display** не была нажата, при получении информации PS на дисплее появляется название станции.



### О режиме "RT" (Радиотекст)

- Показывает на дисплее символы, передаваемые радиостанцией.

Для выбора режима RT (РАДИО ТЕКСТ) нажмите кнопку **RDS Display**.

- ◆ На дисплее появляется сообщение "RT".
- ◆ Если принимается информация радио текста, эта информация появляется на дисплее.
- ◆ Если информация радио текста не получена, на дисплее появляется сообщение "NO RT" (Нет радио текста).



### О режиме CT (Текущее время)

- Устанавливает время на встроенных часах системы RDS.

Чтобы выбрать режим показа текущего времени, установите кнопкой **RDS Display** режим CT (Текущее время).

- ◆ Поскольку для декодирования информации CT может потребоваться до 2 минут, иногда время появляется на дисплее не сразу.
- ◆ Если информация о текущем времени не получена, на дисплее появляется сообщение "NO CT".



## PTY (индикация типа программы) и функция PTY-SEARCH (поиск нужного типа программы)

- ◆ Информационные коды типа программ состоят из идентификационных символов, которые позволяют FM-приемнику распознать тип программы, передаваемой каждой из FM-станций.
- ◆ При последовательных нажатиях кнопки PTY на дисплее появляются 30 приводимых ниже сообщений

Сообщение на дисплее	Тип программы
NEWS	◆ <i>Новости, включая комментарии и репортажи</i>
AFFAIRS	◆ <i>Отдельные вопросы, включая происшествия, документальные передачи, дискуссии и анализ</i>
INFO	◆ <i>Информационные передачи, включая информацию с биржи, статистику и прогнозы, потребительскую информацию, медицинскую информацию, и т.д.</i>
SPORT	◆ <i>Спорт</i>
EDUCATE	◆ <i>Образование</i>
DRAMA	◆ <i>Радио спектакли, радио сериалы, и т.д.</i>
CULTURE	◆ <i>Национальная и международная культура, включая проблемы религии, социальные науки, языкознание, театр, и т.д.</i>
SCIENCE	◆ <i>Естественные науки и технологии</i>
VARIED	◆ <i>Разговорные программы, развлекательные программы (викторины, игры), интервью, комедийные и сатирические постановки, и т.д.</i>
POP M	◆ <i>Поп-музыка</i>
ROCK M	◆ <i>Рок-музыка</i>
M.O.R.M.	◆ <i>Музыка для людей среднего возраста. Комфортная музыка, иногда вокал или инструментальные пьесы.</i>
LIGHT M	◆ <i>Популярная классическая музыка. Классическая музыка, инструментальная или хоровая музыка.</i>
CLASSIC	◆ <i>Серьезная классическая музыка. Оркестровая и симфоническая музыка, камерная и оперная музыка.</i>
OTHER M	◆ <i>Другая музыка. Джаз, ритм-энд-блюз, кантри.</i>
WEATHER	◆ <i>Погода</i>
FINANCE	◆ <i>Финансовая информация</i>
CHILDREN	◆ <i>Передачи для детей</i>
SOCIAL A	◆ <i>Программы, посвященные социальным вопросам</i>
RELIGION	◆ <i>Религиозные программы</i>
PHONE IN	◆ <i>Программы, где радиослушатели звонят в студию</i>
TRAVEL	◆ <i>Путешествия</i>
LEISURE	◆ <i>Развлекательные программы</i>
JAZZ	◆ <i>Джазовая музыка</i>
COUNTRY	◆ <i>Музыка кантри</i>
NATIONAL M	◆ <i>Музыка народов мира</i>
OLDIES	◆ <i>Старая музыка</i>
FOLK M	◆ <i>Народная музыка</i>
DOCUMENT	◆ <i>Документальные программы</i>
TEST	◆ <i>Проверка будильника</i>

### О функции PTY-SEARCH (поиск нужного типа программ)

- 1 Настройте радиоприемник на FM станцию, передающую информацию о типе программ.
    - ◆ О том, как настроить приемник на диапазон FM, см. **стр. 15.**
    - ◆ Если принимаемая станция передает информационные коды RDS, загорается индикатор "RDS".
  - 2 Нажмите кнопку **PTY**.
    - ◆ На дисплее появляются типы программ (NEWS, AFFAIRS и т.д.)
    - ◆ Для выбора нужного типа программ нажмите кнопку **◀◀ / ▶▶**.
- 
- ◆ Если станция не передает информации о типах программ, на дисплее появляется сообщение "NO PTY" (нет типа программ).
  - ◆ Если выбран режим показа типа программ (на дисплее показывается сообщение PTY MODE), нажмите кнопку PTY еще раз, чтобы перейти в режим PTY-SEARCH (поиск нужного типа программ) и начать последовательный автоматический поиск нужной станции.
  - ◆ Если тип принимаемой программы соответствует выбранному типу программ, автоматический поиск станции останавливается и поиск нужного типа программ прекращается.
  - ◆ Если в ходе поиска не был обнаружен тип программы, соответствующий выбранному, тюнер возвращается к частоте, с которой был начат поиск нужного типа программ, а автоматический поиск и поиск нужного типа программ приостанавливаются.

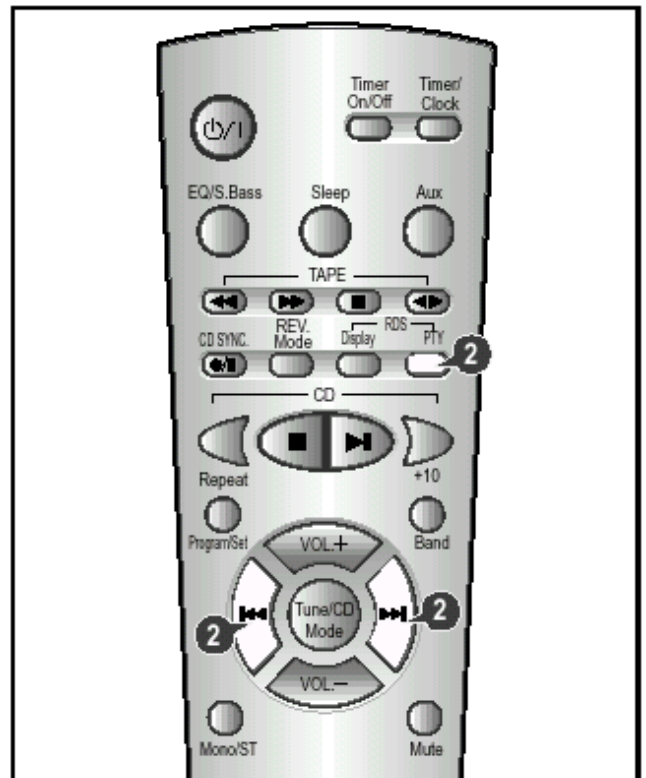

## Прослушивание кассеты

- ♦ Всегда осторожно обращайтесь с вашими кассетами; если необходимо, обращайтесь к разделу "Меры предосторожности при использовании аудиокассет" на стр. 25.

- 1 Включите систему, нажав кнопку **Вкл./Готовность** (O/I).
- 2 Для выбора функции TAPE (Дека) нажмите кнопку **Function** (Функция) на передней панели.
- 3 Откройте кассетную деку, нажав угол крышки деки в месте, где написано **Push Eject** (■) (Нажмите, чтобы открыть), пока не услышите щелчок, и затем отпустив крышку.
  - ♦ Вставьте кассету с записью так, чтобы открытый край кассеты был направлен вниз.
- 4 Закройте деку нажатием на крышку до тех пор, пока она не встанет на место со щелчком.

- |  |                          |
|--|--------------------------|
| <b>5 Чтобы прослушать...</b>                         | <b>Нажмите кнопку...</b> |
| Сторону А..... < ▷                                   |                          |
| Сторону В..... < ▷                                   |                          |
| <b>Результат:</b> Кассета начинает воспроизводиться. |                          |

- |   |                               |
|---|-------------------------------|
| <b>6 Чтобы...</b>                         | <b>Нажмите кнопку...</b>      |
| Отрегулировать громкость.....             | <b>VOL +</b> или <b>VOL -</b> |
| Остановить воспроизведение или поиск..... | ■ для деки                    |

- 7 Когда кассета остановлена, выбирайте одну из следующих функций по потребности:

- |                              |                          |
|------------------------------|--------------------------|
| <b>Чтобы...</b>              | <b>Нажмите кнопку...</b> |
| Перемотать ленту назад.....  | <b>◀◀</b>                |
| Перемотать ленту вперед..... | <b>▶▶</b>                |

- Кассетная дека останавливается автоматически, когда лента доходит до начала или конца кассеты.



## Запись компакт-диска (Эта функция недоступна при воспроизведении диска MP3-CD)

Вы можете записать компакт-диск на кассету двумя различными способами:

- ♦ Синхронизированная запись
- ♦ Прямая запись

### Синхронизированная запись

Данная функция позволяет вам синхронизировать начало записи с началом воспроизведения компакт-диска или выбранной вами конкретной дорожки (песни) на диске.

- 1 Включите систему, нажав кнопку **Вкл./Готовность** (O/I).
- 2 Установите в деку кассету без записи.
- 3 Загрузите в проигрыватель компакт-диск.
- 4 Нажмите кнопку **Воспроизведение/Пауза** (▶||).
- ♦ Используйте кнопки пропуска дорожек на компакт-диске (◀◀, ▶▶), чтобы выбрать желаемую песню.
- 5 Нажмите кнопку **CD SYNC.** (●/II) (Синхронизация с компакт-диском).
  - ♦ В режиме "Стоп" нажмите эту кнопку на время не менее 2 секунд, чтобы начать запись.
  - ♦ Если кнопка **CD SYNC.** (●/II) нажата на время не менее 2 секунд во время воспроизведения компакт-диска, запись начнется с первой дорожки.
- 6 Чтобы прекратить запись, нажмите кнопку ■ (Стоп).

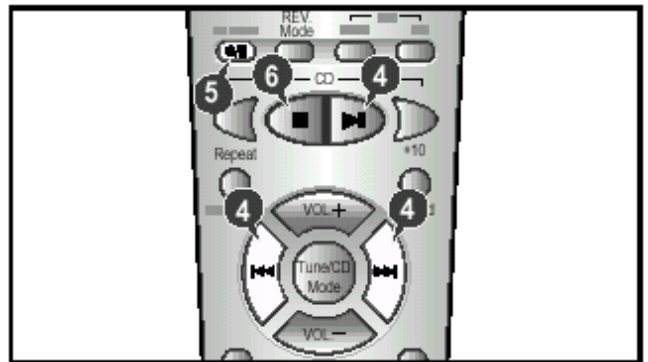

### Прямая запись

Режим прямой записи позволяет вам начать запись с любой дорожки (музыкального произведения) на компакт-диске.

- ♦ Вам не требуется регулировать громкость, так как она не влияет на запись.

- 1 Включите систему, нажав кнопку **Вкл./Готовность** (O/I).
- 2 Установите в деку кассету без записи.
- 3 Загрузите в проигрыватель компакт-диск.
- 4 Нажмите кнопку **Воспроизведение/Пауза** (▶||).
- ♦ Используйте кнопки пропуска дорожек на компакт-диске (◀◀, ▶▶), чтобы выбрать желаемую песню.
- 5 Нажмите кнопку **CD SYNC.** (●/II).
 

**Результат:** Начинается запись на кассету.
- 6 Чтобы прекратить запись, нажмите кнопку ■ (Стоп).

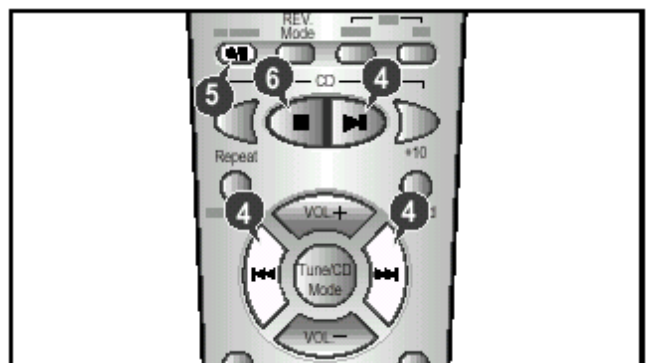

## Запись передачи радиостанции

Вы можете по своему выбору записать передачу, передаваемую радиостанцией.

- ♦ Вам не требуется регулировать громкость, так как она не влияет на запись.

- 1 Включите систему, нажав кнопку **Вкл./Готовность (O/I)**.
- 2 Установите в деку кассету без записи.
- 3 Выберите функцию TUNER (Тюнер) нажатием кнопки **Function (Функция)**.
- 4 Выберите радиостанцию, передачу которой вы желаете записать, нажимая кнопку **I◀◀** или **▶▶I** на пульте дистанционного управления.
- 5 Нажмите кнопку **CD SYNC. (●/II)** на пульте дистанционного управления.  
Результат: На дисплее подсвечивается красным цветом сообщение REC (Запись) и начинается запись.
- 6 Чтобы прекратить запись, нажмите кнопку **■ (Стоп)**.



## Выбор режима воспроизведения кассеты

Ваша микрокомпонентная система имеет три режима воспроизведения кассеты, которые позволяют вам автоматически прослушивать обе стороны кассеты. Нажмите кнопку **REV. Mode (Режим реверса)** один или несколько раз, пока дисплей не покажет символ нужного вам режима.

Когда дисплей показывает...	Система воспроизводит...
<b>1</b> .....	Одну сторону выбранной кассеты и затем останавливается.
<b>2</b> .....	Одну сторону кассеты. Другую сторону кассеты и затем останавливается.
<b>3</b> .....	Обе стороны кассеты неопределенно долго, пока вы не нажмете кнопку "Стоп".

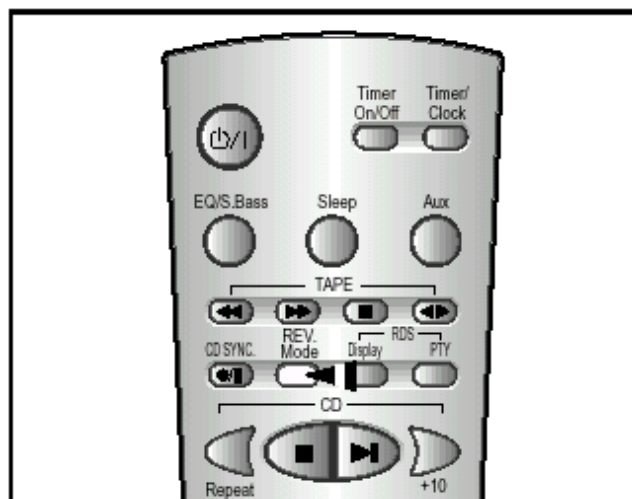

## Функция таймера

Имеющийся в системе таймер позволяет вам включать или выключать систему в выбранное вами время.

**Пример:** Вы хотите, чтобы вас каждое утро будила музыка.

- Если вы больше не хотите, чтобы система автоматически включалась и выключалась, вы должны отключить таймер.
- ◆ Прежде чем программировать таймер, убедитесь в том, что часы системы показывают точное время.
- ◆ На каждом шаге в вашем распоряжении имеется несколько секунд для выполнения требующихся действий. Если вы превысите это время, вам придется начинать все сначала.

- 1 Включите систему, нажав кнопку **Вкл./Готовность** (⏻).
- 2 Нажимайте кнопку **Timer/Clock** (Таймер/ Часы), пока дисплей не покажет сообщение ⌚ **TIMER** (Таймер).
- 3 Нажмите кнопку **Program/Set** (Программа/ Установка).  
**Результат:** В течение нескольких секунд дисплей будет показывать сообщение **ON TIME** (Время включения) (вместо символов эквалайзера), после чего показывается уже установленное время включения системы; вы можете устанавливать новое время включения системы.
- 4 Установите время включения по таймеру.
  - а Установите значение часов нажатием кнопки **⏪** или **⏩**.
  - б Нажмите кнопку **Program/Set**.  
**Результат:** Цифры минут начинают мигать.
  - в Установите значение минут нажатием кнопки **⏪** или **⏩**.
  - г Нажмите кнопку **Program/Set**.  
**Результат:** В течение нескольких секунд дисплей будет показывать сообщение **OFF TIME** (Время выключения) (вместо символов эквалайзера), после чего показывается уже установленное время выключения системы; вы можете устанавливать новое время выключения системы.
- 5 Установите время выключения по таймеру.
  - а Установите значение часов нажатием кнопки **⏪** или **⏩**.
  - б Нажмите кнопку **Program/Set**.  
**Результат:** Цифры минут начинают мигать.
  - в Установите значение минут нажатием кнопки **⏪** или **⏩**.
  - г Нажмите кнопку **Program/Set**.  
**Результат:** Дисплей показывает сообщение **VOL 15** (Громкость 15), где 15 соответствует уже установленному уровню громкости.
- 6 Нажатием кнопки **⏪** или **⏩** отрегулируйте громкость и нажмите кнопку **Program/Set**.  
**Результат:** Дисплей показывает сообщение, предлагающее выбрать источник музыки.
- 7 Нажатием кнопки **⏪** или **⏩** выберите источник музыки, который будет работать при включении системы по таймеру.

Если вы выбрали...	Вы должны также...
TAPE (кассета) .....	Установить в деку кассету с записью перед переводом системы в режим готовности.
TUNER (радио) .....	а Нажать кнопку <b>Program/Set</b> . б Выбрать предварительно настроенную радиостанцию нажатием кнопки <b>Tuning</b> (Настройка) <b>⏪</b> или <b>⏩</b> .
CD (компакт-диск).....	Загрузить компакт-диск.
8	Нажмите кнопку <b>Program/Set</b> , чтобы подтвердить сделанную установку таймера.
9	Нажатием кнопки <b>Вкл./Готовность</b> (⏻) переведите систему в режим готовности. <b>Результат:</b> Внизу слева от показаний времени на дисплее появляется символ ⌚, означающий, что таймер установлен. Система автоматически включится и выключится в заданное время.

- Если время включения и выключения по таймеру совпадает, на дисплее появляется слово **ERROR** (Ошибка).

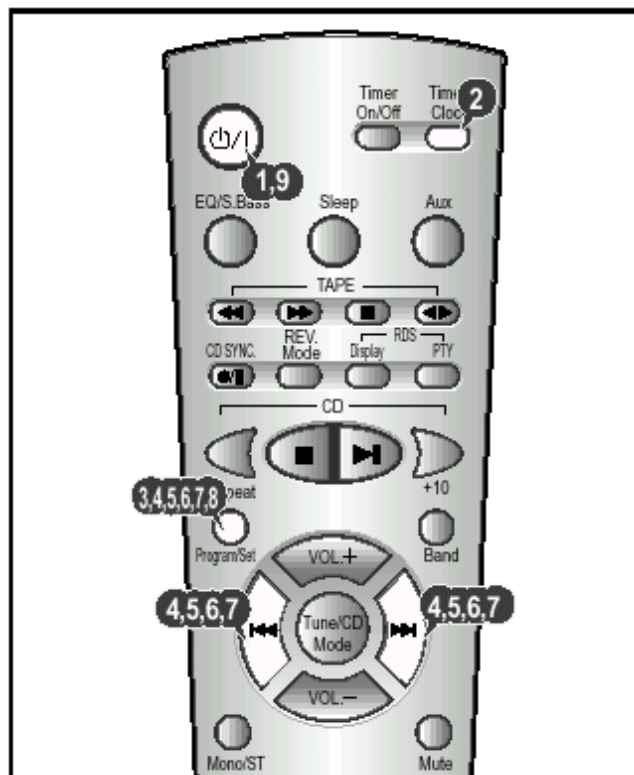

## Отмена действия таймера

После того, как вы установили таймер, он начинает работать автоматически, на что указывает символ **ТАЙМЕРА** на дисплее. Если вы больше не хотите пользоваться таймером, вы должны отключить его.

- Вы можете отключить таймер в любое время (вне зависимости от того, включена ли система или она находится в режиме готовности).

Чтобы...	Нажмите кнопку <b>Timer On/Off</b> (включение/ выключение таймера)...
Отключить таймер .....	Один раз. <b>Результат:</b> Символ ⌚ больше не показывается.
Вновь включить таймер .....	Два раза. <b>Результат:</b> На дисплее вновь появляется символ ⌚.

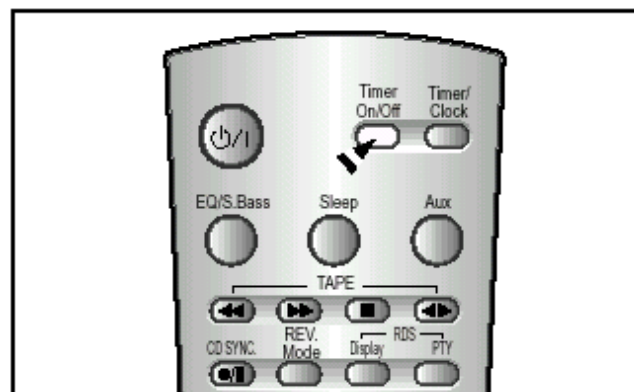

## Временное отключение звука (Mute)

Вы можете временно отключить звук на вашей системе.

**Пример:** Вы хотите ответить на телефонный звонок.

- 1 Нажмите кнопку **Mute** (Временное отключение звука).
- 2 Чтобы вновь включить звук (с той же громкостью, что была раньше), вновь нажмите кнопку **Mute** или кнопки **Volume** (Громкость).

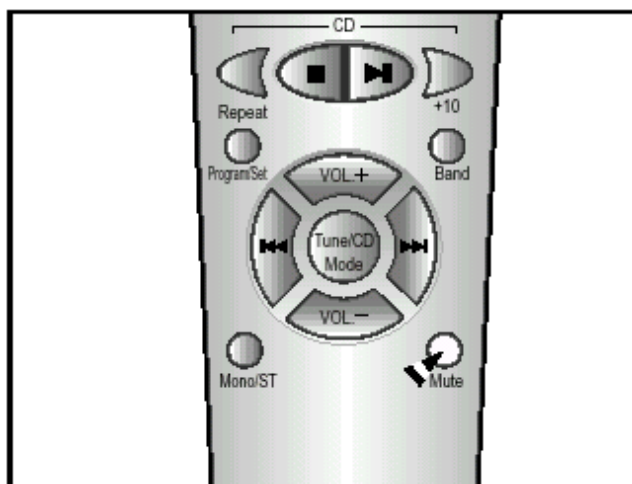

## Выбор предустановленных настроек эквалайзера

Ваша микрокомпонентная система оборудована эквалайзером с предустановленными настройками, который позволяет вам выбрать наиболее подходящий баланс высоких и низких частот, соответствующий музыке, которую вы слушаете.

Нажимайте кнопку **EQ/S.Bass** (Эквалайзер/ S.Bass) на передней панели или на пульте дистанционного управления, пока не выберете требующийся вариант.

- Последовательно нажимайте эту кнопку, чтобы выбирать следующие настройки: "PASS (Линейная характеристика) → POP (Поп-музыка) → ROCK (Рок-музыка) → CLASSIC (Классическая музыка) → SALSA (Сальса) (Опция) → SAMBA (Самба) (Опция) → S.Bass 1 (Супер басы 1) → S.Bass 2 → S.Bass 3"

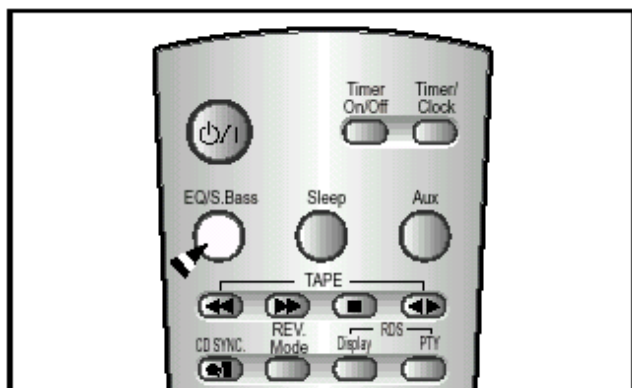

## Функция усиления низких частот S.Bass

Функция **S.Bass** (супер басы) усиливает низкие частоты, например, делая глухое звучание ударных инструментов более мощным.

- 1 Нажмите кнопку **S. Bass** (супер басы). Последовательно нажимайте эту кнопку, чтобы выбирать режимы "S.Bass 1 → S.Bass 2 → S.Bass 3 → Off (Выкл.)"
- 2 Таким образом вы можете выбрать желаемый уровень низких частот.

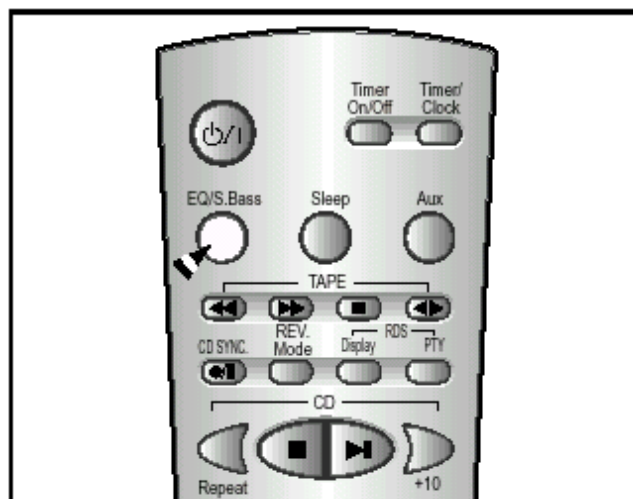

## Установка системы на автоматическое выключение

В процессе прослушивания компакт-диска или кассеты вы можете установить систему на автоматическое выключение.

**Пример:** Вы хотите заснуть, слушая музыку.

- 1 Нажмите кнопку **Sleep** (Сон).  
Результат: Дисплей показывает следующее сообщение:  
90 MIN  
(90 минут).
- 2 Нажмите кнопку **Sleep** один или несколько раз, чтобы указать, как долго система должна продолжать работать до того, как она автоматически выключится.

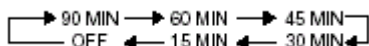

- В любое время вы можете:
  - ◆ Проверить время, оставшееся до выключения системы, нажатием кнопки **Sleep**.
  - ◆ Изменить оставшееся время, повторив Шаги 1 и 2.
- 3 Чтобы отменить функцию автоматического выключения, нажмите кнопку **Sleep** один или несколько раз, пока дисплей не покажет сообщение OFF (Выключено).

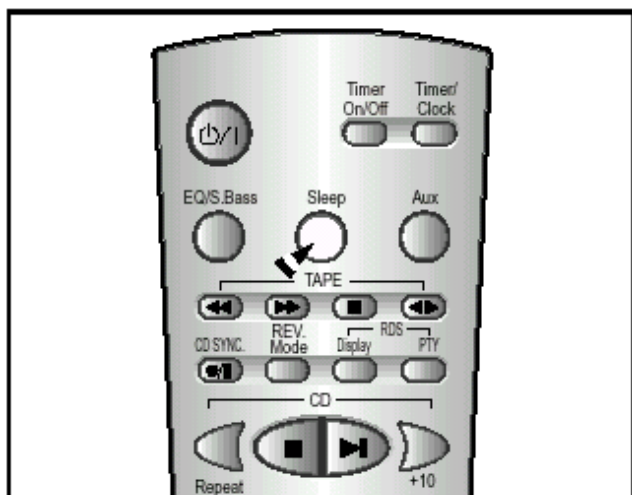

## Подсоединение наушников

Вы можете подсоединить наушники к вашей микрокомпонентной системе, так что вы сможете слушать музыку или радиопередачи, не доставляя неудобства другим людям, находящимся в комнате. Наушники должны иметь разъем диаметром 3,5 мм или соответствующий адаптер.

Подсоедините наушники к гнезду **Phones** (Наушники) на передней панели системы.

Результат: Акустические системы перестают использоваться для воспроизведения звука.

- ☛ Продолжительное пользование наушниками на большой громкости звука может повредить ваш слух.

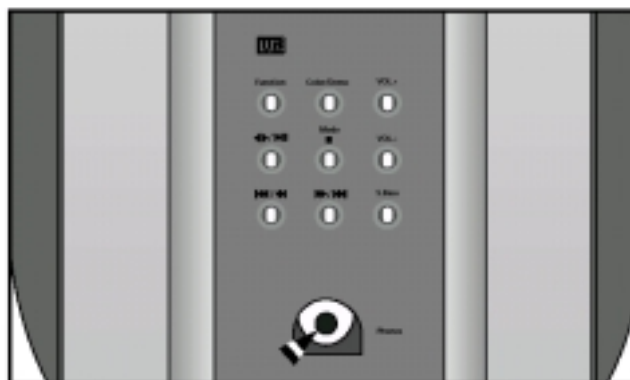

## Меры предосторожности

Нижеприведенные рисунки иллюстрируют меры предосторожности, которые надо выполнять при эксплуатации или транспортировке вашей микрокомпонентной системы.

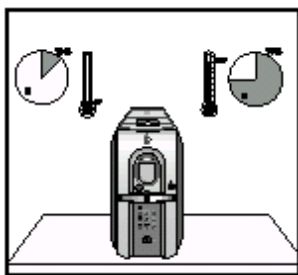

Рабочие условия окружающей среды:  
Рабочая температура 5°C ~ 35°C  
Влажность: 10-75%

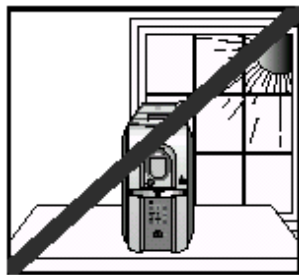

Избегайте воздействия на систему прямого солнечного света и других источников тепла. Это может привести к перегреву системы и к нарушению ее нормальной работы.

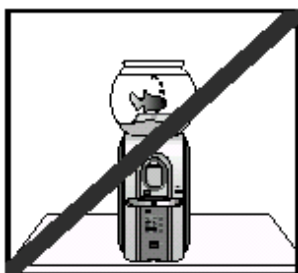

Не ставьте на изделие сосуды с водой или растения в горшках. Попадание воды внутрь изделия может привести к поражению электрическим током и повреждению изделия. В этих случаях немедленно отсоедините систему от сетевой розетки.



Во время грозы отсоедините сетевой шнур от розетки. Скачки сетевого напряжения, вызванные молнией, могут повредить изделие.

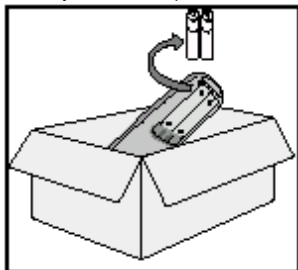

Если вы не будете пользоваться изделием в течение длительного времени, выньте батареи из пульта дистанционного управления. Протечка электролита из батарей может привести к серьезному повреждению пульта.

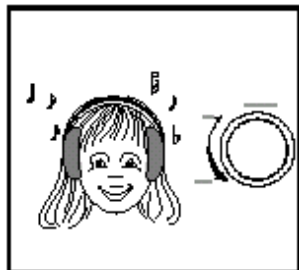

При использовании наушников не устанавливайте излишне большую громкость звука. Продолжительное использование наушников на большой громкости звука может повредить ваш слух.

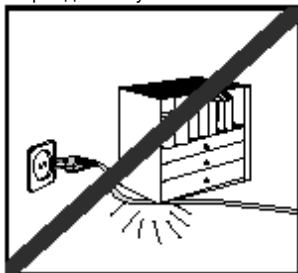

Не ставьте на сетевой шнур тяжелые предметы. Повреждение сетевого шнура может привести к выходу изделия из строя (опасность возникновения пожара) или к поражению электрическим током.

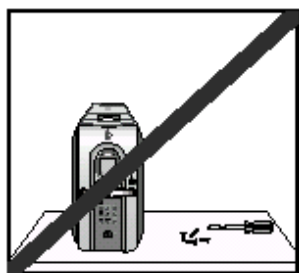

Не снимайте с изделия никаких крышек и кожухов. Внутри изделия присутствуют компоненты, находящиеся под напряжениями, которые могут привести к поражению электрическим током.

## Чистка вашей микрокомпонентной системы

Для обеспечения наилучшего функционирования вашей микрокомпонентной системы, вы должны регулярно чистить следующие ее компоненты:

- ◆ Наружный кожух
- ◆ Проигрыватель компакт-дисков
- ◆ Кассетную деку (головки, прижимные ролики и ведущий вал)
  - Всегда отсоединяйте систему от сетевой розетки:
    - ◆ Перед тем, как чистить ее
    - ◆ Если вы не будете пользоваться ею в течение длительного времени

### Наружный кожух

Регулярно чистите наружный кожух системы, используя мягкую тряпку и слабый раствор моющего средства. Не пользуйтесь абразивными порошками, жидкостями или очистителями в аэрозольной упаковке. Никогда не допускайте попадания никаких жидкостей внутрь вашей системы.

### Проигрыватель компакт-дисков

- 1 Перед воспроизведением компакт-диска, почистите его с помощью специального средства для чистки компакт-дисков. Не пользуйтесь средствами, предназначенными для чистки виниловых дисков. Аккуратно протрите компакт-диск в направлении от центра диска к краям.
- 2 Регулярно чистите проигрыватель компакт-дисков с помощью специального чистящего диска (его можно приобрести через вашего местного дилера).

### Кассетные деки

- 1 Чтобы открыть деку, нажмите на крышку деки в месте, где написано **Push Eject** (▶) (Нажмите, чтобы открыть).
- 2 Используя ватный тампон и специальную чистящую жидкость, почистите:
  - ◆ Головки (1)
  - ◆ Прижимные ролики (2)
  - ◆ Ведущие валы (3)

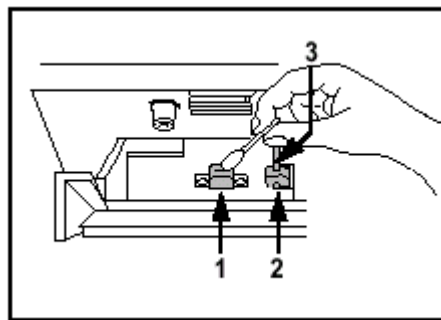

- Если вы не будете пользоваться пультом дистанционного управления в течение длительного времени, извлеките из него батареи во избежание коррозии.
- ◆ Хотя ваша система очень устойчива к износу, она не должна использоваться в излишне пыльной обстановке и подвергаться ударам или воздействию высоких температур (располагаться рядом с нагревательными приборами, под воздействием прямого солнечного света, и так далее).
- ◆ Если система выделяет неприятный запах во время работы, отключите ее от сетевой розетки и обратитесь в сервисный центр.



## Меры предосторожности при использовании компакт-дисков

- ◆ Обращайтесь с вашими компакт-дисками осторожно. Всегда держите их за края, чтобы не оставлять отпечатки пальцев на блестящей поверхности.
- ◆ Когда вы закончили воспроизводить компакт-диск, всегда возвращайте его назад в коробку.
- ◆ Не приклеивайте бумагу или липкую ленту на диски и не делайте на них надписей.
- ◆ Чистите их с использованием специальной салфетки.
- ◆ Храните ваши компакт-диски в чистом месте вдали от прямого солнечного света, где они не будут подвергаться воздействию высоких температур.
- ◆ Всегда используйте только компакт-диски, маркированные символом .

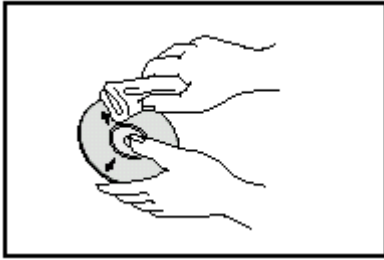

## Меры предосторожности при использовании аудиокассет

- ◆ Проверьте, чтобы лента в кассете была хорошо натянута.
- ◆ Чтобы предотвратить случайное стирание кассеты, запись на которой вы хотите сохранить, удалите лепестки защиты записи на верхнем крае кассеты. Чтобы перезаписать кассету, лепестки на которой были удалены, просто заклейте отверстия липкой лентой.
- ◆ Когда вы закончили воспроизводить кассету, всегда возвращайте ее назад в коробочку.
- ◆ Храните ваши кассеты в чистом месте вдали от прямого солнечного света, там где они не будут подвергаться воздействию высоких температур.
- ◆ Избегайте использования 120 минутных кассет, так как они приводят к перегрузке лентопротяжного механизма.

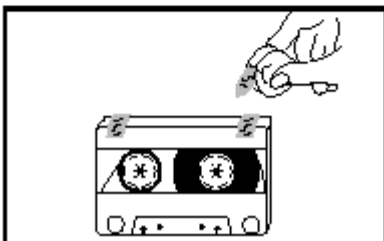
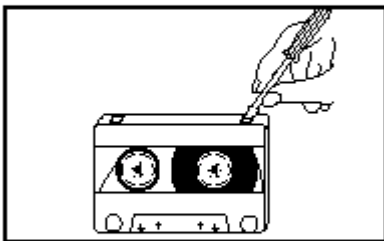
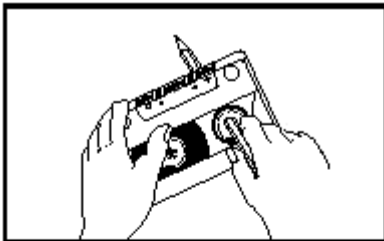

## Прежде, чем обращаться в центр послепродажного обслуживания

Всегда требуется некоторое время, чтобы ознакомиться с новой аппаратурой. Если у вас возникла какая-либо из перечисленных ниже проблем, попробуйте применить приведенное для нее решение. Это может сэкономить вам время и избавить от ненужного вызова специалиста по обслуживанию.

Проблема	Проверки/ Объяснение
Система не работает	<ul style="list-style-type: none"> <li>• Сетевой шнур неправильно вставлен в розетку или в розетке отсутствует напряжение.</li> <li>• Батареи пульта ДУ нуждаются в замене, или они были вставлены без соблюдения правильной полярности.</li> <li>• Не была нажата кнопка включения питания системы.</li> </ul>
Отсутствует звук	<ul style="list-style-type: none"> <li>• Громкость была уменьшена до нуля.</li> <li>• Не была выбрана правильная функция системы (ТЮНЕР, КОМПАКТ-ДИСК, ЛЕНТА или ДОПОЛНИТЕЛЬНЫЙ ИСТОЧНИК).</li> <li>• Вы подключили к системе наушники.</li> <li>• Были отсоединены провода, идущие к акустическим системам.</li> <li>• Вы нажали кнопку <b>Mute</b> (Временное отключение звука).</li> </ul>
Таймер не работает	<ul style="list-style-type: none"> <li>• Таймер был отключен нажатием кнопки <b>Timer On/Off</b> (Включение / выключение таймера).</li> </ul>
<b>Если система не работает нормально даже после принятия указанных выше мер</b>	<ul style="list-style-type: none"> <li>• Нажмите кнопку <b>S. Bass</b> и удерживайте ее нажатой в течение 5 секунд при выключенном питании системы (в режиме готовности). После этого система вернется в исходное состояние.</li> </ul>
Проигрыватель компакт-дисков не начинает воспроизведение	<ul style="list-style-type: none"> <li>• Не была выбрана функция <b>CD</b> (компакт-диск).</li> <li>• Диск был установлен "верхом ногами", или он может быть грязным или поцарапанным.</li> <li>• Линза лазерного звукоусилителя загрязнена или загрознена.</li> <li>• Система не была установлена на ровную горизонтальную поверхность.</li> <li>• Произошла конденсация влаги внутри проигрывателя; оставьте систему в теплой проветриваемой комнате не менее чем на час.</li> </ul>
Диск типа MP3-CD не воспроизводится	<ul style="list-style-type: none"> <li>• Воспользуйтесь персональным компьютером, чтобы убедиться в том, что файлы на диске имеют расширение *.mp3</li> </ul>
Кассета не начинает воспроизводиться	<ul style="list-style-type: none"> <li>• Не была выбрана функция <b>TAPE</b> (Лента)</li> <li>• Кассета не была правильно установлена в деку.</li> <li>• Крышка деки не была закрыта.</li> <li>• Лента либо плохо натянута, либо оборвана.</li> </ul>
Уменьшается громкость	<ul style="list-style-type: none"> <li>• Головки воспроизведения загрязнены.</li> </ul>
Кассета не стирается правильно	<ul style="list-style-type: none"> <li>• Прижимные ролики или ведущий вал загрязнены.</li> </ul>
Слишком сильная детонация звука	<ul style="list-style-type: none"> <li>• Лента изношена.</li> </ul>
Прием плохой или радиостанции вообще не принимаются	<ul style="list-style-type: none"> <li>• Не была выбрана функция <b>TUNER</b> (Тюнер).</li> <li>• Не была правильно выбрана частота радиостанции.</li> <li>• Антенна была отсоединена или имеет неправильную ориентацию. Поворачивайте ее, пока не найдете наилучшую ориентацию.</li> <li>• Вы проживаете в здании, которое блокирует радиоволны; вы должны использовать наружную антенну.</li> </ul>

Если вы не в состоянии решить проблему после прочтения вышеуказанных инструкций, запишите на листе бумаги:

- ◆ Номер модели и заводской номер, обычно указанные на задней панели системы
- ◆ Гарантийную информацию
- ◆ Четкое описание проблемы

Затем обратитесь к вашему местному дилеру или в сервисный центр компании SAMSUNG.

## Технические характеристики

Компания SAMSUNG постоянно стремится совершенствовать свои изделия. Как технические характеристики, так и эта Инструкция для пользователя могут быть изменены без предварительного уведомления.

### РАДИОПРИЕМНИК

#### ДВ

Полезная чувствительность 60 дБ

#### АМ (СВ)

Отношение сигнал/шум 40 дБ

Полезная чувствительность 54 дБ

Полный коэффициент гармоник 2%

#### FM

Отношение сигнал/шум 62 дБ

Полезная чувствительность 3 дБ

Полный коэффициент гармоник 1,0%

### ПРОИГРЫВАТЕЛЬ КОМПАКТ-ДИСКОВ

Диапазон частот 20 Гц - 20 кГц ( $\pm 1$  дБ)

Отношение сигнал/шум 90 дБ (на частоте 1 кГц) с фильтром

Искажения 0,05% (на частоте 1 кГц)

Переходное затухание между каналами 75 дБ

Размеры дисков Диаметр: 120 или 80 мм. Толщина: 1,2 мм

### КАССЕТНАЯ ДЕКА

Диапазон частот 125 Гц ~ 10 кГц

Отношение сигнал/ шум 40 дБ

Переходное затухание между каналами 35 дБ

Стирающий эффект 60 дБ

### УСИЛИТЕЛЬ

Выходная мощность (на нагрузке 6  $\Omega$ )

♦ На фронтальные громкоговорители ..... 2 x 20 Ватт СКВ (полный коэффициент гармоник: 10%)

♦ На сабвуферы ..... 2 x 40 Ватт СКВ (полный коэффициент гармоник: 10%)

Переходное затухание между каналами 45 дБ

Отношение сигнал/шум 72 дБ

### ОБЩИЕ ХАРАКТЕРИСТИКИ

Габаритные размеры 180 (Ш) x 307 (В) x 346 (Г) мм

**ЭТО ИЗДЕЛИЕ ИЗГОТОВЛЕНО КОМПАНИЕЙ:**

