

GT-C3262 руководство пользователя

• Некоторая информация, приведенная в настоящем руководстве, может не соответствовать Вашему устройству, поскольку зависит от установленного программного обеспечения и/или Вашего оператора сотовой связи. Дизайн, спецификации и другие данные могут изменяться без предварительного уведомления.

• Услуги третьих лиц могут быть прекращены или приостановлены в любое время, и компания Samsung не дает никаких разъяснений или гарантий, что любое содержимое или услуга будут доступны в любой период времени.

• Данный продукт включает ПО с открытым исходным кодом или ПО, распространяемое бесплатно. Точные сведения об используемых лицензиях и другая правовая информация содержится на веб-сайте opensource.samsung.com.

www.samsung.com

Printed in Korea
GH68-37378E Rev.1.2
Russian. 10/2013



Внешний вид телефона

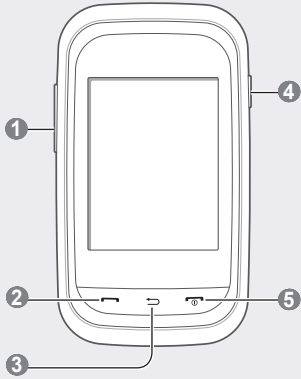

1 **Кнопка громкости**
В режиме главного экрана — настройка громкости телефона; Выполнение ложного вызова (вниз); отправка экстренного сообщения

См. раздел «Ложные вызовы»
См. раздел «Активация и отправка экстренного сообщения»

2 **Кнопка вызова**
Вызов и ответ на вызов; в режиме главного экрана — просмотр последних исходящих, пропущенных и входящих вызовов

3 **Кнопка «Назад»**
В режиме меню — отмена ввода и возврат к главному экрану

4 **Кнопка блокировки клавиатуры**
В режиме главного экрана — блокировка клавиатуры и снятие блокировки (нажмите и удерживайте)

5 **Кнопка питания**
Включение и выключение устройства (нажмите и удерживайте); завершение вызова; в режиме меню — отмена ввода и возврат к главному экрану

В верхней части дисплея устройства могут отображаться следующие значки состояния.

Значок	Описание	Значок	Описание
	SIM-карта отсутствует		Включен режим экстренных сообщений
	Сигнал отсутствует		Включен профиль «Обычный»
	Уровень сигнала сети ¹		Включен профиль «Без звука»
	Поиск сети		Выполняется просмотр веб-страниц
	Установлено соединение с сетью GPRS		Активирована функция Bluetooth
	Установлено соединение с сетью EDGE		Включен будильник
	Уровень заряда аккумуляторной батареи		Выполняется воспроизведение музыки
	10:00 Текущее время		Воспроизведение музыки приостановлено
	Выполняется вызов		Включено FM-радио
	Включена передразсация вызовов		Роуминг (за пределами зоны обслуживания домашней сети)
	Новое SMS-сообщение		Установлена карта памяти
	Новое MMS-сообщение		
	Новое сообщение голосовой почты		
	Новое push-сообщение		

1. Этот значок может изменяться в зависимости от настройки SIM-карты.

Установка SIM-карт и аккумуляторной батареи

1. Снимите крышку отсека аккумуляторной батареи и вставьте SIM-карты.



! Не сгибайте и не скручивайте крышку отсека аккумуляторной батареи. Это может повредить ее.

2. Вставьте батарею и установите крышку на место.



Зарядка аккумулятора

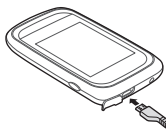

К розетке сети переменного тока

1. Подключите зарядное устройство к многофункциональному разъему.

2. По завершении зарядки отключите зарядное устройство.

! Используйте только зарядные устройства, аккумуляторы и кабели, одобренные компанией Samsung. Использование несовместимых зарядных устройств и кабелей может привести к взрыву аккумулятора или повреждению телефона.

• Во избежание повреждений не извлекайте аккумулятор до отключения зарядного устройства.

! В целях экономии электроэнергии отключайте зарядное устройство, если оно не используется. Зарядное устройство не оснащено выключателем питания, поэтому его нужно отключать, чтобы прервать процесс зарядки. При использовании адаптер питания должен плотно прилегать к розетке.

• Во время зарядки телефона сенсорный экран может не реагировать на касания. Это происходит из-за нестабильности источника питания. В таком случае отключите зарядное устройство от телефона.

Установка карты памяти (дополнительно)

Устройство поддерживает работу с картами памяти с максимальной емкостью 32 Гб. Некоторые карты памяти, в зависимости от типа и производителя, могут быть несовместимы с вашим устройством.

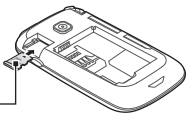

Карта памяти

Вставьте в устройство карту памяти, как показано на рисунке.

! После форматирования на ПК карты памяти могут неправильно работать при установке в телефон. Форматируйте карты памяти только с помощью телефона.

• При частом удалении и записи данных срок службы карты памяти сокращается.

• Не используйте острые предметы для извлечения карты памяти из устройства.

Включение и выключение смартфона

Включение устройства

Нажмите и удерживайте клавишу **[*0#]**, затем введите свой PIN-код и нажмите клавишу **<Готово>** (при необходимости).

Выключение устройства

Нажмите и удерживайте клавишу **[*0#]**.

! Если аккумулятор полностью разряжается или извлекается из устройства, дата и время сбрасываются.

Работа с меню

Работа с меню и функциями устройства.

Сдвиг пальцем по сенсорному экрану	Прокрутка изображения влево или вправо к экрану меню.
Касание пальцем значка	Выбор пункта меню или запуск приложения.
Меню	Открытие экрана меню.
	Возврат на предыдущий экран.
	Закройте меню или приложения и возврат к главному экрану.



• Если для доступа к меню необходимо ввести код PIN2, укажите код PIN2, записанный на SIM-карте. Более подробную информацию можно получить у поставщика услуг мобильной связи.

• Компания Samsung не несет ответственности за утерю пароля или конфиденциальной информации и иной ущерб, вызванный использованием нелегального ПО.

Работа с сенсорным экраном и стилусом

Сенсорный экран телефона позволяет с легкостью выбирать элементы и выполнять различные действия. В этом разделе описаны основные действия, необходимые для работы с сенсорным экраном с помощью стилуса.

! Не используйте острые предметы для работы с сенсорным экраном, на его поверхности могут появиться царапины.

Касание экрана	Одним прикосновением к экрану выбираются пункты или параметры меню, а также запускаются приложения.
Выберите и удерживайте значок	Коснитесь элемента и удерживайте прикосновение не менее 2 секунд.
Сдвиг	Чтобы переместить элемент, нажмите и удерживайте его, а затем потяните, чтобы переместить.

Режим ввода символов

Чтобы ввести символ, нажмите соответствующую виртуальную клавишу.

Другие функции ввода текста

Выберите пункт	Перемещение курсора
Выберите пункт	Удаление символов по одному.
Выберите и удерживайте значок	Быстрое удаление введенных символов.
Нажмите 1	Ввод знаков препинания.
Выберите пункт	Режим ввода заглавных букв. Нажмите дважды, чтобы ввести все слова заглавными буквами.

Вызов и ответ на вызов

- Для совершения вызова нажмите виртуальную клавишу **Набор**, введите номер телефона и нажмите клавишу **[↵]**.
- Для завершения вызова нажмите клавишу **[*0#]**.
- Для совершения вызова по недавно набранному номеру нажмите клавишу **[↵]**, выберите нужный номер и снова нажмите клавишу **[↵]** для вызова номера.
- Для совершения вызова с помощью телефонной книги нажмите **Меню** → **Контакты**, выберите контакт и нажмите клавишу **[↵]**.
- Чтобы ответить на входящий вызов, нажмите клавишу **[↵]**.

Отправка и просмотр сообщений

Меню → **Сообщения**

Отправка сообщения

- Нажмите кнопку **Создать сообщение**.
- Нажмите поле номера получателя → выберите контакт или введите номер вручную.
- Перейдите в поле ввода текста и введите текст сообщения. *См. раздел «Ввод текста».*
- Чтобы прикрепить к сообщению файлы, нажмите **Добавить медиа** и выберите файлы.
- Нажмите **Отправ.**

Просмотр сообщений

Нажмите **Входящие** и выберите сообщение, чтобы прочитать его.

Управление контактами

Вы можете сохранять имена, номера телефонов и личные данные в памяти устройства, на SIM-карте или на карте памяти.

Меню → **Контакты**

Добавление контакта

- Выберите **Создать** → область памяти (при необходимости).
- Выберите тип номера (при необходимости)
- Введите сведения о контакте и нажмите кнопку **Сохранить**.

Редактирование данных контакта

- Выберите контакт и нажмите **Измен.**
- Отредактируйте информацию и нажмите **Готово**.
- Выберите пункт **Сохранить**.

Удаление контакта

Выберите контакт и нажмите **Опции** → **Удалить**.

Использование камеры

Меню → **Камера**

Фотосъемка

- Поверните телефон против часовой стрелки, чтобы установить альбомный режим отображения.
- Направьте объектив камеры на объект съемки и настройте изображение, нажав на клавишу **[⏏]**.
- Нажмите **[⏏]**, чтобы сделать фотографию. Фотоснимки будут сохранены автоматически.

Видеосъемка

- Нажмите на значок **[⓪]** для переключения в режим видеокамеры.
- Поверните телефон против часовой стрелки, чтобы установить альбомный режим отображения.
- Направьте объектив камеры на объект съемки и настройте изображение, нажав на клавишу **[⏏]**.
- Для начала записи нажмите **[⏏]**.
- Для остановки записи коснитесь значка **[⏏]** Видеозаписи будут сохранены автоматически.

Просмотр фотографий и видео

На главном экране нажмите **Меню** → **Мои файлы** → **Картинки** или **Видео** и выберите элемент для просмотра.

Прослушивание музыки

Меню → **Музыка**

Клавиши	Назначение
	Воспроизведение, приостановка или продолжение воспроизведения музыки.
	Переход к предыдущему файлу (нажмите); прокрутка файла назад (нажмите и удерживайте).
	Переход к следующему файлу (нажмите); прокрутка файла вперед (нажмите и удерживайте).

Выполняется просмотр веб-страниц

Меню → **Интернет**

! При выходе в Интернет в первый раз на экране может появиться предложение создать профиль для работы с Интернетом.

Теперь можно просматривать веб-страницу

Клавиши	Назначение
	Возврат на предыдущую страницу.
	Открытие свойств браузера.

Создание закладок для избранных веб-страниц

- Выберите пункт **[*]** → **Добавить**.
- Введите сведения и нажмите **Сохранить**.

Прослушивание FM-радио

Меню → **FM-радио**

Включение FM-радио

- Подключите к устройству гарнитуру.
- Коснитесь значка **[📻]**, чтобы включить радио.
- Нажмите **Да**, чтобы запустить автоматическую настройку. При включении FM-радио в первый раз появится запрос на выполнение автоматической настройки.
- Для управления FM-радио используются следующие клавиши.

Клавиши	Назначение
	Включение или выключение FM-радио.
<< / >>	Точная настройка частоты.

Добавление радиостанции в список избранных

- Подключите к устройству гарнитуру и выберите радиостанцию.
- Нажмите значок **[*]**, чтобы добавить ее в список избранных.

Использование виджетов

Используйте виджеты для выполнения конкретных задач для приложений контактов, календаря, заметок и многих других.

Запуск виджета

На главном экране прокрутите изображение влево или вправо, чтобы выбрать нужный виджет.

Организация виджетов

- На главном экране нажмите значок **[📱]** в левом верхнем углу экрана.
- Нажав на виджет и удерживая его, перетащите его на экран и нажмите значок **[📱]**.



• Для работы с некоторыми виджетами требуется подключение к веб-службам. Использование таких виджетов может повлечь дополнительные расходы.

• Наличие того или иного виджета зависит от региона или оператора мобильной связи.

Работа с функцией Bluetooth

Меню → **Приложения** → **Bluetooth**

Включение функции Bluetooth

- Для включения этой функции нажмите **Настройки** → **Bluetooth**.
- Настройте параметры меню **Видимость телефона**, чтобы предоставить другим устройствам доступ к вашему.

Обнаружение устройств Bluetooth и соединение с ними

- Нажмите **Поиск**, чтобы найти другие устройства Bluetooth.
- Выберите устройство.
- Нажмите **Да** для сопряжения PIN-кодов устройств.
- Когда другое устройство примет запрос на сопряжение, соединение будет установлено.



На некоторых устройствах требуется ввод PIN-кода.

Отключение функции Bluetooth

Для отключения этой функции нажмите **Настройки** → **Bluetooth**.

Отправка данных с помощью функции Bluetooth

- В одном из приложений выберите элементы для отправки.
- Выберите команду **Отправить** → **Bluetooth**.

Индивидуальная настройка устройства

Настройки позволяют контролировать работу приложений и функций устройства. Измените их, чтобы сделать работу с устройством еще более комфортной. Вы можете настроить внешний вид рабочих столов, профили звука, действия при вызове и многое другое.

Меню → **Настройки**

Клавиша меню	Описание
Диспетчер SIM-карт	Изменение настроек карты SIM/USIM.
Профили звука	Изменение типа сигнала оповещения, мелодии звонка, громкости и т. д.
Дисплей	Изменение фона рабочего стола, темы, яркости и т. д.
Время и дата	Настройка времени и даты устройства.
Телефон	Изменение языка устройства и т. д.
Вызовы	Настройка функций автоматического сброса звонка, режима ответа, передразсачивания звонков, ложного вызова и т. д.
Резервное копирование	Резервное копирование и восстановление данных в устройстве.
Безопасность	Установка блокировок или изменение паролей.
Подключение к ПК	Настройка параметров соединений с ПК.
Сеть	Изменение настроек профилей сети.
Память	Очистка памяти, управление картой памяти или определение области памяти, используемой по умолчанию.
Сброс	Сброс параметров устройства.

