

MM-A24
MM-A25

نظام صوت مكوّن صغير

تشغيل CD/MP3-CD/WMA-CD/CD-R/RW

دليل المستخدم

إمكانيات غير محدودة

شكراً لك على شراء منتج Samsung.

لاستقبال المزيد من الخدمات المتكاملة، برجاء تسجيل منتجك على الموقع

www.samsung.com/global/register

SAMSUNG

المنتج من الليزر من الصف 1

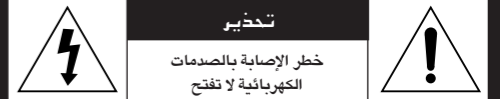

تحذير

خطر الإصابة بالصدمات الكهربائية لا تفتح

تحذير:

لا تفتح الغطاء الخلفي للتخفيف من خطر الإصابة بالصدمات الكهربائية. لا يوجد أي جزء داخل الجهاز يمكنك تصليحه. الرجاء استدعاء الفني المختص بالخدمة.

المنتج من الليزر من الصف 1

جهاز تشغيل القرص المدمج يدخل في صف المنتج من الليزر من الصف 1.

استخدام الضوابط، التحكيمات أو أداء الإجراءات في الحالات الغير مبينة هنا قد يؤدي الى تعرضك الى الإشعاع الخطر.

تحذير-تجنب التعرض لأشعة الليزر الغير مرئية عند الفتح وعند إدخال الغلقات الباطلة.

تنبيه: لتخفيف خطر الحريق أو الصدمات الكهربائية لا تعرض هذا الجهاز للمطر أو الرطوبة.

تحذير: لمنع الصدمات الكهربائية أدخل الريشة العريضة للقابس في الثقب العريض إدخالاً تاماً.

هذه العلامة تد على الفولط الخطير الذي قد يسبب صدمة كهربائية في الوحدة.



هذه العلامة تنذرك بتعليمات التشغيل والصيانة الهامة المصاحبة للجهاز.



(منظمة المملكة العربية السعودية للمقاييس فقط)

هذا الجهاز صالح لقابس 220V الذي تصدق SASO (منظمة المملكة العربية السعودية للمقاييس) عليه. يؤهل

الزبون للحصول على قابس 127V الذي تصدق SASO عليه من الوكيل المحلي.

المحتويات

شكراً على شرائك النظام المدمج المصغر من شركة سامسونج.

الرجاء قراءة هذه التعليمات بعناية. سوف تسمح لك بتشغيل النظام والاستفادة من المميزات في المستقبل.

| | |
|----|--|
| ٢ | ◆ تنبيهات من أجل السلامة |
| ٤ | ◆ تركيب النظام المدمج المصغر |
| ٤ | ■ منظر اللوحة الأمامية |
| ٤ | ■ منظر اللوحة العلوية |
| ٥ | ■ جهاز التحكم عن بعد |
| ٦ | ■ منظر اللوحة الخلفية |
| ٧ | ■ أين تضع النظام المكون المصغر |
| ٧ | ■ كيفية توصيل النظام الى الطاقة الكهربائية |
| ٧ | ■ تركيب بطاريات جهاز التحكم عن بعد |
| ٨ | ■ التوصيل بمصدر خارجي |
| ٨ | ■ توصيل مكبرات الصوت |
| ٩ | ■ كيفية توصيل هوائي FM (اف ام) |
| ١٠ | ■ وظيفة الإظهار |
| ١٠ | ■ وظيفة المعتم |
| ١٠ | ■ ضبط الساعة |
| ١١ | ◆ جهاز تشغيل القرص المدمج |
| ١١ | ■ لتشغيل CD/MP3/WMA-CD |
| ١١ | ■ اختيار المسار |
| ١١ | ■ اختيار الألبوم والمسار لقرص مدمج - WMA-CD/MP3 |
| ١٢ | ■ بحث مقطوعة الموسيقى الخاصة على القرص المدمج |
| ١٢ | ■ وظيفة تخطي ١٠ مسارات مرة واحدة |
| ١٢ | ■ إعادة تشغيل مسار أو كل المسارات على القرص المدمج |
| ١٣ | ■ برمجة ترتيب التشغيل |
| ١٣ | ■ وظيفة الذاكرة الأخيرة |
| ١٣ | ■ ووظيفة إعادة التشغيل A ↔ B |
| ١٣ | ■ وظيفة تشغيل الخلط |
| ١٤ | ■ فحص المسارات المبرمجة أو تغييرها |
| ١٤ | ◆ استخدام USB |
| ١٤ | ■ تشغيل USB |
| ١٥ | ■ اختيار المسار من جهاز USB |
| ١٥ | ■ لتخطي 10 مسارات تالية |
| ١٦ | ■ لاستخدام البحث بسرعة عالية |
| ١٦ | ■ لإعادة التشغيل |
| ١٦ | ■ لإعادة تشغيل المقطوعة |
| ١٦ | ■ لاستخدام وظيفة الذاكرة الأخيرة |
| ١٧ | ◆ المؤلف |
| ١٧ | ■ كشف محطات الراديو وتخزينها |
| ١٧ | ■ اختيار المحطة المخزنة |
| ١٧ | ■ تحسين استقبال الراديو |
| ١٨ | ◆ حجيرة الشريط |
| ١٨ | ■ الاستماع الى شريط الكاسيت |
| ١٨ | ■ اختيار وضع تشغيل الكاسيت |
| ١٩ | ■ تسجيل برنامج الراديو |
| ١٩ | ■ تسجيل القرص المدمج |
| ٢٠ | ◆ الوظائف الأخرى |
| ٢٠ | ■ وظيفة المؤقت |
| ٢٠ | ■ إلغاء المؤقت |
| ٢١ | ■ وظيفة الموازن |
| ٢١ | ■ وظيفة مستوى التريل |
| ٢١ | ■ اختيار وضع الصوت |
| ٢١ | ■ وظيفة مستوى الجهير |
| ٢٢ | ■ وظيفة الكتم |
| ٢٢ | ■ مؤقت النوم |
| ٢٢ | ■ توصيل سماعات الرأس |
| ٢٢ | ■ وظيفة الميكروفون |
| ٢٣ | ◆ توصيات للاستعما |
| ٢٣ | ■ احتياطات الأمان |
| ٢٣ | ■ تنظيف النظام المكون المصغر الخاص بك |
| ٢٤ | ■ احتياطات عند استخدام الأقراص المدمجة |
| ٢٤ | ■ احتياطات عند استخدام كاسيتات الأوديو |
| ٢٤ | ■ قبل الإتصال بمكتب الخدمة ما بعد البيع |
| ٢٤ | ■ المواصفات الفنية |

رموز



ملاحظة



مهم



ادفع



اضغط

منظر اللوحة الأمامية

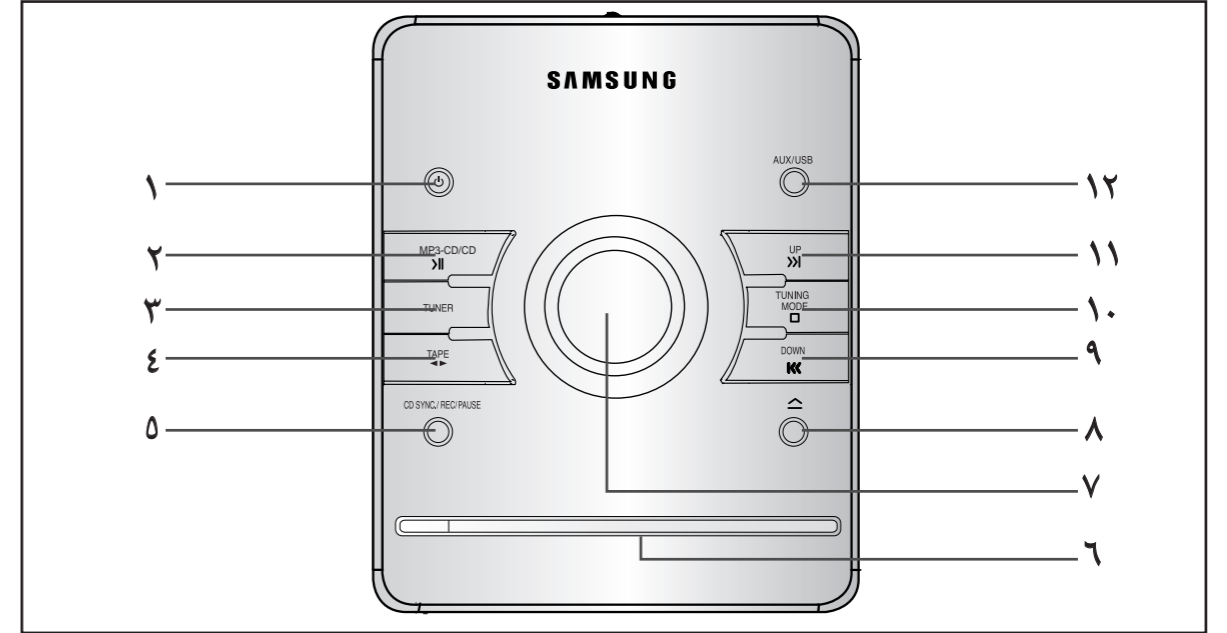

- ١
- ٢
- ٣
- ٤
- ٥
- ٦
- ٧
- ٨
- ٩
- ١٠
- ١١
- ١٢

١. وضع الاستعداد/التشغيل
٢. MP3-CD/CD
٣. الموالف
٤. الشريط
٥. مزامنة/تسجيل/إيقاف مؤقت
٦. باب القرص المضغوط
٧. التحكم في الصوت
٨. فتح/غلق باب القرص المضغوط (⬆)
٩. أزرار وظيفة البحث (DOWN) (أسفل)
١٠. زر وضع الموالفة أو زر توقف
١١. زر وظيفة البحث (UP) (أعلى)
١٢. AUX /USB

جهاز التحكم عن بعد

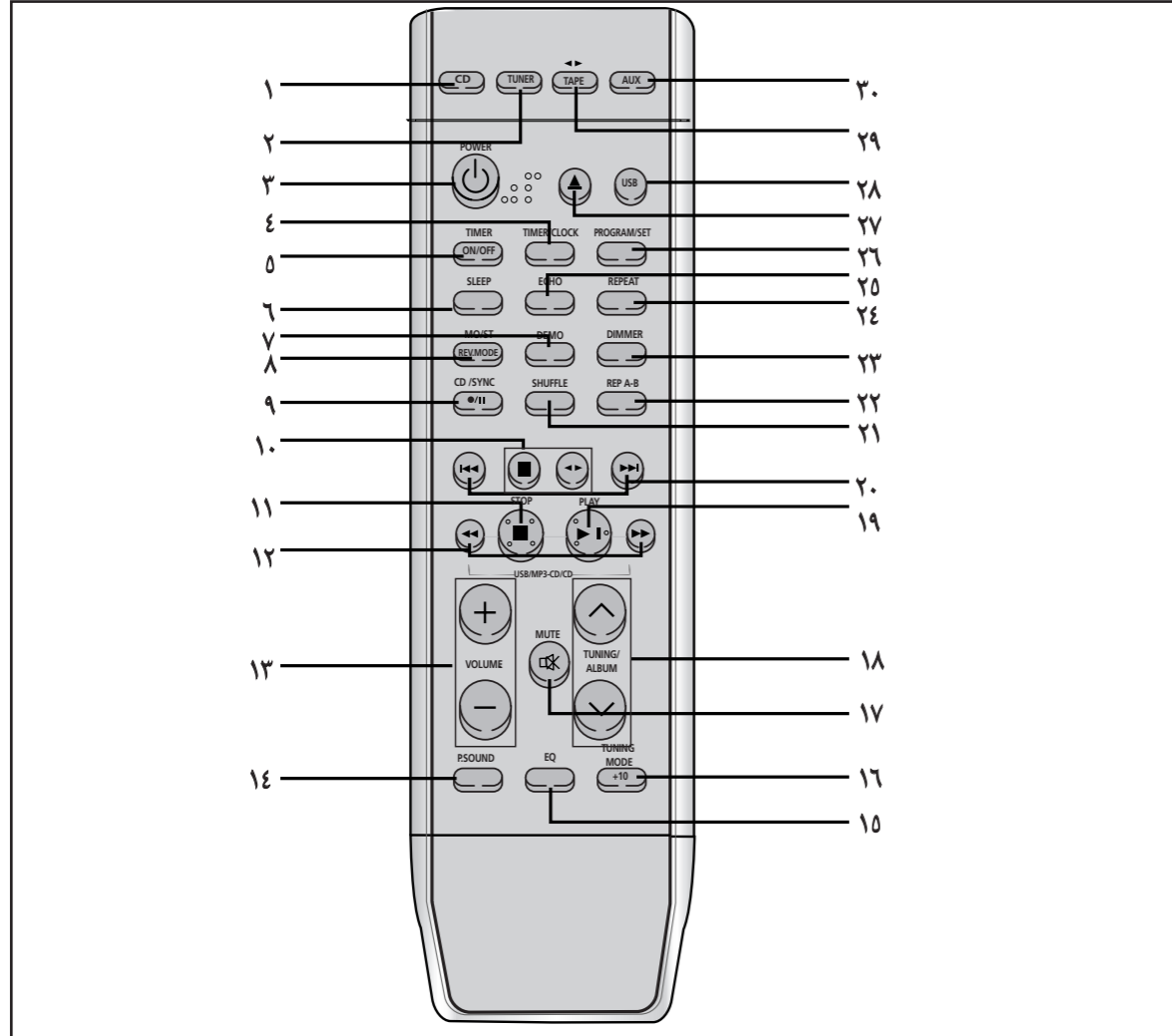

- ١
- ٢
- ٣
- ٤
- ٥
- ٦
- ٧
- ٨
- ٩
- ١٠
- ١١
- ١٢
- ١٣
- ١٤
- ١٥
- ١٦
- ١٧
- ١٨
- ١٩
- ٢٠
- ٢١
- ٢٢
- ٢٣
- ٢٤
- ٢٥
- ٢٦
- ٢٧
- ٢٨
- ٢٩
- ٣٠

١٧. كتم
١٨. الموالفة لأعلى أو لأسفل / تجاوز اليوم
١٩. تشغيل/إيقاف مؤقت CD/CD-USB/MP3
٢٠. تجاوز أو البحث عن CD/CD-USB/MP3
٢١. خلط
٢٢. تكرار A-B
٢٣. مخافت
٢٤. تكرار
٢٥. صدى
٢٦. برنامج/ضبط
٢٧. فتح/غلق
٢٨. USB
٢٩. الشريط
٣٠. AUX
١. قرص مضغوط
٢. موالف
٣. طاقة
٤. مؤقت/ساعة
٥. تشغيل/إيقاف المؤقت
٦. توقف تلقائي
٧. تشغيل تجريبي
٨. وضع FM أحادي/ستيريو/عكسي
٩. القرص المضغوط/مزامنة
١٠. تشغيل/إيقاف الشريط
١١. إيقاف CD/CD-USB/MP3
١٢. تقديم/ترجيع سريع
١٣. التحكم في الصوت
١٤. قوة الصوت
١٥. المعادل
١٦. وضع الموالف/10+

الملحقات

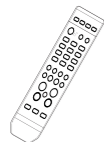

وحدة التحكم عن بعد

هوائي FM

دليل المستخدم

منظر اللوحة العلوية

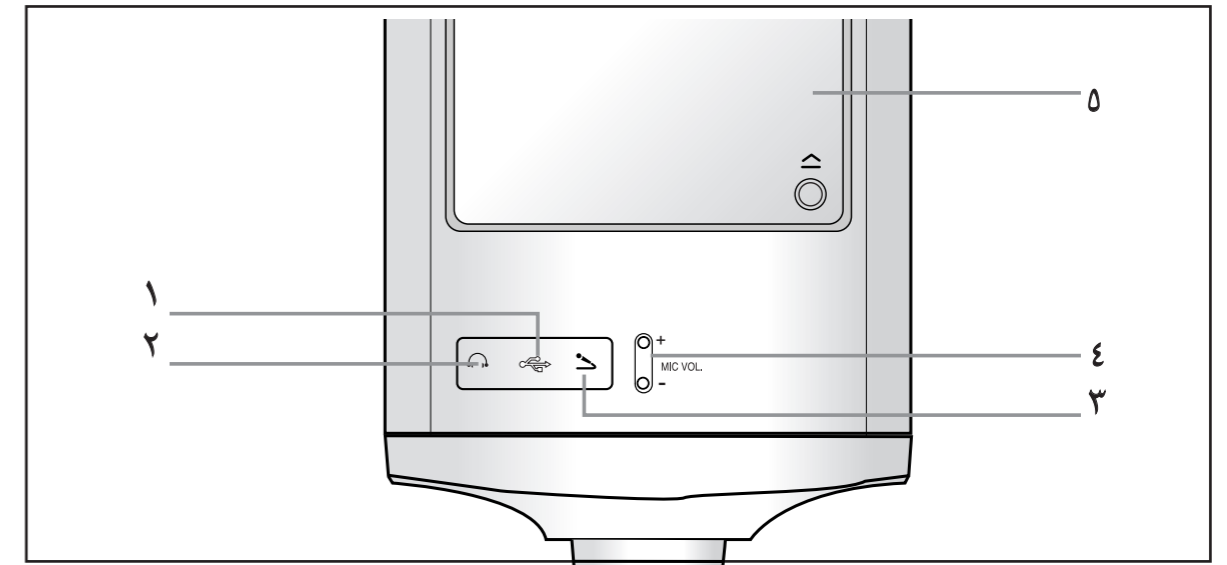

- ١
- ٢
- ٣
- ٤
- ٥

١. مقبس USB
٢. موصل مقبس سماعة الرأس
٣. مقبس الميكروفون
٤. صوت الميكروفون
٥. اضغط للخروج (⬆) (فتح/غلق باب الحجرة)

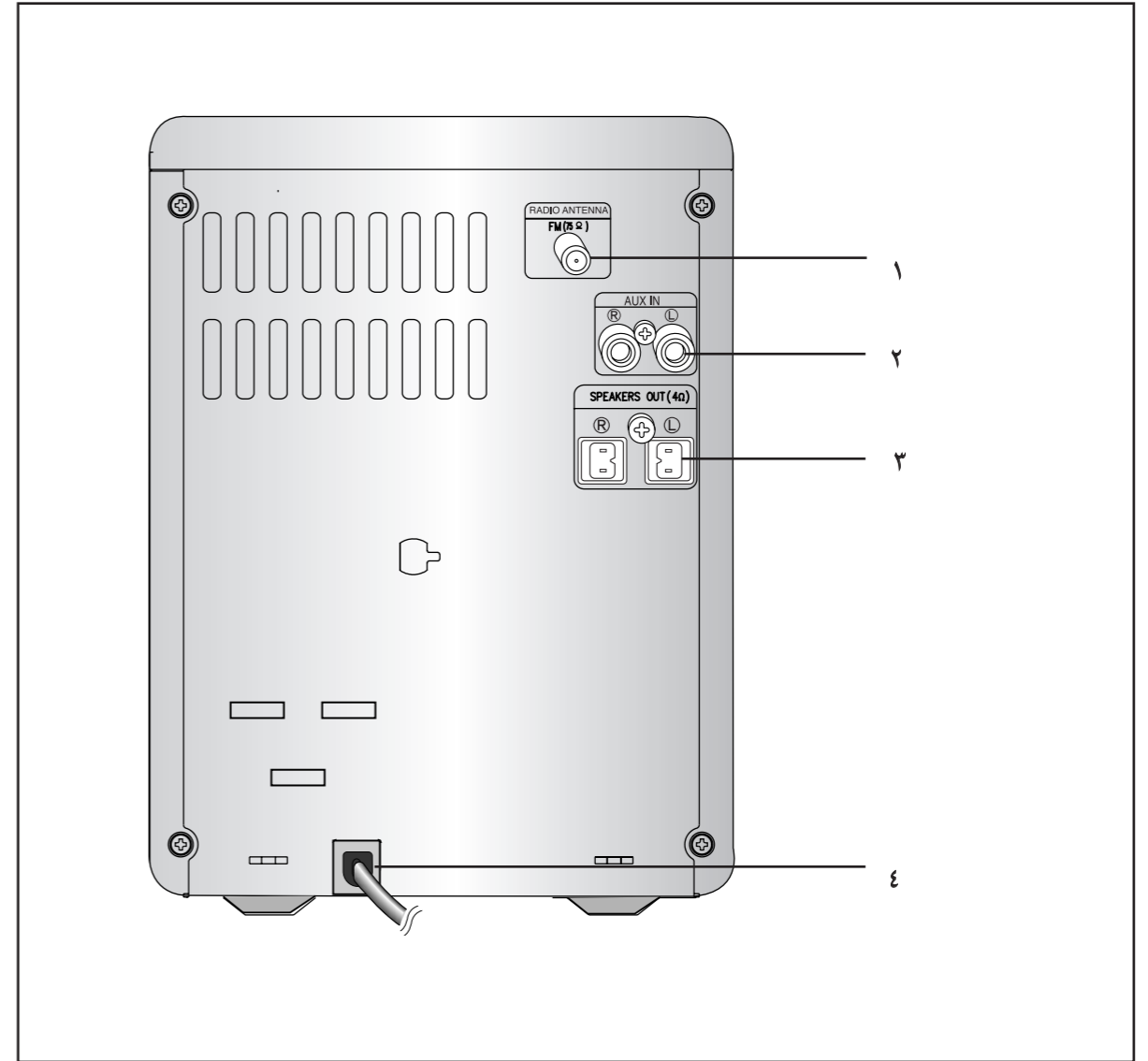

١. طرف توصيل هوائي FM
٢. منتهي الفولطية (اختياري)
٣. قابس الميكروفون (اختياري)
٤. الفلطة

أين تضع النظام المكوّن المصغّر

لكي تحصل على كل المميزات في النظام المكوّن المصغّر الجديد الخاص بك، اتبع هذه تعليمات التركيب قبل توصيل الوحدة.

- ◆ ركب النظام على أرض مسطح مستقر.
- ◆ لا تضع هذه الوحدة على سجادة.
- ◆ لا تضع هذه الوحدة في منطقة الخارجية.
- ◆ تذكر بأن المسافة المفتوحة حوالي ٦ بوصات (١٥ سم) على جانبي النظام وخلفه لأغراض التهوية.
- ◆ تأكد من أن عندك مكان كاف لفتح غطاء حجيرة القرص المدمج بسهولة.
- ◆ ضع مكبرات الصوت على مسافات مناسبة على جانبي النظام من أجل الاستماع الى صوت الستيريو الجيد.
- ◆ وجه مكبرات الصوت على منطقة الاستماع.
- ◆ للاداء الممتاز، تأكد من أن كلا مكبري الصوت موضوع على مسافات متساوية فوق الأرض.

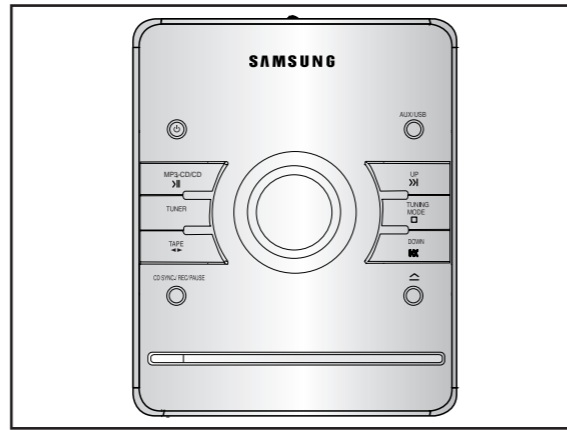

كيفية توصيل النظام الى الطاقة الكهربائية

يجب أن يتم توصيل سلك التيار الكهربائي الرئيسي الى مقبس مناسب.

- ◆ قبل توصيل نظامك الى مخرج التيار الكهربائي الرئيسي، يجب أن تفحص نوع الجهد الكهربائي. اذا لم تناسب فلطة المقبس الضبط على اللوحة الخلفية للوحدة، قد يضر ذلك النظام.

١ | صل السلك الرئيسي الى المقبس المناسب.

٢ | اضغط على زر () لتشغيل النظام المكوّن المصغّر الخاص بك.

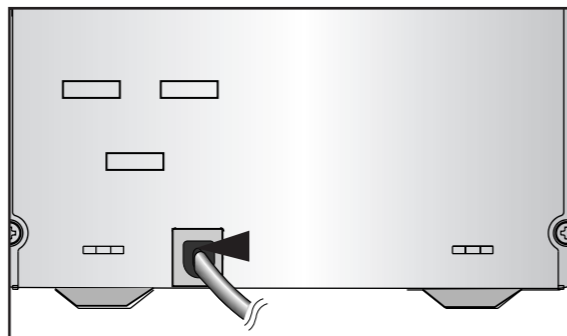

تركيب بطاريات جهاز التحكم عن بعد

أدخل أو استبدل بطاريات جهاز التحكم عن بعد في الحالات الآتية :

- ◆ عند شراء النظام المكوّن المصغّر
- ◆ عند عدم كفاءة جهاز التحكم عن بعد
- ◆ عندما تستبدل البطاريات، استخدم مجموعة بطاريات جديدة ولا تخلطها مع البطاريات القلوية والبطاريات المغنطيسية.

١ | ضع إبهامك على العلامة ⚠ الموجودة على غطاء حجيرة البطارية (الوجه الخلفي لجهاز التحكم عن بعد) وادفع الغطاء باتجاه السهم.

٢ | ركب البطاريتين من طراز AAA وطرز LR03 أو من نفس الخصائص واعتني باتجاه القطبين.

- ◆ + قطب البطارية الموجب مع + في جهاز التحكم عن بعد
- ◆ - قطب البطارية السالب مع - في جهاز التحكم عن بعد

٣ | أعد الغطاء الى مكانه بدفعه حتى تسمع صوت الغلق في مكانه.

إذا لم تستخدم جهاز التحكم عن بعد لمدة طويلة، قم بإزالة البطاريات من أجل منع الصدأ.

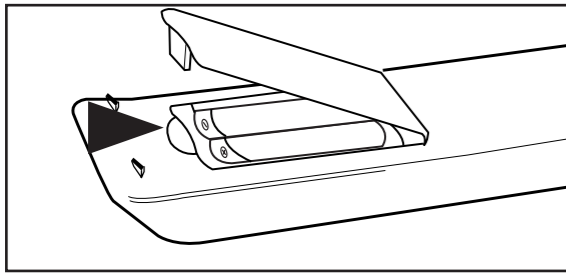

التوصيل بمصدر خارجي

يمكن لك استخدام الإدخال الإضافي للحصول على ميزة جودة الصوت في النظام المكون المصغر عند الاستماع الى المصادر الأخرى.

مثال: التلفزيون

◆ مشغل القرص المرئي

◆ مسجل كاسيت فيديو استيريو Hi-Fi

لتوصيل مصدر خارجي، يجب أن يكون مصدر إخراج صوتي. بالإضافة الى ذلك، ستحتاج الى كابل توصيل RCA.

1 اضبط النظام على وضع الاستعداد وافصله والمصدر الخارجي من مخرج الطاقة الكهربائية الرئيسية.

2 صل الكابل الصوتي الى اللوحة الخلفية النظام المكون المصغر.

صل ... الى الموصل المشار اليه بعلامة ...

القابس الأحمر R (اليمين)

القابس الأبيض L (اليسار)

3 لافضل جودة الصوت، لا تعكس القناتين اليمنى واليسرى.

4 أوصل النظام مرة أخرى بالمقبس الرئيسي واضغط على زر () من أجل التشغيل.

5 اختر المصدر الإضافي بالضغط على زر AUX (الإضافي).

النتيجة: يتم عرض AUX (الإضافي).

شغل المصدر الخارجي.

مثال: يمكن لك مشاهدة الفيلم والتمتع بميزات صوت الستيريو التي تزود بالمدرج الصوتي الأصلي بالستيريو (كانك في السينما).

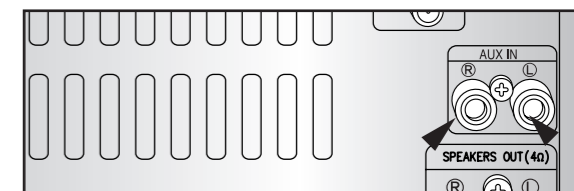

توصيل مكبرات الصوت

اطراف توصيل مكبرات الصوت موجودة على اللوحة الخلفية للنظام (السدادات الحمراء والسوداء).

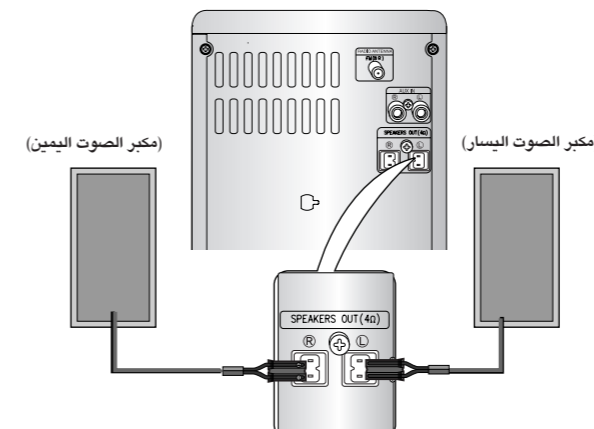

تعليمات تركيب مكبر الصوت

◆ التركيب في مكان قريب من جهاز التسخين، تحت الاشعة المباشرة أو مع الرطوبة العالية قد يسبب سوء الاداء لمكبر الصوت.

◆ لا تركيب على الجدار أو على المكان العالي للعمود أو مكان غير مستقر آخر من أجل منع أي حادث ناتج عن سقوط مكبر الصوت.

◆ لا تضع مكبر الصوت بعيدا عن التلفزيون أو شاشة الكمبيوتر. مكبر الصوت القريب من التلفزيون أو شاشة الكمبيوتر قد يؤثر في نوعية العرض.

كيفية توصيل هوائي FM (اف ام)

كيفية توصيل الهوائي من النوع المتحد المحور.

◆ وصل هوائي 75Ω أوم الى طرف هوائي FM.

◆ وصل طرف هوائي FM (اف ام) الى مقبس بنوع متحد المحور ومشار اليه بعلامة FM على اللوحة الخلفية للنظام.

◆ اتبع التعليمات الموجودة في صفحة ١٧ لضبط المؤلفه الى محطة الراديو وحدد أفضل اتجاه الهوائي.

◆ اذا كان الاستقبال سيئا أو ضعيفا تحتاج الى توصيل هوائي خارجي. لعمل ذلك أوصل الهوائي الخارجي على القابس المكتوب عليه FM (اف ام) في الجهاز باستخدام كابل 75Ω أوم متحد المحور (لا يتم التزويد به).

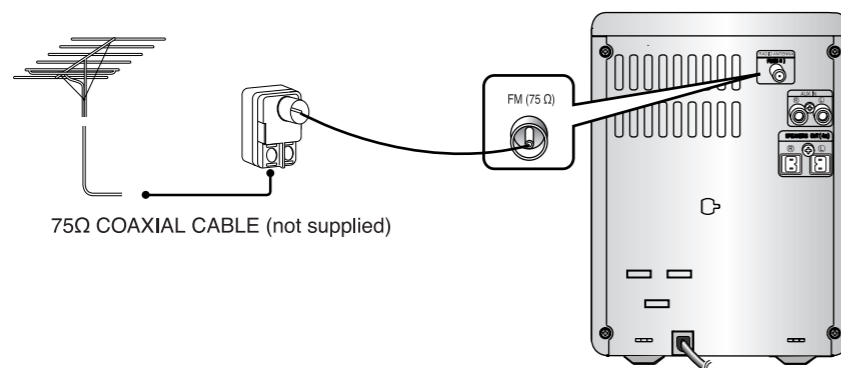
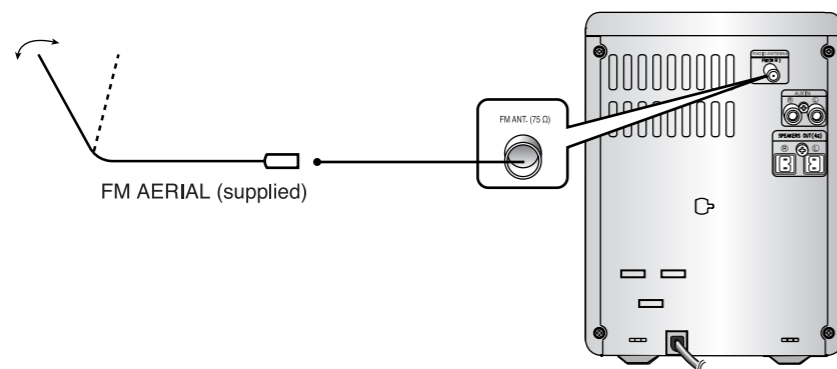

وظيفة الإظهار

يمكنك مشاهدة الوظيفة المتعددة المتوفرة على نظامك.

- 1 اضغط على زر DEMO (الإظهار).
- النتيجة : تظهر الوظائف المتوفرة تباعا على شاشة العرض.
- 2 يتم وصف هذه الوظائف كلها بالتفاصيل في هذا الكتيب. للحصول على التعليمات حول كيفية استخدام الوظائف، راجع الأجزاء الخاصة بها.
- 3 لإلغاء هذه الوظيفة، اضغط على زر DEMO (الإظهار) مرة ثانية.

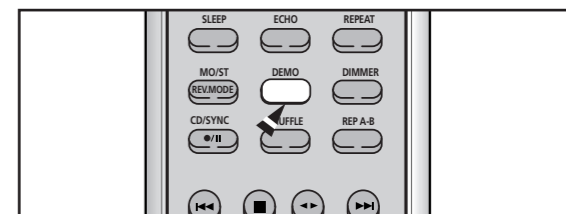

وظيفة المعتام

يمكنك ضبط سطوع معين المنظر اعتمادا على حالات الإضاءة المحيطة.

- 1 اضغط على زر DIMMER (المعتام).

◆ كلما تضغط على الزر يتغير اختيارك : DIMMER ON (معتم) →
DIMMER OFF (ساطع).

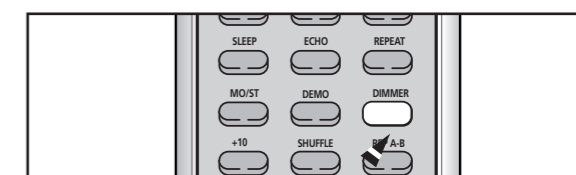

ضبط الساعة

جهازك مجهز بساعة تتيح لك تشغيل وإيقاف الجهاز أوتوماتيكيا. يجب أن تضبط الساعة :

- ◆ عندما تشتري النظام المكون المصغر
- ◆ عقب حدوث قطع في الطاقة الكهربائية
- ◆ عقب فصل في الطاقة الكهربائية

◆ لكل خطوة هناك عدة ثوان لضبط الاختيارات المطلوبة. إذا تجاوزت هذا الوقت، يجب عليك أن تبدأ مرة أخرى.

- 1 شغل النظام بالضغط على زر () .
- 2 اضغط على زر TIMER/CLOCK (المؤقت/الساعة) مرتين.
النتيجة : يتم عرض CLOCK (الساعة).
- 3 اضغط على زر PROGRAM/SET (البرنامج/الضبط).
النتيجة : تومض الساعة.
- 4 ... اضغط على ...
خفض الساعة
زيادة الساعة
- 5 عندما تظهر الساعة المطلوبة اضغط على زر PROGRAM/SET (البرنامج/الضبط).
النتيجة : تومض الدقيقة.
- 6 ... اضغط على ...
خفض الدقيقة
زيادة الدقيقة
- 7 عندما تظهر الوقت المناسب اضغط على زر PROGRAM/SET (البرنامج/الضبط).
النتيجة : يتم عرض "TIMER" على شاشة العرض.
◆ يتم الآن ضبط الوقت الحالي.

◆ يمكنك عرض الوقت بواسطة الضغط على زر TIMER/CLOCK (المؤقت/الساعة) مرة واحدة حتى لو استخدمت الوظيفة الأخرى.

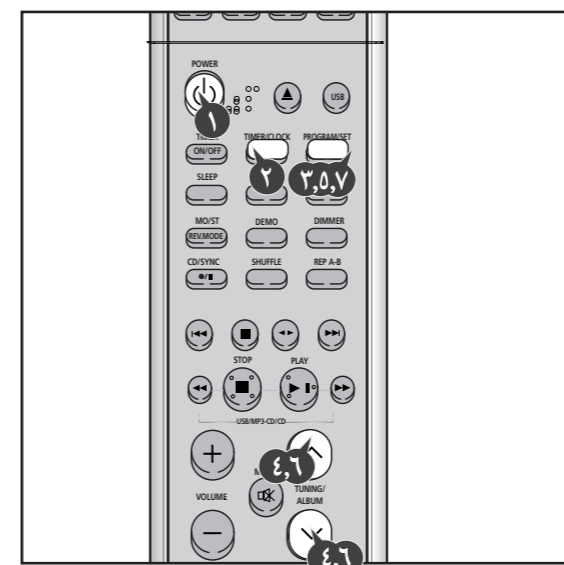

لتشغيل CD/MP3/WMA-CD

يمكنك تشغيل الأقراص المدمجة بحجم ١٢ سم أو ٨ سم دون المهايي. يتم تصميم الوحدة لتشغيل الأقراص المدمجة : طض الصوتي، نص CD-R ، CD-RW ، و WMA-CD/MP3.

الاستخدام المستمر للشكل غير العادي (شكل القلب، الشكل المثلث، الخ) قد يضر الوحدة.

- 1 اختر وظيفة CD (القرص المدمج) بالضغط على زر MP3-CD/CD () .
- 2 اضغط على زر Open/Close (الفتح/الإغلاق) ().
النتيجة : تفتح الحجيرة.
- 3 ضع قرصك في الحجيرة، مع مراعاة وجه القرص الى أعلى.
- 4 أغلق الحجيرة بالضغط على زر Open/Close (الفتح/الإغلاق) () مرة ثانية حتى ترجع الى مكانها.
- 5 اضغط على زر MP3-CD/CD () .
◆ يستغرق مشغل القرص المدمج الخاص بك عدة ثوان للفحص خلال كل المسارات المسجلة على قرص مدمج - WMA-CD/MP3 الخاص.
◆ قد يتم عرض الاسم الانجليزي للأغنية على شاشة العرض فقط اذا تم التحميل من جهاز الكمبيوتر أو اذا تم تصنيف قرص مدمج - MP3 المشتري اعتمادا على العناوين (الدليل). (لا يتم عرض اللغات الأخرى باستثناء اللغة الانجليزية).
◆ لا يتم عرض الاسم الانجليزي للمسار اعتمادا على خواص قرص مدمج - WMA-CD/MP3 .
- 6 اضبط مستوى الصوت على حسب الحاجة مع الإجراءات التالية.
◆ ادر مقبض تحكم VOLUME (مستوى الصوت) على الوحدة الرئيسية.
◆ أو
◆ اضغط على زر + VOLUME أو - على جهاز التحكم عن بعد.
يمكن ضبط مستوى الصوت من VOL MIN (مستوى الصوت على الحد الأدنى)، VOL 1 (مستوى الصوت 1) VOL 49 (مستوى الصوت 49) و VOL MAX (مستوى الصوت على الحد الأقصى).
- 7 لإيقاف التشغيل مؤقتا، اضغط على زر MP3-CD/CD () .
- 8 اضغط على زر MP3-CD/CD () مرة ثانية لمتابعة تشغيل القرص.
- 9 اضغط على زر STOP (الإيقاف) () عندما تكمل.

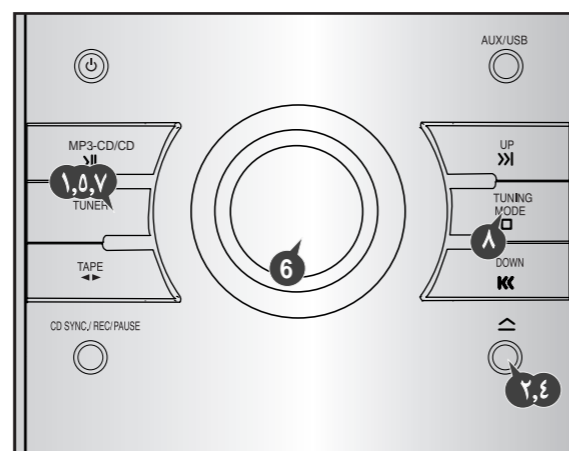

اختيار المسار

يمكن لك اختيار المسار الذي تريد الاستماع اليه، عندما يتوقف مشغل القرص المدمج أو عندما يشغل القرص.

- 1 ابدأ التشغيل في بداية ... اضغط على ...
- المسار التالي مرة واحدة
- المسار الحالي I <<<
- المسار السابق I <<< ثلاث مرات
- مسار تختاره I <<< أو I >>> العدد المناسب

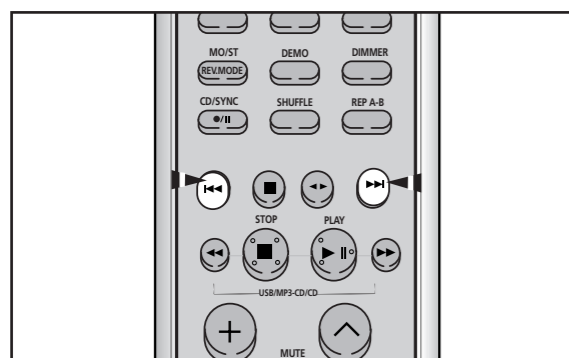

اختيار الألبوم والمسار لقرص مدمج - WMA-CD/MP3

قد يختار الألبوم والمسار لقرص مدمج MP3 - الذي تريد الاستماع اليه في وضع الإيقاف أو أثناء التشغيل.

- 1 للانتقال الى الألبوم، اضغط على زر TUNING/ALBUM (المؤلفه/الألبوم) () .
- 2 للانتقال الى المسار، اضغط على زر I <<< I >>> .
◆ يتم انتقال المسار داخل الألبوم.
◆ اذا ضغطت على زر I <<< I >>> أكثر من عدد المسارات الموجودة في الألبوم، يتم الانتقال الى الألبوم التالي.

تعمل هذه الوظيفة باستخدام جهاز التحكم عن بعد فقط.

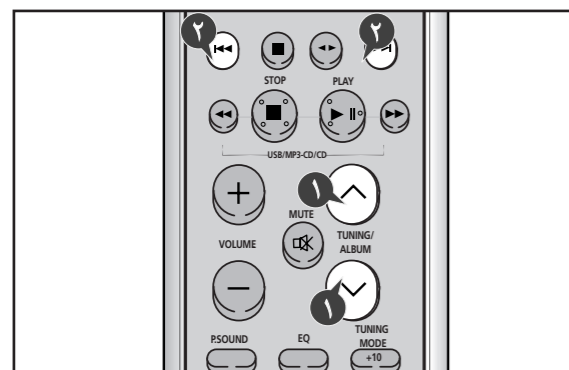

ما هو WMA؟

WMA يعني Windows Media Audio، القياس الدولي لتقنية ضغط الإشارة الصوتية.

ما هو MP3؟

يرمز MP3 بـ MPEG1 Layer3، القياس العالمي لتقنية ضغط الإشارة الصوتية. يستخدم ذلك تقنية الضغط الرقمي من أجل ضغط البيانات الصوتية الأصلية حتى 12 مرة دون تغيير نوعية الصوت.

تساوق الملف

تقوم الوحدة بتشغيل الملفات التي تم إنشاؤها بتنسيق MP3 (Mpeg1.Layer3) والتي تحمل الامتداد *.mp3، وبعض الملفات بتنسيق WMA التي تحمل الامتداد WMA. لا يمكن تشغيلها.
 لن يكون من الممكن تشغيل الملفات بتنسيق MP2 أو 22KHz.
 يمكن عرض علامات *ID3 على الشاشة باللغة الإنجليزية.
 * قد يشتمل ملف MP3 على ملف معلومات يسمى "ID3 Tag" مسجل به اسم الألبوم والمغنى وعنوان المسار وغير ذلك من المعلومات.

كم ملفات MP3 يمكن التسجيل على قرص CD-R أو CD-RW؟

السعة القصوى لقرص CD-R أو CD-RW 740 ميغابايت.
 يملك ملف واحد لـ MP3 سعة 4 ميغابايت عموماً، ولذلك يمكن تسجيل حوالي 180 ملفاً على قرص واحد.

حول تشغيل CD-R/RW

في حالة CD-R (قابل للتسجيل) الأصلي المسجل بتصميم القرص المدمج الصوتي، CD-RW (قابل لإعادة الكتابة) والتحرير بواسطة المستخدم، يتم التشغيل على حسب الحالة المكتملة الخاصة. (قد لا يتم تشغيل المشغل على حسب خواص القرص المدمج أو الحالة المسجلة).
 يكون CD-RW أقل انعكاسي من القرص المدمج نسبياً والذي يسبب تأجيل أكثر وقت للقراءة.

تشغيل السلسلة من الألبوم والمسارات المتعاقبة

في حالة عرض Window Explorer.
 يشير السهم إلى تشغيل السلسلة من الألبوم والمسارات.
 المسارات ذات wav، jpg، doc ليست ملفات صوتية ولذلك يتم التخطي عليها.

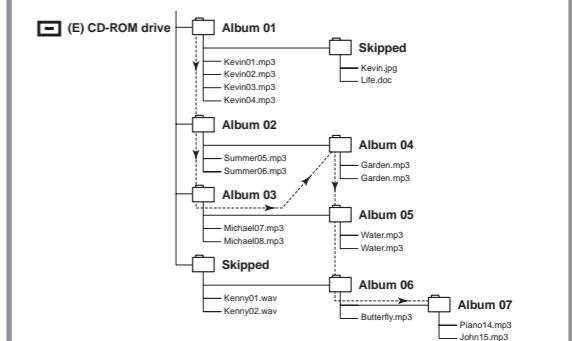

بحث مقطوعة الموسيقى الخاصة على القرص المدمجة

عند الاستماع إلى القرص المدمج، يمكنك البحث السريع لمقطوعة الموسيقى الخاصة على المسار.

للبحث خلال المسارات... اضغط وامسك...

التقديم السريع إلى الأمام لمدة ثانية واحدة على الأقل

الإرجاع إلى الخلف لمدة ثانية واحدة على الأقل

يوصى بأنك تخفض مستوى الصوت قبل استخدام هذه الوظيفة.



وظيفة تخطي ١٠ مسارات مرة واحدة

اضغط على زر 10+ بإيجاز أثناء تشغيل القرص المدمج. عندئذ يتم تشغيل المسار بعد 10 مسارات للمسار المشغل الحالي.

مثلاً: عندما تريد اختيار مسار ١٢ أثناء تشغيل مسار ٥، اضغط على زر 10+ مرة واحدة وبعد ذلك اضغط على زر 10 ثلاث مرات.

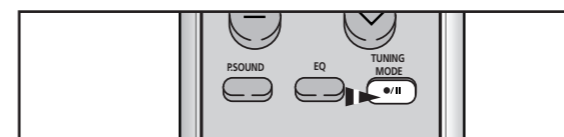

إعادة تشغيل مسار أو كل المسارات على القرص المدمج

يمكنك إعادة التشغيل:

المسار الخاص على القرص المدمج
 كل المسارات على القرص المدمج المختار

1 إعادة التشغيل اضغط على REPEAT على اللوحة الأمامية مرة أو عدة مرات حتى ...

المسار الحالي يتم عرض REPEAT على كل الأغاني يتم عرض REPEAT ALL

2 إلغاء هذه الوظيفة، اضغط على زر REPEAT (إعادة التشغيل) مرة ثانية.

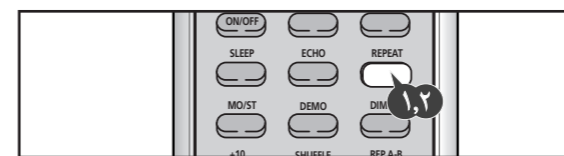

برمجة ترتيب التشغيل

(هذه الوظيفة متوفرة عند تشغيل القرص المدمج)

يمكنك تقرير:

ترتيب المسار الذي تريد الاستماع على حسبه.

المسار الذي لا تريد الاستماع إليه.

قد تتم برمجة 24 ترتيب مسار على الحد الأقصى الذي تريد الاستماع إليه.

قبل اختيار المسار، يجب أن يكون مشغل القرص المدمج في حالة الإيقاف.

قد تستخدم هذه الوظيفة مع وظيفة إعادة التشغيل للقرص المدمج في نفس الوقت.

في حالة قرص مدمج MP3 -، قد يستخدم زر

PROGRAM/SET (البرنامج/الضبط) كوظيفة LAST ON و OFF LAST.

1 إذا تم اختيار وظيفة القرص المدمج، قم بإيقاف المشغل بواسطة الضغط على زر

حمل القرص المدمج المختار.

2 اضغط على زر PROGRAM/SET (البرنامج/الضبط).

3 النتيجة: يتم عرض الإشارات التالية.



(01 = رقم البرنامج، -- = رقم المسار على القرص)

4 اختر المسار المطلوب بواسطة الضغط:

زر 10+ للانتقال المسار إلى الخلف في ما بين المسارات.

زر 10- للانتقال المسار إلى الأمام في ما بين المسارات.

5 اضغط على زر PROGRAM/SET (البرنامج/الضبط) لتأكيد اختيارك.

6 النتيجة: يتم تخزين الاختيار ويتم عرض PRG1

7 لاختيار المسارات الأخرى، قم بتكرير خطوات 4 و 5.

8 اضغط على زر MP3-CD/CD (10+) من أجل الاستماع إلى المسار المختار بالترتيب المبرمج.

9 اضغط ...

10 الاستماع إلى المسار الحالي مرة ثانية مرة واحدة

11 الاستماع إلى المسار السابق مرتين

12 الاستماع إلى المسار التالي مرة واحدة

13 التخطي إلى الأمام أو الخلف أو عدد المسار المناسب مسار واحد أو أكثر

14 عندما تضغط على زر 10+ مرة واحدة، يتم إيقاف مشغل القرص المدمج، واضغط على زر 10- مرة ثانية لإلغاء الاختيار.

15 النتيجة: تتلاشى PRGM.

16 إذا فتحت الحقيبة، يتم إلغاء الاختيار.

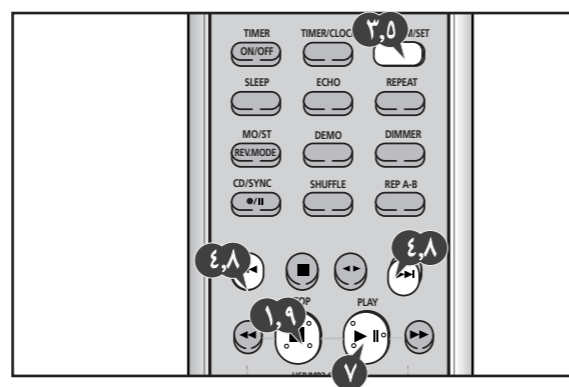

وظيفة الذاكرة الأخيرة

(هذه الوظيفة غير متوفرة عند تشغيل قرص مدمج -WMA-CD/MP3).

عندما يختار تشغيل قرص مدمج -MP3 مرة ثانية بعد إيقاف مشغل القرص المدمج الخاص بك أو فصل الطاقة الكهربائية للمشغل، بفضل هذه الوظيفة يمكنك التشغيل من بداية المسار الذي استمعت إليه أخيراً.

1 اضغط على زر PROGRAM/SET (البرنامج/الضبط) أثناء يتم تشغيل قرص مدمج -WMA-CD/MP3 الخاص بك. قد يختار LAST ON و LAST OFF على التعاقب.



وظيفة إعادة التشغيل A-B

(هذه الوظيفة غير متوفرة عند تشغيل قرص مدمج -WMA-CD/MP3).

عندما تختار وظيفة إعادة تشغيل القرص المدمج (الشريط) A-B، يتم تكرار قطع الموسيقى التي تستمع إليها ثلاث مرات.

1 اضغط على زر WMA-CD/CD (القرص المدمج) (10+) أو TAPE (10-) (الشريط). النتيجة: يبدأ تشغيل مشغل TAPE (CD) القرص المدمج (الشريط).

2 اضغط على زر REP. A-B

3 النتيجة: يظهر مؤشر START.

4 يتم تذكر وقت A.

5 اضغط على زر REP. A-B

6 النتيجة: يظهر مؤشر END.

7 يتم تذكر وقت B.

8 يتم تكرار قطع الموسيقى التي تختارها 3 مرات.

9 عندما تنتهي وظيفة إعادة التشغيل، اضغط على زر REP. A-B

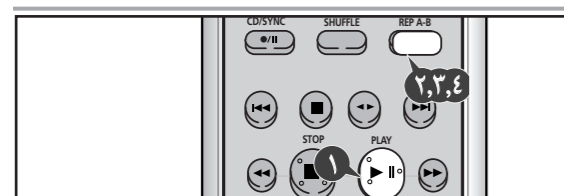

وظيفة تشغيل الخطأ

يمكنك الاستماع إلى المسارات على القرص المدمج بالترتيب المختلف كل مرة، لأنها سوف تختار المسارات المتعددة المتوفرة أو توماتيكياً بالترتيب العشوائي.

1 اضغط على زر SHUFFLE (الخطأ).

2 إذا ضغطت على هذا الزر عندما يتم تشغيل أو إيقاف القرص المدمج (الخطأ) أو قرص مدمج MP3 - (العشوائي)، قد يختار أي مسار مسجل في القرص المدمج لإعادة التشغيل.

3 عند تشغيل المسارات بالترتيب العشوائي، يمكنك:

4 الانتقال إلى المسار التالي (المختار بالترتيب العشوائي) بواسطة الضغط على زر 10+.

5 البحث بسرعة عن الجزء الخاص في المسار الحالي بواسطة ضغط ومسك زر 10+ لمدة أطول من ثانية واحدة.

6 عندما تكمل التشغيل العشوائي، اضغط على زر 10- أو اضغط على زر

SHUFFLE (الخطأ) مرة ثانية.

7 وظيفة إعادة التشغيل ووظيفة تزامن القرص المدمج غير متوفرة في وضع تشغيل الخطأ.

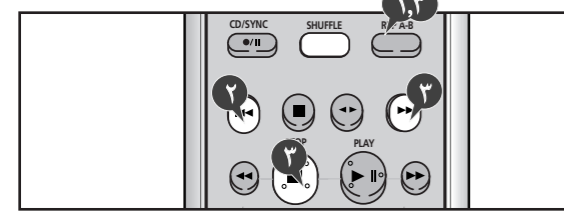

فحص المسارات المبرمجة أو تغييرها

يمكنك فحص أو تغيير اختيار المسار في أي وقت.

1 اضغط على زر ■ مرة واحدة إذا بدأت الاستماع إلى المسار المختار.

2 اضغط على زر PROGRAM/SET (البرنامج/الضبط) مرتين. النتيجة: يتم عرض الإشارات التالية.



(01 = رقم البرنامج، — = رقم المسار على القرص)

3 إذا قمت ببرمجة 24 مسارا، يتم عرض CH بدلا من PR عندما تضغط على زر PROGRAM/SET (البرنامج/الضبط).

4 اضغط على زر PROGRAM/SET (البرنامج/الضبط) مرة واحدة أو أكثر حتى يتم عرض المسار الذي يتم تغييره.

5 اضغط على زر >>> أو <<< لاختيار المسار الآخر.

6 اضغط على زر PROGRAM/SET (البرنامج/الضبط) لتأكيد تغييرك.

7 اضغط على زر MP3-CD/CD (▶/||) لبدء الاستماع إلى المسار المختار. النتيجة: يتم تشغيل المسار الأول المختار.

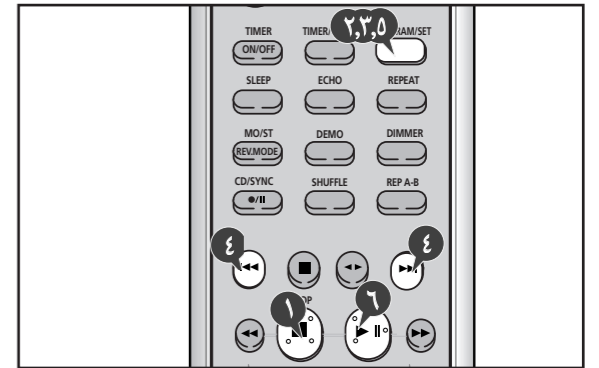

تشغيل USB

يمكنك تشغيل ملفات MP3 بواسطة التوصيل إلى أجهزة مخزن USB الخارجية المختلفة مثل ذاكرة ومض USB أو HDD.

1 وصل جهاز مخزن USB الخارجي إلى مشغلك.

2 اختر وظيفة USB باستخدام زر USB/AUX.

3 يتم تشغيل المسار الأول للدليل الأول تلقائيا.

4 إيقاف التشغيل

اضغط على زر Stop (الإيقاف) (■) لإيقاف التشغيل.

5 اضغط على زر Stop (الإيقاف) (■) مرة واحدة للإيقاف.

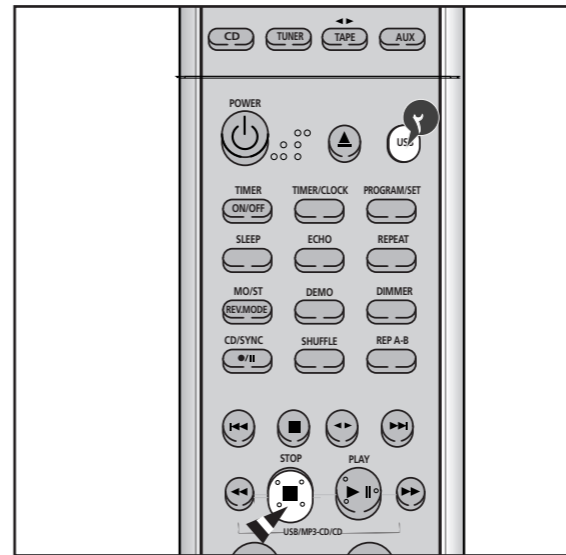
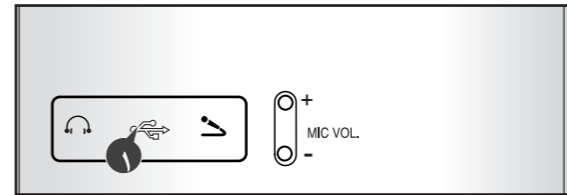

6 لا توصل جهاز شحن USB إلى فتحة توصيل USB للمشغل، لأن ذلك يسبب خلل المنتج.

يرجى انتباه للمواد التالية قبل استخدام USB.

1 قد لا يعمل حتى لو تم توصيل USB إلى المشغل اعتمادا على نوع جهاز مخزن USB الخارجي.

2 مع HDD الخارجي، يمكن تشغيل تصميم FAT، ليس تصميم NTFS. عند استخدام USB 2.0 HDD، صل إلى مصدر الطاقة المنفصل. إذا لم يتم التوصيل إلى مصدر الطاقة المنفصل، قد لا يعمل الجهاز.

3 إذا انقسمت ذاكرة جهاز مخزن USB الخارجي إلى الأجزاء العديدة، يمكن تشغيل ملفات MP3 لمحرك القرص الصلب الأول فقط.

4 في ما يتعلق بالدلائل، يمكن تشغيل حتى الدليل الرابع. لا يتم تشغيل الملفات المطبقة بـ DRM (Digital Rights Management) (إدارة الحقوق الرقمية): هي تقنية وخدمة لحماية الربح والحقوق لمالك حق النشر عن طريق منع الاستخدام غير المعتمدة للمحتويات الرقمية.

5 حتى لو انتهى اسم الملف مع mp3، لا يتم تشغيل الملف إذا كان تصميم الملف الحقيقي MPEG layer 1 أو MPEG layer 2.

6 أفضل جهاز مخزن USB الخارجي في وضع الإزالة السليمة فقط (تشغيل/إيقاف عرض "USB REMOVE"). وإلا، قد يحدث خلل الملف الداخلي. اضغط على زر Stop (الإيقاف) (■) أكبر من 3 مرات من أجل الدخول إلى وضع الإزالة السليمة. إذا

أردت تشغيل الملف في وضع الإزالة السليمة، أفضل جهاز مخزن USB الخارجي وأعد توصيله.

7 لن يتعرف منشئ USB.

8 يتم عرض اسم الدليل بـ 14 حرفا على الحد الأقصى، واسم ملف MP3 بـ 30 حرفا على الحد الأقصى.

التأجيل

1 عند اختيار وظيفة USB، اعتمادا على سرعة جهاز مخزن USB الخارجي، تستغرق الدقائق العديدة لقراءة المعلومات الداخلية (READ-IN).

2 عند تشغيل جهاز USB، قد يوجد التأجيل عند التسجيل أو بحث المسار التالي. خاصة، مع جهاز المخزن الكبير مثل HDD، اعتمادا على نوع الملفات وعددها، يصل التأجيل إلى الدقائق العديدة.

3 حتى مع أجهزة مخزن USB الخارجية بنفس السرعة، اعتمادا على سرعة كل المنتج، قد يختلف وقت التشغيل الإجمالي.

اختيار المسار من جهاز USB

يمكنك اختيار الدليل المطلوب وملف MP3 أثناء التشغيل أو عندما يتوقف.

1 قبل أن تبدأ بـ ♦ صل جهاز مخزن USB إلى مشغلك.

2 اختر وظيفة USB باستخدام زر USB/AUX.

3 اضغط على زر TUNING/ALBUM (المؤلفة/الألبوم) < > للانتقال الدليل.

4 كلما تضغط على الزر، سوف ينتقل الدليل إلى أعلى أو أسفل وسوف يتم تشغيله.

5 تعمل هذه الوظيفة بواسطة جهاز التحكم عن بعد فقط.

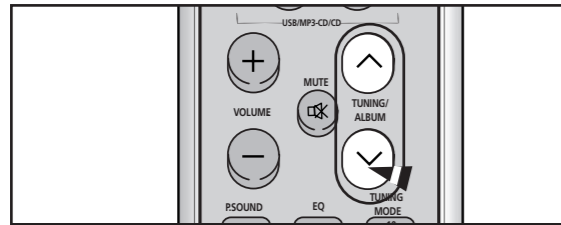

6 إذا أردت انتقال الملف، اضغط على زر <<< >>> بالإيجاز.

7 ينتقل الملف داخل الدليل.

8 إذا ضغطت على زر <<< >>> أكبر من 3 مرات لعدد الملفات في الدليل، سوف ينتقل إلى الدليل التالي.

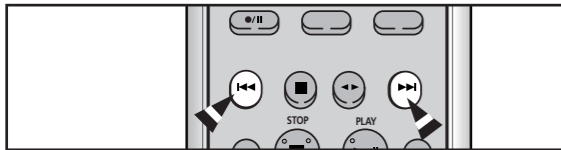

لتخطي 10 مسارات تالية

1 قبل أن تبدأ بـ ♦ صل جهاز مخزن USB إلى مشغلك.

2 اختر وظيفة USB باستخدام زر USB/AUX.

3 اضغط على زر +10 على جهاز التحكم عن بعد بالإيجاز أثناء التشغيل.

4 يتم تشغيل المسار بعد المسار الحالي بـ 10 مسارات.

5 مثال: إذا أردت اختيار مسار 43 أثناء تشغيل مسار 15، اضغط على زر +3 10 مرات وبعد ذلك اضغط على زر >>> 3 مرات.

15 → 20 → 30 → 40 → 41 → 42 → 43

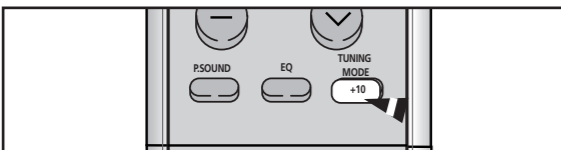

إستخدام البحث بسرعة عالية

قبل أن تبدأ ◆ صل جهاز مخزن USB الى مشغلك.
◆ اختر وظيفة USB باستخدام زر USB/AUX.

يمكنك بحث القطعة التي تريده بسرعة أثناء التشغيل.

اضغط وامسك زر <<< >>> .

◆ عندما تضغط مع الاستمرار على الزر، يمكنك البحث للخلف أو الأمام بسرعة.



◆ عندما تستخدم وظيفة البحث بسرعة عالية، لا يوجد الصوت.

إعادة التشغيل

قبل أن تبدأ ◆ صل جهاز مخزن USB الى مشغلك.
◆ اختر وظيفة USB باستخدام زر USB/AUX.

اضغط على زر REPEAT (إعادة التشغيل) أثناء التشغيل.

◆ REPEAT 1 : تتم إعادة تشغيل مسار واحد فقط.

◆ REPEAT ALL : تتم إعادة تشغيل كل الدلائل.

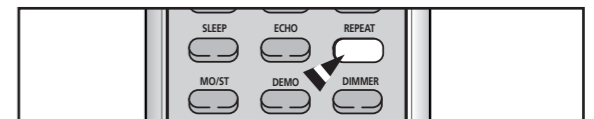

إعادة تشغيل المقطوعة

قبل أن تبدأ ◆ صل جهاز مخزن USB الى مشغلك.
◆ اختر وظيفة USB باستخدام زر USB/AUX.

1 اضغط على زر REP. A<+>B في بداية القطعة المطلوبة.
◆ يتم عرض START.

2 اضغط على زر REP. A<+>B في نهاية القطعة المطلوبة.
◆ يتم عرض END ويتم تشغيل المقطوعة 3 مرات. بعد ذلك يرجع الى التشغيل العادي.



◆ تعمل وظيفة إعادة تشغيل المقطوعة داخل مسار واحد فقط.

إستخدام وظيفة الذاكرة الأخيرة

قبل أن تبدأ ◆ صل جهاز مخزن USB الى مشغلك.
◆ اختر وظيفة USB باستخدام زر USB/AUX.

الذاكرة الأخيرة وظيفة لاستئناف التشغيل من القطعة الأخيرة للاستماع السابق عندما يختار المستخدم وظيفة USB مرة ثانية بعد إيقاف التشغيل واختيار الوظيفة الأخرى (باستثناء القرص المدمج).

1 اضغط على زر PROGRAM/SET (البرنامج/الضبط).

◆ يختار LAST ON (تشغيل الذاكرة الأخيرة) و LAST OFF (إيقاف الذاكرة الأخيرة) باستمرار.



كشف محطات الراديو وتخزينها

يمكن لك التخزين حتى :
◆ محطة FM ١٥

1 قم بتشغيل النظام بواسطة الضغط على زر () .

2 اختر موجة التردد المطلوبة بواسطة الضغط على زر TUNER (المؤلف) مرة ثانية على اللوحة الأمامية أو TUNER (المؤلف) على جهاز التحكم عن بعد.
النتيجة : يتم عرض الإشارة المناسبة.
◆ FM تعديل التردد

3 لبحث عن محطة ... اضغط TUNING MODE (وضع المؤلف) يدويا مرة أو أكثر حتى يتم عرض MANUAL. أوتوماتيكيا مرة أو أكثر حتى يتم عرض AUTO. تشرح وظيفة PRESET بالتفاصيل في جزء "اختيار المحطة المخزنة".

4 اختر المحطة للتخزين بواسطة :

◆ الضغط على زر <<< أو >>> على اللوحة الأمامية أو زر ٨ أو ٧ على جهاز التحكم عن بعد من أجل زيادة أو خفض التردد على التوالي.
◆ من أجل التجول خلال الترددات بسرعة عند البحث اليدوي، امسك زر <<< أو >>> .

◆ قد يتوقف الإجراء التلقائي على التردد الذي يناسب على محطة الراديو. إذا حدث ذلك، استخدم وضع البحث اليدوي.
5 إذا لم تريد تخزين محطة الراديو التي تم بحثها، ارجع الى خطوة 4 وابحث عن المحطة الأخرى.
والإ :

أ. اضغط على زر PROGRAM/SET (البرنامج/الضبط).

النتيجة : يتم عرض PRGM لمدة ثوان عديدة.

ب. اضغط على زر <<< أو >>> على اللوحة الأمامية أو زر ٨ أو ٧ على جهاز التحكم عن بعد من أجل تعيين رقم البرنامج.

ت. اضغط على زر PROGRAM/SET (البرنامج/الضبط) من أجل تخزين محطة الراديو.

النتيجة : يتلاشى PRGM ويتم تخزين المحطة.

٦ لتخزين ترددات الراديو الأخرى المطلوبة، قم بتكرير خطوات 3 الى 5.

◆ يمكن استخدام وظيفة PROGRAM (البرنامج) من أجل تعيين المحطة الجديدة على رقم البرنامج الموجود.

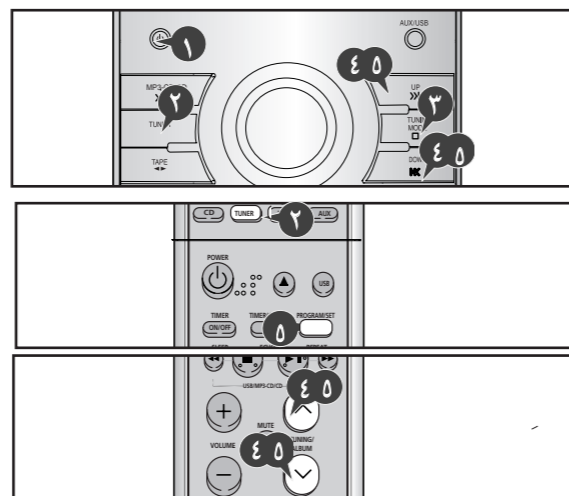

اختيار المحطة المخزنة

يمكن لك الاستماع الى محطة الراديو المخزنة كما يلي :

1 شغل النظام بالضغط على زر () .

2 اختر موجة التردد المطلوبة بواسطة الضغط على زر TUNING MODE (وضع المؤلف) على اللوحة الأمامية.

3 اختر محطة الراديو كما يلي:

للاستماع الى ... اضغط على ...

المحطة المخزنة ١. زر TUNING MODE (وضع المؤلف) حتى يتم عرض "PRESET".
٢. زر <<< و >>> لاختيار المحطة المطلوبة.

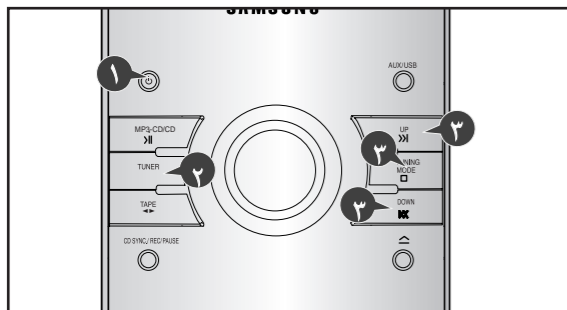

تحسين استقبال الراديو

يمكن لك تحسين نوعية استقبال الراديو عن طريق :
◆ تدوير هوائي FM

◆ إذا كان استقبال من محطة الراديو FM المعينة ضعيفا، اضغط على زر MO/ST (الأحادي/الستيريو) من أجل تحويل وضع الستيريو الى وضع الأحادي. سوف يتم تحسين نوعية الصوت.

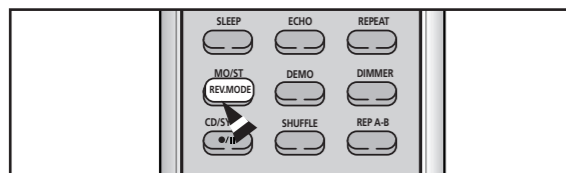

الاستماع الى شريط الكاسيت

عالمج الكاسيتات بعناية دائما : راجع الجزء بعنوان "احتياطات عند استخدام الكاسيتات الصوتية" في صفحة 26.

1. قم بتشغيل النظام بواسطة الضغط على زر () .

2. افتح حجرة الكاسيت بواسطة الدفع على زاوية الغطاء مع علامة **PUSH/EJECT** (الإخراج بالدفع) حتى تسمع الى صوت الطقطة وبعد ذلك يتم تحرير الغطاء.
 3. أدخل الكاسيت المسجل المسبق مع مراعاة اتجاه الجزء المفتوح للشريط الى أسفل.

3. أغلق الحجرة بواسطة الدفع حتى يرجع الى المكان الأصلي.

4. للاستماع الى ... اضغط ..
 الجانب أ زر الشريط () مرة واحدة
 الجانب ب زر الشريط مرتين ().
النتيجة : يبدأ تشغيل الكاسيت.

5. اضغط على « » , « » على اللوحة الأمامية أو زر « » , « » على لوحة التحكم عن بعد في حالة الضرورة.

6. ... اضغط ...

إرجاع الكاسيت الى الخلف زر « » , « » .
 تقديم الكاسيت السريع الى الأمام زر « » , « » .

عندما تكمل التشغيل، اضغط على زر □

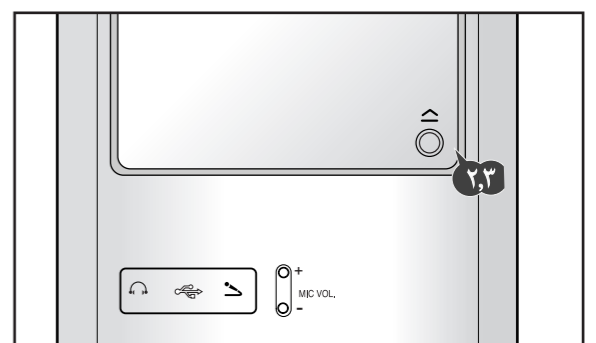
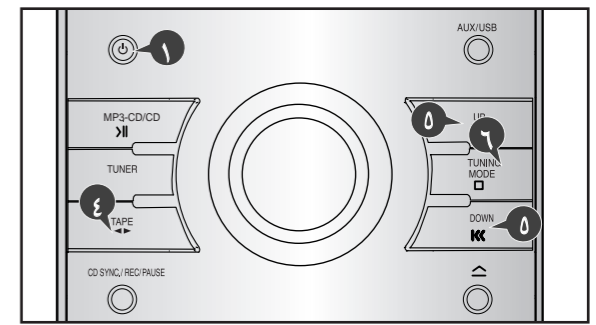

اختيار وضع تشغيل الكاسيت

نظامك المكون المصغّر مزوّد بأوضاع التشغيل الثلاثة وبفضلها يمكنك الاستماع الى جانبي الكاسيت تلقائيا.
 اضغط على زر **REV. MODE** (وضع الإرجاع) حتى يتم عرض الرمز المناسب.

عند عرض المؤشر... يشغل النظام المكون المصغر...

الجانب الواحد للكاسيت المختار وبعد ذلك يتوقف. **U**

الجانب الواحد للكاسيت والجانب الآخر للكاسيت وبعد ذلك يتوقف. **U**

جانبي الكاسيت باستمرار حتى تضغط على زر الإيقاف. **U**

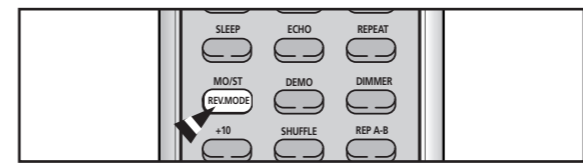
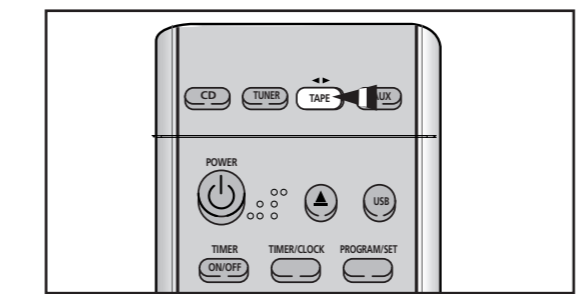

3. احمّل القرص المدمج.
 اضغط على زر **OPEN/CLOSE** (الفتح/الإغلاق) () لفتح باب القرص المدمج..

أدخل القرص المدمج واضغط على زر **OPEN/CLOSE** (الفتح/الإغلاق) () لإغلاق باب القرص المدمج.
 اضغط على زر **MP3-CD/CD** () .

4. استخدم زر **CD Selection** (اختيار القرص المدمج) () لاختيار الأغنية المطلوبة.

5. اضغط على زر **CD SYNC/REC/PAUSE**.
النتيجة : سوف يبدأ التسجيل..
 لإيقاف التسجيل، اضغط على زر □

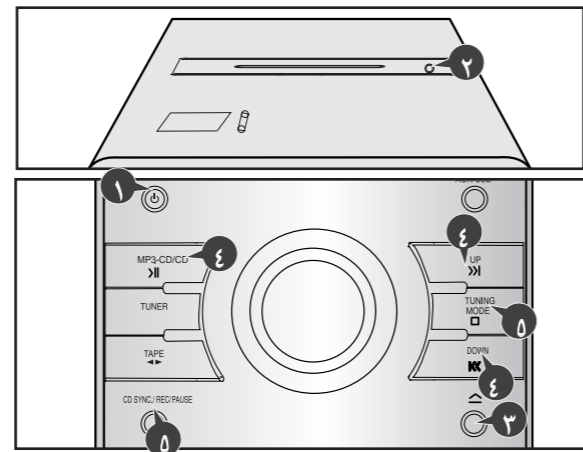

تسجيل برنامج الراديو

يمكن لك تسجيل برنامج الراديو الذي تختاره.
 لا تحتاج الى ضبط مستوى الصوت لأنه لا يؤثر على التسجيل.

1. شغّل النظام بالضغط على زر () .

2. أدخل شريطا فارغا في الحجرة.

3. اختر وظيفة **TUNER** (المؤالف) بالضغط على زر **TUNER/BAND** (المؤالف/الموجة).

4. اختر محطة الراديو التي تريد تسجيلها بواسطة الضغط على زر « » أو « » .

5. اضغط على زر **CD SYNC/REC/PAUSE**.
النتيجة : يتم عرض **REC** (التسجيل) ويبدأ التسجيل.

6. لإيقاف التسجيل، اضغط على زر **STOP** (الإيقاف) () .

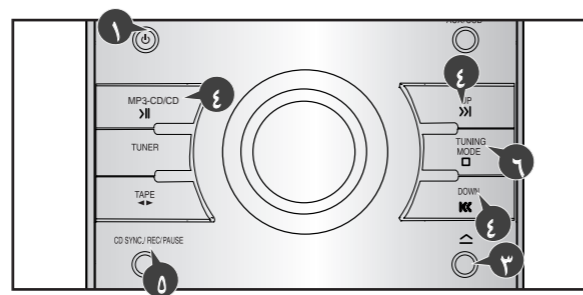

تسجيل القرص المدمج

يمكنك تسجيل القرص المدمج على الكاسيت بالطريقتين المختلفتين.
 التسجيل المتزامن
 التسجيل المباشر

التسجيل المتزامن

باستخدام هذه الميزة يمكنك تزامن بدء التسجيل مع بداية القرص أو المسار الذي تختاره.

1. شغّل النظام بالضغط على زر () .

2. أدخل كاسيتا فارغا في الحجرة.
 اضغط على زر **PUSH/EJECT** (الدفع/الإخراج) () لفتح باب الكاسيت، وإدخال الكاسيت، وإغلاق باب الكاسيت.

أدخل الكاسيت ذات سداة الأمن.

3. احمّل القرص المدمج.
 اضغط على زر **OPEN/CLOSE** (الفتح/الإغلاق) () لفتح باب القرص المدمج..

أدخل القرص المدمج واضغط على زر **OPEN/CLOSE** (الفتح/الإغلاق) () لإغلاق باب القرص المدمج.

4. اضغط على زر **MP3-CD/CD** () .
 استخدم زر **CD Selection** (اختيار القرص المدمج) () لاختيار الأغنية المطلوبة.

5. اضغط وامسك زر **CD SYNC/REC/PAUSE**.
 عند التوقف، اضغط على الزر لبدء التسجيل من القطعة الأولى من الموسيقى.
 اضغط وامسك زر **CD SYNC/REC/PAUSE** عند تشغيل القرص المدمج من أجل بدء التسجيل من القطعة الأولى للموسيقى التي يتم تشغيلها.

6. لإيقاف التسجيل، اضغط على زر □
 وظيفة التسجيل المتزامن متوفرة للقرص المدمج فقط.

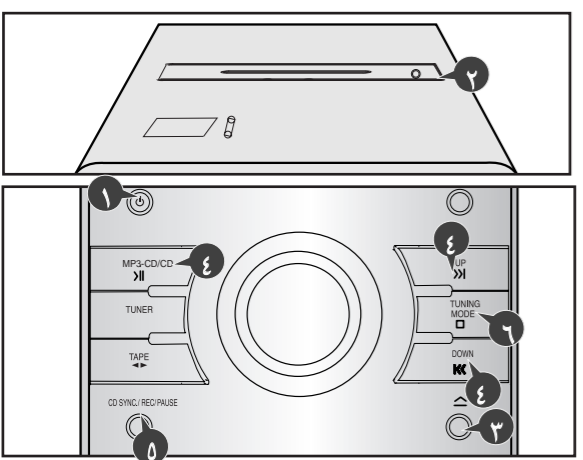

التسجيل المباشر

باستخدام وضع التسجيل المباشر، يمكن لك بدء التسجيل مع أي مسار على القرص المدمج.
 لا تحتاج الى ضبط مستوى الصوت لأنه لا يؤثر على التسجيل.

1. شغّل النظام بالضغط على زر () .

2. أدخل كاسيتا فارغا في الحجرة.
 اضغط على زر **PUSH/EJECT** (الدفع/الإخراج) () لفتح باب الكاسيت، وإدخال الكاسيت، وإغلاق باب الكاسيت.

أدخل الكاسيت ذات سداة الأمن.

3. اضغط على زر **MP3-CD/CD** () .
 استخدم زر **CD Selection** (اختيار القرص المدمج) () لاختيار الأغنية المطلوبة.

4. اضغط وامسك زر **CD SYNC/REC/PAUSE**.
 عند التوقف، اضغط على الزر لبدء التسجيل من القطعة الأولى من الموسيقى.
 اضغط وامسك زر **CD SYNC/REC/PAUSE** عند تشغيل القرص المدمج من أجل بدء التسجيل من القطعة الأولى للموسيقى التي يتم تشغيلها.

5. لإيقاف التسجيل، اضغط على زر □
 وظيفة التسجيل المتزامن متوفرة للقرص المدمج فقط.

وظيفة المؤقت

يمكنك من تشغيل أو إيقاف النظام في أوقات معينة باستخدام وظيفة المؤقت. **مثال:** تريد أن تصحي على موسيقى كل صباح.

- إذا لم ترد تشغيل النظام أو إيقافه أوتوماتيكيا، يجب أن تلغي وظيفة المؤقت.
- قبل ضبط المؤقت تأكد من أن الوقت الحالي صحيح.
- لكل خطوة هناك عدة ثوان لضبط الاختيار المطلوب. إذا تجاوزت هذا الوقت لا بد من أن تبدأ من البداية مرة أخرى.

- شغل النظام بالضغط على () .
- اضغط على **TIMER/CLOCK** (المؤقت/الساعة) حتى يتم عرض **TIMER**.
- اضغط على زر **PROGRAM/SET** (البرنامج/الضبط).
النتيجة: عرض **ON TIME** لمدة عدة ثوان، متبعا بأي وقت تشغيل تم ضبطه: يمكنك ضبط المؤقت على وقت التشغيل.
- اضبط المؤقت على وقت التشغيل.
أ. اضبط الساعة بالضغط على زر **▲** و **▼**.
ب. اضغط على زر **PROGRAM/SET** (البرنامج/الضبط).
النتيجة: تومض الدقيقة.
ت. اضبط الدقيقة بالضغط على زر **▲** و **▼**.
ث. اضغط على زر **PROGRAM/SET** (البرنامج/الضبط).
النتيجة: يتم عرض **OFF TIME** لمدة عدة ثوان متبعا بأي وقت إيقاف تم ضبطه: يمكنك ضبط المؤقت على وقت الإيقاف.
- اضبط المؤقت على وقت الإيقاف.
أ. اضبط الساعة بالضغط على زر **▲** و **▼**.
ب. اضغط على زر **PROGRAM/SET** (البرنامج/الضبط).
النتيجة: تومض الدقيقة.
ت. اضبط الدقيقة بالضغط على زر **▲** و **▼**.
ث. اضغط على زر **PROGRAM/SET** (البرنامج/الضبط).
النتيجة: يتم عرض **VOL 20** حيث **20** تدل على أن الصوت قد يضبط.
- اضغط على زر **▲** و **▼** من أجل ضبط مستوى الصوت واضغط على **PROGRAM/SET** (البرنامج/الضبط).
النتيجة: يظهر المصدر المختار.
- اضغط على زر **▲** و **▼** من أجل اختيار المصدر المشغل عند تشغيل النظام.

إذا اخترت ... يجب أن ...

- الشريط (الكاسيت) تدخل شريطا مسجلا في أحد الحجيرات.
- المؤلف (الراديو) تضغط على زر **PROGRAM/SET** (البرنامج/الضبط).
- تختار محطة مسبق الضبط بالضغط على زر **▲** و **▼**.
- MP3/CD (قرص مضغوط) أدخل قرص مضغوط.

USB

- وصل وحدة USB
- اضغط على زر **PROGRAM/SET** (البرنامج/الضبط) لتأكيد المؤقت.
- اضغط على () لضبط النظام على وضع الاستعداد.
- النتيجة:** يتم عرض في الجزء اليمين للوقت، ويشير ذلك إلى أن المؤقت مضبوط. سوف يتم تشغيل النظام وإيقافه أوتوماتيكيا في الوقت المطلوب.

♦ إذا كان وقت التشغيل ووقت الإيقاف متساويا سوف تظهر كلمة **ERROR** (الخطأ).

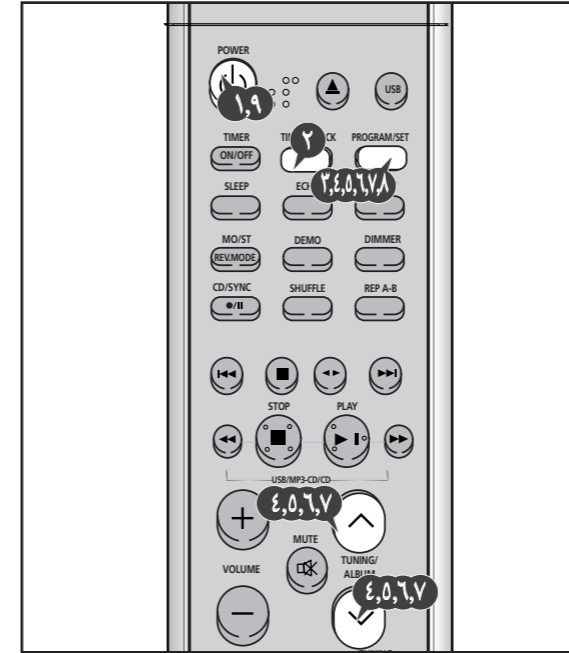

إلغاء المؤقت

بعد ضبط المؤقت، سوف يعمل المؤقت أوتوماتيكيا كما يظهر مؤشر المؤقت على شاشة العرض. عندما لا تريد استخدام المؤقت، يجب أن تلغي وظيفة المؤقت.

يمكنك إيقاف المؤقت في أي وقت (في وضع تشغيل النظام ووضع الاستعداد).

اضغط على **TIMER ON/OFF** (تشغيل/إيقاف المؤقت).

إلغاء المؤقت مرة واحدة

النتيجة: يتلاشى () .

إعادة بدء المؤقت مرتين

النتيجة: يظهر () مرة ثانية.

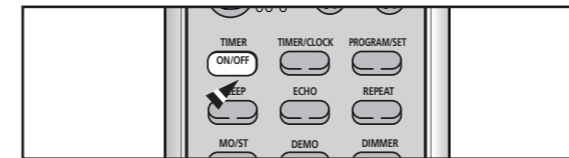

وظيفة الموازن

نظامك المدمج المصغر مجهز بالموازن المسبق الضبط الذي يسمح لك باختيار أفضل التوازن بين ترددات التريبيل والجهير، على حسب نوع الموسيقى الذي تستمتع إليه.

اضغط على زر **EQ** (معادل) حتى يتم تحديد الخيار المطلوب.
النتيجة: اضغط على زر باستمرار لاختيار **ROCK - CLASSIC - JAZZ - EQ PASS - POP**.

♦ وظيفة الجهير الفائت: وظيفة الجهير الفائت يشدد صوت الجهير من أجل إنتاج تأثير الانفجار أو صوت الرنين.

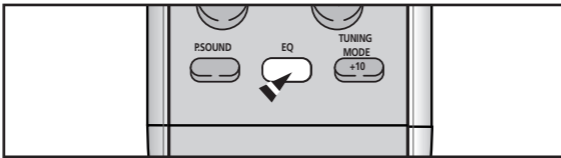

وظيفة مستوى التريبيل

وظيفة ضبط التريبيل تشدد النغمة المرتفعة مع التزويد بتأثيرات صوت الضربة والسقطة.

اضغط على زر **EQ** (معادل) حتى تظهر **TREB 00**. اضغط على زر **▲** أو **▼** للاختيار من **-4 TREB** إلى **TREB 4**.

يمكنك اختيار مستوى النبرات المنخفضة التي تريدها.

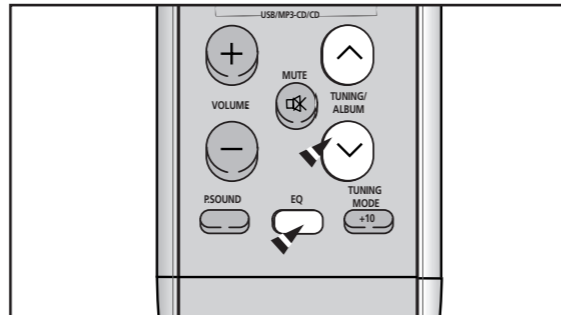

اختيار وضع الصوت

نظامك المدمج مجهز بوظيفة الصوت القوي. وظيفة الصوت القوي تضخم الجهير وتحسن طبقة الصوت المرتفعة أو صوت الجهير مرتين لكي يمكنك الاستمتاع بالصوت القوي الحقيقي.

اضغط على زر **P.SOUND** (الصوت القوي) حتى يتم الاختيار المطلوب. كلما تضغط على زر **P.SOUND** (الصوت القوي)، يتم اختيار أو إلغاء "OFF .P.SOUND .S.BASS" بهذا الترتيب.

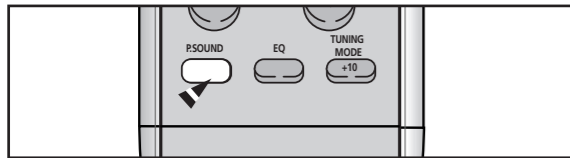

وظيفة مستوى الجهير

وظيفة الجهير تشدد النبرات المنخفضة مع التزويد بتأثيرات صوت الضربة.

اضغط على زر **EQ** (معادل) حتى تظهر **BASS 00**. اضغط على زر **▲** أو **▼** للاختيار من **-4 BASS** إلى **BASS 4**.

يمكنك اختيار مستوى النبرات المنخفضة التي تريدها.

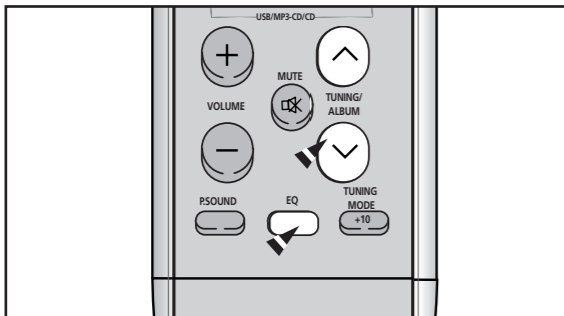

وظيفة الكتم

يمكنك إيقاف الصوت مؤقتاً.
مثال: تريد أن ترد على الهاتف.

1 اضغط على زر MUTE (الكتم).

2 لإرجاع الصوت مرة أخرى (في نفس مستوى الصوت كما كان عليه)،
اضغط على زر MUTE (الكتم) مرة ثانية أو اضغط على زر
VOLUME +,-.

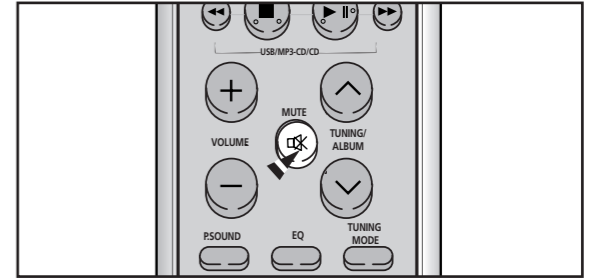

مؤقت النوم

يمكنك ضبط النظام للإيقاف أوتوماتيكياً.
مثال: تريد أن تنام مع الاستماع إلى الموسيقى.

1 اضغط على زر SLEEP (توقف تلقائي) حتى يتم تحديد الخيار.
مثال: يتم عرض المؤشرات التالية.

90 MIN

2 اضغط على زر SLEEP (توقف تلقائي) مرة واحدة أو أكثر لتحديد مدة
استمرار تشغيل النظام قبل أن يتوقف.

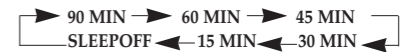

في أي وقت، يمكنك أن:

- تحقق من الوقت المتبقي بالضغط على SLEEP (توقف تلقائي).
- تغيير الوقت المتبقي بتكرار خطوات 1 و 2.

3 لإلغاء وظيفة SLEEP (توقف تلقائي)، اضغط على زر SLEEP (توقف تلقائي) حتى تظهر الرسالة SLEEP OFF (إيقاف التوقف التلقائي).

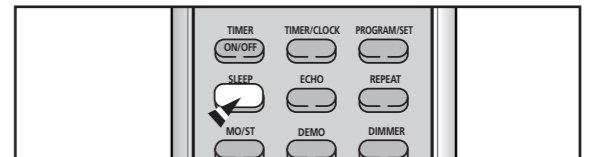

توصيل سماعات الرأس

يمكنك توصيل سماعات الرأس إلى النظام المكون المصغر ولذلك
يمكنك الاستماع إلى الموسيقى أو برامج الراديو دون إزعاج الآخرين
في الحجر. سماعات الأذن يجب أن تكون مزودة بمقبس 3.5 ملم أو أي
محول مناسب.

صل سماعة الرأس إلى قابس PHONES على اللوحة الأمامية.
النتيجة: لا تستخدم مكبرات الصوت لإخراج الصوت.

عندما تستخدم سماعة الرأس لمدة طويلة على المستوى المرتفع، يضرر
ذلك سماعتك.

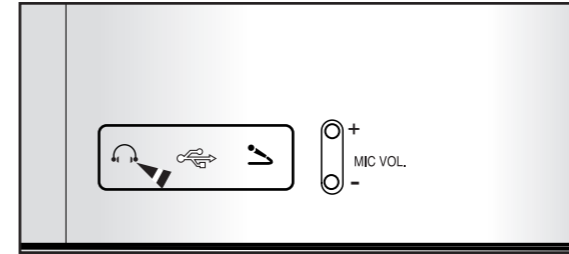

وظيفة الميكروفون

يتيح الميكروفون للمستخدم إمكانية دمج صوته ليغني مع الموسيقى التي
يتم تشغيلها.

الإعداد
وصل ميكروفون مقياس 3.5 مم في طرف توصيل الميكروفون.

1 اضغط على زر MIC VOL (صوت الميكروفون) لضبط مستوى الصوت.

2 اضغط على زر ECHO (صدى) لاختيار

ECHO OFF، ECHO1، ECHO2، ECHO3، ECHO4، ECHO5، ECHO6، ECHO7، و ECHO OFF.

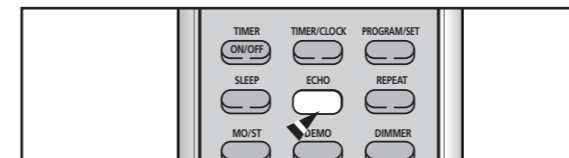
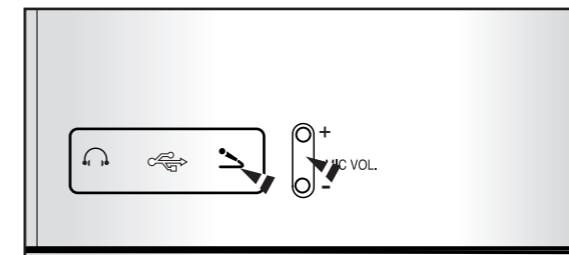

احتياطات الأمان

الأشياء التالية توضح الاحتياطات والواجب إتباعها عند استخدام أو تحريك
النظام المدمج المصغر.

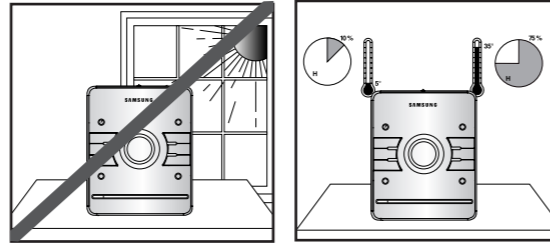

شروط محيط التشغيل:
لا تعرض الوحدة إلى أشعة الشمس المباشرة
أو أي مصدر حراري آخر. قد يؤدي ذلك إلى
الحرارة المحيطة ٣٥-٥ درجة مئوية
الرطوبة ١٠-٧٥٪

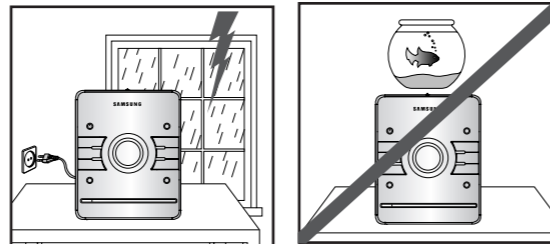

لا تضع أو اني نباتات أو زهرية فوق الوحدة.
الرطوبة في الوحدة قد تؤدي إلى خطر
الإصابة بالصدمات الكهربائية وتسبب تلف
المعدات. في مثل هذه الأحوال، أفضل
المقبس الرئيسي من مصدر الطاقة
الكهربائية.

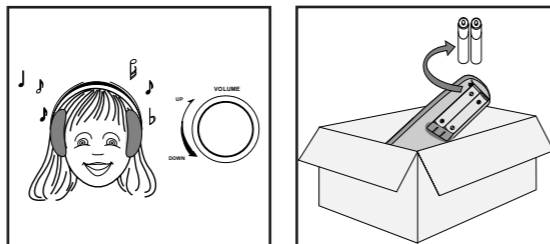

لا تدع البطاريات في جهاز التحكم عن بعد
إذا لم تستخدمه الفترات طويلة.
تسرب البطاريات قد يؤدي إلى تلف جهاز
التحكم عن بعد.

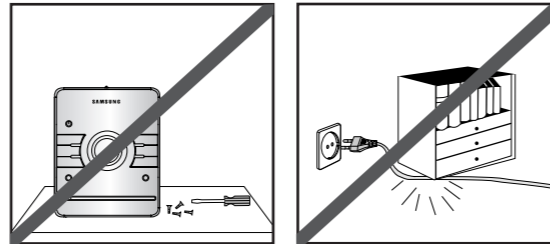

لا تضع أشياء ثقيلة على وصلات الكهرباء
الرئيسية. تلف الكابل الرئيسي قد يؤدي إلى
تلف الجهاز (خطر الحريق) أو قد يسبب
الصدمة الكهربائية.

تنظيف النظام المكون المصغر الخاص بك

للحصول على أفضل نتائج ممكنة من النظام المدمج المصغر، يجب أن تنظف
الأجزاء التالية بانتظام:

- الغطاء الخارجي
- جهاز تشغيل القرص المدمج
- جهاز تشغيل الكاسيت (الرأس، البكرة، تروس الدفع)
- أفضل النظام من مصدر التيار الرئيسي دائماً.
- قبل تنظيفه
- إذا لم تكن تنوي استخدامه لفترة طويلة

الغطاء الخارجي

نظف الغلاف الخارجي بانتظام بواسطة قطعة قماش نظيفة ومنظف خفيف. لا تستخدم
مسحوق كاشط، سوائل أو ابروسو للتنظيف. لا تدع أي مواد سائلة تتسرب للنظام.

جهاز تشغيل القرص المدمج

1 قبل تشغيل القرص المدمج يجب أن تنظف جهاز التشغيل بواسطة منظف خاص. لا
تستخدم نفس المنظفات التي تستخدم على كاسيت LP الفينيل. نظف القرص من
الوسط تجاه الخارج بالعناية.

2 نظف جهاز التشغيل بانتظام بمنظف خاص للقرص (متوفر عند الموزع المحلي).

حجيرات الكاسيت

1 اضغط على زر PUSH EJECT (الدفع الإخراج) (▶) لفتح حجيرة الكاسيت.

2 استخدم قطعة قطن ومنظف خاص بالكاسيت لتنظيف:

- الرأسان (١)
- البكرة (٢)
- تروس الدفع (٣)

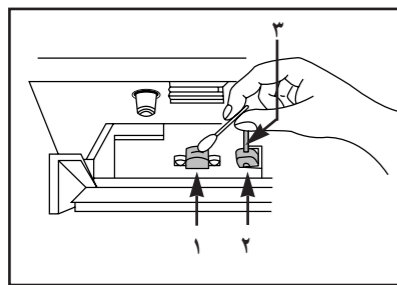

1 إذا لم تستخدم جهاز التحكم عن بعد لفترة طويلة، لا تدع البطاريات بداخله لمنع
الصدأ.

2 رغم أن جهازك له غطاء صلب إلا أنه لا يجب تعرضه لغبار كثيف أو الصدمات أو
درجات حرارة مرتفعة (قريبة من أجهزة التدفئة أو في أشعة الشمس المباشرة الخ).

3 إذا انبعثت رائحة غير مريحة من الوحدة، أفضل الطاقة الكهربائية واتصل
بالموكل.

احتياطات عند استخدام الأقراص المدمجة

- ◆ تعامل مع الأقراص المدمجة بعناية. أمسكها من الأطراف حتى لا تترك بصمات الأصابع على السطح اللامع.
- ◆ عندما تنتهي من تشغيل القرص المدمج، أعدّه إلى مكانه في الغلاف.
- ◆ لا تثبت أي ورق أو شريط لاصق على الأقراص ولا تكتب على السطح.
- ◆ نظّف الأقراص بقطعة قماش مخصوص.
- ◆ احفظ الأقراص المدمجة في مكان نظيف بعيد عن ضوء الشمس المباشر حتى لا تعرض لدرجات حرارة عالية.
- ◆ استخدم أقراص مدمجة مكتوبة عليها علامة  دائما.

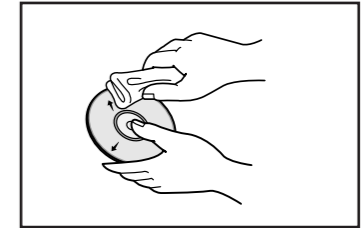

احتياطات عند استخدام كاسيتات الأوديو

- ◆ تأكد من أن الشريط موضوع بإحكام داخل الحقيبة.
- ◆ لتجنب محو الشريط قم بإزالة السداة من السطح العلوي للشريط. لتسجيل شريط مكسور السداة ضع شريطا لاصقا على السداة.
- ◆ عندما تنتهي من الاستماع إلى الشريط أعدّه إلى مكانه في الغلاف.
- ◆ احفظ أشرطة في مكان نظيف بعيد عن ضوء الشمس المباشر حتى لا تعرض لدرجات حرارة عالية.
- ◆ تجنب استخدام أشرطة ١٢٠ دقيقة حيث إنها تتحمل إجهاد أكثر من اللازم.

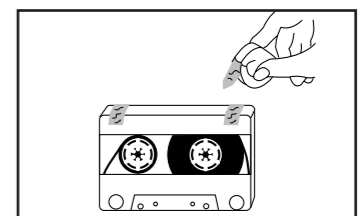
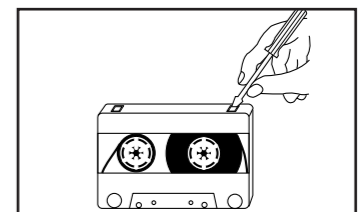
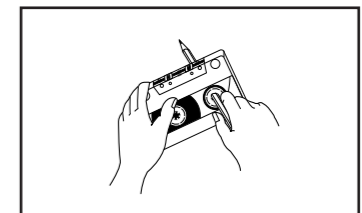

قبل الإتصال بمكتب الخدمة ما بعد البيع

تحتاج إلى وقت دائما حتى تتألف مع الجهاز الجديد. إذا كان لديك أي من المشكلات المذكورة أدناه، حاو معها بالحلو المعطاة قبل الاتصا بالخدمة. وقد تحفظ وقتا ويمنع الإزعاج الناتج عن الاتصا غير الضروري للخدمة.

| المشكلة | الحل |
|---|---|
| النظام لا يعمل. | <ul style="list-style-type: none"> • سلك التزويد بالطاقة الكهربائية غير موصل مخرج الطاقة الكهربائية بشكل صحيح أو مخرج الطاقة الكهربائية على غير وضع التشغيل. • بطاريات جهاز التحكم عن بعد تحتاج إلى استبدال أو لم يتوافق الاستقطاب. • لم يتم الضغط على زر STANDBYON (التشغيل/الاستعداد). |
| لا يوجد الصوت. | <ul style="list-style-type: none"> • مستوى الصوت منخفض تماما. • لم يتم اختيار الوظيفة الصحيحة (المؤالف، القرص المدمج، الشريط، الإضافي). • الجهاز موصل على سماعات الأذن. • أسلاك ميكروفون الصوت غير موصلة. • زر MUTE (الكتم) مضغوط. |
| المؤقت لا يعمل. | <ul style="list-style-type: none"> • المؤقت تم إيقافه بالضغط على زر TIMER ON/OFF (تشغيل/إيقاف المؤقت). |
| لا يعمل النظام حتى بعد القيام بالخطوات أعلاه. | <ul style="list-style-type: none"> • اضغط على زر POWER.SOUND (الصوت القوي) لمدة ٥ ثوان في حالة "OFF" (الاستعداد) الطاقة الكهربائية، وبعد ذلك يتم الرجوع إلى الحالة الأصلية (إعادة الضبط). |
| مشغل القرص المدمج لا يعمل. | <ul style="list-style-type: none"> • وظيفة القرص المدمج لم يتم اختيارها. • تم وضع القرص مقلوبا أو يكون سطحه متسخا أو محفورا. • يكون جهاز إحساس الليزر متسخا أو مغبرا. • الجهاز غير موضوع على مكان مسطح أو أفقي. • هناك رطوبة مكثفة في جهاز التشغيل : اترك الجهاز في مكان دافئ وتهوية جيدة لمدة ساعة واحدة على الأقل. |
| لا يبدأ الشريط تشغيله. | <ul style="list-style-type: none"> • لم يتم اختيار وظيفة TAPE (الشريط). • لم يتم إدخال الشريط بطريقة صحيحة. • مشغل الشريط لم يعلق. • الشريط مرتخي أو مكسور. |
| مستوى الصوت منخفض. | <ul style="list-style-type: none"> • النظام السمعي متسخ. • البكرات أو تروس الدفع متسخة. • الشريط ستعرض للتلغ. |
| لا يوجد صوت أكثر من اللازم. | <ul style="list-style-type: none"> • لم يتم اختيار وظيفة TUNER (المؤالف). • لم يتم اختيار التردد بصورة صحيحة. • الهوائي مغطى أو اتجاهه غير سليم. أدبه حتى تجد أفضل اتجاه. • المبنى يحجز موجات الراديو، لا بد من استخدام الهوائي الخارجي. |

إذا لم تستطع حل المشكلة خذ ملحوظة بـ :

- ◆ الموديل ورقم المسلسل مطبوع على مؤخرة النظام
- ◆ تفاصيل الضمان
- ◆ وصف واضح للمشكلة
- ◆ اتصل بالبائع المحلي أو مكتب سامسونج لخدمة ما بعد البيع.

المواصفات الفنية

سامسونج تذب جهودها الكبيرة لتحسين منتجاتها في كل الأوقات. يمكن تغيير مواصفات التصميم وتعليمات المستخدم هذه بدون إشعار.

| الراديو | الراديو |
|--|--------------------------------|
| FM | الإشارة/نسبة الضوضاء |
| ٥٥ ديسيبيل | الحساسية الصالحة للاستعمال |
| ١٠ ديسيبيل | التشويه التوافقي الإجمالي |
| ٠.٨٪ | |
| | جهاز تشغيل القرص المدمج |
| ٢٠ هرتز - ٢٠ كيلوهرتز (± ١ ديسيبيل) | مدى التردد |
| ٧٠ ديسيبيل (عند واحد كيلوهرتز) بالمرشح | الإشارة/نسبة الضوضاء |
| ٠.٢٪ (عند واحد كيلوهرتز) | التشويه التوافقي الأجمالي |
| ٤٥ ديسيبيل | فصل القناة |
| القطر: ١٢٠ أو ٨٠ ملم، السمك: ١.٢ ملم | أحجام القرص |
| | حقيبة الشريط |
| ١٢٥ هرتز - ١٠ كليوهرتز | مدى التردد |
| ٤٠ ديسيبيل | الإشارة/نسبة الضوضاء |
| ٣٣ ديسيبيل | فصل القناة |
| ٤٥ ديسيبيل | تأثير المحو |
| | المكبر |
| ٢ X ٢ وات RMS (إجمالي الانحراف الإيقاعي: ١٠٪) (MM-A24) | الطاقة الصوتية (٦ أوم) |
| ٢ X ٥ وات RMS (إجمالي الانحراف الإيقاعي: ١٠٪) (MM-A25) | |
| ٤٥ ديسيبيل | فصل القناة |
| ٧٢ ديسيبيل | الإشارة/نسبة الضوضاء |
| | العمومي |
| ٢٠ واط (MM-A24) | استهلاك الطاقة الكهربائية |
| ٣٥ واط (MM-A25) | |
| ٢.٥ كجم | الوزن |
| ١٧٠ (عرض) × ٢١٢ (ارتفاع) × ٢٩٣ (عمق) ملم | الأبعاد |

Contact SAMSUNG WORLD WIDE

إذا كان هناك أي سؤال أو تعليق متعلق بمنتجات سامسونج، يرجى الاتصال بمركز الزبائن لسامسونج.

هذا الجهاز منتج من:



| Region | Country | Customer Care Center * | Web Site |
|----------------------|-------------------|--|-----------------------|
| North America | CANADA | 1-800-SAMSUNG(726-7864) | www.samsung.com/ca |
| | MEXICO | 01-800-SAMSUNG(726-7864) | www.samsung.com |
| | U.S.A | 1-800-SAMSUNG(726-7864) | www.samsung.com |
| Latin America | ARGENTINE | 0800-333-3733 | www.samsung.com/ar |
| | BRAZIL | 0800-124-421 , 4004-0000 | www.samsung.com |
| | CHILE | 800-SAMSUNG(726-7864) | www.samsung.com/cl |
| | NICARAGUA | 00-1800-5077267 | |
| | HONDURAS | 800-7919267 | |
| | COSTA RICA | 0-800-507-7267 | www.samsung.com/latin |
| | ECUADOR | 1-800-10-7267 | www.samsung.com/latin |
| | EL SALVADOR | 800-6225 | www.samsung.com/latin |
| | GUATEMALA | 1-800-299-0013 | www.samsung.com/latin |
| | JAMAICA | 1-800-234-7267 | www.samsung.com/latin |
| | PANAMA | 800-7267 | www.samsung.com/latin |
| | PUERTO RICO | 1-800-682-3180 | www.samsung.com/latin |
| | REP. DOMINICA | 1-800-751-2676 | www.samsung.com/latin |
| | TRINIDAD & TOBAGO | 1-800-SAMSUNG(726-7864) | www.samsung.com/latin |
| VENEZUELA | 0-800-100-5303 | www.samsung.com/latin | |
| COLOMBIA | 01-8000112112 | www.samsung.com.co | |
| Europe | BELGIUM | 0032 (0)2 201 24 18 | www.samsung.com/be |
| | CZECH REPUBLIC | 844 000 844 Distributor pro Českou republiku: Samsung Zrt., česká organizační složka Vyskočilova 4, 14000 Praha 4 | www.samsung.com/cz |
| | DENMARK | 70 70 19 70 | www.samsung.com/dk |
| | FINLAND | 030-6227 515 | www.samsung.com/fi |
| | FRANCE | 3260 SAMSUNG (€ 0,15/Min), 08 25 08 65 65 (€ 0,15/Min) | www.samsung.com |
| | GERMANY | 01805 - SAMSUNG(726-7864) (€ 0,14/Min) | www.samsung.com |
| | HUNGARY | 06-80-SAMSUNG(726-7864) | www.samsung.com |
| | ITALIA | 800-SAMSUNG(726-7864) | www.samsung.com |
| | LUXEMBURG | 0035 (0)2 261 03 710 | www.samsung.com/be |
| | NETHERLANDS | 0900-SAMSUNG(726-7864) (€ 0,10/Min) | www.samsung.com/nl |
| | NORWAY | 815-56 480 | www.samsung.com/no |
| | POLAND | 0 801 801 881 , 022-607-93-33 | www.samsung.com/pl |
| | PORTUGAL | 80820-SAMSUNG(726-7864) | www.samsung.com/pt |
| | SLOVAKIA | 0800-SAMSUNG(726-7864) | www.samsung.com/sk |
| | SPAIN | 902 10 11 30 | www.samsung.com |
| | SWEDEN | 0771-400 200 | www.samsung.com/se |
| | U.K | 0845 SAMSUNG (7267864) | www.samsung.com |
| | EIRE | 0818 717 100 | www.samsung.com/ie |
| | AUSTRIA | 0800-SAMSUNG(726-7864) | www.samsung.com/at |
| | SWITZERLAND | 0800-SAMSUNG(726-7864) | www.samsung.com/ch |
| CIS | RUSSIA | 8-800-555-55-55 | www.samsung.com |
| | KAZAHSTAN | 8-10-800-500-55-500 | www.samsung.kz |
| | UZBEKISTAN | 8-10-800-500-55-500 | www.samsung.uz |
| | KYRGYZSTAN | 00-800-500-55-500 | |
| | TADJIKISTAN | 8-10-800-500-55-500 | |
| | UKRAINE | 8-800-502-0000 | www.samsung.com |
| | LITHUANIA | 8-800-77777 | www.samsung.lt |
| | LATVIA | 800-7267 | www.samsung.com/lv |
| ESTONIA | 800-7267 | www.samsung.ee | |
| Asia Pacific | AUSTRALIA | 1300 362 603 | www.samsung.com |
| | NEW ZEALAND | 0800SAMSUNG(726-7864) | www.samsung.com/nz |
| | CHINA | 800-810-5858 , 010-6475 1880 | www.samsung.com |
| | HONG KONG | 3698-4698 | www.samsung.com/hk |
| | INDIA | 3030 8282 , 1800 110011 | www.samsung.com |
| | INDONESIA | 0800-112-8888 | www.samsung.com |
| | JAPAN | 0120-327-527 | www.samsung.com/jp |
| | MALAYSIA | 1800-88-9999 | www.samsung.com/my |
| | PHILIPPINES | 1800-10-SAMSUNG(726-7864) | www.samsung.com/ph |
| | SINGAPORE | 1800-SAMSUNG(726-7864) | www.samsung.com |
| | THAILAND | 1800-29-3232 , 02-689-3232 | www.samsung.com |
| TAIWAN | 0800-329-999 | www.samsung.com/tw | |
| VIETNAM | 1 800 588 889 | www.samsung.com | |
| Middle East & Africa | TURKEY | 444 77 11 | www.samsung.com |
| | SOUTH AFRICA | 0860-SAMSUNG(726-7864) | www.samsung.com |
| | U.A.E | 800-SAMSUNG (726-7864), 8000-4726 | www.samsung.com |