

SAMSUNG

用戶指南

室內機 室外機

AS09P8GB US09P8GB

AS12PGGB US12PGGB

AS18P0GB US18P0GB

AS24P6GB US24P6GB

分體式空調機 (單冷型)

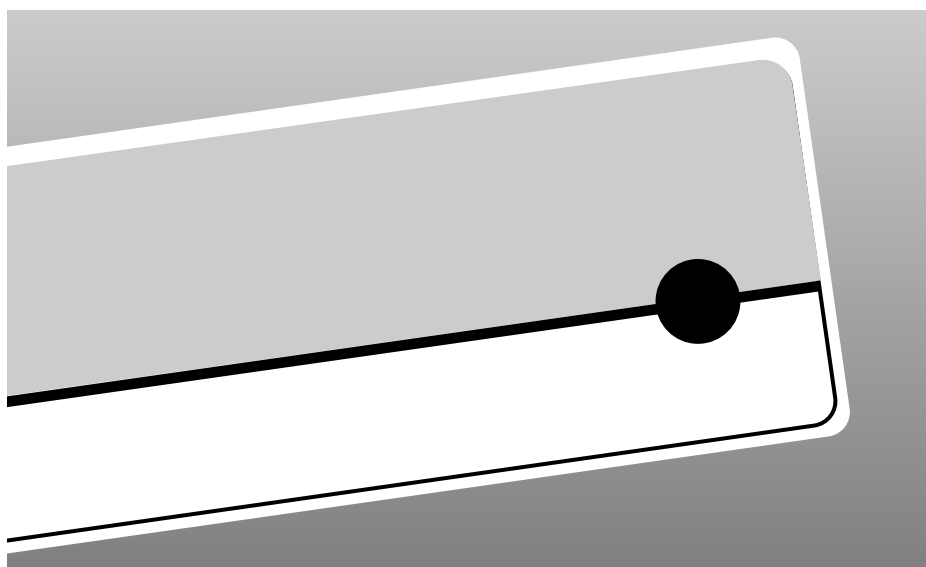

安全注意事項



警告

- ◆ 如果本空調機的電源線損壞，必須由制造商或其授權的維修人員進行更換，以免發生安全事故。



危險

- ◆ 不要試圖自行安裝本空調機。
- ◆ 本機不含用戶能進行維修的部件，一定要找專業人員進行維修。
- ◆ 需移裝時，請找專業人員進行拆卸和安裝。
- ◆ 不要長時間地正對空調機的氣流，以免受涼。
- ◆ 不要將手指或其它物品插入空調機的出口或入口的格柵中。
- ◆ 不要以插、拔空調機電源線插頭等方式來啓動或停止空調機。
- ◆ 小心不要損壞電源線。
- ◆ 在出現故障的情況下(出現烤焦氣味等)，要立即斷開空調機，并切斷電路斷路器，請專業人員進行維修。



注意

- ◆ 在使用中請酌情通風。
- ◆ 不要將氣流吹到壁爐或加熱設備上。
- ◆ 不要爬到空調機上或在空調機上放物品。
- ◆ 不要在室內機上懸掛物品。
- ◆ 不要在空調機上面放置花瓶或其它盛水容器。
- ◆ 不要使空調機受到水浸。
- ◆ 不要用濕手接觸電源插頭。
- ◆ 不要用拔掉電源線的方式關斷空調機。
- ◆ 一段時間不使用空調機時請關閉電源。
- ◆ 不要在正對氣流的方向放置動、植物。
- ◆ 不要飲用從空調機中排出的水。
- ◆ 不要在涉及儲存食品，動、植物，精密儀器或藝術品的場合使用本機。
- ◆ 在使用中不要遮擋或覆蓋進口格柵或出口。
- ◆ 不要在空調機旁使用易燃氣體。

目 錄

| | |
|---------------------------|----|
| ◆ 空調機使用前準備 | |
| ■ 安全注意事項 | 2 |
| ■ 設備圖示 | 4 |
| ■ 遙控器 - 按鈕及顯示 | 6 |
| ■ 啓用 | 7 |
| ■ 裝遙控器電池 | 8 |
| ◆ 操作空調機 | |
| ■ 選擇自動操作模式 | 9 |
| ■ 冷氣模式 | 10 |
| ■ 迅速改變室內溫度 | 11 |
| ■ 除濕模式 | 12 |
| ■ 室內空氣循環 | 13 |
| ■ 選擇省電模式 | 14 |
| ■ 產生負離子 | 15 |
| ■ 垂直調整氣流方向 | 16 |
| ■ 橫向調整氣流方向 | 17 |
| ◆ 空調機程式預置 | |
| ■ 設定開定時器(ON TIMER) | 18 |
| ■ 設定關定時器(OFF TIMER) | 19 |
| ■ 設定睡眠定時器 | 20 |
| ◆ 使用說明 | |
| ■ 操作說明 | 21 |
| ■ 溫度和濕度範圍 | 22 |
| ■ 在沒有遙控器的情況下使用您的空調機 | 22 |
| ■ 解決常見故障 | 23 |
| ■ 清潔空調機 | 24 |
| ■ 清洗除臭和生物淨化過濾器(選用) | 24 |
| ◆ 技術規格 | |

設備圖示

請恕依製品類型，製品設計及外觀有所變更。

室內機

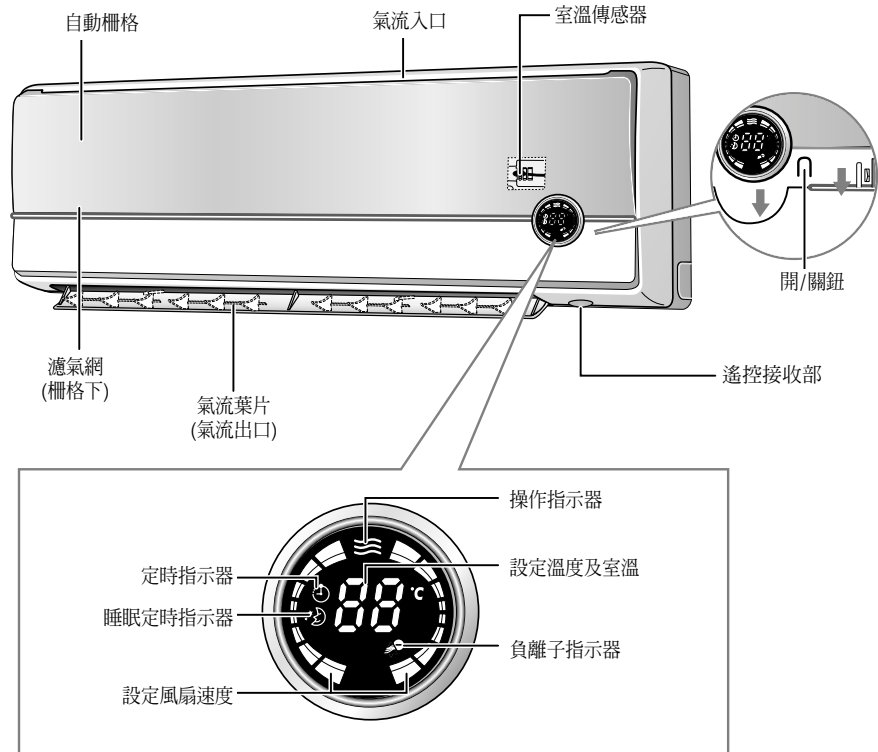

注意

- ◆ 在運行中如果您想接通或斷開顯示，請按下遙控器上的  鈕。
- ◆ 室溫傳感器感受其周圍的空氣溫度并予以顯示。

室外機

US09P8GB

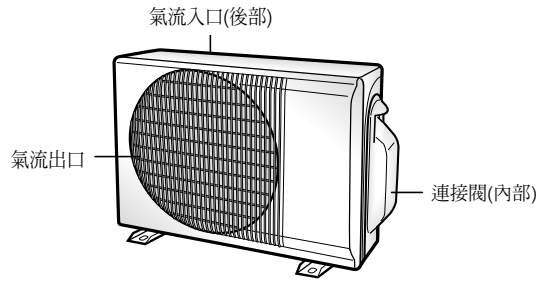

室外機

US12PGGB

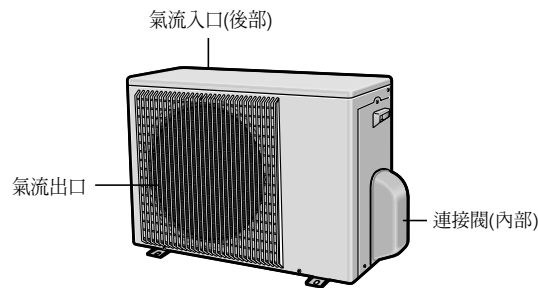

室外機

US18P0GB

US24P6GB

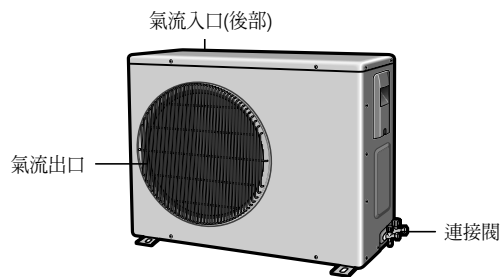

遙控器 - 按鈕及顯示

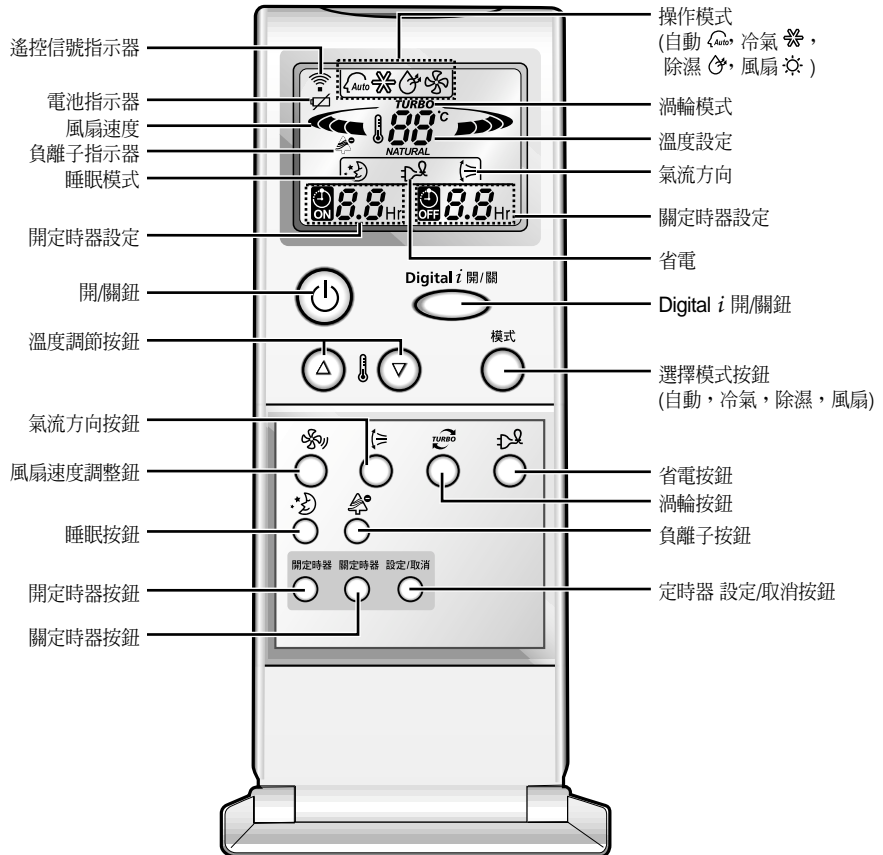

啓用

您已購買分體式空調機，並由專業安裝技術人員安裝妥當。

本用戶指南包含重要資訊，便於您使用空調機時參照。請花一些時間閱讀，您可充分享用空調機優點。

本手冊編排內容如下。

◆ 下列圖示位於4頁及6頁之間：

- 室內機及室外機
- 遙控器(按鈕及顯示)

這些圖示可方便您找到按鈕及瞭解符號代表意義。

◆ 在本手冊中，對每項功能您均能找到詳盡的操作步驟。

在逐步導引程序中使用的三個不同的符號之圖示說明如下：



裝遙控器電池

在以下情況您必需插入或替換遙控器電池：

- ◆ 您購入空調機時
- ◆ 遙控器運作不正常時

注意

- ◆ 遙控器需使用兩只AAA，LR03 1.5伏電池。
- ◆ 不得使用舊電池或混用不同類型電池。
- ◆ 電池即便未經使用，亦可能於十二月後完全放電。

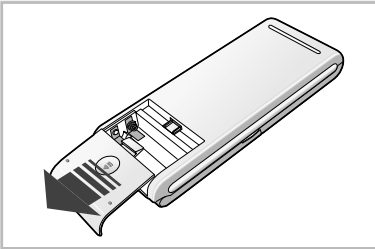

1 沿箭標方向推動遙控器背後電池蓋。

2 將兩個電池裝入遙控器，安裝時請留意電池極性：

- ◆ 電池正極 + 對正遙控器正極 +。
- ◆ 電池負極 - 對正遙控器負極 -。

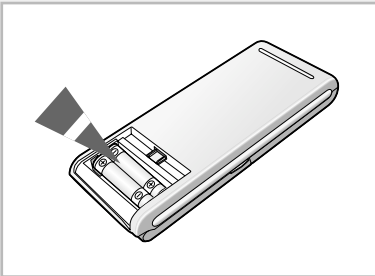

3 蓋迴電池蓋，應聽到喀嚓聲。

選擇自動操作模式

你可以從遙控器中以自動模式啟動空調機。

在自動模式中，空調機自動選擇最佳的溫度和風扇速度。

1 若需要，可按  (開/關) 鈕。



- 結果:
- ◆ 在室內機上的操作指示器燃亮。
 - ◆ 空調機以前次使用時選擇模式啟動。
 - ◆ 室內機發出鳴聲。

重要事項

空調機有保護裝置，可防止下列動作後立刻起動可能帶來的機器損傷：

- ◆ 接通電源
- ◆ 停機

通常於三分後啟動。

2 若遙控器頂部無  指示符顯示，需要按  鈕一次或數次，直至指示符出現為止。

- 結果:
- ◆ 每按  鈕一次，室內機均會發出鳴聲。
 - ◆ 空調機以AUTO(自動)模式啟動。

注意 您隨時可以改變操作模式。

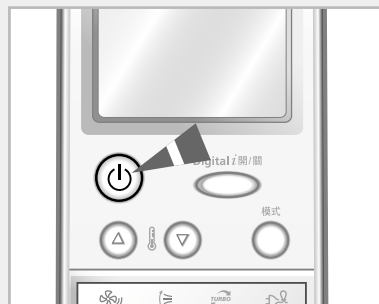

冷氣模式

如果你希望調節如下：

◆ 制冷溫度



- 1 若需要，可按  (開/關) 鈕。

結果:

- ◆ 在室內機上的操作指示器燃亮。
- ◆ 空調機以前次使用時選擇模式啓動。
- ◆ 室內機發出鳴聲。



重要事項

空調機有保護裝置，可防止下列動作後立刻起動可能帶來的機器損傷：

- ◆ 接通電源
- ◆ 停機

通常於三分後啓動。



- 2 若遙控器頂部無  指示符顯示，需要按  鈕一次或數次，直至指示符出現爲止。

結果:



- ◆ 每次按  鈕，室內機均發出鳴聲。
- ◆ 空調機以COOL(冷氣)模式啓動。

注意 您隨時可以改變操作模式。



- 3 調整溫度，可按   鈕一次或數次至適當溫度。
溫度調整範圍介於18°C至30°C之間。

結果:

- ◆ 每次按   鈕：
 - 溫度調整1°C
 - 室內機發出鳴聲
- ◆ 如果室溫高于選定溫度，空調機啓動制冷。
- ◆ 如果室溫達到了設定溫度，空調機便停止制冷，但是風扇仍然工作。

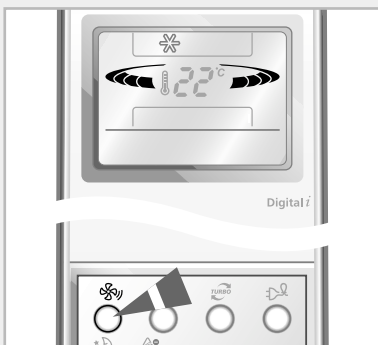

- 4 調整風扇速度，可按  鈕一次或數次，直至顯示所需設定：

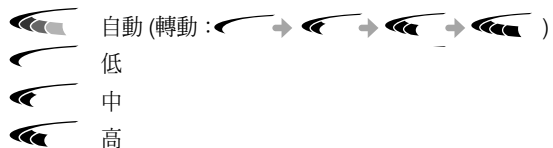

結果: 每次按  鈕，室內機均發出鳴聲。

- 5 爲了控制氣流方向，參見第16及17頁。

迅速改變室內溫度

TURBO (渦輪) 制冷功能用于盡快地將房間制冷。

例如： 你剛剛進房間，發現房間很熱。你希望將其盡快冷卻下來。

TURBO (渦輪) 功能先以最大設定工作30分鐘，然後自動返回到該模式和先前選中的溫度。

1 若需要，可按  (開/關) 鈕。

- 結果：**
- ◆ 在室內機上的操作指示器燃亮。
 - ◆ 空調機以前次使用時選擇模式啓動。
 - ◆ 室內機發出鳴聲。

2 按  鈕。

- 結果：**
- ◆ 溫度及風扇設置自動調整。
 - ◆ 空調機將盡快降低室內溫度。
 - ◆ 30分鐘後，空調機自動回復以前操作模式，及溫度及風扇速度設定狀態。
- 但是，如果你在DRY(除濕)或FAN(風扇)模式按  鈕，將會自動地切換到AUTO(自動)模式。

3 如果您希望一個30分鐘的時段結束之前停止渦輪(Turbo)功能，請再次按下  鈕。

- 結果：** 空調機自動回復以前的操作模式、溫度及風扇速度設定狀態。

4 爲了控制氣流方向，參見第16及17頁。

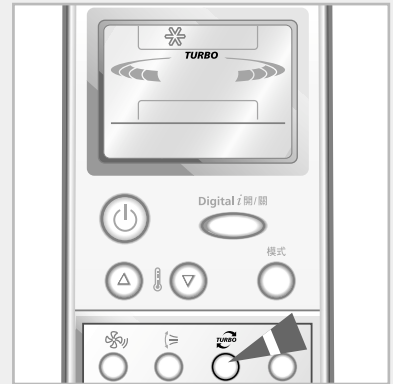

除濕模式

如果你房間的空氣非常潮濕，你可以不必降溫太多，除掉多余的潮濕。



1 若需要，可按  (開/關) 鈕。

- 結果:
- ◆ 在室內機上的操作指示器燃亮。
 - ◆ 空調機以前次使用時選擇模式啟動。
 - ◆ 室內機發出鳴聲。



重要事項

空調機有保護裝置，可防止下列動作後立刻起動可能帶來的機器損傷：

- ◆ 接通電源
- ◆ 停機

通常於三分後啟動。







2 若遙控器頂部無  指示符顯示，需要按  鈕一次或數次，直至指示符出現為止。

- 結果:
- ◆ 每次按  鈕，室內機均發出鳴聲。
 - ◆ 空調機以DRY(除濕)模式啟動。

注意 您隨時可以改變操作模式。



3 調整溫度，可按溫度   鈕一次或數次至顯示合適溫度。
溫度調整範圍介乎18°C ~30°C。

- 結果:
- ◆ 每次按溫度   鈕：
 - 溫度調整1°C
 - 室內機發出鳴聲
 - ◆ 空調機開始清除多余的潮濕；自動調節空氣的量。

4 爲了控制氣流方向，參見第16及17頁。



室內空氣循環

如果房間的空氣穩定，你可以利用風扇的特點將房間換氣。

- 1 若需要，可按  (開/關) 鈕。

結果:

- ◆ 在室內機上的操作指示器燃亮。
- ◆ 空調機以前次使用時選擇模式啓動。
- ◆ 室內機發出鳴聲。

- 2 若遙控器頂部無  指示符顯示，需要按  鈕一次或數次，直至指示符出現爲止。

結果:

- ◆ 每次按  鈕，室內機發出鳴聲。
- ◆ 空調機以FAN(風扇)模式啓動。
- ◆ 溫度自動設定。

注意 您隨時可以改變操作模式。

- 3 按  鈕一次或多次，選擇風扇速度，直到顯示出所需設置爲止：



結果: 每次按  鈕，室內機均發出鳴聲。

- 4 爲了控制氣流方向，參見第16及17頁。

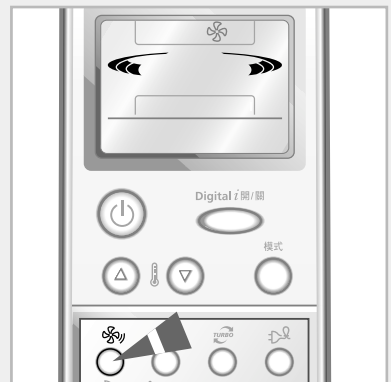
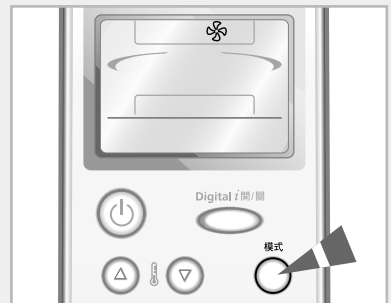

選擇省電模式

如果您希望在使用空調機時能省電，請使用省電按鈕來選擇省電模式。



1 若需要，可按  (開/關) 鈕。

- 結果:
- ◆ 在室內機上的操作指示器燃亮。
 - ◆ 空調機以前次使用時選擇模式啟動。
 - ◆ 室內機發出鳴聲。

重要事項

空調機有保護裝置，可防止下列動作後立刻起動可能帶來的機器損傷：

- ◆ 接通電源
 - ◆ 停機
- 通常於三分後啟動。

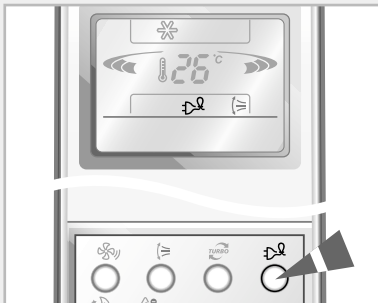



2 按下  鈕選擇冷氣(COOL)模式。

注意 您只能在冷氣(COOL)模式中選擇省電模式。





3 按下  鈕。

- 結果:
- ◆ 室內機發出鳴聲。
 - ◆ 空調機在省電模式下運行。
 - ◆ 出口空氣導流片上下搖動。
 - ◆ 再次按  鈕，即可停止省電模式。

4 如欲調節溫度，請按   鈕一次或多次，直到顯示所需的溫度。溫度可在26°C~30°C範圍內調節。

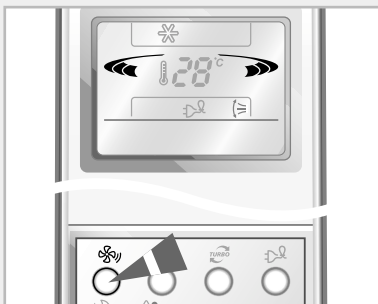
注意 如果您想把溫度調至26°C以下，在調節前應先退出省電模式。



5 如欲選擇風扇速度，按  鈕一次或多次直至顯示所需的設定。

6 爲了控制氣流方向，參見第16及17頁。

產生負離子

本空調機室內機中裝有負離子發生器，它可以產生負離子。
由于它是一個附加功能，您可以在任何模式下選擇它，甚至在空調機關閉時。

1 按下  鈕。

結果: ◆ 空調機產生負離子。
◆ 室內機發出鳴聲。

注意 如果您在空調機關斷時按下了  鈕，空調機將自動接通工作并在Fan(風扇)模式下以低風速產生負離子。

2 如果您想停止負離子功能，請再次按下  鈕。

結果: 空調機自動回復以前的操作模式、溫度及風扇速度設定狀態。

3 爲了控制氣流方向，參見第16及17頁。



垂直調整氣流方向



可依室內機於室內牆上安裝位置調整機器底部氣流外葉片，以提昇空調機效率。

- 1 按  鈕一次或數次直至調整好葉片位置為止。

結果：氣流出口葉片垂直調整。

| | | |
|----|-------|-----------|
| 建議 | 如要... | 葉片調整方向... |
| | 冷氣 | 上方 |

- 2 若欲於空調機運轉中葉片自動上下擺動，可按  鈕。

結果：葉片繞基本設置位置上下擺動。

- 3 若停止葉片的上下擺動，則可按  鈕。

| | | |
|----|----------|--------------|
| 注意 | 若將空調機... | 葉片... |
| | 關閉 | 完全閉合。 |
| | 重啓 | 設定開啓電源時預設位置。 |

橫向調整氣流方向

空調機內有兩套氣流葉。氣流外葉垂直調整氣流方向，內葉則橫向調整氣流方向。

- 1 以手推動或拉動小葉片邊緣，調整內層小葉至適當位置。

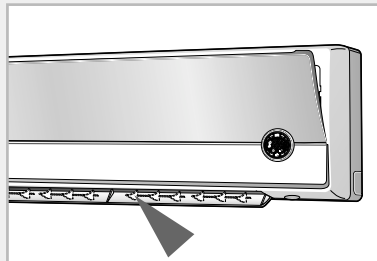

設定開定時器(ON TIMER)

開定時器(ON TIMER)允許您在某個給定的間隔之後將空調機自動接通。
在30分鐘到24小時之內您可以設定任何時間期限。



- 1 爲了設定工作時間，按  鈕一次或多次，直到顯示出所需要的時間爲止。
在30分鐘到24小時之內您可以設定任何時間期限。



- 2 按  (設定/取消) 鈕結束設定操作。

結果:

- ◆ 顯示器顯示剩餘時間。
- ◆ 定時指示器閃爍停止。
- ◆ 10秒後選定模式及溫度顯示消失。
- ◆ 當顯示于遙控的計時到達設定時間，開定時器設定消失，空調機自動起動。



- 3 爲了提前選擇工作模式，按  鈕，直到在遙控器的頂部顯示出理想的模式時爲止。

結果: ◆ 當打開時，空調機將按照選中的方式運行。

取消開定時器(ON TIMER)

按  (設定/取消) 鈕。

注意 ◆ 如果您在設置了開定時器的情況下按  鈕，開定時器也將被取消。

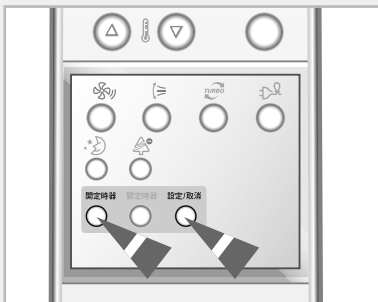

設定關定時器(OFF TIMER)

關定時器(OFF TIMER)允許您在某個給定的時間過後將該空調機自動地關掉。
在30分鐘到24小時之內您可以設定任何時間期限。





- 1 爲了設定工作時間，按  鈕一次或多次，直到顯示出所需要的時間爲止。
在30分鐘到24小時之內您可以設定任何時間期限。



- 2 按  (設定/取消)鈕結束設定操作。

結果:

- ◆ 顯示器顯示剩余時間。
- ◆ 定時指示器閃爍停止。
- ◆ 當顯示于遙控器計時到設定時間，關定時器設定消失，空調機自動關閉。

例示 若您欲於2小時後開機并令空調機運行2小時：

1. 按  鈕直至顯示 '2.0Hr'。
2. 按  (設定/取消)鈕。
3. 按  鈕直至顯示 '4.0Hr'。
4. 按  (設定/取消)鈕。

注意 按動  鈕或在設定關定時器(OFF TIMER)後按  鈕，你可以觀看或改變設定模式和/或溫度。



取消關定時器(OFF TIMER)

按  (設定/取消)鈕。

注意 ◆ 如果您在設置了關定時器的情況下按  鈕，關定時器也將被取消。

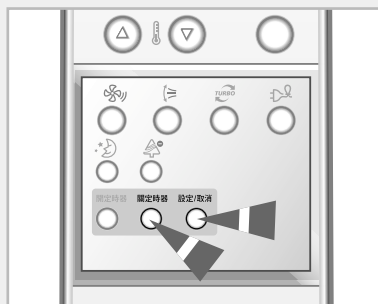

設定睡眠定時器

當您的房間正在制冷時，睡眠定時器可以用來在六小時之後，自動地將空調機關掉。

注意 若您於一定時間後關機，請參閱第19頁。



1 請確認選擇了冷氣(COOL)模式。

2 按下  鈕。

結果:

- ◆ 室內機發出鳴聲。
- ◆ 空調機將依如下圖所示控制。

冷風 設定溫度每小時自動提昇1°C；
設定溫度提昇2°C後(2小時後)，
連續保持4小時不再變化。

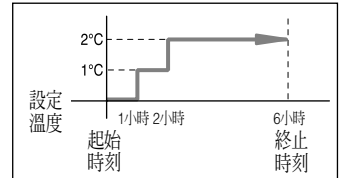

取消睡眠定時器

如果你不再希望使用你已經設定的睡眠定時器，你可以在任何時候將其取消。

按下  鈕。

結果:

- ◆ 室內機發出鳴聲。
- ◆ 不再顯示 。
- ◆ 空調機正常運行。



當您使用空調機時，應遵循以下建議。

| 題目 | 建議 |
|------|---|
| 電源障礙 | 如果空調機工作時電源發生故障，機器關掉。 電源恢復時，空調機便再次自動啓動。 |

溫度和濕度範圍

下表顯示空調機可使用溫度及濕度範圍。

| | | | |
|-----------|----------------------------|------------|--------|
| 若空調機用于... | 則... | | |
| 高溫下 | 調機自動保護功能起動，使空調機停止運行。 | | |
| 低溫下 | 如果熱交換器發生冰凍，會發生漏水或其它故障。 | | |
| 高濕度下 | 如果長時間地使用，室內機的表面有可能發生凝結或滴水。 | | |
| 模式 | 室內溫度 | 室外溫度 | 室內濕度 |
| 冷氣 | 約18°C至32°C | 約21°C至43°C | 不超過80% |
| 除濕 | 約18°C至32°C | 約18°C至43°C | - |

※ 如果室內溫度在33°C以上使用制冷，就不可能按照滿負荷制冷。

在沒有遙控器的情況下使用您的空調機

如果遙控器丟失或損壞，您可以從室內機直接操作空調機。

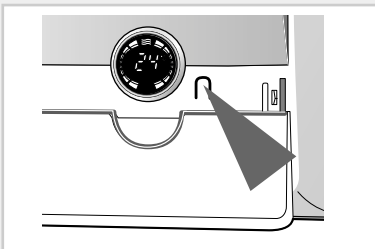
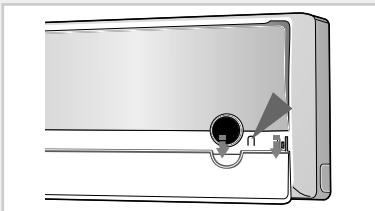

1 向下滑動前下格柵。

2 按下位于室內機右側的開/關鈕來接通空調機。

結果:

- ◆ 室內機上的操作指示器燃亮。
- ◆ 室內機發出鳴聲。
- ◆ 空調機以與室溫最適宜的模式啓動：

| | |
|------|-------|
| 工作模式 | 溫度設定 |
| 制冷 | 約24°C |

3 欲關斷空調機，請再次按下開/關鈕。

注意 即使空調機是使用開/關鈕啓動的，其運行仍可使用遙控器正常進行遙控。

解決常見故障

聯絡服務中心前，請先行以下簡單檢查。
這樣可省卻不必要的時間消耗及開支。

| 故障 | 說明/解決方法 |
|---|---|
| 空調機不動作 | <ul style="list-style-type: none">◆ 檢查空調機所使用的斷路器是否已經開啓。◆ 檢查室內機的操作指示器是否已經開啓；如果有必要，按遙控器上的  (開/關) 鈕。◆ 檢查室內機的定時器指示燈是否開啓。如果開啓：<ul style="list-style-type: none">- 等到達到開啓時間，空調機便自動開機- 取消定時器(詳情參閱18及19頁) |
| 不能以遙控器操作空調機 | <ul style="list-style-type: none">◆ 檢查室內機及遙控器間有無障礙物。◆ 檢查遙控器電池。◆ 察看您是否距離室內機充分近(7米/碼以內)。 |
| 按遙控器  (開/關) 鈕時聽不見空調機發出聲響 | <ul style="list-style-type: none">◆ 察看遙控器是否指向室內機右側遙控接收敏感部位。◆ 若需要，可替換遙控器電池。 |
| 空調機不能制冷風 | <ul style="list-style-type: none">◆ 檢查有否正確選擇操作模式(AUTO, COOL)。◆ 室溫可能過低。◆ 灰塵有可能堵塞空氣過濾器的保護蓋；清潔說明參見第24頁。◆ 檢查在室外機的前方有無障礙物。 |
| 按  鈕時風扇速度不改變 | <ul style="list-style-type: none">◆ 檢查工作模式是否在COOL(冷氣)或FAN(風扇)；在AUTO(自動)模式，風扇的速度會自動變換，在DRY(除濕)，應當設定在AUTO(自動)模式。 |
| 按  鈕時氣流方向不改變 | <ul style="list-style-type: none">◆ 檢查空調機有否已啓動；若需要，可按遙控器  (開/關) 鈕。 |
| 定時器的開啓不正確 | <ul style="list-style-type: none">◆ 檢查定時器是否已經正確地設定；參見第18及19頁。 |
| 在開空調期時房間內有異味滲漏 | <ul style="list-style-type: none">◆ 室內通風。 |

清潔空調機

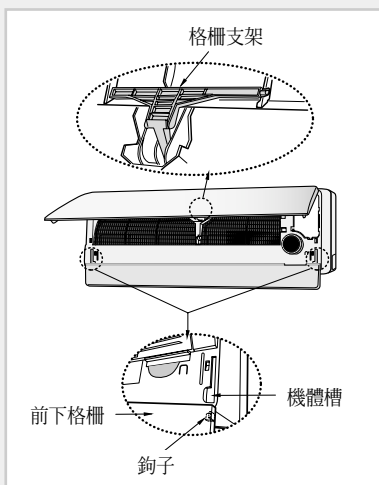
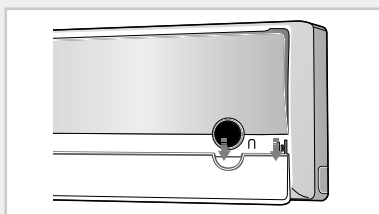

為使空調機發揮最佳功能，需定期清除積于濾氣網的塵埃。

重要事項 清潔空調機前，需關閉空調斷路器。

- 1 向下滑動前下格柵。
- 2 輕輕向上滑動前上格柵，然後拉動格柵的左側和右側使其打開。
- 3 完全打開格柵以分解前上格柵。
- 4 抬起空氣濾的底邊，然後向下將其拉出。
- 5 用吸塵器或毛刷徹底清除空氣濾上的灰塵。
- 6 完成清潔工作後，將空氣濾的上部插入槽中，然後在其底邊向下推，直至其到位并卡住。
- 7 用濕布和溫和的清潔劑清潔前格柵(不要使用苯溶劑或其它化學劑)。
- 8 將格柵支架的左側固定，然後將格柵支架的右側插入。

注意

- ◆ 若空調機長時不運行使用，應先將風扇設置為運轉3-4小時，以徹底干燥空調機內部。
- ◆ 為了在清潔過濾器之後能使前上格柵完全關閉，要啓動然後關斷空調機。

清洗除臭和生物淨化過濾器(選用)

09

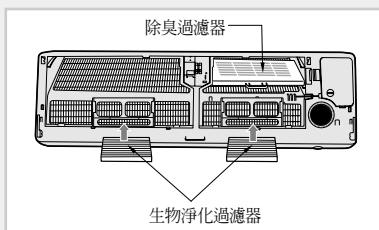

12/18/24

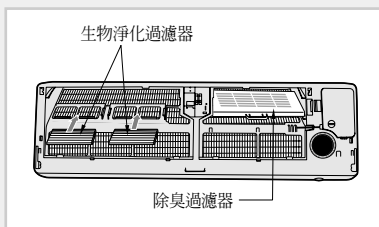

為了清除灰塵微粒和異味，空調機中安裝了除臭和生物淨化過濾器。本過濾器應每三個月清潔一次。

- 1 拉動格柵的左側和右側打開前上格柵。
 - 2 拉出除臭和生物淨化過濾器。
 - 3 用清水衝洗過濾器，並使其在陰涼處晾干。
 - 4 將過濾器插回原位。
- 注意** 過濾器的位置可以互換。
- 5 關閉前格柵。

技術規格

| 室內機機型 | 供應電源 |
|--|-------------|
| AS09P8GB AS12PGGB AS18P0GB AS24P6GB | 220V~, 60Hz |

本空調機由韓國三星電子公司製造

