

**安全性警告****將手機遠離幼童及寵物**

請將手機及所有配件遠離幼童或寵物所能觸及的範圍。若不慎吞入細小零件，可能導致窒息或嚴重傷害。

保護您的聽力

以高音量收聽耳機，可能會對您的聽力造成損害。請僅使用收聽對話或音樂所需要的最低音量設定值。

謹慎安裝行動電話及設備

確定您車輛中所安裝的任何行動電話或相關設備皆已牢固裝設妥當。請避免將手機及配件放置在靠近或位於安全氣囊膨脹時的位置。不當安裝無線設備可能會在安全氣囊快速充氣時造成嚴重傷害。

- * 使用電話前請詳讀本手冊，以確保安全並正確使用。
- * 本手冊所述之說明以電話的預設值為準。
- * 依據手機的軟體或服務供應業者的不同，本手冊中的某些內容可能會與您的手機有所差異。
- * SAR 標準值2.0W/Kg 送測產品實測值為：0.709 W/Kg。
- * 本機限在不干擾合法電臺與不受被干擾保障條件下於室內使用。
- * 藍牙QD ID：B015089

www.samsungmobile.com

Printed in Korea
Code No.:GH68-22991A
Taiwan. 07/2010. Rev. 1.1

SAMSUNG

在飛機上請關機或停用無線功能

手機可能會對飛行裝置造成干擾。請遵守所有飛航法規，在飛航人員指示時關閉手機或切換成停用無線功能的模式。

保護電池及充電器以免受損

- 避免將電池暴露在極為低溫或極為高溫的環境中（低於 0°C/32°F 或高於 45°C/113°F）。極端的溫度會降低電池的充電容量及使用壽命。
- 防止電池接觸金屬物體，否則可能會讓電池正負極端子之間相連，進而導致電池暫時或永久性損壞。
- 切勿使用損壞的充電器或電池。

請小心謹慎處理手機

- 請勿將手機浸溼—液體可能會造成嚴重的損壞。請勿以潮溼雙手使用手機。若因進水造成手機損壞，並不在製造商的保固範圍內。
- 避免在多灰塵、髒汙區域使用或存放手機，以免損壞移動式零件。
- 您的手機屬於精密電子裝置，請妥善保護，防止撞擊及不當處理所造成的嚴重損壞。
- 請勿在手機上彩繪。塗料可能會阻塞手機的移動式零件並影響手機正常運作。
- 若手機備有閃光燈或燈光，請勿在靠近孩童或動物的眼睛周圍使用。
- 暴露在磁場中可能會導致手機損壞。請勿使用含有磁鐵開關的手提袋或配件，或讓手機長時間接觸磁場。

避免干擾其他電子設備

手機所放射的無線電射頻 (RF) 訊號，可能會干擾無隔絕保護或遮蔽不良的電子設備，像是心律調節器、助聽器、醫療設備及其他家庭或車輛中的電子設備。請洽詢您的電子設備的製造商，以解決您所遭遇的任何干擾問題。

**重要使用資訊****以正常位置使用手機**

避免接觸手機的內建天線。

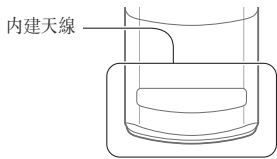
**僅交由合格人員維修您的手機**

若由不合格的人員維修手機，可能會損壞手機，並造成保固失效。

請謹慎處理及棄置電池及充電器

- 請僅使三星核准、專為您的手機設計的電池及充電器。不相容的電池和充電器可能會造成嚴重傷害或損壞您的手機。
- 請勿將電池或手機棄置在火焰中。請依據當地相關法規棄置使用過的電池或手機。
- 切勿將電池或手機放置在發熱裝置的上方或內部，如微波爐、火爐或暖氣機。電池過熱時可能有爆炸的危險。
- 切勿重摔或刺穿電池。請避免將電池暴露於外部高壓中，否則可能會造成內部短路及過熱。

避免干擾心律調節器

請依製造商及獨立研究機構Wireless Technology Research的建議，在行動電話及心律調節器之間維持至少15公分 (6吋) 的距離，以避免可能的干擾。若您基於任何理由懷疑手機可能干擾心律調節器或其他醫療裝置時，請立即關閉手機並聯絡心律調節器或醫療裝置的製造商，以獲得適當指導。

確保電池及充電器的最長使用壽命

- 避免將電池充電超過一星期，過度充電可能會縮短電池壽命。
- 長時間未使用的電池會逐漸放電，在使用前必須重新充電。
- 不使用充電器時，請將其電源拔除。
- 僅限將電池用於原訂用途。

謹慎處理SIM卡及記憶卡

- 請勿在手機傳輸或存取資訊時取出記憶卡，否則可能會造成資料遺失及／或損壞記憶卡或手機。
- 請妥善保護記憶卡，以免受到強力衝擊、靜電及其他裝置的電子雜訊。
- 頻繁讀寫資料將縮短記憶卡的使用壽命。
- 請勿以手指或金屬物體接觸金色接點或端子。若記憶卡髒汙，請用軟布擦拭。

請確定能在需要時獲得緊急服務

您的手機在某些地區或情況下，可能無法撥打緊急電話。在偏遠或未開發地區旅行之前，請事先規劃聯絡緊急服務人員的替代方法。

在有爆炸危險性的環境中請關機

在加油站、靠近燃料或化學藥物的地方，請勿使用手機。請依任何警告標誌或指示說明之指示關閉手機。若在燃料或化學藥劑的貯存及運輸區域，或爆裂區域當中或附近時，手機可能會引發爆炸。請勿將易燃液體、氣體或爆炸性材料與手機及其零配件放在同一個置物箱內，或一併攜帶。

降低重複性動作傷害的風險

使用手機時，請輕握手機及輕按按鍵，並使用特殊功能減少所需按下的按鍵數 (如使用軌本及預先設定的文字)，並適度休息。

**SAR 資訊**

該本手機符合CNS 14959 有關無線電曝露規定。您的行動電話是一具無線電的發射器與接收器。其設計和製造皆未超出CNS 14959 建議的無線電頻率 (RF) 發送限制。此限制為廣泛規範之一部分，並針對不同頻率能量，替一般大眾建立個別之容許接受等級。此規範之制訂則是由獨立科學研究機構，對相關科學研究進行定期與詳盡的評估而成。此限制標準包括保障所有人安全的重要安全界限，不限年齡及健康狀況。測量行動電話的曝露量標準單位為電磁波能量吸收比值 (SAR)。CNS 14959建議的SAR 限值為2.0 瓦特／公斤。*

SAR 的測定方式是採用標準使用位置，針對所有頻率波段以經認證之最大功率進行測量。

雖然SAR 的測定是在最大認證功率下進行，但行動電話使用中的實際SAR 卻遠低於測得之最大值。這是因為手機在設計上雖適用不同功率，但實際連線時只需達到傳訊系統所要求的功率就能使用。一般說來，使用者愈接近行動電話基地台，手機的輸出功率就愈低。

* 公用行動電話SAR 限值為2.0 瓦特／公斤 (瓦／公斤)，為測量10 公克組織物所得的平均值。此限值另有一套對應之安全範圍，以提供大眾額外保障及反映不同之測定值。SAR 值視國家公告規定與網路頻率而有所不同。



注意

安全性注意事項**保持行車安全**

請避免在駕駛時使用手機，並遵守有關在駕駛時限制使用行動電話的所有法規。若情況允許，請使用免持聽筒配件提升行車安全性。

遵守所有安全性警告及法規

請遵守關於在特定區域內限制使用行動電話的任何法規。

請僅使用三星核准的配件

若使用不相容的配件，可能會損壞您的手機或造成傷害。如需使用耳機，本手機不支援單音耳機，請僅使用立體聲耳機。

鄰近醫療設備時請關機

手機可能會干擾醫院或健診機構的醫療設備。請遵守所有法規、公告警語及醫療人員的指示。

商品名稱／型號	行動電話/ GT-C3050C
額定電壓／電量	3.7V / 800 mAh
最大發射功率	GSM 850/900 MHz：33 dBm GSM 1800/1900 MHz：30 dBm
製造年份	西元2010 年
製造國別	請參照手機背面內標籤製造國別標示
製造／產品號碼	請參照手機背面內標籤 IMEI 號碼
廠商名稱、地址、電話 (製造／進口／代理商)	台灣三星電子股份有限公司 台北市內湖區行愛路77巷63號6樓 (02)6603-5168
功能規格或相容性	符合全球GSM 行動電話規範標準
使用方法	請參照內附用戶手冊
使用規範及注意事項	請參照內附用戶手冊注意事項
緊急處理方法	請參照內附用戶手冊緊急處理方法或洽原購買代理商或經銷商
服務諮詢專線	0800329999
額定頻率	50-60 Hz
總額定消耗電功率	GSM 850/900：2 W GSM 1800/1900：1 W

* 減少電磁波影響，請妥適使用。

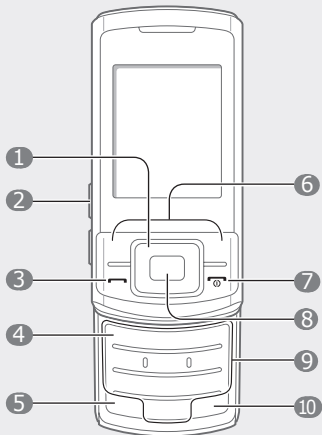
手機配置**1 四向導航鍵**

在待機模式中，進入使用者自訂功能表；在功能表模式中，可捲動功能表項目

2 音量鍵

在待機模式中，調整按鍵音的音量；傳送SOS緊急求救訊息
▶ 啟用並傳送SOS訊息

3 撥號鍵

撥號或接聽來電；在待機模式中，可取得最近撥出、未接或已接聽的電話號碼；

4 語音信箱服務鍵

在待機模式中，可進入語音信箱 (按住)

5 暫停鍵

輸入撥號暫停指令 (按住)

6 對應鍵

執行螢幕底部所顯示的動作

7 電源／功能表退出鍵

開啓或關閉手機 (按住)；結束通話；在功能表模式中，取消輸入並返回待機模式

8 確認鍵

在待機模式下，進入功能表模式；在功能表模式下，選擇反白的功能表項目或確認輸入

9 字母數字鍵

10 靜音模式鍵
在待機模式中，啓用或停用靜音模式 (按住)

本手機螢幕上方會顯示下列狀態標示。

圖示	說明	圖示	說明
	訊號強度		新文字訊息 (SMS)
	已連接GPRS網路		新語音信箱訊息
	已連接EDGE網路		開啓FM收音機
	通話中		播放音樂中
	啓用SOS訊息功能		已插入記憶卡
	啓用鬧鐘		啓用一般模式
	在住宅服務區中		啓用靜音模式
	在市區服務區中		電池電量
	啓用藍牙		目前時間

插入SIM卡及電池

1. 拆下電池蓋並插入SIM卡。

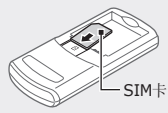
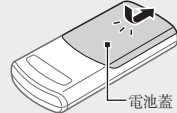

2. 插入電池並裝入電池蓋。

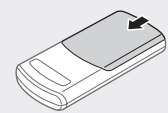
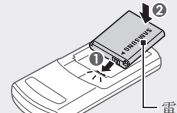

2. 完成充電後，將旅行用充電器從手機拔除。



未拔除旅行用充電器前，請勿取出手機中的電池，否則可能會損壞手機。

	註： 須知、使用祕訣或額外資訊
→	順序符號： 執行步驟所須遵守的選項或功能表選擇順序，如：在功能表模式中，選擇 訊息 → 建立訊息 （代表選擇 訊息 ，接著再選 建立訊息 ）
[]	方括號： 手機按鍵，例如：[🔋]（代表電源／功能表退出鍵）
< >	角括號： 控制各畫面中不同功能的對應鍵，例如：< 確定 >（代表 確定 對應鍵）

開啟或關閉手機

- 若要開啓手機：
- 將手機滑蓋推開。
 - 按住 [🔋].
 - 輸入您的PIN碼，然後按 **<確定>**（若有需要）。
 - 出現設定精靈時，請依照畫面指示根據您的需求自訂手機。

若要關閉手機，請重複上述步驟 1 和 2。

	註： 須知、使用祕訣或額外資訊
→	順序符號： 執行步驟所須遵守的選項或功能表選擇順序，如：在功能表模式中，選擇 訊息 → 建立訊息 （代表選擇 訊息 ，接著再選 建立訊息 ）
[]	方括號： 手機按鍵，例如：[🔋]（代表電源／功能表退出鍵）
< >	角括號： 控制各畫面中不同功能的對應鍵，例如：< 確定 >（代表 確定 對應鍵）

繁體中文筆劃模式

- 按 [**1**] 至 [**5**] 輸入筆劃。若不確定該輸入哪個筆劃，請按下 [**6**]。如此會插入一個佔位符。
- 上下捲動至您所需的字元。
- 按下適當的字母數字鍵輸入對應的字元。
- 完成輸入後，按 **<返回>** 回到訊息畫面。

智能英文模式

- 按下適當的字母數字鍵輸入完整的英文字。
- 當顯示正確文字時，按 [**0**] 插入空格。若未顯示正確的文字，請在清單中選擇其他文字。

英文模式

按下適當的字母數字鍵，直到螢幕顯示所需的字元。

數字模式

按下適當的字母數字鍵輸入數字。

特殊符號模式

按下適當的字母數字鍵選擇所需的符號。

- 若要移動游標，請按導航鍵。
- 若要逐一刪除字元，按<**清除**>。若想刪除所有字元，請按住<**清除**>。
- 若要在字元間插入空格，請按 [**0**]。
- 若要在英文輸入模式中輸入標點符號，請按 [**1**]。

若要傳送SOS訊息

- 手機關合且鍵盤鎖定時，向下按音量鍵四次，即可傳送SOS訊息給預先指定的電話號碼。手機將切換至SOS模式，然後傳送預設的SOS訊息。
- 若要退出SOS模式，請按 [🔋]。

使用藍牙即時通

以下說明如何透過藍牙無線功能立即與家人或朋友通訊。

- 在功能表模式中，選擇**訊息** → **藍牙即時通**。
- 按 **<是>** 啓動藍牙無線功能（若有需要）。
- 按 **<選項>** → **搜尋藍牙聯絡人** → **搜尋新設備**。
- 捲動至所需裝置然後按 **<選擇>**。
- 輸入藍牙無線功能的PIN碼，或是對方裝置的藍牙PIN碼（若有），然後按 **<確認>**。
- 對方輸入同樣的PIN碼或接受連線後，即完成配對程序。
- 輸入訊息，然後按確認鍵。

開啟功能表

- 若要開啓手機的功能表：
- 在待機模式中，按下確認鍵即可進入功能表模式。
 - 使用導航鍵捲動功能表或選項。
 - 按 **<選擇>**、**<確定>** 或確認鍵確定反白的選項。
 - 按 **<返回>** 移至上一層；按 [🔋] 返回待機模式。

- 進入需使用 PIN2 碼驗證的功能表時，請輸入SIM卡所附的 PIN2 碼。如需詳細資訊，請聯絡您的服務供應商。

撥打電話

- 在待機模式中，輸入區碼及電話號碼。
- 按 [↔] 進行撥號。
- 若要結束通話，請按 [🔋].

接聽來電

- 來電時，按 [↔].
- 若要結束通話，請按 [🔋].

	註： 須知、使用祕訣或額外資訊
→	順序符號： 執行步驟所須遵守的選項或功能表選擇順序，如：在功能表模式中，選擇 訊息 → 建立訊息 （代表選擇 訊息 ，接著再選 建立訊息 ）
[]	方括號： 手機按鍵，例如：[🔋]（代表電源／功能表退出鍵）
< >	角括號： 控制各畫面中不同功能的對應鍵，例如：< 確定 >（代表 確定 對應鍵）

新增聯絡人

- 在待機模式中，輸入電話號碼然後按 **<選項>**。
- 選擇**儲存聯絡人到** → 記憶位置（手機或SIM卡）→ **新增**。
- 選擇號碼類型（若有需要）。
- 輸入聯絡人資訊。
- 按下 **<選項>** → **儲存**，將聯絡人新增至記憶體中。

傳送及檢視訊息

若要傳送文字或多媒體訊息

- 在功能表模式中，選擇**訊息** → **建立訊息**。
- 輸入收件人號碼然後向下捲動。
- 輸入訊息文字。▶ **輸入文字** 若要傳送文字訊息，請跳至步驟5。若要附加多媒體項目，請繼續步驟4。
- 按 **<選項>** → **加入多媒體**，然後加入一個多媒體項目。
- 按確認鍵，傳送訊息。

若要檢視文字或多媒體訊息

- 在功能表模式中，選擇**訊息** → **收件匣**。
- 選擇文字或多媒體訊息。

	註： 須知、使用祕訣或額外資訊
→	順序符號： 執行步驟所須遵守的選項或功能表選擇順序，如：在功能表模式中，選擇 訊息 → 建立訊息 （代表選擇 訊息 ，接著再選 建立訊息 ）
[]	方括號： 手機按鍵，例如：[🔋]（代表電源／功能表退出鍵）
< >	角括號： 控制各畫面中不同功能的對應鍵，例如：< 確定 >（代表 確定 對應鍵）

設定及使用鬧鐘

若要設定新鬧鐘

- 在功能表模式中，選擇**鬧鐘**。
- 選擇未使用的鬧鐘位置。
- 設定鬧鐘詳細資料。
- 按下**<儲存>**。

若要停止鬧鐘

- 鬧鐘響起時，
- 按任何按鍵關閉鬧鐘，而不用貪睡功能。
 - 按下 **<確定>** 或確認鍵停止鬧鐘並啓用貪睡功能，或是按下 **<延後鬧鐘>** 或任何鍵，在賴床期間將鬧鐘變為靜音。

若要停用鬧鐘

- 在功能表模式中，選擇**鬧鐘**。
- 選擇您要停用的鬧鐘。
- 向下捲動（若有需要）。
- 左右捲動至**關**。
- 按下**<儲存>**。

調整音量

調整鈴聲音量

- 在功能表模式中，選擇**設定** → **情境模式**。
- 捲動至您正在使用的模式。
- 按下 **<選項>** → **編輯**。
- 選擇**響鈴音量**。
- 左右捲動調整音量。
- 按下 **<選擇>** → **<儲存>**。

若要在通話中調整聽筒音量

在通話中，向上或向下按音量鍵，即可調整聽筒音量。

	註： 須知、使用祕訣或額外資訊
→	順序符號： 執行步驟所須遵守的選項或功能表選擇順序，如：在功能表模式中，選擇 訊息 → 建立訊息 （代表選擇 訊息 ，接著再選 建立訊息 ）
[]	方括號： 手機按鍵，例如：[🔋]（代表電源／功能表退出鍵）
< >	角括號： 控制各畫面中不同功能的對應鍵，例如：< 確定 >（代表 確定 對應鍵）

製造虛擬來電

若您想退出會議或不愉快的交談，您可模擬一通來電。若要製造虛擬來電：

- 在待機模式中，請滑蓋向上，按住向下導航鍵。
- 手機關合且按鍵鎖定時，連續按向下導航鍵四次。

	註： 須知、使用祕訣或額外資訊
→	順序符號： 執行步驟所須遵守的選項或功能表選擇順序，如：在功能表模式中，選擇 訊息 → 建立訊息 （代表選擇 訊息 ，接著再選 建立訊息 ）
[]	方括號： 手機按鍵，例如：[🔋]（代表電源／功能表退出鍵）
< >	角括號： 控制各畫面中不同功能的對應鍵，例如：< 確定 >（代表 確定 對應鍵）

- 關合手機而未接聽虛擬來電，虛擬來電並不會停止。

變更鈴聲

- 在功能表模式中，選擇**設定** → **情境模式**。
- 捲動至您正在使用的模式。
- 按下 **<選項>** → **編輯**。
- 選擇**語音通話鈴聲**。
- 選擇鈴聲類別 → 鈴聲。
- 按下**<儲存>**。

撥打最近已撥號碼

- 在待機模式中按 [↔].
- 左右捲動選擇通話類型。
- 上下捲動選擇號碼或姓名。
- 按下確認鍵查看通話資訊，或按 [↔] 撥打該號碼。

	註： 須知、使用祕訣或額外資訊
→	順序符號： 執行步驟所須遵守的選項或功能表選擇順序，如：在功能表模式中，選擇 訊息 → 建立訊息 （代表選擇 訊息 ，接著再選 建立訊息 ）
[]	方括號： 手機按鍵，例如：[🔋]（代表電源／功能表退出鍵）
< >	角括號： 控制各畫面中不同功能的對應鍵，例如：< 確定 >（代表 確定 對應鍵）

啟動手機追蹤

當手機遭竊或他人嘗試以其他SIM卡使用手機時，此功能可協助追蹤手機。手機將自動傳送目前的追蹤訊息給家人或朋友。不過此功能可能無法使用，視您的服務供應商支援而定。

- 在功能表模式中，選擇**設定** → **保密設定** → **手機追蹤**。
- 輸入您的密碼然後按 **<確認>**。

- 首次啓用**手機追蹤**時，手機將詢問您是否建立並確認密碼。

- 左右捲動至**關**。
- 向下捲動，然後按確認鍵開啓收件人清單。
- 按 **<選項>** → **電話簿**，開啓聯絡人清單。
- 捲動至所需的聯絡人然後按確認鍵。
- 完成選擇聯絡人後，按 **<選項>** → **選擇**，即可返回收件人清單。
- 按 **<選項>** → **確認**，儲存收件人。
- 向下捲動輸入寄件人姓名。
- 按下 **<儲存>** → **<接受>**。

輸入文字

變更文字輸入模式

- 按 [**#**] 可切換輸入模式；按住 [**#**] 可選擇輸入模式。
- 按 [*****] 在英文輸入模式中變更大小寫。
- 按住 [*****] 切換至符號模式。

注音符號模式

- 按下適當的字母數字鍵輸入注音符號。
- 左右捲動至所需的注音。
- 按下確認鍵。每個字元會出現一個數字。
- 上下捲動至您所需的字元。
- 按下適當的字母數字鍵輸入對應的字元。
- 完成輸入後，按 **<返回>** 回到訊息畫面。

	註： 須知、使用祕訣或額外資訊
→	順序符號： 執行步驟所須遵守的選項或功能表選擇順序，如：在功能表模式中，選擇 訊息 → 建立訊息 （代表選擇 訊息 ，接著再選 建立訊息 ）
[]	方括號： 手機按鍵，例如：[🔋]（代表電源／功能表退出鍵）
< >	角括號： 控制各畫面中不同功能的對應鍵，例如：< 確定 >（代表 確定 對應鍵）

啟用並傳送SOS訊息

在緊急事件中，您可傳送SOS緊急求救訊息給家人或朋友請求協助。

若要啟用SOS訊息功能

- 在功能表模式中，選擇**訊息** → **設定** → **SOS訊息** → **發送選項**。
- 左右捲動至**關**。
- 向下捲動，然後按確認鍵開啓收件人清單。
- 按 **<選項>** → **電話簿**，開啓聯絡人清單。
- 捲動至所需的聯絡人然後按確認鍵。
- 完成選擇聯絡人後，按 **<選項>** → **選擇**，即可返回收件人清單。
- 按 **<選項>** → **儲存**，儲存收件人資訊。
- 向下捲動並輸入要重複傳送SOS訊息的次數。
- 按下 **<儲存>** → **<是>**。

	註： 須知、使用祕訣或額外資訊
→	順序符號： 執行步驟所須遵守的選項或功能表選擇順序，如：在功能表模式中，選擇 訊息 → 建立訊息 （代表選擇 訊息 ，接著再選 建立訊息 ）
[]	方括號： 手機按鍵，例如：[🔋]（代表電源／功能表退出鍵）
< >	角括號： 控制各畫面中不同功能的對應鍵，例如：< 確定 >（代表 確定 對應鍵）

收聽FM廣播

- 將隨附的耳機插入手機。
- 在功能表模式中，選擇**FM收音機**。
- 按確認鍵開啓FM收音機。
- 按 **<是>** 開始自動選台。收音機將自動掃描並儲存可收聽的電台。
 - 首次使用FM收音機功能時，將詢問您是否開始自動選台。
 - 自動選台功能僅可搜尋訊號清晰的電台。
- 上下捲動已儲存的電台。
- 若要關閉FM收音機，請按確認鍵。