



PETUNJUK PENGUNAAN

Unit Dalam

AS05A8FD
AS07A8FD

Unit Luar

US05A8FD
US07A8FD

PENYEJUK UDARA JENIS SPLIT (Cool)

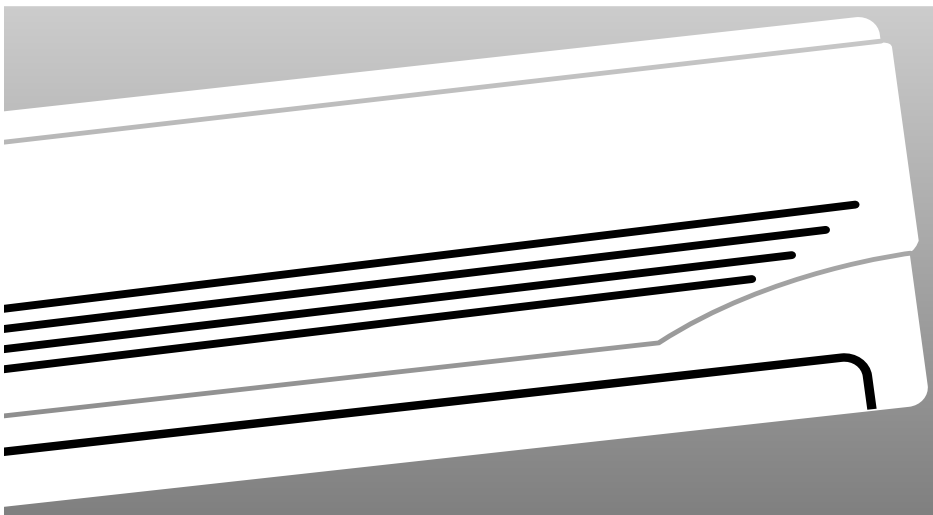

Petunjuk Keselamatan

Berikut tindakan keselamatan yang harus diambil saat menggunakan penyejuk udara Anda.

- 1 *Pastikan bahwa unit dalam mempunyai sirkulasi udara yang benar. Jangan menaruh kain atau barang lain di atasnya.*
- 2 *Jangan menumpahkan cairan apapun ke unit dalam. Jika ini terjadi, lepaskan kabel listrik dari sumber listrik dan hubungi teknisi terdekat Anda.*
- 3 *Jangan menyisipkan sesuatu di antara kisi keluaran udara yang dapat merusak kipas bagian dalam dan anda melukai. Hindarkan unit dalam dari jangkauan anakanak.*
- 4 *Jangan meletakkan benda yang dapat menghalangi unit luar.*
- 5 *Lepaskan baterai jika remote control tidak digunakan untuk jangka waktu yang lama.*
- 6 *Jangan mencoba memperbaiki produk ini sendiri, hubungi layanan purna jual atau toko terdokat dgn anda.*
- 7 *Jika kabel listrik rusak, dapat diganti dengan kabel khusus dan pemasangan nya dapat diperoleh dari pabrik atau agen layanan purna jual.*
- 8 *Peralatan ini harus dipasang sesuai dengan kondisi listrik yg dipakai di tempat anda.*
- 9 *Keluarkan baterai dari tempat dan dibuang ke tempat yg aman sebelum membuang peralotan ini.*
- 10 *Anak kecil atau orang lemah disarankan untuk tidak memainkan peralatan ini tanpa ada pengawasan dari orang dewasa.*
- 11 *Ketentuan umum adalah aturan yang sesuai dgn standard IEC untuk keselamatan dan aturan dengan ketentuan standard ISO untuk penghematan energi.*

PERHATIAN

Pabrik tidak bertanggung jawab pada kecelakaan yang terjadi karena alat penyejuk itu tidak dipasang secara aman selama pemasangan dan penggunaan alat penyejuk tersebut. Ketika anda mendapatkan kesulitan dalam pemasangan anda harus meminta bantuan teknisi khusus. Kecelakaan itu akan terjadi ketika dipasang secara tidak semestinya.

Daftar Isi

◆ MENYIAPKAN PENYEJUK UDARA ANDA	
■ Petunjuk Keselamatan	2
■ Bentuk Alat Penyejuk	4
■ Remote Control - Tombol Dan Tampilan	6
■ Menjalankan penyejuk udara	7
■ Pemasangan Baterai Remote Control	8
◆ MENGGUNAKAN PENYEJUK UDARA ANDA	
■ Memilih Mode Operasi Automatis	9
■ Memulai Pendinginan	10
■ Merubah suhu ruangan secara cepat	11
■ Menghilangkan Kelembaban Yang Berlebihan	12
■ Aliran Udara Pada Ruangan Anda	13
■ Mengatur Arah Aliran Udara Secara Vertikal	14
■ Mengatur Arah Aliran Udara Secara Horisontal	15
◆ MEMPROGRAM PENYEJUK UDARA ANDA	
■ Menghidupkan Pengatur Waktu	16
■ Mematikan Pengatur Waktu	17
■ Mengatur Pengatur Waktu Berhenti Beberapa Saat	18
◆ SARAN PENGGUNAAN	
■ Saran Penggunaan	19
■ Jangkauan Suhu Dan Kelembaban Udara	20
■ Membersihkan Penyejuk Udara Anda	21
■ Sebelum Memanggil Layanan Purna Jual	22
◆ SPESIFIKASI TEKNIS	

Bentuk Alat Penyejuk

Unit dalam

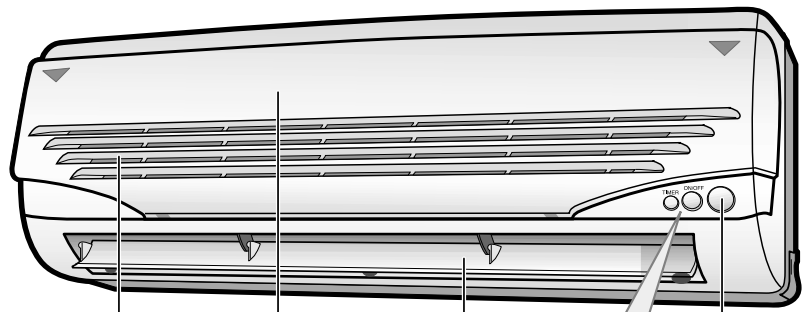

Aliran udara masuk

Filter udara
(dibawa kisi-kisi)

Kisi aliran
(udara keluar)

Sensor remote control

TIMER



Tanda pengaturan waktu (kuning)

ON/OFF



Tombol on/off dan Tanda operasi (oranye)

Unit Luar

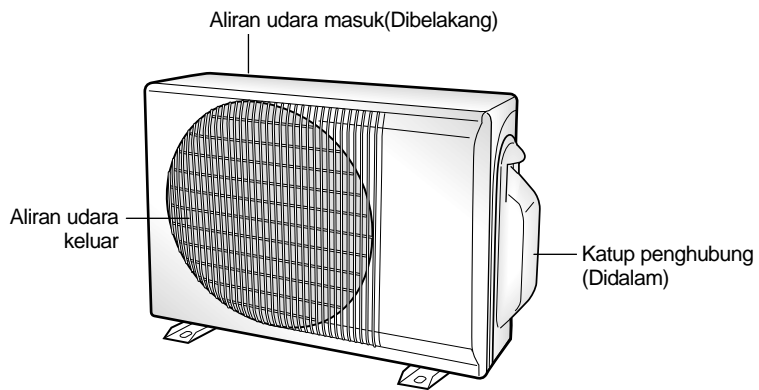

Remote Control - Tombol dan Tampilan

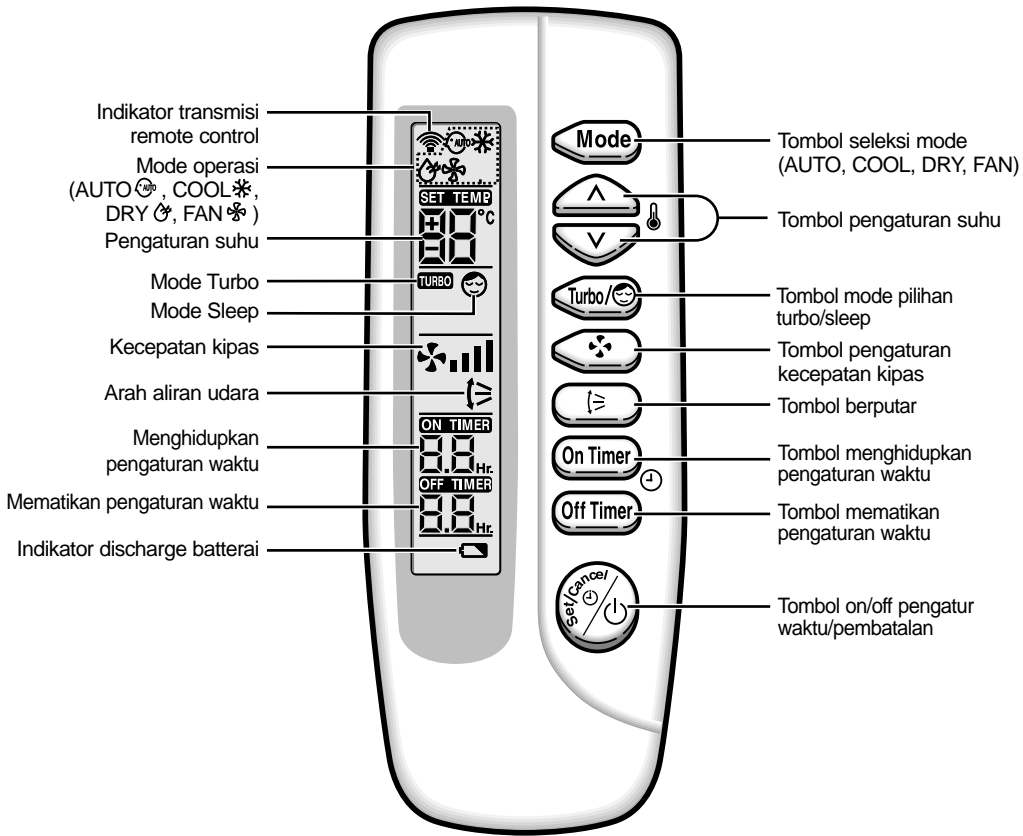

Menjalankan penyejuk udara

Anda telah membeli Penyejuk Udara Jenis Split dan telah dipasang oleh teknisi Anda.

Petunjuk Penggunaan ini memberikan banyak informasi yang berguna dalam penggunaan penyejuk udara anda. Luangkan waktu anda untuk membacanya sehingga anda dapat mengoperasikan secara penuh keunggulan yang dimiliki.

Buku Petunjuk ini diatur sebagai berikut:

- ◆ *Gambar berikut yang ditunjukkan pada halaman 4 dan 6.*
 - *Unit Dalam dan Unit Luar*
 - *Remote Control (tombol dan tampilan)**Lambang tersebut akan membantu anda menemukan tombol dan saklar serta memahami arti simbol yang ditampilkan.*

- ◆ *Pada bagian pertama dari buku petunjuk ini, anda akan menemukan setiap langkah pengoperasian fungsi yang ada.*

Penggambaran dalam setiap langkah penggunaan menggunakan tiga simbol yang berbeda.



Pemasangan Baterai Remote Control

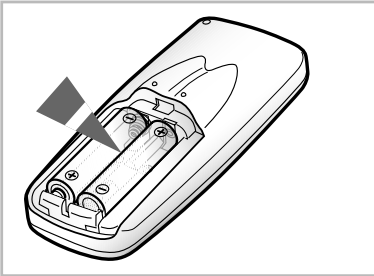
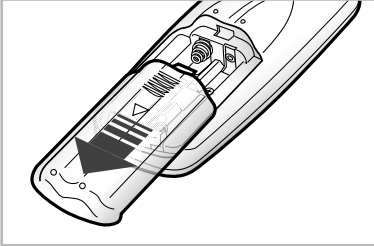

Anda harus memasang atau menggantikan baterai remote control saat :

- ◆ **Anda membeli penyejuk udara**
- ◆ **Remote Control tidak bekerja semestinya**

Catatan

- ◆ **Gunakan dua buah baterai jenis AAA, LR03 1.5 Volt.**
- ◆ **Jangan gunakan baterai yang sudah lama dan lain jenisnya.**
- ◆ **Baterai rata-rata hanya dapat digunakan selama 12 bulan.**

- 1 Tekan penutup baterai pada bagian belakang remote control dengan ibu jari sesuai dengan arah panah, dan keluarkan baterai.
- 2 Masukkan dua buah baterai dengan memperhatikan kedua kutubnya :
 - ◆ + baterai pada + remote control
 - ◆ - baterai pada - remote control
- 3 Tutup penutup dengan menggeser penutup baterai kembali sampai terkunci.

Memilih Mode Operasi Automatis

Anda dapat mengoperasikan Penyejuk Udara pada mode operasi AUTO dari remote control anda. Pada mode AUTO, temperatur standar dan kecepatan kipas terpilih secara otomatis. Anda dapat mengatur temperatur standar tetapi kecepatan kipas tidak bisa diatur.

1 Tekan tombol (On/Off) .

- Hasil:**
- ◆ Tanda Operasi terletak didalam unit.
 - ◆ Penyejuk udara anda mulai beroperasi pada mode yang telah terpilih.
 - ◆ Unit dalam berbunyi "pip".

PENTING Penyejuk udara dilengkapi dengan proteksi untuk mencegah unit agar tidak rusak apabila langsung dinyalakan setelah :

- ◆ Dihubungkan ke stop kontak listrik
- ◆ Dimatikan

Setelah selang waktu tiga menit, unit akan beroperasi kembali.

2 Jika indikator tidak tertampil pada tampilan atas remote control, tekan tombol MODE pada remote control satu kali atau lebih sampai indikator tersebut tertampil.

- Hasil:**
- ◆ Bagian dalam unit berbunyi beberapa saat pada waktu anda menekan tombol MODE.
 - ◆ Penyejuk udara dimulai dengan mode AUTO.

Catatan Anda bisa mengubah mode sewaktu-waktu.

3 Untuk mengontrol temperatur standar (Saat unit pada mode operasi auto, temperatur standar secara otomatis diatur sesuai dengan suhu ruangan), tekanlah tombol TEMPERATURE beberapa kali.

SET TEMP.	SET TEMP.	-	SET TEMP.	SET TEMP.
-2°C	-1°C	Temperatur standar	+1°C	+2°C

< Jika anda merasa panas >

< Jika anda merasa dingin >

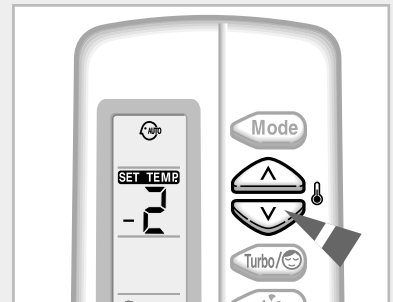
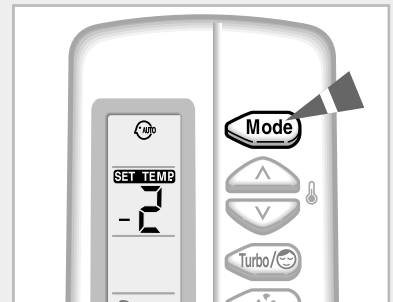
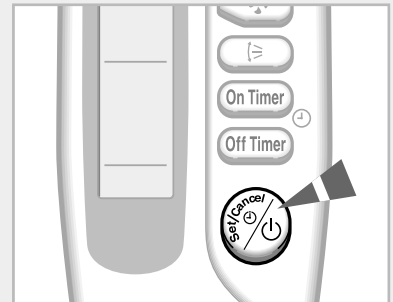

Memulai Pendinginan

Anda dapat memilih mode COOL jika anda ingin mengatur :

- ◆ **Temperatur pendinginan**
- ◆ **Kecepatan kipas saat pendinginan**

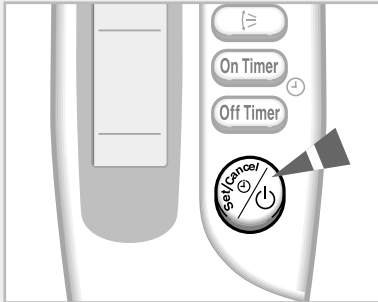

- 1 Tekan tombol (On/Off) .

Hasil:

- ◆ Tanda Operasi terletak didalam unit.
- ◆ Penyejuk udara anda mulai beroperasi dengan mode yang telah dipilih.
- ◆ Unit dalam berbunyi "pip".

PENTING Penyejuk udara dilengkapi dengan proteksi untuk mencegah unit agar tidak rusak apabila langsung dinyalakan setelah :

- ◆ Dihubungkan ke stop kontak listrik
- ◆ Dimatikan

Setelah selang waktu tiga menit, unit akan beroperasi kembali.

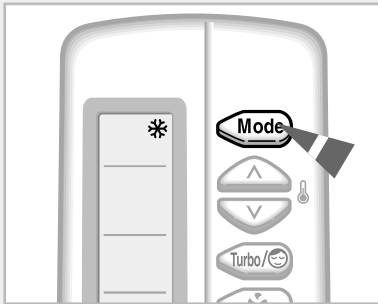

- 2 Jika indikasi * tidak terlihat pada tampilan remote control, tekan tombol MODE pada remote control beberapa kali sampai terlihat.

Hasil:

- ◆ Unit dalam berbunyi tiap kali anda tekan tombol MODE.
- ◆ Penyejuk Udara mulai berjalan dengan mode COOL.

Catatan Anda bisa mengubah mode sewaktu-waktu.

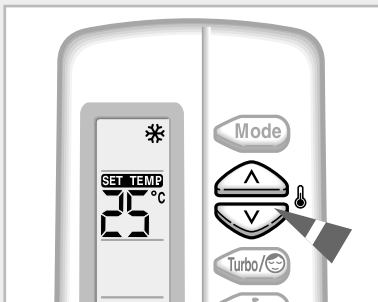





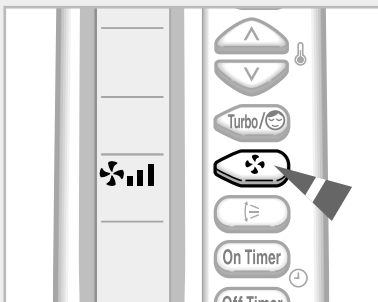

- 3 Mengubah suhu udara, tekan tombol TEMPERATURE beberapa kali sampai terlihat tanda suhu udara. Temperatur yang diperbolehkan antara 18°C dan 30°C.

Hasil:

- ◆ Setiap saat anda menekan tombol TEMPERATURE :
 - Temperatur dirubah satu derajat
 - Unit dalam akan berbunyi "pip".
- ◆ Penyejuk udara hanya akan mulai pendinginan jika suhu ruangan lebih tinggi dari suhu yang dipilih. Namun kipas akan beroperasi.



- 4 Pilih kecepatan kipas dengan menekan tombol FAN satu kali atau lebih sampai pengaturan yang diinginkan tertampil :

-  Rendah (Putaran:  →  → )
-  Menengah
-  Tinggi
-  Otomatis

Hasil: Setiap waktu anda menekan tombol FAN, bagian dalam unit akan berbunyi.

- 5 Untuk mengcontrol arah aliran udara, lihat halaman 14, 15.

Merubah suhu ruangan secara cepat

Mode operasi pendinginan TURBO melakukan pendinginan secara intensif secepat mungkin.

Misalnya: saat anda tiba di rumah dan merasa suhu ruangan anda terlalu panas, maka anda ingin mendapatkan langsung pendinginan.

Fungsi TURBO beroperasi selama 30 menit secara maksimum tanpa memperhatikan pengaturan suhu yang ada, kemudian akan kembali ke mode operasi yang telah dipilih semula.

1 Tekan tombol (On/Off) .



Hasil:

- ◆ Tanda Operasi terletak didalam unit.
- ◆ Penyejuk udara akan bekerja sesuai dengan operasi semula.
- ◆ Unit dalam akan berbunyi "pip".

2 Tekan tombol .

Hasil:

- ◆ Pengaturan suhu dan jumlah aliran udara diatur secara otomatis.
- ◆ Penyejuk Udara langsung mendinginkan ruangan.
- ◆ Setelah beroperasi selama 30 menit, unit akan kembali ke mode operasi suhu, dan pengaturan kipas yang sebelumnya. Tapi, jika anda menekan tombol  dalam pilihan DRY atau FAN dapat diubah secara otomatis dengan pilihan AUTO.

3 Jika anda menginginkan fungsi turbo berhenti sebelum berakhir selama 30 menit, tekanlah tombol  beberapa kali sampai tulisan **TURBO** terlihat atau  terlihat atau menghilang.

Hasil: Alat penyejuk udara akan berubah secara otomatis pada Suhu udara sebelumnya.
Tapi jika anda menekan tombol  dalam pilihan DRY atau FAN dapat diubah secara otomatis dengan pilihan AUTO.

4 Untuk mengontrol arah aliran udara, lihat halaman 14, 15.

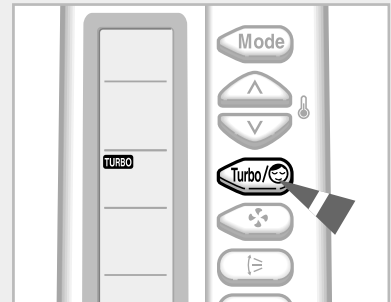

Menghilangkan Kelembaban Yang Berlebihan

Jika suasana di dalam ruangan anda sangat lembab, anda dapat menghilangkan kelembaban yang berlebihan tanpa menurunkan suhu ruangan secara berlebihan.

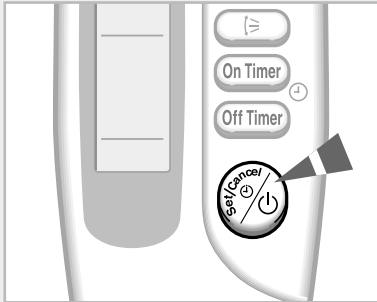

- 1 Tekan tombol (On/Off) .

Hasil:

- ◆ Tanda Operasi terletak didalam unit.
- ◆ Penyejuk udara beroperasi dengan mode yang telah dipilih.
- ◆ Unit dalam berbunyi "pip".

PENTING

Penyejuk udara dilengkapi dengan proteksi yang mencegah unit agar tidak rusak apabila langsung dinyalakan setelah :

- ◆ Dihubungkan ke stop kontak listrik
- ◆ Dimatikan

Setelah selang waktu tiga menit, unit akan beroperasi kembali.

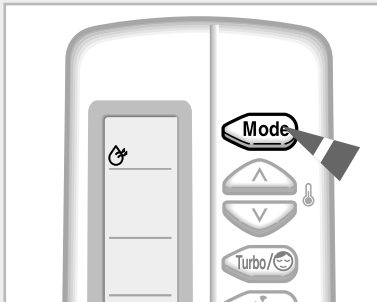

- 2 Jika tanda  tidak terlihat di bagian paling atas pada remote control, tekan tombol MODE yang terdapat pada remote control beberapa kali hingga tanda tsb terlihat.

Hasil:

- ◆ Bagian dalam unit berbunyi beberapa saat pada waktu anda menekan tombol MODE.
- ◆ Penyejuk Udara mulai berjalan dengan mode Dry.

Catatan Anda bisa mengubah mode sewaktu-waktu.

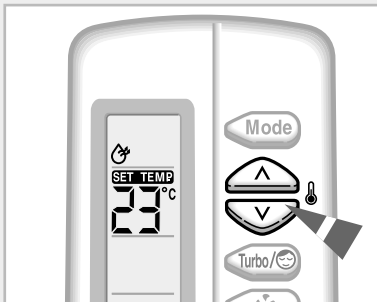

- 3 Mengubah suhu udara, tekan tombol TEMPERATURE beberapa kali sampai terlihat tanda suhu udara. Temperatur yang diperbolehkan antara 18°C dan 30°C.

Hasil:

- ◆ Setiap saat anda menekan tombol TEMPERATURE :
 - Temperatur diubah satu derajat
 - Unit dalam akan berbunyi "pip".
- ◆ Penyejuk Udara mulai menghilangkan kelembaban yang berlebihan. Jumlah udara diatur secara otomatis.

- 4 Untuk mengontrol arah aliran udara, lihat halaman 14, 15.

Aliran Udara Pada Ruangan Anda

Jika suasana di ruang anda terasa pengap, anda dapat menukar udara dengan menggunakan operasi FAN.

1 Tekan tombol (On/Off) .



- Hasil:
- ◆ Tanda Operasi terletak didalam unit.
 - ◆ Penyejuk udara beroperasi sesuai dengan pengaturan semula.
 - ◆ Unit dalam berbunyi "pip".

2 Jika tanda  tidak terlihat dibagian paling atas pada remote control, tekan tombol MODE yang terdapat di remote control beberapa saat hingga tanda tsb terlihat.

- Hasil:
- ◆ Bagian dalam unit berbunyi beberapa saat pada waktu anda menekan tombol MODE.
 - ◆ Penyejuk Udara mulai berjalan dengan mode FAN.
 - ◆ Suhu udara diatur secara otomatis.

Catatan Anda bisa mengubah mode sewaktu-waktu.

3 Pilihlah kecepatan putaran FAN dengan menekan tombol FAN beberapa saat sampai tanda tsb terlihat.

-  Rendah
-  Menengah
-  Tinggi

- Hasil: Beberapa kali anda menekan tombol FAN, bagian dalam unit akan berbunyi.

4 Untuk mengontrol arah aliran udara, lihat halaman 14, 15.

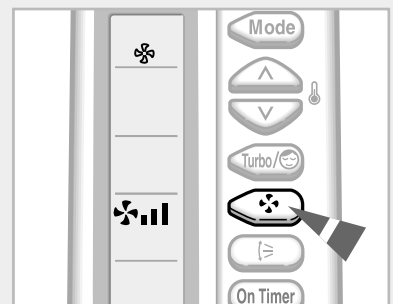
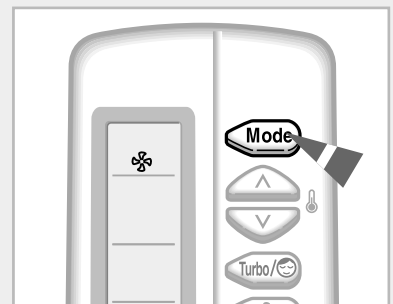
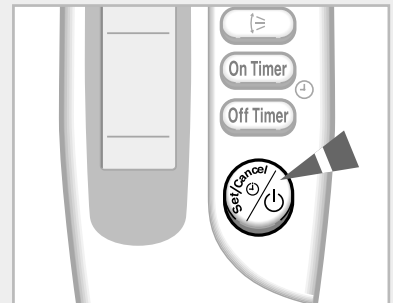

Mengatur Arah Aliran Udara Secara Vertikal

Tergantung posisi dari unit dalam pada dinding ruangan anda, anda dapat mengatur posisi kisi arah aliran udara pada bagian bawah unit, sehingga menaikkan efisiensi penyejuk udara anda.

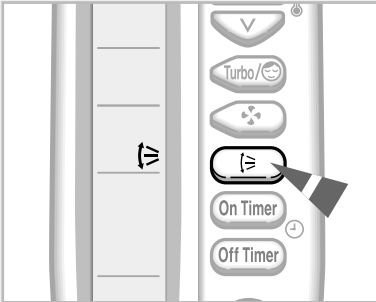

- 1 Tekanlah tombol SWING beberapa kali sesuai keinginan.

Hasil: Kisi udara diatur secara vertikal.

REKOMENDASI	Kapan...	Mengatur agar kisi udara mengarah...
	Pendinginan	Ke atas

- 2 Jika anda menginginkan kisi udara bergerak keatas dan kebawah secara otomatis pada saat alat penyejuk udara beroperasi, tekanlah tombol SWING.

Hasil: Kisi akan bergerak ke atas dan ke bawah di sekitar posisi yang sudah diatur.

- 3 Untuk menghentikan gerakan kisi, tekan tombol SWING sekali lagi.

Catatan	Jika penyejuk udara...	Kisi udara akan...
	Dimatikan (OFF)	Tertutup seluruhnya
	Dihidupkan kembali (ON)	Tentukan pada posisi power on.

Mengatur Arah Aliran Udara Secara Horisontal

Seperti juga pada arah vertikal, arah aliran udara dapat diatur juga secara horisontal.

- 1 Atur kisi sebelah dalam posisi yang diinginkan dengan mendorong atau menarik kisi ke sisinya.

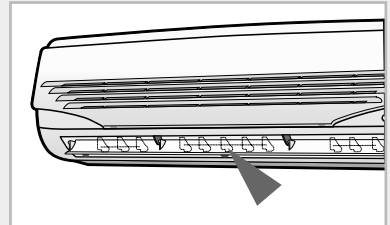

Menghidupkan Pengatur Waktu

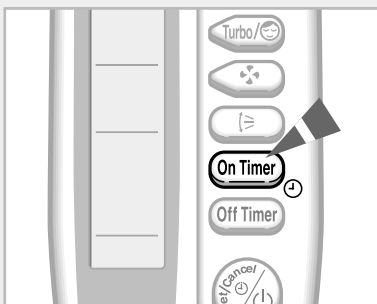
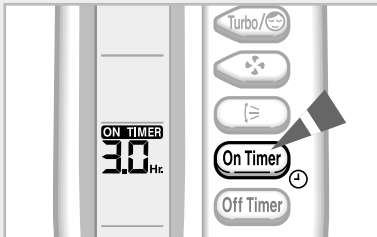

Menghidupkan pengatur waktu memungkinkan anda untuk menghidupkan alat penyejuk udara secara otomatis setelah beberapa saat. Anda dapat mengatur lamanya waktu dari 30 menit sampai 24 jam.

- 1 Untuk mengatur waktu, tekan tombol ON TIMER beberapa kali sampai waktu yang diinginkan terlihat. Kemungkinan waktu antara 0.5 jam sampai dengan 24 jam.

Hasil : ♦ Setiap waktu anda menekan tombol ON TIMER:
- Waktu dapat diubah dari setengah 0.5 jam sampai 5 jam, penambahan berikutnya 1 jam dari 6 jam ke 24 Jam.

- 2 Untuk mengakhiri pengatur waktu, tekan tombol (Set/Cancel).

Hasil : ♦ Waktu yang tersisa akan terlihat.
♦ Tanda kelap kelip penunjuk waktu berhenti.
♦ Tanda pilihan mode dan suhu udara tidak dapat terlihat lagi setelah 5 detik.
♦ Alat penyejuk udara akan beroperasi secara otomatis, ketika remote control dihidupkan untuk mengatur penggunaan waktu.

Catatan Anda akan melihat atau merubah mode suhu udara dengan menekan tombol MODE atau tombol temperature setelah menghidupkan pengatur waktu.

Pembatalan Pengaturan Waktu

- 1 Pembatalan pengaturan waktu, tekanlah tombol ON TIMER beberapa kali sampai pengaturan waktu menghilang.

- 2 Tekan tombol (Set/Cancel).

Catatan Jika ada ingin menghidupkan alat penyejuk udara sebelum waktunya, tekan tombol (ON/OFF).

Mematikan Pengatur Waktu

Mematikan pengatur waktu memungkinkan anda untuk mematikan alat penyejuk udara secara otomatis setelah beberapa saat. Anda dapat mengatur lamanya waktu dari 30 menit sampai 24 jam.



- 1 Untuk mengatur waktu, tekan tombol OFF TIMER beberapa kali sampai waktu yang diinginkan terlihat. Kemungkinan waktu antara 0.5 jam sampai dengan 24 jam.

Hasil : ♦ Setiap waktu anda menekan tombol OFF TIMER:
- Waktu dapat dirubah dari 0.5 jam sampai 5 jam,
Penambahan berikutnya 1 jam dari 6 jam ke 24 jam.

- 2 Untuk mengakhiri pengaturan waktu, tekan tombol  (Set/Cancel).

Hasil : ♦ Waktu yang tersisa akan terlihat.
♦ Tanda kelap kelip penunjuk waktu berhenti.
♦ Tanda pilihan mode dan suhu udara tidak dapat terlihat lagi setelah 5 detik.
♦ Alat penyejuk udara akan beroperasi secara otomatis, ketika remote control dihidupkan untuk mengatur penggunaan waktu.

Contoh Jika anda ingin alat penyejuk udara bekerja setelah 2 jam kemudian :

1. Tekan tombol ON TIMER sampai terlihat angka "2.0 Hr".
2. Tekan tombol  (Set/Cancel).
3. Tekan tombol OFF TIMER sampai terlihat angka "4.0 Hr".
4. Tekan tombol  (Set/Cancel).

Catatan Anda dapat melihat atau mengubah pengaturan MODE atau suhu udara dengan menekan tombol MODE atau tombol temperature setelah pengaturan waktu berhenti.

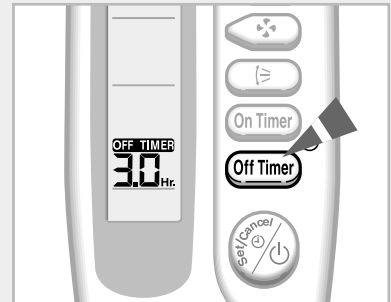

Membatalkan Pengaturan Waktu Berhenti

- 1 Untuk membatalkan pengaturan waktu berhenti, tekan tombol OFF TIMER beberapa saat sampai pengaturan waktu menghilang.

- 2 Tekan tombol (Set/Cancel) .

Catatan Jika anda menginginkan untuk mematikan alat penyejuk udara sebelum waktu yang ditentukan, tekan tombol (ON/OFF) .

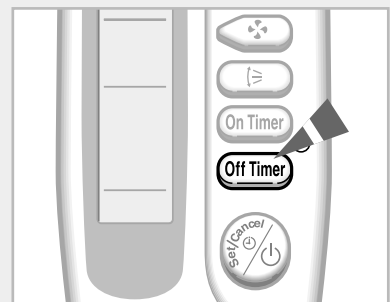

Mengatur Pengatur Waktu Berhenti Beberapa Saat

Jika anda menggunakan penyejuk udara untuk mendinginkan ruangan anda, anda dapat mengatur untuk secara otomatis dimatikan setelah anda tidur.

Catatan Jika anda ingin mematikan Unit pada jam tertentu, harap lihat halaman 17.

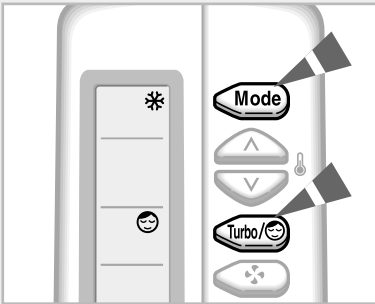

- 1 Jika tanda ❄️ tidak terlihat pada bagian atas dari remote control, tekan tombol MODE yang terdapat pada remote control beberapa saat sampai tanda terlihat.
- 2 Tekan tombol Turbo/😊 beberapa saat sampai tanda 😊 terlihat pada remote control.
Result:
 - ◆ Unit dalam akan berbunyi "pip".
 - ◆ Unit akan diatur sebagai berikut.

Pendinginan Pengaturan suhu dinaikan 1°C setiap jam.
Saat suhu dinaikan 2°C (setelah 2 jam) suhu dijaga tetap selama 4 jam.

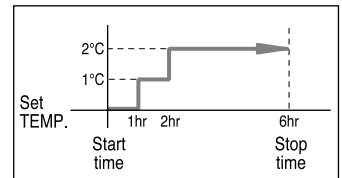

Membatalkan Pengaturan Waktu Beberapa Saat

Jika anda sudah tidak menggunakan SLEEP TIMER lagi yang telah diset, anda dapat membatalkannya setiap saat.

Tekan tombol Turbo/😊.

Hasil:

- ◆ Unit dalam berbunyi "pip".
- ◆ Tanda 😊 tidak terlalu lama terlihat.
- ◆ Unit beroperasi seperti biasanya.

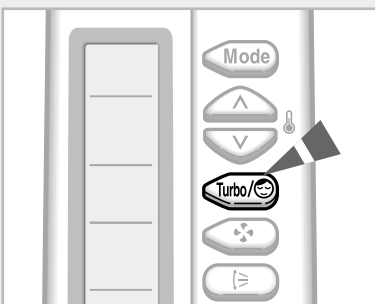

Saran Penggunaan

Berikut beberapa saran yang harus anda ikuti saat menggunakan penyejuk udara anda.

Topik	Saran
Listrik padam	Jika listrik padam saat penyejuk udara sedang beroperasi, maka hubungan listrik harus dimatikan. Saat listrik kembali menyala ; Unit akan mulai berjalan lagi secara otomatis.

Jangkauan Suhu Dan Kelembaban Udara

Tabel berikut ini menunjukkan jangkauan suhu dan kelembaban dimana penyejuk udara dapat digunakan.

Jika penyejuk udara digunakan pada...	Maka...
Temperatur tinggi	Fungsi proteksi otomatis akan bekerja dan penyejuk udara akan berhenti.
Temperatur rendah	Penukar panas akan membeku, menyebabkan kebocoran air atau kegagalan fungsi lainnya.
Kelembaban udara tinggi	Jika unit digunakan untuk waktu yang lama pada tingkat kelembaban tinggi, air akan mengembun dan air embun akan jatuh dari permukaan unit.

Mode	Temperatur Unit luar	Temperatur Unit dalam	Kelembaban Unit dalam
Pendinginan	kira-kira 21°C~43°C	kira-kira 18°C~32°C	80% atau kurang
Pengeringan	kira-kira 18°C~43°C	kira-kira 18°C~32°C	-

※ ***Jika alat pendingin bekerja antara suhu lebih dari 33°C derajat (suhu dalam ruangan) maka alat pendingin tidak bekerja secara sempurna.***

Membersihkan Penyejuk Udara Anda

Untuk mendapatkan hasil terbaik dalam penggunaan alat pendingin anda, bersihkanlah secara teratur filter yang mengandung kotoran/debu.

PENTING **Sebelum membersihkan alat pendingin, pastikan seluruh tombol operasi dalam keadaan off/mati .**

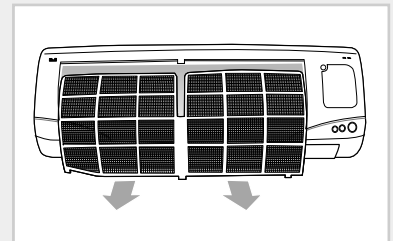
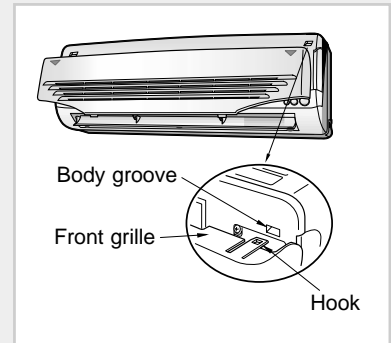

- 1 Tekan tombol ∇ "ON" yang terdapat didalam unit alat pendingin, kemudian tekanlah bagian penutup/grille depan untuk membuka penutupnya.
- 2 Untuk memasangnya kembali penutup/grille bagian depan, angkatlah penutup/grille tersebut keatas.
- 3 Tarik Alat Penyaring/Air Filter.
- 4 Bersihkan kotoran/debu yang terdapat di alat penyaring udara/air filter dengan alat penyedot debu atau sikat yg halus.
- 5 Bersihkan bagian dalam alat pendingin dengan kain basah dan sabun (Jangan Gunakan Bensin atau yang mengandung chemical).
- 6 Masukan kembali alat penyaring udara/air filter ke posisi semula kemudian tutuplah penutup/grille bagian depan (Pertama, pada alinea ke-2 tekan bagian depan dari penutup/grille alat pendingin kemudian tutuplah penutup/grille tersebut).

Catatan ♦ **Jika anda tidak menggunakan alat pendingin dalam waktu yang lama, aturlah putaran fan/angin dengan waktu 3 sampai 4 jam untuk mengeringkan bagian dalam alat pendingin tersebut**



Sebelum Memanggil Layanan Purna Jual

Sebelum memanggil layanan purna jual, lakukan pemeriksaan terlebih dahulu, anda dapat menghemat waktu dan biaya, sehingga tidak perlu memanggil layanan purna jual.

Masalah	Penjelasan/Penyelesaian
Penyejuk udara tidak berfungsi sama sekali	<ul style="list-style-type: none">◆ Periksa apakah steker listrik sudah terpasang.◆ Periksa semua tanda operasi bekerja pada bagian dalam alat pendingin; Jika diperlukan tekanlah Tombol  (ON/OFF) untuk mengaktifkan remote control.◆ Periksa apakah lampu TIMER pada unit dalam menyala. Jika benar:<ul style="list-style-type: none">- Tunggu sampai waktu hidup dicapai dan penyejuk udara akan beroperasi otomatis.- Batalkan TIMER (Lebih lengkapnya, lihat pada halaman 16 dan 17)
Penyejuk udara tidak beroperasi dengan remote control	<ul style="list-style-type: none">◆ Periksa bahwa tidak ada penghalang antara anda dengan unit dalam◆ Periksa baterai remote control◆ Periksa bahwa anda cukup dekat dengan unit dalam (7 meter atau kurang).
Bunyi "pip" tidak terdengar saat tombol  (On/Off) pada remote control ditekan	<ul style="list-style-type: none">◆ Periksa apakah anda mengarahkan remote control pada sensor remote control di bagian tengah unit dalam.◆ Ganti baterai jika perlu.
Penyejuk udara tidak dingin	<ul style="list-style-type: none">◆ Periksa apakah mode operasi telah benar (AUTO, COOL)◆ Temperatur ruangan mungkin terlalu rendah.◆ Debu mungkin menghalangi aliran udara (lihat halaman 20 untuk cara membersihkan)◆ Periksa bahwa tidak ada halangan di depan unit luar.
Kecepatan kipas tidak berubah saat anda menekan tombol	<ul style="list-style-type: none">◆ Periksalah bahwa pengaturan MODE pada posisi Dingin atau Angin; Pada posisi MODE AUTO, angin akan berputar cepat secara otomatis dan pada DRY MODE, angin diatur secara otomatis.
Arah aliran udara tidak berubah pada saat anda menekan tombol SWING	<ul style="list-style-type: none">◆ Periksa apakah penyejuk udara telah menyala. Jika perlu, tekan tombol  (On/Off) pada remote control.
Timer tidak berfungsi secara benar	<ul style="list-style-type: none">◆ Periksalah bahwa pengaturan waktu telah diprogram secara benar ; Lihat pada halaman 16 dan 17.
Bau tidak bisa hilang dari ruangan anda saat penyejuk udara beroperasi	<ul style="list-style-type: none">◆ Sirkulasi ruangan.

Spesifikasi Teknis

Model Unit Dalam	Suplai tenaga listrik
AS05A8FD AS07A8FD	220V~, 50Hz

PENYEJUK UDARA INI BUATAN:

