

SAMSUNG

# 삼성 mymy 마이마이 헤드폰 카세트 MY-E430



- 사용설명서상의 그림은 설명을 위해 그려진 것으로 실제의 모양과 부분적으로 다를 수 있습니다.
- 사용설명서를 읽으신 후에도 제품 사용상 문의하실 내용이 있으시면 삼성전자가 통화료를 부담하는 080-200-4868로 전화주세요.  
(전화가능시간: 일요일/공휴일을 제외한 오전 9시~오후 5시)





# 차례

## 기 본

사용시 주의할 점 .....	2
각부의 명칭(마이마이) .....	3
사용전 준비 .....	5

## 마이마이(마이마이)

라디오를 듣고 싶을때 .....	7
테이프를 듣고 싶을때 .....	13
특수기능 .....	15
참고(지역별 방송 주파수) .....	18
고장시 확인사항 .....	19
제품규격 .....	20

## 이어폰 관련

### 교통안전에 대하여

- 자전거, 자동차, 오토바이 등의 운전 중에는 이어폰을 사용하지 마세요.  
위험할 뿐만 아니라 지역에 따라서는 위법이 됩니다.  
또 보행 중이라도 특히 횡단보도에서 이어폰을 큰 음량으로 사용하면 위험합니다.

### 청력을 보호하기 위하여

- 이어폰을 큰 음량으로 사용하지 마세요.  
의사들은 장시간 계속해서 큰 음량으로 듣는 것의 위험성을 지적하고 있습니다.
- 귀울림이 있을 때에는 음량을 줄이거나 사용을 중지하여 주세요.



# 사용시 주의할 점

제품을 올바르게 사용하여 위험이나 재산상의 피해를 미리 막기 위한 내용으므로 반드시 지켜 주시기 바랍니다.

## ! 경고

제품에 물이 닿지 않게 하세요.

- 물이 제품내부로 들어가면 고장의 원인이 됩니다.

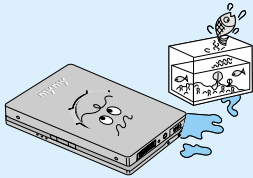

외관청소시 물이나 신나 및 기름류를 닦는 세제로 사용하지 마세요.

- 고장, 원인이 되므로 마른 헝겊으로 닦아 주세요.

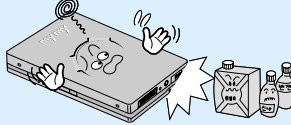

습기가 많은 곳에는 제품을 놓지 마세요.

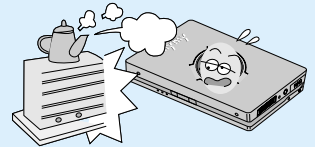

젖은 손으로 충전기를 꽂거나 빼지 마세요.

- 감전될 수 있습니다.



절대로 분해, 수리 개조하지 마세요.

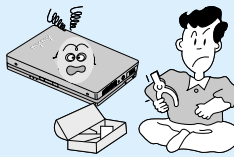

충전기는 220V 전용입니다.

- 110V 전원에서 사용시 가까운 삼성전자 가전랜드나 전파사에서 승압용변압기를 구입한 후 사용하세요.

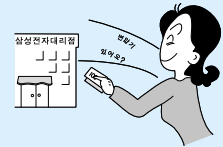

## ! 주의

전원콘센트의 구멍이 헐거울 때는 충전기를 꽂지 마세요.

- 감전이나 화재의 원인이 됩니다.



제품 내부로 이물질이 들어가지 않도록 하세요.

- 고장의 원인이 됩니다.

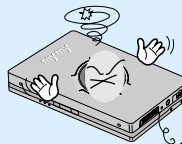

제품 위에 무거운 물건을 올려 놓지 마세요.

- 고장의 원인이 됩니다.

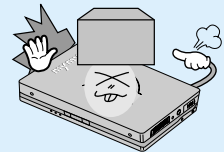

직사광선이나 열기구가 있는 곳에는 제품을 놓지 마세요.

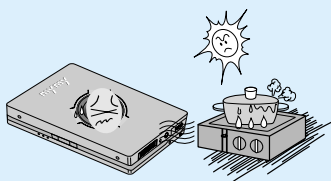

오랫동안 사용하지 않을 때는 충전지를 빼 놓으세요.

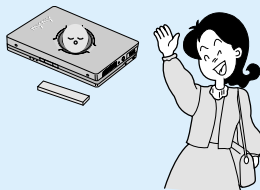

이상한 소리나 냄새가 날 때는 즉시 전원을 끄고 삼성전자 서비스센터에 연락하세요.

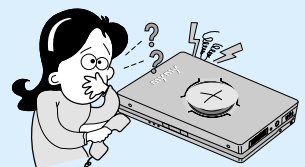



# 각부의 명칭(마이마이)

## 앞면

OPEN(도어열림)버튼

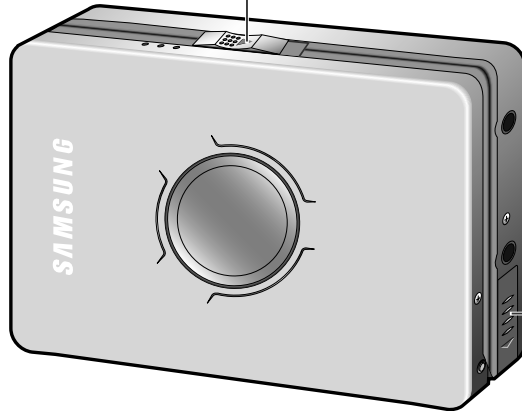

충전지함 뚜껑

## 뒷면

MENU/Set (메뉴/세트)버튼

VOLUME(음량조절기)

리모컨 연결 단자

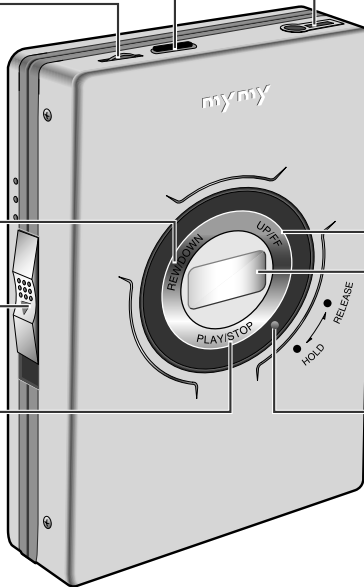

TAPE SPEED  
조절 버튼

REW/Down(되감기/자동선국/  
선국내림/AREA선국)

FF/Up(빨리감기/자동선국/  
선국올림/AREA선국)

OPEN(도어열림) 버튼

액정표시판

•PLAY/DIR/STOP  
(재생/방향전환/정지)버튼

HOLD(잠김)스위치

•FM ON/OFF  
(켜짐/꺼짐)버튼

## 원격 조정 이어폰

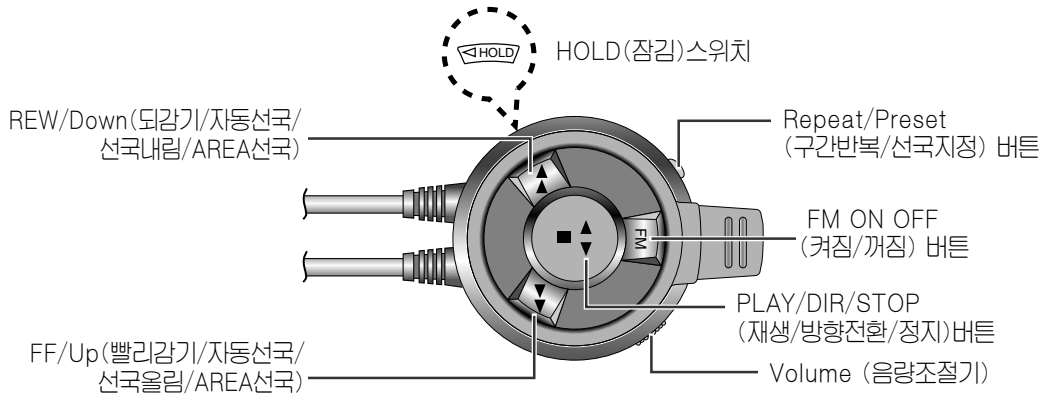

## 액정 표시판

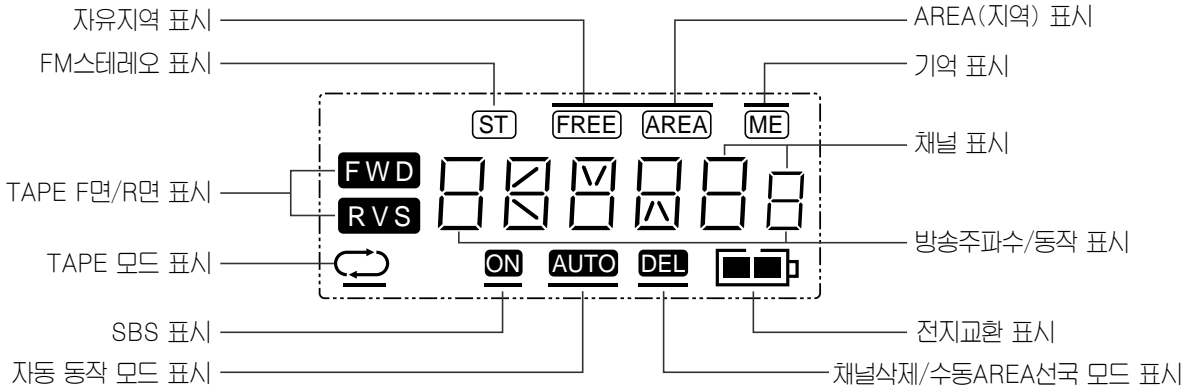

## 부속품

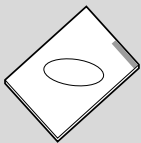

사용설명서 (보증서 내장)

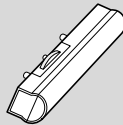

외부 견전지 케이스

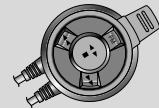

리모컨

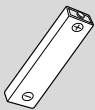

충전기 (1개) (Ni-Cd)

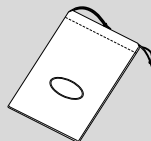

휴대 주머니

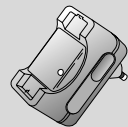

충전기 (SRC-239)

## 참조

- 본 제품은 성능향상 및 품질 개선을 위하여 부속품을 변경할 수도 있습니다. 부속품을 구입하려면 가까운 삼성전자 서비스센터 또는 대리점에 문의하여 주십시오.



# 사용전 준비

## 충전지 에 대하여

- 충전할 때에는 부속된 전용 충전지를 사용하십시오.
  - 충전지를 처음 사용하실때나 수개월이상 방치했다가 사용하실때는 만충전한 후 사용하십시오.
  - 충전지는 400회 충방전이 가능합니다.
  - 충전지를 24시간 이상 연속적으로 충전하지 마십시오.
  - 과충전, 과방전등은 충전지의 수명을 단축시킵니다.
  - 충전시간을 비교하여 사용시간이 짧아졌을때는 새로운 충전지로 교환하십시오.
  - 충전지를 오래 사용하기 위해서는 만충전후 완전방전 될때까지 사용후 다시 만충전을 반복하여 사용하십시오. 짧게 사용후 충전이 반복될 때는 충전지 사용시간이 짧아집니다. 이때는 완전방전과 만충전을 수회반복하면 정상적인 성능이 됩니다.
- ※ 제품을 구입하신후 처음 사용하실때는 충전지를 꼭 충전하신후 사용하십시오.

## 충전지 사용방법

**1** 먼저 본체의 충전지함 뚜껑을 그림 ①,②의 화살표 방향으로 여십시오.  
(무리한 힘을 가하면 파손의 우려가 있으니 주의 하십시오)

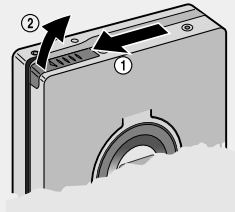

**2** 충전된 충전지를 ⊕ 극성이 밖으로 향하게 하여 그림과 같이 본체에 넣어 주십시오.

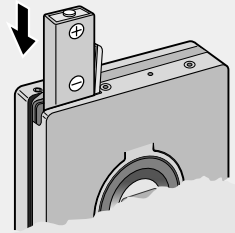

**3** 충전지함 뚜껑을 화살표 방향 순으로 닫으십시오.

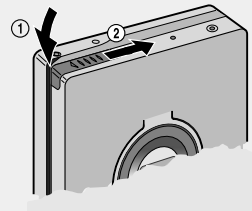

## 주의

- 충전지가 소모된 상태로 장시간 방치되면 충전되지 않으므로 반드시 충전시간후 보관하여 주십시오.
- 전지가 소모되면 제품이 정상적인 동작이 되지 않으므로 액정표시판의 전지교환 표시등이 우측그림과 같이 나타날 때는 전지를 새것으로 교환하여 주십시오.  
(충전지의 경우는 반드시 재충전하여 주십시오.)
- 제품을 장시간 사용하지 않을시 방전된 충전지가 본체 내부에 오랜시간 내장되어 있으면 충전지 수명이 짧아지고 제품에 악영향을 줄 수 있으므로 충전지 (또는 건전지)를 제거후 보관 하십시오.



## 외부 건전지 사용방법

**1** 건전지 케이스를 본체에 부착한 후 그림의 고정용 나사를 돌려 고정하십시오.

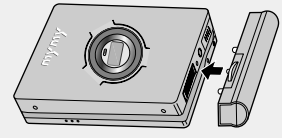

**2** 건전지 케이스를 본체에 부착한 후 건전지 케이스 뚜껑을 열어 건전지 (AA형)를 ⊕⊖ 극성에 맞게 넣어 주십시오.

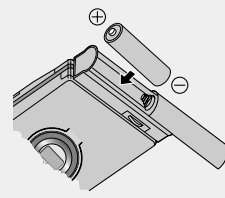

### 전지 사용시간

전지종류	테이프 재생시	라디오수신시
일반전지	약 4시간	약 4시간
슈퍼알카라인 전지	약19시간	약19시간
충전지(만충전시)	약6시간30분	약6시간30분
충전지+알카라인전지	약25시간30분	약25시간30분

\* 건전지 및 테이프의 종류, 상태에 따라 사용 시간의 차이가 있을 수 있습니다.

## 충전기를 이용하여 충전하고자할 때

**1** 충전지를 넣으세요.

- 충전지를 그림과 같이 극성에 맞게 넣으세요.

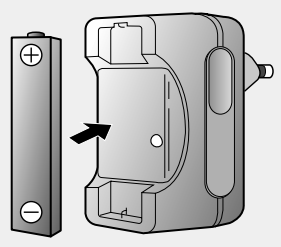

**2** 전원콘센트에 충전기를 꽂으세요.

- 충전기는 220V 전용이므로 반드시 220V 전용 콘센트에 꽂으세요.
- 충전기의 충전표시등(적색)이 켜집니다.
- 충전시간은 충전지가 방전된 상태에서 약 2~3시간 소요되며 충전이 끝나면 충전표시등이 녹색으로바뀌어 표시됩니다.  
(녹색등이 켜진 후, 약 30분 후에 충전지를 꺼내 사용하면 좋습니다.)

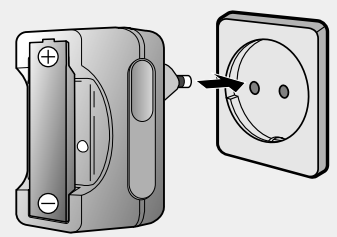

### 주의

- 충전기를 분해하면 전기적인 충격이 올 수 있으므로 절대 분해하지 마세요.
- 충전기에 이상이 발생하였을 시에는 가까운 삼성전자 대리점이나 서비스센터로 문의 하여 주세요.

### 참조

1. 충전이 끝나면 반드시 충전기의 전원플러그를 AC콘센트에서 뽑아 보관하여 주세요.
2. 화재의 위험성이 있으므로 어떠한 경우라도 규정된 시간 이상 연속 충전을 피해 주시고 부속품 충전지 외에 불량품 또는 타입이 맞지 않는 충전지를 사용하지 마세요.



# 라디오를 듣고 싶을때

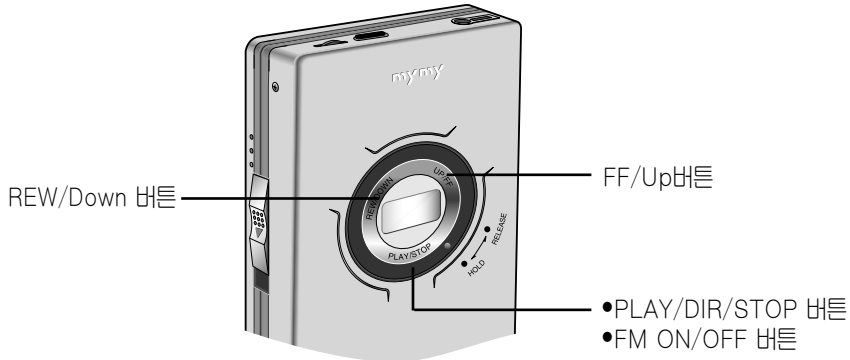

## 직접선평국방법

본 제품의 라디오 방송은 FM만 수신이 됩니다.

### 1 PLAY/STOP 버튼을 1초이상 길게 눌러 FM 라디오를 선택하세요.

- 방송 수신이 [AREA] 방식으로 되어 있을 경우 [FREE] 방식으로 변환 하세요.

액정표시판에 이미 [FREE] 지역표시가 되어 있으면 하기 동작은 하실 필요가 없습니다.

- ① 액정표시판에 [AREA] 표시가 되어 있으면 MENU/Set(메뉴/세트) 버튼을 짧게 눌러 (그림 1)과 같이 "AREA" 모양이 나타나도록 선택하세요.
- ② MENU/Set버튼을 1초이상 길게 눌러 (그림 2)와 같이 "[FREE]" 모양이 나타나도록 선택하세요.

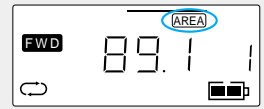

(그림 1)



(그림 2)

### 2 자동선평국

- REW(선평국내림)또는 FF(선평국올림)버튼을 약1초이상 누른 후 손을 떼면 "Srch" 문자가 표시되면서 방송이 있는 주파수에서 자동으로 멈추어서 방송이 시작됩니다.
- 자동선평국 기능을 도중에서 정지시키고 싶을때에는 다시 한번 REW 또는 FF버튼을 짧게 (1초이하)누려 주십시오.

#### 수동선평국

- REW(선평국내림)또는 FF(선평국올림)버튼을 순간적으로 누른 후 손을 떼면 100kHz간격으로 증가 또는 감소합니다.
- 액정 표시판을 보면서 희망하는 주파수가 나타날 때까지 눌러 주십시오.

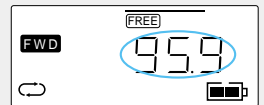

### 라디오를 끄고자 할 경우

- PLAY/STOP 버튼을 길게 누르세요.



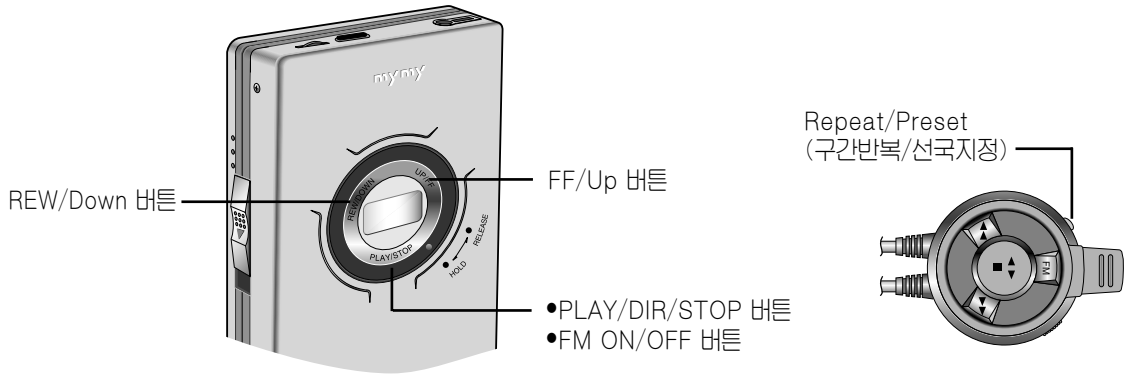

## 수동 선국저장 방법

원하는 FM 방송 주파수를 원하는 순서로 기억시켜 간편하게 FM방송을 수신할 수 있습니다. (최대 14개 채널)

- 1 PLAY/STOP 버튼을 1초이상 길게 눌러 FM 라디오를 선택하세요.
  - 방송 수신이 [AREA] 방식으로 되어 있을 경우 [FREE] 방식으로 변환 하세요.



7 페이지 1번항목 참조하세요.

- 2 FF(선국올림)나 REW(선국내림)버튼을 눌러 원하는 방송주파수를 선택하세요.

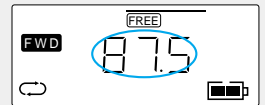

- 3 리모컨의 Repeat/Presets(구간반복/선국지정)버튼을 1초 이상 누르세요.
  - 액정 표시판의 "ME" 문자가 점멸합니다. (문자가 점멸하는 시간은 약 8초간 입니다. 이 시간안에 다음 작동을 해야 합니다.)

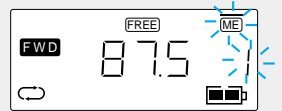

- 4 FF(선국올림)나 REW(선국내림)버튼을 눌러 원하는 "선국" 저장번호를 선택하세요.

→ 1 ↔ 2 ↔ 3 ↔ 4 ↔ 5 ↔ 6 ↔ 7 ↔ 8 ↔ 9 ↔ 10 ↔ 11 ↔ 12 ↔ 13 ↔ 14 →



예 : 2번 채널을 선택

- 5 리모컨의 Repeat/Presets(구간반복/선국지정)버튼을 누르세요.
  - 선택한 채널에 선택한 주파수가 저장됩니다.
  - 계속해서 선국 저장을 원하시면 2~5번 순으로 반복하시면 됩니다.

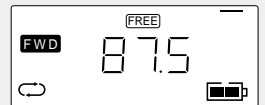

(87.5 주파수가 2번 채널에 저장된 표시)

- 6 선국 저장한 주파수를 선국하려면 9쪽 선국 저장한 주파수 선국방법을 참조하세요.

## 주의

- 전에 주파수가 저장되어 있는 채널에 새로운 주파수를 저장시킬 경우 전에 있는 주파수는 삭제되고 새로운 주파수가 그 채널에 저장됩니다. (단, 선국저장 완료후 직전전원을 차단(충전지나 건전지를 제거)하면 선국 저장이 기억되지 않습니다. 이때에는 선국저장 완료후 라디오 꺼짐 동작을 1회하거나 테이프로 전환하면, 이후부터는 선국저장 한 주파수를 계속 기억합니다.)

## 자동 선국저장 방법

**1** PLAY/STOP 버튼을 1초이상 길게 눌러 FM 라디오를 선택하세요.

**2** [FREE] 지역으로 선택하세요.

- 방송 수신이 [AREA] 방식으로 되어 있을 경우 [FREE] 방식으로 전환 하세요.

 7 페이지 1번항목 참조하세요.

**3** MENU/Set(메뉴/세트)버튼을 짧게 눌러 “ AUTO ”모드표시를 선택하신 후 다시 한번 1초 이상 길게 누르세요.

- 액정표시판의 “ ME ” 문자가 깜박이면서 자동으로 1번 채널부터 방송 주파수를 저장해 나갑니다. (방송 주파수가 저장되면 약3초간 방송이 되며 다시 다음 채널로 넘어 갑니다.)



## 선택 저장한 주파수 (PRESET MEMORY)를 선국하려면

(예: 4번 채널에 저장한 95.9MHz주파수를 듣고 싶을때)

**1** PLAY/STOP 버튼을 1초이상 길게 눌러 FM 라디오를 선택하세요.



**2** 리모컨의 Repeat/Presets(선국지정)버튼을 누르세요.

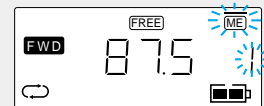

**3** REW/Down(선국내림) 또는 FF/Up(선국올림) 버튼을 눌러 원하는 채널을 선택 하세요.



 선택 저장한 주파수 선국방식을 일반선국(MANUAL)방식으로 바꾸시려면...

- 리모컨의 Repeat/Presets 버튼을 누르세요. 누를때마다 아래와 같이 모드가 전환이 됩니다.

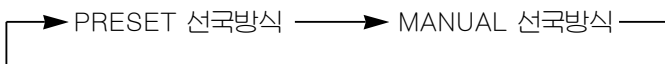

## 참고

필요없는 주파수를 삭제 하고자 할때

- 필요없는 주파수를 선택하세요.
- MENU/Set(메뉴/세트)버튼을 짧게 눌러 “ DEL ” 모드를 선택하신 후 다시한번 1초이상 길게 누르세요. (주파수가 삭제되며 다음 채널의 주파수들이 한단계씩 내려와 저장됩니다.)

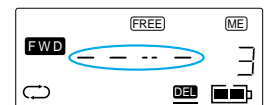

(3번 채널의 주파수가 삭제된 표시)

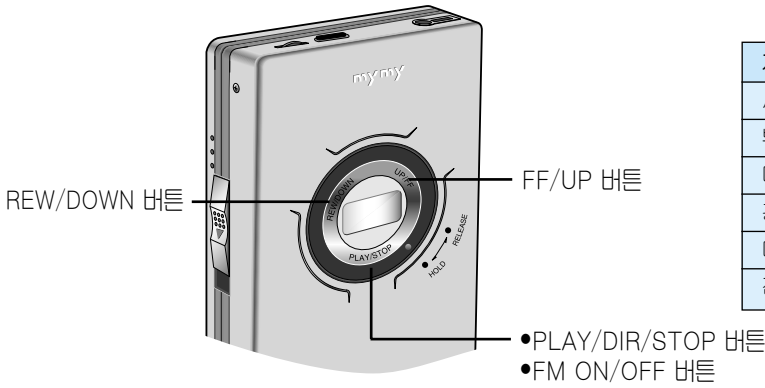

지역	AREA번호	순서	지역	AREA번호	순서
서울	02	1	마산	0551	7
부산	051	2	춘천	0361	8
대구	053	3	강릉	0391	9
광주	062	4	원주	0371	10
대전	042	5	청주	0431	11
전주	0652	6			

## 자동 AREA(지역) 선국 방법

- 1** PLAY/STOP 버튼을 1초이상 길게 눌러 FM 라디오를 선택하세요.
- PLAY/STOP 버튼을 길게 누를때 마다 FM라디오 방송이 [켜짐 → 꺼짐] 을 반복합니다.

- 2** AREA 를 선택하세요.
- 이미 액정표시판에 "AREA"가 선택되어 있으면 하기 동작은 하실 필요가 없습니다.
- (그림1)과 같이 "FREE" 문자가 선택되어 있을때 (서울 지역에서 선택시)
    - MENU/Set버튼을 짧게 눌러 (그림2)와 같이 "FREE"를 선택하세요.
    - MENU/Set버튼을 길게 누르면 (그림3)와 같이 "AREA"가 선택되며 이전에 기억되어 있는 AREA(지역)와 방송 주파수가 수신됩니다.

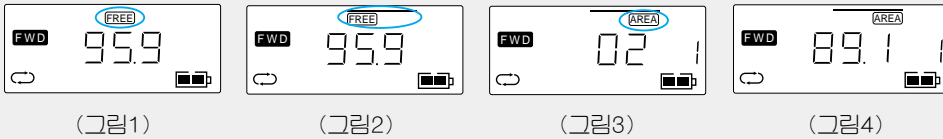

- 3** MENU/Set버튼을 짧게 눌러 AUTO 모드표시를 선택하신 후 다시한번 1초 이상 길게 누르세요.
- 액정표시판에 "AUTO" 문자가 깜박이면서 현 위치의 AREA(지역)가 자동으로 설정됩니다. (예: 대전지역에서 작동시 대전지역의 AREA(지역)가 자동으로 설정됩니다.)

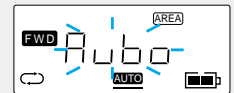

- 4** FF버튼이나 REW버튼을 눌러 원하는 방송을 청취하세요.
- FF나 REW버튼을 누를때마다 이미 자동으로 기억되어 있는 그 지역의 방송주파수가 선택됩니다. (방송국 주파수를 알려면 18 페이지 지역별 FM방송주파수 참조)

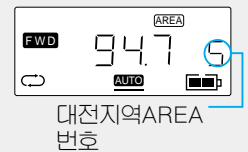

**☞ 라디오를 끄고자 할 경우**  
- PLAY/STOP 버튼을 길게 누르세요.

### 한번설정된 AREA(지역)는...

- 전원을 끄거나 테이프로 기능전환, 전지 교환후에도 다른 AREA(지역)로 설정하기까지는 변하지 않고 계속 기억하고 있습니다. (단, AREA(지역) 선국 후 라디오를 청취중 직접 전원을 차단(충전지나 건전지를 제거)하면 설정된 AREA(지역)가 기억되지 않습니다. 이때는 AREA(지역) 선국후 라디오 꺼짐 동작을 1회하거나 테이프로 전환한 이후부터는 AREA(지역)를 계속 기억합니다.)
- 간혹 난시청(건물내, 방송 수신이 안되는 지역)지역에서 자동 AREA(지역)선국이 안될 경우에는 이어폰으로 "베베베벵" 하는 음이 출력됩니다. 이때는 제품고장이 아니오니 수동 AREA(지역) 선국방법 (11쪽 참조)을 사용하십시오.

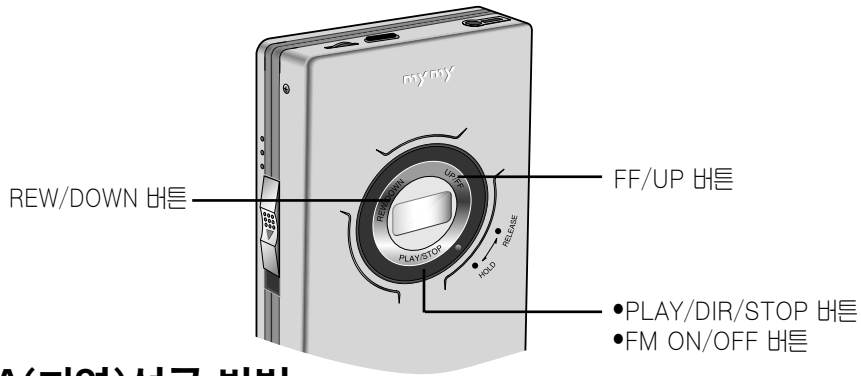

## 수동 AREA(지역)선국 방법

**1** PLAY/STOP 버튼을 1초이상 길게 눌러 FM 라디오를 선택하세요.

**2** [AREA] 지역을 선택하세요.

- 10 페이지 2번 항목 참조 하세요.

**3** MENU/Set버튼을 짧게 눌러 (그림1)과 같이 “수동AREA선국 모드” 표시를 선택하신 후 다시 한번 길게 누르세요.

- 전에 설정된 AREA(지역)의 AREA번호가 점멸합니다. AREA번호가 점멸하는 시간은 약 9초 입니다. 이 시간 안에 다음동작을 하여야 합니다.

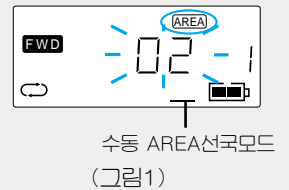

**4** FF버튼이나 REW버튼을 눌러 원하는 AREA(지역)를 선택하세요.

- (예: 춘천지역 → 0361을 선택)



**5** MENU/Set버튼을 1초이상 길게 누르세요.

- AREA(지역) 선국이 완료됩니다.

(춘천지역 AREA(지역) 선국에 의한 방송표시)

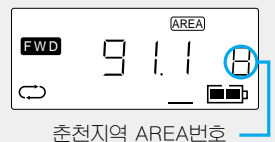

**6** FF버튼이나 REW버튼을 눌러 원하는 방송을 청취하세요.

- FF나 REW버튼을 누를때마다 이미 자동으로 기억되어 있는 그 지역의 방송 주파수가 선택됩니다. (18 페이지 지역별 FM방송 주파수 참조)

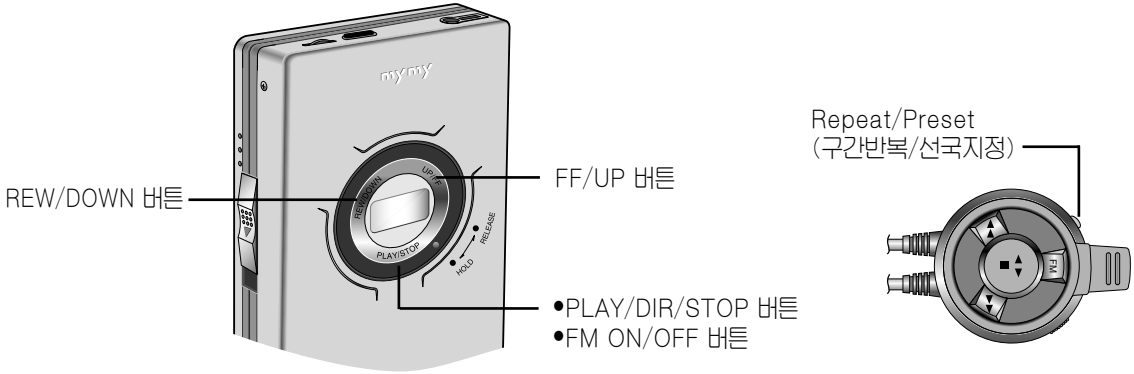

## AREA(지역)에서 방송 주파수를 추가로 저장하고 싶을때

AREA(지역)에서도 1개의 FM방송 주파수를 추가로 저장할 수 있습니다. (예: 서울(경기)지역에서 FM 93.9를 추가로 저장하고 싶을때)

**1** PLAY/STOP 버튼을 1초이상 길게 눌러 FM 라디오를 선택하세요.

- AREA(서울지역)을 설정해 놓으세요. (10 페이지 또는 11 페이지 AREA(지역) 선국방법 참조)

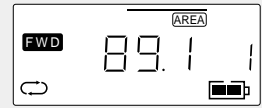

**2** 리모컨의 Repeat/Presets(선국지정)버튼을 누르세요.

- 액정 표시판의 "ME" 문자가 점멸합니다.



**3** FF나 REW버튼을 눌러 93.9주파수를 수신하세요.



**4** 리모컨의 Repeat/Presets(선국지정)버튼을 누르세요.

- 서울(경기)지역의 FM93.9주파수가 추가로 저장 완료 되었습니다.
- 추가된 방송 주파수를 선국하면 "ME" 문자가 표시됩니다.

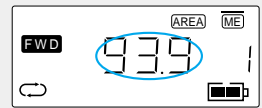

AREA서울(경기)지역에서 FM93.9 MHz를 추가로 저장 완료한 표시.

### 주의

AREA(지역)에서 추가로 방송주파수를 저장하였다가 다른 AREA(지역)로 변경하면 추가된 방송주파수는 삭제됩니다.

### 참고

- 본제품은 내부에서 FM 스테레오 방송이 수신되면 액정 표시판에 자동으로 "ST" 문자가 표시되면서 스테레오 방송을 청취 할수 있습니다.
- 단. 방송이 약한 지역에서도 자동으로 MONO로 전환되며 "MONO" 문자는 표시되지 않습니다.



# 테이프를 듣고 싶을때

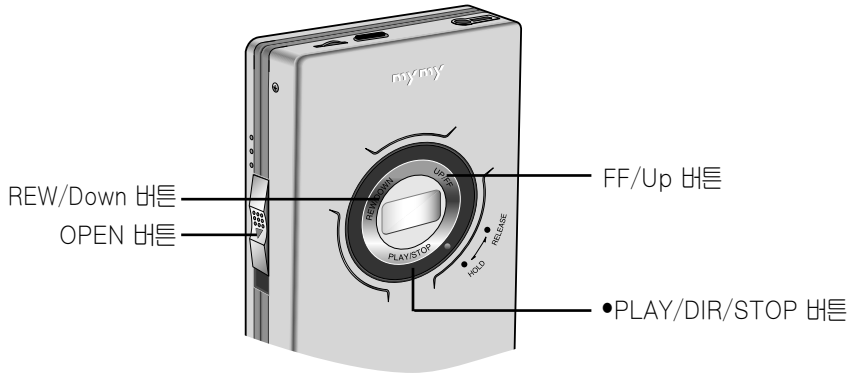

## 1 테이프를 넣으세요.

- 도어 열림버튼을 밀어 도어를 열고 테이프 면을 그림과 같이하여 테이프를 넣고 도어를 닫으세요.

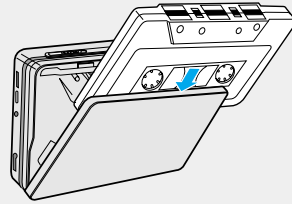

## 2 PLAY/STOP버튼을 누르세요.

- 재생/정지 버튼을 누르면 테이프의 F면 재생이 시작됩니다.
- 재생/정지 버튼을 짧게 두번 누르면 테이프의 반대면 R면을 재생합니다.

## 참고

- PLAY/STOP 버튼에 대하여...  
PLAY/STOP을 짧게 누름에 따라 아래와 같이 변화합니다.

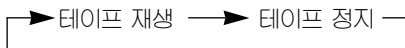

- 테이프 재생중 PLAY/STOP 버튼을 짧게 연속으로 두번 누르면 테이프의 반대면이 재생됩니다.

**3** 멈추시려면 PLAY/STOP 버튼을 한번 더 짧게(1초 이하)누르세요.

**4** REW 버튼을 누르시면...

- 재생중 멈춘상태에서 REW 버튼을 누르면 되감기 기능을 실행합니다.

**5** FF 버튼을 누르시면...

- 재생중 멈춘상태에서 FF 버튼을 누르면 빨리감기 기능을 실행합니다.

**참고**

- 되감기나 빨리감기중 정지시키려면 바로 정지가 되지 않습니다. 이때는 PLAY/STOP 버튼을 한번 눌러 재생(PLAY)시킨후 다시 한번 PLAY/STOP 버튼을 눌러 정지 시키십시오.

**주의**

테이프 재생중 전지를 빼면 도어가 열리지 않습니다. 이때에는 전지를 다시 넣은 후 도어를 여십시오.



# 특수기능

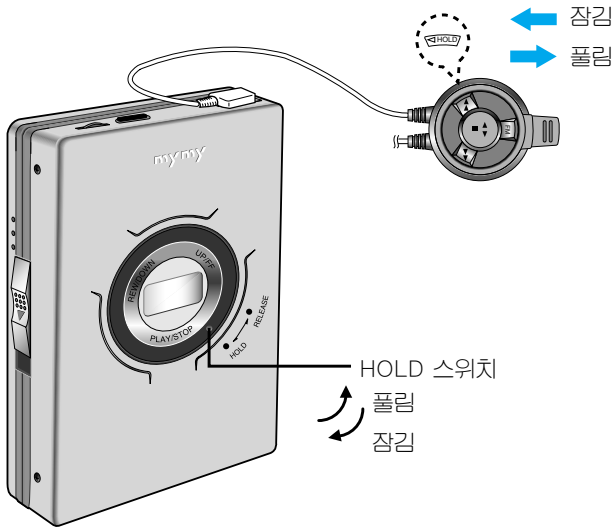

## 잠김 기능

### 1 HOLD(잠김)스위치를 잠김위치로 하세요.

- 잠김기능은 다음과 같은 경우에 사용하십시오.
  - 1)테이프 재생중 “잠김” 위치에 놓으면 잘못하여 다른 조작버튼이 눌러져도 다른 상태로 동작이 변하지 않습니다.
  - 2)본체의 잠김스위치가 “잠김” 위치에 있어도 원격조정은 동작이 됩니다.
- ※ 본제품을 사용하지 않는 상태로 가방에 넣어 다니실때는 “잠김” 위치에 두십시오. 잘못하여 조작버튼이 눌러져도 전원이 켜지지 않습니다. (이 기능을 사용하면 건전지를 아끼실 수 있습니다.)

## 참고

본체 및 원격 조정 이어폰의 잠김스위치 위치에 따라 다음과 같이 작동됩니다.

잠김스위치 위치		작동가능 여부	
본체	리모컨	본체	리모컨
풀림	풀림	작동됨	작동됨
잠김	풀림	작동안됨	작동됨
풀림	잠김	작동됨	작동안됨
잠김	잠김	작동안됨	작동안됨

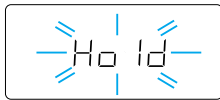

본체의 잠김스위치가 “잠김” 위치에 있을 때 본체의 버튼을 누르면 “Hold” 문자가 깜박이며 누른 버튼 동작이 되지 않습니다.





# 특수기능

MENU/Set(메뉴/세트)

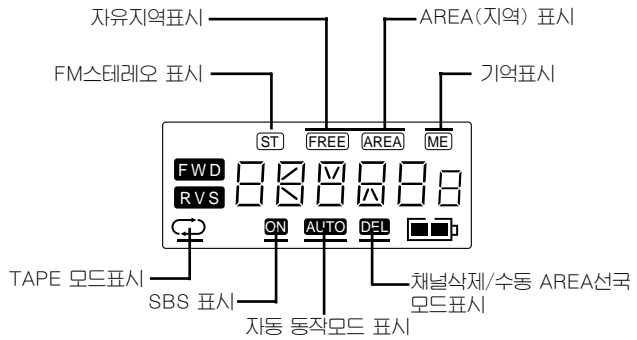

(그림 1)

## 다양한 MENU(메뉴)기능

### 1 MENU/Set (메뉴/세트)버튼을 누르세요.

- MENU/SET (메뉴/세트)버튼을 누를때마다 (그림 1)과 같이 기능들이 “—” 표시로 선택됩니다.
- 원하는 기능을 선택하세요.

### 2 MENU/Set (메뉴/세트)버튼을 1초 이상 길게 누르세요.

- MENU/Set버튼을 1초이상 길게 누르면 원하는 기능이 선택됩니다.  
예) SBS(중저음)를 켜고자 할때
  - 1. MENU/Set 버튼을 짧게 눌러 “—” 표시가 SBS위치에 오도록 하세요.
  - 2. MENU/Set 버튼을 길게 누르면 “SBS”(ON), 다시 한번 더 길게 누르면 (OFF)가 선택됩니다.
- 참고: SBS메뉴를 선택한 후 MENU/Set 버튼을 길게 누를때 마다 아래의 그림과 같이 변화합니다.

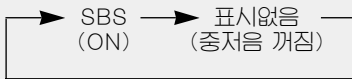

## REPEAT (구간반복) 기능

- 이기능은 원격 조정 이어폰에서만 가능합니다.
- 20초반복: REPEAT(구간반복) 버튼을 짧게 (1초이하)누르면 20초전의 구간으로 되돌아가 재생을 시작합니다.
- 1곡반복: REPEAT(구간반복) 버튼을 길게 (1초이상)누르면 현재 재생중인곡을 계속해서 반복재생합니다.
- 1곡 반복중에는 REW(되감기)나 FF(빨리감기)버튼은 동작되지 않습니다. 반복동작중 반복기능을 해제하고자 할때는 재생버튼을 누르십시오.
- 테이프의 감긴량에 따라 반복구간이 수초 변할 수 있습니다.

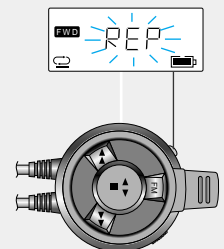

## AMS(자동선곡) 기능

재생중 REW/DOWN 버튼을 누르세요.

- 테이프의 재생중 REW/DOWN 버튼을 누르면 최대 9곡까지 누른 횟수의 곡만큼 되돌려 재생합니다.
- FF/UP 버튼을 사용하면 자동선곡 예약 곡수를 조절할 수 있습니다.

재생중 FF/UP 버튼을 누르세요.

- 테이프의 재생중 FF/UP 버튼을 누르면 최대 9곡까지 누른 횟수의 곡만큼 건너뛰어 재생합니다.
- REW버튼을 사용하면 자동선곡 예약곡수를 조절할 수 있습니다.
- 자동선곡 선택시 한쪽면 테이프의 남은 곡 이상 선택시 반대면으로 넘어가지 않고 테이프의 끝에서 정지됩니다. 다시 재생버튼을 누르면 반대면 처음곡부터 재생됩니다.
- 메들리 테이프, 음이 낮은 테이프, 어학용테이프, 무음부분이 4초이하의 테이프 사용시 자동선곡이 안될수도 있습니다.

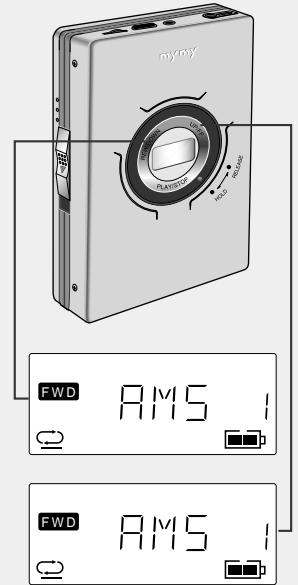

## SBS(중저음) 기능

SBS(중저음)기능

- 중후하고 박진감있는 저음을 감상할 수 있습니다.  
예) 중저음을 켜고자 할때
1. MENU/Set(메뉴/세트)버튼을 눌러 SBS모드표시를 선택하세요.
  2. MENU/Set(메뉴/세트)버튼을 길게 누르면 "SBS" 표시가 켜집니다.
  3. 중저음 기능을 끄고자 할때는 MENU/Set(메뉴/세트)버튼을 한번더 길게 눌러 "SBS" 표시가 사라지게 하십시오.

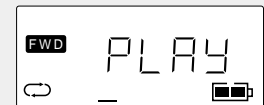

## TAPE SPEED Control 기능

- 테이프의 재생속도를 조절하여 학습효과를 높일 수 있는 기능입니다.
- TAPE SPEED 스위치를 +10쪽으로 밀면 정상적인 재생 속도보다 빠르게 재생됩니다.
- TAPE SPEED 스위치를 -10쪽으로 밀면 정상적인 재생 속도보다 느리게 재생됩니다.

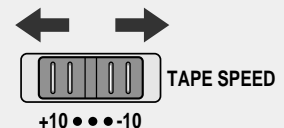



# 참고

## 지역별 방송 주파수

주파수 단위 : FM(MHz)

구 분		서울경기	부산	대구	광주	대전	전주	마산/창원	춘천	강릉	원주	청주
F M	KBS 1	93.1	92.7	89.7	92.3	98.5	100.7	93.9	91.1	89.1	89.5	102.1
	KBS 2	89.1	97.1	101.3	90.5	102.1	96.9	91.7	99.5	98.9	95.5	90.9
	MBC	91.9	88.9	95.3	91.5	97.5	99.1	100.5	94.9	94.3	98.9	99.7
	MBC 표준	95.9	95.9	96.5	93.9		101.7					
	EBS	104.5	107.7	105.1	105.3	105.7	106.9	104.3	106.5	104.9	104.9	107.9
	TBS	95.1										
	AFKN	102.7	88.1									
	BBS	101.9										
	PBC	105.3										
	SBS	107.7										
	SBS 표준	103.5										
	경기	99.9										
	ARMY								96.7	92.5	96.7	





# 고장시 확인사항

## 증 상                      확인 사항                      조치 사항

<ul style="list-style-type: none"> <li>● 테이프이 회전 및 주행이 안될때</li> </ul>	<ul style="list-style-type: none"> <li>● 장김스위가 풀림위치에 있습니까?</li> <li>● 건전지가 다 소모되지 않았습니까?</li> <li>● 건전지의 방향이 잘못되지 않았습니까?</li> <li>● 충전지가 방전되지 않았습니까?</li> </ul>	<ul style="list-style-type: none"> <li>● 스위치를 풀림위치로 해 주십시오.</li> <li>● 건전지를 새것으로 바꾸십시오.</li> <li>● 건전지를 극성 (⊖ ⊕)에 맞게 넣어 주십시오.</li> <li>● 충전지를 재충전 하십시오.</li> </ul>
<ul style="list-style-type: none"> <li>● 주행이 불안정 할 때</li> </ul>	<ul style="list-style-type: none"> <li>● 테이프가 균일하게 감겨져 있습니까?</li> <li>● 핀치롤러에 이물질이 묻어있지 않았나요?</li> </ul>	<ul style="list-style-type: none"> <li>● 테이프를 처음부터 끝까지 되감기 또는 빨리감기를 해 주십시오.</li> <li>● 면봉에 알콜을 적서 핀치롤러를 닦아 주십시오.</li> </ul>
<ul style="list-style-type: none"> <li>● 테이프가 핀치롤러에 말려 구겨질때</li> </ul>	<ul style="list-style-type: none"> <li>● 테이프가 릴에 불규칙하게 감겨 뻑뻑하지 않나요?</li> <li>● 건전지가 다 소모되지 않았습니까?</li> </ul>	<ul style="list-style-type: none"> <li>● 테이프의 릴구멍에 연필등을 끼워 감아 주거나 흔들어 주십시오.</li> <li>● 건전지를 새것으로 바꾸어 주십시오.</li> </ul>
<ul style="list-style-type: none"> <li>● 소리가 작게 들릴때</li> </ul>	<ul style="list-style-type: none"> <li>● 본체의 음량조절기와 원격 조정 이어폰의 음량 조절기 위치가 제대로 되어 있나요?</li> <li>● 원격 조정 이어폰이 제대로 꽂혀 있나요?</li> </ul>	<ul style="list-style-type: none"> <li>● 본체의 음량조절기를 최대한으로 한후 원격 조정 이어폰의 음량 조절기를 조정 하십시오.</li> <li>● 원격 조정 이어폰을 다시 꽂아 주십시오.</li> </ul>
<ul style="list-style-type: none"> <li>● 소리가 불안정 할 때</li> </ul>	<ul style="list-style-type: none"> <li>● 헤드청소를 하셨나요?</li> </ul>	<ul style="list-style-type: none"> <li>● 면봉에 알콜을 적서 헤드를 닦아 주십시오.</li> </ul>
<ul style="list-style-type: none"> <li>● FM라디오의 감도가 좋지 않을때</li> </ul>	<ul style="list-style-type: none"> <li>● 원격 조정 이어폰 선이 꼬여 있지 않나요?</li> <li>● 수신감도가 나쁜 지역은 아닌가요?</li> </ul>	<ul style="list-style-type: none"> <li>● 원격 조정 이어폰 선을 길게 펴서 움직여 보십시오.</li> <li>● 원격 조정 이어폰 선을 길게 펴서 잘 들리는 형태로 놓으십시오.</li> </ul>



재생시 간혹 재생이 안되고 멈추는 경우에는

- 빨리감기 혹은 되감기 버튼을 누른후 다시 재생을 시키십시오.
- 전원을 뺐다가 다시 연결한 후 재생을 시키십시오.



# 제품 규격

모델명: MY-E430

## 일반사항

### 충전부

전원 ————— 교류220V  
 크기 ————— W128 X H122 X D107  
 중량 ————— 298.5g

### 마이마이부

전원 { 충전지 직류 1.2V x 650mA(1개)  
       건전지 직류 1.5V x (AA)(1개)  
 이어폰출력 ————— 5mW(L) 5mW(R)  
 크기 ————— 109(W)X78.5(H)X23.5(D)  
 중량 ————— 169g(건전지 제외)  
 임피던스 ————— 16 Ω

## 마이마이부

### TAPE부

주파수 특성 ————— 125Hz~8KHz  
 WOW FLUTTER ————— 0.15%  
 신호대 잡음비 ————— 40dB

### FM부

수신주파수 ————— 87.5~108MHz  
 실용감도 ————— 13dB  
 신호대 잡음비 ————— 35dB  
 중간주파 방해비 ————— 45dB  
 의율 ————— 2%  
 스테레오 분리도 ————— 22dB

# 제 품 보 증 서

제 품 명	삼성 MMY 카세트	모 델 명	MY-E430
구 입 일	년 월 일	SERIAL NO.	
구입대리점		판 매 금 액	

오디오(카세트)의  
제품 보증기간은 1년  
부품 보증년한은 6년  
입니다.

## 서비스에 대하여:

- 저희 삼성전자에서는 품목별 소비자피해보상규정 (재정경제부 고지 제2000-21호)에 따라 아래와 같이 제품에 대한 보증을 실시합니다.
- 서비스 요청시 삼성전자서비스(주) 또는 지정된 협력사에서 서비스를 합니다.
- 보상여부 및 내용통보는 요구일로부터 7일 이내에, 피해보상은 통보일로부터 14일 이내에 해결하여 드립니다.

## 무상서비스

※ 일반 제품을 영업용으로 전환하여 사용할 경우의 보증기간은 반으로 단축 적용됩니다.

소비자 피해유형		보상내역		
		품질보증기간이내	품질보증기간이후	
정상적인 사용 상태에서 발생한 성능, 기능상의 하자로 고장 발생시	구입후 10일 이내에 중요한 수리를 요할 때	제품교환 또는 구입가환급	해당없음	
	구입후 1개월 이내에 중요한 수리를 요할 때	제품교환		
	제품구입시 운송과정 및 제품설치중 발생한 피해	구입가 환급		
	교환된 제품이 1개월 이내에 중요한 수리를 요하는 고장발생	구입가 환급	유상수리	
	교환불가가능시	무상수리		
	수리가능	동일 하자로 3회까지 고장 발생시		유상수리
	서로 다른 하자로 5회째 고장 발생시	유상수리		
	소비자가 수리 의뢰한 제품을 사업자가 분실한 경우	제품교환 또는 구입가환급	정액 감가상각한 금액에 10%를 가산하여 환급	
	부품보증기간 이내 수리용 부품을 보유하고 있지 않아 수리가 불가능한 경우			
	수리용 부품은 있으나 수리 불가능시		정액 감가상각 후 환불	
소비자의 고의, 과실로 인한 고장인 경우	수리가 불가능한 경우	유상수리에 해당하는 금액 징수 후 제품교환	유상수리 금액 징수 후 감가상각 적용 제품교환	
	수리가 가능한 경우	유상수리	유상수리	

## 유상서비스

고장이 아닌 경우 서비스를 요청하면 요금을 받게 되므로 반드시 사용설명서를 읽어 주십시오.

- 1) 기구세척, 조정, 사용설명 등은 제품고장이 아닙니다.  
(수리가 불가능한 경우 별도 기준에 준함)

<ul style="list-style-type: none"> <li>● 사용설명 및 분해하지 않고 간단한 조정시</li> <li>● 외부안테나 및 유선신호 관련 서비스 요청시</li> <li>● 판매점에서 부실하게 설치해주어 재설치시</li> <li>● 제품 내부에 먼지 세척 및 이물 제거시</li> </ul>	2회부터 유료
<ul style="list-style-type: none"> <li>● 제품의 이동, 이사 등으로 인한 설치 부실건</li> <li>● 구입시 고객요구로 설치한 후 재설치시</li> <li>● 소비자 설치 미숙으로 재설치할 경우</li> <li>● 헤드세척 및 이물투입 서비스 요청시</li> <li>● 네트워크 및 타사 프로그램 사용설명</li> </ul>	1회 무상
<ul style="list-style-type: none"> <li>● 제품의 이동, 이사 등으로 인한 설치 부실건</li> <li>● 구입시 고객요구로 설치한 후 재설치시</li> <li>● 소비자 설치 미숙으로 재설치할 경우</li> <li>● 헤드세척 및 이물투입 서비스 요청시</li> <li>● 네트워크 및 타사 프로그램 사용설명</li> </ul>	1회부터 유상

- 2) 소비자 과실로 고장인 경우

- 소비자의 취급 부주의 및 잘못된 수리로 고장발생시
- 전기 용량을 틀리게 사용하여 고장이 발생된 경우
- 설치후 이동시 떨어뜨림 등에 의한 고장, 손상 발생시
- 당사에서 미지정된 소모품, 옵션품 사용으로 고장 발생시
- 삼성전자(주) 서비스위탁업체인 삼성전자서비스(주) 기사 및 협력사 기사가 아닌 사람이 수리하여 고장발생시

- 3) 그밖의 경우

- 천재지변(화재, 약해, 수해 등)에 의한 고장발생시
- 소모성 부품의 수명이 다한 경우 (배터리, 형광등, 헤드, 진동자, 램프류 필터류, 토너, 드럼, 리본 등)



이 보증서는 한국에서만 사용되며 다시 발행하지 않으므로 사용설명서와 함께 잘 보관해 주십시오.

# 삼성전자주식회사

▪ 본 사 : 경기도 수원시 팔달구 매탄 3동 416번지  
TEL : (031)200-1114

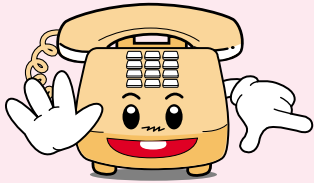

오디오 사용방법/설치가 궁금하세요?

**080-200-4868 (무료)**

상담시간 09:00~17:00 (월요일부터 금요일까지)  
매월 2,4주차 토요일도 상담가능 합니다. (1,3주차는 휴무입니다.)

서비스센터 대표번호

전국 어디서나 **1588-3366**

제품 모델명, 고장상태, 연락처를 정확히 알려 주시면 고객 여러분의  
궁금하신점을 언제나 친절하게 상담, 빠른 서비스를 제공합니다.



고객상담실

서울 02-541-3000 080-022-3000  
부산 051-861-3000 080-051-3000



PC통신

PC통신 (삼성전자 가임 포럼)  
GO SEC(유니텔, 천리안, 하이텔, 나우누리, 넷츠고)



인터넷 홈페이지

<http://www.sec.co.kr>



인터넷 쇼핑몰

<http://www.gosamsung.co.kr>



AS마크란? 사후봉사가 우수한 기업에 대해 국가기관인  
국립기술품질원이 품질을 보증하는 인증마크입니다.