

SAMSUNG

삼성 mymy 마이마이 헤드폰 카세트 MY-N3500



- 사용설명서상의 그림은 설명을 위해 그려진 것으로 실제의 모양과 부분적으로 다를 수 있습니다.
- 사용설명서를 읽으신 후에도 제품 사용상 문의하실 내용이 있으시면 삼성전자가 통화료를 부담하는 080-200-4868로 전화주세요.
(전화가능시간: 일요일/공휴일을 제외한 오전 9시~오후 5시)



차례

기 본

사용시 주의할 점	2
각부의 명칭(마이마이)	3
사용전 준비	5

마이마이(마이마이)

테이프를 듣고 싶을때	7
특수기능	8
참고(지역별 방송 주파수)	11
고장시 확인사항	12
제품규격	13



사용시 주의할 점

제품을 올바르게 사용하여 위험이나 재산상의 피해를 미리 막기 위한 내용입니다.
반드시 지켜 주시기 바랍니다.

! 경고

제품에 물이 닿지 않게 하세요.

- 물이 제품내부로 들어가면 고장의 원인이 됩니다.

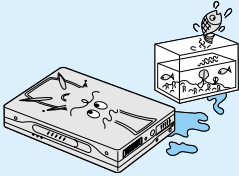

외관청소시 물이나 신나 및 기름류를 닦는 세제로 사용하지 마세요.

- 고장, 원인이 되므로 마른 헝겊으로 닦아 주세요.

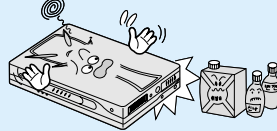

습기가 많은 곳에는 제품을 놓지 마세요.

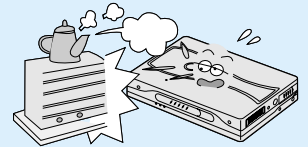

젖은 손으로 충전기를 꽂거나 빼지 마세요.

- 감전될 수 있습니다.



절대로 분해, 수리 개조하지 마세요.

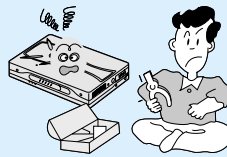

충전기는 220V 전용입니다.

- 110V 전원에서 사용시 가까운 삼성전자 가전랜드나 전파사에서 승압용변압기를 구입한 후 사용하세요.

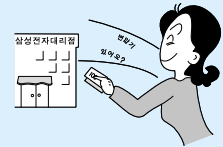

! 주의

전원콘센트의 구멍이 헐거울 때는 충전기를 꽂지 마세요.

- 감전이나 화재의 원인이 됩니다.



제품 내부로 이물질이 들어가지 않도록 하세요.

- 고장의 원인이 됩니다.

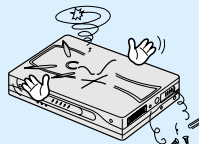

제품 위에 무거운 물건을 올려 놓지 마세요.

- 고장의 원인이 됩니다.

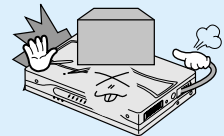

직사광선이나 열기구가 있는 곳에는 제품을 놓지 마세요.

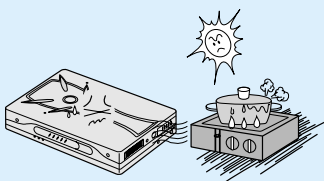

오랫동안 사용하지 않을 때는 충전지를 빼 놓으세요.

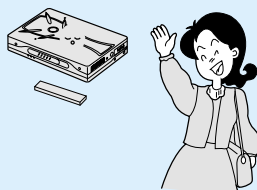

이상한 소리나 냄새가 날 때는 즉시 전원을 끄고 삼성전자 서비스센터에 연락하세요.





각부의 명칭(마이마이)

앞 면

OPEN(도어열림)버튼



충전지함 뚜껑

뒷 면

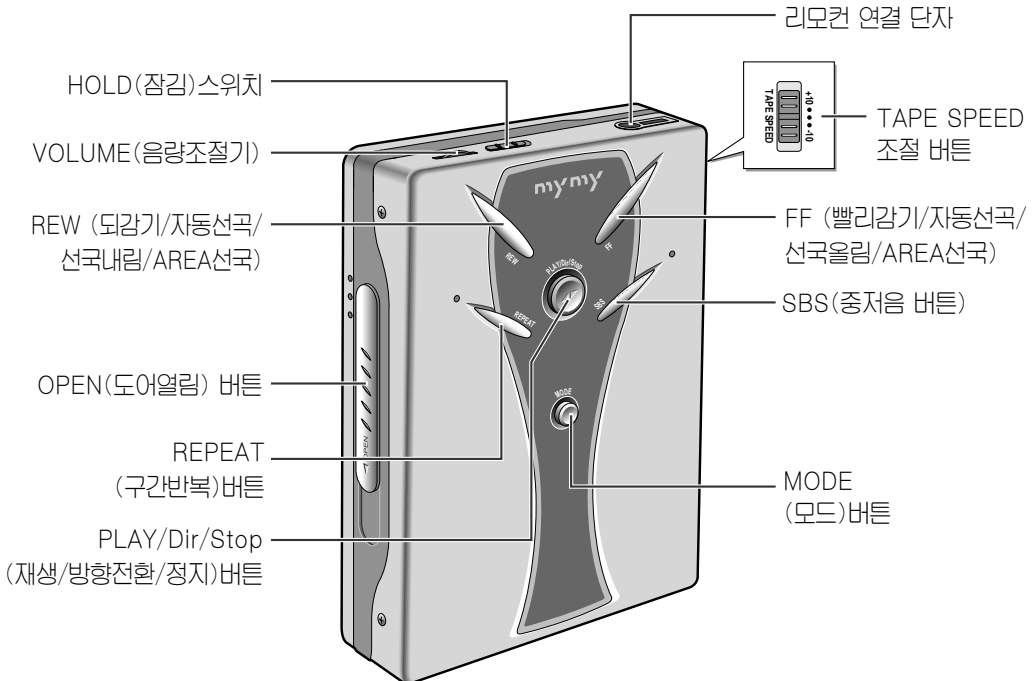

리모컨

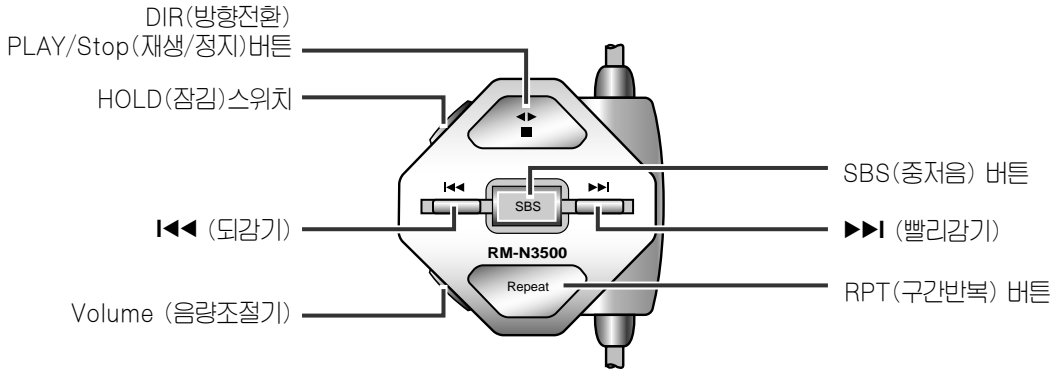

부속품

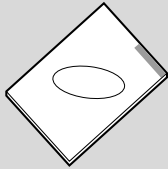

사용설명서 (보증서 내장)

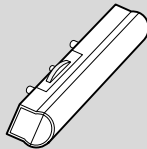

외부 건전지 케이스

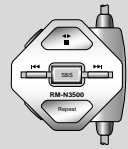

리모컨 (RM-N3500)

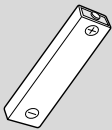

충전지(1개) (Ni-MH)

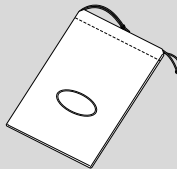

휴대 주머니

참조

- 본 제품은 성능향상 및 품질 개선을 위하여 부속품을 변경할 수도 있습니다. 부속품을 구입하려면 가까운 삼성전자 서비스센터 또는 대리점에 문의하여 주십시오.



사용전 준비

충전지 에 대하여

- 충전지를 처음 사용하실때나 수개월이상 방치했다가 사용하실때는 만충전한 후 사용하십시오.
- 충전지는 400회 충방전이 가능합니다.
- 충전지를 24시간 이상 연속적으로 충전하지 마십시오.
- 과충전, 과방전등은 충전지의 수명을 단축시킵니다.
- 충전시간을 비교하여 사용시간이 짧아졌을때는 새로운 충전지로 교환하십시오.
- 충전지를 오래 사용하기 위해서는 만충전후 완전방전 될때까지 사용후 다시 만충전을 반복하여 사용하십시오. 짧게 사용후 충전이 반복될 때는 충전지 사용시간이 짧아집니다. 이때는 완전방전과 만충전을 수회반복하면 정상적인 성능이 됩니다.

※ 제품을 구입하신후 처음 사용하실때는 충전지를 꼭 충전하신후 사용하십시오.

충전지 사용방법

- 1** 먼저 본체의 충전지함 뚜껑을 그림 ①,②의 화살표 방향순으로 여십시오.
(무리한 힘을 가하면 파손의 우려가 있으니 주의 하십시오)

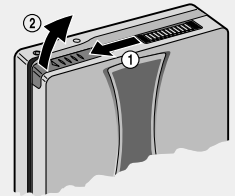

- 2** 충전된 충전지를 ⊕ 극성이 밖으로 향하게 하여 그림과 같이 본체에 넣어 주십시오.

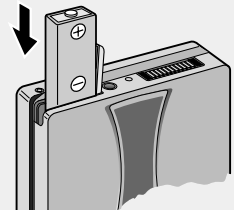

- 3** 충전지함 뚜껑을 화살표 방향 순으로 닫으십시오.

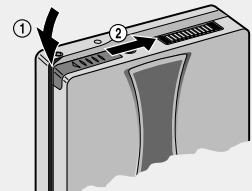

주의

- 충전지가 소모된 상태로 장시간 방치되면 충전되지 않으므로 반드시 충전시킨후 보관하여 주십시오.
- 제품을 장시간 사용하지 않을시 방전된 충전지가 본체 내부에 오랜시간 내장되어 있으면 충전지 수명이 짧아지고 제품에 악영향을 줄 수 있으므로 충전지 (또는 건전지)를 제거후 보관 하십시오.

외부 건전지 사용방법

- 1** 건전지 케이스를 본체에 부착한 후 그림의 고정용 나사를 돌려 고정하십시오.

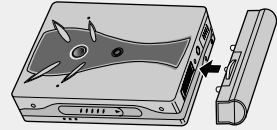

- 2** 건전지 케이스를 본체에 부착한 후 건전지 케이스 뚜껑을 열어 건전지 (AA형)를 ⊕⊖ 극성에 맞게 넣어 주십시오.

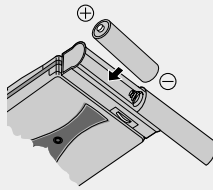

전지 사용시간

전지종류	테이프 재생시	라디오수신시
알카라인 전지	약11시간	약11시간
충전지(만충전지)	약8시간	약7시간30분
충전지+알카라인전지	약19시간	약18시간30분



테이프를 들고 싶을때

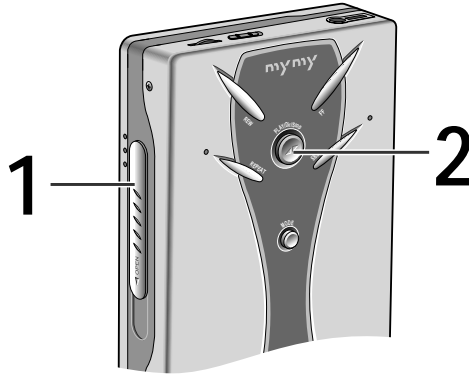

1 도어 열림버튼을 밀어 도어를 열고 테이프면을 그림과 같이하여 테이프를 넣고 도어를 닫으세요.

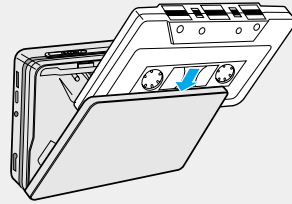

2 PLAY/Dir/Stop 버튼을 누르세요.

- 곧바로 [F] 면 재생이 시작됩니다.
- “◀▶” 버튼을 1초이상 길게 누르면 테이프의 반대면 [R] 면을 재생합니다.
- 테이프 재생중에는 도어가 열리지 않습니다. 테이프 재생을 정지시킨후 도어를 여십시오.

재생/정지버튼을 짧게 누름에 따라 다음과 같이 변화합니다.

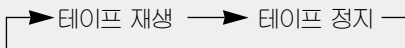

참고

- SBS(중저음), REPEAT(구간반복)의 특수 기능등을 사용하여 좀더 효과적인 음악을 감상할 수 있습니다.

9 ~ 10 페이지 참조.

- HOLD(잠김)스위치가 잠김위치로 선택되어 있으면 다른 조작 버튼이 동작되지 않습니다.

8 페이지 참조.



특수기능

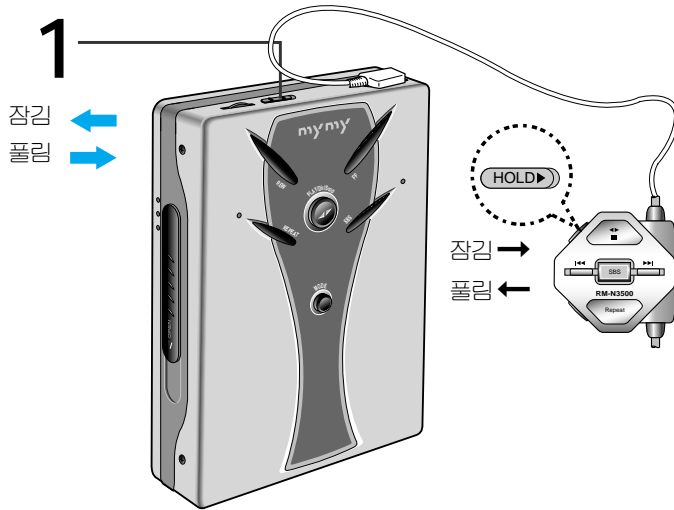

잠김 기능

1 HOLD(잠김)스위치를 잠김위치로 하세요.

- 잠김기능은 다음과 같은 경우에 사용하십시오.
 - 1)테이프 재생중 “잠김” 위치에 놓으면 잘못하여 다른 조작버튼이 눌러져도 다른 상태로 동작이 변하지 않습니다.
 - 2)본체의 잠김스위치가 “잠김” 위치에 있어도 원격조정은 동작이 됩니다.
- ※ 본제품을 사용하지 않는 상태로 가방에 넣어 다니실때는 “잠김” 위치에 두십시오. 잘못하여 조작버튼이 눌러져도 전원이 켜지지 않습니다. (이 기능을 사용하면 건전지를 아끼실 수 있습니다.)

참고

본체및 리모컨의 잠김스위치 위치에 따라 다음과 같이 작동됩니다.

잠김스위치 위치		작동기능 여부	
본체	리모컨	본체	리모컨
풀림	풀림	작동됨	작동됨
잠김	풀림	작동안됨	작동됨
풀림	잠김	작동됨	작동안됨
잠김	잠김	작동안됨	작동안됨



특수기능

REPEAT (구간반복) 기능

- 20초반복: REPEAT(구간반복) 버튼을 짧게 (1초이하)누르면 20초전의 구간으로 되돌아가 재생을 시작합니다.
- 1곡반복: REPEAT(구간반복) 버튼을 길게 (1초이상)누르면 현재 재생중인곡을 계속해서 반복재생합니다.
- 1곡 반복중에는 REW(되감기)나 FF(빨리감기)버튼은 동작되지 않습니다. 반복동작중 반복기능을 해제하고자 할때는 재생버튼을 누르십시오.
- 테이프의 감긴량에 따라 반복구간이 수초 변할 수 있습니다.



AMS(자동선곡) 기능

재생중 REW(되감기/자동선곡)버튼을 누르세요.

- 테이프의 재생중 REW(되감기/자동선곡/선곡내림)버튼을 누르면 최대 9곡까지 누른 횟수의 곡만큼 되돌려 재생합니다.
- FF(빨리감기/자동선곡/선곡올림)버튼을 사용하면 자동선곡 예약 곡수를 조절할 수 있습니다.

재생중 FF(빨리감기/자동선곡)버튼을 누르세요.

- 테이프의 재생중 FF(빨리감기/자동선곡)버튼을 누르면 최대 9곡까지 누른 횟수의 곡만큼 건너뛰어 재생합니다.
- REW버튼을 사용하면 자동선곡 예약곡수를 조절할 수 있습니다.
- 자동선곡 선택시 한쪽면 테이프의 남은 곡 이상 선택시 반대면으로 넘어가지 않고 테이프의 끝에서 정지됩니다. 다시 재생버튼을 누르면 반대면 처음곡부터 재생됩니다.
- 메들리 테이프, 음이 낮은 테이프, 어학용테이프, 무음부분이 4초이하의 테이프 사용시 자동선곡이 안될수도 있습니다.

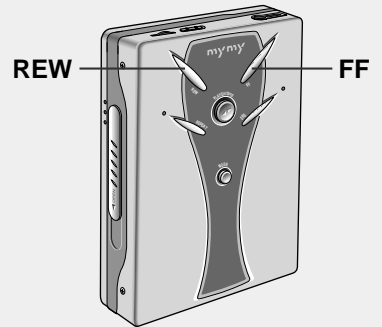

SBS(중저음) 기능

SBS(중저음)기능

- 중후하고 박진감있는 저음을 감상할 수 있습니다.
예) 중저음을 켜고자 할때
1. MENU/Set(메뉴/세트)버튼을 눌러 SBS모드표시를 선택하세요.
 2. MENU/Set(메뉴/세트)버튼을 길게 누르면 “SBS” 표시가 켜집니다.
 3. 중저음 기능을 끄고자 할때는 MENU/Set(메뉴/세트)버튼을 한번더 길게 눌러 “SBS” 표시가 사라지게 하십시오.



TAPE SPEED Control 기능

- 테이프의 재생속도를 조절하여 학습효과를 높일 수 있는 기능입니다.
- TAPE SPEED 스위치를 +10쪽으로 밀면 정상적인 재생 속도보다 빠르게 재생됩니다.
- TAPE SPEED 스위치를 -10쪽으로 밀면 정상적인 재생 속도보다 느리게 재생됩니다.

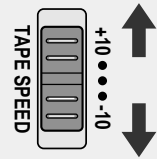



참고

지역별 방송 주파수

주파수 단위 : FM(MHz)

구 분		서울경기	부산	대구	광주	대전	전주	마산/창원	춘천	강릉	원주	청주
F M	KBS 1	93.1	92.7	89.7	92.3	98.5	100.7	93.9	91.1	89.1	89.5	102.1
	KBS 2	89.1	97.1	101.3	90.5	102.1	96.9	91.7	99.5	98.9	95.5	90.9
	MBC	91.9	88.9	95.3	91.5	97.5	99.1	100.5	94.9	94.3	98.9	99.7
	MBC 표준	95.9	95.9	96.5	93.9		101.7					
	EBS	104.5	107.7	105.1	105.3	105.7	106.9	104.3	106.5	104.9	104.9	107.9
	TBS	95.1										
	AFKN	102.7	88.1									
	BBS	101.9										
	PBC	105.3										
	SBS	107.7										
	SBS 표준	103.5										
	경기	99.9										
	ARMY								96.7	92.5	96.7	



고장시 확인사항

증 상	확인 사항	조치 사항
● 소리가 나오지 않아요.	● FUNCTION(기능선택) 버튼으로 듣고자 하는 기능을 선택했습니까?	● FUNCTION(기능선택) 버튼으로 듣고자 하는 기능을 선택하세요.
	● 음량이 최소로 되어 있지 않습니까?	● 음량을 적당히 조절하세요.
● 전원이 들어오지 않거나, 아무런 작동이 되지 않는 경우	<ul style="list-style-type: none"> ● 제품에 사용중인 건전지 및 충전지의 상태를 점검하세요. ● 삽입된 건전지 및 충전지의 극성을 확인 하세요. 	<ul style="list-style-type: none"> ● 재 충전 및 새로운 건전지로 교환하세요. ● 극성에 맞게 삽입하세요.
● 제품의 버튼을 눌러도 동작하지 않는 경우	● HOLD(잠김)기능이 선택되어 있는지 확인 하세요.	● HOLD(잠김)기능을 해제 하세요.
● 리모컨의 액정표시판에 아무것도 나타나지 않는 경우	<ul style="list-style-type: none"> ● 마이마이와 리모컨의 연결상태를 확인하세요. ● 제품은 정상적으로 작동하는지 확인하세요. (튜너, TAPE) <p> 정전기에 의해 리모컨이 오작동 할 수 있습니다.</p>	<ul style="list-style-type: none"> ● 연결상태를 바르게 하세요. ● 리모컨의 FUNCTION(기능선택) 버튼을 눌러 다른 기능을 선택 후 다시 원래의 기능으로 선택 하세요. ● 가급적 정전기가 발생하지 않도록 주의 하시기 바랍니다.



제품 규격

모델명: MY-N3500

일반 사항

충전부

전원 ————— 교류220V
 크기 ————— W128 X H122 X D107
 중량 ————— 298.5g

마이마이부

전원 { 충전지 직류 1.2V x 1200mA(1개)
 건전지 직류 1.5V x (AA)(1개)
 이어폰출력 ————— 5mW(L) 5mW(R)
 크기 ————— 109(W)X78.5(H)X23.5(D)
 중량 ————— 174g(건전지 제외)
 임피던스 ————— 16 Ω

마이마이부

TAPE부

주파수 특성 ————— 125Hz~8KHz
 WOW FLUTTER ————— 0.15%
 신호대 잡음비 ————— 40dB

FM부

수신주파수 ————— 87.5~108MHz
 실용감도 ————— 13dB
 신호대 잡음비 ————— 35dB
 종간주파 방해비 ————— 45dB
 의율 ————— 2%
 스테레오 분리도 ————— 22dB

제 품 보 증 서

제 품 명	삼성 MYMY 카세트	모 델 명	MY-N3500
구 입 일	년 월 일	SERIAL NO.	
구입대리점		판 매 금 액	

오디오(카세트)의
제품 보증기간은 1년
부품 보증년한은 6년
입니다.

서비스에 대하여:

- 저희 삼성전자에서는 품목별 소비자피해보상규정 (재정경제부 고지 제2000-21호)에 따라 아래와 같이 제품에 대한 보증을 실시합니다.
- 서비스 요청시 삼성전자서비스(주) 또는 지정된 협력사에서 서비스를 합니다.
- 보상여부 및 내용통보는 요구일로부터 7일 이내에, 피해보상은 통보일로부터 14일 이내에 해결하여 드립니다.

무상서비스

※ 일반 제품을 영업용으로 전환하여 사용할 경우의 보증기간은 반으로 단축 적용됩니다.

소비자 피해유형		보상내역	
		품질보증기간이내	품질보증기간이후
정상적인 사용 상태에서 발생한 성능, 기능상의 하자로 고장 발생시	구입후 10일 이내에 중요한 수리를 요할 때	제품교환 또는 구입가환급	해당없음
	구입후 1개월 이내에 중요한 수리를 요할 때	제품교환	
	제품구입시 운송과정 및 제품설치중 발생한 피해	구입가 환급	
	교환된 제품이 1개월 이내에 중요한 수리를 요하는 고장발생		
	교환불가능시	무상수리	유상수리
	수리가능	동일 하자로 3회까지 고장 발생시	제품교환 또는 구입가환급
수리가능	동일 하자로 4회째 고장 발생시	유상수리	
	서로 다른 하자로 5회째 고장 발생시	유상수리	
발생시	소비자가 수리 의뢰한 제품을 사업자가 분실한 경우	제품교환 또는 구입가환급	정액 감가상각한 금액에 10%를 가산하여 환급
	부품보증기간 이내 수리용 부품을 보유하고 있지 않아 수리가 불가능한 경우		정액 감가상각 후 환불
	수리용 부품은 있으나 수리 불가능시		
소비자의 고의, 과실로 인한 고장인 경우	수리가 불가능한 경우	유상수리에 해당하는 금액 징수 후 제품교환	유상수리 금액 징수 후 감가상각 적용 제품교환
	수리가 가능한 경우	유상수리	유상수리

유상서비스

고장이 아닌 경우 서비스를 요청하면 요금을 받게 되므로 반드시 사용설명서를 읽어 주십시오.

1) 기구세척, 조정, 사용설명 등은 제품고장이 아닙니다.
(수리가 불가능한 경우 별도 기준에 준함)

<ul style="list-style-type: none"> ● 사용설명 및 분해하지 않고 간단한 조정시 ● 외부안테나 및 유선신호 관련 서비스 요청시 ● 판매점에서 부실하게 설치해주어 재설치시 ● 제품 내부에 먼지 세척 및 이물 제거시 	2회부터 유료 1회 무상
<ul style="list-style-type: none"> ● 제품의 이동, 이사 등으로 인한 설치 부실건 ● 구입시 고객요구로 설치한 후 재설치시 ● 소비자 설치 마숙으로 재설치할 경우 ● 헤드세척 및 이물투입 서비스 요청시 ● 네트워크 및 타사 프로그램 사용설명 	1회부터 유상

2) 소비자 과실로 고장인 경우

- 소비자의 취급 부주의 및 잘못된 수리로 고장발생시
- 전기 용량을 틀리게 사용하여 고장이 발생된 경우
- 설치후 이동시 떨어뜨림 등에 의한 고장, 손상 발생시
- 당사에서 미지정된 소모품, 옵션품 사용으로 고장 발생시
- 삼성전자(주) 서비스위탁업체인 삼성전자서비스(주) 기사 및 협력사 기사가 아닌 사람이 수리하여 고장발생시

3) 그밖의 경우

- 천재지변(화재, 염해, 수해 등)에 의한 고장발생시
- 소모성 부품의 수명이 다한 경우 (배터리, 형광등, 헤드, 진동자, 램프류, 필터유, 토너, 드럼, 리본 등)



이 보증서는 한국에서만 사용되며 다시 발행하지 않으므로 사용설명서와 함께 잘 보관해 주십시오.

삼성전자주식회사

▪ 본 사 : 경기도 수원시 팔달구 매탄 3동 416번지
TEL : (031)200-1114

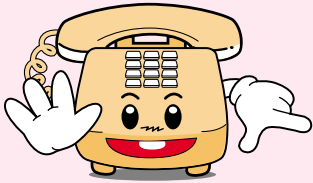

오디오 사용방법/설치가 궁금하세요?

080-200-4868 (무료)

상담시간 09:00~17:00 (월요일부터 금요일까지)
매월 2,4주차 토요일도 상담가능 합니다. (1,3주차는 휴무입니다.)

서비스센터 대표번호

전국 어디서나 **1588-3366**

제품 모델명, 고장상태, 연락처를 정확히 알려 주시면 고객 여러분의
궁금하신점을 언제나 친절하게 상담, 빠른 서비스를 제공합니다.



고객상담실

서울 02-541-3000 080-022-3000
부산 051-861-3000 080-051-3000



PC통신

PC통신 (삼성전자 가입 포함)
GO SEC(유니텔, 천리안, 하이텔, 나우누리, 넷츠고)



인터넷 홈페이지

<http://www.sec.co.kr>



인터넷 쇼핑몰

<http://www.gosamsung.co.kr>



AS마크란? 사후봉사가 우수한 기업에 대해 국가기관인
국립기술품질원이 품질을 보증하는 인증마크입니다.