

SAMSUNG

Tintenstrahl-Faxgerät

Bedienungsanleitung

SF-3100/SF-3100T



Lesen Sie diese Bedienungsanleitung vor der Inbetriebnahme des Geräts.

Wichtig: Hinweise zur Sicherheit

Beachten Sie bitte bei der Verwendung des Faxgeräts die nachfolgenden Sicherheitsbestimmungen, um die Gefahr eines Feuers, eines elektrischen Schlags oder einer Verletzung auszuschließen:

1. Lesen Sie die folgenden Anweisungen vollständig und sorgfältig durch.
2. Lassen Sie bei der Handhabung elektrischer Geräte immer Vorsicht walten.
3. Befolgen Sie alle Warnhinweise und Anweisungen, die auf dem Gerät angebracht und im Handbuch enthalten sind.
4. Sollten sich die Bedienungsanweisungen und die Sicherheitsbestimmungen widersprechen, halten Sie sich bevorzugt an die Sicherheitsbestimmungen. Es könnte ein Mißverständnis vorliegen. Wenn Sie den Widerspruch nicht lösen können, setzen Sie sich bitte mit Ihrem Fachhändler in Verbindung.
5. Ziehen Sie sowohl den Netzstecker als auch den Telefonstecker, bevor Sie das Gerät reinigen. Reinigen Sie das Gerät mit einem feuchten Tuch. Verwenden Sie keine Flüssig- oder Sprühreiniger.
6. Stellen Sie das Gerät nicht auf eine instabile Unterlage. Es könnte beim Herunterfallen Personen verletzen oder beschädigt werden.
7. Stellen Sie Ihr Faxgerät grundsätzlich weder auf, neben noch über Heizkörper, Wärmequellen, Klimaanlage oder Lüftungskanäle.
8. Stellen Sie keine Gegenstände auf das Netzkabel oder das Telefonkabel. Stellen Sie das Gerät nicht so auf, daß die Kabel zur Stolperfalle werden.
9. Überlasten Sie weder die Wandsteckdose noch die Verlängerungskabel. Die dadurch verringerte Leistung kann zu Feuer oder Stromschlägen führen.
10. Achten Sie darauf, daß Haustiere nicht das Netzkabel oder das Telefonkabel annagen.
11. Führen Sie keine Fremdkörper in die Öffnungen des Faxgeräts ein. Diese könnten unter Spannung stehende Gerätekomponenten berühren und einen Brand oder Stromschläge verursachen. Verschütten Sie über dem Faxgerät keine Flüssigkeiten.
12. Versuchen Sie nicht, Ihr Faxgerät selbst zu warten und bauen Sie es niemals auseinander. Wenden Sie sich für alle Wartungsarbeiten an autorisierte Service-Fachkräfte. Durch das Öffnen oder Entfernen von Abdeckungen setzen Sie sich der Gefahr hoher Spannungen und anderer Risiken aus. Fehler beim Zusammenbauen können bei der anschließenden Verwendung des Geräts zu Stromschlägen führen.
13. Ziehen Sie in den folgenden Fällen Telefon- und Netzstecker, und wenden Sie sich an autorisierte Service-Fachkräfte:
 - Das Netzkabel ist abgenutzt oder der Stecker ist beschädigt.*
 - Flüssigkeit wurde über das Gerät geschüttet.*
 - Regen oder Wasser ist in das Gerät gelangt.*
 - Das Gerät funktioniert trotz Einhaltung der Betriebsanweisungen nicht ordnungsgemäß.*
 - Das Gerät ist heruntergefallen oder das Gehäuse wurde beschädigt.*
 - Eine starke Änderung der Geräteleistung weist auf einen Wartungsbedarf hin.*
14. Stellen Sie nur die Funktionen ein, die in der Bedienungsanleitung beschrieben sind. Durch falsche Einstellungen kann es zu Schäden kommen, und die Wiederherstellung des normalen Betriebs durch einen autorisierten Service-Techniker nimmt eventuell viel Zeit in Anspruch.
15. Vermeiden Sie die Verwendung des Faxgeräts bei Gewitter. Auch noch entfernt einschlagende Blitze führen manchmal zu Stromschlägen. Ziehen Sie Netz- und Telefonkabel während eines Gewitters ab.
16. Werfen Sie die für das Faxgerät SF-3100T erforderlichen Batterien oder Akkus unter keinen Umständen ins Feuer. Die Hitze kann eine Explosion auslösen und bei der Verbrennung werden hochgiftige Stoffe freigesetzt.
17. **HEBEN SIE DIESE SICHERHEITSBESTIMMUNGEN SORGFÄLTIG AUF.**

Inhalt

Kapitel 1. Installation und Einrichtung

Liste der Funktionen	1-2
Machen Sie sich mit Ihrem neuen Faxgerät vertraut	1-3
Vorderansicht	1-3
Rückansicht	1-3
Faxkennung einrichten	1-7
Faxkennung (Faxnummer und Faxname)	1-7
Tastenfeld zur Eingabe von Buchstaben verwenden	1-8
Datum und Uhrzeit einstellen	1-9
Ansage für ANR-Modus aufzeichnen (nur SF-3100T)	1-10

Kapitel 2. Automatisches Wählen

Zielwahl	2-2
Zielwahlnummern speichern	2-2
Zielwahlnummern wählen	2-3
Kurzwahl	2-4
Kurzwahlnummern speichern	2-4
Kurzwahlnummern wählen	2-5
Gruppenwahl (für Rundsendungen)	2-6
Kurzwahlnummern für die Gruppenwahl speichern	2-6
Zusätzliche Kurzwahlnummern in eine Gruppe aufnehmen / Kurzwahlnummern aus einer Gruppe löschen	2-7
Gruppenwahl verwenden (Rundsenden)	2-9

Kapitel 3. Betrieb des Faxgeräts

Faxe senden	3-2
Vorlage einlegen	3-2
Auflösung und Kontrast einstellen	3-3
Fax manuell senden (nach Gespräch)	3-4
Fax automatisch senden	3-5
Automatische Wahlwiederholung	3-5
Fax empfangen	3-6
Empfangsmodi	3-6
Empfang im FAX-Modus	3-7
Empfang im TEL-Modus	3-7
Empfang im AUTO-Modus	3-8
Empfang im ANR-Modus (SF-3100)	3-8
Empfang im ANR-Modus (SF-3100T)	3-9

Inhalt

Zusätzlichen Telefonapparat verwenden	3-10
Empfang abbrechen	3-10
Bedienerruf	3-11
Bedienerruf senden	3-11
Bedienerruf beantworten	3-11

Kapitel 4. Betrieb des Anrufbeantworters

Ansage für ANR-Modus aufzeichnen	4-2
Ansage des Anrufbeantworters prüfen	4-2
Eingehende Anrufe mithören	4-3
Alte Nachrichten löschen	4-4
Alle Nachrichten löschen	4-4
Bestimmte Nachrichten löschen	4-4
Nachrichten wiedergeben	4-5
Neu empfangene Nachrichten eines Anrufers wiedergeben	4-5
Alle Nachrichten wiedergeben	4-5
Nachrichten erneut hören oder überspringen	4-6
Nachrichten weiterleiten	4-7
Fernzugriff auf den Anrufbeantworter	4-8
Fernzugriff	4-8
Fernbedienungscodes verwenden	4-9

Kapitel 5. Erweiterte Faxfunktionen

Speicher- Senden (Rundsenden)	5-2
Zeitversetztes Senden	5-4
Abrufen	5-6
Auf Abruf einer Gegenstation senden	5-6
Vorlage von einer Gegenstation abrufen	5-7
Gespeicherte Aufträge löschen	5-8

Kapitel 6. Spezialfunktionen

Wahlwiederholung/Pause	6-2
Zuletzt gewählte Nummer automatisch neu wählen	6-2
Gespeicherte Nummer erneut wählen	6-2
Pause bei der Nummerneingabe einfügen	6-3
R-Taste	6-3

Inhalt

Kettenwahl	6-4
Benutzerberichte	6-5
Bericht drucken	6-6
Benutzeroptionen	6-7
Setup-Optionen für das Faxgerät und den Anrufbeantworter (nur SF-3100T)	6-7
System-Setup-Optionen	6-8
ANR-Optionen (nur SF-3100T)	6-10
Lautstärke einstellen	6-12
Speicher löschen	6-13

Kapitel 7. Pflege und Wartung

Scanner reinigen	7-2
Druckkartusche auswechseln	7-4
Kartusche reinigen	7-6
Druckdüsen und Kontakte reinigen	7-6
Kontakte und Deflektor des Kartuschenwagens reinigen	7-8
Druckkopf reinigen	7-9
Tintenpegel prüfen	7-10
Weißabgleich einstellen	7-11
Hinweise zur Druckkartusche	7-12
Display-Fehlermeldungen	7-13
Fehlersuche und -behebung	7-15
Probleme mit Ihrem Fax	7-15
Probleme mit der Druckqualität	7-16
Probleme mit dem Papiereinzug	7-17
Papierstau beseitigen	7-18
Vorlagenstau bei Faxübertragung	7-18
Papierstau beim Drucken	7-19

Kapitel 8. Anhang

Technische Daten	8-2
Papiertypen und -formate (für das Papierfach)	8-3
Verwendbare Vorlagenformate (für den automatischen Vorlageneinzug)	8-4
ITU-4 %-Testmuster (verkleinert auf 60,5 %)	8-5
Samsung-Garantiebedingungen	8-6
12 Monate Garantie	8-6
Garantiebedingungen	8-6

1 INSTALLATION UND EINRICHTUNG



Liste der Funktionen

Funktionen für SF-3100 und SF-3100T

Dieses Samsung Faxgerät entspricht dem neuesten Stand der Technik. Mit seinem umfangreichen Leistungsspektrum genügt es strengsten Samsung Qualitätsanforderungen. Nachfolgend sind die vielen praktischen Eigenschaften und Funktionen Ihres Faxgerätes aufgeführt:

- Tintenstrahl-Faxgerät für Normalpapier
- Fax-Übertragung mit 14.400 Bit/s
- Vorlagenspeicher für 80 Seiten
- Wahl zwischen sieben Sprachen für Anzeigen und Berichte: Englisch, Deutsch, Französisch, Italienisch, Spanisch, Portugiesisch und Niederländisch
- Faxgerät mit umfangreichen Funktionen
- Bequemes Desktop-Kopiergerät (bis zu 99 Kopien)
- Automatischer Vorlageneinzug für 15 Seiten
- 5 Ziel- und 50 Kurzwahlspeicherplätze
- Gruppenwahl zum Senden von Vorlagen an mehrere Gegenstellen
- Wahl zwischen vier verschiedenen Empfangsmodi: TEL, FAX, AUTO und ANR¹
- Senden einer gespeicherten Vorlage an mehrere Gegenstellen
- Zeitverzögertes Senden, um eine Vorlage zu einem späteren Zeitpunkt zu übertragen
- Senden/ Empfangen auf Abruf
- Bedienerruf, um den Benutzer der Gegenstelle während des Sendens oder Empfangens von Faxnachrichten zu einem Telefongespräch aufzufordern
- Wahlwiederholung der letzten zehn gewählten Nummern
- Ausdruck von Berichten und Listen: Sendebericht, Journalausdruck, Rufnummernliste usw.
- Tintensparmodus
- Standby-Modus mit einer Leistungsaufnahme von 10,1 Watt

Funktionen nur für SF-3100T

- Integrierter digitaler Anrufbeantworter
- Ansagen für ANR-Modus
- Fernzugriff per Telefon
- Nachrichtenweiterleitung (Sie können das Gerät so einstellen, daß eine vom Anrufer hinterlassene Nachricht automatisch weitergeleitet wird.)
- Mithören von eingehenden Anrufen
- Gebührensparmodus

1. Beim Faxgerät SF-3100 ist der Anschluß eines Anrufbeantworters erforderlich.

Machen Sie sich mit Ihrem neuen Faxgerät vertraut

Nehmen Sie sich einen Moment Zeit, um sich anhand der folgenden Bilder mit Ihrem neuen Faxgerät vertraut zu machen.

Vorderansicht

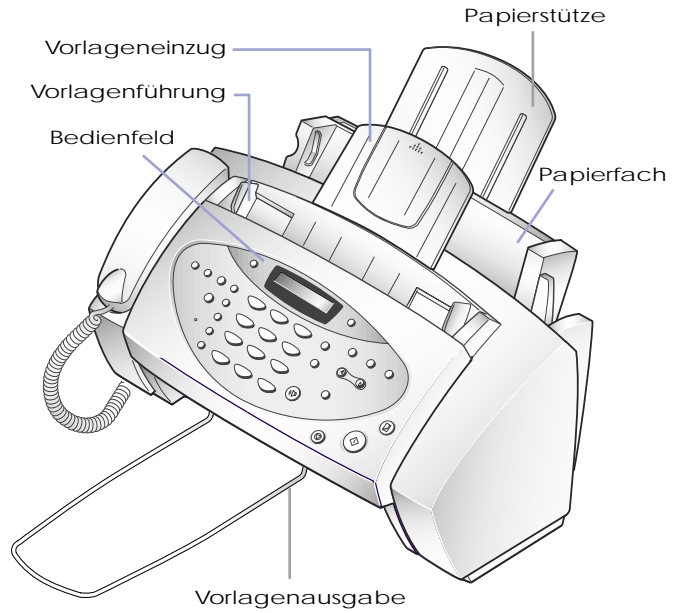

Rückansicht

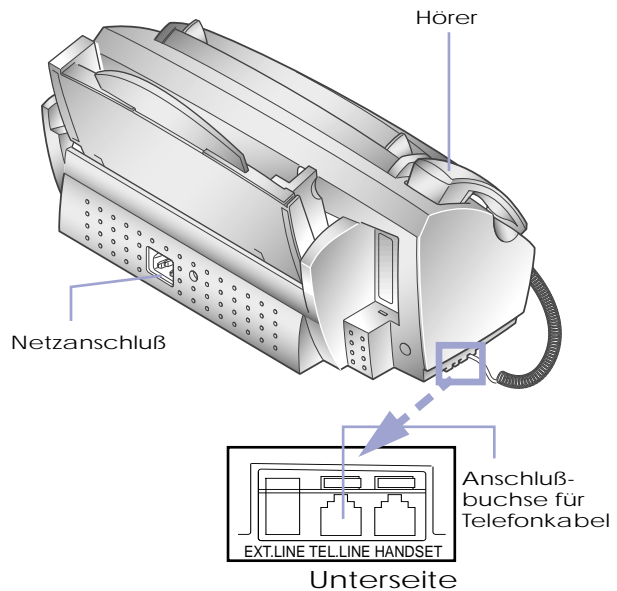

BEDIENFELD

nur SF3100T:

Taste Ansage

Zum Aufnehmen und Wiedergeben der Ansage für den ANR-Modus.

Taste Lösch.

Zum Löschen von Nachrichten.

Taste Absp.

Zum Wiedergeben aufgezeichneter Nachrichten.

Taste Anruf/Fax

Schaltet den ANR-Modus ein/aus. Leuchtet im ANR-Modus und blinkt beim Aufzeichnen einer neuen Nachricht.

Mikrofon

Wird beim Aufzeichnen des Ansagetextes für den ANR-Modus verwendet.

Taste Auflösung

Zur Auswahl der gewünschten Auflösung beim Senden einer Vorlage.

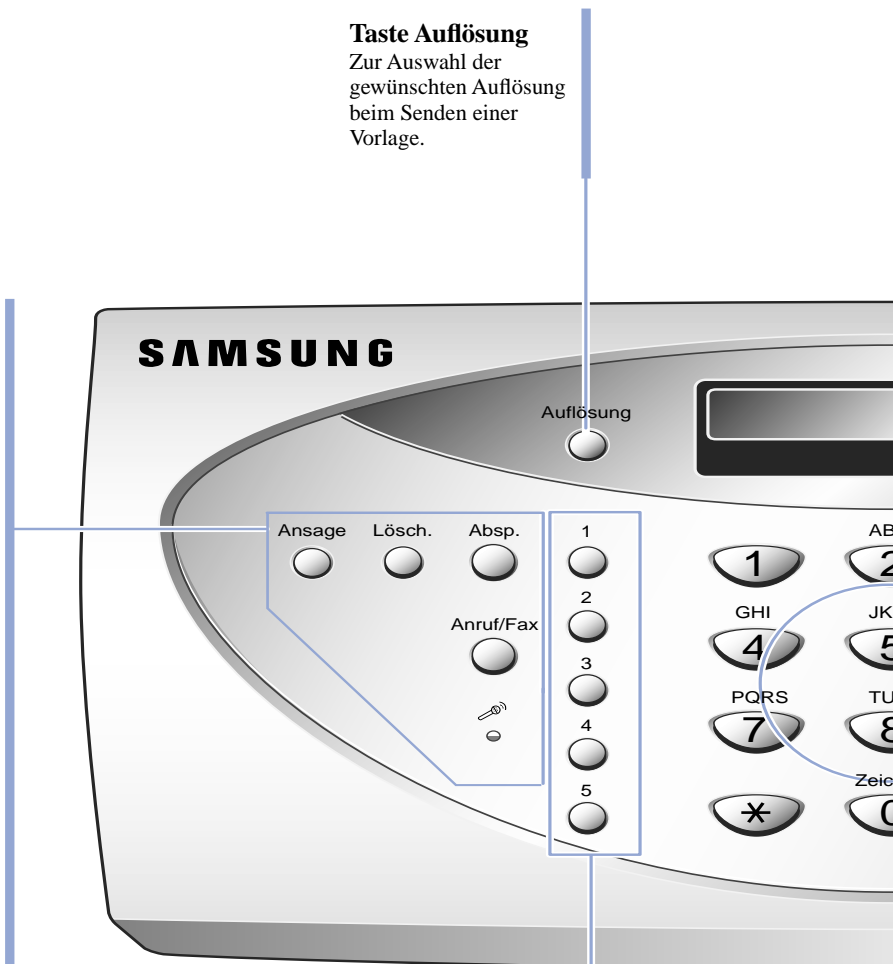

Zielwahltasten (1-5)

Zum Anwählen der Rufnummern, die als Zielwahl gespeichert sind (Wahl auf Tastendruck).

Zifferntasten

Zum manuellen Eingeben von Rufnummern oder zum Eingeben von Buchstaben.
 |◀◀(1)(nur SF-3100T)
 Zur vorhergehenden Nachricht zurückspringen.
 ▶▶| (3) (nur SF-3100T)
 Zur nächsten Nachricht springen.

Taste Empf.Modus/Kontrast

Diese Taste hat zwei Funktionen:
 Wenn keine Vorlage eingelegt ist, können Sie per Tastenbetätigung den Empfangsmodus auswählen: TEL, FAX, AUTO oder ANR.
 Wenn eine Vorlage eingelegt ist, können Sie per Tastenbetätigung den Kontrast auswählen: NORMAL, HELLER, DUNKLER oder FOTO.

Taste Setup

Zum Anwählen von Spezialfunktionen wie beispielsweise System-Setup, Tintenkartusche wechseln, Wartung usw.

Taste Fax-Funkt.

Zum Senden einer gespeicherten Vorlage an mehrere Gegenstellen, zum zeitversetzten Senden, zum Einstellen des Fax-Empfangs auf Abruf oder zum Löschen von gespeicherten Aufträgen.

Taste Bericht/Hilfsliste

Zum Ausdrucken verschiedener Berichte und Listen oder zum Ausdrucken der Hilfsliste. In der Hilfsliste werden die Grundfunktionen und –befehle erläutert. Es handelt sich hierbei um eine Kurzanleitung.

Taste Suchen/Löschen

Zum Suchen einer gespeicherten Rufnummer oder zum Löschen von Ziffern im Bearbeitungsmodus.

Taste R

In Nebenstellenanlagen: Je nach Anlage z. B. zum Durchstellen eines Gesprächs zu einer anderen Nebenstelle.

Taste Ww/Pause

Zum erneuten Anwählen der zuletzt angerufenen Nummer. Beim Speichern einer Rufnummer dient diese Funktion zum Einfügen einer Pause.

Taste Rollen/Lautstärke ◀ und ▶

Zum Anzeigen der vorherigen oder nächsten Menüoption, zum Einstellen der Lautstärke oder zum Positionieren des Cursors auf die zu ändernde Ziffer.

Taste (Kopie)

Zum Kopieren eines Dokuments.

Taste (Start/Eingabe)

Zum Ausführen eines Auftrags oder zum Bestätigen einer im Display angezeigten Einstellung.

Taste (Stop)

Zum Anhalten eines Vorgangs zu jedem beliebigen Zeitpunkt.

Taste Mith./Bed. (Wählen bei aufgelegten Hörer)/Bed.

Zum Wählen von Nummern, ohne den Hörer abzunehmen. Wird auch zum Anfordern eines Bedienerrufs nach dem Senden bzw. Empfangen von Faxen verwendet.

Taste Kurzwahl

Zum Speichern und Wählen von bis zu 50 Telefon- und Faxnummern, die als Kurzwahl unter einem zweistelligen Kurzwahlcode gespeichert sind.

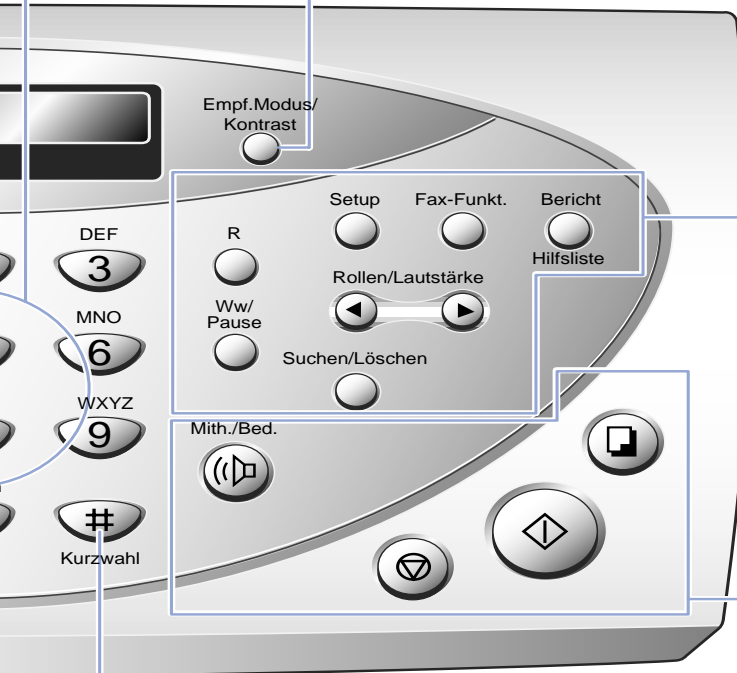

Installation und Einrichtung

Die Funktionen der einzelnen Tasten wurden Ihnen kurz vorgestellt. Bevor Sie nun Ihr Gerät in Betrieb nehmen, stellen Sie die Faxkennung sowie Datum und Uhrzeit ein.

Beim Einstellen der Funktionen Ihres Faxgerätes gibt es zwei verschiedene Stufen.

- **Allgemeine Faxfunktionen:** Dabei handelt es sich um Einstellungen vor der erstmaligen Verwendung Ihres Faxgerätes wie beispielsweise die Faxkennung und die Faxnummer sowie das Datum und die Uhrzeit (siehe Seite 1-7).
- **Erweiterte Faxfunktionen:** Hier können Sie variable Daten und persönliche Voreinstellungen wählen wie beispielsweise die Sprache für Anzeigen und Berichte oder die Anzahl der Rufzeichen vor der Rufannahme usw. (Siehe Seite 6-8.)

Bitte nehmen Sie zunächst alle Einstellungen aus dem allgemeinen Teil vor und widmen Sie sich den erweiterten Einstellungen erst, nachdem Sie diese Bedienungsanleitung sorgfältig durchgelesen haben. Auf diese Weise lernen Sie den Umgang mit Ihrem neuen Faxgerät schnell und gründlich.

Faxkennung einrichten

Faxkennung (Faxnummer und Faxname)

Anhand dieser Informationen kann der Empfänger erkennen, wer das Fax geschickt hat und an welche Faxnummer er seine Antwort senden kann. Sie können beim Einrichten der Faxkennung bis zu fünf verschiedene Faxnamen (IDs) eingeben. Dann können Sie beim Versenden einer Faxnachricht je nach Empfänger zwischen verschiedenen Faxnamen wählen. Um diese Funktion nutzen zu können, müssen Sie die Option "ID-Auswahl" in den Benutzeroptionen aktivieren (Einstellung EIN - siehe Abschnitt "Benutzeroptionen" auf Seite 6-7.)

Hinweis

Beim zeitversetzten Senden und bei der Gruppenwahl wird stets der erste eingegebene Faxname verwendet. Eine Auswahl ist nicht möglich.

1

Drücken Sie **Setup**.

2

Mit den Tasten ◀ bzw. ▶ wählen Sie die Option "FAX-NR./NAME". Drücken Sie dann **Start/Eingabe**.

3

Wenn im Display "FAXNUMMER" angezeigt wird, bestätigen Sie mit **Start/Eingabe**.

4

Geben Sie die Rufnummer Ihres Faxanschlusses ein.

- Sie können für die Nummer bis zu 20 Zeichen eingeben (einschließlich Sonderzeichen wie z.B. Leerstelle, Bindestrich, Pluszeichen usw.).
- Drücken Sie **Ww/Pause** oder #, um ein Leerzeichen einzugeben.
- Drücken Sie *, um ein Pluszeichen (+) einzugeben.
- Wenn Sie ein falsches Zeichen eingegeben haben, drücken Sie ◀ oder ▶, um den blinkenden Cursor unter das falsche Zeichen zu setzen. Geben Sie dann das richtige Zeichen ein.

5

Drücken Sie **Start/Eingabe**, wenn Sie alles eingegeben haben.

6

Drücken Sie **Start/Eingabe**, wenn im Display "FAX-NAME" angezeigt wird.

7

Geben Sie einen Faxnamen ein (bis zu 40 Zeichen). Die Eingabe erfolgt über die Zifferntasten.

Bei der Eingabe des Namens können Sie Sonderzeichen verwenden (Leerzeichen, Pluszeichen usw.).

8

Drücken Sie **Start/Eingabe**, wenn der Name im Display richtig angezeigt wird. Wenn Sie die Option "ID-Auswahl" aktiviert haben und mehrere IDs verwenden möchten, wiederholen Sie alle Einstellungen ab Schritt 7. Die Display-Meldung "WEITERE ID?" bestätigen Sie mit "J". Wenn Sie alles eingegeben haben oder Stop drücken, schaltet das Faxgerät auf den Standby-Modus um.

Tastenfeld zur Eingabe von Buchstaben verwenden

Hinweis

Diese Anweisungen setzen voraus, daß Sie zur Eingabe eines Namens aufgefordert werden.

1

Drücken Sie die jeweilige Zifferntaste, um den gewünschten Buchstaben zu wählen. Der Buchstabe erscheint daraufhin im Display.

- Drücken Sie die Zifferntaste 6 (gekennzeichnet mit MNO), um ein O einzugeben. Jedes Mal, wenn Sie 6 drücken, erscheint im Display ein anderes Zeichen: zuerst M, dann N, dann O und schließlich 6.
- Die Liste der Buchstaben und der entsprechenden Tasten entnehmen Sie bitte der Tabelle unten.

2

Wählen Sie den nächsten Buchstaben wie oben beschrieben.

Der blinkende Cursor bewegt sich nach rechts und der nächste Buchstabe erscheint im Display.

- Wenn der nächste Buchstabe auf derselben Zifferntaste liegt, die Sie gerade verwendet haben, bewegen Sie den Cursor durch Druck auf ► und drücken dann die Zifferntaste für den Buchstaben.

3

Drücken Sie **Start/Eingabe**, wenn Sie alle Buchstaben eingegeben haben.

Zuordnung von Tasten und Zeichen

Taste	Zuordnung von Ziffern, Buchstaben oder Zeichen		
1	(Leerstelle) 1	6	M N O 6
2	A B C 2	7	P Q R S 7
3	D E F 3	8	T U V 8
4	G H I 4	9	W X Y Z 9
5	J K L 5	0 (Symbole)	+ - , . ' / * # & 0

Datum und Uhrzeit einstellen

Bei eingeschaltetem und einsatzbereitem Faxgerät (Standby-Modus) sehen Sie im Display das aktuelle Datum und die aktuelle Uhrzeit eingeblendet. Auf allen Faxen, die Sie senden, werden Datum und Uhrzeit mit ausgedruckt.

- 1 Drücken Sie **Setup**.
- 2 Mit den Tasten ◀ bzw. ▶ wählen Sie die Option "SETUP DAT./ZEIT". Dann drücken Sie **Start/Eingabe**.
- 3 Drücken Sie **Start/Eingabe**, wenn im Display "DATUMSFORMAT" angezeigt wird.
- 4 **Mit den Tasten ◀ bzw. ▶** wählen Sie entweder "EUROPA" oder "USA". Dann drücken Sie **Start/Eingabe**.
- 5 Drücken Sie **Start/Eingabe**, wenn im Display "ZEIT/DATUM" angezeigt wird.
 - Wenn Sie USA wählen, wird das Datum im Format MM-TT-JJJJ SS:MM angezeigt, z.B. 03-20-1999 10:20.
 - Wenn Sie EUROPA wählen, wird das Datum im Format TT-MM-JJJJ SS:MM angezeigt, z.B. 20-03-1999 10:20.
- 6 Geben Sie das Datum und die Uhrzeit ein. Den Cursor können Sie mit den Tasten ◀ bzw. ▶ bewegen.
 - Wenn Sie eine ungültige Ziffer eingegeben haben, hören Sie einen Signalton und können nicht zum nächsten Schritt übergehen. Geben Sie in diesem Fall einfach eine neue Ziffer ein.
 - TT (Tag) = 01~31
 - MM (Monat) = 01~12
 - JJJ (Jahr) = vier Ziffern
 - SS (Stunde) = 00~23
 - MM (Minute) = 00~59
- 7 Drücken Sie **Start/Eingabe**, wenn das Datum und die Uhrzeit im Display korrekt angezeigt werden.
 - Im Display erscheint das von Ihnen eingegebene Datum und die Uhrzeit. Das Faxgerät geht zurück in den Standby-Modus.

Ansage für ANR¹-Modus aufzeichnen (nur SF-3100T)

Der Ansagetext (Ansage) wird wiedergegeben, wenn ein Anruf eingeht und sich das Faxgerät im ANR-Modus befindet. Weitere Informationen zu diesem Empfangsmodus finden Sie im Abschnitt "Empfangsmodi" auf Seite 3-6.

1

Halten Sie die Taste **Ansage** gedrückt, bis Sie den Signalton hören.

Im Display wird die laufende Aufzeichnungszeit mitgezählt und angezeigt.

2

Wenn im Display "AUFN:" erscheint, sprechen Sie in das Mikrofon. Der Abstand zum Mikrofon sollte dabei nicht mehr als 30 cm betragen. Sie können eine bis zu 60 Sekunden lange Ansage aufzeichnen.

- *Wir empfehlen jedoch, die Dauer der Aufzeichnung auf 15 Sekunden zu beschränken. Wenn die Ansage zu lang ist, kommt es beim Empfang von Faxen möglicherweise zu Fehlern.*
- *Wenn Sie die Aufzeichnung noch vor dem Ablauf der verfügbaren Zeit beenden möchten, drücken Sie **Stop** oder **Ansage**.*
- *Nach dem Aufzeichnen der Ansage zeigt das Faxgerät für eine kurze Zeit das Datum und die Uhrzeit der Aufzeichnung an. Während der automatischen Wiedergabe der Ansage wird die Ansagedauer im Display mitgezählt und angezeigt.*

Jetzt können Sie den ANR-Modus als Empfangsmodus nutzen. Weitere Informationen über den Anrufbeantworter finden Sie im Abschnitt "Betrieb des Anrufbeantworters" auf Seite 4-1.

1. Anrufbeantworter



2 AUTOMATISCHES WÄHLEN



Zielwahl

Die Zielwahl bietet Ihnen die Möglichkeit, schnell auf die von Ihnen am häufigsten gewählten Rufnummern zuzugreifen. Um die Zielwahl nutzen zu können, müssen Sie die gewünschten Rufnummern unter den fünf Zielwahlstasten links neben dem Bedienfeld des Faxgerätes speichern.

Zielwahlnummern speichern

1

Drücken Sie eine **Zielwahl**taste und halten Sie sie ca. zwei Sekunden lang gedrückt.

- *Wenn der gedrückten Zielwahl*taste bereits eine Nummer zugeordnet wurde, wird diese Nummer im Display kurz angezeigt. Sie werden gefragt, ob Sie die Nummer löschen möchten. Standardmäßig ist "N (Nein – Nicht löschen)" eingestellt. Wenn Sie **Start/Eingabe** drücken, geht das Faxgerät mit der alten gespeicherten Nummer zurück in den Standby-Modus. Wenn Sie die alte Nummer löschen möchten, wählen Sie "J" und drücken Sie zur Bestätigung **Start/Eingabe**.

2

Geben Sie die zu speichernde Nummer ein (bis zu 46 Stellen).

- Drücken Sie **Ww/Pause**, um eine Pause zwischen den Zahlen einzufügen. Im Display erscheint daraufhin ein "P".
- Wenn Sie bei der Eingabe einen Fehler machen, verwenden Sie ◀ oder ▶, um den Cursor unter die fehlerhafte Ziffer zu setzen. Überschreiben Sie diese mit der richtigen Ziffer.

3

Drücken Sie **Start/Eingabe**, wenn die Nummer korrekt im Display angezeigt wird. Sie werden im Display dazu aufgefordert, einen Namen einzugeben.

4 Geben Sie den Namen ein. Verwenden Sie dazu die Zifferntasten.

- *Wenn Sie keinen Namen eingeben möchten, überspringen Sie diesen Schritt und fahren mit Schritt 5 fort.
Sie können bis zu 20 Zeichen für den Namen eingeben. Weitere Informationen zur Eingabe von Buchstaben mit Hilfe der Zifferntasten finden Sie im Abschnitt "Tastenfeld zur Eingabe von Buchstaben verwenden" auf der Seite 1-8.*

5 Drücken Sie **Start/Eingabe**, wenn Sie den Namen eingegeben haben.

Zielwahlnummern wählen

1 Drücken Sie die gewünschte Zielwahl taste (1 bis 5).

- *Im Display erscheint kurz der Name bzw. die Nummer. Die Nummer wird automatisch gewählt. Sie hören den Wahlvorgang durch den Lautsprecher.*
- *Wenn keine Nummer gespeichert ist, erscheint im Display die Meldung "NICHT ZUGEORDNET" und Sie hören einen Signalton. Das Faxgerät kehrt anschließend in den Standby-Modus zurück.*
- *Wenn Sie wissen möchten, welche Rufnummern den Zielwahl tasten zugewiesen sind, können Sie sich die Rufnummernliste ausdrucken lassen. Informationen zum Ausdrucken der Rufnummernliste finden Sie im Abschnitt "Benutzerberichte" auf Seite 6-5.*
- *Zum Abbrechen der Zielwahl drücken Sie **Stop**.*
- *Wenn Sie jemanden anrufen (sofern Sie keine Vorlage in den Vorlageneinzug gelegt haben), nehmen Sie den Hörer ab, sobald die andere Person antwortet.*
- *Wenn das ferne Faxgerät den Anruf beantwortet, wird die Vorlage, die Sie in den Vorlageneinzug eingelegt haben, automatisch gescannt. Wenn keine Verbindung zustande kommt, erscheint im Display "NEU ANWAEHLEN?". Drücken Sie **Start/Eingabe**, um die Nummer erneut zu wählen.*

Kurzwahl

Mit der Kurzwahlfunktion können Sie die von Ihnen am häufigsten gewählten Rufnummern schnell wählen. Um die Kurzwahl nutzen zu können, speichern Sie die gewünschten Rufnummern unter einem zweistelligen Kurzwahlcode.

Hinweis

Sie können bis zu 50 Telefon- oder Faxnummern als Kurzwahl speichern. Bevor Sie die Kurzwahl verwenden können, müssen Sie die Rufnummer zunächst unter einem Kurzwahlcode abspeichern.

Kurzwahlnummern speichern

1

Drücken Sie die Taste **Kurzwahl** und halten Sie sie ca. zwei Sekunden lang gedrückt. Sie werden im Display dazu aufgefordert, den Kurzwahlcode zum Speichern der Nummer zu bestimmen.

2

Geben Sie den zweistelligen Kurzwahlcode ein (01 bis 50), unter dem Sie die Telefon- oder Faxnummer speichern möchten. Drücken Sie **Start/Eingabe**.

- *Wenn dem Kurzwahlcode bereits eine Nummer zugeordnet ist, erscheint diese Nummer kurz im Display. Sie werden gefragt, ob Sie die Nummer löschen möchten. Standardmäßig ist "N (Nein – Nicht löschen)" eingestellt. Wenn Sie **Start/Eingabe** drücken, geht das Faxgerät zurück in den Standby-Modus, wobei wieder die zuvor gespeicherte Nummer gilt. Wenn Sie die alte Nummer löschen möchten, wählen Sie "J". Drücken Sie anschließend **Start/Eingabe** und geben Sie die neue Nummer ein.*

3

Geben Sie die Nummer ein, die Sie speichern möchten (bis zu 46 Stellen).

- *Wenn Sie eine Pause zwischen den Nummern einfügen möchten, drücken Sie **Ww/Pause**. Im Display erscheint daraufhin ein "P". Wenn Sie bei der Eingabe einen Fehler machen, verwenden Sie ◀ oder ▶, um den Cursor unter die zu korrigierende Ziffer zu setzen. Geben Sie die richtige Ziffer ein.*

4

Drücken Sie **Start/Eingabe**, wenn die Nummer im Display korrekt angezeigt wird. Sie werden im Display dazu aufgefordert, einen Namen einzugeben.

5 Geben Sie den Namen ein. Verwenden Sie dazu die Zifferntasten.

- *Wenn Sie keinen Namen eingeben möchten, überspringen Sie diesen Schritt. Sie können bis zu 20 Zeichen für einen Namen eingeben. Weitere Informationen zur Eingabe von Buchstaben mit Hilfe der Zifferntasten finden Sie im Abschnitt "Tastenfeld zur Eingabe von Buchstaben verwenden" auf der Seite 1-8.*

6 Drücken Sie **Start/Eingabe**. Wenn Sie weitere Kurzwahlnummern eingeben möchten, beginnen Sie wieder bei Schritt 2.

7 Drücken Sie **Stop**, wenn Sie alle gewünschten Kurzwahlnummern eingegeben haben und das Menü verlassen möchten.

Kurzwahlnummern wählen

1 Drücken Sie **Kurzwahl**. Sie werden im Display dazu aufgefordert, den zweistelligen Kurzwahlcode einzugeben.

2 Geben Sie den zweistelligen Kurzwahlcode der gewünschten Rufnummer ein.

3 Drücken Sie **Start/Eingabe**, um die Nummer zu wählen. Die Nummer wird automatisch gewählt. Wenn Sie wissen möchten, welche Rufnummern den Kurzwahl-tasten zugewiesen sind, können Sie sich die Rufnummernliste ausdrucken lassen. Informationen zum Ausdrucken der Rufnummernliste, finden Sie im Abschnitt "Benutzerberichte" auf Seite 6-5.

- *Zum Abbrechen der Kurzwahl drücken Sie **Stop**. Wenn Sie jemanden anrufen (sofern Sie keine Vorlage in den Vorlageneinzug eingelegt haben), nehmen Sie den Hörer ab, sobald die andere Person antwortet.*
- *Sobald das ferne Faxgerät den Anruf beantwortet, wird die Vorlage, die Sie in den Vorlageneinzug gelegt haben, automatisch gescannt und übertragen. Wenn keine Verbindung zustande kommt, erscheint im Display "NEU ANWAEHLEN?". Drücken Sie **Start/Eingabe**, um die Nummer erneut zu wählen.*

Gruppenwahl (für Rundsendungen)

Sie können mehrere Kurzwahlnummern zusammen als Gruppe speichern. Die Gruppe selbst wird unter einer Zielwahltaste gespeichert. Anschließend können Sie eine Vorlage mit der Gruppenwahl in einem Durchgang an mehrere Gegenstellen senden. Ihr Faxgerät wählt die Nummern der Gruppe in der zuvor gespeicherten Reihenfolge. Ist eine Nummer besetzt, wählt Ihr Faxgerät die nächste gespeicherte Nummer. Nachdem alle gespeicherten Nummern einmal gewählt wurden, wählt das Gerät automatisch erneut alle zuvor besetzten Nummern. Bevor Sie diese Funktion verwenden können, müssen Sie mit den bereits gespeicherten Kurzwahlnummern Gruppen anlegen.

Hinweis

Sie können entweder eine Gruppe oder eine einzelne Rufnummer unter einer Zielwahltaste speichern, nicht jedoch beides.

Kurzwahlnummern für die Gruppenwahl speichern

1

Drücken Sie **Setup**.

2

Drücken Sie ◀ oder ▶, um die Option "GRUPPENW.-SETUP" auszuwählen. Drücken Sie anschließend **Start/Eingabe**.

3

Drücken Sie die **Zielwahltaste**, die Sie für die Gruppenwahl verwenden möchten. Dann drücken Sie **Start/Eingabe**.

- Wenn der gedrückten Taste bereits eine Gruppe zugeordnet ist, erscheint im Display "GR. xx GEBR." und "LOESCHEN? J/N".

Wenn Sie "N" (Nein – nicht löschen) wählen und **Start/Eingabe** drücken, geht das Faxgerät zurück in den Standby-Modus mit der alten gespeicherten Gruppe.

Wenn Sie die alte Gruppe löschen möchten, wählen Sie "J" und drücken Sie **Start/Eingabe**. Dann wählen Sie erneut eine Zielwahltaste.

4

Geben Sie den zweistelligen Kurzwahlcode einer Faxnummer ein, die Sie in die Gruppe aufnehmen möchten. Im Display erscheint die Nummer, die unter dem ausgewählten zweistelligen Kurzwahlcode gespeichert wurde.

5

Drücken Sie **Start/Eingabe**.

- 6 Wiederholen Sie die Schritte 4 und 5, um weitere Faxnummern in die Gruppe aufzunehmen.
- 7 Wenn Sie alle Faxnummern auf diese Weise eingegeben haben, drücken Sie **Stop**. Sie werden im Display dazu aufgefordert, einen Namen für die Gruppe einzugeben.
- 8 Geben Sie einen Namen für die Gruppe ein. Überspringen Sie diesen Schritt, wenn Sie keinen Namen zuordnen möchten. Sie können bis zu 20 Zeichen für den Namen eingeben. Weitere Informationen zur Eingabe von Buchstaben mit Hilfe der Zifferntasten finden Sie im Abschnitt "Tastenfeld zur Eingabe von Buchstaben verwenden" auf der Seite 1-8.
- 9 Drücken Sie **Start/Eingabe**.

Zusätzliche Kurzwahlnummern in eine Gruppe aufnehmen / Kurzwahlnummern aus einer Gruppe löschen

Sie können jederzeit zusätzliche Kurzwahlnummern in eine bereits bestehende Gruppe aufnehmen oder auch Kurzwahlnummern aus einer Gruppe löschen.

Zum Zufügen bzw. zum Löschen von Kurzwahlnummern gehen Sie wie folgt vor.

- 1 Drücken Sie **Setup**.
- 2 Drücken Sie ◀ oder ▶, um die Option "GRUPPENW.-SETUP" auszuwählen. Drücken Sie anschließend **Start/Eingabe**.
- 3 Drücken Sie die Zielwahltaste, unter der Sie die gewünschte Gruppe gespeichert haben.
 - *Im Display erscheint "GR. xx GEBR." und "LOESCHEN? J/N".*

4

Wählen Sie "N" mit Hilfe der Taste ◀ oder ▶. Drücken Sie dann **Start/Eingabe**.

- *Im Display wird die erste in dieser Gruppe gespeicherte Kurzwahlnummer angezeigt. Mit den Tasten ◀ und ▶ können Sie weitere in der Gruppe gespeicherte Kurzwahlnummern anzeigen.*

Zum Löschen einer Kurzwahlnummer drücken Sie so oft die Taste ◀ oder ▶, bis die zu löschende Kurzwahlnummer im Display angezeigt wird. Dann drücken Sie **Suchen/Löschen**.

- *Im Display erscheint "LOESCHEN? J/N".*

Zur Bestätigung des Löschvorgangs drücken Sie **Start/Eingabe**. Wenn Sie den Löschvorgang abbrechen möchten, drücken Sie stattdessen die Taste **Stop**.

Zum Zufügen einer Kurzwahlnummer drücken Sie die Taste # im Zifferntastenblock.

- *Wenn im Display die Anzeige "KW-NR.EINGEB.>##" erscheint, geben Sie den zweistelligen Kurzwahlcode der Nummer ein.*
- *Wenn Sie weitere Kurzwahlnummern zufügen wollen, wiederholen Sie diesen Schritt.*

5

Wenn Sie alle zusätzlichen Kurzwahlnummern eingegeben bzw. alle nicht mehr benötigten Nummern gelöscht haben, drücken Sie **Stop**.

- *Im Display wird der Gruppenname angezeigt.*

6

Drücken Sie **Start/Eingabe**, um den Gruppennamen beizubehalten. Wenn Sie den Namen ändern möchten, geben Sie den neuen Namen ein und drücken **Start/Eingabe**.

- *Das Faxgerät kehrt in den Standby-Modus zurück.*

Gruppenwahl verwenden (Rundsenden)

Sobald Sie eine Gruppe abgespeichert haben, können Sie die Gruppenwahl sowohl beim Speicher-Senden als auch beim zeitversetzten Senden nutzen.

Folgen Sie bitte den Anweisungen für den jeweiligen Vorgang. Wenn Sie bei dem Schritt ankommen, in dem Sie über eine Meldung im Display zur Eingabe der Nummer des fernen Faxgeräts aufgefordert werden:

Drücken Sie die Zielwahltaste, unter der Sie die gewünschte Gruppe gespeichert haben. Dabei können Sie für jeden Sendevorgang nur eine Gruppennummer angeben. Folgen Sie den weiteren Anweisungen, um den Vorgang abzuschließen.

Ihr Faxgerät scannt automatisch die in den Vorlageneinzug gelegte Vorlage in den Speicher. Dann wählt es jede einzelne, zur Gruppe gehörende Nummer.

- *Weitere Informationen zum Rundsenden: siehe "Speicher- Senden (Rundsenden)" auf Seite 5-2.*
- *Weitere Informationen zum zeitversetzten Senden: siehe "Zeitversetztes Senden" auf Seite 5-4.*

Hinweis

Wenn Sie die Option "TASTENTON-LST." auf "AUS" gestellt haben, wird der Sendevorgang beim Senden aus dem Speicher (z. B. Rundsenden, zeitversetzter Sendeauftrag oder Gruppenwahl) nicht über den Lautsprecher wiedergegeben. Der Vorgang wird jedoch im Display angezeigt. Weitere Informationen zur Einstellung der Tastenton-Lautstärke finden Sie im Abschnitt "Lautstärke einstellen" auf Seite 6-12.

Automatisches Wählen



3 BETRIEB DES FAXGERÄTS



Faxe senden

Ein Fax zu senden ist ganz einfach. Führen Sie dazu die nachfolgenden Anweisungen aus. In diesem Abschnitt wird zunächst beschrieben, wie Sie die Vorlage einlegen, wie Sie die Auflösung und den Kontrast einstellen und wie Sie die Nummer wählen.

Vorlage einlegen

1

Legen Sie die Vorlage mit der bedruckten Seite nach unten in den Vorlageneinzug. Vergewissern Sie sich, daß die Vorlage trocken und frei von Heftklammern, Büroklammern und anderen Fremdkörpern ist. Weitere Informationen zu verwendbaren Vorlagenformate (für den automatischen Vorlageneinzug) auf Seite 8-4.

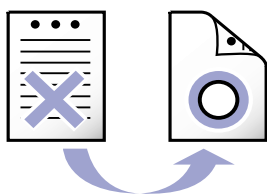

2

Stellen Sie die Vorlagenführung auf die Vorlagenbreite ein. Sie können bis zu 15 Seiten gleichzeitig einlegen. Der automatische Vorlageneinzug zieht die Vorlage ein. Im Display erscheint die Meldung "VORLAGE BEREIT", sobald Sie eine Vorlage in den Vorlageneinzug gelegt haben.

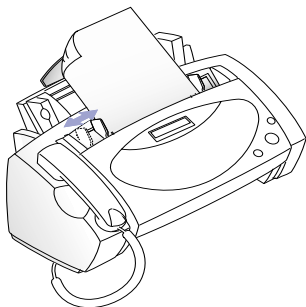

- Wenn Sie mehrere Seiten einlegen, achten Sie darauf, daß das unterste Blatt zuerst eingezogen wird. Legen Sie die Seiten leicht gestaffelt ein, und führen Sie sie mit einem leichten Druck ein, um ihren Einzug zu erleichtern.
- Wenn Sie während des Sendens weitere Seiten hinzufügen möchten, legen Sie sie im Vorlageneinzug oben auf die bereits vorhandenen Seiten. Wenn das Vorlagenpapier ungewöhnlich dick oder dünn ist, müssen Sie die Seiten einzeln einlegen. Falls die Seiten nicht gleichmäßig eingezogen werden, müssen Sie das Bedienfeld öffnen, die Seiten herausnehmen und erneut einlegen.

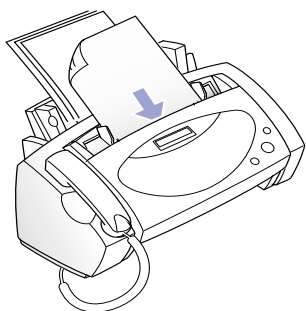

3

Wählen Sie die jeweils geeignete Einstellung für Auflösung und Kontrast. Drücken Sie dazu die entsprechenden Tasten **Empf.Modus/Kontrast** bzw. **Auflösung**.

- Standardmäßig ist die Auflösung auf **STANDARD** eingestellt und der Kontrast auf **NORMAL**.
- Bei einer normalen Vorlage müssen Sie diese Einstellungen nicht ändern. In diesem Fall überspringen Sie Schritt 3. Weitere Informationen zu Auflösung und Kontrast finden Sie im Abschnitt "Auflösung und Kontrast einstellen" auf Seite 3-3.

Auflösung und Kontrast einstellen

Wir empfehlen Ihnen, Vorlagen zu senden, die mit Schreibmaschine, Filzstift oder schwarzer Tinte geschrieben oder einem Laserdrucker gedruckt wurden. Das Papier sollte weiß oder sehr hell und normal schwer sein. Verwenden Sie kein kartoniertes Papier.

Blaue Linien werden schlecht übertragen. Weitere Informationen zu verwendbaren Vorlagen finden Sie im Abschnitt "Verwendbare Vorlagenformate (für den automatischen Vorlageneinzug)" auf Seite 8-4.

Wenn Sie normale gedruckte Vorlagen senden/ kopieren, ist eine Einstellung von Auflösung und Kontrast nicht erforderlich. Wenn Sie jedoch Vorlagen mit ungewöhnlichen Kontrastmerkmalen senden, z.B. Fotos, können Sie die Übertragungsqualität mit den Einstellungen für Auflösung und Kontrast verbessern.

Sobald Sie eine oder mehrere Vorlagen eingelegt haben, können Sie die Auflösung und den Kontrast wie folgt ändern:

1

Drücken Sie wiederholt **Auflösung**, um zwischen den Einstellungen STANDARD, FEIN und SUPERFEIN zu wählen.

Hinweis

Die Einstellung SUPERFEIN wird nicht zum Senden von in den Speicher eingescannten Vorlagen verwendet (z.B. beim Speicher-Senden oder zeitversetzten Senden).

- *STANDARD eignet sich für gedruckte oder maschinengeschriebene Vorlagen mit normalgroßen Buchstaben.*
- *FEIN eignet sich für Vorlagen mit vielen Details.*
- *SUPERFEIN eignet sich für Vorlagen mit sehr vielen kleinen Details. SUPERFEIN funktioniert nur, wenn auch die Gegenstelle über diese Funktion verfügt.*

2

Drücken Sie wiederholt **Empf.Modus/Kontrast**, um zwischen den Kontrasteinstellungen NORMAL, HELLER, DUNKLER und FOTO zu wählen.

- *NORMAL eignet sich für handgeschriebene, maschinengeschriebene oder gedruckte Vorlagen.*
- *HELLER eignet sich für besonders dunkle Vorlagen.*
- *DUNKLER eignet sich für schwach gedruckte Vorlagen oder Vorlagen mit schwachen Bleistiftanmerkungen.*

**Fax manuell
senden
(nach Gespräch)**

- *Verwenden Sie die Einstellung FOTO, um Fotografien oder andere Vorlagen zu faxen, die Farb- oder Grautöne enthalten. Wenn FOTO ausgewählt ist, gilt automatisch die Einstellung FEIN.*
- *Sobald der Sende- bzw. Kopiervorgang abgeschlossen ist, schaltet Ihr Faxgerät automatisch wieder auf die Standardeinstellungen für Auflösung und Kontrast zurück.*

1

Nehmen Sie den Hörer ab.

- *Wenn Sie mit aufgelegtem Hörer wählen möchten, drücken Sie **Mith./Bed.** Im Display erscheint "TELEFON".*
- *Drücken Sie wiederholt ◀ oder ▶, um anhand des Wähltons die gewünschte Lautsprecher-Lautstärke einzustellen.*

2

Geben Sie die Nummer des fernen Faxgerätes mit Hilfe der Zifferntasten ein.

- *Falls der Anruf am fernen Gerät von einer Person entgegengenommen wird, bitten Sie diese, **Start/Eingabe** zu drücken, so daß Sie mit dem Senden der Vorlage beginnen können.*

3

Drücken Sie **Start/Eingabe**, sobald Sie den Faxton hören.

- *Wenn Sie die Option "ID-Auswahl" in den Benutzer-Optionen aktiviert haben, werden Sie nach Betätigung der Taste **Start/Eingabe** im Display mit der Meldung "ID AENDERN? J/N" gefragt, ob Sie einen anderen als den Standardnamen (ID #1) verwenden möchten. Wenn Sie einen anderen Namen verwenden möchten, wählen Sie "J" und drücken **Start/Eingabe**. Dann wählen Sie mit den Tasten ◀ oder ▶ den gewünschten Namen aus und drücken **Start/Eingabe**.*
- *Das Faxgerät scannt die Vorlage automatisch in den Speicher und beginnt mit der Übertragung.*

4

Legen Sie den Hörer wieder auf.

- *Nach erfolgter Übertragung können Sie mit der Taste **Mith./Bed.** einen Bediennerruf abschicken, um zu erfragen, ob das Fax einwandfrei übertragen worden ist.*
- *Weitere Informationen zu Bediennerrufen finden Sie im Abschnitt "Bediennerruf" auf Seite 3-11.*

Fax automatisch senden

Zum automatischen Senden einer Faxnachricht müssen Sie bereits Rufnummern entweder als Zielwahl, als Kurzwahl oder als Gruppenwahl gespeichert haben. Weitere Informationen zum Einrichten von Zielwahl, Kurzwahl oder Gruppenwahl finden Sie im Abschnitt "Automatisches Wählen" auf Seite 2-1.

1

Legen Sie die Vorlage(n) mit der bedruckten Seite nach unten in den Vorlageneinzug (bis zu 15 Seiten).

2

Drücken Sie die **Zielwahltaste** mit der gewünschten Faxnummer oder Gruppe bzw. drücken Sie die Taste **Kurzwahl** und geben Sie den Kurzwahlcode der gewünschten Faxnummer ein.

- *Sobald das ferne Gerät den Anruf beantwortet, scannt das Faxgerät die Vorlage, die Sie in den Vorlageneinzug gelegt haben, in den Speicher und beginnt mit der Übertragung. Sie können überprüfen, ob ein Fax übertragen wurde, indem Sie die Taste **Mith./Bed.** drücken, um somit nach einer Übertragung mit der Gegenstelle zu sprechen.*
- *Weitere Informationen zu Bedienerufen finden Sie im Abschnitt "Bedieneruf" auf Seite 3-11. Sobald die letzte Seite Ihrer Vorlage erfolgreich übertragen wurde, hören Sie einen Signalton und das Gerät geht zurück in den Standby-Modus.*
- *Sollte es während der Übertragung zu einem Fehler kommen, erscheint eine Fehlermeldung im Display. Weitere Informationen finden Sie im Abschnitt "Display-Fehlermeldungen" auf Seite 7-13. Drücken Sie **Stop**, um die Meldung zu löschen und die Vorlage erneut zu senden. Sie können Ihr Faxgerät so einrichten, daß es automatisch einen Sendebericht ausdruckt. Weitere Informationen finden Sie im Abschnitt "Benutzerberichte" auf Seite 6-5.*

Automatische Wahlwiederholung

Die Wahlwiederholung erfolgt automatisch, wenn die gewählte Faxnummer besetzt ist oder das ferne Gerät nicht antwortet. Ihr Faxgerät bricht den Anruf ab und wählt die Nummer noch bis zu zweimal mit einem Intervall von jeweils drei Minuten. Während des Intervalls zwischen zwei Wahlversuchen erscheint im Display die Meldung "NEU ANWAEHLEN?". Wenn Sie die Nummer sofort ein zweites Mal wählen möchten:

1

Drücken Sie **Start/Eingabe**, sobald die Meldung "NEU ANWAEHLEN?" im Display angezeigt wird.

2

Drücken Sie **Stop**, um die Wahlwiederholung abzubrechen. Das Faxgerät kehrt in den Standby-Modus zurück.

Fax empfangen

Um Faxe empfangen zu können, müssen Sie das richtige Papier eingelegt haben. Weitere Informationen zu verwendbaren Papierformaten finden Sie im Abschnitt "Papiertypen und -formate (für das Papierfach)" auf Seite 8-3. Informationen zum richtigen Einlegen des Papiers in das Papierfach finden Sie in der Installationsanleitung.

Empfangsmodi

Ihr Faxgerät bietet verschiedene Empfangsmodi: FAX, TEL, AUTO und ANR.

Hinweis

Hinweis zum SF-3100T: Zum Auswählen des ANR-Modus müssen Sie die Taste **Anruf/Fax** drücken und nicht die Taste **Empf.Modus/Kontrast**.

Wenn Sie einen anderen Empfangsmodus verwenden möchten, drücken Sie **Empf.Modus/Kontrast**, ohne daß eine Vorlage im Einzug liegt. Wenn eine Vorlage im Einzug liegt, dient die Taste **Empf.Modus/Kontrast** zur Einstellung des Kontrasts, nicht zur Auswahl des Empfangsmodus. Wie die einzelnen Empfangsmodi funktionieren, finden Sie in der nachfolgenden Tabelle beschrieben:

Empfangsmodus	Ihr Faxgerät	Funktionsweise	Weitere Informationen, siehe Abschnitt:
FAX	SF-3100/ SF-3100T	Im Modus FAX beantwortet das Faxgerät eingehende Anrufe und aktiviert sofort den Faxempfang, um ein eingehendes Fax automatisch zu empfangen.	Empfang im FAX-Modus
TEL		Im Modus TEL ist der automatische Faxempfang ausgeschaltet. Wenn ein Faxanruf eingeht, drücken Sie Start/Eingabe, um das Fax manuell zu empfangen.	Empfang im TEL-Modus
AUTO		Im Modus AUTO empfängt das Faxgerät eingehende Faxe automatisch nach der von Ihnen eingestellten Anzahl von Rufzeichen. <i>Wenn das Gerät bei einem Anruf keinen Faxton erkennt</i> , macht Sie ein besonderes Rufzeichen darauf aufmerksam, daß es sich um einen Telefonanruf handelt. In diesem Fall sollten Sie den Hörer abnehmen. <i>Wenn Sie den Hörer Ihres Faxgerätes jedoch nicht abnehmen</i> , geht das Gerät in den automatischen Faxempfangsmodus.	Empfang im AUTO-Modus
ANR	SF-3100T	Der Anrufer hört den Ansagetext und kann anschließend eine Nachricht hinterlassen oder ein Fax schicken.	Empfang im ANR-Modus (SF-3100T)
	SF-3100	Sie müssen einen Anrufbeantworter an dieselbe Telefonanschlußdose anschließen, mit der das Faxgerät verbunden ist. Wenn ein Anruf eingeht, nimmt der Anrufbeantworter den Anruf entgegen und speichert ggf. die Nachricht des Anrufers. Wenn Ihr Gerät jedoch einen Faxton empfängt, geht das Faxgerät automatisch in den Faxempfangsmodus.	Empfang im ANR-Modus (SF-3100)

Wenn Sie Ihre Faxleitung nur selten für Telefongespräche verwenden, sollten Sie das Gerät durch Auswahl des Modus FAX oder AUTO für den Empfang von Faxen einrichten.

Empfang im FAX-Modus

Aktivieren Sie den FAX-Modus, indem Sie wiederholt **Empf.Modus/Kontrast** drücken, bis "►FAX-MODUS" im Display erscheint.

- *Im Standby-Modus erscheint "FAX" rechts im Display.*
- *Wenn ein Anruf eingeht, beantwortet das Faxgerät den Anruf nach dem zweiten Rufzeichen und empfängt das Fax automatisch. Nach Beendigung des Empfangs geht das Gerät zurück in den Standby-Modus.*
- *Sie können die Anzahl der Rufzeichen vor dem automatischen Faxempfang ändern. Weitere Informationen hierzu finden Sie im Abschnitt "System-Setup-Optionen" auf Seite 6-8.*

Empfang im TEL-Modus

Aktivieren Sie den TEL-Modus, indem Sie wiederholt **Empf.Modus/Kontrast** drücken, bis "►TEL-MODUS" im Display erscheint. Im Standby-Modus erscheint "TEL" rechts im Display.

1

Wenn das Telefon klingelt, nehmen Sie den Hörer ab und beantworten den Anruf.

- *Nur SF-3100T: Wenn Sie den Anruf nach etwa 20 Rufzeichen noch nicht angenommen haben, wird die Ansage abgespielt.*

2

Drücken Sie **Start/Eingabe**, wenn Sie einen Faxton hören, oder wenn die Person an der Gegenstelle Sie bittet, in den Empfangsmodus zu schalten.

- *Achten Sie darauf, daß keine Vorlage im Einzugs liegt; sonst wird die Vorlage an das Faxgerät des Anrufers gesendet. Im Display erscheint dann die Meldung "S".*

3

Legen Sie den Hörer auf.

- *Der Faxempfang beginnt.*

Empfang im AUTO-Modus

Aktivieren Sie den AUTO-Modus, indem Sie wiederholt **Empf.Modus/Kontrast** drücken, bis “▶ AUTO-MODUS” im Display erscheint.

- *Im Standby-Modus erscheint “AUTO” rechts im Display.*
- *Sobald ein Anruf eingeht, wird er vom Faxgerät beantwortet. Wenn ein Fax eingeht, schaltet das Gerät in den Faxempfangsmodus. Wenn das Gerät kein Faxsignal erkennt, hören Sie weiterhin ein Rufzeichen, das Sie auf einen Telefonanruf aufmerksam macht. Nehmen Sie den Hörer ab und beantworten Sie den Anruf. Andernfalls geht das Faxgerät nach etwa 25 Sekunden in den automatischen Empfangsmodus.*

Empfang im ANR-Modus (SF-3100)

Aktivieren Sie den ANR-Modus, indem Sie wiederholt **Empf.Modus/Kontrast** drücken, bis “▶ ANR-MODUS” im Display erscheint.

- *Im Standby-Modus erscheint “ANR” rechts im Display.*
- *Wenn ein Anruf eingeht, wird er vom Anrufbeantworter entgegengenommen und die vom Anrufer ggf. hinterlassene Nachricht wird gespeichert. Wenn das Gerät ein Faxsignal erkennt, geht es in den Faxempfangsmodus.*
- *Wenn Sie den ANR-Modus aktiviert haben und Ihr Anrufbeantworter ist ausgeschaltet oder nicht angeschlossen, geht das Gerät nach zehn Rufzeichen automatisch in den Faxempfangsmodus.*
- *Wenn Ihr Anrufbeantworter über einen einstellbaren Rufzeichenzähler verfügt, sollten Sie ihn so einrichten, daß ein eingehender Anruf spätestens nach vier Rufzeichen beantwortet wird.*
- *Wenn der Tonpegel aufgrund einer schlechten Telefonverbindung zu leise ist, funktioniert Ihr Faxgerät bzw. Ihr Anrufbeantworter möglicherweise nicht einwandfrei.*
- *Wenn Sie den manuellen Empfangsmodus (TEL) verwenden und gleichzeitig über einen Anrufbeantworter verfügen, müssen Sie sicherstellen, daß Ihr Anrufbeantworter ausgeschaltet ist. Andernfalls unterbricht die Ansage des Anrufbeantworters Ihr Telefongespräch. Bedenken Sie, daß möglicherweise nicht alle Anrufbeantworter zusammen mit Ihrem Faxgerät verwendet werden können.*
- *Wenn Ihr Anrufbeantworter einen eingehenden Anruf beantwortet, nimmt es solange den Faxton auf, bis es das eingehende Fax erkennt. Ihr Anrufbeantworter zeigt dann eine hinterlassene Nachricht an, obwohl es sich eigentlich um ein Fax handelt.*

Empfang im ANR-Modus (SF-3100T)

Beim SF-3100T schalten Sie den ANR-Modus mit der Taste **Anruf/Fax** ein- bzw. aus. Drücken Sie **Anruf/Fax**, um den ANR-Modus zu aktivieren. Im Display erscheint für kurze Zeit das Datum und die Uhrzeit, zu der die Ansage aufgezeichnet wurde. Dann wird die Ansage wiedergegeben. Gleichzeitig wird die laufende Ansagedauer angezeigt. Im Standby-Modus erscheint "ANR" rechts im Display und die Taste **Anruf/Fax** leuchtet.

Sie können den ANR-Modus nur dann einschalten, wenn Sie bereits eine Ansage aufgezeichnet haben. Es erscheint eine Fehlermeldung im Display, wenn Sie versuchen, das Gerät auf den ANR-Modus umzustellen, bevor Sie eine Ansage aufgezeichnet haben. Weitere Informationen zum Aufzeichnen einer Ansage finden Sie im Abschnitt "Ansgabe für ANR-Modus aufzeichnen" auf Seite 4-2.

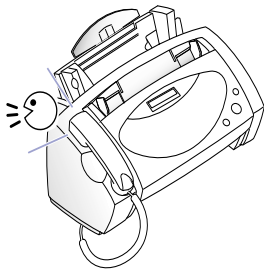

Bevor der Aufzeichnungsspeicher ganz voll wird, müssen Sie die bereits abgehörten Nachrichten löschen. Auf diese Weise bleibt genug Speicher frei für neue Nachrichten.

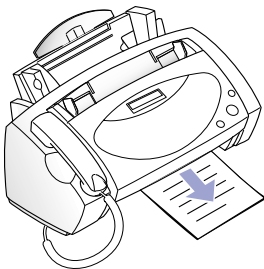

Wenn ein Anruf eingeht, wird er vom Anrufbeantworter mit der Ansage beantwortet. Der Anrufbeantworter zeichnet die Nachricht des Anrufers auf. Wenn ein Fax eingeht, schaltet das Faxgerät in den Faxempfangsmodus. Wenn eine Ansage wiedergegeben oder eine eingehende Nachricht aufgezeichnet wird, können Sie jederzeit den Hörer am Faxgerät abnehmen und mit dem Anrufer sprechen. Wenn der Speicher voll ist, obwohl der Anrufbeantworter eine eingehende Nachricht noch nicht vollständig aufgezeichnet hat, hören Sie ein Warnsignal und die Verbindung wird unterbrochen. Um den Anrufbeantworter wieder nutzen zu können, müssen Sie Speicherplatz frei machen, indem Sie gespeicherte Nachrichten löschen.

Wenn eine eingehende Nachricht aufgezeichnet wird und Sie möchten von einem zusätzlichen, an die gleiche Leitung angeschlossenen Telefon aus mit dem Anrufer sprechen, drücken Sie "# (Raute)", "* (Sternchen)" und "# (Raute)".

Wenn Sie die Funktion "NCHR.TRANSFER" aktiviert haben und eine neue Nachricht aufgezeichnet wird, wählt das Gerät die für diese Funktion eingegebene Nummer, um zu melden, daß sich eine neue Nachricht im Speicher befindet. Weitere Informationen finden Sie im Abschnitt "Nachrichten weiterleiten" auf Seite 4-7.

Hinweis

Fällt während der Aufzeichnung einer Nachricht der Strom aus, wird die Nachricht nicht gespeichert.

Zusätzlichen Telefonapparat verwenden

Wenn an die Leitung des Faxgerätes ein weiteres (externes) Telefon angeschlossen ist, können Sie ein Fax von einem Gesprächspartner empfangen, mit dem Sie von diesem zusätzlichen Telefon aus sprechen, ohne Ihr Faxgerät bedienen zu müssen.

1

Nehmen Sie den Anruf auf dem zusätzlichen Telefonapparat entgegen.

2

Drücken Sie * 9 * (externer Code zum Starten des Faxempfangs), sobald Sie den Faxton hören.

- *Das Faxgerät nimmt den Code auf und empfängt dann die Faxnachricht.*
- *Der Code ist werkseitig voreingestellt. Während der erste und letzte Stern unveränderbar sind, können Sie die mittlere Ziffer beliebig ersetzen. Weitere Informationen finden Sie im Abschnitt "System-Setup-Optionen" auf Seite 6-8.*

3

Wenn der Faxempfang beginnt, legen Sie den Hörer des zusätzlichen Telefonapparats auf.

Empfang abbrechen

Drücken Sie **Stop**, um den Empfang abzubrechen. Der Empfang des Faxes wird abgebrochen und das Faxgerät geht zurück in den Standby-Modus.

Bedienerruf

Wenn Sie eine Vorlage senden oder empfangen und während desselben Anrufs noch mit der Person an der Gegenstelle sprechen möchten, verwenden Sie den Bedienerruf. Damit können Sie den anderen Benutzer darauf aufmerksam machen, daß Sie mit ihm sprechen möchten. Sie können auch auf den Bedienerruf des Benutzers an der Gegenstelle reagieren.

Bedienerruf senden

1

Drücken Sie **Mith./Bed.**, während Sie eine Faxnachricht senden oder empfangen.

- *Das Bedienerrufsignal wird gespeichert und dann an das ferne Faxgerät gesendet, nachdem die Faxnachricht gesendet oder empfangen wurde. Wenn die andere Person nicht auf Ihren Bedienerruf reagiert, unterbricht Ihr Faxgerät automatisch die Verbindung und geht zurück in den Standby-Modus.*
- *Die Bedienerruffunktion können Sie nur dann nutzen, wenn auch das Faxgerät an der Gegenstelle diese Funktion unterstützt. Sie können den Bedienerruf abbrechen, indem Sie erneut **Mith./Bed.** drücken, noch während Sie ein Fax senden oder empfangen.*

2

Wenn das Telefon klingelt, nehmen Sie den Hörer ab und beantworten den Anruf.

3

Legen Sie den Hörer auf, wenn das Gespräch beendet ist.

Bedienerruf beantworten

Möglicherweise erhalten Sie von der Gegenstelle einen Bedienerruf, weil die Person noch mit Ihnen sprechen möchte.

1

Nehmen Sie den Hörer ab und beantworten den Anruf, wenn das Telefon nach dem Senden oder Empfangen eines Faxes klingelt. Wenn Sie den Anruf nicht beantworten, druckt das Faxgerät eine Rückrufnachricht mit Kennung, Uhrzeit und Datum des Bedienerrufs aus.

2

Legen Sie den Hörer auf, wenn das Gespräch beendet ist.

Betrieb des Faxgeräts



4 BETRIEB DES ANRUFBEANTWORTERS



(nur für SF-3100T)

In diesem Kapitel erfahren Sie, wie Sie die Ansage des Anrufbeantworters überprüfen, eingehende Anrufe mithören, Nachrichten abhören und löschen und den Anrufbeantworter von einem fernen Telefon aus abfragen können. Dieses Kapitel gilt ausschließlich für das Faxgerät SF-3100T. Wenn Sie einen externen Anrufbeantworter an ein Faxgerät des Modells SF-3100 angeschlossen haben, lesen Sie bitte die Bedienungsanleitung des Anrufbeantworterherstellers. Die Anweisungen dieses Kapitels setzen voraus, daß Sie Ihr Faxgerät im ANR-Modus betreiben.

Hinweis

Beim Faxgerät SF-3100T werden Ansagen und Nachrichten elektronisch gespeichert. Die verfügbare Aufzeichnungszeit hängt davon ab, wieviel Speicherplatz bereits mit Nachrichten belegt ist. Insgesamt steht für die Ansage des Anrufbeantworters und für Anrufer-Nachrichten eine Aufzeichnungszeit von ca. 12 Minuten zur Verfügung.

Ansage für ANR-Modus aufzeichnen

Der Ansagetext (Ansage) wird wiedergegeben, wenn ein Anruf eingeht und sich das Faxgerät im ANR-Modus befindet. Weitere Informationen zu diesem Empfangsmodus finden Sie im Abschnitt "Empfangsmodi" auf Seite 3-6.

1

Halten Sie die Taste **Ansage** gedrückt, bis Sie den Signalton hören.

Im Display wird die laufende Aufzeichnungszeit mitgezählt und angezeigt.

2

Wenn im Display "AUFN:" erscheint, sprechen Sie in das Mikrofon. Der Abstand zum Mikrofon sollte dabei nicht mehr als 30 cm betragen. Sie können eine bis zu 60 Sekunden lange Ansage aufzeichnen.

- *Wir empfehlen jedoch, die Dauer der Aufzeichnung auf 15 Sekunden zu beschränken. Wenn die Ansage zu lang ist, kommt es beim Empfang von Faxen möglicherweise zu Fehlern.*
- *Wenn Sie die Aufzeichnung noch vor dem Ablauf der verfügbaren Zeit beenden möchten, drücken Sie **Stop** oder **Ansage**.*
- *Nach dem Aufzeichnen der Ansage zeigt das Faxgerät für eine kurze Zeit das Datum und die Uhrzeit der Aufzeichnung an. Während der automatischen Wiedergabe der Ansage wird die Ansagedauer im Display mitgezählt und angezeigt.*

Ansage des Anrufbeantworters prüfen

Der Ansagetext wird bei einem eingehenden Anruf wiedergegeben, wenn sich Ihr Faxgerät im ANR-Modus befindet.

Drücken Sie **Ansage**. Im Display erscheint das Datum und die Uhrzeit, zu der die Ansage aufgezeichnet wurde.

Bei der anschließenden Wiedergabe erscheint die Dauer der Ansage im Display.

- *Wenn Sie noch keine Ansage aufgezeichnet haben, erscheint im Display eine Fehlermeldung.*

Eingehende Anrufe mithören

Diese Funktion ist nützlich, wenn Sie nur bestimmte Anrufe persönlich entgegennehmen möchten. Sie können diese Funktion in den ANR-Optionen aktivieren. Informationen zum Ein- und Ausschalten der Funktion finden Sie im Abschnitt "ANR-Optionen (nur SF-3100T)" auf Seite 6-10.

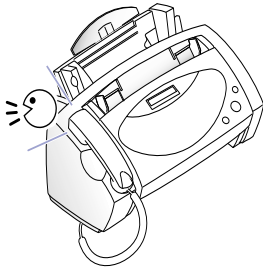

1

Wenn die Funktion "Anrufe mithören" aktiv ist und eine eingehende Nachricht aufgezeichnet wird, hören Sie die Stimme des Anrufers durch den Lautsprecher.

2

Wenn Sie mit dem Anrufer sprechen möchten, nehmen Sie den Hörer am Faxgerät ab.

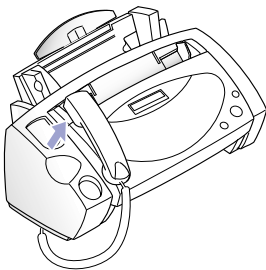

- *Der Anrufbeantworter bricht die Aufzeichnung der Nachricht ab, so daß Sie direkt mit dem Anrufer sprechen können.*
- *Wenn während der Aufzeichnung der Strom ausfällt, wird die Nachricht nicht gespeichert.*

Alte Nachrichten löschen

Im Laufe der Zeit werden immer mehr Nachrichten aufgezeichnet, so daß sich der Speicher langsam füllt. Um sicherzustellen, daß Sie über ausreichend Speicherplatz für neue Nachrichten verfügen, löschen Sie die abgehörten Nachrichten, sobald Sie sie nicht mehr benötigen. Wenn beim Aufzeichnen einer Nachricht kein Speicherplatz mehr frei ist, gibt der Anrufbeantworter einige Signaltöne aus und trennt die Verbindung. Sie können den Anrufbeantworter erst dann wieder nutzen, wenn Sie aufgezeichnete Nachrichten löschen und somit Speicherplatz freimachen. Die letzte Nachricht ist in diesem Fall verloren.

Alle Nachrichten löschen

1

Drücken Sie **Lösch**.

Sie werden im Display gefragt, ob Sie alle Nachrichten löschen wollen.

2

Drücken Sie **Start/Eingabe**, wenn Sie alle Nachrichten löschen möchten.

Im Display erscheint "LOESCHT..." und die Nachrichten werden gelöscht.

- *Wenn Sie nicht alle Nachrichten löschen möchten, drücken Sie **Stop**, wenn Sie im Display zur Bestätigung des Löschvorgangs aufgefordert werden. Das Faxgerät geht dann zurück in den Standby-Modus.*

Bestimmte Nachrichten löschen

Drücken Sie **Lösch**, während der Wiedergabe einer Nachricht.

- *ACHTUNG! Nachdem Sie **Lösch** gedrückt haben, können Sie den Vorgang nicht mehr rückgängig machen. Die Nachricht ist unwiederbringlich verloren.*
- *Im Display erscheint "LOESCHT..." und die Nachricht wird gelöscht.*

Nachrichten wiedergeben

Wenn Nachrichten eingegangen sind, die noch nicht abgehört wurden, blinkt die Taste **Anruf/Fax** und im Display wird angezeigt, daß Sie neue Nachrichten bekommen haben; z.B. "NEU: 1 NACHR: 3". ("NEU: 1" bedeutet, daß Sie eine neue Nachricht erhalten haben und "NACHR: 3" bedeutet, daß insgesamt 3 Nachrichten gespeichert sind.)

Neu empfangene Nachrichten eines Anrufers wiedergeben

Drücken Sie **Absp.**

- *Der Anrufbeantworter zeigt kurz an, wann die Nachricht aufgezeichnet wurde (Datum und Uhrzeit). Dann beginnt die Wiedergabe der Nachricht. Dieser Ablauf wiederholt sich, bis alle neuen Nachrichten abgehört wurden.*
- *Wenn im Display beispielsweise "50s(01/03)" angezeigt wird, ist "01" die Nummer der Nachricht, die gerade wiedergegeben wird, "03" ist die Anzahl der insgesamt gespeicherten Nachrichten. "50s" ist die Wiedergabedauer der Nachricht, die Sie gerade abhören. Diese Zeit wird während der Wiedergabe auf Null zurückgezählt.*
- *Bei der Wiedergabe der Nachrichten können Sie die Lautstärke mit Hilfe der Tasten ◀ und ▶ einstellen.*

Alle Nachrichten wiedergeben

Drücken Sie **Absp.** und halten Sie die Taste gedrückt, bis Sie einen Signalton hören.

- *Alle Nachrichten werden wiedergegeben. Im Display erscheinen kurz Datum und Uhrzeit, zu der die einzelnen Nachrichten aufgezeichnet wurden. Anschließend werden alle Nachrichten wiedergegeben.*
- *Drücken Sie **Stop** oder **Absp.**, wenn Sie die Wiedergabe abbrechen möchten, bevor Sie alle Nachrichten gehört haben. Während der Wiedergabe erscheinen verschiedene hilfreiche Informationen im Display. Weitere Informationen finden Sie oben im Abschnitt "Neu empfangene Nachrichten eines Anrufers wiedergeben".*

Nachrichten erneut hören oder überspringen

Nachrichten erneut hören (rückwärts springen)

Drücken Sie |◀◀, während Sie eine Nachricht hören.

- *Der Anrufbeantworter springt zur vorhergehenden Nachricht zurück und gibt diese erneut wieder.*
- *Wenn Sie |◀◀ während der Wiedergabe der ersten Nachricht drücken, springt der Anrufbeantworter zum Anfang der ersten Nachricht zurück.*

Nachrichten überspringen (vorwärts springen)

Drücken Sie ▶▶|, während Sie eine Nachricht hören.

- *Der Anrufbeantworter springt zur nächsten Nachricht und gibt diese wieder.*
- *Wenn Sie ▶▶| während der Wiedergabe der letzten Nachricht drücken, hören Sie einen Signalton und das Gerät geht in den Standby-Modus zurück.*

Nachrichten weiterleiten

Wenn Sie im Büro oder daheim gerade nicht zu erreichen sind, aber informiert werden möchten, wenn eine neue Nachricht auf dem Anrufbeantworter aufgezeichnet wurde, können Sie sich eingegangene Nachrichten mit der Funktion Nachrichtenweiterleitung an eine andere Rufnummer schicken lassen. Dazu aktivieren Sie am Faxgerät die Funktion "Nachrichten weiterleiten". Am Faxgerät muß der ANR-Modus aktiviert sein. Weitere Informationen zur Funktion "Nachrichten weiterleiten" finden Sie im Abschnitt "ANR-Optionen (nur SF-3100T)" auf Seite 6-10.

Die Weiterleitung von Nachrichten läuft wie folgt ab:

- Wenn ein Anruf eingeht und der Anrufer eine Nachricht hinterläßt, wählt Ihr Faxgerät automatisch die Rufnummer, die Sie als Ziel für die Nachrichtenweiterleitung angegeben haben.
- Wenn der Anruf entgegengenommen wird (z.B. von Ihnen), sendet Ihr Faxgerät bis zu 55 Sekunden lang Signaltöne und wartet darauf, daß der Fernabfragecode eingegeben wird. Informationen hierzu finden Sie im Abschnitt "ANR-Optionen (nur SF-3100T)" auf Seite 6-10. Sobald während der Aussendung der Signaltöne der richtige Code eingegeben wird, gibt der Anrufbeantworter die neu empfangene Nachricht wieder.
- Nach Abschluß der Wiedergabe hören Sie einen kurzen Signalton. Daraufhin haben Sie die Möglichkeit, weitere Fernbedienungs-codes für andere Funktionen einzugeben. Weitere Informationen hierzu finden Sie im Abschnitt "Fernbedienungs-codes verwenden" auf Seite 4-9.

Wird während des Aussendens der Signaltöne keine Taste gedrückt oder ein falscher Abfragecode eingegeben, so wird die Verbindung vom Faxgerät unterbrochen.

Fernzugriff auf den Anruf- beantworter

Sie sind nicht unbedingt auf das Bedienfeld Ihres Faxgerätes angewiesen, wenn Sie den Anrufbeantworter nutzen möchten. Wenn Sie Zugang zu einem Telefon mit Tastenfeld haben, können Sie diverse Funktionen des Anrufbeantworters, wie z.B. das Abhören neuer Nachrichten, fernbedienen, unabhängig davon, wo Sie sich gerade befinden. Zum Bedienen Ihres Anrufbeantworters von einem anderen Telefon aus müssen Sie zunächst einen fünfstelligen Fernabfragecode eingeben. Der Fernabfragecode ist werkseitig auf “#139#” voreingestellt, die Zahlenkombination können Sie jedoch in den Benutzeroptionen beliebig ändern. Weitere Informationen hierzu finden Sie im Abschnitt “ANR-Optionen (nur SF-3100T)” auf Seite 6-10.

Fernzugriff

1

Wählen Sie die Nummer Ihres Faxgerätes auf einem Tastentelefon.

- *Mit Impulswahl hergestellte Verbindungen können nur verwendet werden, wenn sich das Telefon manuell auf die Tonwahl umstellen läßt. Sofern möglich, sollten Sie das Telefon auf die Tonwahl umschalten, nachdem Sie die Faxnummer gewählt haben und bevor Sie den Fernabfrage- oder Fernbedienungscode eingeben.*

2

Antwortet der Anrufbeantworter mit der Ansage, geben Sie den Fernabfragecode ein.

- *Sobald der Anrufbeantworter den richtigen Code erkennt, hören Sie zwei kurze Signaltöne (das Bestätigungssignal).*
- *Reagiert der Anrufbeantworter nicht sofort auf den Fernabfragecode:*
 - *Geben Sie den Code erneut ein.*
 - *Wenn der Anrufbeantworter den Code auch dann nicht erkennt und Sie sicher sind, daß der eingegebene Code korrekt war, sollten Sie die einzelnen Tasten beim nächsten Versuch mindestens eine Sekunde lang gedrückt halten.*
 - *Versuchen Sie, den Code nach Abschluß der Ansage einzugeben.*
 - *Wenn das Problem sich auch dadurch nicht beseitigen läßt, versuchen Sie den Code von einem anderen Telefon aus erneut einzugeben.*

3

Geben Sie den Fernbedienungscode für die gewünschte Funktion ein; Sie haben hierzu 10 Sekunden Zeit.

- *Nach Abschluß des Vorgangs hören Sie einen kurzen Signalton. Geben Sie eventuell einen weiteren Code für eine andere Funktion ein. Geben Sie während der Ausführung einer Fernbedienungsfunktion einen weiteren Code ein, bricht der Anrufbeantworter den aktuellen Vorgang ab und führt den neuen Vorgang aus. Die Fernbedienungs-codes finden Sie im folgenden Abschnitt "Fernbedienungs-codes verwenden" aufgelistet.*

4

Drücken Sie **#0**, um den Fernzugriff zu beenden. Wichtig: Wenn Sie den Code "#0" nicht eingeben, kann es vorkommen, daß Ihr Gerät die Verbindung mehrere Minuten lang aufrechterhält.

Fernbedienungs-codes verwenden

Die per Fernzugriff ausführbaren Funktionen und die dafür benötigten Fernbedienungs-codes sind nachfolgend aufgelistet:

Code	Funktion
#0	Fernzugriff beenden.
#1	Ansage ändern. Nach der Eingabe des Codes sprechen Sie in den Hörer. Anschließend drücken Sie #. Falls Sie die maximale Aufzeichnungszeit überschreiten, stoppt der Anrufbeantworter automatisch und gibt die Ansage wieder.
#2	Alle Nachrichten wiedergeben. Der Anrufbeantworter gibt einen Signalton aus und gibt alle Nachrichten wieder. Sollten keine Nachrichten gespeichert sein, hören Sie vier Signaltöne und der Anrufbeantworter wartet auf die Eingabe eines neuen Codes.
#3	Das Gerät beendet die Wiedergabe der Nachricht und wartet auf die Eingabe eines Codes, bevor es die Wiedergabe fortsetzt (#2, #5).
#4	Eine Nachricht rückwärts springen. Der Anrufbeantworter springt von der aktuellen Nachricht zur vorhergehenden und gibt diese nochmals wieder.
#5	Neue Nachrichten wiedergeben. Der Anrufbeantworter gibt einen Signalton aus und gibt alle neuen Nachrichten wieder. Wenn keine neuen Nachrichten vorliegen, hören Sie vier Signaltöne und der Anrufbeantworter wartet auf die Eingabe eines neuen Codes.
#6	Eine Nachricht überspringen (vorwärts springen). Der Anrufbeantworter überspringt die aktuelle Nachricht und gibt die nächste Nachricht wieder.
#7	Gerade wiedergegebene Nachricht löschen; nächste Nachricht wiedergeben.
#8	Anrufbeantwortermodus (ANR) aus- bzw. einschalten. Wenn der ANR-Modus eingeschaltet ist, gibt der Anrufbeantworter die Ansage wieder. Bei jedem Druck auf #8 wird der ANR-Modus daraufhin aus- und wieder eingeschaltet.
#9	Alle Nachrichten löschen.

Betrieb des Anrufbeantworters

Code	Funktion
#*1	Funktion "Nachrichten weiterleiten" einschalten. Wenn keine Zielrufnummer für die Weiterleitung von Nachrichten gespeichert ist, kann die Funktion nicht von einem externen Telefon aus aktiviert werden. In diesem Fall hören Sie Fehlertöne.
#*2	Zielrufnummer für die Weiterleitung von Nachrichten ändern und die Weiterleitungsfunktion aktivieren. Drücken Sie #*2, sobald Sie den Bestätigungston hören (zwei kurze Doppeltöne) und geben Sie die neue Zielrufnummer ein. # darf bei der Eingabe der Rufnummer nicht verwendet werden. Verwenden Sie *, um eine Pause zwischen zwei Ziffern einzufügen. Drücken Sie #, nachdem Sie die Rufnummer vollständig eingegeben haben.
#*3	Funktion "Nachrichten weiterleiten" ausschalten.
#*#	Anrufbeantworter ausschalten bei Anschluß eines zusätzlichen Telefons an die Telefonanschlußdose des Faxgeräts: Wenn Sie einen Telefonanruf am zusätzlichen Telefon entgegennehmen möchten, nachdem sich der Anrufbeantworter bereits eingeschaltet hat, geben Sie am zusätzlichen Telefon diesen Code ein, um das Gespräch zum externen Telefon zu schalten.



5 ERWEITERTE FAXFUNKTIONEN



In diesem Kapitel wird beschrieben, wie Sie die erweiterten Funktionen Ihres Faxgerätes nutzen können, z.B. wie Sie eine Vorlage an mehrere Empfänger versenden (Rundsendung) oder wie Sie Faxe zu einer vorgegebenen Zeit senden (zeitversetztes Senden).

Speicher- Senden (Rund- senden)

Über diese Funktion werden Ihre Vorlagen zunächst automatisch gescannt und dann an die Gegenstation(en) gesendet. Nach der Übertragung werden die betreffenden Vorlagen automatisch aus dem Speicher gelöscht.

1 Legen Sie Ihre Vorlagen mit der bedruckten Seite nach unten in das Gerät ein.

2 Drücken Sie **Fax-Funkt.** und wählen Sie die Option "RUNDSENDEN" mit Hilfe der Taste ◀ oder ▶.

3 Drücken Sie **Start/Eingabe**. Sie werden daraufhin im Display dazu aufgefordert, die Nummer der Gegenstation einzugeben.

4 Geben Sie die Faxnummer ein. Sie können die gewünschte Nummer manuell eingeben oder eine Ziel- bzw. Gruppenwahltaste verwenden oder die Taste **Kurzwahl** drücken und dann den entsprechenden zweistelligen Kurzwahlcode eingeben.

5 Drücken Sie **Start/Eingabe**, wenn die Nummer korrekt im Display angezeigt wird.

- Wenn Sie Ihre Vorlage an mehrere Empfänger senden möchten, wählen Sie bei Erscheinen der Frage "WEITERE NR? J/N" die Option "J" (Ja). Drücken Sie dann **Start/Eingabe**, und wiederholen Sie die Schritte ab Schritt 4.
- Wenn Sie die letzte Faxnummer eingegeben haben, wählen Sie bei Erscheinen der Frage "WEITERE NR? J/N" die Option "N" (Nein) und drücken Sie **Start/Eingabe**.

6 Geben Sie einen Namen ein, wenn Sie der Faxübertragung einen Namen zuordnen möchten.
Andernfalls überspringen Sie diesen Schritt.

7 Drücken Sie **Start/Eingabe**. Vor der Übertragung wird die Vorlage in den Speicher gescannt. Im Display erscheint dann die gewählte Nummer. Anschließend beginnt die Übertragung der Vorlage.

- *Sollte Ihre Vorlage zu viele Seiten umfassen, kann es vorkommen, daß der Speicher Ihres Faxgerätes vorzeitig voll ist. In diesem Fall erscheint im Display die Meldung "SPEICHER VOLL" und anschließend die Frage "AUFTR. LOE.? J/N". Wenn Sie die Option "J" (Ja) wählen und dann **Start/Eingabe** drücken, wird der Speicherinhalt wieder gelöscht. Sie sollten Ihre Vorlage auf mehrere separate Sendungen aufteilen oder es vom Vorlageneinzug aus direkt senden. Wenn Sie hingegen "N" (Nein) wählen und dann **Start/Eingabe** drücken, werden nur die bis dahin gespeicherten Seiten gesendet. Senden Sie in diesem Fall die verbleibenden Seiten etwas später, sobald der Faxspeicher erneut zur Verfügung steht.*

Hinweis

Wenn Sie die Option "TASTENTON-LST." auf "AUS" gestellt haben, wird der Sendevorgang beim Senden aus dem Speicher (z. B. Rundsenden, zeitversetzter Sendeauftrag oder Gruppenwahl) nicht über den Lautsprecher wiedergegeben. Der Vorgang wird jedoch im Display angezeigt. Weitere Informationen zur Einstellung der Tastenton-Lautstärke finden Sie im Abschnitt "Lautstärke einstellen" auf Seite 6-12.

Zeit- versetztes Senden

Hinweis

Sie können nur einen zeitversetzten Sendeauftrag im Faxgerät speichern. Wenn Sie ein anderes Fax zeitversetzt senden möchten, müssen Sie den zuvor programmierten Auftrag zunächst wieder löschen. Informationen zum Löschen eines zeitversetzten Sendeauftrags finden Sie im Abschnitt "Gespeicherte Aufträge löschen" auf Seite 5-8.

Sie können Ihr Gerät so programmieren, daß ein Fax erst zu einem späteren Zeitpunkt gesendet wird, wenn Sie selbst bereits anderweitig beschäftigt sind. Normalerweise ist es kostengünstiger, wenn Sie ein Fax nachts übertragen, da die Gebühren dann niedriger sind als am Tag. Durch zeitversetztes Senden Ihrer Faxe können Sie die anfallenden Kosten also reduzieren.

1

Legen Sie Ihre Vorlage mit der bedruckten Seite nach unten in das Gerät ein.

Falls erforderlich, wählen Sie den geeigneten Kontrast und die geeignete Auflösung für Ihre Vorlage mit Hilfe der Tasten **Empf.Modus/ Kontrast** und **Auflösung**.

2

Drücken Sie **Fax-Funkt.** und wählen Sie die Option "ZEITV. FAX" mit Hilfe der Taste ◀ oder ▶.

3

Drücken Sie **Start/Eingabe**.

4

Geben Sie die Nummer der Gegenstation ein. Sie können die gewünschte Nummer manuell eingeben oder eine Ziel- bzw. Gruppenwahl Taste verwenden oder die Taste **Kurzwahl** drücken und dann den entsprechenden zweistelligen Kurzwahlcode eingeben.

5

Drücken Sie **Start/Eingabe**, wenn die Nummer korrekt im Display angezeigt wird.

- Wenn Sie Ihre Vorlage an mehrere Empfänger senden möchten, wählen Sie bei Erscheinen der Frage "WEITERE NR? J/N" die Option "J" (Ja). Drücken Sie dann **Start/Eingabe**, und wiederholen Sie die Schritte ab Schritt 4.
- Wenn Sie die letzte Faxnummer eingegeben haben, wählen Sie bei Erscheinen der Frage "WEITERE NR? J/N" die Option "N" (Nein) und drücken Sie **Start/Eingabe**.

6 Geben Sie einen Namen ein, wenn Sie der Faxübertragung einen Namen zuordnen möchten. Andernfalls überspringen Sie diesen Schritt.

7 Drücken Sie **Start/Eingabe**. Im Display erscheint die aktuelle Uhrzeit.

8 Geben Sie die Uhrzeit im 24-Stunden-Format ein.

- *Beispiel: Die Uhrzeit 10:30 abends wird im Format 2230 eingegeben.*
- *Wenn Sie eine Uhrzeit vor der aktuellen Zeit eingeben, wird die Vorlage zu diesem Zeitpunkt am folgenden Tag gesendet.*

9 Drücken Sie **Start/Eingabe**, wenn die Uhrzeit korrekt im Display angezeigt wird. Die Vorlage wird in den Speicher gescannt. Dann kehrt das Faxgerät in den Standby-Modus zurück. Im Display erscheint ein Hinweis auf den programmierten zeitversetzten Sendeauftrag. Wenn der Zeitpunkt der Übertragung erreicht ist, erscheint beim Wählen die jeweilige Nummer im Display. Anschließend beginnt die Übertragung der Vorlage.

- *Sollte Ihre Vorlage zu viele Seiten umfassen, kann es vorkommen, daß der Speicher Ihres Faxgerätes vorzeitig voll ist. In diesem Fall erscheint im Display die Meldung "SPEICHER VOLL" und anschließend die Frage "AUFTR. LOE.? J/N". Wenn Sie die Option "J" (Ja) wählen und dann **Start/Eingabe** drücken, wird der Speicherinhalt wieder gelöscht. Sie sollten Ihre Vorlage auf mehrere separate Sendungen aufteilen oder es vom Vorlageneinzug aus direkt senden. Wenn Sie hingegen "N" (Nein) wählen und dann **Start/Eingabe** drücken, werden nur die bis dahin gespeicherten Seiten gesendet. Senden Sie in diesem Fall die verbleibenden Seiten etwas später, sobald der Faxspeicher erneut zur Verfügung steht.*

Hinweis

Wenn Sie die Option "TASTENTON-LST." auf "AUS" gestellt haben, wird der Sendevorgang beim Senden aus dem Speicher (z. B. Rundsenden, zeitversetzter Sendeauftrag oder Gruppenwahl) nicht über den Lautsprecher wiedergegeben. Der Vorgang wird jedoch im Display angezeigt. Weitere Informationen zur Einstellung der Tastenton-Lautstärke finden Sie im Abschnitt "Lautstärke einstellen" auf Seite 6-12.

Abrufen

Von Abrufen wird gesprochen, wenn ein Faxgerät ein anderes zur Übertragung einer (vorbereiteten) Faxnachricht auffordert. Diese Funktion ist sehr praktisch, wenn sich die Person, die über die zu sendende Originalvorlage verfügt, nicht in ihrem Büro befindet. Die Person, die die Vorlage benötigt, kann somit direkt das Faxgerät mit der Originalvorlage anrufen und die Übertragung per Fax anfordern. Die Originalvorlage wird in diesem Fall von der Gegenstation "abgerufen".

Auf Abruf einer Gegenstation senden

Sie können Ihr Faxgerät so programmieren, daß während Ihrer Abwesenheit durch andere Faxgerät Vorlagen von Ihrem Faxgerät abgerufen werden können.

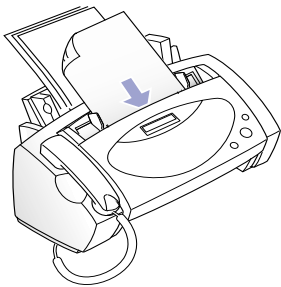

1

Legen Sie Ihre Vorlage mit der bedruckten Seite nach unten in das Gerät ein.

2

Drücken Sie **Fax-Funkt.** und wählen Sie die Option "SENDEABRUF" mit Hilfe der Taste ◀ oder ▶.

3

Drücken Sie **Start/Eingabe.**

- *Die Vorlage wird in den Speicher gescannt. Anschließend erscheint im Display "SENDEABRUF". Das Gerät wartet auf den Abruf der eingelesenen Vorlage.*
- *Wenn in der Zwischenzeit ein Anruf erfolgt, bei dem es sich nicht um einen Faxabruf handelt, funktioniert das Gerät wie beim normalen Betrieb.*
- *Sobald die Vorlage abgerufen wurde, wird der Speicherinhalt automatisch wieder gelöscht. Hinweise zum Löschen eines Auftrags finden Sie im Abschnitt "Gespeicherte Aufträge löschen" auf Seite 5-8.*

Vorlage von einer Gegenstation abrufen

- 1** Nehmen Sie den Hörer ab und geben Sie die Nummer der Gegenstation ein. Die Gegenstation muß dabei für den Anruf vorbereitet sein.
- 2** Drücken Sie **Fax-Funkt.**, sobald Sie den Faxton der Gegenstation hören. Im Display wird "EMPFANGSABRUF?" angezeigt.
- 3** Drücken Sie **Start/Eingabe**. Ihr Faxgerät empfängt daraufhin die von der Gegenstation abgerufene Vorlage.

Hinweis

Der Empfang einer Vorlage ist nicht möglich, wenn die Gegenstation einen Abrufcode verwendet.

Nicht alle Faxgeräte sind mit einer Abruffunktion ausgestattet. Bei Geräten unterschiedlicher Hersteller können die Abruffunktionen inkompatibel sein. Deshalb ist in manchen Fällen kein Abruf möglich, obwohl kein Abrufcode verwendet wird.

Gespeicherte Aufträge löschen

Alle programmierten Aufträge werden im Speicher abgelegt. Sie können nicht mehr benötigte Aufträge wieder löschen. Dadurch wird Speicherplatz frei.

1

Drücken Sie **Fax-Funkt.** und wählen Sie die Option "AUFTR. LOESCHEN" mit Hilfe der Taste ◀ oder ▶.

2

Drücken Sie **Start/Eingabe**.
Im Display wird der erste Auftrag angezeigt.

3

Wählen Sie den Auftrag, den Sie wieder löschen möchten. Sie können mit den Tasten ◀ bzw. ▶ durch die gespeicherten Aufträge rollen.

4

Drücken Sie **Start/Eingabe**, um den Löschvorgang zu starten.
Wenn Sie keine Aufträge löschen und den Vorgang abbrechen möchten, drücken Sie **Stop**.

- *Nach Drücken von Start/Eingabe wird der gewählte Auftrag gelöscht.*



6 SPEZIALFUNKTIONEN



Wahlwiederholung/ Pause

Die Taste **Ww/Pause** hat zwei verschiedene Funktionen: Zum einen ermöglicht sie die automatische Wahlwiederholung der zuletzt gewählten Nummer oder einer der 10 zuletzt gewählten Nummern, zum anderen das Einfügen einer Pause innerhalb einer Rufnummer bei der Eingabe einer Ziel- oder Kurzwahlnummer.

Zuletzt gewählte Nummer automatisch neu wählen

- 1** Drücken Sie **Ww/Pause**.
Die letzte Nummer wird daraufhin automatisch erneut gewählt. Wenn sich im Vorlageneinzug eine Vorlage befindet, startet das Gerät anschließend automatisch dessen Übertragung.
- 2** Wenn Sie ein Gespräch führen möchten, nehmen Sie den Hörer ab, sobald der angerufene Teilnehmer antwortet.

Gespeicherte Nummer erneut wählen

- 1** Drücken Sie **Ww/Pause** und halten Sie die Taste etwa 2 Sekunden lang gedrückt.
Im Display wird "TASTE ◀, ▶" angezeigt.
- 2** Wählen Sie die gewünschte Nummer mit Hilfe der Taste ◀ oder ▶ aus.
Der Speicher kann bis zu zehn Rufnummern aufnehmen.
- 3** Drücken Sie **Start/Eingabe**, um den Wählvorgang zu starten.
Die Nummer wird automatisch gewählt.
 - *Wenn sich im Vorlageneinzug eine Vorlage befindet, startet das Gerät anschließend automatisch dessen Übertragung.*
- 4** Wenn Sie ein Gespräch führen möchten, nehmen Sie den Hörer ab, sobald der angerufene Teilnehmer antwortet.

Pause bei der Nummerneingabe einfügen

Bei manchen Telefonanlagen müssen Sie, um eine Amtsleitung zu bekommen, eine sogenannte Amtskennziffer wählen (z.B. "0") und den zweiten Wählton abwarten, bevor Sie eine externe Rufnummer wählen können. In diesem Fall müssen Sie bei der Programmierung von Ziel- oder Kurzwahltasten eine entsprechende Pause einfügen.

Bei der Programmierung einer Ziel- oder Kurzwahltaste:

Drücken Sie während der Eingabe der Nummer **Ww/Pause**, um eine Pause einzufügen. Daraufhin wird an der Stelle, an der Sie **Ww/Pause** gedrückt haben, der Buchstabe "P" angezeigt. Wenn Sie eine längere Pause einfügen möchten, drücken Sie beliebig oft **Ww/Pause**.

R-Taste

Bei Anschluß des Faxgerätes an die Nebenstelle einer Telefonanlage: Wenn Sie einen Anruf erhalten und den Anruf zu einer anderen Person durchstellen wollen, drücken Sie die R-Taste und wählen die Nummer der betreffenden Person. Diese Funktion ist nicht bei allen Telefonanlagen verfügbar. Weitere Informationen entnehmen Sie bitte der Bedienungsanleitung Ihrer Telefonanlage.

- 1 Drücken Sie **R**, wenn Sie einen Anruf entgegengenommen haben und diesen an eine andere Person durchstellen möchten.
- 2 Geben Sie die Nummer derjenigen Person ein, zu der Sie durchstellen möchten.
- 3 Sobald die Person, zu der Sie durchgestellt haben, sich meldet, legen Sie den Hörer auf.

Hinweis

Wenn Sie über keinen zusätzlichen Dienst verfügen, der Gabelumschaltssignale verwendet, steht Ihnen die R-Taste während eines Anrufs nicht zur Verfügung. Wenn Sie sie dennoch drücken, trennen Sie eventuell die bestehende Verbindung.

Kettenwahl

Wenn Sie ganz spezifische Computerdienste in Anspruch nehmen, wie z. B. Vermittlungen von Fernverbindungen, Anrufe per Kreditkarte oder Telebanking, müssen Sie zunächst die Rufnummer des gewünschten Dienstes wählen und auf die Antwort des Computers warten, bevor Sie fortfahren können. Die Antwortzeit des Computers kann dabei sehr unterschiedlich ausfallen. Aus diesem Grund ist das Einfügen einer Pause nach dem Zugriffscode für den Dienst bei der Programmierung einer derartigen Nummer nicht empfehlenswert.

Sie haben jedoch die Möglichkeit, Ihre Faxkennung und andere erforderliche Informationen, wie z. B. Ihre Kreditkartennummer, separat zu speichern.

Wählen Sie zunächst die Nummer des gewünschten Dienstes. Geben Sie dann, sobald der Computer antwortet, die restlichen Informationen ein, z. B. die externe Rufnummer für Ihre Fernverbindung. Diese Vorgehensweise wird als Kettenwahl bezeichnet.

1

Nehmen Sie den Hörer ab und wählen Sie die Nummer des gewünschten Dienstes.

2

Sobald der Computer antwortet, drücken Sie die Zielwahltaste, unter der Sie die zusätzlichen Informationen abgespeichert haben.

- *Für die Kettenwahl können keine Kurz- und Gruppenwahlnummern verwendet werden.*

Benutzer- berichte

Sie können mit Ihrem Faxgerät verschiedene Berichte mit äußerst hilfreichen Informationen ausdrucken - Auftragsliste, Systemdatenliste, Hilfsliste usw. Folgende Berichte stehen Ihnen zur Auswahl:

Hilfsliste

Dieser Bericht führt die Grundfunktionen und Befehle Ihres Faxgerätes auf. Hier können Sie schnell Informationen nachschlagen.

Sende- und Empfangsjournal

Diese Berichte enthalten Informationen zu den von Ihnen durchgeführten Sende- und Empfangsvorgängen. Der Ausdruck eines Journals kann entweder direkt angefordert werden oder erfolgt automatisch durch die entsprechende Voreinstellung Ihres Geräts (siehe "System-Setup-Optionen" auf Seite 6-8) nach jeder 40. Übertragung (Senden oder Empfang).

Rufnummernliste

Dieser Bericht führt alle Rufnummern auf, die Sie in Form von Ziel-, Kurz- oder Gruppenwahlnummern gespeichert haben.

Sendebericht

Dieser Bericht enthält die Faxnummer, die Anzahl der Seiten, die Dauer der Übertragung, den Übertragungsmodus und das Ergebnis der Übertragung. Sie können Ihr Faxgerät wie im Abschnitt "System-Setup-Optionen" auf Seite 6-8 beschrieben so programmieren, daß automatisch ein Sendebericht ausgegeben wird.

Auftragsübersicht

Diese Übersicht gibt Informationen zu den im Faxgerät gespeicherten Aufträgen (Aufträge für zeitversetztes Senden und für Sendeabruf). Die Übersicht enthält die Auftragsnummer, die programmierte Sendezeit, die Auftragsart usw.

Systemdatenliste

Dieser Bericht zeigt die aktuelle Einstellung der Benutzeroptionen (FAX und ANR). Drucken Sie diese Liste immer dann aus, wenn Sie die Einstellung einer Option ändern, um Ihre Änderung nochmals zu überprüfen.

Aufzeichnungsliste (nur SF-3100T)

Dieser Bericht informiert über alle gespeicherten Aufzeichnungen (Ansage und Nachrichten). Sie können nachlesen, wann Sie eine Nachricht erhalten haben und ob Sie sie abgehört haben.

Mehrfach-Kommunikationsbericht

Dieser Bericht wird automatisch gedruckt, wenn Sie Vorlagen mit Hilfe der Funktion "Rundsenden" an mehrere Empfänger gesendet haben.

Rückruf-Nachricht

Dieser Bericht wird automatisch gedruckt, wenn Sie den Bedieneruf einer Gegenstation nicht beantworten.

Netzausfallbericht

Dieser Bericht wird automatisch nach jedem Stromausfall bei der Netzwiederherstellung gedruckt, sofern Aufträge wie zeitversetztes Senden oder Sendeabruf verloren gegangen sind.

Bericht drucken

- 1** Drücken Sie **Bericht**.
- 2** Wählen Sie den zu druckenden Bericht mit Hilfe der Taste ◀ oder ▶.
- 3** Drücken Sie **Start/Eingabe**, wenn der gewünschte Berichte angezeigt wird.
Daraufhin wird der gewählte Bericht gedruckt.

Benutzeroptionen

Ihr Faxgerät verfügt über verschiedene Funktionen, die Sie selbst einstellen können. Diese Optionen sind werkseitig voreingestellt. Sie können sie jedoch wunschgemäß ändern. Einen Überblick über die aktuellen Einstellungen erhalten Sie durch Ausdruck der Systemdatenliste - siehe "Bericht drucken" auf Seite 6-6.

Setup-Optionen für das Faxgerät und den Anrufbeantworter (nur SF-3100T)

- 1** Drücken Sie **Setup**.
- 2** Wählen Sie die Option "SYSTEM- SETUP" bzw. "ANR.-SETUP" (nur SF-3100T) mit Hilfe der Taste ◀ oder ▶.
Wählen Sie "SYSTEM-SETUP", um die Faxgeräteoptionen einzustellen. Wählen Sie "ANR.-SETUP", um die Anrufbeantworteroptionen einzurichten.
- 3** Drücken Sie **Start/Eingabe**, um Ihre Auswahl zu bestätigen und den jeweiligen Einstellmodus aufzurufen.
- 4** Durchlaufen Sie die Optionen, indem Sie ◀ oder ▶ drücken. Wählen Sie die Option aus, deren Einstellung Sie ändern möchten.
- 5** Drücken Sie **Start/Eingabe**, wenn die gewünschte Option im Display erscheint.
- 6** Mit ◀ oder ▶ wählen Sie die gewünschte Einstellung.
- 7** Drücken Sie **Start/Eingabe**, um die gewählte Einstellung zu bestätigen.
Sie können den Einstellmodus jederzeit durch Drücken von **Stop** verlassen. Wenn Sie **Stop** drücken, werden alle von Ihnen geänderten Optionen gespeichert. Das Gerät kehrt dann in den Standby-Modus zurück.

System-Setup-Optionen

In der nachfolgenden Tabelle sehen Sie in der linken Spalte die jeweilige Option, in der rechten Spalte werden die möglichen Einstellungen beschrieben.

Nach Aufrufen der Option "SYSTEM-SETUP" können Sie mit den Tasten ◀ und ▶ eine Option auswählen und mit **Start/Eingabe** den Einstellmodus für die Option aktivieren.

Option	Einstellungen
SPRACHE	Sie haben die Wahl zwischen sieben Sprachen für Anzeigen und Berichte: Englisch, Deutsch, Französisch, Italienisch, Spanisch, Portugiesisch und Niederländisch.
SENDEBERICHT	Der Sendebericht gibt an, ob die durchgeführte Übertragung erfolgreich oder fehlerhaft verlaufen ist, wieviele Seiten übertragen wurden usw. Wählen Sie EIN, wenn automatisch nach jedem gesendeten Fax ein Sendebericht gedruckt werden soll. Wählen Sie AUS, wenn kein Sendebericht gedruckt werden soll. Wählen Sie FEHLER, wenn nur bei Auftreten eines Fehlers und dem Abbruch einer Übertragung ein Sendebericht gedruckt werden soll.
PAPIERFORMAT	Stellen Sie das Format des Druckpapiers für den Faxempfang und das Ausdrucken von Berichten oder Kopien ein. Sie können zwischen den Formaten LETTER, A4 und LEGAL wählen.
AUTOM. VERKLEIN.	Beim Empfang einer Faxnachricht, die genauso lang oder länger ist als das Druckpapier im Faxgerät, kann das Faxgerät die Vorlage soweit verkleinern, daß sie auf das vorhandene Papierformat paßt. Sollte die automatische Verkleinerung der Daten auf eine Seite nicht möglich sein, so wird das Fax unterteilt und in seiner ursprünglichen Größe gleichmäßig auf zwei oder mehr Seiten gedruckt. Wählen Sie EIN, um die automatische Verkleinerung zu aktivieren. Wählen Sie AUS, wenn die Größe dem Originalformat entsprechen soll.
RAND LOESCH.	Wenn Sie die automatische Verkleinerung deaktivieren und dennoch Faxe empfangen, die länger sind als das Papier in Ihrem Gerät bzw. dem vorhandenen Papierformat genau entsprechen, können Sie Ihr Faxgerät so programmieren, daß Daten ab einem bestimmten Punkt am unteren Seitenrand nicht mehr angenommen werden. Wenn das empfangene Fax trotz der eingestellten Randlöschung nicht auf eine Seite paßt, wird es auf zwei Seiten gedruckt. Geben Sie die gewünschte Randlöschung in Millimetern (0 ~ 30) ein.
RUFANNAHME NACH	Sie können festlegen, nach wie vielen Rufzeichen Ihr Faxgerät einen eingehenden Anruf annimmt. Wenn Sie Ihr Gerät gleichzeitig als Telefon und Fax verwenden, sollten Sie die Anzahl der Rufzeichen auf mindestens 4 einstellen, damit Ihnen genügend Zeit zur Beantwortung eines Anrufs bleibt. Geben Sie über die Zifferntasten eine Zahl zwischen 1 und 7 für die Anzahl der Rufzeichen ein.
FERNSTART-CODE	Mit diesem Code können Sie den Empfang eines Faxes von einem zusätzlichen externen Telefonapparat aus auslösen, sofern dieser an die gleiche Telefonanschlußdose wie das Faxgerät angeschlossen ist. Wenn Sie den Hörer des zusätzlichen Apparats abnehmen und Faxtöne hören, geben Sie einfach den Fernstartcode ein. Ihr Faxgerät schaltet dann automatisch auf Empfang. Werkseitig wurde folgender Code eingestellt: *9*. Geben Sie den gewünschten Startcode (Zahl zwischen 0 und 9) ein.

Option	Einstellungen
DRPD-MODUS (Rufton-Erkennung)	<p>Die Rufton-Erkennung (DRPD - Distinctive Ring Pattern Detection) ist ein Dienst, der in deutschen Telefonnetzen nicht verfügbar ist. In anderen Netzen kann mit Hilfe dieser Funktion eine einzelne Telefonleitung zur Beantwortung mehrerer verschiedener Rufnummern eingesetzt werden. Mit der Rufton-Erkennung kann das Faxgerät die Rufzeichenfolge "lernen", die Sie zur Beantwortung durch das Faxgerät zuweisen. Diese Rufzeichenfolge wird als Faxanruf erkannt und beantwortet, während alle anderen Rufzeichenfolgen als Telefonanrufe interpretiert und behandelt werden. Diese Funktion sollte ausgeschaltet sein (AUS).</p>
ECM-PRUEFUNG (Fehlerkorrekturmodus)	<p>Der Fehlerkorrekturmodus (ECM) gleicht schlechte Verbindungen aus und gewährleistet eine präzise und fehlerfreie Übertragung für alle Faxgeräte mit ECM-Funktion. Bei einer gestörten oder mangelhaften Verbindung kann die Übertragung etwas länger dauern, wenn die ECM-Prüfung aktiviert ist. Wählen Sie EIN, um die ECM-Prüfung zu aktivieren. Wählen Sie AUS, um die ECM-Prüfung zu deaktivieren.</p>
DRUCK-QUALITAET	<p>Sie können die für Ihre Bedürfnisse optimale Druckqualität auswählen. Wählen Sie die Einstellung "HOCH" für eine hohe Druckqualität, aber eine geringere Druckgeschwindigkeit. Wählen Sie die Einstellung "ENTWURF" für eine geringere Druckqualität, aber eine höhere Druckgeschwindigkeit.</p>
TINTENSPAR-MODUS	<p>Mit der Tintensparfunktion können Sie beim Erstellen von Ausdrucken und Kopien oder beim Faxempfang Tinte einsparen. Wählen Sie AUS, um den Modus zu deaktivieren. Wählen Sie MITTEL, um mit 25 % weniger Tinte zu drucken. Wählen Sie MAX, um mit 50 % weniger Tinte zu drucken.</p>
ANRUFER-KENNUNG (Wenn Ihr Gerät an eine Telefonanlage angeschlossen ist, funktioniert diese Funktion evtl. nicht.)	<p>Wenn diese Funktion aktiviert ist, wird die Nummer des Anrufers im Display angezeigt. Wählen Sie EIN, wenn die Rufnummer des Anrufers angezeigt werden soll. Wählen Sie AUS, wenn die Rufnummer des Anrufers nicht angezeigt werden soll. Bitte beachten Sie, daß der FERNSTARTCODE deaktiviert ist, wenn Sie die Anruferkennung eingeschaltet haben. Bevor Sie die Funktion "Anruferkennung" nutzen können, müssen Sie diesen Dienst bei Ihrem Telefonnetzbetreiber beantragen.</p>
AUTOM. JOURNAL	<p>Sende- und Empfangsjournal enthalten spezifische Informationen zu den durchgeführten Send- und Empfangsvorgängen sowie Uhrzeit und Datum der letzten 40 ab- bzw. eingehenden Übertragungen. Wählen Sie EIN, wenn nach jeweils 40 Send- oder Empfangsvorgängen automatisch ein Journal gedruckt werden soll. Wählen Sie AUS, wenn Sie das Journal manuell drucken möchten.</p>
ID-AUSWAHL	<p>Diese Funktion ermöglicht das Einrichten und die Verwendung verschiedener Faxnamen mit einer Kennung, wenn Sie ein Fax MANUELL versenden (beim zeitversetzten Senden und bei der Gruppenwahl steht diese Funktion nicht zur Verfügung). Sie können unter den bis zu fünf Faxnamen wählen, die Sie beim Einrichten der Faxkennung (Seite 1-7) eingegeben haben. Wählen Sie EIN, wenn Sie vor der Übertragung der Vorlage nach dem zu verwendenden Faxnamen (ID) gefragt werden möchten. Wählen Sie AUS, wenn Ihr Faxgerät standardmäßig den ersten eingegebenen Faxnamen verwenden soll.</p>

ANR-Optionen (nur SF-3100T)

Option	Einstellungen
GEBUEHREN SPAREN	<p>Diese Funktion ermöglicht es Ihnen, Ihr Faxgerät von einem anderen Telefon aus anzuwählen, um zu überprüfen, ob Nachrichten für Sie aufgezeichnet wurden, ohne daß Ihnen dabei Gebühren entstehen. Ist diese Funktion eingeschaltet und sind inzwischen Nachrichten für Sie eingegangen, antwortet Ihr Gerät nach der in der Option "RUFANNAHME NACH" eingegebenen Anzahl von Rufzeichen. Wurden keine Anrufe aufgezeichnet, antwortet Ihr Gerät erst zwei Rufzeichen später. Auf diese Weise haben Sie genügend Zeit aufzulegen, bevor Ihr Gerät den Anruf entgegennimmt. Sie sparen damit Gebühreneinheiten.</p> <p>Wählen Sie EIN, um die Gebührensparmfunktion einzuschalten. Wählen Sie AUS, um diese Funktion auszuschalten.</p>
NCHR. TRANSFER	<p>Mit Hilfe der Nachrichtenweiterleitung kann Ihr Faxgerät die Nachricht eines Anrufers an einen vordefinierten fernen Apparat weiterleiten.</p> <p>Wählen Sie EIN, um die Nachrichtenweiterleitung zu aktivieren. Geben Sie in diesem Fall die Rufnummer des Apparats an, an den Nachrichten weitergeleitet werden sollen.</p> <p>Wählen Sie AUS, um die Nachrichtenweiterleitung zu deaktivieren.</p>
MITHOEREN	<p>Wenn diese Funktion eingeschaltet ist, können Sie eingehende Nachrichten über den Lautsprecher mithören, während sie aufgezeichnet werden.</p> <p>Wählen Sie EIN, um die Funktion "Anrufe mithören" zu aktivieren. Wählen Sie AUS, um die Funktion "Anrufe mithören" zu deaktivieren.</p>
AUFNAHMEZEIT	<p>Sie können die maximale Aufzeichnungszeit für eingehende Nachrichten einstellen. Im Display werden die verfügbaren Zeiteinstellungen angezeigt: AUS, 25, 50 und 75 Sekunden. Wählen Sie die gewünschte Dauer.</p>
FERNABFRAGE-CODE	<p>Mit dem fünfstelligen Abfragecode können Sie den Anrufbeantworter Ihres Faxgeräts von einem anderen Telefon aus abhören. Sie können die Ziffern im Abfragecode einstellen. Der werkseitig voreingestellte Code lautet "#139#". Das erste und letzte Zeichen (#) muß beibehalten werden, Sie können jedoch die mittleren drei Ziffern ändern. Geben Sie die gewünschte Ziffernfolge ein.</p>
BATTERIE PRUEFEN	<p>Ist diese Funktion eingeschaltet, erscheint im Display eine entsprechende Anzeige, wenn die Batterie annähernd entladen ist (oder keine Batterie eingesetzt ist) und es ertönt ein akustisches Signal, das Sie darauf hinweist, daß die Batterie annähernd entladen ist (bzw. keine Batterie eingesetzt ist).</p> <p>Wählen Sie EIN, um die Funktion "Batterie prüfen" einzuschalten. Wählen Sie AUS, um diese Funktion auszuschalten.</p>

Option	Einstellungen
PAUSEN-PRUEFUNG	<p>Wenn das Faxgerät im ANR-Modus 10 Sekunden lang kein Signal auf der Leitung erkennt, reagiert das Gerät je nach Einstellung wie folgt:</p> <ul style="list-style-type: none"> - Umschalten auf Faxempfang (Einstellung EMPFANG) - Aufzeichnung fortsetzen (Einstellung AUFN) - Verbindung trennen und in Standby-Modus zurückkehren (Einstellung VERB. TRENNEN)
HOWLER-PRUEFUNG	<p>Wenn das Faxgerät im ANR-Modus 9 Sekunden lang eine Tonstörung auf der Leitung erkennt, reagiert das Gerät je nach Einstellung wie folgt:</p> <p>EIN: Die Verbindung wird getrennt und das Faxgerät kehrt in den Standby-Modus zurück.</p> <p>AUS: Die Tonstörung wird ignoriert.</p>

Lautstärke einstellen

Sie können die Alarmlautstärke und die Tastentonlautstärke getrennt ein- und ausschalten.

1

Drücken Sie **Setup**.

2

Drücken Sie ◀ oder ▶, bis im Display "LAUTST.-SETUP" angezeigt wird.

3

Drücken Sie **Start/Eingabe**.

- Sie können die "ALARMLAUTST." und die "TASTENTON-LST." einstellen.

4

Drücken Sie die Taste ◀ oder ▶, um "ALARMLAUTST." oder "TASTENTON-LST." zu wählen.

5

Drücken Sie **Start/Eingabe**.

6

Wählen Sie EIN oder AUS mit Hilfe der Taste ◀ oder ▶.
Wählen Sie EIN, um das akustische Signal einzuschalten und AUS, um es auszuschalten.

Hinweis

Wenn Sie die Option "TASTENTON-LST." auf "AUS" gestellt haben, wird der Sendevorgang beim Senden aus dem Speicher (z. B. Rundsenden, zeitversetzter Sendeauftrag oder Gruppenwahl) nicht über den Lautsprecher wiedergegeben. Der Vorgang wird jedoch im Display angezeigt.

7

Drücken Sie **Start/Eingabe**, um Ihre Einstellung zu bestätigen.

Speicher löschen

Sie haben die Möglichkeit, bestimmte, in Ihrem Gerät gespeicherte Daten zu löschen.

1

Drücken Sie **Setup**.

2

Drücken Sie ◀ oder ▶, um die Option "SPEICHER LOESCH." auszuwählen.

3

Drücken Sie **Start/Eingabe**.
Im Display wird die erste Löschoption angezeigt.

4

Wählen Sie mit Hilfe der Taste ◀ oder ▶, welche Daten Sie löschen möchten.
Folgende Löschoptionen stehen zur Auswahl:

- *FAX-NR./NAME: Ihre Faxkennung wird gelöscht.*
- *NR.-SP.+AUFTR.: Die von Ihnen definierten und gespeicherten Ziel-, Kurz- und Gruppenwahlnummern werden gelöscht. Gleichzeitig werden gespeicherte Aufträge gelöscht.*
- *JOURNAL: Alle Sende- und Empfangsjournaldaten werden gelöscht.*
- *SETUP VOREINST.: Die Benutzeroptionen werden wieder auf ihre Standardwerte zurückgesetzt.*

5

Drücken Sie **Start/Eingabe**. Sie werden aufgefordert, den Löschvorgang zu bestätigen. Wählen Sie "J" (Ja) und drücken Sie nochmals **Start/Eingabe**, wenn Sie sicher sind, daß die betreffenden Daten gelöscht werden sollen. Daraufhin werden die ausgewählten Daten aus dem Speicher gelöscht.



7 PFLEGE UND WARTUNG



Scanner reinigen

Damit Ihr Gerät zuverlässig und korrekt funktioniert, sollten Sie die weiße Transportwalze, den ADF-Separationsgummi sowie das Vorlagenglas gelegentlich reinigen. Sind diese Teile verschmutzt, werden die von Ihnen gesendeten Faxe oft nicht klar leserlich empfangen.

Hinweis

Wenn Sie das Faxgerät vor der Reinigung des Scanners ausschalten, gehen alle gespeicherten Vorlagen verloren.

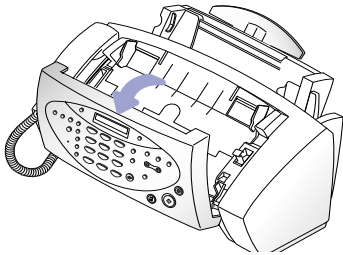

1 Klappen Sie das Bedienfeld auf.

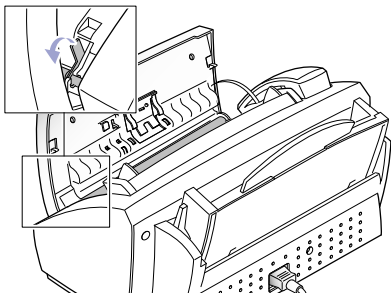

2 Nehmen Sie die weiße Transportwalze heraus. Am rechten Ende der weißen Transportwalze befindet sich eine Laufbüchse, die mit Hilfe einer kleinen weißen Zunge befestigt ist. Drücken Sie die Zunge leicht nach innen, und drehen Sie sie in Ihre Richtung. Ziehen Sie dann zuerst das rechte Ende, dann die gesamte Walze nach oben heraus.

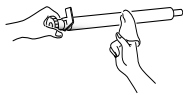

3 Wischen Sie die Oberfläche der Walze mit einem weichen, leicht angefeuchteten Tuch ab.

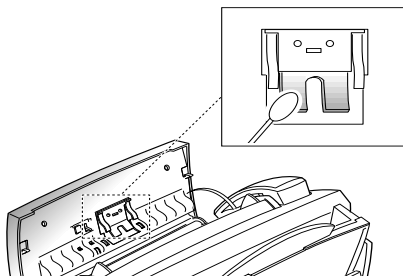

4 Reinigen Sie auch den ADF-Separationsgummi, der sich an der Rückseite des Bedienfeldes befindet.

5

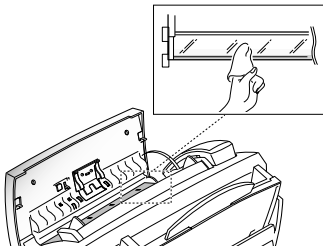

Wischen Sie das Vorlagenglas mit einem weichen, trockenen Tuch vorsichtig ab. Wenn das Glas stärker verschmutzt ist, reinigen Sie dieses zunächst mit einem leicht befeuchteten Tuch und reiben es anschließend mit einem trockenen Tuch nach. Gehen Sie dabei jedoch sehr vorsichtig vor: Die Glasoberfläche darf nicht zerkratzt werden.

6

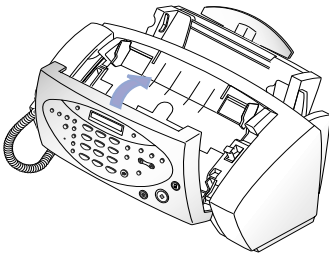

Setzen Sie die Walze wieder ein und lassen Sie die Zunge wieder einrasten. Schließen Sie das Bedienfeld. Drücken Sie es dabei fest an, damit es richtig einrastet.

Druck- kartusche auswechseln

Die Kartusche enthält den Tintenbehälter und den Druckkopf. Beim Auswechseln der Druckkartusche wird somit auch der Druckkopf ausgetauscht. Sobald Sie feststellen, daß der Druck schwächer wird oder in Ihrem Display die Meldung "KART. FAST LEER" erscheint, sollten Sie die Kartusche auswechseln.

1

Drücken Sie **Setup**.
Im Display erscheint "KART. WECHSELN".

2

Drücken Sie **Start/Eingabe**.
Der Kartuschenwagen fährt daraufhin in die Installationsposition.

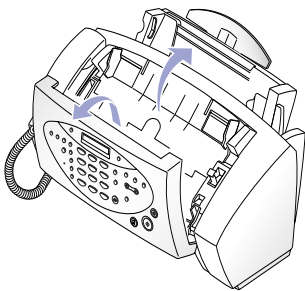

3

Klappen Sie das Bedienfeld auf und öffnen Sie die Abdeckung des Kartuschenfachs.

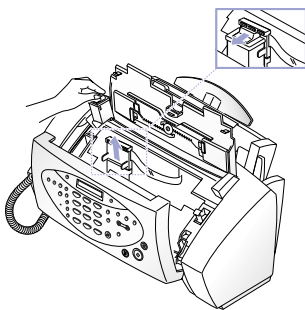

4

Halten Sie die Kartuschenhalterung fest, und ziehen Sie gleichzeitig die Kartusche am Nocken in Ihre Richtung. Nehmen Sie dann die Druckkartusche heraus.

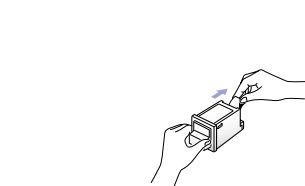

5

Nehmen Sie eine neue Druckkartusche aus der Verpackung. Entfernen Sie vorsichtig das Klebeband über dem Druckkopf. Fassen Sie die Kartusche nur am farbigen Oberteil und an den schwarzen Teilen an. Berühren Sie keinesfalls die Kupferplatte.

6

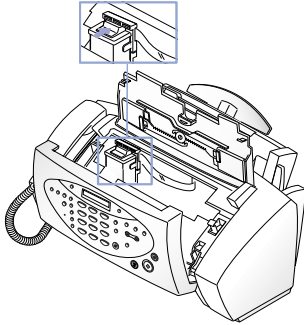

Legen Sie die Druckkartusche in die Halterung ein. Drücken Sie die Kartusche fest an die Halterung (nach hinten), bis sie einrastet. Wenn die Druckkartusche noch locker in der Halterung sitzt und sich bewegen läßt, ist sie nicht richtig eingerastet. Wiederholen Sie in diesem Fall Schritt 6.

7

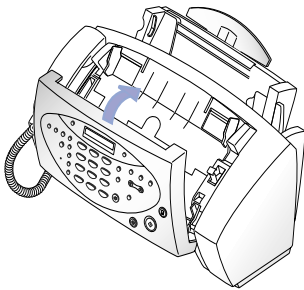

Schließen Sie die Abdeckung des Kartuschenfachs und das Bedienfeld wieder. Im Display erscheint "NEU".

8

Wählen Sie den Kartuschentyp "ALT" oder "NEU" mit der Taste ◀ oder ▶. Drücken Sie dann **Start/Eingabe**.

Hinweis

Wenn Sie eine neue Kartusche eingelegt haben, wählen Sie "NEU". Wenn es sich um eine bereits benutzte Kartusche handelt, wählen Sie "ALT". Somit können Sie den Tintenvorrat leichter überprüfen. Wenn Sie allerdings mehrere ältere Kartuschen durcheinander verwenden, läßt sich die Menge der restlichen Tinte nur schlecht feststellen. Am besten verwenden Sie eine neue Druckkartusche nach deren Installation, bis die gesamte Tinte verbraucht ist.

Kartusche reinigen

Um eine gleichbleibend gute Druckqualität zu gewährleisten, empfehlen wir Ihnen, die Druckdüsen und Kontakte gelegentlich zu reinigen.

Druckdüsen und Kontakte reinigen

Ein unscharfer Ausdruck oder Lücken im Druckbild können auf getrocknete Tinte an einer der folgenden Komponenten hinweisen:

- Düsen der Druckkartusche
- Kontakte der Druckkartusche
- Kontakte und Deflektor des Kartuschenwagens

1

Drücken Sie **Setup**.
Im Display erscheint "KART. WECHSELN".

2

Drücken Sie **Start/Eingabe**.
Der Kartuschenwagen fährt daraufhin in die Installationsposition.

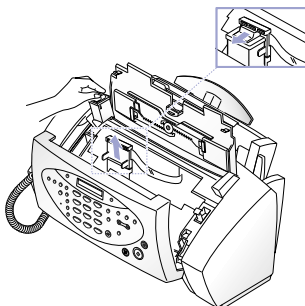

3

Klappen Sie das Bedienfeld auf und öffnen Sie die Abdeckung des Kartuschenfachs. Nehmen Sie die Kartusche heraus.

4

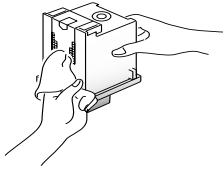

Tupfen Sie alle Düsen und Kontakte sorgfältig ab, und reiben Sie sie mit einem trockenen Tuch nach.

Säubern Sie vorsichtig den gesamten kupferfarbenen Bereich sowie alle Düsen und Kontakte mit einem sauberen, nur mit Wasser befeuchteten Tuch.

Um eventuell vorhandene angetrocknete Tinte aufzulösen, halten Sie das feuchte Tuch etwa drei Sekunden lang gegen die Düsen.

5

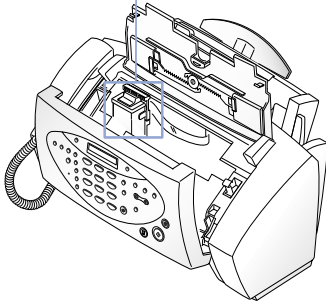
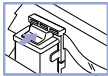

Setzen Sie die Kartusche wieder ein und schließen Sie das Bedienfeld und die Abdeckung des Kartuschenfachs.

Im Display erscheint "NEU".

6

Wählen Sie den Kartuschentyp "ALT" oder "NEU" mit der Taste ◀ oder ▶. Drücken Sie dann **Start/Eingabe**.

Wenn der Testausdruck nach wie vor unterbrochene Linien aufweist, reinigen Sie die Kontakte des Kartuschenwagens (siehe folgende Seite).

Pflege und Wartung

Kontakte und Deflektor des Kartuschenwagens reinigen

ACHTUNG!

Stellen Sie sicher, daß keine Aufträge für zeitversetztes Senden oder Sendeabruf mehr gespeichert sind, bevor Sie mit der Reinigung beginnen. Wenn Sie das Netzkabel aus der Steckdose ziehen, gehen alle gespeicherten Daten verloren.

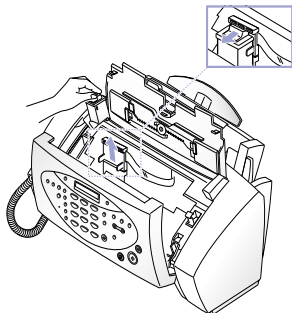

1

Nehmen Sie die Druckkartusche heraus.

Stellen Sie sicher, daß keine Aufträge mehr gespeichert sind, bevor Sie im nächsten Schritt den Netzstecker herausziehen.

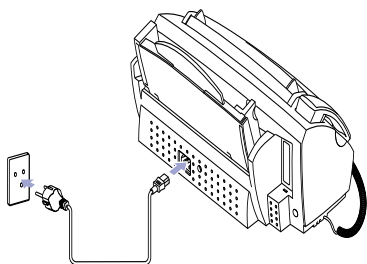

2

Ziehen Sie das Netzkabel aus der Steckdose oder aus der Buchse an der Rückseite des Geräts.

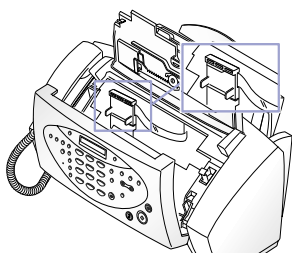

3

Verwenden Sie zur Reinigung der Kontakte und des Deflektors (aus Metall) ein sauberes und trockenes Tuch.

4

Setzen Sie die Druckkartusche wieder ein. Schließen Sie die Abdeckung und das Bedienfeld.

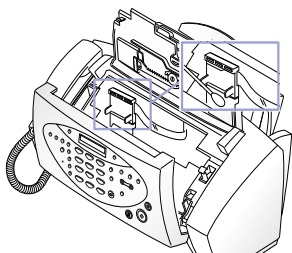

5

Stecken Sie das Netzkabel wieder ein. Ihr Faxgerät wird daraufhin initialisiert.

Druckkopf reinigen

Wenn die Düsen verstopft sind und Zeichen nicht vollständig ausgedruckt werden, reinigen Sie den Druckkopf wie folgt.

1

Drücken Sie **Setup** und wählen Sie die Option "WARTUNG" mit Hilfe der Taste ◀ oder ▶.

2

Drücken Sie **Start/Eingabe** und wählen Sie die Option "KOPF REINIGEN" mit Hilfe der Taste ◀ oder ▶.

3

Drücken Sie **Start/Eingabe**.
Daraufhin wird ein Testmuster ausgedruckt.

4

Überprüfen Sie den Testausdruck auf Unterbrechungen der diagonalen Linien. Sollte die Druckqualität nach dem Test nach wie vor mangelhaft sein, nehmen Sie die Kartusche heraus und installieren Sie neu. Dann wiederholen Sie die oben beschriebenen Schritte zur Reinigung des Druckkopfs. Sollten die Linien auf dem Testausdruck weiterhin unterbrochen erscheinen, reinigen Sie die Düsen und Kontakte. Weitere Informationen hierzu finden Sie im Abschnitt "Druckdüsen und Kontakte reinigen" auf Seite 7-6.

Tintenpegel prüfen

Sie haben die Möglichkeit, den in der Kartusche noch vorhandenen Tintenvorrat zu prüfen. Der jeweilige Füllstand wird in Form eines Bruchs angegeben. Die Anzeige "1/8" bedeutet beispielsweise, daß kaum noch Tinte vorhanden ist und die Kartusche ausgewechselt werden muß. Die Anzeige "8/8" bedeutet, daß eine neue Kartusche installiert wurde.

Um den Tintenpegel zu prüfen, gehen Sie wie folgt vor.

1

Drücken Sie **Setup** und wählen Sie die Option "WARTUNG" mit Hilfe der Taste ◀ oder ▶.

2

Drücken Sie **Start/Eingabe** und wählen Sie die Option "TINTE PRUEFEN" mit Hilfe der Taste ◀ oder ▶.

3

Drücken Sie **Start/Eingabe**.
Im Display erscheint der augenblickliche Tintenpegel als Bruch dargestellt.

Drücken Sie **Stop**, um zur Standby-Anzeige zurückzukehren.

Weiß- abgleich einstellen

Mit dieser Funktion können Sie einen Weißabgleich durchführen, d. h. einen neuen Weiß-Referenzwert festlegen. Dies dient zur Abstimmung des Scanners auf das von Ihnen verwendete Papier.
Der Weißabgleich wurde werkseitig voreingestellt.

Um den Weißabgleich einzustellen, gehen Sie wie folgt vor.

1 Legen Sie ein vollkommen weißes Blatt Papier (leer und unbeschrieben) in den Vorlageneinzug ein.

• **BITTE BEACHTEN!**

Es ist wichtig, daß Sie ein absolut weißes, unbeschriebenes Papierblatt einlegen, andernfalls kann die Druckqualität unerwartet schlecht ausfallen.

2 Drücken Sie **Setup** und wählen Sie die Option "WARTUNG" mit Hilfe der Taste ◀ oder ▶.

3 Drücken Sie **Start/Eingabe** und wählen Sie die Option "WEISSABGLEICH" mit der Taste ◀ oder ▶.

4 Drücken Sie **Start/Eingabe**.
Ihr Faxgerät scannt die Vorlage zur Einstellung des Weißabgleichs. Im Display erscheint "WEISSABGLEICH...". Wenn kein Blatt in den Vorlageneinzug eingelegt ist, werden Sie mit der Displaymeldung "WEISSE VORL.EINL" und einem Signalton dazu aufgefordert. Legen Sie dann ein weißes Blatt Papier ein und drücken Sie **Start/Eingabe**, um den Vorgang zu starten.
Nach dem Einlesen der Vorlage kehrt das Gerät zurück in den Standby-Modus.

Hinweise zur Druck- kartusche

Die Lebensdauer der Druckkartusche hängt wesentlich davon ab, was sich auf den Faxseiten befindet, die Sie empfangen haben bzw. auf den Seiten, die Sie kopiert haben. Beachten Sie bitte die folgenden Hinweise, um Ihre Kartuschen optimal zu nutzen.

1

Nehmen Sie eine Druckkartusche erst dann aus ihrer Verpackung, wenn Sie sie installieren möchten.

2

Bewahren Sie die Druckkartusche am gleichen Ort wie Ihr Gerät auf.

3

Bereits geöffnete Druckkartuschen, die gegenwärtig nicht verwendet werden, bewahren Sie in einer speziellen Aufbewahrungseinheit auf. Wenn keine spezielle Aufbewahrungseinheit zur Verfügung steht, bewahren Sie die Druckkartusche in einer luftdichten Kunststoffhülle auf.

4

Die Kartusche sollte keinesfalls über einen längeren Zeitraum hinweg offen gelagert werden.

5

Verwenden Sie keine Kartuschen, die neu gefüllt wurden. Die Garantie deckt keine Schäden ab, die auf die Verwendung solcher Kartuschen zurückzuführen sind.

Display-Fehlermeldungen

Display-Anzeige	Erklärung/Maßnahme
NEU ANWAEHLEN?	Die angerufene Gegenstation war besetzt oder hat nicht geantwortet. Ihr Faxgerät wird die Rufnummer nach Ablauf des Intervalls automatisch nochmals anwählen.
VORLAGENSTAU	Die Vorlage, die Sie gerade senden, hat im Vorlageneinzug einen Stau verursacht. Siehe "Papierstau beseitigen" auf Seite 7-18.
KART. FAST LEER	Die Tinte in der Kartusche ist fast aufgebraucht. Installieren Sie eine neue Kartusche. Siehe "Tintenpegel prüfen" auf Seite 7-10. Sie können trotz dieser Meldung noch eine Kopie machen oder einen Bericht ausdrucken. Daten aus dem Speicher können Sie allerdings erst nach dem Auswechseln der Kartusche ausdrucken.
VORLAGE EINLEGEN	Sie haben versucht, ein Fax zu senden; in das Gerät wurde jedoch keine Vorlage eingelegt.
SPEICHER VOLL WENIG SPEICHER	Der Speicher Ihres Gerätes ist (fast) voll. Löschen Sie entweder nicht mehr benötigte, gespeicherte Vorlagen, warten Sie mit Ihrer Übertragung, bis wieder genügend Speicherplatz zur Verfügung steht, oder teilen Sie die neue Vorlage in mehrere kleinere Teile auf.
KEINE ANTWORT	Die angerufene Gegenstation hat keinen Ihrer Verbindungs- bzw. Neuwahlversuche beantwortet. Es besteht auch die Möglichkeit, daß der Benutzer der Gegenstation einfach nicht auf Start gedrückt hat.
BATT. FAST LEER! (nur SF-3100T)	Die Sicherungsbatterie ist fast leer. Legen Sie eine neue Batterie ein.
KEINE BATTERIE! (nur SF-3100T)	Es wurde keine Sicherungsbatterie eingelegt oder die Batterie ist leer. Legen Sie eine (neue) Batterie ein.
KEINE NACHRICHT (nur SF-3100T)	Es sind keine Nachrichten gespeichert.
KEINE NEUE NACHR (nur SF-3100T)	Es sind keine neuen Nachrichten eingegangen.
SP. VOLL [ANR] (nur SF-3100T)	Der Sprachspeicher ist voll. Es können keine weiteren Nachrichten mehr aufgezeichnet werden (insgesamt steht eine Aufnahmezeit von etwa 12 Minuten zur Verfügung).
KEINE KARTUSCHE	Die Kartusche ist nicht korrekt installiert, bzw. in Ihrem Gerät ist keine Kartusche vorhanden.
NICHT ZUGEORDNET	Der von Ihnen gedrückten Zielwahltaste bzw. dem verwendeten Kurzwahlcode ist keine Rufnummer zugeordnet.
PAPIER PRUEFEN	Der Papiervorrat im Faxgerät ist aufgebraucht. Legen Sie Papier ein und drücken Sie Start/Eingabe . Sollte während des Faxes drucks ein Papierstau auftreten, beheben Sie diesen und drücken Sie Start/Eingabe .
ABRUFFEHLER	Das Gerät, von dem Sie eine Vorlage abrufen möchten, antwortet nicht auf Ihren Abruf. Der Benutzer der Gegenstation muß für den Abruf eine Vorlage in das Faxgerät einlegen und für den Anruf vorbereitet sein.

Pflege und Wartung

Display-Anzeige	Erklärung/Maßnahme
EMPFANGSFEHLER	Der Empfang eines Faxes ist fehlgeschlagen. Bitten Sie den Sender, die Übertragung erneut zu versuchen.
SENDEFehler	Die Übertragung Ihres Faxes ist fehlgeschlagen. Versuchen Sie es erneut.
SPEICHEREMPfang KART.FAST LEER PAPIER PRUEFEN KEINE KARTUSCHE	Das Faxgerät konnte empfangene Faxnachrichten nicht ausdrucken und hat die Daten deshalb im Speicher abgelegt. Sie können erst wieder Kopien erstellen und Berichte drucken, nachdem Sie die gespeicherten Daten ausgedruckt haben. <i>Im Display wird im Wechsel mit "SPEICHEREMPfang" eine der folgenden Meldungen angezeigt:</i> Setzen Sie eine neue Druckkartusche ein. Legen Sie Papier ein und drücken Sie Start/Eingabe . Legen Sie eine Druckkartusche ein.

Fehlersuche und -behebung

Das von Ihnen angetroffene Problem ist eventuell bereits auf Seite 7-13 unter "Display-Fehlermeldungen" aufgeführt. Nachfolgend finden Sie weitere Probleme, die Sie selbst beheben können. Sollten Sie dabei auf Schwierigkeiten stoßen, wenden Sie sich über Ihren Fachhändler an den Kundendienst - siehe "Samsung-Garantiebedingungen" auf Seite 8-6.

Probleme mit Ihrem Fax

Problem	Lösung
Ihr Gerät funktioniert nicht, das Display ist leer, und auch die Tasten funktionieren nicht.	Ziehen Sie den Netzstecker des Geräts heraus, und schließen Sie ihn dann wieder an. Stellen Sie sicher, daß die verwendete Steckdose Spannung führt.
Kein Wählen	Vergewissern Sie sich, daß Ihr Faxgerät korrekt angeschlossen ist. Prüfen Sie die Telefonanschlußbuchse in der Wand, indem Sie ein anderes Telefon anschließen.
Als Kurz- oder Zielwahl gespeicherte Nummern werden nicht richtig gewählt.	Prüfen Sie, ob die Nummern richtig eingegeben wurden. Drucken Sie eine Rufnummernliste aus (siehe "Rufnummernliste" auf Seite 6-5).
Die Vorlage wird nicht in das Gerät eingezo-gen.	Stellen Sie sicher, daß die Vorlage nicht zerknittert oder gefaltet ist und Sie sie richtig einlegen. Prüfen Sie das Papierformat der Vorlage sowie deren Dicke (sie darf weder zu dick noch zu fein sein).
Der automatische Faxempfang funktioniert nicht.	Prüfen Sie, ob im rechten Teil des Displays "TEL" angezeigt wird. Im TEL-Modus können Sie keine Faxe automatisch empfangen. Vergewissern Sie sich, daß der Hörer richtig aufgelegt ist. Befindet sich Papier im Gerät? Prüfen Sie, ob im Display die Meldung "SPEICHER VOLL" erscheint.
Der manuelle Faxempfang funktioniert nicht.	Drücken Sie stets zuerst Start/Eingabe , bevor Sie den Hörer auflegen.
Beim Senden einer Vorlage wird nichts über-tragen.	Stellen Sie sicher, daß die Vorlage mit der beschrifteten Seite nach unten eingelegt wurde. Im Display sollte die Angabe "S" (Senden) erscheinen. Sie haben vielleicht vergessen, Start/Eingabe zu drücken, bevor Sie den Hörer aufgelegt haben. Vergewissern Sie sich, daß das Gerät, an das Sie eine Faxnachricht senden möchten, Ihr Fax empfangen kann.
Der Abruf einer Vorlage von einem anderen Gerät funktioniert nicht.	Das Faxgerät, von dem Sie eine Vorlage abrufen möchten, verwendet eventuell einen Abrufcode.
Das empfangene Fax weist weiße Stellen auf.	Das Sendegerät funktioniert eventuell nicht fehlerfrei. Störungen in der Telefonleitung können ebenfalls Übertragungsfehler verursachen. Prüfen Sie Ihr eigenes Gerät, indem Sie etwas kopieren.
Auf dem empfangenen Fax fehlen Zeilen oder es enthält Flecken.	Stellen Sie sicher, daß in Ihrer Telefonverbindung keine Störgeräusche auftreten. Prüfen Sie, ob der Druckkopf sauber ist, indem Sie eine Kopie einer Vorlage anfertigen.
Die Faxe, die Sie empfangen, sind von schlechter Qualität.	Das Vorlagenglas des Sendegeräts ist eventuell verschmutzt. Prüfen Sie Ihre Telefonverbindung auf Störgeräusche hin.
Auf einer empfangenen Faxnachricht erscheinen Wörter in die Länge gezogen.	Im Sendegerät ist es kurzzeitig zu einem Vorlagenstau gekommen.
Ihr Gerät fertigt keine Kopien an.	Stellen Sie sicher, daß die zu kopierende Vorlage mit der beschrifteten Seite nach unten eingelegt wurde. Überprüfen Sie den Tintenpegel der Kartusche.

Pflege und Wartung

Problem	Lösung
Auf Ihren Kopien oder gesendeten Vorlagen erscheinen Streifen.	Prüfen Sie Ihr Vorlagenglas auf Flecken hin (siehe "Scanner reinigen" auf Seite 7-2), und reinigen Sie es.
Ihr Gerät wählt zwar die angeforderte Nummer, stellt jedoch keine Verbindung zur Gegenstation her.	Die Gegenstation ist eventuell ausgeschaltet, enthält kein Papier mehr oder ist nicht empfangsbereit für eingehende Anrufe. Am besten wenden Sie sich direkt an den Benutzer der Gegenstation und bitten ihn, das Problem zu beheben.
Sie können eine Vorlage nicht speichern.	Es steht eventuell nicht genügend Speicher zur Verfügung, um die neue Vorlage aufzunehmen. Wenn im Display die Meldung "SPEICHER VOLL" oder "WENIG SPEICHER" erscheint, löschen Sie nicht mehr benötigte Vorlagen. Versuchen Sie es dann erneut.
Der untere Teil einer bzw. mehrerer Seiten besteht aus einer weißen Fläche, am oberen Seitenrand wird jeweils nur ein kleiner Teil der Daten gedruckt.	Sie haben bei der Einstellung der Benutzeroptionen vielleicht das falsche Papierformat gewählt (siehe "System-Setup-Optionen" auf Seite 6-8). Stellen Sie das richtige Papierformat ein.

Probleme mit der Druckqualität

Problem	Lösung
Helle oder unscharfe Zeichen	Prüfen Sie den Tintenpegel. Siehe hierzu "Tintenpegel prüfen" auf Seite 7-10. Wenn die Druckkartusche keine Tinte mehr enthält, erscheint im Display die Meldung "KART. FAST LEER". Installieren Sie in diesem Fall eine neue Druckkartusche. Siehe hierzu "Druckkartusche auswechseln" auf Seite 7-4. Vergewissern Sie sich, daß die Druckkartusche ordnungsgemäß installiert wurde. Reinigen Sie die Druckkartusche. Siehe hierzu "Druckkopf reinigen" auf Seite 7-9.
Verschmierte oder extrem dunkle Zeichen	Vergewissern Sie sich, daß das Papier nicht zerknittert ist. Lassen Sie die Tinte stets trocknen, bevor Sie mit einem Ausdruck arbeiten. Reinigen Sie die Druckkartusche. Siehe hierzu "Druckkopf reinigen" auf Seite 7-9.
Zeichen mit weißen Streifen	Wenn im Display die Meldung "KART. FAST LEER" erscheint, installieren Sie eine neue Druckkartusche. Siehe hierzu "Druckkartusche auswechseln" auf Seite 7-4. Nehmen Sie die Druckkartusche heraus, und installieren Sie sie neu. Reinigen Sie die Druckkartusche. Siehe hierzu "Druckkopf reinigen" auf Seite 7-9.
Unpräzise gedruckte oder schlecht aneinander ausgerichtete Zeichen	Reinigen Sie die Druckkartusche. Siehe hierzu "Druckkopf reinigen" auf Seite 7-9.
Anormale schwarze, horizontale Streifen	Reinigen Sie den Deflektor des Kartuschenwagens im Drucker. Siehe hierzu "Kontakte und Deflektor des Kartuschenwagens reinigen" auf Seite 7-8.

Probleme mit dem Papiereinzug

Problem	Lösung
Beim Drucken ist ein Papierstau entstanden.	Beseitigen Sie den Papierstau und drücken Sie Start/Eingabe .
Die Seiten haften aneinander.	Vergewissern Sie sich, daß Sie nicht zuviel Papier eingelegt haben. Das Papierfach kann max. 100 Blatt (75 g/m ²) aufnehmen. Das Zusammenhaften von Papier kann auch auf eine hohe Luftfeuchtigkeit zurückzuführen sein.
Das Papier wird nicht eingezogen.	Entfernen Sie alle ggf. im Drucker vorhandenen Fremdkörper, die den Papiereinzug behindern könnten.
Es werden mehrere Seiten gleichzeitig eingezogen.	Wenn Sie Papier einlegen, führen Sie den Stapel keinesfalls mit Gewalt in den Drucker ein. Wenn durch den Einzug mehrerer Seiten gleichzeitig ein Papierstau entstanden ist, beseitigen Sie den Stau und drücken Sie Start/Eingabe (siehe "Papierstau beim Drucken" auf Seite 7-19).
Das Papier wird beim automatischen Einzug zerknittert oder gewellt.	Vergewissern Sie sich, daß Sie nicht zuviel Papier eingelegt haben. Das Papierfach kann max. 100 Blatt (75 g/m ²) aufnehmen. Stellen Sie sicher, daß sich das Papier nicht wegen einer zu eng gestellten Papierführung wellt. Drücken Sie das Papier beim Einlegen keinesfalls mit Gewalt in den Drucker.

Papierstau beseitigen

Vorlagenstau bei Faxübertragung

Wenn sich die Vorlagenseiten während der Übertragung oder des Kopierens stauen, erscheint im Display die Meldung "VORLAGENSTAU". Ziehen Sie die Vorlage nicht aus dem Vorlageneinzug heraus. Das Gerät könnte dadurch beschädigt werden.

Um den Vorlagenstau zu beseitigen, gehen Sie wie folgt vor.

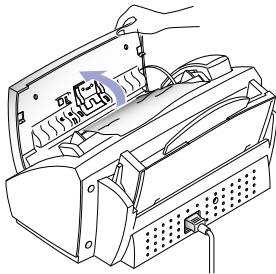

- 1** Klappen Sie das Bedienfeld auf.

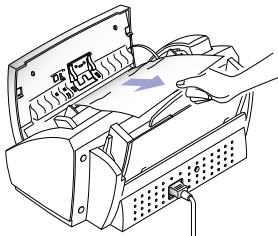

- 2** Entfernen Sie die gestauten Seiten vorsichtig aus dem Gerät.

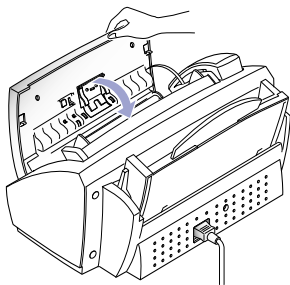

- 3** Schließen Sie das Bedienfeld wieder. Drücken Sie es dazu nach unten, bis es einrastet.

Papierstau beim Drucken

Wenn sich das Druckpapier während des Empfangs oder Druckens staut, erscheint die Meldung "PAPIER PRUEFEN" im Display. Ziehen Sie das Papier nicht mit Gewalt heraus. Das Gerät könnte dadurch beschädigt werden.

Bei Papierstau im Druckausgabebereich

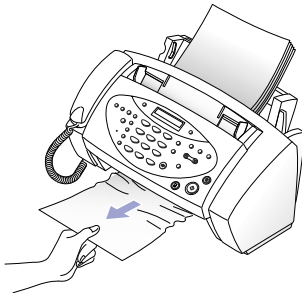

Entfernen Sie gestautes Papier vorsichtig in Laufrichtung wie links abgebildet.

Bei Papierstau im Druckpapier-Einzugsbereich

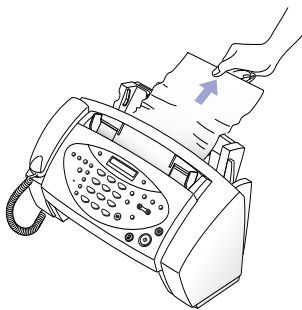

1

Entfernen Sie das gestaute Papier vorsichtig wie links abgebildet.

2

Nach der Beseitigung des Papierstaus nehmen Sie alles weitere Papier aus dem Papierfach. Legen Sie dann Papier so ein, daß die zu bedruckende Seite zu Ihnen zeigt.

3

Drücken Sie anschließend **Start/Eingabe**.



8 ANHANG



Technische Daten

Dieses Gerät ist für ein monatliches Druckaufkommen von max. 300 Seiten ausgelegt.

Gerätetyp	Tintenstrahl-Faxgerät (Senden/Empfang)
Kommunikationssystem	Öffentliches Telefonnetz und Nebenstellenanlage
Kompatibilität	ITU Gruppe 3
Kompressionsformat	MH, MR, MMR
Modemgeschwindigkeit	14400/12000/9600/7200/4800/2400
Scan-Verfahren	CIS-Bildsensor
Vorlagenbreite	216 mm
Effektive Scan-Breite	210 mm
Effektive Aufzeichnungsbreite	203 mm
Stromverbrauch	Standby-Modus: 10,1 Watt Stromsparmodus: 6,9 Watt Druckmodus: max. 20 Watt
Betriebstemperatur	10 °C bis 35 °C
Relative Luftfeuchtigkeit	20 bis 80 % (nicht kondensierend)
Abmessungen (B x T x H)	382 x 273 x 198 mm (Papierstütze eingeschoben) 382 x 310 x 289 mm (Papierstütze ausgezogen)
Gewicht	3,8 kg (einschließlich Hörer)
Netzanschluß	Siehe Typenschild an der Geräterückseite
Auflösung beim Scannen	200 dpi
Autom. Vorlageneinzug	15 Seiten (0,075 ~ 0,12 mm dick; ca. 75 g/m ²)
Papierfach	100 Seiten (ca. 75 g/m ²)
ECM-Modus	Ja
Auflösung beim Senden	Standard: 3,85 Zeilen/mm Fein: 7,7 Zeilen/mm Superfein: 15,4 Zeilen/mm
Auflösung beim Drucken	300 x 300 dpi
Graustufen	64 Graustufen
Kapazität des Benutzer-speichers	1 MB (ausreichend für ca. 80 DIN-A4-Seiten mit 4 % Druckfläche)
Gesamtaufzeichnungszeit	12 Minuten (nur SF-3100T)
Batterie	6F22 (FC-1) 9 V
Kapazität der Tinten-kartusche	Ca. 1000 Seiten (auf der Basis der ITU-4 %-Testseite; ein Muster dieser Testseite finden Sie auf Seite 8-5).

Papiertypen und -formate (für das Papierfach¹)

Sie können mit vielen verschiedenen Papiertypen eine gute Druck- und Faxempfangsqualität erzielen. Da es jedoch große Unterschiede zwischen den verschiedenen Papiertypen geben kann, sollten Sie zunächst die Druckqualität prüfen, bevor Sie Papier auf Vorrat kaufen. Verwenden können Sie z.B. folgende Papiertypen:

- *Kopierpapier*
- *Schreibmaschinenpapier ("Bond"-Qualität)*
- *Mehrzweckpapier*

Die physikalischen Eigenschaften von Papier sind sehr unterschiedlich. Aus diesem Grund kann es vorkommen, daß Sie mit unterschiedlichen Fabrikaten des gleichen Papiertyps unterschiedliche Ergebnisse erzielen. Wenn das Druckergebnis nicht zufriedenstellend ist, versuchen Sie die andere Papierseite zu bedrucken, verwenden Sie einen anderen Papiertyp oder ein anderes Fabrikat des gleichen Papiertyps.

Die folgenden Papiertypen eignen sich nicht für das Faxgerät:

- *Endlospapier*
- *Synthetisches Papier*
- *Thermo-Papier*
- *Durchschlagpapier und -formulare*
- *Chemisch behandeltes Papier*
- *Papier mit Relief- oder Prägebriefkopf*

Beachten Sie folgende Hinweise, wenn Sie Papier einlegen, das speziell von einer Seite bedruckt werden soll:

- *Wenn Sie Kopierpapier verwenden, legen Sie das Papier mit der zu bedruckenden Seite nach oben ein.*
- *Wenn Sie Papier mit Briefkopf oder Schreibmaschinenpapier verwenden, legen Sie das Papier mit der Briefkopfseite nach oben so ein, so daß der Briefkopf zuerst eingezogen wird.*

Verwenden Sie Druckpapier folgender Größen:

Papierformat	mm	Papiergewicht
Letter	216 x 279	70 g/m² ~ 90 g/m²
Legal	216 x 356	
A4	210 x 297	

1. In das Papierfach für den Faxempfang und das Ausdrucken von Kopien und Berichten können Sie bis zu 100 Blatt Papier (75 g/m²) einlegen.

Verwendbare Vorlagenformate (für den automatischen Vorlageneinzug¹)

		Einzelblatt	Mehrseitige Vorlagen
Vorlagenformat	max.	216 mm x 356 mm	216 mm x 297 mm
	min.	148 mm x 128 mm	
Effektive Scan-Breite		210 mm	
Aufnahmekapazität des Vorlageneinzugs		-	Bis zu 15 Seiten
Vorlagendicke		0,07 mm ~ 0,15 mm	0,075 mm ~ 0,12 mm
Papierqualität		Beide Seiten unbeschichtet	

Bei mehrseitigen Vorlagen müssen Papierformat und –typ bei allen Seiten identisch sein. Vorlagen mit folgenden Eigenschaften eignen sich nicht für die Faxübertragung:

- *feuchtes Papier*
- *Papier mit noch feuchter Tinte oder Korrekturflüssigkeit*
- *welliges, geknittertes oder gefaltetes Papier*
- *zu dünnes Papier (dünner als 0,07 mm, Luftpostpapier usw.)*
- *zu dickes Papier (dicker als 0,15 mm)*
- *chemisch behandeltes Papier (Durchschreibpapier, beschichtetes Papier usw.)*
- *Hochglanzpapier*
- *zu kleine oder zu kurze Papierformate (z.B. Etiketten, Gutscheine usw.)*
- *Vorlagen aus Stoff oder Metall*

Wenn Sie solche Vorlagen versenden möchten, fertigen Sie zunächst eine Kopie auf einem Bürokopierer an und schicken Sie dann die Kopie als Fax.

1. In den automatischen Vorlageneinzug können Sie ein- oder mehrseitige Vorlagen zum Faxen oder Kopieren einlegen.

ITU-4 %-Testmuster (verkleinert auf 60,5 %)

●

THE SLEREXE COMPANY LIMITED

SAPORS LANE - BOOLE - DORSET - BH 25 8 ER

TELEPHONE BOOLE (045 13) 51617 - TELEX 123456

Our Ref. 350/PJC/EAC

18th January, 1972.

Dr. P.N. Cundall
Mining Surveys Ltd.,
Holroyd Road,
Reading,
Berks.

Dear Pete,

Permit me to introduce you to the facility of facsimile transmission.

In facsimile a photocell is caused to perform a raster scan over the subject copy. The variations of print density on the document cause the photocell to generate an analogous electrical video signal. The signal is used to modulate a carrier, which is transmitted to a remote destination over a radio or cable communications line.

At the remote terminal, demodulation reconstructs the video signal, which is use dot modulate the density of print produced by a printing device. This device is scanning in a raster scan synchronised with that at the transmitting terminal. As a result, a facsimile copy of the subject document is produced.

Probably you have uses for this facility in your organisation.

Yours Sincerely,

Phil.

P.J. CROSS
Group Leader - Facsimile Research

Registered in England: No. 2038
Registered Office: 60 Vicars Lane, Hford, Essex.

Samsung-Garantiebedingungen

12 Monate Garantie

Auf dieses Samsung-Produkt wird vom Hersteller eine zwölfmonatige Garantie gegen Material- und Verarbeitungsfehler gegeben. Die Garantiezeit beginnt mit dem Kauf des Gerätes beim Fachhändler.

Sollte es erforderlich werden, Garantieleistungen in Anspruch zu nehmen, wenden Sie sich bitte an den Fachhändler, bei dem Sie das Gerät erworben haben.

Bei Fragen zu unseren Vertragswerkstätten wenden Sie sich bitte an:

Samsung Electronics GmbH
Samsung-Hotline: 0180 5 12 12 13

Garantiebedingungen

1. Bei der Anmeldung von Garantieansprüchen muß der Kunde die vollständig und richtig ausgefüllte Garantiekarte sowie die Originalrechnung oder den vom Händler ausgestellten Kassenbeleg oder eine entsprechende Bestätigung vorlegen. Die Seriennummer am Gerät muß lesbar sein.
2. Es liegt im Ermessen von Samsung, ob die Garantie durch Reparatur oder durch Austausch des Gerätes bzw. des defekten Teils erfüllt wird. Weitere Ansprüche sind ausgeschlossen.
3. Garantie-Reparaturen müssen von Samsung-Fachhändlern oder Samsung-Vertragswerkstätten ausgeführt werden. Bei Reparaturen, die von anderen Händlern ausgeführt werden, besteht kein Anspruch auf Kostenerstattung, da solche Reparaturen sowie Schäden, die dadurch am Gerät entstehen können, von dieser Garantie nicht abgedeckt werden.
4. Soll das Gerät in einem anderen als dem Land betrieben werden, für das es ursprünglich entwickelt und produziert wurde, müssen eventuell Veränderungen am Gerät vorgenommen werden, um es an die technischen und/oder sicherheitstechnischen Normen dieses anderen Landes anzupassen. Solche Veränderungen sind nicht auf Material- oder Verarbeitungsfehler des Gerätes zurückzuführen und werden von dieser Garantie nicht abgedeckt. Die Kosten für solche Veränderungen sowie für dadurch am Gerät entstandene Schäden werden nicht erstattet.

5. Ausgenommen von der Garantieleistung sind:
- a) Regelmäßige Inspektionen, Wartung und Reparatur oder Austausch von Teilen aufgrund normaler Verschleißerscheinungen;
 - b) Transport- und Fahrtkosten sowie durch Auf- und Abbau des Gerätes entstandene Kosten;
 - c) Mißbrauch und zweckentfremdete Verwendung des Gerätes sowie falsche Installation;
 - d) Schäden, die durch die Verwendung nicht vorschriftsgemäßer Druckmedien entstanden sind;
 - e) Schäden, die durch die Verwendung ungeeigneter Tintenkartuschen oder anderer ungeeigneter Teile entstanden sind;
 - f) Schäden, die durch äußere Einflüsse (z.B. Überspannung), durch höhere Gewalt oder andere von Samsung nicht zu verantwortende Gründe entstanden sind.
6. Diese Garantie ist produktbezogen und kann innerhalb der Garantiezeit von jeder Person, die das Gerät legal erworben hat, in Anspruch genommen werden.
7. Die Rechte des Käufers nach der jeweils geltenden nationalen Gesetzgebung, d.h. die aus dem Kaufvertrag abgeleiteten Rechte des Käufers gegenüber dem Verkäufer wie auch andere Rechte, werden von dieser Garantie nicht angetastet. Soweit die nationale Gesetzgebung nichts anderes vorsieht, beschränken sich die Ansprüche des Käufers auf die in dieser Garantie genannten Punkte. Die Samsung Ltd. sowie deren Tochtergesellschaften und Händler haften nicht für direkte oder indirekte Folgeschäden und Schäden an Zusatzgeräten oder anderem Material.

Dieses Gerät ist gemäß EG-Direktive 98/482/EC für die europaweite Verwendung in öffentlichen Fernsprechnetzen zugelassen. Aufgrund der technischen Unterschiede der einzelnen öffentlichen Fernsprechnetze kann allein auf der Grundlage der erfolgten Zulassung allerdings nicht auf eine uneingeschränkte Nutzbarkeit an jedem Netzanschluß eines öffentlichen Fernsprechnetzes geschlossen werden.

		<h1>GARANTIEKARTE</h1>	
<p>Diese Garantiekarte muß vollständig ausgefüllt sein und ist nur gültig in Zusammenhang mit dem Original-Kaufbeleg.</p>			
Kaufdatum: _____		Gerätetyp: SF-3100/SF-3100T	
Seriennummer: _____			
Name und Anschrift des Fachhändlers:		Name und Anschrift des Käufers:	
_____		_____	
_____		_____	
_____		_____	
(Firmenstempel)			
<p>Das Kaufdatum muß auf dieser Garantiekarte eingetragen und durch den Stempel des Samsung Fachhändlers bestätigt werden.</p>			
<p>Das Kaufdatum muß auf dem Kaufbeleg eingetragen sein.</p>			
<p>Die Samsung-Garantiebedingungen müssen eingehalten werden.</p>			
Grund der Beanstandung: _____			





Besuchen Sie uns unter: **<http://www.samsungelectronics.com>**
Sofern Sie Anschluß an einen Online-Dienst haben, können Sie die
Bedienungsanleitung und die Treiber von Samsung Electronics
herunterladen.

SAMSUNG

Tintenstrahl-Faxgerät

Installationsanleitung

SF-3100/SF-3100T



Lesen Sie diese Installationsanleitung vor der Inbetriebnahme des Geräts.

Wichtig: Hinweise zur Sicherheit

Beachten Sie bitte bei der Verwendung des Faxgeräts die nachfolgenden Sicherheitsbestimmungen, um die Gefahr eines Feuers, eines elektrischen Schlags oder einer Verletzung auszuschließen:

1. Lesen Sie die folgenden Anweisungen vollständig und sorgfältig durch.
2. Lassen Sie bei der Handhabung elektrischer Geräte immer Vorsicht walten.
3. Befolgen Sie alle Warnhinweise und Anweisungen, die auf dem Gerät angebracht und im Handbuch enthalten sind.
4. Sollten sich die Bedienungsanweisungen und die Sicherheitsbestimmungen widersprechen, halten Sie sich bevorzugt an die Sicherheitsbestimmungen. Es könnte ein Mißverständnis vorliegen. Wenn Sie den Widerspruch nicht lösen können, setzen Sie sich bitte mit Ihrem Fachhändler in Verbindung.
5. Ziehen Sie sowohl den Netzstecker als auch den Telefonstecker, bevor Sie das Gerät reinigen. Reinigen Sie das Gerät mit einem feuchten Tuch. Verwenden Sie keine Flüssig- oder Sprühreiniger.
6. Stellen Sie das Gerät nicht auf eine instabile Unterlage. Es könnte beim Herunterfallen Personen verletzen oder beschädigt werden.
7. Stellen Sie Ihr Faxgerät grundsätzlich weder auf, neben noch über Heizkörper, Wärmequellen, Klimaanlage oder Lüftungskanäle.
8. Stellen Sie keine Gegenstände auf das Netzkabel oder das Telefonkabel. Stellen Sie das Gerät nicht so auf, daß die Kabel zur Stolperfalle werden.
9. Überlasten Sie weder die Wandsteckdose noch die Verlängerungskabel. Die dadurch verringerte Leistung kann zu Feuer oder Stromschlägen führen.
10. Achten Sie darauf, daß Haustiere nicht das Netzkabel oder das Telefonkabel annagen.
11. Führen Sie keine Fremdkörper in die Öffnungen des Faxgeräts ein. Diese könnten unter Spannung stehende Gerätekomponenten berühren und einen Brand oder Stromschläge verursachen. Verschütten Sie über dem Faxgerät keine Flüssigkeiten.
12. Versuchen Sie nicht, Ihr Faxgerät selbst zu warten und bauen Sie es niemals auseinander. Wenden Sie sich für alle Wartungsarbeiten an autorisierte Service-Fachkräfte. Durch das Öffnen oder Entfernen von Abdeckungen setzen Sie sich der Gefahr hoher Spannungen und anderer Risiken aus. Fehler beim Zusammenbauen können bei der anschließenden Verwendung des Geräts zu Stromschlägen führen.
13. Ziehen Sie in den folgenden Fällen Telefon- und Netzstecker, und wenden Sie sich an autorisierte Service-Fachkräfte:
 - Das Netzkabel ist abgenutzt oder der Stecker ist beschädigt.*
 - Flüssigkeit wurde über das Gerät geschüttet.*
 - Regen oder Wasser ist in das Gerät gelangt.*
 - Das Gerät funktioniert trotz Einhaltung der Betriebsanweisungen nicht ordnungsgemäß.*
 - Das Gerät ist heruntergefallen oder das Gehäuse wurde beschädigt.*
 - Eine starke Änderung der Geräteleistung weist auf einen Wartungsbedarf hin.*
14. Stellen Sie nur die Funktionen ein, die in der Bedienungsanleitung beschrieben sind. Durch falsche Einstellungen kann es zu Schäden kommen, und die Wiederherstellung des normalen Betriebs durch einen autorisierten Service-Techniker nimmt eventuell viel Zeit in Anspruch.
15. Vermeiden Sie die Verwendung des Faxgeräts bei Gewitter. Auch noch entfernt einschlagende Blitze führen manchmal zu Stromschlägen. Ziehen Sie Netz- und Telefonkabel während eines Gewitters ab.
16. Werfen Sie die für das Faxgerät SF-3100T erforderlichen Batterien oder Akkus unter keinen Umständen ins Feuer. Die Hitze kann eine Explosion auslösen und bei der Verbrennung werden hochgiftige Stoffe freigesetzt.
17. **HEBEN SIE DIESE SICHERHEITSBESTIMMUNGEN SORGFÄLTIG AUF.**

Vergewissern Sie sich, daß alle Teile vorhanden sind

Überprüfen Sie nach dem Auspacken des Geräts, ob alle nachstehend abgebildeten Teile vorhanden sind. Sollten Teile fehlen oder beschädigt sein, setzen Sie sich bitte mit Ihrem Fachhändler in Verbindung.

Lieferumfang

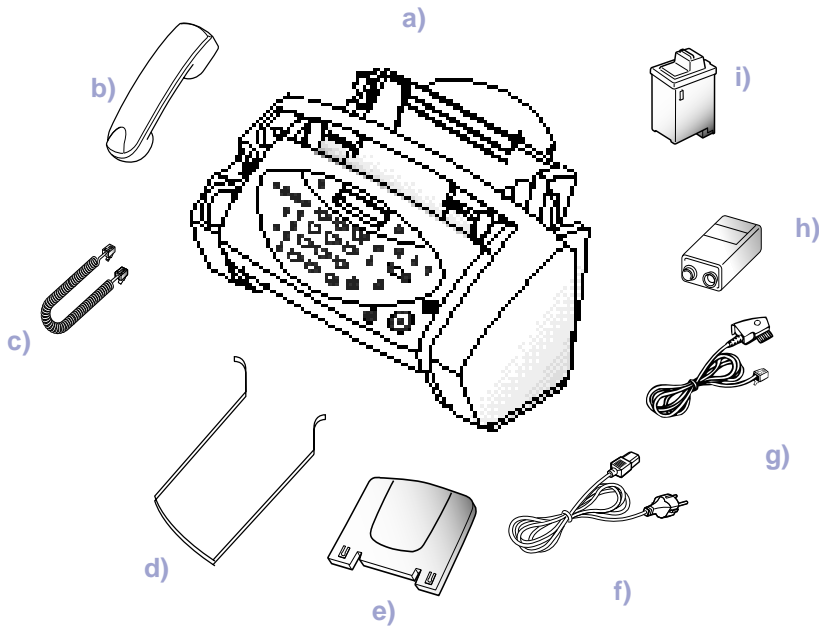

- | | |
|-------------------------|--|
| a) Faxgerät | h) Nur SF-3100T: Batterie
(Typ: 6F22 FC-1; 9 V) |
| b) Hörer | i) Tintenkartusche* |
| c) Spiralkabel | |
| d) Vorlagenausgabebügel | |
| e) Vorlagenstütze | |
| f) Netzkabel | |
| g) Telefonkabel | |

*Ersatzteil-Bestellnummer:
Lexmark 15M0640 oder
1380620

Hinweis

Netzkabel und Telefonkabel können je nach Bestimmungsland unterschiedlich aussehen. Verwenden Sie das mitgelieferte Telefon- und Netzkabel, um den einwandfreien Betrieb des Geräts sicherzustellen.

Installation

Machen Sie sich mit Ihrem neuen Faxgerät vertraut

Nehmen Sie sich einen Moment Zeit, um sich anhand der Abbildungen auf den folgenden Seiten mit Ihrem neuen Faxgerät vertraut zu machen.

Vorderansicht

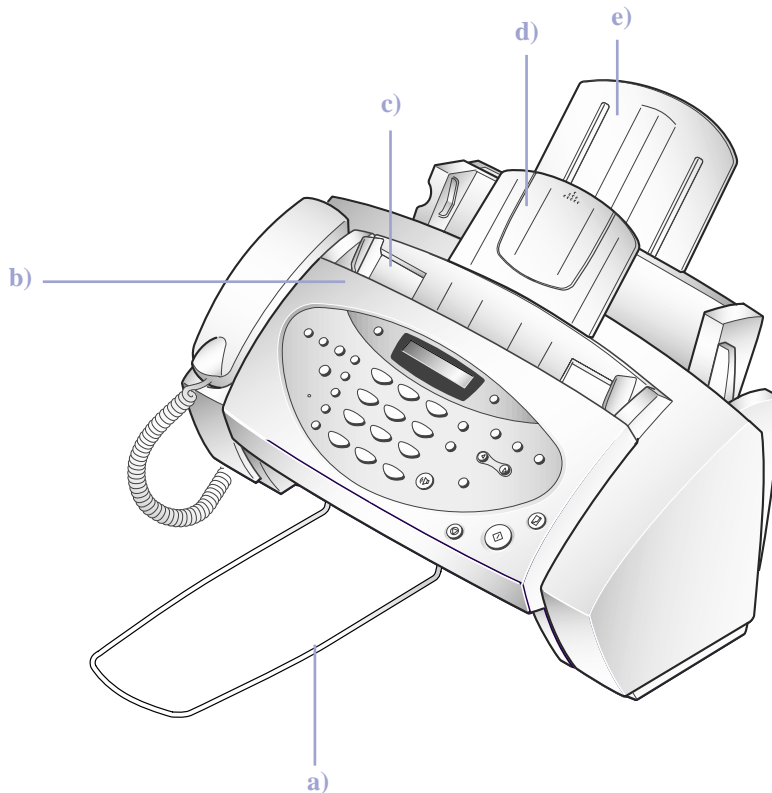

- a) Vorlagenausgabebügel
- b) Bedienfeld
- c) Vorlagenführung

- d) Vorlageneinzug
- e) Papiereinzug

Rückansicht

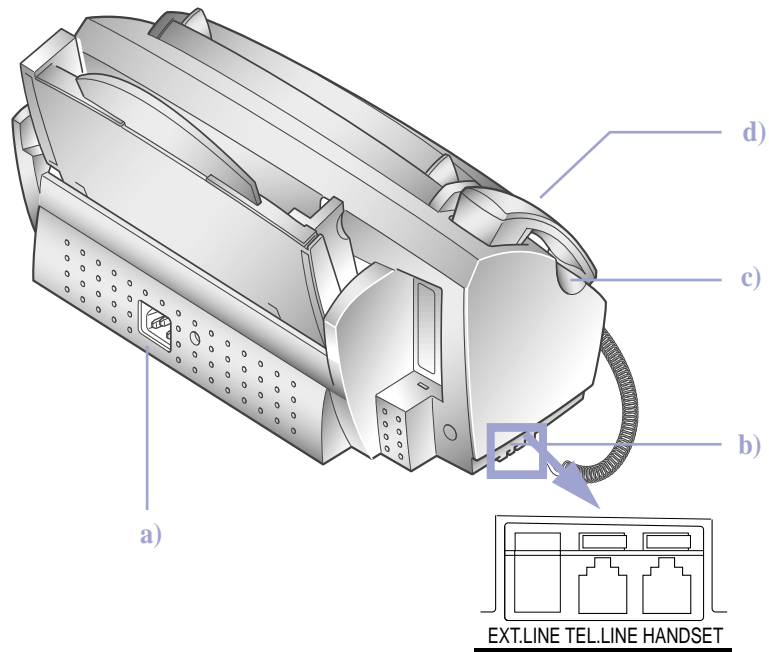

- a) Anschluß für das Netzkabel
- b) Anschluß für das Telefonkabel

- c) Ablage des Hörers
- d) Hörer

Anschlüsse

Lesen Sie bitte die Sicherheitshinweise ganz am Anfang der Installationsanleitung, bevor Sie anhand der Anweisungen in der Anleitung Ihr Faxgerät anschließen und einrichten.

Aufstellungsort wählen

Um den einwandfreien Betrieb des Geräts nicht zu beeinträchtigen, beachten Sie bei der Wahl des Aufstellungsortes folgende Punkte:

- Direktes Sonnenlicht oder hohe Luftfeuchtigkeit vermeiden.
- Nicht in der Nähe von Heizkörpern oder Auslaßöffnungen von Klimaanlage aufstellen.
- Die Belüftungsöffnungen dürfen nicht verdeckt sein.
- Der Abstand zu anderen Gegenständen muß mindestens 10 cm betragen.
- Die Kabel müssen so verlaufen, daß niemand darüber stolpert.
- Das Gerät nicht so aufstellen, daß es leicht heruntergestoßen werden oder herunterfallen kann.
- Nicht in staubiger oder schmutziger Umgebung aufstellen.

Gerät anschließen

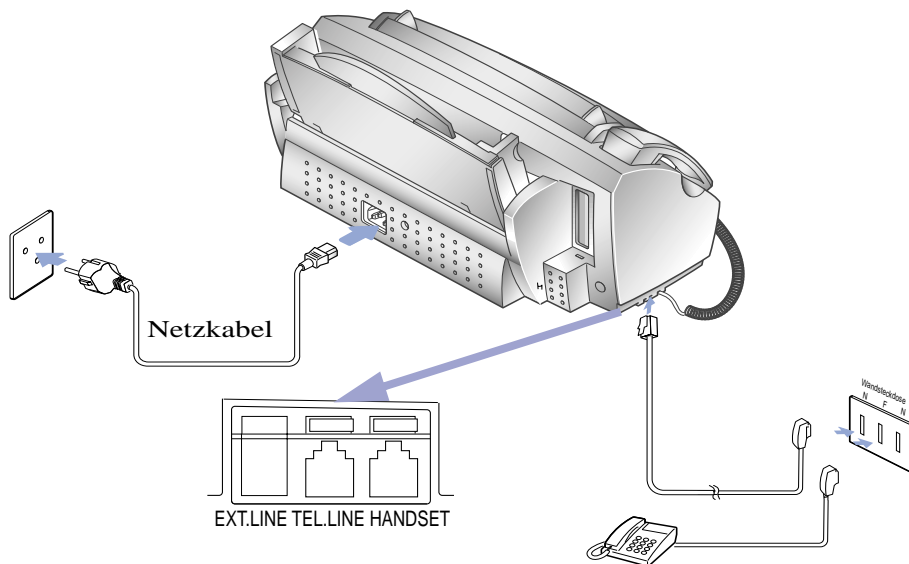

Hörer

Schließen Sie ein Ende des Spiralkabels an der Anschlußbuchse des Hörers an. Schließen Sie das andere Ende an die Buchse HANDSET auf der linken Seite des Geräts an.

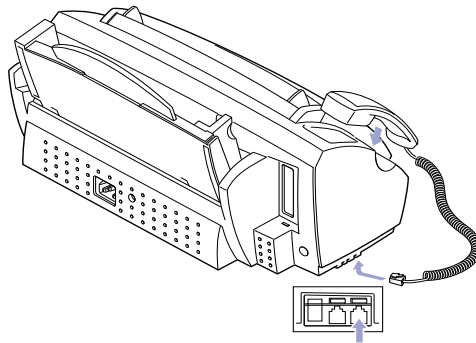

Vorlagenstütze

1

Setzen Sie die beiden Zungen an der Vorlagenstütze in die Öffnungen an der Oberseite des Geräts.

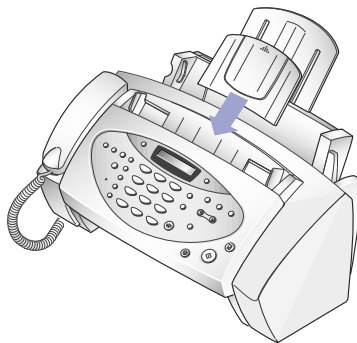

2

Klappen Sie bei Bedarf die Verlängerung der Vorlagenstütze heraus.

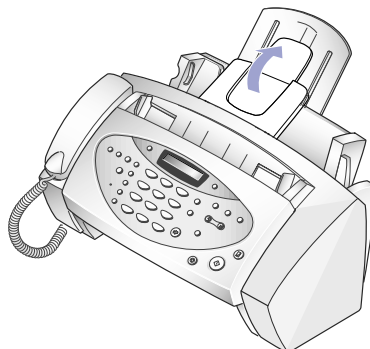

Installation

Vorlagenausgabebügel

Setzen Sie die beiden Enden des Bügels in die Öffnungen an der Gerätevorderseite ein.

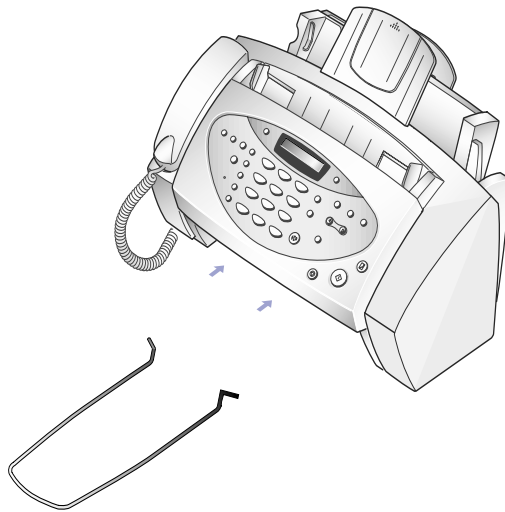

Telefonleitung

Stecken Sie ein Ende des Telefonkabels in die Anschlußbuchse TEL LINE. Schließen Sie das andere Ende an einer Standard-Telefonanschlußdose an.

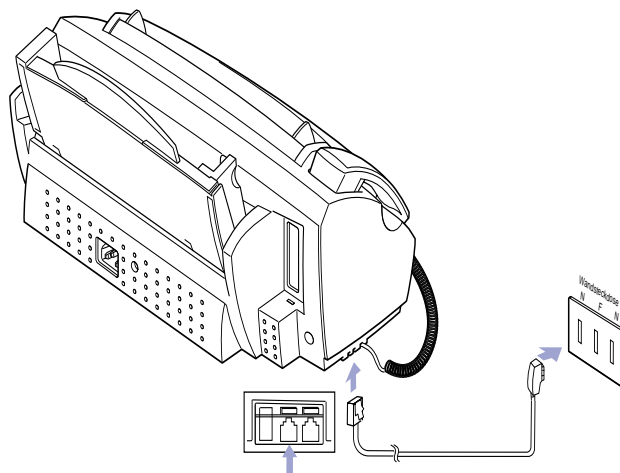

Zusätzliche Geräte

Sie können weitere Endgeräte (z. B. einen Anrufbeantworter beim SF-3100 oder ein zusätzliches Telefon beim SF-3100T) an die gleiche Telefonanschlußdose anschließen.

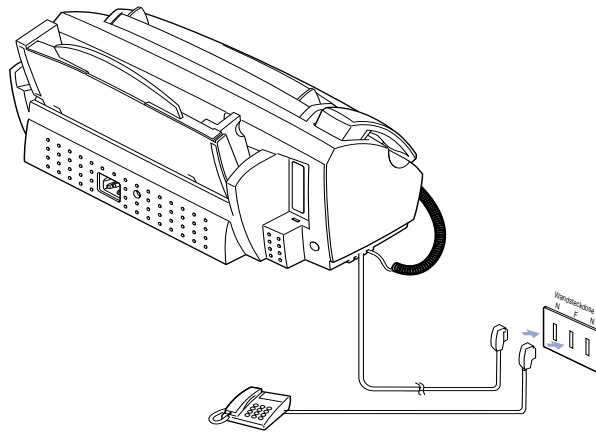

Netzkabel

Schließen Sie ein Ende des Kabels an der Rückseite des Geräts an. Verbinden Sie das andere Ende mit einer geerdeten Standard-Steckdose. Das Gerät schaltet sich ein. Im Display erscheint die Anzeige "SYSTEM-INIT.". Wenn keine Tintenkartusche installiert oder kein Papier eingelegt wurde, erscheint im Display "KEINE KARTUSCHE" oder "PAPIER PRUEFEN". Zum Ausschalten des Geräts ziehen Sie den Netzstecker.

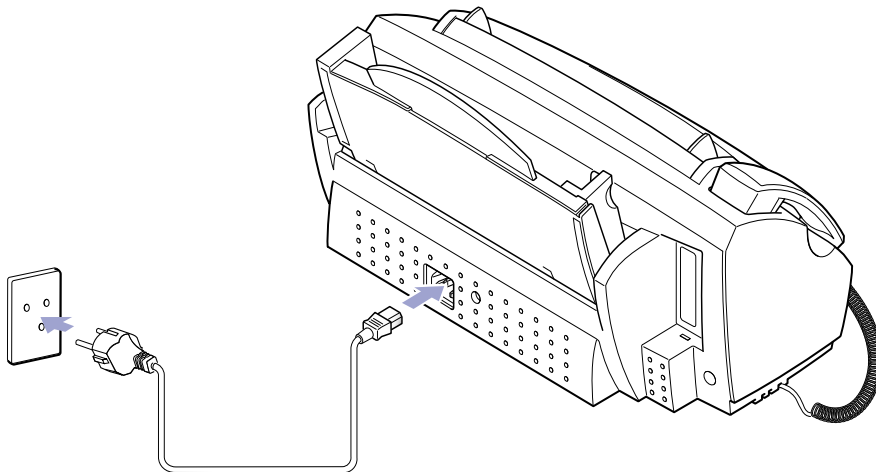

Installation

Batterie zur Sicherungsspeicherung (nur SF-3100T)

Die Batterie dient bei einem Netzausfall oder einer versehentlichen Unterbrechung der Stromversorgung zur Sicherung der gespeicherten Einstellungen und des Sprachspeichers. Aufgrund ihrer höheren Lebensdauer empfehlen wir den Einsatz einer alkalischen Batterie anstelle einer herkömmlichen Batterie.

Die Batterie kann den internen Speicher für eine Dauer von 20 Stunden sichern. Wenn die Batterie schwach ist oder nicht eingesetzt wurde, erscheint im Display eine Warnmeldung.

ACHTUNG! Wenn Sie den Netzstecker des Geräts bereits in die Steckdose gesteckt haben, ziehen Sie den Stecker erst dann heraus, wenn Sie alle Nachrichten abgehört haben. Andernfalls gehen die Nachrichten verloren.

Ziehen Sie den Telefonstecker aus der Telefonanschlußbuchse TEL LINE, bevor Sie die Batterie in das Batteriefach einlegen.

- 1 Kippen Sie das Gerät auf die rechte Seite und entfernen Sie die Abdeckung des Batteriefachs. Das Batteriefach befindet sich auf der Unterseite des Geräts.



- 2 Schließen Sie die neue Batterie an die Anschlüsse an.

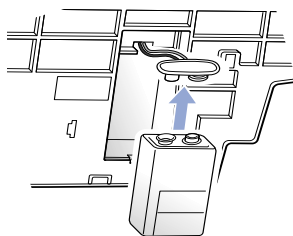

- 3 Legen Sie die Batterie in das Batteriefach ein. Setzen Sie die Abdeckung auf.

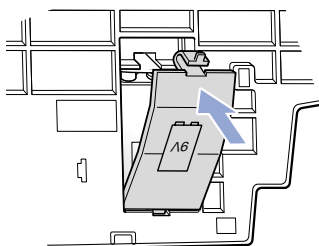

Papier einlegen

Zum Empfang von Faxen bzw. zum Kopieren legen Sie Papier in den automatischen Papiereinzug ein. Sie können ca. 100 Blatt Papier (75 g/m²) einlegen.

- 1** Ziehen Sie die Papierstütze des automatischen Papiereinzugs ganz nach oben.

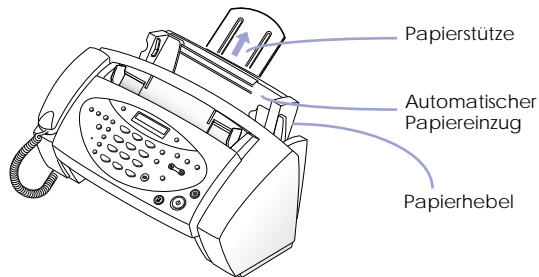

- 2** Bevor Sie Papier einlegen, müssen Sie den Papierhebel rechts neben dem Einzug nach unten drücken. Andernfalls wird das Papier eventuell nicht richtig eingelegt, so daß später Papierstaus auftreten können.

- 3** Fächern Sie das Papier auf und legen Sie es mit der zu bedruckenden Seite nach unten in den automatischen Papiereinzug.

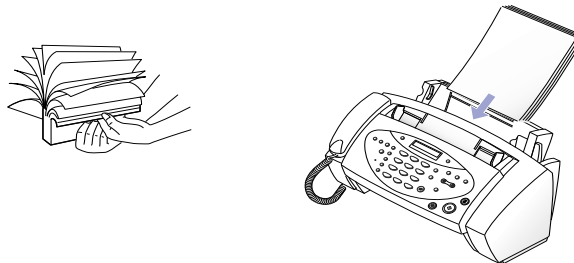

- 4** Schieben Sie die Papierführung nach rechts, bis sie auf das eingelegte Papierformat eingestellt ist.



- 5** Anschließend klappen Sie den Papierhebel wieder nach oben in die ursprüngliche Position. Das Faxgerät ist für die Verwendung des Papierformats A 4 voreingestellt. Wenn Sie Papier im Format Letter oder Legal einlegen möchten, müssen Sie die Option "PAPIERFORMAT" in den Benutzeroptionen entsprechend einstellen. Informationen zum Einstellen des Papierformats finden Sie im Abschnitt "System-Setup-Optionen" auf Seite 6-8 der Bedienungsanleitung.

Tintenkartusche installieren

Wenn das Faxgerät einschaltet, ohne daß vorher eine Kartusche installiert wurde, erscheint im Display "KEINE KARTUSCHE".

1 Drücken Sie **Setup**. In der Anzeige erscheint "KART. WECHSELN".

2 Drücken Sie  (**Start/Eingabe**).

3 Klappen Sie das Bedienfeld (①) auf und öffnen Sie die Abdeckung des Kartuschenfachs (②).

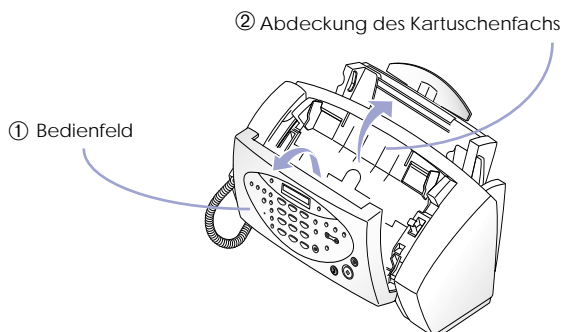

4 Nehmen Sie die neue Tintenkartusche aus ihrer Verpackung heraus. Halten Sie die Kartusche nur an den schwarzen Teilen oder am farbigen Oberteil fest. Vermeiden Sie die Berührung der Kupferplatte.

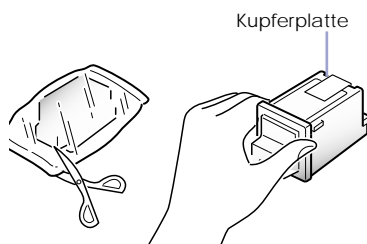

5 Entfernen Sie vorsichtig das Klebeband, das den Druckkopf schützt. Vergewissern Sie sich, daß das Klebeband vollständig abgezogen wurde.

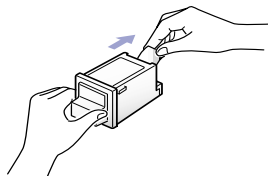

- 6** Schieben Sie die Kartusche in den Kartuschenwagen.

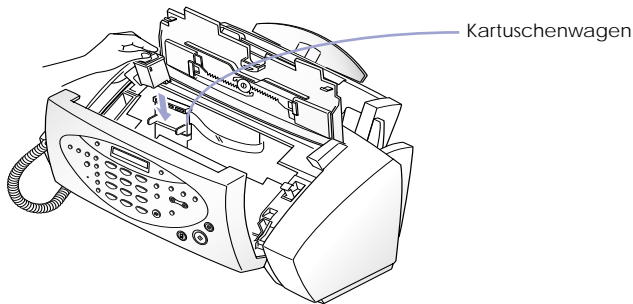

- 7** Drücken Sie die Kartusche fest in Pfeilrichtung, bis sie hörbar in der Halterung einrastet.

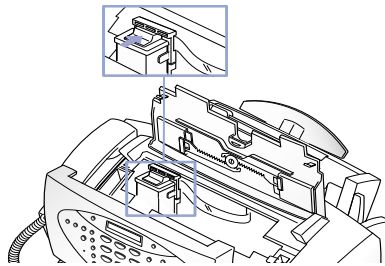

- 8** Nach dem Installieren der Tintenkartusche schließen Sie die Abdeckung und das Bedienfeld wieder.

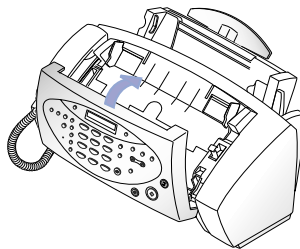

Im Display erscheint "NEU". Drücken Sie \wedge oder \square , um "ALT" zu wählen.

- 9** Drücken Sie \blacklozenge (**Start/Eingabe**), wenn Sie "NEU" oder "ALT" gewählt haben. Wenn die Kartusche nicht richtig installiert ist, erscheint "KEINE KARTUSCHE" im Display. In diesem Fall nehmen Sie die Kartusche heraus und setzen Sie sie nochmals ein.

Hinweis

Wenn Sie eine neue Kartusche einlegen, wählen Sie die Einstellung "NEU". Wenn Sie eine gebrauchte Kartusche einlegen, wählen Sie die Einstellung "ALT". Auf diese Weise können Sie feststellen, wieviel Tinte Ihnen noch verbleibt. Wenn Sie verschiedene gebrauchte Kartuschen verwenden, wird es schwierig zu erkennen, wieviel Tinte Ihnen noch zur Verfügung steht. Nach dem Einlegen einer neuen Kartusche sollten Sie sie solange gebrauchen, bis keine Tinte mehr vorhanden ist.

Vorlagen kopieren

Kopieren Sie eine Vorlage, um sich von der einwandfreien Funktionsweise Ihres Faxgerätes zu überzeugen. Sie können Einzel- oder Mehrfachkopien erstellen.

legen sie die vorlage mit der bedruckten seite nach unten in den vorlageneinzug.

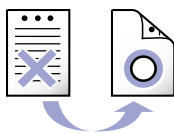

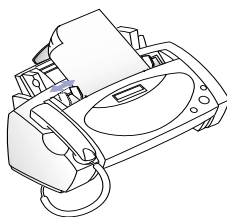

- 1** Stellen Sie die Vorlagenführung auf die Vorlagenbreite ein.

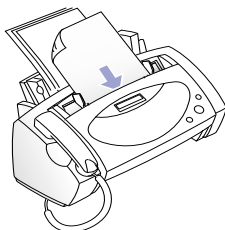

- 2** Schieben Sie die Vorlage so weit in den Vorlageneinzug, daß sie vom Faxgerät erfaßt werden kann. Der automatische Vorlageneinzug zieht das Blatt ein. Bei Bedarf drücken Sie **Empf. modus/Kontrast**, wenn Sie die Kontrasteinstellung für die zu übertragende Vorlage ändern möchten.



- 3** Drücken Sie  (**Kopie**). Im Display erscheint "KOPIENANZAHL".
- Wenn Sie lediglich eine Kopie mit der voreingestellten Kopiergröße benötigen, drücken Sie **Kopie** und lassen Schritt 5 aus.
 - Wenn Sie mehrere Kopien benötigen, drücken Sie **Start/Eingabe** und geben Sie die benötigte Anzahl an Kopien ein.
 - Wenn Sie die Kopiergröße verändern möchten, wählen Sie die Option **KOPIERGROESSE** mit der Taste \wedge oder \boxtimes und drücken Sie anschließend **Start/Eingabe**. Per Zifferneingabe können Sie die Vorlage von 75% bis 100% skalieren. Die Änderung bleibt gespeichert und gilt für jede weitere Kopie, die Sie machen. Standardmäßig ist die Kopiergröße auf 97% eingestellt.

- 4** Drücken Sie  (**Start/Eingabe**), wenn die Kopienanzahl im Display korrekt angezeigt wird. Der Kopiervorgang beginnt. Im Display wird angezeigt, die wievielte Kopie gerade gedruckt wird. Wenn der Papiervorrat zu Ende geht, legen Sie Papier nach und drücken Sie **Start/Eingabe**. Der Kopiervorgang wird dann fortgesetzt.

