

taurus

Livorno 6 / Livorno 12

Cafetera de goteo
Cafetera gota a gota
Drip Coffee Maker
Cafetière Goutte à Goutte
Tropfkaffeemaschine
Caffettiera a gocciolamento
Cafeteira gota a gota
Koffiezetapparaat
Ekspres do kawy przepływowy
Καφετιέρα φίλτρου
Напельная кофеварка
Cafetieră prin picurare
Нафемашина за шварц кафе

إبريق قهوة بأسلوب التقطير



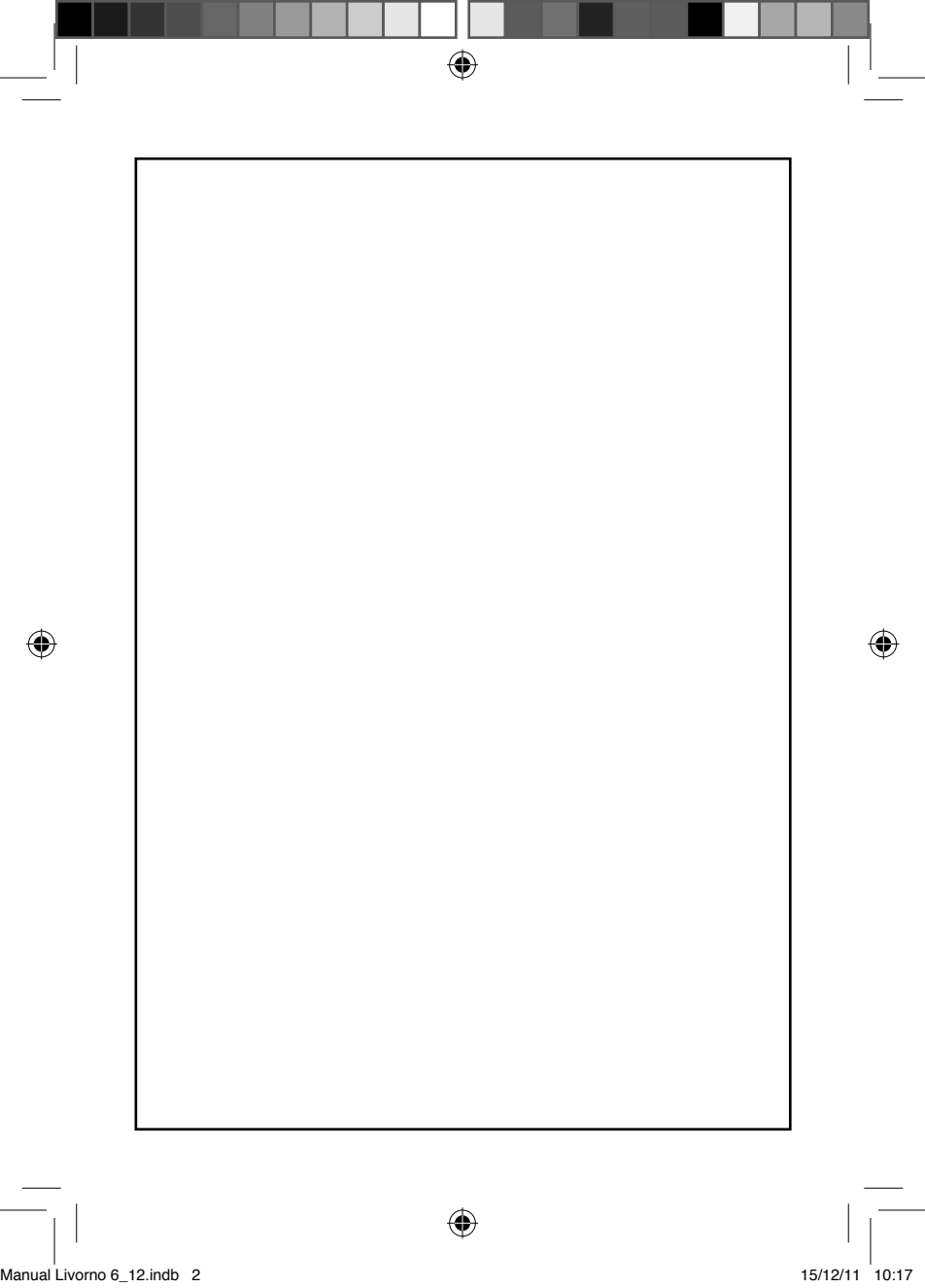

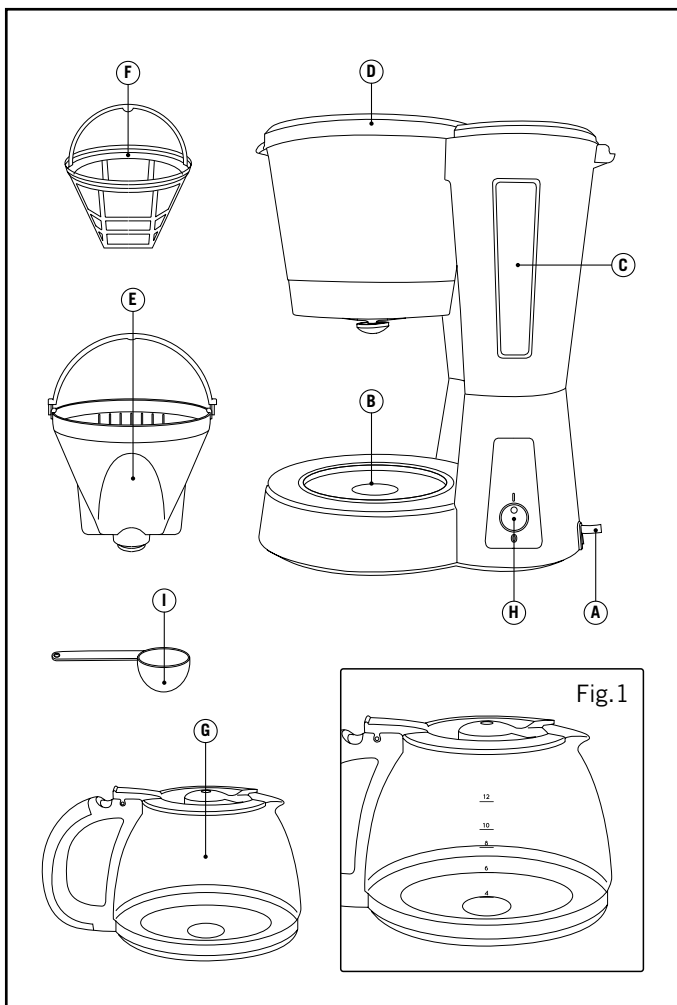

Cafetera de goteo

Livorno 6

Livorno 12



Distinguido cliente:

Le agradecemos que se haya decidido por la compra de un producto de la marca TAURUS.

Su tecnología, diseño y funcionalidad, junto con el hecho de superar las más estrictas normas de calidad le comportarán total satisfacción durante mucho tiempo.

Descripción

- A Cable de conexión a la red
- B Placa
- C Depósito de agua
- D Tapa
- E Portafiltros
- F Filtro permanente
- G Jarra
- H Interruptor de marcha/paro con indicador luminoso
- I Cuchara dispensadora



Consejos y advertencias de seguridad

Leer atentamente este folleto de instrucciones antes de poner el aparato en marcha y guardarlo para posteriores consultas.

- Antes del primer uso, limpiar todas las partes del producto que puedan estar en contacto con alimentos, procediendo tal como se indica en el apartado de limpieza.

Entorno de de uso o trabajo:

- El aparato debe utilizarse y colocarse sobre una superficie plana y estable.

Seguridad eléctrica:

- No utilizar el aparato con el cable eléctrico o la clavija dañados.
- Antes de conectar el aparato a la red, verificar que el voltaje indicado en la placa de características coincide con el voltaje de red.
- Conectar el aparato a una base de toma de corriente provista de toma de tierra y que soporte como mínimo 10 amperios.
- La clavija del aparato debe coincidir con la base eléctrica de la toma de corriente. Nunca modificar la clavija. No usar adaptadores de clavija.
- No exponer el aparato a la lluvia o condiciones de humedad. El agua que entre en el aparato aumentará el riesgo de choque eléctrico.
- Si alguna de las envolventes del aparato se rompe, desconectar inmediatamente el aparato de la red para evitar la posibilidad de sufrir un choque eléctrico.
- No utilizar el aparato si ha caído, si hay señales visibles de daños, o si existe fuga.
- Nunca usar el cable eléctrico para levantar, transportar o desenchufar el aparato.
- No enrollar el cable eléctrico de conexión alrededor del aparato.
- No dejar que el cable eléctrico quede en contacto con las superficies calientes del aparato.
- Los cables dañados o enredados aumentan el riesgo de choque eléctrico.

- No tocar la clavija de conexión con las manos mojadas.

Seguridad personal:

- No tocar las partes calefactadas del aparato, ya que puede provocar graves quemaduras.

Utilización y cuidados:

- Antes de cada uso, desenrollar completamente el cable de alimentación del aparato.

- No poner el aparato en marcha sin agua.

- No usar el aparato si su dispositivo de puesta en marcha/paro no funciona.

- No mover el aparato mientras está en uso.

- Respetar los niveles MÁX. (12 tazas) y MÍN. (4 tazas). (Fig.1)

- Desenchufar el aparato de la red cuando no se use y antes de realizar cualquier operación de limpieza.

- Este aparato está pensado únicamente para un uso doméstico, no para uso profesional o industrial.

- Este aparato está pensado únicamente para un uso doméstico, no para uso profesional o industrial. No está pensado para ser utilizado por los huéspedes de establecimientos de alojamiento como bed and breakfasts, hoteles, moteles y otros tipos de ambientes residenciales, incluyendo casas rurales o áreas de descanso para el personal de tiendas, oficinas y otros ambientes de trabajo.

- Este aparato está pensado para que lo usen adultos. No permitir que lo usen personas no familiarizadas con este tipo de producto, personas discapacitadas o niños.

pacitadas o niños.

- Este aparato no es un juguete.

Los niños deben estar bajo vigilancia para asegurar que no jueguen con el aparato.

- Guardar este aparato fuera del alcance de los niños y/o personas discapacitadas.

- Toda utilización inadecuada, o en desacuerdo con las instrucciones de uso, puede comportar peligro, anulando la garantía y la responsabilidad del fabricante.



Modo de empleo

Notas previas al uso:

- Antes de preparar café por primera vez, se aconseja usar la máquina dos veces solamente con agua para limpiar el sistema.

Llenado de agua:

- Es imprescindible haber llenado previamente el depósito con agua antes de poner el aparato en marcha.

- Levantar la tapa.

- Llenar el compartimento con agua fría.

- Llenar el compartimento con tantas tazas de agua como tazas de café quiera preparar.

- Llenar el depósito respetando los niveles MÍN. (4 tazas) y MÁX. (12 tazas) (Fig.1).

- Cerrar la tapa.

Llenado de agua:

- Abrir la tapa del portafiltros.

- Extraer el portafiltros.

- Llenar con café molido el filtro extraíble, (deben colocarse de 6-7gr de café molido por taza de café a preparar).

- Comprobar que el filtro extraíble está bien colocado en el portafiltros.

- Volver a colocar el portafiltros en el aparato.

- Puede usarse la cuchara dispensadora para verter el café.

- Cerrar la tapa y colocar la jarra sobre la placa.

Uso:

- Desenrollar completamente el cable antes de enchufar.

- Enchufar el aparato a la red eléctrica.

- Poner en marcha el aparato, utilizando el interruptor de marcha/paro.

- El indicador luminoso se encenderá.

- Seguir el procedimiento para el "Llenado de agua y llenado de café"

- Puede retirarse la jarra mientras se hace el café. El sistema antigoteo impide que el café salga cuando la jarra no está en su posición. No obstante, si la jarra no vuelve a colocarse en su posición a tiempo, existe el peligro de que el café salga por arriba del portafiltros.

- Si desea mantener el café caliente, coloque la jarra sobre la placa y no apague la cafetera.

Una vez finalizado el uso del aparato:

- Parar el aparato, accionando el interruptor marcha/paro.

- Desenchufar el aparato de la red eléctrica.

- Limpiar el aparato.



Limpieza

- Desenchufar el aparato de la red y dejarlo enfriar antes de iniciar cualquier operación de limpieza.

- Limpiar el aparato con un paño húmedo impregnado con unas gotas de detergente y secarlo después.

- No utilizar disolventes, ni productos con un factor ph ácido o básico como la lejía, ni productos abrasivos, para la limpieza del aparato.

- No sumergir el aparato en agua u otro líquido, ni ponerlo bajo el grifo.



Anomalías y reparación

- En caso de avería llevar el aparato a un Servicio de Asistencia Técnica autorizado. No intente desmontarlo o repararlo ya que puede existir peligro

- Si la conexión red está dañada, debe ser substituida, proceder como en caso de avería.

Para productos de la Unión Europea y/o en caso de que así lo exija la normativa en su país de origen:

Ecología y reciclabilidad del producto

- Los materiales que constituyen el envase de este aparato, están integrados en un sistema de recogida, clasificación y reciclado de los mismos. Si desea deshacerse de ellos, puede utilizar los contenedores públicos apropiados para cada tipo de material.

- El producto está exento de concentraciones de sustancias que se

puedan considerar dañinas para el medio ambiente.

- Recordar que deben respetarse las reglamentaciones concernientes a la eliminación de este tipo de contaminante.



Este símbolo significa que si desea deshacerse del producto, una vez transcurrida la vida del mismo, debe depositarlo por los medios adecuados a manos de un gestor de residuos autorizado para la recogida selectiva de Residuos de Aparatos Eléctricos y Electrónicos (RAEE).

Este aparato cumple con la Directiva 2006/95/EC de Baja Tensión y con la Directiva 2004/108/EC de Compatibilidad Electromagnética.

Cafetera gota a gota

Livorno 6

Livorno 12



Benvolgut client,

Us agraïm que us hàgiu decidit a comprar un producte de la marca TAURUS.

La seva tecnologia, disseny i funcionalitat, i el fet d'haver superat les normes de qualitat més estrictes, us garanteixen una satisfacció total durant molt de temps.

Descripció

- A Cable de connexió a la xarxa
- B Placa
- C Dipòsit d'aigua
- D Tapa
- E Portafiltres
- F Filtre permanent
- G Gerra
- H Interruptor engegada/aturada amb indicador lluminós
- I Cullera dispensadora



Consells i advertiments de seguretat

Abans d'engegar l'aparell, llegiu atentament aquest full d'instruccions i conserveu-lo per a consultes posteriors.

- Abans d'utilitzar-lo per primera vegada, netegeu totes les parts del producte que puguin estar en contacte amb els aliments, tal com s'indica en l'apartat de neteja.

Entorn d'ús o treball:

-L'aparell s'ha d'utilitzar i col·locar-se sobre una superfície plana i estable.

Seguretat elèctrica:

- No utilitzeu l'aparell amb el cable elèctric o la clavilla malmesos.
- Abans de connectar l'aparell a la xarxa, verifiqueu que el voltatge que s'indica a la placa de característiques coincideix amb el voltatge de xarxa.
- Connecteu l'aparell a una base de presa de corrent equipada amb presa de terra i que suporti com a mínim 10 ampers.
- La clavilla de l'aparell ha de coincidir amb la base elèctrica de la presa de corrent. No modifiqueu mai la clavilla. No feu servir adaptadors de clavilla.
- No exposeu l'aparell a la pluja o a condicions d'humitat. L'aigua que entri a l'aparell augmentarà el risc de xoc elèctric.
- Si algun dels embolcalls de l'aparell es trenca, desconnecteu l'aparell immediatament de la xarxa per evitar la possibilitat d'un xoc elèctric.
- No utilitzeu l'aparell si ha caigut, si hi ha senyals visibles de danys o si hi ha una fuga.
- No useu mai el cable elèctric per aixecar, transportar o desendollar l'aparell.
- No enrotlleu el cable elèctric de connexió al voltant de l'aparell.
- No deixeu que el cable de connexió quedi en contacte amb les superfícies calentes de l'aparell.
- Els cables malmesos o enredats augmenten el risc de xoc elèctric.
- No toqueu mai la clavilla de connexió amb les mans molles.

Seguretat personal:

- No toqueu les parts calefactades de l'aparell, ja que poden provocar cremades greus.

Utilització i cura:

- Abans de cada ús, desenrotlleu completament el cable d'alimentació de l'aparell.

- No poseu l'aparell en funcionament sense aigua.

- No useu l'aparell si el dispositiu d'engegada/aturada no funciona.

- No moueu l'aparell mentre està en ús.

- Respecteu els nivells MAX (12 tasses) i MIN (4 tasses). (Fig.1)

- Desendolleu l'aparell de la xarxa quan no l'utilitzeu i abans de netejar-lo.

- Aquest aparell està pensat exclusivament per a ús domèstic, no professional o industrial.

- Aquest aparell està pensat únicament per a ús domèstic, no per a ús professional ni industrial. No està pensat per ser utilitzat pels hostes d'un establiment d'allotjament com ara bed and breakfasts, hotels, motels i altres tipus d'ambients residencials, incloent-hi casa rurals o àrees de descans per a personal de botigues, oficines i altres ambients de treball.

- No permeteu que l'utilitzin persones no familiaritzades amb aquest tipus de producte, persones discapacitades o nens.

- Aquest aparell no és una joguina. Els nens han d'estar sota vigilància per assegurar que no juguin amb l'aparell.

- Deseu aquest aparell fora de l'abast

dels nens i/o persones discapacitades.

- Una utilització inadequada o en desacord amb les instruccions d'ús suposa un perill i anul·la la garantia i la responsabilitat del fabricant.



Instruccions d'ús

Notes prèvies a l'ús:

- Abans de fer cafè per primera vegada, s'aconsella que feu servir la màquina dues vegades només amb aigua per netejar el sistema.

Ompliment d'aigua:

- És imprescindible haver omplert prèviament el dipòsit amb aigua abans de posar l'aparell en funcionament.

- Aixequeu la tapa.

- Ompliu el compartiment amb aigua freda.

- Ompliu el compartiment amb tantes tasses d'aigua com tasses de cafè vulgueu preparar.

- Ompliu el dipòsit respectant els nivells MAX (4 tasses) i MIN (12 tasses). (Fig.1)

- Tanqueu la tapa.

Ompliment d'aigua:

- Obriu la tapa del portafiltres.

- Extraieu el portafiltres.

- Ompliu amb cafè mòlt el filtre extraïble (hi heu de posar 6-7 gr. de cafè mòlt per tassa de cafè a preparar).

- Comproveu que el filtre extraïble està ben col·locat al portafiltres.

- Torneu a col·locar el portafiltres a

l'aparell.

- Podeu fer servir la cullera dispensadora per posar el cafè.
- Tanqueu la tapa i col·loqueu la gerra a sobre la placa.

Ús:

- Desendolleu completament el cable abans d'endollar-lo.
- Connecteu l'aparell a la xarxa elèctrica.
- Engegueu l'aparell utilitzant l'interruptor d'engegada/aturada.
- L'indicador lluminós s'il·luminarà.
- Seguiu el procediment per a l'"ompliment d'aigua i ompliment de cafè".
- Mentre es fa el cafè, es pot retirar la gerra. El sistema antidegoteig impedeix que el cafè surti quan la gerra no està al seu lloc. No obstant això, si la gerra no es torna a col·locar al seu lloc a temps, hi ha el perill que el cafè surti per sobre del portafiltres.
- Si voleu mantenir el cafè calent, col·loqueu la gerra a sobre la placa i no apagueu la cafetera.

Un cop finalitzat l'ús de l'aparell:

- Atureu l'aparell accionant l'interruptor engegada/aturada.
- Desendolleu l'aparell de la xarxa elèctrica.
- Netegeu l'aparell.



Neteja

- Desendolleu l'aparell de la xarxa i deixeu-lo refredar abans de dur a terme qualsevol operació de neteja.
- Netegeu l'aparell amb un drap

humit impregnat amb unes gotes de detergent i després eixugueu-lo.

- Per netejar l'aparell, no utilitzeu dissolvents ni productes amb un factor pH àcid o bàsic, com el lleixiu, ni productes abrasius.
- No submergiu l'aparell en aigua ni en cap altre líquid, ni el poseu sota l'aixeta.



Anomalties i reparació

- En cas d'avaría, porteu l'aparell a un servei d'assistència tècnica autoritzat. No intenteu desmuntar-lo ni reparar-lo ja que pot haver-hi perill.
- Si la connexió a la xarxa està mal-mesa, cal substituir-la i actuar com en cas d'avaría.

Per a productes de la Unió Europea i/o en cas que així ho exigeixi la normativa en el seu país d'origen:

Ecologia i reciclabilitat del producte

Els materials que componen l'envàs d'aquest electrodomèstic estan integrats en un sistema de recollida, classificació i reciclatge. Si desitja desfer-se'n, pot utilitzar els contenidors públics apropiats per a cada tipus de material.

Aquest producte està exempt de concentracions de substàncies que es puguin considerar perjudicials per al medi ambient.

- Recordeu que s'han de respectar els reglaments concernents a l'eliminació d'aquest tipus de contaminant.



Aquest símbol significa que si us voleu desfer del producte, un cop exhaurida la vida de l'aparell, l'heu de dipositar, a través dels mitjans adequats, a mans d'un gestor de residus autoritzat per a la recollida selectiva de Residus d'Aparells Elèctrics i Electrònics (RAEE).

Aquest aparell compleix la Directiva 2006/95/EC de Baixa Tensió i la Directiva 2004/108/EC de Compatibilitat Electromagnètica.

Drip Coffee Maker

Livorno 6

Livorno 12



Dear customer,

Many thanks for choosing to purchase a TAURUS brand product.

Thanks to its technology, design and operation and the fact that it exceeds the strictest quality standards, a fully satisfactory use and long product life can be assured.

Description

- A Power cord.
- B Plate
- C Water tank
- D Lid
- E Filter holder
- F Permanent filter
- G Jar
- H On-off switch with pilot light
- I Dispensing spoon



Safety advice and warnings

- Read these instructions carefully before switching on the appliance and keep them for future reference. Failure to follow and observe these instructions could lead to an accident.
- Clean all the parts of the product that will be in contact with food, as indicated in the cleaning section, before use.

Working environment:

- The appliance must be used and placed on a flat, stable surface.

Electrical safety:

- Do not use the appliance if the cable or plug is damaged.
- Ensure that the voltage indicated on the rating label matches the mains voltage before plugging in the appliance.
- Connect the appliance to a base with an earth socket withstanding a minimum of 10 amperes.
- The appliance's plug must fit into the mains socket properly. Do not alter the plug. Do not use plug adaptors.
- Do not leave the appliance out in the rain or exposed to moisture. If water gets into the appliance, this will increase the risk of electric shock.
- If any of the appliance casings breaks, immediately disconnect the appliance from the mains to prevent the possibility of an electric shock.
- Do not use the appliance if it has fallen on the floor, if there are visible signs of damage or if it has a leak.
- Do not force the power cord. Never use the power cord to lift up, carry or unplug the appliance.
- Do not wrap the power cord around the appliance.
- Do not allow the power cord to come into contact with the appliance's hot surfaces.
- Check the state of the power cord. Damaged or tangled cables increase the risk of electric shock.
- Do not touch the plug with wet hands.

Personal safety:

- Do not touch the heated parts of the appliance, as it may cause serious burns.

Use and care:

- Fully unroll the appliance's power cable before each use.
- Do not switch the appliance on without water.
- Do not use the appliance if the on/off switch does not work.
- Do not move the appliance while in use.
- Respect the MAX (12 cups) and MIN (4 cups) levels. (Fig.1)
- Disconnect the appliance from the mains when not in use and before undertaking any cleaning task.
- This appliance is for household use only, not professional, industrial use.
- This appliance is only for domestic use, not for industrial or professional use. It is not intended to be used by guests in hospitality environments such as bed and breakfast, hotels, motels, and other types of residential environments, even in farm houses, areas of the kitchen staff in shops, offices and other work environments.
- This appliance is intended for adult use. Ensure that this product is not used by the disabled, children or people unused to its handling.
- This appliance is not a toy. Children should be supervised to ensure that they do not play with the appliance.
- This appliance should be stored out of reach of children and/or the disabled.
- Any misuse or failure to follow the instructions for use renders the

guarantee and the manufacturer's liability null and void.



Instructions for use

Before use:

- Before making coffee for the first time, it is advisable to use the coffee maker twice with water only to clean the system.

Filling with water:

- You must fill the water compartment before turning on the appliance.
- Lift the lid
- Fill the compartment with cold water.
- Fill the compartment with as many cups of water as cups of coffee you would like to make.
- Fill the deposit taking care to observe the MIN (4 cups) and MAX (12 cups) level (Fig.1).
- Close the lid.

Filling with Coffee:

- Open the lid of the filter holder.
- Remove the filter holder.
- Fill the removable filter with ground coffee (use 6-7 grams of ground coffee for each cup to be made).
- Check that the removable filter is correctly placed in the filter holder.
- Replace the filter holder in the appliance.
- The dispensing spoon can be used to pour the coffee.
- Close the lid and place the jar on the plate.

Use:

- Unroll the cable completely before plugging it in.
- Connect the appliance to the mains.
- Turn the appliance on, by using the on/off switch.
- The pilot indicator will light up.
- Follow the “filling with water” and “filling with coffee” procedures.
- The jar can be removed while the coffee is made. The anti- drip system prevents coffee spills while the jar is not in place. However, if the jar is not put back in time, coffee may spill over the upper part of the filter-holder.
- If you wish to keep the coffee hot, place the jar on the plate and do not switch off the coffee maker.

Once you have finished using the appliance:

- Turn the appliance off using the on/off switch.
- Unplug the appliance from the mains.
- Clean the appliance.



Cleaning

- Disconnect the appliance from the mains and allow it to cool before undertaking any cleaning task.
- Clean the equipment with a damp cloth with a few drops of washing-up liquid and then dry.
- Do not use solvents, or products with an acid or base pH such as bleach, or abrasive products, for cleaning the appliance.
- Never submerge the appliance in

water or any other liquid or place it under running water.



Anomalies and repair

- Take the appliance to an authorised technical support service if product is damaged or other problems arise. Do not attempt to disassemble or repair the appliance yourself as this may be dangerous.
- If the connection to the mains has been damaged, it must be replaced and you should proceed as you would in the case of damage.

For EU product versions and/or in case that it is requested in your country:

Ecology and recyclability of the product

- The materials of which the packaging of this appliance consists are included in a collection, classification and recycling system. Should you wish to dispose of them, use the appropriate public recycling bins for each type of material.
- The product does not contain concentrations of substances that could be considered harmful to the environment.
- This appliance contains, or could contain, oil. Remember that one should abide by the regulations concerning the elimination of this type of contaminant.



This symbol means that in case you wish to dispose of the product once its working life has ended, take it to an authorised waste agent for the selective collection of Waste from Electric and Electronic Equipment (WEEE).

This appliance complies with Directive 2006/95/EC on Low Voltage and Directive 2004/108/EC on Electro-magnetic Compatibility.

Cafetière Goutte à Goutte Livorno 6 Livorno 12



Cher Client,

Nous vous remercions d'avoir choisi d'acheter un appareil ménager de marque TAURUS.

Sa technologie, son design et sa fonctionnalité, s'ajoutant au fait qu'elle répond amplement aux normes de qualité les plus strictes, vous permettront d'en tirer une longue et durable satisfaction.

Description

- A Câble d'alimentation
- B Plaque
- C Réservoir d'eau
- D Couvercle
- E Porte-filtre
- F Filtre permanent
- G Carafe
- H Interrupteur marche/arrêt avec voyant lumineux
- I Cuillère doseur



Conseils et mesures de sécurité

Lire attentivement cette notice d'instructions avant de mettre l'appareil en marche, et la conserver pour la consulter ultérieurement.

- Avant la première utilisation, laver les parties en contact avec les aliments comme indiqué à la section nettoyage.

Environnement d'utilisation ou de travail:

- L'appareil doit être utilisé et placé sur une surface plane et stable.

Sécurité électrique:

- Ne pas utiliser l'appareil si son câble électrique ou sa prise est endommagé.
- Avant de raccorder l'appareil au secteur, s'assurer que le voltage indiqué sur la plaque signalétique correspond à celui du secteur.
- Raccorder l'appareil à une prise pourvue d'une fiche de terre et supportant au moins 10 ampères.
- La prise de courant de l'appareil doit coïncider avec la base de la prise de courant. Ne jamais modifier la prise de courant. Ne pas utiliser d'adaptateur de prise de courant.
- Ne pas exposer l'appareil à la pluie ou à un environnement humide. L'eau qui entre dans l'appareil augmente le risque de choc électrique.
- Si une des enveloppes protectrices de l'appareil se rompt, débrancher immédiatement l'appareil du secteur pour éviter tout choc électrique.
- Ne pas utiliser l'appareil s'il est tombé, s'il y a des signes visibles de dommages ou en cas de fuite.
- Ne jamais utiliser le câble électrique pour lever, transporter ou débrancher l'appareil.
- Ne pas enrouler le câble électrique de connexion autour de l'appareil.
- Ne pas laisser le câble de connexion entrer en contact avec les surfaces chaudes de l'appareil.
- Les câbles endommagés ou emmêlés augmentent le risque de

choc électrique.

- Ne pas toucher la prise de raccordement avec les mains mouillées.

Sécurité personnelle:

- Éviter de toucher les parties chauffantes de l'appareil, vous pourriez gravement vous brûler.

Utilisation et précautions:

- Avant chaque utilisation, dérouler complètement le câble d'alimentation de l'appareil.

- Ne jamais mettre en marche l'appareil sans eau.

- Ne pas utiliser l'appareil si son dispositif de mise en marche/arrêt ne fonctionne pas.

- Ne pas faire bouger l'appareil en cours de fonctionnement

- Respecter les niveaux MAX (12 tasses) et MIN (4 tasses). (Fig.1)

- Débrancher l'appareil du secteur tant qu'il reste hors d'usage et avant de procéder à toute opération de nettoyage.

- Cet appareil est uniquement destiné à un usage domestique et non professionnel ou industriel.

- Cet appareil a été exclusivement conçu dans le cadre d'un usage privé et non pas pour une utilisation professionnelle ou industrielle. Il n'a pas été conçu pour être utilisé par les hôtes des établissements de logement tels que « bed and breakfasts », hôtels, motels et tout autre logement résidentiel, y compris les gîtes ruraux ou les aires de repos pour le personnel employé aux magasins, bureaux et autres milieux de travail.

- Ne pas laisser des personnes non

familiarisées avec ce type de produit, des personnes handicapées ou des enfants l'utiliser.

- Cet appareil n'est pas un jouet. Les enfants doivent être surveillés pour s'assurer qu'ils ne jouent pas avec l'appareil.

- Laisser l'appareil hors de portée des enfants et/ou des personnes handicapées.

- Toute utilisation inappropriée ou non conforme aux instructions d'utilisation annule la garantie et la responsabilité du fabricant.



Mode d'emploi

Remarques avant utilisation :

- Avant de préparer votre premier café, nous vous recommandons de faire fonctionner deux fois la machine à café avec de l'eau uniquement, ce qui permettra de laver le système.

Remplissage d'eau :

- Il est indispensable de remplir d'eau le réservoir avant de mettre en marche l'appareil.

Ouvrir le couvercle.

- Remplir d'eau froide le réservoir prévu à cet effet.

- Remplir le réservoir d'eau selon la quantité de tasses de café souhaitées.

- Remplir le réservoir en respectant les niveaux MIN. (4 tasses) et MAX. (12 tasses) (Fig.1).

- Fermer le couvercle.

Remplissage de café moulu:

- Ouvrir le couvercle du porte-filtre.
- Retirer le porte-filtre.
- Remplir de café moulu le filtre extractible (il faut mettre 6-7g de café moulu par tasse de café à préparer)
- Vérifier que le filtre amovible soit placé correctement dans le porte-filtre.
- Replacer le porte-filtre dans la machine à café.
- Vous pouvez utiliser la cuillère doseuse pour verser le café.
- Fermer le couvercle et placer la carafe sur la plaque.

Usage:

- Dérouler complètement le câble avant de le brancher.
- Brancher l'appareil au secteur.
- Mettre l'appareil en marche en actionnant l'interrupteur de marche/arrêt.
- Le voyant lumineux s'allumera.
- Suivre le mode d'emploi pour le « remplissage d'eau et remplissage de café moulu »
- Vous pouvez retirer la carafe, tandis que le café se prépare. Son système anti-goutte évite que le café ne coule lorsque la carafe n'est pas sur la plaque. Cependant si vous ne placez pas à temps la carafe, le café pourrait déborder du porte-filtre.
- Si vous souhaitez conserver le café chaud, placez la carafe sur la plaque et n'éteignez pas la cafetière.

Lorsque vous avez fini de vous servir de l'appareil:

- Arrêter l'appareil en appuyant sur l'interrupteur de marche/arrêt.

- Débrancher l'appareil du secteur.
- Nettoyer l'appareil.



Nettoyage

- Débrancher l'appareil du secteur et attendre son complet refroidissement avant de le nettoyer.
- Nettoyer le dispositif électrique avec un chiffon humide et le laisser sécher.
- Ne pas utiliser de solvants ni de produits à pH acide ou basique tels que l'eau de javel, ni de produits abrasifs pour nettoyer l'appareil.
- Ne pas immerger l'appareil dans l'eau ou tout autre liquide, ni le passer sous un robinet.



Anomalies et réparation

- En cas de panne, remettre l'appareil à un service d'assistance technique autorisé. Ne pas tenter de procéder aux réparations ou de démonter l'appareil; cela implique des risques.
- Si le branchement au secteur est endommagé, il doit être remplacé. Procéder alors comme en cas de panne.

Pour les produits de l'Union Européenne et (ou) conformément à la réglementation en vigueur de votre pays d'origine:

Écologie et recyclage du produit

- Les matériaux dont l'emballage de cet appareil est constitué intègrent un programme de collecte, de

classification et de recyclage. Si vous souhaitez vous en défaire, veuillez utiliser les conteneurs publics appropriés pour chaque type de matériel.

- Le produit ne contient pas de concentrations de substances considérées comme étant nocives pour l'environnement.

- Rappel ! Respecter les réglementations relatives à l'élimination de ce type de polluant.



Ce symbole signifie que si vous souhaitez vous défaire du produit, une fois que celui-ci n'est plus utilisable, remettez-le, suivant la méthode appropriée, à un gestionnaire de déchets d'équipements électriques et électroniques (DEEE).

Cet appareil est conforme à la directive 2006/95/EC de basse tension ainsi qu'à la directive 2004/108/EC de compatibilité électromagnétique.

Tropfkaffeemaschine

Livorno 6

Livorno 12



Sehr geehrter Kunde:

Wir danken Ihnen für Ihre Entscheidung, ein TAURUS Gerät zu kaufen. Technologie, Design und Funktionalität dieses Gerätes, in Kombination mit der Erfüllung der strengsten Qualitätsnormen, werden Ihnen lange Zeit viel Freude bereiten.

Beschreibung

- A Netzkabel
- B Warmhalteplatte
- C Wasserbehälter
- D Deckel
- E Filterhalter
- F Dauerfilter
- G Kanne
- H Ein-/Aus-Schalter mit Kontrolllampe
- I Dosieröffel



Sicherheitsempfehlungen und -hinweise

Lesen Sie die Gebrauchsanweisung sorgfältig, bevor Sie das Gerät einschalten und bewahren Sie diese zum Nachschlagen zu einem späteren Zeitpunkt auf.

- Vor der Erstanwendung müssen die Einzelteile, die mit Nahrungsmitteln in Kontakt geraten, so wie im Absatz Reinigung beschrieben, gereinigt werden.

Gebrauchs- und Arbeitsumgebung:

- Das Gerät muss auf einer ebenen und standfesten Oberfläche aufgestellt und benutzt werden.

Elektrische Sicherheit:

- Das Gerät darf nicht mit beschädigtem elektrischen Kabel oder Stecker verwendet werden.

- Vergewissern Sie sich, dass die Spannung auf dem Typenschild mit der Netzspannung übereinstimmt, bevor Sie den Apparat an das Stromnetz anschließen.

- Das Gerät an einen Stromanschluss anschließen, der mindestens 10 Ampere liefert.

- Der Stecker des Geräts muss mit dem Steckdosentyp des Stromanschlusses übereinstimmen. Der Stecker darf nicht verändert werden. Verwenden Sie keine Steckeradapter.

- Das Gerät niemals Regen oder Feuchtigkeit aussetzen. Wasser, das eventuell in das Gerät gelangt, erhöht die Elektroschockgefahr.

- Sollte ein Teil der Geräteverkleidung strapaziert sein, ist die Stromzufuhr umgehend zu unterbrechen, um die Möglichkeit eines elektrischen Schlags zu vermeiden.

- Das Gerät nicht benutzen, wenn es heruntergefallen ist, sichtbare Schäden aufweist oder undicht ist.

- Elektrische Kabel dürfen nicht zum Anheben, Transportieren oder Ausstecken des Geräts benützt werden.

- Kabel nicht um das Gerät rollen.

- Achten Sie darauf, dass das elektrische Verbindungskabel nicht mit heißen Teilen des Geräts in Kontakt

kommt.

- Beschädigte oder verwickelte Kabel erhöhen das Risiko von elektrischen Schlägen.
- Berühren Sie den Stecker nicht mit feuchten Händen.

Persönliche Sicherheit

- Die erhitzten Teile des Gerätes nicht berühren, da sie schwere Verbrennungen verursachen können.

Gebrauch und Pflege:

- Vor jedem Gebrauch des Gerätes das Stromkabel vollständig auswickeln.
- Niemals das Gerät ohne Wasser einschalten.
- Benützen Sie das Gerät nicht, wenn der An-/Ausschalter nicht funktioniert.
- Das Gerät nicht bewegen, während es in Betrieb ist.
- Halten Sie sich an die MAX (12 Tassen) und MIN (4 Tassen) Anzeigen. (Abb.1)
- Ziehen Sie den Stecker heraus und lassen Sie das Gerät abkühlen, bevor Sie mit der Reinigung beginnen.
- Dieser Apparat dient ausschließlich für Haushaltzwecke und ist für professionellen oder gewerblichen Gebrauch nicht geeignet.
- Dieses Gerät ist nur für den Hausgebrauch und nicht für gewerbliche oder industrielle Zwecke vorgesehen. Dieses Gerät ist nicht für Gäste von Gasthäusern wie Bed and Breakfast, Hotels, Motels oder von sonstigen Beherbergungsbetrieben sowie nicht für Landferienhäuser oder Personalräumen von Geschäften, Büros oder sonstigen Arbeitsstätten konzipiert

worden.

- Vermeiden Sie die Benutzung desselben durch Kinder, Behinderte oder Personen, die mit dem Gerät nicht vertraut sind.
- Dieses Gerät ist kein Spielzeug. Kinder sollten überwacht werden, um sicher zu stellen, dass sie nicht mit dem Gerät spielen.
- Bewahren Sie das Gerät außerhalb der Reichweite von Kindern und/oder Behinderten auf.
- Unfachgemäßer Gebrauch oder die Nichteinhaltung der vorliegenden Gebrauchsanweisungen können gefährlich sein und führen zu einer vollständigen Ungültigkeit der Herstellergarantie.



Gebrauchsanweisung

Hinweise vor dem Einsatz:

- Vor der ersten Kaffeezubereitung zwei Wasserdurchläufe ohne Kaffeemehl durchführen, um die Kaffeemaschine zu säubern.

Mit Wasser füllen:

- Der Behälter muss unbedingt mit Wasser gefüllt werden, bevor die Maschine in Gang gesetzt werden kann.
- Nehmen Sie den Deckel ab.
- Den Wasserbehälter mit kaltem Wasser füllen.
- Den Wasserbehälter mit so vielen Tassen Wasser füllen, wie Sie Tassen Kaffee zubereiten möchten.
- Den Wasserbehälter unter Berücksichtigung der MIN- und MAX-Wassers-tandmarkierungen (4 bzw. 12 Tassen)

füllen (Abb.1).

- Schließen Sie den Deckel.

Mit Wasser füllen:

- Den Deckel vom Filterhalter öffnen.
- Den Filterhalter herausnehmen.
- Den entnehmbaren Filter mit gemahlene Kaffee füllen, (es müssen 6-7g gemahlener Kaffee pro Tasse Kaffee, die man zubereiten möchte, eingegeben werden)
- Überprüfen Sie, ob der herausnehmbare Filter richtig im Filterhalter eingesetzt ist.
- Den Filterhalter wieder auf das Gerät setzen.
- Um Kaffeemehl hineinzugeben, können Sie den Dosierlöffel verwenden.
- Den Deckel schließen und die Kanne auf die Warmhalteplatte stellen.

Gebrauch:

- Vor Anschluss das Kabel völlig ausrollen.
- Schließen Sie das Gerät an das Stromnetz an.
- Stellen Sie das Gerät an, indem Sie den An-/Ausschalter betätigen.
- Die Kontrolllampe leuchtet auf.
- Wie unter „Mit Wasser füllen“ und „Mit Kaffee füllen“ verfahren.
- Während der Kaffeezubereitung können Sie die Kanne kurz entfernen. Das Anti-Tropf-System verhindert, dass Kaffee herausläuft, wenn sich die Kanne nicht auf ihrem Platz befindet. Wenn die Kanne jedoch nicht rechtzeitig wieder auf ihren Platz gestellt wird, besteht die Gefahr, dass der Kaffee oben aus dem Filterhalter herausläuft.
- Stellen Sie die Kanne auf die

Warmhalteplatte und schalten Sie die Kaffeemaschine nicht aus, wenn Sie den Kaffee warm halten möchten.

Nach dem Gebrauch des Gerätes:

- Stellen Sie das Gerät mit dem An-/Ausschalter ab.
- Ziehen Sie den Netzstecker.
- Reinigen Sie das Gerät.



Reinigung

- Ziehen Sie den Stecker heraus und lassen Sie das Gerät abkühlen, bevor Sie mit der Reinigung beginnen.
- Reinigen Sie das Gerät mit einem feuchten Tuch, auf das Sie einige Tropfen Reinigungsmittel geben und trocknen Sie es danach ab.
- Verwenden Sie zur Reinigung des Apparates weder Lösungsmittel noch Scheuermittel oder Produkte mit einem sauren oder basischen pH-Wert wie Lauge.
- Das Gerät nicht in Wasser oder andere Flüssigkeiten tauchen und nicht unter den Wasserhahn halten.



Störungen und Reparatur

- Bringen Sie das Gerät im Falle einer Störung zu einem zugelassenen technischen Wartungsdienst. Versuchen Sie nicht, das Gerät zu reparieren oder zu demontieren, da dies gefährlich sein könnte.
- Ist die Netzverbindung beschädigt, ist wie in sonstigen Schadensfällen vorzugehen.

Für Produkte der Europäischen Union und / oder falls vom Gesetz in Ihrem Herkunftsland vorgeschrieben:

Umweltschutz und Recyclbarkeit des Produktes

- Die zur Herstellung des Verpackungsmaterials dieses Geräts verwendeten Materialien sind im Sammel-, Klassifizierungs- und Recyclingsystem integriert.
- Das Produkt gibt keine Substanzen für die Umwelt schädlichen Konzentrationen ab.
- Bitte denken Sie daran, die Vorschriften bezüglich der Entsorgung dieser umweltbelastenden Substanz zu berücksichtigen.

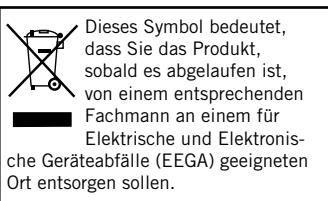

Dieses Gerät erfüllt die Normen 2006/95/EC für Niederspannung und die Normen 2004/108/EC für elektromagnetische Verträglichkeit.

Caffettiera a gocciolamento

Livorno 6

Livorno 12



Egredo cliente,

le siamo grati per aver acquistato un elettrodomestico della marca TAURUS.

La sua tecnologia, il suo design e la sua funzionalità, oltre al fatto di aver superato le più rigorose norme di qualità, le assicureranno una totale soddisfazione durante molto tempo.

Descrizione

- A Cavo di connessione alla rete
- B Piastra
- C Serbatoio d'acqua
- D Coperchio
- E Portafiltri
- F Filtro permanente
- G Caraffa
- H Interruttore di avvio/arresto con spia luminosa
- I Cucchiaio dispensatore



Consigli e avvisi di sicurezza

Prima di utilizzare l'apparecchio, leggere attentamente le istruzioni di questo opuscolo e conservarlo per future consultazioni.

- Prima di usare l'apparecchio per la prima volta, si consiglia di pulire tutte le parti a contatto con gli alimenti, come indicato nella sezione dedicata alla pulizia.

Area di lavoro:

- L'apparecchio deve essere collocato ed utilizzato su una superficie piana e stabile.

Sicurezza elettrica:

- Non utilizzare l'apparecchio nel caso in cui il cavo di alimentazione o la spina siano danneggiati.

- Prima di collegare l'apparecchio alla rete elettrica, verificare che il voltaggio indicato sulla targhetta caratteristica corrisponda al voltaggio della rete.

- Collegare l'apparecchio a una base dotata di messa a terra e che possa sostenere almeno 10 ampere.

- Verificare che la presa sia adatta alla spina dell'apparecchio. Non modificare mai la spina. Non usare adattatori di spina.

- Non lasciare l'apparecchio sotto la pioggia o in luoghi umidi. Le filtrazioni d'acqua aumentano il rischio di scariche elettriche.

- In caso di rottura di una parte dell'involucro esterno dell'apparecchio, disinserire immediatamente la spina dalla presa di corrente al fine di evitare eventuali scariche elettriche.

- Non usare l'apparecchio se è caduto, se presenta danni visibili o se c'è qualche fuga.

- Non usarlo mai per sollevare, trasportare o scollegare l'apparecchio.

- Non arrotolare il cavo elettrico di connessione attorno all'apparecchio.

- Evitare che il cavo venga a contatto con le superfici calde dell'apparecchio.

- I cavi danneggiati o attorcigliati

umentano il rischio di scariche elettriche.

- Non toccare mai la spina con le mani bagnate.

Sicurezza personale:

- Non toccare le parti riscaldate dell'apparecchio perché potrebbero provocare gravi ustioni.

Precauzioni d'uso:

- Prima di ogni utilizzo, svolgere completamente il cavo dell'apparecchio.

- Non utilizzare l'apparecchio senza acqua.

- Non utilizzare l'apparecchio se il suo dispositivo d'avvio/arresto non funziona.

- Non muovere l'apparecchio durante l'uso

- Rispettare i livelli MAX (12 tazzine) e MIN (4 tazzine). (Fig.1)

- Staccare la spina dalla presa di corrente quando l'apparecchio non è in uso e prima di compiere qualsiasi operazione di pulizia.

- Questo apparecchio è destinato unicamente all'uso domestico, non professionale o industriale.

- Questo apparecchio è stato designato per un uso esclusivamente domestico e non è destinato a un uso professionale e industriale. Non è adatto all'utilizzo da parte di ospiti di strutture ricettive, quali bed and breakfast, hotel, motel e altri tipi di ambienti residenziali, compresi agriturismi o aree di riposo per il personale di negozi, uffici e altri ambienti di lavoro.

- Questo apparecchio è stato concepito per essere utilizzato esclusivamen-

te da adulti.

Non permettere che venga utilizzato da bambini o da persone che non ne conoscono il funzionamento.

- Questo apparecchio non è un giocattolo.

Assicurarsi che i bambini non giochino con l'apparecchio.

- Tenere fuori della portata di bambini e/o persone disabili.

- Il produttore invalida la garanzia e declina ogni responsabilità in caso di uso inappropriato dell'apparecchio o non conforme alle istruzioni d'uso.



Modalità d'uso

Prima dell'uso:

- Prima di preparare il caffè per la prima volta, si consiglia di usare la macchina per due volte solo con acqua per pulire l'apparecchio.

Riempimento d'acqua:

- È necessario riempire il serbatoio con acqua prima di avviare l'apparecchio.

Aprire il coperchio.

- Riempire il compartimento con acqua fredda.

- Riempire il compartimento con un numero di tazzine d'acqua pari alle tazzine che si vogliono preparare.

- Riempire il serbatoio rispettando i livelli MIN (4 tazzine) e MAX (12 tazzine) (Fig.1).

- Chiudere il coperchio.

Riempimento d'acqua:

- Aprire il coperchio del portafiltri.
- Estrarre il portafiltri.
- Riempire il filtro estraibile con caffè macinato, (mettere 6-7 g di caffè per ogni tazza da preparare)

- Verificare che il filtro estraibile sia ben posizionato nel portafiltri.
- Collocare nuovamente il portafiltri nell'apparecchio.
- Si può versare il caffè con il cucchiaino dispensatore.
- Chiudere il coperchio e posizionare la caraffa sulla piastra.

Uso:

- Srotolare completamente il cavo prima di attaccare la spina.
- Collegare l'apparecchio alla rete elettrica.
- Avviare l'apparecchio azionando l'interruttore avvio/arresto.
- La spia luminosa si accenderà.
- Seguire il procedimento per il "riempimento d'acqua e riempimento del caffè".
- Mentre il caffè si sta preparando è possibile rimuovere la caraffa. Il sistema antigocciolamento impedisce che il caffè fuoriesca quando la caraffa non si trova nella sua posizione. Ciononostante, se la caraffa non viene collocata nuovamente nella sua posizione in tempo, il caffè potrebbe fuoriuscire dal di sopra del portafiltri.
- Per mantenere caldo il caffè, collocare la caraffa sulla piastra e non spegnere la caffettiera.

Dopo l'uso dell'apparecchio:

- Spegnere l'apparecchio premendo

- l'interruttore avvio/arresto.
- Staccare l'apparecchio dalla rete.
- Pulire l'apparecchio.



Pulizia

- Disinserire la spina dell'apparecchio dalla rete elettrica ed aspettare che si raffreddi prima di eseguirne la pulizia.
- Pulire il gruppo elettrico con un panno umido, ed asciugarlo.
- Per la pulizia, non usare solventi o prodotti con pH acido o basico, come la candeggina, oppure prodotti abrasivi.
- Non immergere l'apparecchio in acqua o altri liquidi e non metterlo sotto il rubinetto.



Anomalie e riparazioni

- In caso di guasto, rivolgersi ad un Centro d'Assistenza Tecnica autorizzato.
- Se il cavo di collegamento alla rete è danneggiato, non cercare di sostituirlo da soli, ma rivolgersi ad un Centro d'Assistenza Tecnica autorizzato.

Per i prodotti dell'Unione Europea e/o nel caso in cui sia previsto dalla legislazione del Suo paese di origine:

Prodotto ecologico e riciclabile

- I materiali che costituiscono l'imballaggio di questo apparecchio sono riciclabili. Per sbarazzarsene, utilizzare gli appositi contenitori pub-

blici, adatti per ogni tipo di materiale.

- Il prodotto non contiene sostanze dannose per l'ambiente.
- Si ricordi che bisogna rispettare le norme relative all'eliminazione di questo tipo di contaminante.



Questo simbolo indica che, per smaltire il prodotto al termine della sua durata utile, bisogna depositarlo presso un gestore di residui, autorizzato per la raccolta differenziata di rifiuti di apparecchiature elettriche ed elettroniche (RAEE).

Questo apparecchio è conforme alla Direttiva 2006/95/CE di Bassa Tensione e alla Direttiva 2004/108/CE sulla Compatibilità Elettromagnetica.

Cafeteira gota a gota

Livorno 6

Livorno 12



Caro cliente:

Obrigado por ter adquirido um electrodoméstico da marca TAURUS. A sua tecnologia, design e funcionalidade, aliados às mais rigorosas normas de qualidade, garantir-lhe-ão uma total satisfação durante muito tempo.

Descrição

- A Cabo de corrente
- B Placa
- C Depósito de água
- D Tampa
- E Suporte de filtros
- F Filtro permanente
- G Depósito
- H Interruptor de ligar/desligar com luz-piloto
- I Colher dispensadora



Conselhos e advertências de segurança

Ler atentamente este manual de instruções antes de ligar o aparelho e guardá-lo para consultas futuras.

- Antes da primeira utilização, limpar todas as partes do aparelho que possam estar em contacto com os alimentos, procedendo como se indica no capítulo de limpeza.

Ambiente de utilização ou trabalho:

- O aparelho deve ser utilizado e colocado sobre uma superfície plana e estável.

Segurança eléctrica:

- Não utilizar o aparelho se tiver o cabo eléctrico ou a ficha danificada.
- Antes de ligar o aparelho à rede eléctrica, verificar se a voltagem indicada nas características coincide com a voltagem da rede eléctrica.
- Ligar o aparelho a uma tomada com ligação à terra e com capacidade mínima de 10 amperes.
- A ficha do aparelho deve coincidir com a tomada de corrente eléctrica. Nunca modificar a ficha eléctrica. Não utilizar adaptadores de ficha eléctrica.
- Não expor o aparelho à chuva ou a condições de humidade. A água que entrar no aparelho aumentará o risco de choque eléctrico.
- Se algum dos revestimentos do aparelho se partir, desligar imediatamente o aparelho da rede eléctrica para evitar a possibilidade de sofrer um choque eléctrico.
- Não utilizar o aparelho se este caiu e se existirem sinais visíveis de danos ou de fuga.
- Nunca utilizar o cabo eléctrico para levantar, transportar ou desligar o aparelho.
- Não enrolar o cabo no aparelho.
- Evitar que o cabo eléctrico de ligação entre em contacto com as superfícies quentes do aparelho.
- Os cabos danificados ou entrelaçados aumentam o risco de choque eléctrico.
- Não tocar na ficha de ligação com as mãos molhadas.

Segurança pessoal:

- Não tocar nas partes quentes do

aparelho, uma vez que pode provocar queimaduras graves.

Utilização e cuidados:

- Antes de cada utilização, desenrolar completamente o cabo de alimentação do aparelho.
- Não colocar o aparelho em funcionamento sem água.
- Não utilizar o aparelho se o dispositivo de ligar/desligar não funcionar.
- Não mover o aparelho enquanto estiver em funcionamento.
- Respeitar os níveis MAX (12 chávenas) e MIN (4 chávenas). (Fig.1)
- Desligar o aparelho da rede eléctrica quando não estiver a ser utilizado e antes de iniciar qualquer operação de limpeza.
- Este aparelho está projectado unicamente para utilização doméstica, não para utilização profissional ou industrial.
- Este aparelho está projectado unicamente para a utilização doméstica, não para utilização profissional ou industrial. Não está projectado para ser utilizado por hóspedes de estabelecimentos de alojamento do tipo "bed and breakfast", hotéis, motéis e outros tipos de ambientes residenciais, incluindo casas rurais ou áreas de descanso para o pessoal de lojas, escritórios e outros ambientes de trabalho.
- Este aparelho está projectado para ser utilizado apenas por adultos. Não permitir que seja utilizado por pessoas não familiarizadas com este tipo de produto, pessoas incapacitadas ou crianças.
- Este aparelho não é um brinquedo.

As crianças devem ser vigiadas para garantir que não brincam com o aparelho.

- Guardar este aparelho fora do alcance de crianças e/ou pessoas incapacitadas.
- Qualquer utilização inadequada ou em desacordo com as instruções de utilização pode ser perigosa e anula a garantia e a responsabilidade do fabricante.



Modo de emprego

Notas prévias à utilização:

- Antes de preparar café pela primeira vez é recomendável usar a máquina duas vezes apenas com água para limpar o sistema.

Enchimento de Água:

- É imprescindível encher previamente o depósito com água antes de colocar o aparelho em funcionamento.
- Abrir a tampa
- Encher o compartimento com água fria.
- Encher o compartimento com o número de chávenas idêntico ao número de chávenas de café que pretende preparar.
- Encher o depósito respeitando os níveis MÍN. (4 chávenas) e MÁX. (12 chávenas) (Fig.1).
- Feche a tampa.

Enchimento de Água:

- Abrir a tampa do suporte de filtros.
- Extrair o suporte de filtros.
- Encher o filtro removível com café moído (devem colocar-se 6-7 g de

café moído por chávena de café a preparar).

- Verificar se o filtro removível está bem colocado no suporte de filtros.
- Voltar a colocar o suporte de filtros no aparelho.
- Pode usar a colher dispensadora para deitar o café.
- Fechar a tampa e colocar o depósito sobre a placa.

Utilização:

- Desenrolar completamente o cabo antes de o ligar à tomada.
- Ligar o aparelho à rede eléctrica.
- Colocar o aparelho em funcionamento accionando o interruptor de ligar/desligar.
- A luz-piloto acender-se-á.
- Seguir o procedimento para o “enchimento de água e enchimento de café”
- Pode retirar o depósito enquanto se faz o café. O sistema anti-gotas impede que o café saia quando o depósito não está na respectiva posição. No entanto, se não voltar a colocar o depósito na respectiva posição a tempo, existe o risco de o café sair por cima do suporte de filtros.
- Se pretende manter o café quente coloque o depósito sobre a placa e não desligue a cafeteira.

Uma vez terminada a utilização do aparelho:

- Parar o aparelho, accionando o comando Ligar/Desligar.
- Desligar o aparelho da rede eléctrica.
- Limpar o aparelho.



Limpeza

- Desligar o aparelho da rede eléctrica e deixá-lo arrefecer antes de iniciar qualquer operação de limpeza.
- Limpar o aparelho com um pano húmido com algumas gotas de detergente e secá-lo de seguida.
- Não utilizar solventes, produtos com um factor pH ácido ou básico como a lixívia nem produtos abrasivos para a limpeza do aparelho.
- Não submergir o aparelho em água ou em qualquer outro líquido nem o coloque debaixo da torneira.



Anomalias e reparação

- Em caso de avaria, levar o aparelho a um Serviço de Assistência Técnica autorizado. Não o tente desmontar ou reparar, já que pode ser perigoso.
- Se a ligação de rede estiver danificada, deve ser substituída e deve agir-se como em caso de avaria.

Para produtos da União Europeia e/ou conforme os requisitos da regulamentação do seu país de origem:

Ecologia e reciclabilidade do produto

- Os materiais que constituem a embalagem deste aparelho estão integrados num sistema de recolha, classificação e reciclagem. Caso deseje desfazer-se deles, pode utilizar os contentores públicos apropriados para cada tipo de material.
- O produto está isento de concentrações de substâncias que podem

ser consideradas nocivas para o ambiente.

Não esquecer que devem respeitar-se as regulamentações relativas à eliminação deste tipo de contaminante.

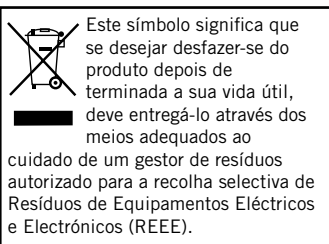

Este aparelho cumpre com a Directiva 2006/95/EC de Baixa Tensão e com a Directiva 2004/108/EC de Compatibilidade Electromagnética.

Koffiezetapparaat

Livorno 6

Livorno 12



Geachte klant:

We danken u voor de aankoop van een product van het merk TAURUS. De technologie, het ontwerp en de functionaliteit, samen met het feit dat het de strikteste kwaliteitsnormen overtreft, garanderen u volle tevredenheid voor een lange tijd.

Beschrijving

- A Netwerkverbindingskabel
- B Plaat
- C Waterreservoir
- D Deksel
- E Filterhouder
- F Permanente filter
- G Kan
- H Aan/Uit-schakelaar met controlelampje
- I Doseerlepel



Adviezen en veiligheidsvoorschriften

Neem deze gebruiksaanwijzing aandachtig door voordat u het apparaat in gebruik neemt en bewaar ze voor latere raadpleging.

- Voor het eerste gebruik dient U alle delen van het apparaat die met voedingsmiddelen in aanraking kunnen komen, schoon te maken, zoals aangegeven bij de paragraaf Schoonmaken.

Gebruiks- of werkomgeving:

- U dient het apparaat te gebruiken en plaatsen op een vlak en stabiel oppervlak.

Elektrische veiligheid:

- Het apparaat niet gebruiken wanneer het snoer of de stekker beschadigd is.
- Voordat u het apparaat op het stroomnet aansluit, dient u de spanningsgegevens op het typeplaatje te vergelijken met de waarden van het stroomnet.
- Sluit het toestel aan op een aardingsstelsel dat minimum 10 ampère aankan.
- De stekker van het apparaat moet geschikt zijn voor het stopcontact. De stekker nooit wijzigen. Geen stekker-adapters gebruiken.
- Het apparaat niet aan regen of vochtigheid blootstellen. Water dat in het apparaat komt, zal het risico van een elektrische schok vergroten.
- Als één van de omhulsels van het apparaat kapot gaat, het apparaat onmiddellijk uitschakelen om elektrische schokken te vermijden.
- Het apparaat niet gebruiken wanneer het gevallen is, wanneer er zichtbare schade is, of indien er een lek bestaat.
- Het snoer nooit gebruiken om het apparaat op te tillen, te transporteren of om de stekker uit het stopcontact te trekken.
- Het snoer niet oprollen rond het apparaat.
- Let erop dat het snoer niet in contact komt met de warme oppervlakken van het apparaat.

- Kapotte kabels of kabels die in de war zijn vergroten het risico op elektrische schokken.
- De stekker niet met natte handen aanraken.

Persoonlijke veiligheid:

- Raak de verhitte delen van het toestel niet aan, aangezien ze ernstige brandwonden kunnen veroorzaken.

Gebruik en onderhoud:

- Vóór het gebruik, het stroomsnoer van het apparaat volledig afrollen.
 - Het apparaat niet aanzetten zonder water.
 - Het apparaat niet gebruiken als de aan/uitknop niet werkt.
 - Het apparaat niet bewegen terwijl het werkt.
 - Respecteer de markeringen: MAX: 12 koppen, MIN: 4 koppen. (Fig.1)
 - De stekker van het apparaat uittrekken als het niet gebruikt wordt en alvorens over te gaan tot het reinigen, tot enige regelingen.
 - Dit apparaat is bedoeld voor huishoudelijk gebruik, niet voor professioneel of industrieel gebruik.
 - Dit apparaat is uitsluitend bedoeld voor huishoudelijk gebruik, niet voor professioneel of industrieel gebruik. Het werd niet ontworpen om in horecazaken, bed&breakfasts, hotels, motels, andere residenties zoals vakantiehuisjes, keukens voor winkelpersoneel, kantoren of andere werkomgevingen te gebruiken.
 - Dit apparaat is bedoeld voor gebruik door volwassenen.
- Laat niet toe dat het apparaat gebruikt wordt door gehandicapten,

kinderen of door personen die niet vertrouwd zijn met dit type producten.

- Dit apparaat is geen speelgoed. De kinderen moeten in het oog gehouden worden om te verzekeren dat ze niet met het apparaat spelen.
- Dit apparaat opbergen buiten het bereik van kinderen en/of gehandicapten.
- Een onjuist gebruik, of een gebruik dat niet overeenstemt met de gebruiksaanwijzing, kan gevaar inhouden en doet de garantie en de aansprakelijkheid van de fabrikant teniet.



Gebruiksaanwijzing

Alvorens het gebruik:

- Alvorens u het apparaat de eerste keer gebruikt, moet u het apparaat twee keer met water laten doorlopen om het systeem schoon te maken.

Vullen met water:

- Het is noodzakelijk het reservoir met water te vullen alvorens het apparaat aan te doen.
- Til het deksel op.
- Vul het reservoir met koud water.
- Voor 4 koppen koffie, vult u het reservoir met 4 koppen water voor 6 koppen koffie gebruikt u 6 koppen water, ...
- Vul het reservoir en respecteer de MIN-aanduiding (4 koppen) en de MAX-aanduiding (12 koppen) (Fig.1).
- Sluit het deksel.

Vullen met water:

- Open het deksel van de filterhouder.
- Verwijder de filterhouder.
- Vul het uitneembare filter met gemalen koffie (gebruik 6-7 gr gemalen koffie voor ieder kopje koffie dat U wilt zetten)
- Controleer of de verwijderbare filter goed in de houder werd geplaatst.
- Plaats de filterhouder opnieuw in het apparaat.
- Gebruik de doseerlepel om de koffie in het apparaat te gieten.
- Sluit het deksel en zet de kan op de plaat.

Gebruik:

- Het snoer helemaal afrollen alvorens de stekker in het stopcontact te steken.
- Zorg dat de elektriciteitsaansluiting stevig aangesloten is in het apparaat.
- Het apparaat in werking stellen door middel van de aan-/uitknop.
- Het controlelampje zal oplichten.
- Volg de procedure onder "Vullen met water en Vullen met koffie".
- Tijdens het koffiezetten mag u de kan verwijderen. Het antidruppsysteem zorgt ervoor dat de koffie niet loopt wanneer de kan niet goed geplaatst is. Echter, als u de kan niet snel genoeg goed plaatst, kan de koffie boven de filterhouder uit lopen.
- Als u de koffie wilt warmhouden, zet u de kan op de plaat en laat u het koffiezetapparaat aan staan.

Na gebruik van het apparaat:

- Stop het apparaat door op de aan-/uit-knop te drukken.
- Haal de stekker uit het stopcontact.
- Reinig het apparaat.



Reiniging

- Trek de stekker van het apparaat uit en laat het afkoelen alvorens het te reinigen.
- Maak het apparaat schoon met een vochtige doek met een paar druppels afwasmiddel en maak het apparaat daarna goed droog.
- Gebruik geen oplosmiddelen of producten met een zure of basisch pH, zoals bleekwater, noch schuurmiddelen, om het apparaat schoon te maken.
- Dompel het apparaat niet onder in water of een andere vloeistof en houd het niet onder de kraan.



Defecten en reparatie

- Bij een defect, moet u het apparaat naar een erkende technische dienst brengen.
- Als de elektriciteitsaansluiting beschadigd is, moet deze vervangen worden zoals bij een defect.

Voor producten afkomstig uit de Europese Unie en/of indien de wetgeving van het land waaruit het produkt afkomstig is dit vereist:

Milieuvriendelijkheid en recycleerbaarheid van het product

De verpakking van dit apparaat bestaat uit gerecycleerd materiaal. Als u zich van dit materiaal wenst te ontdoen, kunt u gebruik maken van de openbare containers die voor ieder type materiaal geschikt zijn.

- Het product bevat geen concentraties materialen die schadelijk zijn voor het milieu.
- Wij herinneren u eraan dat u de plaatselijke regelgeving moet opvolgen wanneer u zich van dit apparaat wilt ontdoen.



Dit symbool betekent dat indien u zich van dit product wilt ontdoen als het eenmaal versleten is, het product naar een erkende afvalverwerker dient te brengen die voor de selectieve ophaling van Afgedankte Elektrische en Elektronische Apparatuur (AEEA).

Dit apparaat voldoet aan de Laagspanningsrichtlijn 2006/95/EG en de richtlijn 2004/108/EG inzake elektromagnetische compatibiliteit.

Ekspres do kawy przepływowy

Livorno 6

Livorno 12



Szanowny Kliencie,

Serdecznie dziękujemy za zdecydowanie się na zakup sprzętu gospodarstwa domowego marki TAURUS. Jego technologia, forma i funkcjonalność, jak również fakt, że spełnia on wszelkie normy jakości, dostarczy Państwu pełnej satysfakcji przez długi czas.

Opis

- A Kabel przyłączeniowy do sieci
- B Płyta
- C Pojemnik na wodę
- D Przykrywka
- E Pojemnik na filtr
- F Filtr stały
- G Dzbanek
- H Przełącznik główny z lampką kontrolną
- I Miarka



Wskazówki i ostrzeżenia dotyczące bezpiecznego użytkowania

Przeczytać uważnie instrukcję przed uruchomieniem urządzenia i zachować ją w celu późniejszych konsultacji.

- Przed pierwszym użyciem należy umyć wszystkie części urządzenia, które mogą mieć kontakt z pokarmami, postępując zgodnie z instrukcją.

Otoczenie użycia i pracy:

- Urządzenie powinno być ustawiane i używane na powierzchni płaskiej i stabilnej.

Bezpieczeństwo elektryczne:

- Nie używać urządzenia, gdy kabel elektryczny lub wtyczka jest uszkodzona.
- Przed podłączeniem maszyny do sieci, sprawdzić czy napięcie wskazane na tabliczce znamionowej odpowiada napięciu sieci.
- Podłączyć urządzenie do gniazdka z uziemieniem o natężeniu, co najmniej 10 amperów.
- Wtyczka urządzenia powinna być zgodna z podstawą elektryczną gniazdka. Nie zmieniać nigdy wtyczki. Nie używać przejściówek dla wtyczki.
- Nie wystawiać urządzenia na deszcz ani narażać na warunki wilgotności. Woda, która dostaje się do urządzenia zwiększy ryzyko porażenia prądem.
- Jeśli popełni jakiś element obudowy urządzenia, natychmiast wyłączyć urządzenie z prądu, aby uniknąć porażenia prądem.
- Nie używać urządzenia, jeśli ono upadło czy kiedy występują widoczne oznaki uszkodzenia, albo jeśli istnieją wycieki.
- Nie używać nigdy kabla elektrycznego do podnoszenia, przenoszenia ani wyłączania urządzenia.
- Nie związać kabla elektrycznego podłączenia wokół urządzenia.
- Nie dopuszczać, by kabel elektryczny podłączenia zwiisał ze stołu ani by był w kontakcie z gorącymi powierzchniami urządzenia.
- Uszkodzone czy zaplątane kable zwiększają ryzyko porażenia prądem.
- Nie dotykać wtyczki mokrymi rękoma.

Bezpieczeństwo osobiste:

- Nie dotykać płytek grzejnych, gdyż może to spowodować poważne oparzenia.

Używanie i konserwacja:

- Przed każdym użyciem, rozwinąć całkowicie kabel zasilania urządzenia.

- Nie włączać urządzenia jeśli nie zawiera wody.

- Nie używać urządzenia, jeśli nie działa przycisk włączania ON/OFF.

- Nie ruszać urządzenia w czasie jego działania.

- Przestrzegać poziomów MAX (12 filiżanek) i MIN (4 filiżanki). (Fig.1)

- Wylączyć urządzenie z prądu, jeśli nie jest ono używane i przed przystąpieniem do jakiegokolwiek czyszczenia.

- Urządzenie to zaprojektowane zostało wyłącznie do użytku domowego, a nie do użytku profesjonalnego czy przemysłowego.

- Urządzenie jest przeznaczone tylko do użytku domowego. Nie należy używać w celach industrialnych czy profesjonalnych. Nie jest zaprojektowane do użytku w hotelach, motelach, hostelach, biurach, pensjonatach i tym podobnym.

- Urządzenie skonstruowane do obsługi przez osoby dorosłe.

Nie dopuszczać, by korzystały z niego osoby niezapoznane z tego typu produktem, osoby niepełnosprawne ani dzieci.

- To urządzenie nie jest zabawką. Dzieci powinny pozostać pod czujną opieką w celu zagwarantowania iż nie bawią się urządzeniem.

- Przechowywać to urządzenie w miejs-

cu niedostępnym dla dzieci i/lub osób niepełnosprawnych.

- Wszelkie niewłaściwe użycie lub niezgodne z instrukcją obsługi może doprowadzić do niebezpieczeństwa, anulując przy tym gwarancję i odpowiedzialność producenta.



Instrukcja obsługi

Uwagi przed pierwszym użyciem:

- Przed pierwszym przygotowaniem kawy, zaleca się użyć ekspresu tylko z wodą, aby oczyścić system.

Napełnianie pojemnika wodą:

- Należy koniecznie napełnić pojemnik wodą przed włączeniem urządzenia.

- Otworzyć pokrywę.

- Napełnić pojemnik na wodę zimną wodą.

- Należy wlać ilość wody odpowiadającą ilości filiżanek kawy do przygotowania.

- Podczas napełniania pojemnika należy przestrzegać poziomu MIN. (4 filiżanki) i MAX. (12 filiżanek) (Fig.1).

- Zamknąć pokrywę.

Napełnianie pojemnika wodą:

- Otworzyć pokrywę pojemnika na filtr.

- Wyjąć pojemnik na filtr.

- Napełnić wymowlalny filtr zmieloną kawą, (należy wsypać 6-7gr zmielonej kawy na filiżankę przygotowywanej kawy)

- Sprawdzić czy filtr jest dobrze

założony do pojemnika na filtr.

- Włożyć pojemnik na filtr do ekspresu.

- Zaleca się użycia miarki do nasypiania kawy.

- Zamknąć pokrywę i ustawić dzbanek na płycie.

Użycie:

- Należy rozwinąć kabel całkowicie przed podłączeniem urządzenia.
- Podłączyć urządzenie do prądu.
- Włączyć urządzenie, przesuwając włącznik na odpowiednią pozycję
- Zapali się lampka kontrolna.
- Postępować według instrukcji "napełnianie wodą i nasypywanie kawy".
- Można wyjąć dzbanek z ekspresu podczas przygotowywania kawy. Urządzenie jest wyposażone w system zabezpieczający przed wyciekaniem kawy, gdy dzbanek nie znajduje się na płycie. Niemniej jednak, jeśli dzbanek nie zostanie wstawiony do ekspresu, kawa może zacząć przeciekać przez pojemnik na filtr.

- Aby zachować temperaturę kawy, wystarczy pozostawić dzbanek na płycie bez wyłączania urządzenia.

Po zakończeniu używania urządzenia:

- Wyłączyć urządzenie za pomocą przycisku ON/OFF.
- Wyłączyć urządzenie z sieci elektrycznej.
- Wyczyścić urządzenie.



Czyszczenie

- Odłączyć urządzenie z sieci i pozostawić aż do ochłodzenia przed przystąpieniem do jakiegokolwiek czyszczenia.
- Czyścić urządzenie wilgotną szmatką zmoczoną kilkoma kroplami płynu i następnie osuszyć.

- Nie używać do czyszczenia urządzenia rozpuszczalników, ni produktów z czynnikiem PH takich jak chlor, ani innych środków żrących.

- Nie zanurzać urządzenia w wodzie ni innej cieczy, nie wkładać pod kran.



Nieprawidłowości i naprawa

- W razie awarii zanieść urządzenie do autoryzowanego Serwisu Technicznego.

Nie próbować rozbierać urządzenia ani go naprawiać, ponieważ może to być niebezpieczne.

- Jeśli uszkodzone jest połączenie sieci, powinno być wymienione, postępować jak w przypadku awarii.

Dla urządzeń wyprodukowanych w Unii Europejskiej i w przypadku wymagań prawnych obowiązujących w danym kraju:

Ekologia i zarządzanie odpadami

- Materiały, z których wykonane jest opakowanie tego urządzenia, znajdują się w ramach systemu zbierania, klasyfikacji oraz ich odzysku. Jeżeli chcecie Państwo się ich pozbyć, należy umieścić je w kontenerze przeznaczonym do tego typu materiałów.

- Produkt nie zawiera koncentracji substancji, które mogłyby być uznane za szkodliwe dla środowiska.

- Należy zastosować się do praw regulujących usuwanie tego typu zanieczyszczeń.



Symbol ten oznacza, że jeśli chce się Państwo pozbyć tego produktu po zakończeniu okresu jego użytkowania, należy go przekazać przy zastosowaniu określonych środków do autoryzowanego podmiotu zarządzającego odpadami w celu przeprowadzenia selektywnej zbiórki Odpadów Urządzeń Elektrycznych i Elektronicznych (WEEE).

Urządzenie spełniające wymogi Ustawy 2006/95/EC o Niskim Napięciu i Ustawy 2004/108/EC o Zgodności Elektromagnetyczne.

Καφετιέρα φίλτρου

Livorno 6

Livorno 12



Εκλεκτέ μας πελάτη:

Σε ευχαριστούμε που αποφάσισες την αγορά μιας ηλεκτρικής οικιακής συσκευής της μάρκας TAURUS.

Με την τεχνολογία, το σχέδιο και τη λειτουργικότητά της, μαζί με το γεγονός ότι ξεπερνά τις αυστηρότερες προδιαγραφές ποιότητας θα μείνεις απόλυτα ικανοποιημένος για πολύ καιρό.

Περιγραφή

A Καλώδιο σύνδεσης στο δίκτυο

B Πλάκα

C Δοχείο νερού

D Καπάκι

E Υποδοχή φίλτρου

F Μόνιμο φίλτρο

G Κανάτα

H Διακόπτης ενεργοποίησης/στάσης με ενδεικτική λυχνία.

I Δοσομετρικό κουτάλι



Συμβουλές και προειδοποιήσεις ασφαλείας

Διαβάστε προσεκτικά αυτό το φυλλάδιο οδηγιών πριν θέσετε σε λειτουργία τη συσκευή και φυλάξτε το για μελλοντικές αναφορές.

- Πριν χρησιμοποιήσετε το προϊόν για πρώτη φορά, καθαρίστε τα μέρη που έρχονται σε επαφή με τρόφιμα όπως ακριβώς περιγράφεται στο παράρτημα Καθαρισμού.

Περιβάλλον εργασίας ή χρήσης:

- Η συσκευή θα πρέπει να χρησιμοποιείται πάνω σε μια επιφάνεια σταθερή και

επίπεδη.

Ηλεκτρική ασφάλεια:

- Μην χρησιμοποιείτε την συσκευή όταν έχει βλάβη το καλώδιο ή η πρίζα.

- Πριν συνδέσετε τη συσκευή στο δίκτυο, βεβαιωθείτε ότι η τάση που υποδεικνύεται στην πλακέτα χαρακτηριστικών ταιριάζει με την τάση δικτύου.

- Συνδέστε τη συσκευή στην παρεχόμενη βάση με γείωση και που υποστηρίζει τουλάχιστον 10 Αμπέρ.

- Το βύσμα της συσκευής πρέπει να ταιριάζει με την ηλεκτρική βάση της παροχής ηλεκτρικού ρεύματος. Μην τροποποιήσετε ποτέ το βύσμα. Μην χρησιμοποιείτε αντάπτορες βύσματος.

- Μην εκθέσετε την συσκευή στην βροχή ή σε συνθήκες υγρασίας. Το νερό που θα εισχωρήσει στην συσκευή θα αυξήσει τον κίνδυνο να σας χτυπήσει το ηλεκτρικό ρεύμα.

- Αν σπάζουν κάποια από τα περιτυλίγματα της συσκευής αποσυνδέστε αμέσως την συσκευή από το ηλεκτρικό δίκτυο για να αποφύγετε πιθανή ηλεκτροπληξία.

- Μην χρησιμοποιείτε την συσκευή εάν έχει πέσει, εάν υπάρχουν ορατά σημάδια ζημιάς ή εάν υπάρχει διαρροή.

- Μην χρησιμοποιείτε ποτέ το καλώδιο για να σκώσετε, να μεταφέρετε ή να αποσυνδέσετε την συσκευή.

- Μην περιτυλίγετε το ηλεκτρικό καλώδιο σύνδεσης γύρω από την συσκευή.

- Μην αφήσετε ποτέ το καλώδιο σύνδεσης να έρθει σε επαφή με τις θερμές επιφάνειες της συσκευής.

- Τα ανακατωμένα καλώδια ή αυτά που έχουν βλάβη αυξάνουν τον κίνδυνο να σας χτυπήσει το ηλεκτρικό ρεύμα.

- Μην αγγίζετε την πρίζα σύνδεσης με

βρεγμένα χέρια.

Προσωπική ασφάλεια:

- Μην αγγίζετε τα καυτά μέρη της συσκευής, μια και μπορεί να υποστείτε σοβαρά εγκαύματα.

Χρήση και προσοχή:

- Πριν από κάθε χρήση, ξετυλίξτε εντελώς το καλώδιο τροφοδοσίας της συσκευής.

- Μην θέτετε σε λειτουργία την συσκευή χωρίς νερό.

- Μη χρησιμοποιείτε την συσκευή αν δεν λειτουργεί ο μηχανισμός λειτουργίας/παύσης.

- Μην κουνάτε και την συσκευή ενώ είναι σε λειτουργία.

- Να ακολουθείτε τα επίπεδα MAX (12 φλιτζάνια) και MIN (4 φλιτζάνια). (Σχ.1)

- Αποσυνδέστε την συσκευή από το ρεύμα, όταν δεν την χρησιμοποιείτε και πριν από την πραγματοποίηση οποιασδήποτε ενέργειας καθαρισμού.

- Αυτή η συσκευή έχει σχεδιαστεί μόνο για οικιακή χρήση και όχι για επαγγελματική ή βιομηχανική.

- Η συσκευή αυτή έχει σχεδιαστεί απλά & μόνον για οικιακή χρήση, όχι για επαγγελματική ή βιομηχανική. Δεν έχει σχεδιαστεί για να χρησιμοποιείται από πελάτες σε πανδοχεία, τύπου ύπνου με πρωινό, ξενοδοχεία, μοτέλ κι άλλα περιβάλλοντα οικισμών, ούτε και σε καταλύματα σε σπίτια αγροτών, ή σε ζώνες κουζίνας για το προσωπικό καταστημάτων, γραφείων και άλλα περιβάλλοντα εργασίας.

- Μην επιτρέψετε να την χρησιμοποιήσουν άτομα που δεν είναι εξοικειωμένα με αυτού του είδους τα προϊόντα, παιδιά ή άτομα με ειδικές ανάγκες.

- Αυτή η συσκευή δεν είναι ένα παιχνίδι.

Τα παιδιά θα πρέπει να επιβλέπονται ώστε να είστε σίγουροι πως δεν παίζουν με τη συσκευή.

- Κρατήστε αυτήν την συσκευή μακριά από τα παιδιά και/ή από άτομα με ειδικές ανάγκες.

- Οποιαδήποτε μη κατάλληλη χρήση ή μη σύμφωνη με τις οδηγίες χρήσεις μπορεί να είναι επικίνδυνη, ακυρώνει την εγγύηση και την ευθύνη του κατασκευαστή.



Οδηγίες χρήσης

Σημειώσεις πριν την χρήση:

- Πριν να ετοιμάσετε για πρώτη φορά καφέ, καλό θα ήταν να χρησιμοποιήσετε το μηχάνημα 2 φορές μόνο με νερό για να καθαρίσετε το σύστημα.

Γέμισμα με νερό:

- Είναι απαραίτητο το να έχετε γεμίσει προηγούμενα το ντεπόζιτο με νερό, πριν να βάλετε σε λειτουργία την συσκευή.

- Ανοίξτε το κάλυμμα.

- Γεμίστε το δοχείο με κρύο νερό.

- Γεμίστε το δοχείο με τόσα φλιτζάνια νερό, όσα φλιτζάνια καφέ θα θέλατε να φτιάξετε.

- Γεμίστε το δοχείο σεβόμενοι τις στάθμες ελάχιστο MIN (4 φλιτζάνια) και μέγιστο MAX (12 φλιτζάνια) (Σχ.1).

- Κλείστε το καπάκι.

Γέμισμα με νερό:

- Ανοίξτε το καπάκι της υποδοχής φίλτρου.

- Αποσύρετε την υποδοχή φίλτρου.

- Γεμίστε με αλεσμένο καφέ το αποσπώμενο φίλτρο, (πρέπει να τοποθετηθούν από 6-7 gr αλεσμένου

καφέ ανά φλιτζάνι καφέ)

- Βεβαιωθείτε ότι το αφαιρούμενο φίλτρο να έχει τοποθετηθεί σωστά στην υποδοχή φίλτρων.
- Ξαναβάλετε την υποδοχή φίλτρων στο μηχανήμα.
- Μπορείτε να χρησιμοποιήσετε το δοσομετρικό κουτάλι για να βάλετε τον καφέ.
- Κλείστε το καπάκι και τοποθετήστε την κανάτα πάνω στην πλάκα.

Χρήση:

- Ξετυλίξτε τελείως το καλώδιο, πριν να βάλετε το σίδερο στην πρίζα.
- Συνδέστε την συσκευή στο ηλεκτρικό κύκλωμα.

Ενεργοποιήστε την συσκευή, πατώντας τον διακόπτη εκκίνηση / στάση.

- Η ενδεικτική λυχνία θα ανάψει.
- Ακολουθήστε την διαδικασία για το "γέμισμα με νερό και καφέ".
- Μπορείτε να αποσύρετε την κανάτα, ενώ ετοιμάζεται ο καφές. Το σύστημα αποφυγής σταξίματος αποκλείει το να στάζει έξω ο καφές, όταν η κανάτα δεν είναι στην θέση της. Ωστόσο, εάν η κανάτα δεν επιστρέψει εγκαίρως στην θέση της, υπάρχει κίνδυνος ο καφές να βγαίνει πάνω από την υποδοχή φίλτρων.
- Αν θέλετε να διατηρηθεί ο καφές ζεστός, τοποθετήστε την κανάτα πάνω στην πλάκα και μην σβήσετε την καφετιέρα.

Μόλις σταματήσετε να χρησιμοποιείτε την συσκευή:

- Σταματήστε την συσκευή, στρέφοντας τον διακόπτη λειτουργίας/παύσης.
- Βγάλετε το σίδερο από την πρίζα λήψης ρεύματος.
- Καθαρίστε την συσκευή.



Καθαρισμός

- Αποσυνδέστε την συσκευή από το ηλεκτρικό κύκλωμα και αφήστε την να κρυώσει πριν ξεκινήσετε οποιαδήποτε ενέργεια καθαρισμού.
- Καθαρίστε τη συσκευή με υγρό πανί εμποτισμένο με λίγες σταγόνες απορρυπαντικού και ύστερα στεγνώστε τη.
- Μη χρησιμοποιείτε διαλυτικά ή προϊόντα με όξινο ή βασικό pH όπως η αλσίβα ή προϊόντα λείανσης για τον καθαρισμό της συσκευής.
- Μη βυθίζετε τη συσκευή σε νερό ή άλλο υγρό, και μην την τοποθετείτε κάτω από τη βρύση.



Δυσλειτουργίες και επισκευή

- Σε περίπτωση βλάβης μεταφέρετε τη συσκευή σε εξουσιοδοτημένο Κέντρο Τεχνικής Εξυπηρέτησης.
- Αν υπάρχει πρόβλημα με την σύνδεση του ηλεκτρικού κυκλώματος θα πρέπει να την αντικαταστήσετε και να συνεχίσετε όπως σε περίπτωση βλάβης.

Για προϊόντα την Ευρωπαϊκής Ένωσης ή/και σε περίπτωση που κάτι τέτοιο απαιτεί η νομοθεσία στην χώρα προέλευσής σας:

Οικολογία και δυνατότητα ανακύκλωσης του προϊόντος

- Τα υλικά που αποτελούν τη συσκευασία αυτής της ηλεκτρικής οικιακής συσκευής, εντάσσονται σε ένα σύστημα συλλογής, διαλογής και ανακύκλωσής τους.
- Το προϊόν είναι απαλλαγμένο από συγκεντρώσεις συστατικών που μπορεί να θεωρηθούν βλαβερά για το περιβάλλον.

- Πρέπει να γίνονται σεβαστοί οι κανονισμοί σχετικά με την απόρριψη αυτού του είδους ρυπαίνουσας ουσίας.

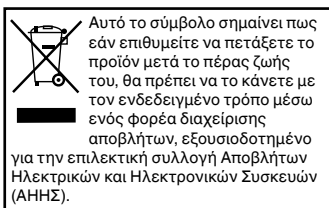

Η παρούσα συσκευή πληροί την Οδηγία 2006/95/ΕΟΚ Χαμηλής Τάσης και την Οδηγία 2004/108/ΕΟΚ Ηλεκτρομαγνητικής Συμβατότητας.

**Капельная кофеварка
Livorno 6
Livorno 12**



Уважаемый покупатель!

Благодарим вас за то, что вы остановили свой выбор на кофеварке марки TAURUS для домашнего использования.

Применение передовых технологий, современный дизайн, функциональность, а также соблюдение строгих требований к качеству гарантируют вам продолжительную эксплуатацию прибора.

Описание

- A кабель для подключения к сети
- B Подогреваемая подставка
- C Резервуар для воды
- D Крышка
- E Держатель фильтра
- F Постоянный фильтр
- G Колба
- H Переключатель со световым индикатором включения/выключения
- I Мерная ложечка



Рекомендации и меры безопасности

- Перед тем как пользоваться кофеваркой, внимательно прочтите данную инструкцию и сохраняйте ее в течение всего срока жизни прибора.
- Перед первым использованием тщательно промойте все

детали, которые находятся в непосредственном контакте с пищей, как описано в разделе «Чистка и уход».

Рекомендации по установке

- Поставьте прибор на ровную и устойчивую поверхность.

Рекомендации по электробезопасности

- Не разрешается использовать прибор в случае повреждения шнура или вилки электропитания.
- Перед подключением прибора к электрической сети проверьте, что напряжение в ней соответствует напряжению, указанному на корпусе.
- Перед подключением прибора к электрической сети проверьте, что розетка рассчитана не менее чем на 10А.
- Вилка электропитания должна соответствовать стандарту розеток, используемому в вашем регионе. Не рекомендуется использовать адаптеры и изменять штыковой контакт.
- Не разрешается использовать прибор в условиях повышенной влажности или на улице (вне дома) во время дождя. Попадание воды внутрь прибора опасно, т.к. может привести к удару электрическим током.
- Если вы заметили какие-либо повреждения корпуса прибора или неполадки в его работе, немедленно отключите прибор от сети электропитания во избежание удара электрическим током.

- Не разрешается включать прибор, если на нем имеются видимые следы повреждений.

- Возьмитесь рукой за вилку и аккуратно выньте ее, придерживая розетку другой рукой. Не поднимайте и не перемещайте прибор за шнур электропитания.

- Не накручивайте шнур электропитания на прибор.

- Не допускайте, чтобы шнур электропитания свисал со стола или соприкасался с горячими поверхностями прибора.

- Повреждение шнура может привести к несчастному случаю.

- Не трогайте вилку электропитания мокрыми руками.

Рекомендации по личной безопасности

- Не трогайте нагревающиеся части прибора, так как это может вызвать серьезные ожоги.

Рекомендации по безопасности для жизни и здоровья

- Перед подключением проверьте, что шнур электропитания полностью расправлен.

- Не разрешается включать кофеварку без воды.

- Не используйте прибор, если у него неисправна кнопка ВКЛ/ВЫКЛ.

- Используйте ручку/и для транспортировки и перемещения прибора.

- Убедитесь, что уровень воды не ниже отметки MINIMUM (4 чашки) и не превышает отметку MAXIMUM (12 чашек) (Рис.1).

- Выключите кофеварку из розетки.

Дождитесь, пока она полностью остынет, прежде чем приступить к чистке.

- Данный прибор предназначен исключительно для домашнего использования. Не разрешается использовать его в промышленных или коммерческих целях. Данный прибор не предназначен для использования в учреждениях, предоставляющих услуги по временному размещению и проживанию, таких как мини-гостиницы bed and breakfast, отели, мотели и другие объекты временного проживания, в том числе загородные турбазы и зоны отдыха для персонала магазинов, офисов и других мест работы.

- Не позволяйте лицам, не знакомым с принципами работы кофеварки, недееспособным людям и детям самостоятельно пользоваться прибором.

- Данный прибор – не игрушка. Не оставляйте его без присмотра в местах, доступных для детей.

- Храните прибор в местах, недоступных для детей и / или недееспособных лиц.

- Любое несоответствующее использование прибора или несоблюдение инструкций по эксплуатации освобождают производителя от гарантийных обязательств по ремонту, а также снимают ответственность с изготовителя.



Инструкция по эксплуатации

Перед первым использованием

- Перед тем как приготовить кофе в первый раз, рекомендуется два раза включить кофеварку только с водой, чтобы прочистить систему.

Наполнение водой

- Перед включением прибора необходимо предварительно наполнить резервуар водой.

- Откройте крышку.

- Наполните резервуар холодной водой.

- Залейте в резервуар столько чашек воды, сколько чашек кофе вы хотите получить.

- Соблюдайте отметки уровня MIN. (4 чашки) и MAX. (12 чашек) (Рис. 1).

- Закройте крышку.

Засыпка кофе

- Откройте крышку держателя фильтра.

- Извлеките держатель фильтра.

- Засыпьте молотый кофе в съемный фильтр (из расчета 6-7 г молотого кофе на одну чашку кофе).

- Проверьте, что съемный фильтр правильно закреплен в держателе фильтра.

- Снова установите держатель фильтра в прибор.

- Вы можете засыпать кофе с помощью мерной ложечки.

- Закройте крышку и поместите колбу на подставку.

Эксплуатация

- Полностью размотайте шнур электропитания.

- Подключите прибор к электрической сети.

- Включите прибор при помощи кнопки ВКЛ/ВЫКЛ.

- Загорится световой индикатор.

- Выполните действия, описанные в разделах «Наполнение водой» и «Засыпка кофе».

- Вы можете снять колбу с подставки во время приготовления кофе.

Противокапельная система предотвращает вытекание напитка, когда колба не стоит на подставке. В то же время, если вы не поставите вовремя колбу на подставку, кофе может вытечь через верхнюю часть держателя фильтра.

- Если вы хотите, чтобы кофе как можно дольше оставался горячим, поставьте колбу на подставку и не выключайте кофеварку.

После каждого использования

- Выключите прибор с помощью кнопки ВКЛ/ВЫКЛ.

- Отключите прибор от сети электропитания.

- Вымойте кофеварку.



Чистка и уход

- Выключите прибор из розетки и дождитесь, пока он полностью остынет, прежде чем приступить к чистке.

- Протрите корпус прибора влажной тряпочкой с небольшим количеством моющего средства и затем тщательно просушите.

- Не используйте растворители, окисляющие, хлорные или абразивные вещества для чистки прибора.

- Ни в коем случае не погружайте прибор в воду или другую жидкость, не помещайте его под кран с водой.



Неисправности и способы их устранения

- Если вы заметили неисправности в работе прибора, обратитесь в авторизованный сервисный центр.

- В случае повреждения электрошнура не пытайтесь заменить его самостоятельно, обратитесь в авторизованный сервисный центр.

Для продуктов, изготавливаемых в Европейском союзе, и/или в тех случаях, когда в стране производства имеются соответствующие нормативы.

Экология и защита окружающей среды

- В соответствии с требованиями по охране окружающей среды, упаковка изготовлена из материалов, предназначенных для вторичной переработки. Если вы захотите ее выбросить, то можете воспользоваться специальными контейнерами для каждого типа материала.

- Ни сам прибор, ни его упаковка не содержат веществ, представляющих опасность для окружающей среды.

Помните, что необходимо соблюдать

существующие нормативы по удалению данного типа загрязняющих веществ.



Данный символ означает, что по окончании полезной жизни прибора следует передать его в пункт приема отслуживших электрических и электронных приборов (РАЕЕ) или в руки представителя соответствующей организации.

Прибор изготовлен в соответствии с требованиями Директивы 2006/95/ЕС о низком напряжении и Директивы 2004/108/ЕС об электромагнитной совместимости электрических приборов.

Cafetieră prin picurare

Livorno 6

Livorno 12



Stimate client,

Va multumim ca ati ales un produs electrocasnic marca TAURUS. Designul, performantele si tehnologia acestui aparat, cat si controalele stricte in ceea ce priveste calitatea in timpul procesului de fabricatie, va vor furniza satisfactii depline pentru multi ani.

Descrierea

- A Cablu de conectare la rețea
- B Placă
- C Depozitul de apă
- D Capac
- E Portfiltre
- F Filtru permanent
- G Borcan
- H Întrerupător pornit/oprit cu becuț
- I Lingură măsură



Sfaturi si avertizări privind siguranta

Cititi cu atentie acest manual de instructiuni înainte de a pune aparatul în funcțiune si păstrați-l pentru consulte ulterioare.

- Înainte de prima utilizare a produsului, se vor curăța părțile care intră în contact cu alimentele conform instrucțiunilor din secțiunea privind curățarea.

Zona de utilizare sau de lucru:

- Aparatul trebuie să fie utilizat sau așezat pe o suprafață plană și stabilă.

Siguranța referitoare la componentele electrice:

- Nu utilizați aparatul dacă ștecărul sau cablul electric sunt deteriorate.
- Înainte de a conecta aparatul la rețeaua electrică, verificați dacă tensiunea indicată pe plăcuța cu caracteristici coincide cu tensiunea rețelei.
- Conectați aparatul la o priză de curent care să poată furniza minim 10 amperi.
- Ștecărul aparatului trebuie să coincidă cu priza. Nu modificați niciodată ștecărul. Nu folosiți adaptor pentru ștecăr.
- Nu expuneți aparatul la ploaie sau la condiții de umezeală. Apa care intră în aparat va mări riscul de electrocutare.
- Dacă una din carcasa aparatului se deteriorează, deconectați imediat aparatul de la rețeaua electrică pentru a evita posibilitatea unei electrocutări.
- Nu utilizați aparatul dacă acesta a căzut, dacă prezintă semne vizibile de daune sau dacă există o scăpare.
- Nu folosiți niciodată cablul electric pentru a ridica, transporta sau scoate din priză aparatul.
- Nu înfășurați cablul electric de conectare în jurul aparatului.
- Nu permiteți contactul cablului electric de conectare cu suprafețele încălzite ale aparatului.
- Cablurile deteriorate sau încălcite

cresc riscul de șoc electric.

- Nu atingeți ștecărul cu mâinile ude.

Siguranța personală:

- Nu atingeți părțile încălzite ale aparatului, deoarece ele vă pot produce arsuri grave.

Utilizare și îngrijire:

- Înaintea fiecărei utilizări, desfășurați în mod complet cablul electric al aparatului.

A nu se pune aparatul în funcțiune fără apă.

- Nu utilizați aparatul dacă dispozitivul de pornire / oprire nu funcționează.

- Nu mișcați aparatul în timpul utilizării.

- Respectați nivelele MAX (12 cești) și MIN (4 cești). (Fig.1)

- Deconectați aparatul de la rețeaua electrică atunci când nu-l mai folosiți și înainte de a efectua orice operațiune de curățare.

- Acest aparat este destinat exclusiv uzului domestic și nu celui profesional sau industrial.

- Acest aparat este conceput doar pentru utilizare domestică și nu pentru utilizare profesională sau industrială. Nu este conceput pentru a fi utilizat pentru persoanele cazate în locații de cazare precum bed and breakfast, hoteluri, moteluri și alte tipuri de medii rezidențiale, inclusiv pensiuni sau spații de odihnă destinate personalului care lucrează în magazine, birouri sau alte medii de lucru.

Nu permiteți utilizarea acestuia de către persoane care nu sunt

obișnuite cu acest tip de produse, persoane handicapate sau copii.

- Acest aparat nu este o jucărie.

Copiii trebuie supravegheați pentru a garanta că nu se joacă cu acest aparat.

- Nu lăsați acest aparat la îndemâna copiilor și/sau persoanelor handicapate.

- Orice utilizare incorectă sau în dezacord cu instrucțiunile de folosire, anulează garanția și responsabilitatea fabricantului.



Mod de utilizare

Observații înainte de utilizare:

- Înainte de a prepara cafea pentru prima dată, se recomandă utilizarea mașinii de două ori doar cu apă pentru a spăla sistemul.

Umplerea cu apă:

- Înainte de punerea în funcțiune a aparatului, se va umple recipientul cu apă.

Ridicați capacul.

- Umpleți compartimentul cu apă rece.

- Umpleți compartimentul cu un număr de cești egal cu numărul de cești de cafea pe care doriți să le preparați.

- Umpleți depozitul respectând nivelele de MÍN. (4 cești) și MÁX. (12 cești) (Fig.1).

- Închideți capacul.

Umplerea cu apă:

- Deschideți capacul portfiltrului.
- Extrageți portfiltrul.
- Umpleți cu cafea măcinată filtrul detașabil, (se vor pune 6-7gr de cafea măcinată pentru fiecare ceașcă de cafea de preparat).
- Verificați dacă filtrul este bine fixat bine în portfiltru.
- Puneți portfiltrul în aparat.
- Puteți utiliza lingura de măsură pentru a pune cafea.
- Puneți capacul și cana pe placă.

Utilizare:

- Desfășurați complet cablul înainte de a porni aparatul.
- Conectați aparatul la rețeaua electrică.
- Puneți aparatul în funcțiune, acționând întrerupătorul pornit/oprit.
- Beculețul se aprinde.
- Urmați procedura de "Umplere cu apă și umplere cu cafea"
- Puteți scoate cana în timp ce se prepară cafeaua. Dacă cana nu este pe poziția sa, sistemul anti-picurare împiedică ieșirea cafelei. Totuși, dacă nu este pusă imediat cana la locul ei, există pericolul ieșirii cafelei prin partea de sus a portfiltrului.
- Dacă se dorește menținerea cafelei calde, puneți cana pe placă și nu opriți cafetiera.

Odată încheiată utilizarea aparatului:

- Opriți aparatul apăsând butonul de pornire/oprire.
- Deconectați aparatul de la rețeaua electrică.
- Curățați aparatul.



Curățirea

- Scoateți aparatul din priză și lăsați-l să se răcească înainte de a iniția orice operațiune de curățare.
- Curățați aparatul cu un prosop umed impregnat cu câteva picături de detergent și apoi ștergeți-l.
- Nu utilizați dizolvanți, produse cu un factor ph acid sau bazic precum leșia, sau produse abrazive pentru a curăța aparatul.
- Nu cufundați aparatul în apă sau alt lichid și nu-l puneți sub jet de apă.



Anomalii și reparatii

- În cazul apariției unor anomalii la cablul de alimentare, nu încercați să schimbați cablul, ar pute fi periculos. Duceți aparatul la un service autorizat.
- Dacă conexiunea la rețeaua electrică este deteriorată, trebuie înlocuită și trebuie procedat ca în cazul unei avarii.

Pentru produsele provenite din Uniunea Europeană și/sau în cazul în care acest lucru este solicitat de reglementările din țara de origine:

Caracterul ecologic și reciclabil al produsului

Materialele care alcătuiesc ambalajul acestui aparat sunt integrate într-un sistem de colectare, clasificare și reciclare.

Produsul nu conține concentrații de substanțe care pot fi conside-

rate dăunătoare pentru mediul înconjurător.

- Nu uitați că trebuie să respectați reglementările referitoare la reciclarea acestui tip de aparat.



Acest simbol semnalează că, dacă doriți să vă debarasați de acest produs odată încheiată durata sa de viață, trebuie să îl predați, cu ajutorul mijloacelor adecvate, unui colector de deșeurile de echipamente electrice și electronice (DEEE).

Acest aparat respectă Directiva 2006/95/EEC privind echipamentul de Joasă Tensiune și directiva 2004/108/EEC privind Compatibilitatea Electromagnetică.

Кафемашина за шварц кафе
Livorno 6
Livorno 12



Уважаеми клиенти:

Благодарим Ви, че закупихте електроуред с марката TAURUS. Неговата технология, дизайн и функционалност, наред с факта, че надвишава и най-стриктните норми за качество, ще Ви доставят пълно удовлетворение за дълго време.

Основни части

- A Кабел за свързване към мрежата
- B Плоча
- C Резервоар за вода
- D Капак
- E Подвижен филтър
- F Постоянен филтър
- G Кана
- H Бутон за включване/ изключване със светлинен индикатор
- I Дозираща лъжица



Съвети и предупреждения за безопасност

Прочетете внимателно тази брошура преди да пуснете уреда в действие и я запазете за по-нататъшни справки. Неспазването на инструкциите може да доведе до злополука.

- Преди да използвате ел. уреда за първи път, почистете всички части, които са в контакт с хранителните продукти, следвайки упътванията от раздел "Почистяване".

Място за ползване или работа:

- Уредът трябва да се постави и използва върху равна и стабилна повърхност.

Електрическа безопасност:

- Не използвайте уреда при повреден кабел или щепсел.
- Преди да свържете уреда към мрежата, проверете дали посоченото на табелката с техническите характеристики напрежение съвпада с напрежението на електрическата мрежа.
- Включете уреда в заземен източник на електрически ток, който издържа най-малко 10 ампера.
- Щепселът на уреда трябва да съвпада с електрическия контакт. Не го модифицирайте. Не използвайте адаптори
- Не излагайте уреда на дъжд и влага. Водата, проникнала в него, повишава риска от електрически удар.
- Ако някоя външна част на уреда се счули, незабавно го изключете от захранващата мрежа за да предотвратите опасността от електроудар. Не използвайте уреда с мокри ръце и крака, нито боси.
- Не използвайте уреда ако е падал, ако има видими повреди или теч.
- Никога не го използвайте за повдигане, пренасяне или изключване на уреда.
- Не навивайте електрическия кабел около уреда.
- Не допускате електрическия кабел да се допира до горещите повърхности на уреда.

- Повредените или оплетени кабели повишават риска от токов удар.
- Не пипайте щепсела за включване в мрежата с влажни ръце.

Лична безопасност:

- Не пипайте топли части на уреда, тъй като това може да предизвика сериозни изгарения.

Използване и поддръжка:

- Преди употреба развийте напълно захранващия кабел на уреда.
 - Не пускайте уреда в действие без вода.
 - Не използвайте уреда при повреден бутон за вкл./изкл.
 - Не движете уреда когато работи.
 - Спазвайте означенията за MAX (12 чаши) и MIN (4 чаши). (Фиг. 1).
 - Изключете уреда от захранващата мрежа, когато не го използвате и преди да го почистите.
 - Този уред е предназначен единствено за битови нужди, не за професионална нито промишлена употреба.
 - Този уред е предназначен единствено за битови нужди, не за професионална нито промишлена употреба. Уредът не е изработен за употреба от клиенти на туристически места с нощувка и закуска, хотели, мотели или други резиденциални сгради, нито за вили, кухненски зони за работниците в магазини, офиси или други работни места.
 - Не позволявайте да го използват неопитни лица, инвалиди и деца..
 - Този уред не е играчка.
- Наблюдавайте децата, за да сте сигурни, че не си играят с уреда.

- Съхранявайте уреда далеч от деца и/или инвалиди.
- Неправилното използване на уреда или неспазването на инструкциите за работа е опасно, анулира гаранцията и освобождава производителя от отговорност.



Начин на употреба

Преди употреба на уреда:

- Преди да пригответе кафе за първи път, Ви препоръчваме използването на кафемашината два пъти само с вода, за да почистите системата.

Пълнене на вода:

- Задължително трябва да напълните с вода резервоара преди да включите уреда.
- Отворете капака
- Напълнете резервоара със студена вода.
- Напълнете резервоара с толкова чаши вода колкото кафета желаете да получите.
- Напълнете резервоара като спазвате нивата MIN.(4 чаши) и MAX.(12 чаши) (Фиг.1).
- Затворете капака.

Пълнене на вода:

- Отворете капака на подвижния филтър.
- Отстранете подвижния филтър.
- Напълнете с мляно кафе подвижния филтър, (сложете по 6-7 гр мляно кафе на чаша).
- Проверете дали подвижния филтър е поставен правилно в поставката за

филтъра.

- Поставете отново поставката за филтъра в уреда.
- Можете да използвате дозиращата лъжица за разбъркване на кафето.
- Затворете капака и поставете каната върху плочата.

Употреба:

- Преди употреба развийте напълно хранящия кабел на уреда.
- Включете уреда в електрическата мрежа.
- Включете уреда, натискайки бутона за включване/изключване.
- Светлинният индикатор ще светне.
- Следвайте същите стъпки при "пълненето на вода и пълненето на кафе"

- Докато кафето е в процес на направа, можете да отстраните каната. Антикапковата система затруднява изтичането на кафето, когато каната не е в нейното положение. Въпреки това, ако каната не се постави отново на нейното място навреме, съществува опасността кафето да изтече от горната част на поставката за филтъра.

- Ако желаете да поддържате кафето топло, поставете каната върху плочата и не изключвайте каната.

След употреба на уреда:

- Спрете уреда от бутона за включване/изключване.
- Изключете го от хранящата мрежа.
- Почистете уреда.



Почистване

- Изключете уреда от хранящата мрежа и го оставете да се охлади преди да започнете да го почиствате.

- Почистете уреда с влажна кърпа, напоена с няколко капки миеш препарат и после го подсушете.

- За почистването му не използвайте разтворители и препарати с киселинен или основен pH фактор, като белина и абразивни продукти.

- Не потапяйте уреда във вода или друга течност, нито го поставяйте под крана на чешмата.



Неизправности и ремонт

- В случай на неизправност, занесете уреда в оторизиран сервиз за техническо обслужване.

- Ако хранящият кабел е повреден, трябва да се подмени. Направете същото както при неизправност.

За продукти от Европейския Съюз и/или в случай, че така го изисква нормативата във Вашата страна:

Опазване на околната среда и възможност за рециклиране на уреда

Материалите, от които се състои опаковката на този електроуред, са включени в система за тяхното събиране, класифициране и рециклиране.

- В продукта няма концентрации на

вещества, които могат да се смятат вредни за околната среда.

- Припомняме ви, че трябва да се спазва регламентацията за изхвърляне на този вид продукти.



Този символ означава, че ако желаете да се освободите от уреда, след като експлоатационният му живот е изтекъл, трябва да го предадете по подходящ начин на фирма за преработка на отпадъци, оторизирана за разделно събиране на относително отпадъци от електрическо и електронно оборудване (OEEC).

Този уред отговаря на изискванията на Директива 2006/95/ЕС за ниско напрежение и Директива 2004/108/ЕС за електромагнитна съвместимост.

- افصل الجهاز من التيار الكهربائي.
- نظف الجهاز.

التنظيف



- افصل الجهاز من التيار واتركه يبرد قبل الشروع في أي عملية تنظيف.
- يجب غسل الجهاز بقطعة قماش ناعمة ومبللة مع نقطتين من المنظف السائل وتجفيفه بعد ذلك.
- يمنع استخدام أي نوع من أنواع المنيبات ولا أي منتج يحتوي على العنصر ph الحمضي أو القاعدي مثل محلول الكلور أو أي منتجات حاكة أو كاشطة لغسل الجهاز.
- لا تغطس الجهاز في الماء أو أي سائل آخر ولا تضعه تحت ماء الصنبور.

الإعطاب وكيفية الإصلاح



- في حالة ظهور عطب، حمل الجهاز إلى مركز مرخص للخدمة التقنية.
- إذا كان هناك ضرر في التوصيل بالتيار الكهربائي يجب تعويضه ببقاع نفس التعليمات في حالة وجود عطب.

لمنتجات الاتحاد الأوروبي و/ أو في حال المطالبة بها حسب القوانين في بلدك الأصلي:

البيئة وإمكانية إعادة تصنيع المنتج

- إن المواد التي يتكون منها حاوي هذا الجهاز هي تندمج في وسيلة جمع، وترتيب، وإعادة تصنيعها.
- إن هذا المنتج خال تماما من تكاليف المواد التي يمكن اعتبارها مضرّة بالمحيط.
- تذكر احترام القوانين المتعلقة بالتخلص من هذا النوع من الفضلات الملوثة للبيئة.



هذا الرمز يشير إلى أردت التخلص من المنتج وعند التأكد من انتهاء عمره، يجب إتّمام ذلك عن طريق استخدام الوسائل المناسبة على يد الوكلاء المعتمدين للتعامل مع هذه المخلفات وذلك بهدف الجمع المنتقى لهذه المخلفات من الأجهزة الكهربائية والإلكترونية (RAEE).

ملاحظة: يمثل هذا الجهاز للتوجيه رقم EC/2006/95 للضغط المنخفض وللتوجيه EC/2004/108 الخاص بالتناسق الموجي الكهرومغناطيسي.

طريقة الاستخدام

ملاحظات قبل الاستعمال:

عليك قبل تحضير القهوة للمرة الأولى باستعمال الماكينة مرتين مع الماء فقط وذلك لتنظيف النظام.

- تعبئة الماء:

- من الضروري ملئ الوعاء بالماء بشكل مسبق قبل القيام بتشغيل الجهاز.

- افتح الغطاء

- ملء الخانة بالماء.

- ملء الخانة بفنجانين الماء حسب فنجانين القهوة التي ترغب بتحضيرها.

- ملء الخانة باحترام المستويات الدنيا (4 فنجانين) والعليا (12 فنجان) (صورة 1).

- إزاع حامل المصفاة.

- تعبئة الماء:

- فتح غطاء حامل الفلتر.

- إخراج حامل الفلتر.

- ملئ الفلتر القابل للإزالة بالقهوة المطحونة. (يجب حسب 6-7 غرام من القهوة المطحونة لكل فنجان من القهوة يراد تحضيره)

- التأكد من تثبيت الفلتر القابل للإزالة في حامل الفلتر.

- تركيب حامل الفلتر في الجهاز من جديد.

- يمكن استعمال الملعقة لملء القهوة.

- إغلاق الغطاء وتركيب الجرة على اللوحة.

الاستعمال:

- خاص الكابل قبل استعماله.

- يجب توصيل الجهاز بالتيار الكهربائي.

- تشغيل الجهاز بالضغط على زر التشغيل/ التوقف.

- سوف يتم تشغيل المؤشر الضوئي.

- اتباع الخطوات لملء الماء والقهوة.

- يمكن إزالة الجرة أثناء تحضير القهوة. يمنع النظام المضاد للانسكاب من خروج القهوة في حال لم

- تكن الجرة في مكانها. وبالرغم من ذلك في حال عدم تثبيت الجرة في وضعها في الوقت المناسب

- يمكن أن نتعرض لخطر خروج القهوة من حامل الفلتر في الأعلى.

- في حال رغبت بالحفاظ على القهوة ساخنة، اترك الجرة فوق اللوحة ولا تطفئ جهاز القوة.

عند الانتهاء من استعمال الجهاز:

- لإيقاف الجهاز عن العمل، اضغط على الزر اإنتغال/إيقاف.



- أوصل الجهاز بقباس كهربائي أرضي يتحمل 10 أمبير
- قابس الجهاز يجب أن يتناسب مع قاعدة التيار الكهربائي
- لا تعرض الجهاز للمطر أو لحالات الرطوبة. الماء التي تتسرب إلى داخل الجهاز يمكن أن تتسبب في حادث كهربائي
- إذا انكسرت واحدة من مطوقات الجهاز ، أفصل الجهاز من الكهرباء في الحين وذلك لتجنب وقوع حادث كهربائي.
- لا تستعمل الجهاز إذا وقع على الأرض أو عند ظهور علامات ضرر أو إذا كانت هناك تسربات.
- لا يستعمل أبدا الكابل الكهربائي لرفع، أو لنقل أو لفصل الجهاز من التيار الكهربائي.
- تجنب لف الكابل حول الجهاز .
- لا يجب أن يلمس الكابل الكهربائي الجهات الساخنة للجهاز .
- الكابل المضروور أو مشتبكا يزيد في خطر وقوع اصطدام كهربائي.
- لا يجب لمس قباس الوصل بالكهرباء والأيدي مبللة.

أمان شخصي:

- عدم لمس الأجزاء الساخنة في الجهاز إذ يمكن أن تتعرض لحروق خطيرة.

الاستعمال والاعتناء:

- تخلص كابل التيار الكهربائي قبل كل استعمال.
- لا تشغل الجهاز دون ماء.
- لا يمكن استعمال الجهاز إذا كان مفتاح التشغيل/ التوقيف عاطلا.
- تجنب تحريك ونقل الجهاز وهو في حالة اشتغال.
- الالتزام بالمستويات العليا. (12 فجان) و الدنيا (4 فجانين). (صورة 1)
- لابد من فصل الجهاز من الكهرباء عند عدم استعمال الجهاز وقيل القيام بأي عملية من عمليات التنظيف.
- هذا الجهاز مصمم للاستعمال المنزلي فقط وليس للاستعمال الحرفي أو الصناعي.
- لقد تم تصميم هذا الجهاز للاستعمال المنزلي فقط وليس للاستعمال الحرفي أو الصناعي. إنه غير مصمم للاستعمال من قبل زبائن الفنادق والمسكن السياحية أو غيرها من المساكن الريفية أو أماكن استراحة الموظفين في المحلات التجارية أو أماكن العمل.
- لا تسمح باستعماله من طرف أشخاصا ليست لهم خبرة في هذا النوع من الأجهزة، أو معاقين أو أطفالا.
- هذا الجهاز ليس لعبة.
- يجب مراقبة الأطفال لكي لا يلعبوا بهذا الجهاز.
- لا يترك هذا الجهاز في متناول الأطفال أو أشخاصا معاقين.
- أي استعمال غير مناسب، أو غير مطابق لتعليمات الاستعمال، يمكن أن يؤدي إلى خطر، ويلغي الأمان ويخلي المصنع من المسؤولية.



إبريق قهوة بأسلوب التقطير

Livorno 6

Livorno 12

عميلنا العزيز



ماركة تاوروس نشكر لكم قراركم بشراء جهازا من حيث أنه يتميز بتقنية عالية، تصميم ودرجة تشغيل عالية بالإضافة إلى تخطيه لجميع اختبارات الجودة الصارمة ومع كل هذه الميزات سيمنحك الجهاز الراحة التامة على المدى البعيد.

المواصفات:

- A لوحة
B خزان الماء
C الغطاء
D حامل الفلتر
E فلتر دائم
F جرة
G زر التشغيل / الإيقاف بمؤشر ضوئي
H ملعقة

نصائح وتحذيرات الأمان

لا بد من القراءة المتأنية لكتيب التعليمات قبل تشغيل الجهاز والاحتفاظ به وذلك للاطلاع عليه لاحقا. عدم الإلتباع الجيد للتعليمات يمكن أن يؤدي إلى وقوع حوادث.
- قبل الاستعمال الأول، يجب تنظيف كل القطع التي يمكن أن تلمس الأغذية. قم بذلك حسب التعليمات الخاصة بآلة التنظيف.

موقع الاستعمال أو العمل:

- يجب استعمال ووضع الجهاز على مساحة مسطحة ومستقرة.

الأمان الكهربائي:

- لا يمكن استعمال الجهاز إذا كان الكابل أو القابس مضرورا
- قبل توصيل الجهاز بالكهرباء لا بد من التأكد ما إذا كانت شدة التيار المشار إليها في تعليمات التشغيل متوافقة مع شدة التيار الكهربائي الموجودة بالمنزل



taurus



taurus
Avda. Barcelona, s/n
E 25790 Oliana
Spain

Livorno 6
Net weight: 0,91 kg aprox
Gross weight: 1,09 kg aprox

Livorno 12
Net weight: 1,57 kg aprox
Gross weight: 1,76 kg aprox