

**OPERATING INSTRUCTIONS FOR THE
MR. COFFEE@ ACCEL™ 12 CUP
COFFEEMAKERS
MODEL PR12A and PRX20**

**MODE D'EMPLOI DES CAFETIÈRES
MR. COFFEE@ ACCEL_{MD} DE 12 TASSES
MODÈLES PR12A et PRX20**

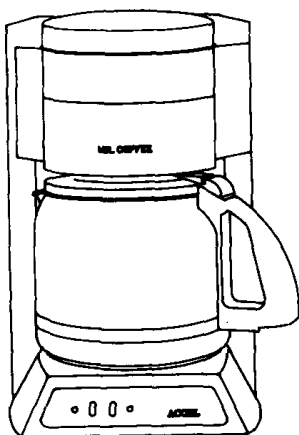

**Model PR12A
Modèle PR12A**

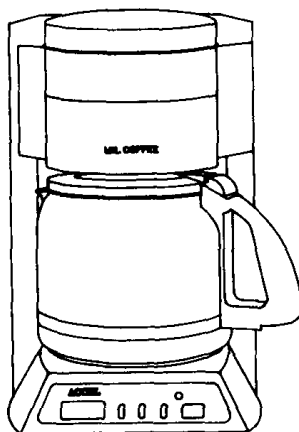

**Model PRX20
Modèle PRX20**

For better tasting tea and coffee, use Mr. Coffee brand filters.

Pour un thé et un café de meilleur goût, utilisez les filtres originaux Mr. Coffee.



**FOR HOUSEHOLD USE ONLY
POUR USAGE DOMESTIQUE UNIQUEMENT**

IMPORTANT SAFEGUARDS

When using electrical appliances, basic safety precautions should always be followed to reduce the risk of fire, electric shock, and/or injury to persons, including the following:

1. **Read all instructions before using the machine.**
2. Do not touch hot surfaces. Use handles or knobs.
3. To protect against electric shock, do not immerse cord, plugs, or machine in water or other liquid.
4. Do not permit children to use this machine without close adult supervision.
5. Turn control switch OFF and unplug from outlet when not in use and before cleaning. Allow to cool before putting on or taking off parts, and before cleaning.
6. Do not operate any appliance with a damaged cord or plug or after the appliance malfunctions, or has been damaged in any manner. Return this appliance only to the nearest authorized service center for repair.
7. The use of accessory attachments not recommended by MR. COFFEE, inc. may cause hazards or injuries.
8. **Do not use outdoors.**
9. Do not let cord hang over edge of table or counter, or touch hot surfaces.
10. Do not place this appliance on or near a hot gas or electric burner or in a heated oven.
11. To disconnect, turn any control to "off", then remove plug from wall outlet.
12. Do not use appliance for other than intended use.
13. Use on a hard, flat level surface only, to avoid interruption of air flow underneath the appliance.
14. **Decanter Use and Care**

Breakage may occur if the following instructions are not followed:

- a. This decanter is designed for use with your Mr. Coffee coffeemaker and therefore must never be used on a range top, or in any oven including a microwave.
- b. Do not set a hot decanter on a wet or cold surface.
- c. Do not use a cracked decanter or a decanter having a loose or weakened handle.
- d. Do not clean the decanter with cleansers, steel wool pads, or other abrasive materials.
- e. Discard decanter immediately if it is ever boiled dry.

f. Avoid sharp blows, scratches, or rough handling.

15. **WARNING:** To reduce the risk of fire or shock, do not remove any service covers. No user serviceable parts inside. Repair should be done by authorized personnel only.

SAVE THESE INSTRUCTIONS

SPECIAL CORD SET INSTRUCTIONS

1. A short power supply cord is provided to reduce the hazards resulting from becoming entangled in, or tripping over a longer cord.
2. An extension cord may be purchased and used if care is exercised in its use.
3. If an extension cord is used, the marked electrical rating of the extension cord must be at least 10 amps and 120 volts. The resulting extended cord must be arranged so that it will not drape over the counter top or table top where it can be pulled on by children or tripped over accidentally.

Precautions When Using This Machine

Do's

- Avoid areas of the coffeemaker which may become hot or emit steam when the machine is “on”, particularly the filter basket and the water reservoir.
- Avoid jerking or straining the power cord when unplugging. Grasp the molded plug to unplug.
- Unplug the unit when not in use.
- Unplug the unit when wiping the exterior. Use only a damp cloth to wipe.
- Place machine well back from edge of counter.

Don'ts

- Do NOT place a cloth or otherwise restrict airflow beneath the appliance.
- Never reheat a beverage by passing it through the brewing system.
- Do not use abrasive or caustic cleaning compounds to clean the exterior of the unit.
- Do not store the machine until warmer plate has cooled.
- Do not place your hand underneath the brew funnel, in order to avoid contact with any fluid.
- Do not permit children to use this machine without close adult supervision.
- The use of chemically softened water can inhibit proper filtration. This will affect the beverage flavor and will cause a long drip time from the brew funnel. Avoid using chemically softened water.

Introduction

Congratulations! You are the owner of one of Mr. Coffee's Accel 12-cup coffeemakers. Mr. Coffee's Accel line features "Accelerated **Brewing For Better Flavor**" and will brew twelve cups in minutes. A glass-activated Pause 'N Serve drip-stop valve allows you up to 30 seconds to sneak a cup **while** the coffee is still brewing.

The PRX20 model features a Programmable Timer and 2 hour Automatic Shut Off. The PR12A model includes 4 hour Automatic Shut-Off and a 2-6 Cup Switch when brewing smaller quantities of coffee.

Please read **all** of the instructions in this booklet carefully before you begin to use this appliance. Proper care and maintenance will insure the long life of this appliance and its trouble-free operation. Save these instructions and refer to them often for cleaning and care tips.

Table of Contents

Page

Important Safeguards	2-3
Cord Set Instructions..	3
Precautions	4
Introduction	5
Setting the Clock and Timer (Model PRX20, only)	6
Clean Your Mr. Coffee Before Using the First Time..7
Diagram of Parts..	7
Brewing Coffee	8-9
Automatic Pause 'n Serve..9
Automatic Shut-Off..9
2-6 Cup Switch	9
Cleaning Instructions	10-11
Decanter Cleaning	11
If Service Is Required	12
Limited Warranty..	13

Setting the Clock and Timer (Model PRX20, only)

IMPORTANT, Please Read Before First Use

- The clock on this model must be set first, before the coffeemaker will operate.

Please refer to setting the clock instructions, below.

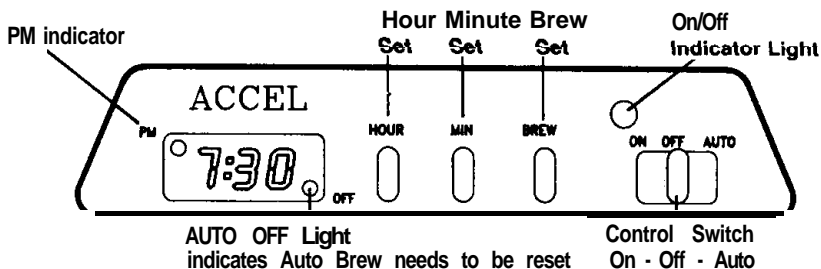

To Set the Clock...

1. Slide the control switch to OFF.
2. Plug the power cord into your electrical outlet. The clock display will flash until you set the time.
3. Alternately press and hold the HOUR and MINUTE buttons until you reach the current time. The PM indicator light in the upper left display corner will illuminate to indicate PM time.

To Pre-Set the Brewing Time...

Press and hold the BREW button while setting the desired brew time with the HOUR and MINUTE buttons. The PM INDICATOR light will illuminate to indicate PM time.

To Automatically Brew at the Pre-Set Time...

1. Follow steps #1 through in "BREWING COFFEE".
2. Always slide the control switch to OFF and then to AUTO.
3. Brewing will begin at the time you have preset and the coffee will remain hot in the decanter for 2 hours. To keep your coffee hot for an additional 2 hours, slide the switch from AUTO to ON.

IMPORTANT

To Reset Auto Brew at Pre-Set Time...

The programmable timer will **NOT** automatically brew the next day if left in the AUTO position after its last use. This is a safety feature. If the AUTO OFF light in the lower right hand corner of the clock display is illuminated, reset AUTO BREW by sliding the control switch to OFF and then to AUTO.

Clean Your Mr. Coffee Before Using the First Time

if the clock display on the Accel programmable timer model (model PRX20) is flashing, the coffeemaker will not operate until the clock is set See page 6 to set the clock.

Make sure your first cup of coffee is as good as can be by cleaning your Mr. Coffee coffeemaker before its first use. Just follow these simple steps:

1. Wash the decanter, lid and removable black filter basket in a mixture of mild detergent and water. Rinse each thoroughly. (Please refer to the diagram of parts listed below)
2. Replace the black filter basket and close. Then, follow steps #4 through #6 in the "BREWING COFFEE" section to clean the inside of your coffeemaker.
3. When the brew cycle is finished, turn your coffeemaker off. Discard the water in the decanter and rinse the decanter, lid and black basket.

Your coffeemaker is now ready to use.

Diagram of Parts

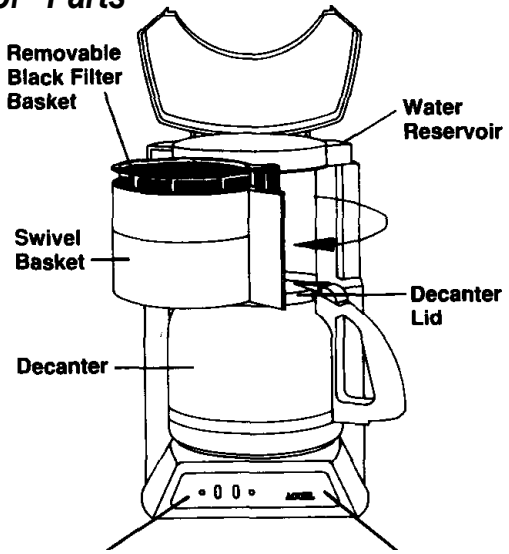

Model PRX20 Control Panel

Model PR12A Control Panel

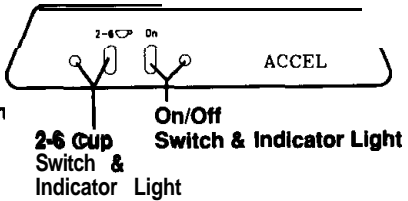
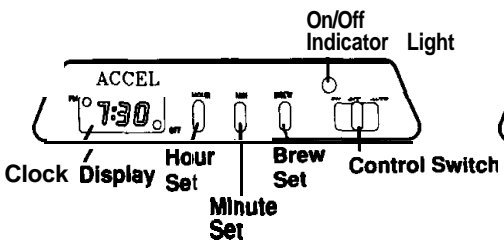

SUGGESTED COFFEE MEASUREMENT CHART

For best results, use level tablespoons (tbls.) or level coffee scoops of drip grind or grind recommended for automatic drip coffeemakers.

TO BREW:	USE THIS MUCH GROUND COFFEE:
12 cups	11 tbls. or 5-11/2 scoops
10 cups	9 tbls. or 4-1/2 scoops
8 cups	7 tbls. or 3-1/2 scoops
6 cups	6 tbls. or 3 scoops
4 cups	5 tbls. or 2-1/2 scoops
2 cups	3 tbls. or 1 1/2 scoop

Use more or less coffee to suit your taste.

2 level tablespoons = 1 level coffee scoop.

Brewing Coffee

If the clock display on the Accel programmable timer model (model PRX20) is flashing, the coffeemaker will not operate until the clock is set. See page 6 to set the clock.

1. Open the swivel basket to your left. Insert a Mr. Coffee brand paper filter into the black inner filter basket.
2. Add desired amount of coffee and shake slightly to level coffee. See SUGGESTED COFFEE MEASUREMENT CHART found above.
3. Be sure the paper filter is properly centered before closing the swivel basket.
4. Fill the decanter with tap water to desired capacity as marked on the side of the decanter. (1 cup equals 5 ounces.) To brew 2 cups of coffee, fill the decanter to the middle of the silver band. To brew 12 cups, fill the decanter to the bottom of the pouring spout.

For easy and accurate filling, cup markings can also be found inside the reservoir.

5. Pour water into the water reservoir. Place the empty decanter onto the warmer plate.
6. Turn your coffeemaker switch ON. When coffee stops flowing, the brewing cycle is complete.
7. Remove the black filter basket to discard the used grounds and filter. Rinse the filter basket and replace.

Note: The programmable timer model, model _____ will automatically shut-off in 2 hours. To keep your coffee hot for an additional 2 hours, slide the control switch to OFF and then back to ON.

Brewing Coffee (Cont..)

The automatic shut-off model, model PR12A, will automatically shut-off in 4 hours. To keep your coffee hot for an additional 4 hours, simply turn your coffeemaker back on again.

8. To make another pot of coffee, repeat steps #1 through #7.
9. Be sure to turn your coffeemaker **OFF** when the decanter is empty and you are no longer using your coffeemaker. Unplug the power cord when not in use.

Automatic Pause 'n Serve Drip Stop Valve

For your convenience, our Pause 'n Serve feature allows you up to **30 SECONDS** to sneak a cup while the coffee is still brewing. It also prevents any remaining coffee in the filter basket from dripping onto the warmer plate once the brew cycle is completed.

TO PREVENT INJURY FROM HOT OVERFLOW, REPLACE DECANTER WITHIN 30 SECONDS, IF REMOVED DURING BREWING.

Automatic Shut Off (Programmable Timer Model PRX20, only)

Your coffeemaker will keep your coffee hot for 2 hours and then automatically shut-off. To keep your coffee hot for an additional 2 hours, slide the control switch to OFF and then to ON. When your decanter becomes empty, turn your coffeemaker off by sliding the switch to OFF.

Automatic Shut Off (Auto Shut Off Model PRX12A, only)

Your coffeemaker will keep your coffee hot for 4 hours and then automatically shut-off. To keep your coffee hot for an additional 4 hours, turn your coffeemaker back on again. When your decanter becomes empty, turn your coffeemaker off by depressing the ON/OFF button until the ON/OFF light is no longer illuminated.

2-6 Cup Switch (Auto Shut Off Model PR12A, only)

To ensure full flavor when brewing small batches, the 2-6 Cup Switch electronically slows the brewing cycle for the first 4 minutes (about the first two cups of coffee) and then returns to its normal speed.

To use this feature, depress the 2-6 Cup Switch so that the green light illuminates. After the first 4 minutes, the 2-6 Cup Switch light will turn Off indicating it has returned to its normal speed. The 2-6 Cup Switch must be reset each time you wish to use this feature.

Cleaning Instructions

Your coffeemaker **must** be cleaned when you begin to notice excessive steaming or the brewing time increases considerably. This condition is caused by a buildup of lime and mineral deposits from your water. If the pumping action stops before all the water has been pumped out of the machine, then the appliance requires cleaning.

The frequency of cleaning depends on the hardness of water used. The following table gives the suggested cleaning intervals.

SUGGESTED CLEANING INTERVAL

Type of Water	Cleaning Frequency
Soft water	every 80 brew cycles
Hard water	every 40 brew cycles

Your coffeemaker may be cleaned by using MR. COFFEE CLEANER or vinegar. For best results use MR. COFFEE CLEANER. It is superior to vinegar and has no unpleasant odor.

Using Mr. Coffee Cleaner

(Read caution statement on side panel of Mr. Coffee Cleaner box before use)

1. Fill the decanter with 4-5 decanter cups of warm water.
2. Empty contents of one packet of MR. COFFEE CLEANER into the decanter and stir with a plastic or wooden spoon until the cleaner is completely dissolved. This will make a clear blue solution.
3. Pour the blue solution into the coffeemaker.
4. Place the empty decanter on the warming plate. The swivel basket with the black filter basket in place should be closed.
5. Turn your coffeemaker on.
6. When the blue solution has stopped flowing, turn your coffeemaker off.
7. Discard the blue solution and thoroughly rinse the decanter, lid and brew funnel.
8. **Repeat steps 1-7 with clean water only (no blue solution). Continue to rinse out the unit until you see no remaining traces of the Mue solution.**
9. **If a normal brewing flow rate is not achieved, repeat the cleaning steps 1-8.**

USING VINEGAR:

1. Pour 1 quart of undiluted white household vinegar into your coffeemaker.
2. Place a filter into the black filter basket and close the swivel basket.
3. Place the empty decanter on the warming plate and turn the coffeemaker on. When three cups have flowed through, turn the coffeemaker off and let stand for 1/2 hour.
4. After 1/2 hour, pour the vinegar back into the coffeemaker.
5. Place the empty decanter on the warming plate. Turn the coffeemaker on and let **all** of the vinegar flow through.
6. Discard the vinegar and the paper filter.
7. **To flush out all traces of vinegar**, pour a decanter full of tap water into the coffeemaker, turn it on, and allow it all to cycle through.
8. Discard the water and turn the coffeemaker off. Repeat steps 7 and 8.

Decanter Cleaning

Hard water can leave a whitish mineral deposit inside the decanter. Coffee and tea discolor these deposits, sometimes leaving a brownish stain inside the decanter. To remove these stains, follow these simple steps:

1. Use a hot white vinegar solution and let it soak.
2. Let it stand for about 20 minutes and then discard.
3. Wash and rinse the decanter thoroughly using a soft cloth. Do not use harsh abrasive cleaners. These will cause scratches which can lead to breakage.

If Service Is Required, Do Not Return to Your Store

For Service, call 1-800-MR COFFEE (1-800-672-6333)(U.S.A. & Canada)
8:30 am to 5:00 pm Eastern Standard Time, Monday through Friday

**To assist us in serving you, please have the model number
(PR1 2A or PRX20) and date of purchase available.**

All repairs must be made by Mr. Coffee or an authorized Mr. Coffee Service Center. Please call us for assistance or for the location of the nearest authorized Mr. Coffee Service Center.

please do not return this appliance to your store.

We welcome your questions, comments or suggestions.

Please include your complete name, address and telephone number and description of problem in all communications.

Consumer Affairs Department
MR. COFFEE
A Product of Signature Brands, Inc.
Cleveland, Ohio 44139

PRÉCAUTIONS IMPORTANTES

Lors de l'emploi d'appareils **électriques**, les précautions **élémentaires de sécurité** doivent toujours **être** suivies, **afin** de **réduire** les risques d'incendie, d'électrocution **et/ou** de blessures des personnes. Parmi ces mesures :

1. Lire **toutes** les instructions avant d'utiliser l'appareil.
 2. Ne pas toucher les surfaces chaudes. Utiliser les poignées ou les boutons.
 3. Pour se **protéger** contre l'électrocution, ne pas immerger le fil électrique, les fiches ou l'appareil dans l'eau ou autre liquide.
 4. Ne pas laisser les enfants se servir de cette machine sans surveillance d'un adulte.
 5. Mettez l'appareil sur OFF, et **débranchez-le** lorsque vous ne l'utilisez pas ou avant de le nettoyer. Laisser refroidir avant de poser ou de retirer les éléments et avant de nettoyer l'appareil.
 6. N'utiliser aucun appareil **électroménager** dont le fil ou la fiche sont **abîmés**, s'il **présente** un mal fonctionnement ou **s'il** a **été** endommagé de quelque **façon** que ce soit. Ne renvoyer cet appareil à **réparer** qu'au centre de réparation agréé le plus proche de chez vous.
 7. L'emploi d'accessoires non recommandés par MR. COFFEE, Inc. peut causer des accidents ou des blessures.
 8. **Ne pas utiliser à l'extérieur.**
 9. Ne pas laisser le fil pendre du bord de la table ou du comptoir, ni toucher des surfaces chaudes.
 10. Ne pas placer cet appareil sur ou **près** d'un **brûleur** chaud, électrique ou **à** gaz, ni dans un four chaud.
 11. Pour débrancher l'appareil, mettez l'interrupteur sur "off", puis retirez la fiche de la prise murale.
 12. Ne pas utiliser l'appareil pour un emploi autre que celui pour lequel **il** a **été conçu**.
 13. Utiliser seulement sur une surface dure et plane, afin d'éviter l'**arrêt** de la circulation d'air sous l'appareil.
 14. **Emploi et entretien de la carafe.**
- La carafe risque de se briser si les instructions suivantes ne sont pas suivies :
- a. Cette carafe est **conçue** pour **être utilisée** avec la cafetière Mr. Coffee et ne doit jamais **être utilisée** sur la surface de cuisson d'une **cuisinière**, ni dans un four, y compris un four **à** micro-ondes.
 - b. Ne pas placer la carafe chaude sur une surface humide ou froide.
 - c. Ne pas utiliser la carafe si elle est **fêlée** ou si sa poignée est **desserrée** ou **détériorée**.
 - d. Ne pas nettoyer la carafe avec des détergents, de la paille de fer, ou d'autres produits abrasifs.
 - e. Jeter immédiatement la carafe si elle est **à été** chauffée **jusqu'à** **assèchement** par évaporation.

- f. Éviter les coups secs, les rayures ou le maniement brusque.
15. ATTENTION : Afin de **réduire** les risques **d'incendie** ou de choc **électrique**, ne jamais retirer un des couvercles permettant la réparation de l'appareil. Aucune des **pièces** de l'appareil ne peut être **révisée** par l'utilisateur. Les réparations ne doivent **être** effectuées **qu'** par des techniciens autorisés.

CONSERVEZ CES INSTRUCTIONS

DIRECTIVES SPÉCIALES CONCERNANT LE FIL ÉLECTRIQUE

1. Un fil électrique de courte longueur est livré avec l'appareil afin de **réduire** les risques d'accidents qui se produisent lorsque l'on s'empêtre ou que l'on **trébuche** sur un cordon trop long.
2. Une rallonge peut **être** achetée et utilisée **à** condition de prendre les **pré-**cautions nécessaires.
3. Si on utilise une rallonge, la classification électrique de la rallonge doit **être** au moins 10 ampères et 120 volts. Le fil électrique **après** rallonge doit être placé de façon **à** ne pas pendre de la table ou du comptoir, ou il pourrait **être** tiré par des enfants ou faire trébucher accidentellement.

Précautions à prendre lors de l'utilisation de cet appareil

Ce qu'il faut faire :

- Éviter de toucher les parties de la cafetière qui peuvent devenir brûlantes ou émettre de la vapeur quand la machine est en marche, particulièrement l'entonnoir et la grille d'entrée de l'eau.
- Éviter de donner des secousses ou de tirer sur le cordon électrique lorsque vous le débranchez. Saisir la prise moulée pour débrancher l'appareil.
- Débrancher l'appareil quand il n'est pas en service.
- Débrancher l'appareil pour essuyer l'extérieur. N'utiliser qu'un chiffon humide pour l'essuyer.
- Placer la machine bien éloignée des bords du comptoir.

Ce qu'il ne faut pas faire :

- Ne PAS placer un chiffon sous l'appareil ou empêcher de quelque façon que ce soit la circulation d'air sous l'appareil.
- Ne jamais faire réchauffer une boisson en la faisant passer dans le système d'écoulement.
- Ne pas utiliser de produits de nettoyage abrasifs ou caustiques pour nettoyer l'extérieur de l'appareil.
- Ne pas ranger la machine tant que la plaque chauffante n'est pas refroidie.
- Ne pas mettre votre main audessous de l'entonnoir, ceci afin d'éviter le contact avec le liquide chaud.
- Ne pas laisser des enfants utiliser cet appareil sans surveillance par un adulte.
- L'eau adoucie chimiquement peut empêcher une bonne filtration. Ceci peut affecter le goût du café et allonger le temps d'écoulement dans l'entonnoir. Éviter d'utiliser de l'eau adoucie chimiquement.

introduction

Félicitations ! Vous voilà propriétaire d'une cafetière Mr. Coffee Accel de 12 tasses. La ligne Accel de Mr. Coffee fait du café plus vite pour un meilleur arôme et remplit 12 tasses en minutes. Une valve de pause automatique déclenchée par la carafe vous permet de vous verser une tasse de café pendant 30 secondes alors que le café n'a pas fini de se faire.

Le modèle PRX20 possède une minuterie programmable et un arrêt automatique de 2 heures. Le modèle PR12A inclut un arrêt automatique au bout de 4 heures et un interrupteur 2 à 6 tasses pour faire de plus petites quantités de café.

Veuillez lire attentivement **toutes** les instructions de ce livret avant de commencer à utiliser cet appareil. Des soins et un entretien corrects allongent la durée de vie de cet appareil et assurent son fonctionnement sans ennui. Conservez ce mode d'emploi et reportez-vous y souvent pour des conseils d'entretien et de nettoyage.

Table des matières

	Page
Précautions importantes	2-3
Directives concernant le fil électrique.....	3
Précautions..	4
Introduction	5
Régler l'heure et la minuterie (modèle PRX20, uniquement). ...	6
Nettoyage de l'appareil avant usage.....	7
Schéma des pièces	7
Comment faire le café	8-9
Pause automatique	9
Arrêt automatique	9
Interrupteur 2 à 6 tasses	9
Instructions pour le nettoyage	10-11
Nettoyage de la carafe.	11
Si vous avez besoin de réparation	12
Garantie limitée	13

Régler l'heure et /a minuterie (modèle PRX20, uniquement)

IMPORTANT. veuillez lire avant le premier emploi

• L'heure sur ce **modèle** doit **être réglée** en premier, avant que la **cafetière** ne fonctionne.

Veuillez consulter les instructions de mise à l'heure, ci-dessous.

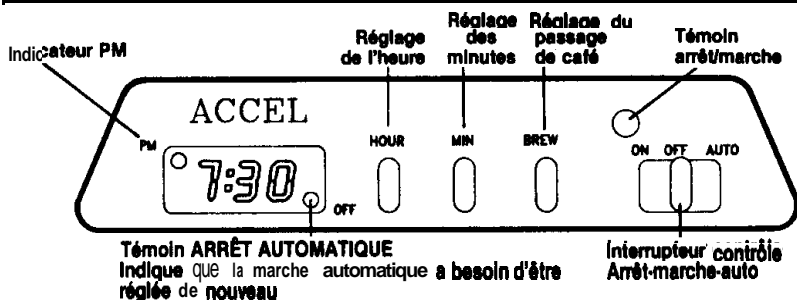

Pour **réglér** l'horloge...

1. Glissez l'interrupteur de **contrôle** sur **ARRÊT**.
2. Branchez le fil **électrique** dans votre prise **électrique**. L'heure clignotera **jusqu'à** ce qu'elle soit **réglée**.
3. Appuyez alternativement et maintenez les boutons **HEURE** et **MINUTE** enfoncés **jusqu'à** ce que vous lisiez la bonne heure. Le témoin **PM** en haut à gauche s'allumera pour indiquer l'**après-midi**.

Pour **pré-régler** l'heure de passage du **café**...

Appuyez et maintenez enfoncé le bouton **PASSAGE DU CAFE**, tout en **réglant** l'heure de passage du **café désirée** avec les boutons **HEURE** et **MINUTE**. Le **témoin PM** s'allume pour indiquer l'**après-midi**.

Pour faire du **café** automatiquement au temps **prédéfini**...

1. Suivez les **étapes 1 à 5** dans "FAIRE LE CAFE".
2. Faites toujours basculer l'interrupteur de contrôle sur **ARRÊT**, puis sur **AUTO**.
3. Le **café** commencera à couler à l'heure **préréglée** et le **café** restera chaud dans la carafe pendant 2 heures. Pour garder votre **café** chaud pour deux heures de plus, glissez l'interrupteur de **AUTO** sur **MARCHE**.

IMPORTANT

Pour **réglér** marche auto à l'heure **pré-réglée**...

La minuterie programmable ne fera **PAS** automatiquement le **café** le lendemain si elle est **laissée** dans la position **AUTO** après sa **dernière** utilisation. C'est une mesure de **sécurité**. Si le **témoin ARRÊT AUTO** est allumé dans le coin en bas à droite de l'affichage de l'heure, **reréglez** **MARCHE AUTO** en glissant l'interrupteur de **contrôle** sur **ARRÊT**, puis sur **AUTO**.

Nettoyage de l'appareil avant usage

Pour être sûr que votre **première** tasse de **café** soit aussi bonne que possible, nettoyez la cafetière @ Mr. Coffee avant de l'utiliser pour la **première** fois. Suivez simplement les **étapes** suivantes :

1. Laver la carafe, le couvercle et l'entonnoir avec une solution de **détergent** doux dans de l'eau. Rincer chaque **pièce** a fond. (Reportez-vous au diagramme des **pièces détachées** ci-dessous).
2. Remettez en place le panier à filtre noir et refermez. Puis, suivez les **étapes** 4 à 6 dans la section "FAIRE LE CAFÉ" pour nettoyer l'**intérieur** de votre **cafetière**.
3. Lorsque toute l'eau s'est écoulée, **arrêtez** la cafetière. Jetez l'eau de la carafe et rincez la carafe, le couvercle et l'entonnoir.

Votre **cafetière** est maintenant **prête** à l'emploi.

Schéma des pièces



Tableau de commandes/
du **Modèle PRX20**

Tableau de commandes
du **Modèle PR12A**

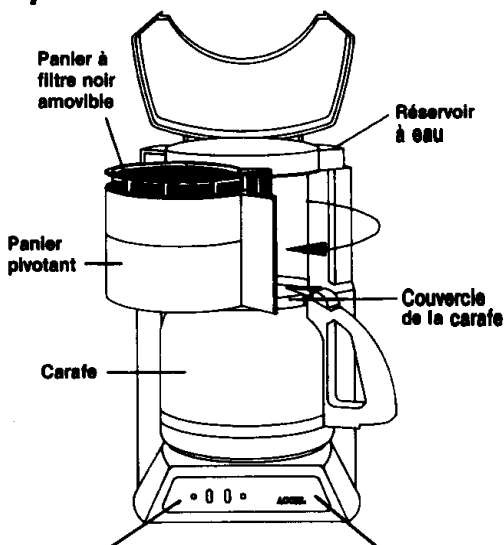

TABLEAU DE MESURE DU CAFÉ

Pour obtenir le meilleur **résultat** possible, utilisez des cuillères à soupe rases ou des mesures rases de **café** moulu recommande pour les cafetieres auto matiques à goutte à goutte.

POUR FAIRE :	UTILISER :
12 tasses	11 cuillères à soupe ou 5-1/2 mesures
10 tasses	9 cuillères à soupe ou 4-1/2 mesures
6 tasses	7 cuillères à soupe ou 3-1/2 mesures
6 tasses	6 cuillères à soupe ou 3 mesures
4 tasses	5 cuillères à soupe ou 2-1/2 mesures
2 tasses	3 cuillères à soupe ou 1-1/2 mesures

*Utiliser plus ou moins de **café** selon votre goût.

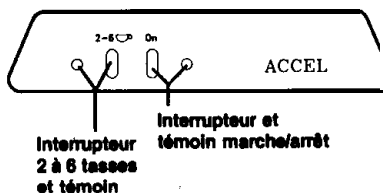
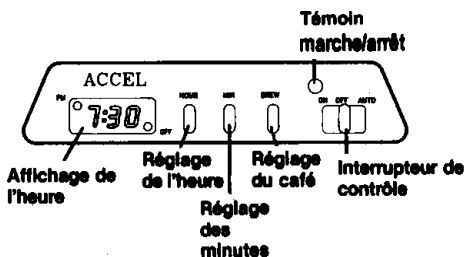
2 c. à soupe rases = 1 mesure de **café** rase.

Faire le café

SI l'affichage de l'heure sur le **modèle à minuterie programmable Accel (modèle PRX20) cliquite**, la **cafetière** ne fonctionnera pas tant que l'heure ne sera pas **réglée**. Voir page 6 pour **régler l'heure**.

1. Ouvrez le panier pivotant vers la gauche. **Insérez** un filtre original Mr. Coffee en papier dans le panier à filtre noir.
2. Ajoutez la **quantité** voulue de café et secouez **légèrement** pour **égaliser** le **café**. Voir TABLEAU DE MESURE DE CAFE SUGGÈRE cidessus.
3. Assurez-vous que le filtre en papier est correctement centre avant de fermer le panier pivotant.
4. Remplissez la carafe d'eau du robinet jusqu'au niveau voulu marque sur le cote de la carafe. (1 tasse **égale** 5 onces.) Pour faire 2 tasses de **café**, remplissez la carafe jusqu'au milieu de la bande **argentée**. Pour faire 12 tasses, remplissez la **carafe** jusqu'en bas du bec verseur.
Pour un remplissage facile et **précis**, les marques de tasse peuvent aussi être **trouvées à l'intérieur** du **réservoir**.
5. Versez l'eau dans le **réservoir** d'eau. Placez la carafe vide sur la plaque chauffante.
6. Allumez votre **cafetière**. Lorsque le **café arrête** de couler, le cycle est **terminé**.
7. Retirez le panier à filtre noir pour jeter le marc de **café** et le filtre. Rincez le panier et remettez-le en place.

Remarque : Le **modèle à minuterie programmable**, le **modèle PRX20**, **s'arrêtera** automatiquement au bout de 2 heures. Pour garder votre **café** au chaud pour 2 heures de plus, glissez l'interrupteur sur **ARRET** et puis sur **ON**.

Faire le café (suite)

Le **modèle à arrêt** automatique, le **modèle PR12A**, **s'arrêtera** automatiquement au bout de 4 heures. Pour garder votre **café** chaud pour 4 heures de plus, rallumez simplement votre cafetière.

8. Pour faire une autre carafe de **café**, **répétez** les étapes de 1 à 7.
9. Assurez-vous **d'éteindre** votre cafetière lorsque la carafe est vide et que vous n'utilisez plus votre cafetière. **Débranchez** le fil lorsque la **cafetière** ne fonctionne pas.

Vanne d'arrêt automatique

Pour votre **commodité**, notre fonction de pause automatique vous laisse **30 secondes** pour vous verser le **café** pendant qu'il se fait. Elle empêche aussi le restant de **café** dans le panier de filtre de goutter sur la plaque chauffante une fois que le cycle est terminé.

POUR EMPECHER D'ETRE BRULÉ PAR UN DEBORDEMENT BRÛLANT, REMPLACEZ LA CARAFE APRES MOINS DE **30** SECONDES, SI VOUS LA RETIREZ PENDANT QUE LE CAFE NE SOIT PASSE.

Arrêt automatique (modèle PRX20 à minuterie programmable, uniquement)

Votre cafetière gardera votre **café** chaud pendant 2 heures, puis **s'arrêtera** automatiquement. Pour garder votre **café** chaud deux heures de plus, glissez l'interrupteur de commande sur ARRÊT puis sur MARCHÉ. Lorsque votre carafe est vide, **éteignez** votre cafetière en glissant l'interrupteur sur ARRÊT.

Arrêt automatique (modèle PRX12A à arrêt automatique, uniquement)

Votre cafetière gardera votre café au chaud pendant 4 heures puis **s'arrêtera** automatiquement. Pour garder votre **café** chaud pendant 4 heures de plus, rallumez votre cafetière. Lorsque votre carafe est vide, **éteignez** votre cafetière en appuyant sur le bouton **marche/arrêt jusqu'à** ce que la lumière MARCHÉ/ARRÊT soit éteinte.

Interrupteur 2 à 6 tasses (modèle PR12A à arrêt automatique, uniquement)

Pour assurer un plein arôme lorsque vous faites de petites quantités de **café**, l'interrupteur 2 à 6 tasses ralentit électroniquement le cycle de **café pour les 4 premières** minutes (environ les deux **premières** tasses de café) puis retourne à la vitesse normale.

Pour utiliser cette fonction, appuyez sur l'interrupteur 2 à 6 tasses pour que le **témoin** vert s'allume. Après les 4 **premières** minutes, le **témoin 2 à 6 tasses s'éteindra** indiquant que la cafetière a repris sa vitesse normale. L'interrupteur 2 à 6 tasses doit **être** active chaque fois que vous voulez utiliser cette fonction.

Instructions pour le nettoyage

Votre machine à café **doit être nettoyée dès** que vous commencez à remarquer qu'il se forme plus de vapeur ou qu'il faut beaucoup plus de temps pour faire le café. Ceci est dû à l'accumulation de tartre et autres **dépôts minéraux** venant de l'eau. Si le pompage **s'arrête** avant que toute l'eau ne soit pompée hors de l'appareil, c'est que l'appareil a besoin **d'être nettoyé**.

La **fréquence** du nettoyage **dépend** de la **dureté** de l'eau utilisée. Le tableau suivant donne les intervalles **recommandés** entre deux nettoyages.

FRÉQUENCE DE NETTOYAGE RECOMMANDÉE

Type d'eau	Fréquence de nettoyage
Eau douce	Tous les 80 cycles
Eau dure	Tous les 40 cycles

Votre cafetière peut être **détartée** avec le produit MR. COFFEE CLEANER, ou avec du vinaigre. Pour de meilleurs **résultats**, utilisez MR. COFFEE CLEANER. Il nettoie mieux que le vinaigre et ne laisse pas d'odeurs **désagréables**.

Nettoyage avec Mr. Coffee Cleaner

(Avant usage, lire la notice de précaution située sur le côté de la boîte de Mr. Coffee Cleaner)

1. **Remplissez** la carafe de 4 à 5 tasses d'eau chaude.
2. **Videz** le contenu d'un paquet de produit de nettoyage MR. COFFEE CLEANER dans la carafe et **mélangez** avec une cuiller en plastique ou en bois **jusqu'à** ce que le produit de nettoyage soit **complètement** dissout. **Ceci** fera une solution bleue transparente.
3. Verser la solution bleue dans la cafetière.
4. Placez le carafe vide sur la plaque chauffante. Le panier pivotant avec le panier à filtre noir **en place**, doit être **fermé**.
5. Mettre l'appareil en marche.
6. Lorsque la solution bleue **s'arrête** de couler, arrêter la cafetière.
7. Jeter la solution bleue et rincer abondamment la carafe, le couvercle et l'entonnoir.
8. **Recommencer les opérations 1 à 7 en utilisant seulement de l'eau claire (pas de solution bleue). Continuez de rincer jusqu'à ce que toute trace de solution bleue ait disparu.**
9. Si on n'a pas obtenu un **écoulement** normal du liquide, recommencer les opérations de nettoyage 1 à 6.

NETTOYAGE AVEC DU VINAIGRE :

1. Versez 1 pinte de vinaigre **ménager** blanc non dilué dans votre **cafetière**.
2. **Placez** un filtre dans le panier à filtre noir et fermez le panier pivotant.
3. Placez la carafe vide sur la plaque chauffante et allumez la **cafetière**. Quand trois tasses sont **passées, éteignez** la **cafetière** et attendez 1/2 heure.
4. Au bout d'une demi-heure, reversez le vinaigre dans la cafetiera.
5. Poser la carafe vide sur la plaque chauffante. Mettre l'appareil en marche et laisser **tout** le vinaigre **s'écouler**.
6. Jeter le vinaigre et le filtre en papier.
7. Pour **éliminer toute trace** de vinaigre, verser une carafe pleine d'eau du robinet dans la **cafetière** et laisser circuler toute l'eau.
8. Jeter l'eau et **arrêter** la **cafetière**. Recommencer les **opérations** 7 et 8.

Nettoyage de la carafe

L'eau dure peut laisser un **dépôt** minéral bianchatre **à** l'intérieur de la carafe. Le **café** et le thé colorent ensuite ces **dépôts**, laissant parfois des taches brunes **à l'intérieur** de la carafe. Pour enlever ces taches, procédez de la façon suivante :

1. Utilisez une solution chaude de vinaigre blanc et laissez-la tremper.
2. Laissez-la tremper 20 minutes environ puis jetez-la.
3. Lavez et rincez soigneusement la carafe avec un chiffon doux. Ne pas utiliser de produits abrasifs durs; ils provoquent des rayures qui peuvent entraîner la rupture de la carafe.

Si les services d'un technicien sont requis,

signalez. 1-800-MR COFFEE (1-800-672-63 33) (États-Unis et Canada)

De 8 h 30 à 17 h 00 (heure de l'Est - du lundi au vendredi)

Pour nous aider à mieux vous servir, assurez-vous de pouvoir nous fournir le numéro de modèle (PR12A ou PRX20) de votre appareil et la date d'achat.

Toutes les réparations doivent être effectuées par Mr. Coffee ou par un Centre de réparation Mr. Coffee. Veuillez nous appeler pour toute information ou pour connaître le Centre de réparation autorisé Mr. Coffee de votre région.
Ne pas retourner cet appareil au magasin.

Faites-nous part de vos questions, commentaires et suggestions.

Veuillez indiquer votre nom, votre adresse et votre numéro de téléphone ainsi que la description de votre problème sur toutes vos communications écrites.

Consumer Affairs Department
MR. COFFEE
A Product of Signature Brands, Inc.
Cleveland, Ohio 44139

Limited Warranty

Mr. Coffee warrants to the purchaser that the Series PR by Mr. Coffee® (except for cord set) is free from manufacturer's defects in material and workmanship for a period of one year from the date of original purchase when used in compliance with directions as outlined in the manufacturer's instructions, which will constitute reasonable and necessary maintenance by the purchaser.

In case of manufacturer defects in material or workmanship, Mr. Coffee agrees to repair (remedy) a defective coffeemaker without charge. The purchaser's exclusive remedy against Mr. Coffee shall be for the repair or replacement of a defective Mr. Coffee product.

All repairs must be made at an authorized Mr. Coffee Service Center. To locate a Mr. Coffee Service Center, call 1-800-MR COFFEE (1-600-672-6333). Mr. Coffee shall not be responsible for any repairs performed at any facility which is not an authorized Mr. Coffee Service Center.

This warranty gives you specific legal rights, and you may have other rights which vary from state to state. Any implied warranty is limited in duration to the one year provided in this, the only expressed warranty. Some states do not allow limitations on how long an implied warranty lasts so the above limitation may not apply to you.

In no event shall Mr. Coffee be responsible for incidental or consequential damages, nor damage due to misuse or the use of any unauthorized attachment; nor damage caused by use of an electrical circuit not specified on the Mr. Coffee product. Some states do not allow the exclusion or limitation of incidental or consequential damages, so the above limitation or exclusion may not apply to you.

Garantie limitée

Mr. Coffee garantit à l'acheteur que le modèle Series PR de Mr. Coffee (sauf pour le **filage**) est exempt de tout **défaut** de fabrication ou de main d'oeuvre pour une **période d'un an**, et ce à partir de la date d'achat, **lorsqu'utilisé** et entretenu selon les **directives** du fabricant.

Dans le cas d'un **défaut** de fabrication ou de main-d'oeuvre, Mr. Coffee s'en **gagne** à **réparer** une **cafetière défectueuse** sans aucuns frais. Le seul recours de l'acheteur à l'endroit de Mr. Coffee se limite à la **réparation** ou remplacement d'un produit **défectueux** Mr. Coffee.

Toutes les **réparations** doivent être effectuées par un centre de **réparation agréé** par Mr. Coffee. Pour connaître le centre de **réparation** Mr. Coffee de votre **région**, appelez 1-800-MR COFFEE (1-800-672-6333). Mr. Coffee ne se **porte pas responsable des réparations** effectuées par un centre de service non **agréé** par Mr. **Coffee**.

Cette **garantie** vous accorde des droits **légaux spécifiques**, en plus de ceux accordés par la **législation** de votre Etat ou province (variant d'un Etat ou province à l'autre). Toute **garantie implicite** se limite à la **durée** de la **présente** garantie explicite, c'est-à-dire une **année**. Certains Etats ou provinces n'autorisent aucune limitation sur la **durée** d'une **garantie implicite**, donc la **garantie limitée** ci-dessus peut ne pas s'appliquer dans votre cas.

Mr. Coffee ne sera tenu aucunement responsable de tout **dommage fortuit** ou **indirect**, ni d'aucun dommage dû à un mauvais usage ou de l'usage de tout accessoire non **autorisé**; ni des dommages **causés** par un courant **électrique** non **spécifié** sur l'appareil Mr. Coffee. Certains Etats ou provinces ne reconnaissant aucunement l'exclusion ou la limite des dommages fortuits ou indirects, la limite ci-dessus ou exclusion peut ne pas s'appliquer dans votre cas.

Mr. Coffee

A Product of Signature Brands, Inc.
Cleveland, Ohio 44139