

BRAUN

7546 +



7540



Syncro

Type 5492



English	4
Français	12
Español	20

Thank you for purchasing a Braun product. We hope you are completely satisfied with your new Braun shaver.

If you have any questions, please call:

US residents	1-800-BRAUN-11
	1-800-272-8611
Canadian residents	(905) 712-5400

Merci d'avoir fait l'achat d'un produit Braun. Nous espérons que vous serez pleinement satisfait de votre nouveau rasoir Braun.

Si vous avez des questions, veuillez appeler Braun Canada :

(905) 712-5400

Gracias por haber comprado un producto Braun.

Esperamos que Ud. completamente satisfecha con su nueva afeitadora Braun.

Si Ud. tiene alguna duda, por favor llame al:

Cd. de México	387-1941
Interior del país	01(800) 508-5800

Internet

www.Braun.com

The world's # 1 selling foil shavers

Le rasoir à grille le plus vendu au monde

Fabricante mundial # 1 en la venta de
rasuradoras de lámina

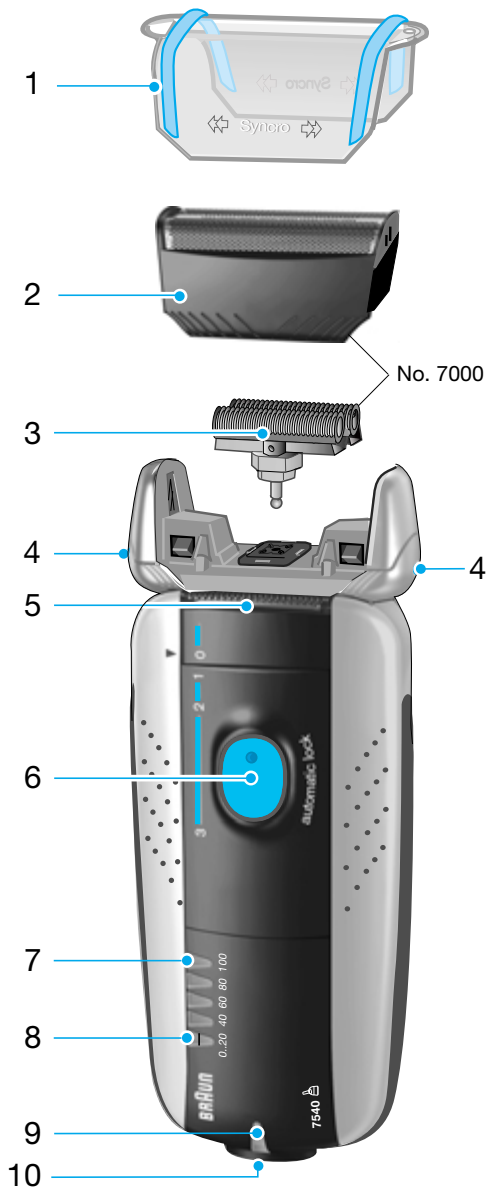

IMPORTANT SAFETY INSTRUCTIONS

When using an electrical appliance, basic precautions should always be followed, including the following:

Read all instructions before using this appliance.

DANGER

To reduce the risk of electric shock:

1. Do not reach for an appliance that has fallen into water.
Unplug immediately.
2. Do not use while bathing or in a shower.
3. Do not place, store or charge the appliance where it can fall or be pulled into a tub or sink. Do not place in or drop into water or other liquid.
4. Except when charging, always unplug this appliance from the electrical outlet immediately after using.
5. Unplug this appliance before cleaning.

**FOR HOUSEHOLD USE
SAVE THESE INSTRUCTIONS**

WARNING

To reduce the risk of burns, fire, electric shock, or injury to persons:

1. Close supervision is necessary when this appliance is used by, on, or near children.
2. Use this appliance only for its intended use as described in this manual. Do not use attachments not recommended by the manufacturer.
3. The shaver should never be exposed to temperatures of less than 32 °F / 0 °C and more than 105 °F/+ 40 °C for longer than a few hours. Keep the shaver and cord dry at all times. Do not handle with wet hands. Do not store in a damp environment. To avoid damage do not wind the cord around the appliance. It is important to check the cord for damage periodically particularly at each end where the cord enters the plug.
4. Never operate this appliance if it has a damaged cord or plug, if it is not working properly, if it has been dropped or damaged, or dropped into water. Return the appliance to a service center for examination and repair.
5. Keep the cord away from heated surfaces.
6. Never drop or insert any object into any opening.
7. Do not use outdoors or operate where aerosol (spray) products are being used or where oxygen is being administered.
8. Do not use this appliance with a damaged or broken foil, as serious facial injuries may occur.
9. Always attach plug to appliance first, then to outlet.
To disconnect, turn all controls to «off», then remove plug from outlet.

Your Braun Syncro (7546 only) is supplied with a Braun Clean&Charge (please see separate use instructions).

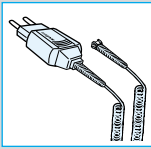

Important

Only use the power supply cord set provided.
A damaged cord must be replaced immediately.

Description

- | | |
|-----------------------|---------------------------|
| 1 Foil protection cap | 7 Charging lights (green) |
| 2 Shaver foil | 8 Low-charge light (red) |
| 3 Cutter block | 9 Pilot light |
| 4 Foil release button | 10 Shaver socket |
| 5 Long hair trimmer | |
| 6 Switch | |

Technical specifications:

- Wattage via cord set: 7 W
- Power supply via cord set: 100-240 V \approx /50 or 60 Hz (automatic adaptation)
- Shaver input voltage: 12-24 V

Charging the shaver

- **First charging:** Using the power supply cord set, plug the shaver into an electrical outlet with the switch on position «0» and charge it for at least 4 hours (plug might get warm).
- Once the shaver is completely charged, shave without the cord until fully discharged. Then recharge to full capacity again (subsequent charges will take about 1 hour).
- A full charge will give up to 50 minutes of cordless shaving time depending on your beard growth. However, the maximum battery capacity will only be reached after several charging/discharging cycles.
- Best environmental temperature range for charging is 60 °F to 95 °F / 15 °C to 35 °C.

Indicator lights

- The pilot light shows that the shaver is plugged into the outlet properly.

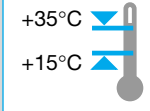
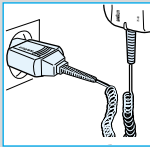
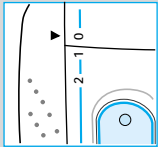

- When the rechargeable battery is fully charged, all five charging lights illuminate (20% per light), provided the shaver is plugged into the outlet or switched on.
- The red low-charge light flashes when the battery capacity has dropped below 20%, provided the shaver is switched on. The remaining capacity will then be sufficient for 2 to 3 shaves.

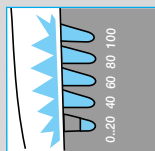

Shaving

Switch positions

0 = Off (switch is locked)

Press and push up the switch to operate the shaver:

1 = Shaving with the pivoting head

The pivoting cutting system automatically adjusts to every contour of your face

2 = Shaving with the pivoting head locked at an angle (to permit shaving in difficult areas, e.g. under the nose)

3 = The long hair trimmer is activated

(for trimming sideburns, moustache and beard).

Shaving with the cord

If the rechargeable battery is discharged, you may also shave with the shaver plugged into the outlet via the power supply cord set.

(If the shaver does not run immediately, charge it with the switch on position «0» for approx. 1 minute.)

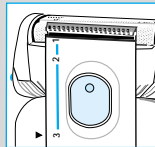
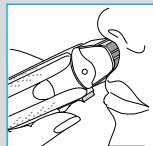
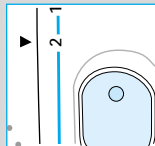
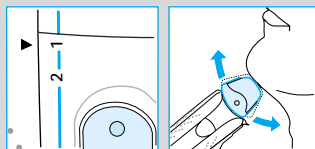

Tips for the perfect shave

- It can take 14-21 days for your beard to adjust to the new shaving system.
- We recommend that you shave before washing, as the skin tends to be slightly swollen after washing.
- Hold the shaver at right angles (90°) to the skin.
- Stretch your skin and shave against the direction of beard growth.
- Replace the shaver foil and cutter block every 1½ years, or when the parts are worn, to ensure optimum shaving performance.

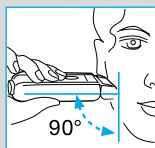

Keeping your shaver in top shape

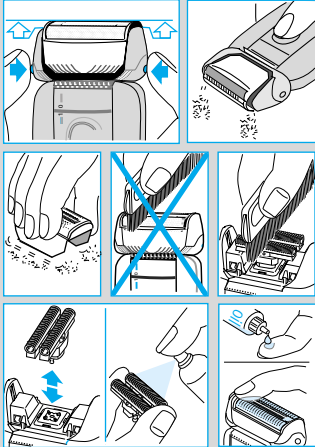

7000

Automated cleaning

The Braun Clean&Charge (only with model 7546) automatically takes care of all cleaning and lubrication needs of your shaver. Please refer to the separate use instructions.

Manual cleaning

For easy cleaning after each shave, switch the shaver off. Press the release buttons to lift the shaver foil (do not remove the foil completely). Switch on the shaver for approx. 5-10 seconds so that the shaved stubbles can fall out.

For a thorough cleaning (weekly), remove the shaver foil and tap it out on a flat surface. Using the brush, clean the cutter block and the inner area of the pivoting head. About every four weeks, clean the cutter block with Braun cleaning agents.

If your skin is very dry and you notice a reduced operation time of the shaver, apply a drop of light machine oil onto the shaver foil.

Do not rinse the shaver in or under water.

Replacing the shaving parts

The shaver foil and cutter block are precision parts that, in time, are subject to wear. Replace your foil and cutter block every 18 months and get a 25% better shave.* (Shaver foil and cutter block: part no. 7000)

(* Overall evaluation from Braun users comparing their shave with new parts and those used for 18 months.)

Preserving the cell unit

- In order to maintain the optimum capacity of the cell unit, the shaver has to be fully discharged (by shaving) every 6 months approximately. Then recharge the shaver to full capacity again. This reconditions the cell unit.
- Do not expose the shaver to temperatures of more than 122 °F / 50 °C for longer periods of time.

Accessories

Available at your dealer or Braun Service Centers:

- **Braun Clean&Charge**
- **Shaver foil and cutter block** (part no. 7000)
- **Refill cartridge (double pack) CCR 2** (#5331)

Environmental notice

This appliance is provided with a nickel-hydride cell unit. This cell does not contain any harmful heavy metals. Nevertheless, in the interest of recycling raw materials, please do not dispose of this appliance in the household waste at the end of its useful life. Disposal can take place at a Braun Service Center or appropriate collection sites.

Subject to change without notice.



FOR USA ONLY

2 year limited warranty (foil and cutterblock excluded)

Braun warrants this Braun shaver (except foil and cutterblock) to be free of defects in material and workmanship for a period of two years from the date of original purchase.

If the shaver exhibits such a defect, Braun will, at its option, either repair or replace it for the consumer without charge, provided the consumer:

1. Returns the shaver, postage paid and insured, indicating the reasons for returning it to: Shaver Service Department, Braun U.S. Div., The Gillette Co., 400 Unicorn Park Drive, Woburn, MA 01801-3376, or one of its authorized service centers.
2. Submits proof of date of original purchase.

This warranty does not cover foils, cutterblocks or damage resulting from accident, misuse, abuse, dirt, water, tampering, unreasonable use, normal wear, servicing performed or attempted by unauthorized service agencies or failure to provide reasonable and necessary maintenance, including recharging.

ALL IMPLIED WARRANTIES, INCLUDING ANY IMPLIED WARRANTY OF MERCHANTABILITY OR FITNESS FOR ANY PARTICULAR PURPOSE, ARE LIMITED IN DURATION TO 2 YEARS FROM DATE OF ORIGINAL PURCHASE. IN NO EVENT WILL BRAUN BE RESPONSIBLE FOR CONSEQUENTIAL DAMAGES RESULTING FROM THE USE OF THIS PRODUCT. Some states do not allow the exclusion or limitation of incidental or consequential damages, so the above limitation or exclusion may not apply to you.

This warranty gives you specific legal rights, and you may also have other legal rights which vary from state to state.

FOR CANADA ONLY

2 year limited warranty (foil and cutterblock excluded)

In the event a Braun Shaver fails to function within 2 years from date of purchase, because of defects in material or workmanship, and the consumer returns the unit to an authorized service center, Braun Canada, will, at its option, either repair or replace the unit without additional charge to the consumer.

This guarantee does not cover any product, which has been damaged by dropping, tampering, wrong current, servicing performed or attempted by unauthorized service agencies, misuse or abuse, ***kinks in the shaver foil as well as the normal wear of the shearing parts.***

Exclusion of Warranties: The foregoing warranty is the sole warranty offered by Braun Canada. Braun Canada hereby disclaims any implied warranty or merchantability or fitness for any particular purpose. In no event will Braun Canada be responsible for consequential damages resulting from the use of this product.

PRÉCAUTIONS IMPORTANTES

Lors de l'utilisation d'appareils électriques, toujours prendre les mesures de précaution suivantes :

Lire attentivement toutes les directives avant d'utiliser cet appareil.

DANGER

Pour réduire les risques de choc électrique, suivre les directives suivantes :

1. Ne pas toucher l'appareil s'il est entré en contact avec de l'eau.
Le débrancher immédiatement.
2. Ne pas utiliser pendant le bain ou la douche.
3. Ne pas placer ni ranger ni recharger l'appareil à un endroit d'où il peut tomber ou glisser dans une baignoire ou un lavabo. Ne pas immerger dans l'eau ni aucun autre liquide.
4. Sauf dans le cas d'une recharge, toujours débrancher l'appareil immédiatement après l'utilisation.
5. Débrancher l'appareil avant le nettoyage.

POUR USAGE DOMESTIQUE CONSERVER CES DIRECTIVES

AVERTISSEMENT

Pour réduire les risques de brûlure, d'incendie, de choc électrique ou de blessure, suivre les directives suivantes :

1. Exercer une surveillance attentive lorsque l'appareil est utilisé par ou pour des enfants ou près de ceux-ci.
2. Ne pas utiliser cet appareil à des fins autres que celles indiquées dans ce manuel. Ne pas employer d'accessoires non recommandés par le fabricant.
3. L'appareil ne doit en aucun cas être soumis à des températures inférieures à 0 °C (32 °F) ou supérieures à 40 °C (105 °F) pour plus de quelques heures. Tenir le rasoir et le cordon au sec en tout temps. Ne pas utiliser lorsque les mains sont humides. Ne pas ranger dans un endroit humide. Pour éviter les dommages, ne pas enrouler le cordon autour de l'appareil. Il est essentiel de vérifier périodiquement l'état du cordon, surtout les extrémités qui entrent dans la fiche.
4. Ne jamais faire fonctionner un appareil dont la fiche ou le cordon est abîmé, qui n'est pas en bon état de fonctionnement, est tombé, a été endommagé ou mis en contact avec de l'eau. Retourner l'appareil à un centre de service après-vente agréé pour inspection et réparation.
5. Ne pas laisser le cordon entrer en contact avec des surfaces chaudes.
6. Ne jamais laisser tomber ni insérer d'objets dans les orifices de l'appareil.
7. Ne pas utiliser à l'extérieur, dans un endroit où des produits en aérosol (vaporisateurs) sont utilisés ni là où l'on administre de l'oxygène.
8. Ne pas utiliser un appareil dont la grille est endommagée ou brisée ; cela pourrait entraîner des blessures graves au visage.
9. Toujours relier la fiche à l'appareil avant de brancher sur la prise de courant. Pour débrancher, placer tous les interrupteurs à « arrêt », puis retirer la fiche de la prise.

Votre Braun Syncro (7546 seulement) est muni d'un système de nettoyage et de recharge Braun Clean&Charge (voir les directives d'utilisation séparées).

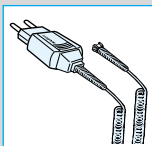

Important

Utiliser seulement le cordon d'alimentation fourni. Un cordon endommagé doit être remplacé immédiatement.

Description

- | | |
|--|------------------------------|
| 1 Capot de protection de la grille | 6 Interrupteur |
| 2 Grille du rasoir | 7 Témoins de charge (vertes) |
| 3 Bloc de coupe | 8 Témoin de décharge (rouge) |
| 4 Bouton de déclenchement de la grille | 9 Témoin |
| 5 Tondeuse pour poils longs | 10 Prise pour rasoir |

Caractéristiques techniques:

- Puissance en watts par le cordon: 7 watts
- Alimentation par le cordon: 100-240 V \approx /50 ou 60 Hz (adaptation automatique)
- Tension d'entrée du rasoir : 12-24 V

Charge du rasoir

- Première charge: À l'aide du cordon d'alimentation, brancher le rasoir sur une prise de courant en réglant l'interrupteur en position «0» et le charger pendant au moins quatre heures (la fiche peut devenir chaude).
- Lorsque le rasoir est chargé à pleine capacité, utiliser le rasoir sans cordon jusqu'à ce qu'il soit entièrement déchargé. Ensuite, recharger complètement (les charges ultérieures se font en une heure environ).
- Une charge complète assure jusqu'à 50 minutes de rasage sans cordon, selon la longueur de la barbe. Toutefois, la capacité optimale de la pile ne sera atteinte qu'après plusieurs cycles de charge et de décharge.
- La gamme idéale de températures ambiantes pour la charge est de 15°C à 35°C / 60 °F à 95 °F.

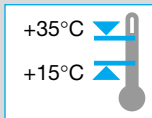
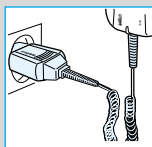
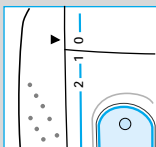

Témoins

- Le témoin signale que le rasoir est correctement branché sur la prise de courant.
- Lorsque les batteries rechargeables sont pleines et si le rasoir est branché sur la prise de courant ou est en marche, les 5 témoins de charge s'allument (20% par témoin).
- Le témoin rouge de décharge clignote lorsque la capacité de la batterie est descendue en-dessous de 20%, sous réserve que le rasoir soit en marche. La capacité restante permet encore 2 ou 3 rasages.

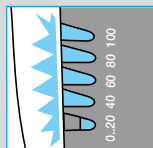

Rasage

Positions de l'interrupteur

0 = arrêt (l'interrupteur est fermé)

Appuyer et pousser l'interrupteur vers le haut pour mettre le rasoir en marche :

1 = Rasage à l'aide de la tête pivotante

La tête pivotante épouse automatiquement chaque contour du visage.

2 = Rasage à l'aide de la tête pivotante maintenue à un angle

(pour permettre de raser les endroits difficiles d'accès, par exemple en dessous du nez)

3 = Activation de la tondeuse pour poils longs

(pour tailler les favoris, la moustache et la barbe)

Rasage à l'aide du cordon

Si la pile rechargeable est déchargée, le rasoir peut également être utilisé en le branchant sur le secteur à l'aide du cordon d'alimentation.

(Si le rasoir ne fonctionne pas immédiatement, le charger en réglant l'interrupteur en position «0» pendant environ une minute.)

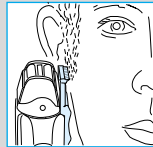
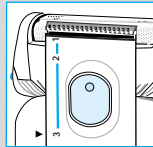
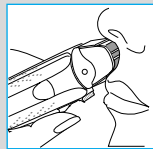
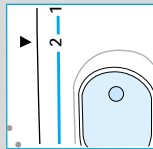
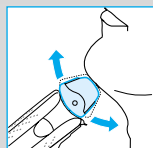
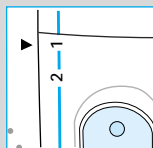

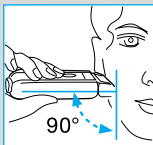

Conseils pour un rasage parfait

- Prévoir une période de transition de 14 à 21 jours pour permettre à la barbe de s'adapter au nouveau système de rasage.
- Il est recommandé de se raser avant de se laver étant donné que la peau enfle légèrement après la toilette.
- Tenir le rasoir à angle droit (90°) de la peau.
- Étirer la peau et raser dans le sens opposé de la pousse des poils.
- Pour un rasage optimal, remplacer la grille et le bloc de coupe du rasoir tous les 18 mois, ou lorsque les pièces sont usées.

Pour garder le rasoir en parfait état

Nettoyage automatisé

Le système automatisé de nettoyage et de recharge Braun Clean&Charge (pour le modèle 7546 seulement) répond à tous les besoins en matière de nettoyage et de lubrification du rasoir. Consulter les directives d'utilisation séparées.



Nettoyage manuel

Pour nettoyer facilement le rasoir après chaque rasage, le mettre hors tension. Appuyer sur les boutons de déclenchement pour soulever la grille du rasoir (ne pas l'enlever complètement). Mettre le rasoir sous tension pendant environ cinq à dix secondes pour faire sortir les poils.

Pour nettoyer à fond (une fois par semaine), enlever la grille du rasoir et la tapoter sur une surface plane. À l'aide de la brosse, nettoyer le bloc de coupe et l'intérieur de la tête pivotante. Environ toutes les quatre semaines, nettoyer le bloc de coupe à l'aide des agents nettoyants de Braun.

Si la peau est très sèche et si la durée de fonctionnement du rasoir semble diminuer, appliquer une goutte d'huile à machine légère sur la grille du rasoir.

Ne pas rincer le rasoir dans l'eau ni sous l'eau courante.

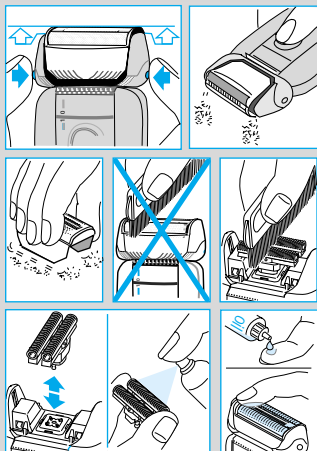

Remplacement des pièces du rasoir

La grille et le bloc de coupe du rasoir sont des pièces de précision qui s'usent à la longue. Remplacer la grille et le bloc de coupe du rasoir tous les 18 mois pour bénéficier d'un rasage supérieur à 25 %*.

(Grille et bloc de coupe du rasoir, pièce n° 7000)

(* Évaluation globale d'utilisateurs de Braun comparant le rasage obtenu à l'aide de nouvelles pièces à celui obtenu au moyen de pièces datant de 18 mois.)



7000

Maintenir la batterie en bon état

- Pour conserver la durée de vie de la batterie, il est nécessaire de la décharger tous les 6 mois (en utilisant le rasoir). Puis rechargez le rasoir jusqu'à sa pleine capacité. Ceci régénère la batterie.
- Ne jamais soumettre le rasoir à une température supérieure à 122 °F / 50 °C pendant de longues durées.

Accessoires

Offerts chez les dépositaires et aux centres de service après-vente Braun :

- **Braun Clean&Charge**
- **Grille et bloc de coupe du rasoir** (pièce n° 7000)
- **Cartouche de rechange (double emballage) CCR 2** (n° 5331)

Avis environnemental

L'appareil est muni d'une pile à l'hydrure de nickel. Cette pile ne contient aucun métal lourd toxique. Cependant, pour les besoins de recyclage des matières premières, ne pas jeter cet appareil dans les ordures ménagères lorsqu'il n'est plus utilisable, mais le retourner à un centre de service après-vente Braun ou à un centre de collecte approprié.



Sous réserve de modifications sans préavis.

POUR LE CANADA SEULEMENT

Garantie restreinte de deux ans (grille et bloc de coupe exclus)

Advenant un défaut de fonctionnement d'un rasoir Braun survenant au cours de la période de deux ans suivant la date d'achat, en raison d'un vice de matière ou de fabrication, et pourvu que le consommateur retourne l'appareil à un centre de service après-vente agréé, Braun Canada se réserve le choix de le réparer ou de le remplacer, sans aucuns frais supplémentaires pour le consommateur.

La présente garantie ne couvre pas tout produit endommagé par une chute, une modification, l'utilisation d'un courant inapproprié, un entretien ou des tentatives d'entretien par des centres de service après-vente non agréés, un usage impropre ou abusif, ***des anomalies dans la grille de rasage ou par l'usure normale des pièces de la tondeuse.***

Exclusion de garantie : La présente garantie est la seule garantie offerte par Braun Canada. Par la présente, Braun Canada rejette toute garantie implicite à l'égard de la qualité marchande ou de l'aptitude à des fins particulières. En aucun cas Braun ne sera tenue responsable des dommages indirects résultant de l'utilisation de ce produit.

PRECAUCIONES IMPORTANTES DE SEGURIDAD

Cuando utilice productos eléctricos, deben seguirse siempre ciertas precauciones de seguridad, incluyendo las siguientes:

Lea cuidadosamente las instrucciones antes de usar este aparato.

PELIGRO

Para reducir el riesgo de una descarga eléctrica:

1. No tome el aparato si éste se ha caído al agua.
Desconéctelo inmediatamente.
2. No lo utilice mientras se está bañando.
3. No coloque o guarde el aparato en algún lugar de donde pueda caerse al lavabo o a la tina.
No lo coloque en el agua u otro líquido, ni lo deje caer en ellos.
4. Desconecte siempre el aparato del enchufe excepto, cuando se este cargando.
5. Desconecte el aparato antes de limpiarlo.

**PARA USO DOMESTICO
CONSERVE
ESTAS INSTRUCCIONES**

ADVERTENCIA

Para reducir el riesgo de quemaduras, descarga eléctrica, fuego o lesiones personales:

1. Se debe supervisar detenidamente el uso de este aparato cuando sea empleado por niños o cerca de ellos.
2. Este aparato debe ser utilizado solo y únicamente para los fines descritos en este manual. No utilice accesorios que no hayan sido recomendados por el fabricante.
3. El aparato no debe ser expuesta a temperaturas inferiores a 0 °C ni superiores a + 40 °C, durante periodos largos de tiempo. Conserve el aparato y el cable siempre secos. No lo tome con las manos mojadas. No lo guarde en ambientes húmedos. Para evitar daños, no enrolle el cable alrededor del aparato. Es importante controlar periódicamente daños en el cable, particularmente en los extremos donde entra la clavija.
4. Nunca use este aparato si el cable ha sufrido algún daño, si no esta funcionando adecuadamente, si el aparato esta dañado o lo ha dejado caer, o si lo ha sumergido en agua. Lleve su aparato a cualquier Centro de Servicio Braun para su revisión y reparación.
5. Mantenga el cable lejos de superficies calientes.
6. Nunca inserte ningún tipo de objeto en las ranuras del aparato.
7. No usar al aire libre u operar cuando se estén usando productos en aerosol o cuando se administra oxígeno.
8. No use este aparato si se ha dañado o rota la laminilla, pues puede sufrir graves lesiones en la cara.
9. Conecte siempre primero el cable al aparato y después la clavija al enchufe. Para desconectarlo apague el aparato y luego desenchufe la clavija.

Su afeitadora Braun Syncro (sólo 7546) contiene un Braun Clean&Charge (por favor, consulte el manual de instrucciones).

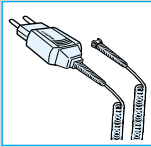

Importante

Utilice solo el cable de conexión a la red que se adjunta con la máquina. Si aprecia su cable dañado sustitúyalo inmediatamente.

Descripción

- | | |
|---------------------------------|---------------------------------------|
| 1 Protector de lámina | 7 Luces indicadoras de carga (verdes) |
| 2 Lámina | 8 Luz indicadora de baja carga (roja) |
| 3 Bloque de cuchillas | 9 Luz piloto |
| 4 Botón de extracción de lámina | 10 Conexión de la afeitadora |
| 5 Cortapatillas | |
| 6 Interruptor | |

Especificaciones técnicas:

- Potencia nominal: 7 W
- Tensión de alimentación a través de conexión a red: 100-240 V ≈
- Frecuencia nominal: 50 ó 60 Hz (adaptación automática)
- Voltaje de la afeitadora: 12-24 V

Proceso de carga

- Para la primera carga: Utilice el cable de conexión a red y conecte la afeitadora a la red con el interruptor en la posición «0» y cárguela al menos durante 4 horas (el enchufe puede llegar a calentarse).
- Una vez la afeitadora se haya cargado completamente, afeítese sin utilizar el cable hasta que se descargue completamente. Entonces, vuelva a recargarla hasta el máximo de su capacidad (las cargas siguientes podrá efectuarlas aproximadamente en 1 hora).
- Una carga completa le permitirá aproximadamente 50 minutos de afeitado sin cable, en función del crecimiento de su barba. Sin embargo, la capacidad máxima de batería se alcanzará únicamente después de varios procesos de carga / descarga.
- Rango de temperatura ambiente ideal para el proceso de carga: 15 °C-35 °C.

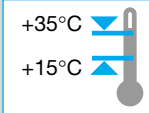
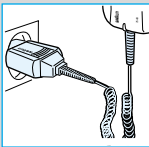
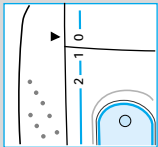

Indicadores luminosos

- La luz piloto indica que la afeitadora está conectada a la red.
- Cuando la batería recargable está completamente cargada, las 5 luces indicadoras de carga se iluminan (20% por luz), siempre que la afeitadora esté conectada a la red o encendida.
- La luz roja indicadora de baja carga se enciende de forma intermitente cuando la batería está por debajo del 20% de su capacidad, siempre que la afeitadora esté encendida. La capacidad restante será suficiente para 2 ó 3 afeitados adicionales.

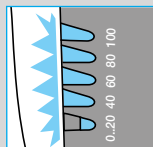

Afeitado

Posiciones del interruptor

0 = Apagado (el interruptor está apagado)

Presione y mueva hacia arriba el interruptor para poner en marcha la afeitadora:

1 = Afeitado con el cabezal basculante

El sistema de afeitado con el cabezal basculante se ajusta automáticamente a todos los contornos de la cara

2 = Afeitado con el cabezal basculante fijo en un ángulo determinado (permite un mejor afeitado en áreas difíciles como debajo de la nariz)

3 = Activa el cortapatillas para recortar patillas, bigote y barba.

Afeitado con cable

Si la batería recargable está descargada, puede afeitarse con la afeitadora conectada a la red a través del cable de conexión. (Si la afeitadora no funciona inmediatamente, recárguela durante 1 minuto aproximadamente en la posición «0».)

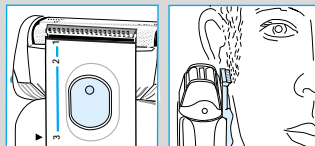
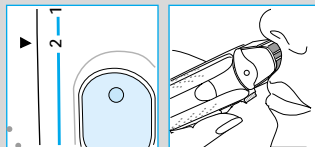
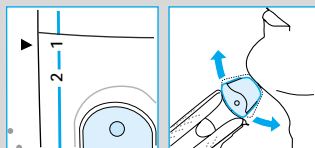

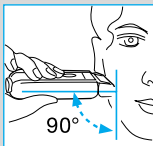

Recomendaciones para un afeitado perfecto

- Recomendamos que se afeite antes de lavarse, ya que la piel tiende a hincharse ligeramente después de lavarse.
- Mantenga la afeitadora en ángulo recto con la piel (90°).
- Estire la piel y deslice la afeitadora en la dirección contraria al crecimiento de la barba.
- Para asegurar un óptimo afeitado, recomendamos reemplazar la lámina y el bloque de cuchillas cada año y medio, o cuando se hayan deteriorado.

Mantenga su afeitadora en óptimo estado

Limpeza automática

El Braun Clean&Charge (sólo modelo 7546) se encarga de satisfacer todas las necesidades de limpieza y lubricación de su afeitadora. Por favor, consulte el apartado de instrucciones.



Limpeza manual

Para una fácil limpieza después de cada afeitado, apague la afeitadora. Presione los botones de extracción para levantar la lámina (no extraiga la lámina completamente). Encienda la afeitadora y manténgala encendida entre 5 y 10 segundos para que los restos del afeitado puedan desprenderse.

Para una limpieza en profundidad (semanal), extraiga la lámina y golpee suavemente en una superficie lisa. Limpie cuidadosamente el bloque de cuchillas y la zona interna del cabezal basculante con el cepillo. Aproximadamente cada cuatro semanas, limpie el bloque de cuchillas con los sprays limpiadores de Braun.

Si su piel es muy seca y observa que la acción de su afeitadora disminuye, aplique una gota de aceite de máquina en la lámina.

Recambio de componentes

La lámina y el bloque de cuchillas son componentes que, con el tiempo, pueden deteriorarse. Sustituya su lámina y bloque de cuchillas cada 18 meses y consiga un apurado 25 % superior.* (Lámina y bloque de cuchillas: componente n° 7000)

(* Test realizado con usuarios de Braun, comparando su afeitado con recambios nuevos y con éstos utilizados a los 18 meses.)

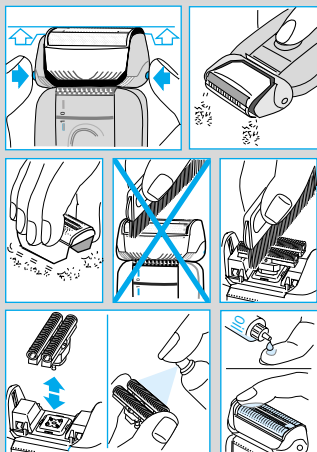

7000

7000

Mantenimiento de las baterías

- Para optimizar la vida útil de las baterías, éstas deben ser descargadas totalmente con la utilización habitual de la afeitadora cada 6 meses aproximadamente. Después, cargue de nuevo las baterías hasta su máxima capacidad.
- No exponga la afeitadora a temperaturas superiores a 50°C.

Accesorios

Disponibles en su comercio habitual o en un Servicio de Asistencia Técnica Braun:

- **Braun Clean&Charge**
- **Lámina y bloque de cuchillas** (componente n° 7000)
- **Cartucho CCR 2** (# 5331)

Aviso ecológico

Este aparato contiene acumuladores de níquel-hidruro. No contiene metales pesados contaminantes. Sin embargo, para reciclar las materias primas, no arroje este producto a la basura al final de su vida útil. Puede entregarlo en un Servicio de Asistencia Técnica Braun o en lugares de recogida apropiados.

Sujeto a cambio sin previo aviso.

Importado por:

Braun de México y Compañía, de CV, Calle Cuatro No. 4,
Fraccionamiento Industrial Alce Blanco,
Naucalpan de Juárez, Edo. de México,
C.P. 53370, Tel. (05) 387-19-00
R.F.C. BME 830701 4Z0



SÓLO PARA MEXICO

2 años de garantía limitada

Braun de México garantiza que este producto está libre de cualquier defecto de fabricación o mano de obra por un período de dos años a partir de la fecha de compra. Si llegara a mostrar algún defecto, Braun de México, salvo propia opinión, reparará o reemplazará el aparato sin cargo alguno.

1. Devuelva el aparato por correo (gastos de envío y seguro pagados) indicando las razones de la devolución a: Departamento de Servicio, Braun de México y Cía. de C. V., Calle 4 No. 4, Fracc. Industrial Alce Blanco, C. P. 53370, Naucalpan, Edo. de Méx., o a alguno de nuestros centros de servicio autorizados.
2. Adjunte nota de compra fechada.

Esta garantía no ampara defectos ocasionados por: accidente, falta de uso, abuso, falta de aseo, agua, pizotones, mal uso, intervención de centros de servicio no autorizados o falta de mantenimiento.

TODAS LAS GARANTIAS IMPLICITAS INCLUYENDO CUALQUIER GARANTIA IMPLICITA COMERCIAL O ADECUACION PARA CUALQUIER PROPOSITO PARTICULAR ESTAN LIMITADAS A UNA DURACION DE 2 AÑOS A PARTIR DE LA FECHA DE COMPRA. DE NINGUNA MANERA BRAUN DE MEXICO SERA RESPONSABLE POR DAÑOS INDIRECTOS QUE RESULTEN DEL USO DE ESTE PRODUCTO.