

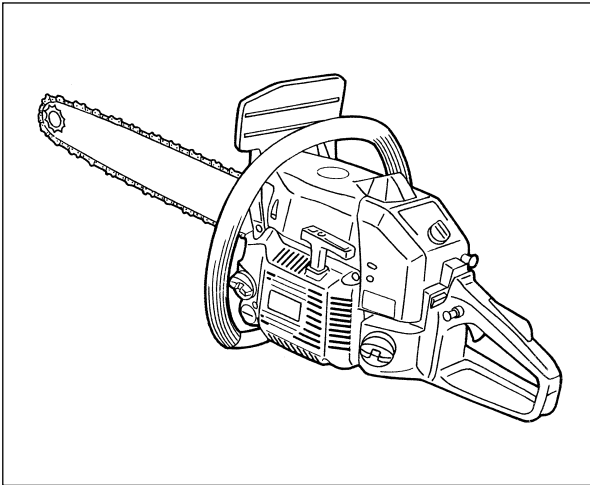

OWNER/OPERATOR MANUAL MODE D'EMPLOI MANUAL DE INSTRUCCIONES



CHAINSAW

TRONÇONEUSES

MOTOSIERRAS

G621AVS

⚠ WARNING ⚠

The engine exhaust from this product contains chemicals known to the State of California to cause cancer, birth defects or other reproductive harm.

⚠ AVERTISSEMENT ⚠

Les échappements du moteur de ce produit contiennent des produits chimiques connus par l'Etat de Californie comme étant responsables de cancers, d'anomalies congénitales et d'autres atteintes à l'appareil reproducteur.

⚠ ADVERTENCIA ⚠

Los gases de escape del motor de este producto contienen sustancias químicas conocidas por el Estado de California como causantes de cáncer, malformaciones en recién nacidos y otros problemas de reproducción.

⚠ WARNING ⚠

Before using our product, please read this manual carefully to understand the proper use of your unit.

⚠ AVERTISSEMENT ⚠

Avant d'utiliser ce produit, veuillez lire attentivement ce manuel afin de bien comprendre le bon fonctionnement de cet appareil.

⚠ ADVERTENCIA ⚠

Antes de usar nuestros productos, lea detenidamente este manual a fin de familiarizarse con el uso correcto de este aparato.

APPLICABLE SERIAL NUMBERS :

642078 and up

NUMEROS DE SERIE APPLICABLES :

642078 et au-delà

NÚMEROS DE SERIE APLICABLES:

642078 y superior

SAFETY FIRST

Instructions contained in warnings within this manual marked with a  symbol concern critical points which must be taken into consideration to prevent possible serious bodily injury, and for this reason you are requested to read all such instructions carefully and follow them without fail.



■ WARNINGS IN THE MANUAL

WARNING

This mark indicates instructions which must be followed in order to prevent accidents which could lead to serious bodily injury or death.

IMPORTANT

This mark indicates instructions which must be followed, or it leads to mechanical failure, breakdown, or damage.

NOTE

This mark indicates hints or directions useful in the use of the product.

Contents

1. Parts location	4
2. Specifications.....	4
3. Warning labels on the machine	6
4. Symbols on the machine	8
5. For safe operation	10
6. Installing guide bar and saw chain	18
7. Fuel and chain oil	20
8. Operation	26
9. Sawing	34
10. Maintenance	40
11. Maintenance of saw chain and guide Bar	46
12. Troubleshooting guide	50
13. Storage.....	52
14. Disposal	52
15. Parts list	53

! SECURITE

Les instructions contenues dans les mises en garde de ce mode d'emploi portant le symbole **!** concernent les points critiques qui doivent être pris en considération pour éviter les blessures corporelles graves, c'est pourquoi ces précautions doivent être rigoureusement suivies.

■ DIFFERENTS TYPES D'AVERTISSEMENT DE CE MODE D'EMPLOI

! AVERTISSEMENT

Les instructions repérées par ce symbole doivent être rigoureusement suivies afin d'éviter tout accident pouvant entraîner des blessures corporelles graves ou la mort.

! IMPORTANT

Les instructions repérées par ce symbole doivent être suivies afin d'éviter tout incident mécanique, panne ou endommagement de la machine.

REMARQUE

Remarques utilisées dans des instructions ou conseils supplémentaires pour l'utilisation de cette produit.

! LA SEGURIDAD PRIMERO

Las instrucciones que aparecen en este manual bajo las advertencias marcadas con el símbolo **!** hacen referencia a puntos críticos que deben tomarse en consideración para evitar posibles lesiones físicas; por esta razón, le solicitamos que lea detenidamente todas estas instrucciones y que las siga estrictamente.

■ ADVERTENCIAS CONTENIDAS EN EL MANUAL

! ADVERTENCIA

Bajo este símbolo aparecen instrucciones que se deben seguir a fin de evitar accidentes que pueden causar serias lesiones físicas o la muerte.

! IMPORTANTE

Bajo este símbolo aparecen instrucciones importantes que se deben seguir; ignorar estas instrucciones puede ocasionar fallos mecánicos, desperfectos o daños.

NOTA

Este símbolo hace referencia a consejos o indicaciones que son de utilidad para el uso del producto.

Tables des matieres

1. Emplacement des pieces.....5
 2. Fiche technique5
 3. Etiquettes d'avertissement sur la machine7
 4. Symboles utilises sur la machine.....9
 5. Consignes de securite11
 6. Montage du guide-chaîne et de la chaîne19
 7. Carburant et huile de chaîne21
 8. Fonctionnement27
 9. Travail à la tronçonneuse35
 10. Entretien41
 11. Entretien de la chaîne et du guide-chaîne47
 12. Guide de dépannage51
 13. Rangement52
 14. Mise au rebut52
 15. Liste des pièces53

Contenido

1. Situación de las piezas.....5
 2. Especificaciones5
 3. Etiqueta de advertencia en la máquina7
 4. Símbolos presentes en la máquina9
 5. Instrucciones de seguridad.....11
 6. Instalación de la barra guía y de la cadena de la motosierra.....19
 7. Combustible y aceite de la cadena.....21
 8. Uso27
 9. Utilización de la motosierra.....35
 10. Mantenimiento41
 11. Mantenimiento de la cadena de la motosierra y de la barra guía.....47
 12. Guía para la localización de averías.....51
 13. Almacenamiento52
 14. Eliminación52
 15. Lista de piezas.....53

1. Parts location

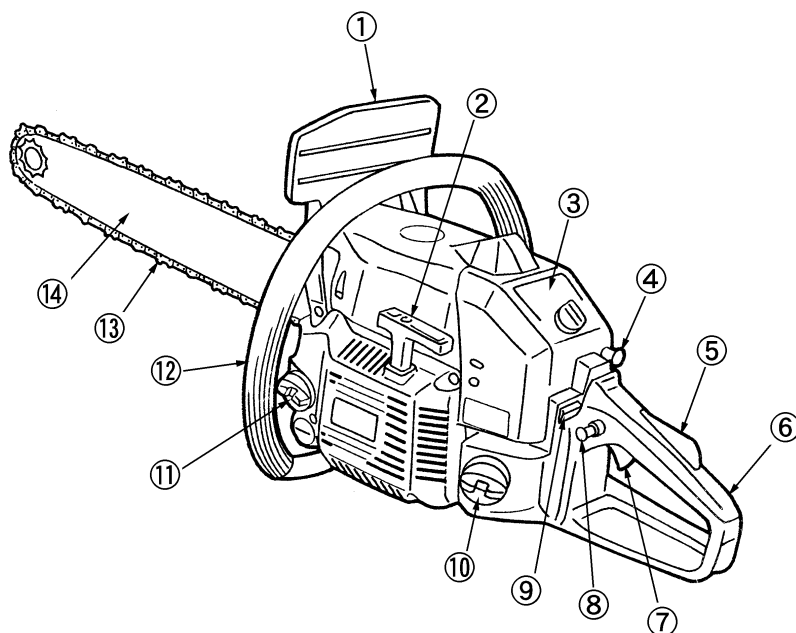

1. Front guard
2. Starter knob
3. Air cleaner
4. Choke knob
5. Throttle interlock
6. Right handle
7. Throttle lever
8. Latch
9. Engine switch
10. Fuel tank
11. Oil tank
12. Left handle
13. Saw chain
14. Guide Bar

2. Specifications

■ G621AVS

Power unit :

Displacement	62.0(3.78) cc(cu. in.)
Fuel	Mixture(Gasoline 50 : Two-cycle oil 1) (when using RedMax/ZENOAH genuine oil)
Fuel tank capacity	670(1.41) cc(pints)
Chain oil	Motor oil SAE #10W-30
Oil tank capacity	350(0.74) cc(pints)
Carburetor	Diaphragm type (Walbro HDA)
Ignition system	Pointless (CDI)
Spark plug	Champion RCJ-7Y
Oil feeding system	Automatic pump with adjuster
Sprocket Teeth x Pitch	7T x 9.53(3/8) mm(in.)
Dimensions (L x W x H).....	433 x 255 x 285(17.3 x 10.2 x 11.4) mm(in.)
Dry weight : Power unit only	5.3(11.9) kg(lbs)

Cutting head :

Guide bar : Type-Size	Sprocket nose – 45(18), 50(20), 60(24) cm(in.)
Saw chain : Type – Pitch – Gauge	Oregon 72V – 9.53(3/8) – 1.27(.050) mm(in.)

Specifications are subject to change without notice.

1. Emplacement des pieces

1. Garde avant
2. Poignée de démarrage
3. Filtre à air
4. Bouton de starter
5. Poussoir de sécurité
6. Manette de droite
7. Levier d'allumage
8. Verrou
9. Interrupteur
10. Réservoir de carburant
11. Réservoir d'huile
12. Manette de gauche
13. Chaîne
14. Guide-chaîne

1. Situación de las piezas

1. Protector delantero
2. Arrancador
3. Filtro de aire
4. Botón del estrangulador
5. Seguro del acelerador
6. Asa derecha
7. Palanca del acelerador
8. Cierre
9. Interruptor
10. Tanque de combustible
11. Tanque de aceite
12. Asa izquierda
13. Cadena de la motosierra
14. Barra guía

2. Fiche technique

■ G621AVS

Groupe moteur :

Cylindrée	62,0(3,78) cm ³ (cu. in.)
Carburant	Mélange (Essence/Huile moteur 2-temps: 50/1) (Lors de l'utilisation de la véritable huile RedMax/ZENOAH)
Contenance du réservoir de carburant	670(1,41) cm ³ (pints)
Huile de chaînes	Huile moteur SAE# 10W-30
Contenance du réservoir d'huile	350(0,74) cm ³ (pints)
Carburateur	Type à membrane (Walbro HDA)
Allumage	Sans contact (CDI)
Bougie	Champion RCJ-7Y
Alimentation en huile	Pompe automatique avec dispositif de réglage
Roue dentée (Nombre de dents x Pas)	7T x 9,53(3/8) mm(in.)
Dimensions (Long.xLarg.xHaut.)	433 x 255 x 285(17,3 x 10,2 x 11,4) mm(in.)
Poids à vide : Groupe moteur seulement	5,3(11,9) kg(lbs)

Lampe de coupe :

Guide-chaîne : Type-Taille	Sprocket nose – 45(18), 50(20), 60(24) cm(in.)
Chaîne : Type – Longueue des maillons – Largeur	Oregon 72V – 9,53(3/8) –1.27(,050) mm(in.)

Les caractéristiques peuvent être modifiées sans préavis.

2. Especificaciones

■ G621AVS

Unidad de potencia :

Cilindradat	62,0(3,78) cm ³ (cu. in.)
Combustible	Mezcla (Gasolina: 50, Aceite para motores de doe tiempos: 1) (al utilizar el aceite auténtico de RedMax/ZENOAH)
Capacidad del tanque de combustible	670(1,41) cm ³ (pints)
Aceite para la cadena	Aceite para motores SAE# 10W-30
Capacidad del tanque de aceite	350(0,74) cm ³ (pints)
Caburador	Tipo diafragma (Walbro HDA)
Sistema de encendido	Sans contact (CDI)
Bujía	Champion RCJ-7Y
Sistema de alimentación de aceite	Bomba automática con ajustador
Rueda dentada (Dientes x Paso)	7T x 9,53(3/8) mm(in.)
Dimensions (Lar x An x Al)	433 x 255 x 285(17,3 x 10,2 x 11,4) mm(in.)
Peso seco : Sólo unidad de potencia	5,3(11,9) kg(lbs)

Lampe de coupe:

Barra guía : Tipo-Dimensiones	Extremo con rueda dentaba – 45(18), 50(20), 60(24) cm(in.)
Cadena de la motosierra : Tipo – Paso – Calibre	Oregon 72V – 9,53(3/8) –1.27(,050) mm(in.)

Las especificaciones están sujetas a cambios y modificaciones sin previo aviso.

3. Warning labels on the machine



(1)

(1) Read operator's instruction book before operating this machine.



(2)

(2) Wear head, eye and ear protection.



(3)

(3) Use the chain saw with two hands.



(4)

(4) Warning! Danger of kickback.



(5)

(5) Read, understand and follow all warnings.

3. Etiquettes d'avertissement sur la machine**3. Etiqueta de advertencia en la máquina**

(1) Lire le manuel avant d'utiliser cette machine.

(1) Antes de utilizar esta máquina, leer el manual del operador.

(2) Porter casque, lunettes de protection et protège-oreilles.

(2) Llevar casco, gafas y auriculares de protección.

(3) Utiliser la tronçonneuse en se servant des deux mains.

(3) Sujete siempre la motosierra con ambas manos.

(4) Avertissement ! Phénomène de rebond dangereux.

(4) ¡Advertencia! Advertencia sobre el peligro de sacudida.

(5) Lisez, cherchez à comprendre et suivez toutes les instructions.

(5) Lea, comprenda y siga todas las advertencias.

4. Symbols on the machine

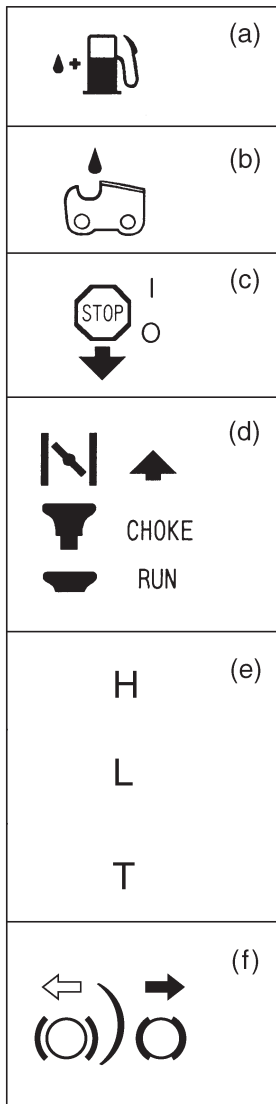

For safe operation and maintenance, symbols are carved in relief on the machine.
According to these indications, please be careful not to make any mistake.

(a) The port to refuel "MIX GASOLINE"

Position: Fuel cap

(b) The port to top up chain oil

Position: Oil cap

(c) Setting the switch to the "I" position, the engine starts.

Setting the switch to the "O" position, the engine stops immediately.

Position: Rear-left of the unit

(d) Starting the engine. If you pull out the choke knob (at the back-right of the rear handle) to the point of the arrow, you can set the starting mode as follows:

- *First-stage position* – starting mode when the engine is warm.
- *Second-stage position* – starting mode when the engine is cold.

Position: Upper-right of the aircleaner cover

(e) The screw under the "H" stamp is The High-speed adjustment screw.

The screw under the "L" stamp is The Slow-speed adjustment screw.

The screw at the left of the "T" stamp is the Idle adjustment screw.

Position: Left side of the rear handle

(f) Shows the directions that the chain brake is released (white arrow) and activated (black arrow).

Position: Front of the chain cover

■ EMISSION CONTROL

An emission control label is located on the engine.

IMPORTANT ENGINE INFORMATION

THIS ENGINE CONFORMS TO U.S. EPA PH1 FOR SMALL OFF-ROAD ENGINES.

COMPLIANCE PERIOD : CATEGORY A

ENGINE FAMILY : 7KZXS.0625BD ; EM*1

ENGINE DISPLACEMENT : 62cc

REFER TO OWNER'S MANUAL FOR MAINTENANCE, SPECIFICATIONS AND ADJUSTMENTS.

MANUFACTURED:

 **RedMax** Husqvarna Zenoah Co., Ltd.

USE JASO FC OR ISO EGC GRADE 50:1 OIL.

*1: The initial number will be changed every year of manufacturing.

4. Symboles utilisés sur la machine



Pour une utilisation et un entretien sûrs, les symboles sont gravés en relief sur la machine.
Selon ces indications, faire attention de ne pas commettre d'erreur.

(a) Orifice de remplissage de "MELANGE DEUX TEMPS"

Emplacement: Près du bouchon de carburant

(b) Orifice de remplissage d'huile de chaîne

Emplacement: Près du bouchon d'huile

(c) Régler le commutateur sur la "I" position, le moteur démarre.

Régler le commutateur sur la position "O", et le moteur s'arrête immédiatement.

Emplacement: Partie arrière-gauche de l'appareil

(d) Au démarrage du moteur, si on tire le bouton du starter (à droite à l'arrière du levier arrière) jusque la pointe de la flèche, le mode de démarrage peut être réglé comme suit :

- *Premier cran – mode démarrage à chaud.*
- *Second cran – mode démarrage à froid.*

Emplacement: Partie supérieure droite du cache de filtre à air

(e) La vis sous la marque "H" est la vis de réglage Grande vitesse.

La vis sous la marque "L" est la vis de réglage Petite vitesse.

La vis à gauche de la marque "T" est la vis de réglage Vitesse neutre.

Emplacement: Côté gauche de la poignée arrière

(f) Indique le sens dans lequel le frein de chaîne est lâché (flèche blanche) et engagé (flèche noire).

Emplacement: Partie avant du cache de chaîne

■ MESURES DE LUTTE CONTRE LES EMISSIONS

Une étiquette de mesures de lutte contre les émissions se trouve sur le moteur.

Information du moteur importante

Ce moteur est conforme aux règlements U.S. EPA PH1 pour les petits moteurs du offroad.

Période de l'acquiescement : CATEGORY A

Type de moteur : 7KZXS.0625BD ; EM^{*1}

Cylindrée du moteur : 62cc

Se référer au manuel de l'utilisateur pour les spécifications d'entretien et les réglages.

FABRIQUE PAR:



Husqvarna Zenoah Co., Ltd.

Utilise JASO FC ou ISO EGC 50:1 Huile.

*1: Le nombre initial changera chaque année de la fabrication.

4. Símbolos presentes en la máquina



Para un uso y mantenimiento seguros se han grabado en relieve los siguientes símbolos sobre la máquina.
Con respecto de estos símbolos, tenga cuidado de no cometer ningún error.

(a) Aviso de que es tiempo de reponer combustible mezclado "MIX GASOLINE".

Posición: Cerca de la tapa del combustible

(b) Aviso de que ya es tiempo de volver a agregar el aceite de la cadena.

Posición: Cerca de la tapa del aceite

(c) Fijando el interruptor al "I" posición, el motor comienza.

Ajuste el interruptor a la posición "O", el motor se detendrá inmediatamente.

Posición: La parte posterior izquierda de la unidad

(d) Si encendiendo el motor, usted tira del obturador (choke) (ubicado detrás y a la derecha de la manilla trasera) hasta el punto marcado con una flecha, puede ajustar el encendido de la máquina como sigue:

- *Posición de primera etapa – modo de encendido cuando el motor está caliente.*
- *Posición de segunda etapa – modo de encendido cuando el motor está frío.*

Posición: En la parte superior derecha de la tapa del depurador de aire

(e) El tornillo ubicado bajo la marca "H" es el tornillo de ajuste de alta velocidad de la sierra.

El tornillo ubicado bajo la marca "L" es el tornillo de ajuste de baja velocidad de la sierra.

El tornillo ubicado a la izquierda de la marca "T" es el tornillo de ajuste de marcha en vacío o de régimen mínimo.

Posición: Al lado izquierdo de la manilla trasera

(f) Muestra la dirección en la cual el freno de la cadena es liberado (flecha blanca) y activado (flecha negra).

Posición: En la parte frontal de la cubierta de la cadena

■ Control de emisiones

El motor lleva una etiqueta de control de emisiones.

Información importante acerca del motor

Este motor cumple con las regulaciones U.S. EPA PH1 para los motores del offroad pequeños.

período de complacencia : CATEGORY A

Tipo de motor : 7KZXS.0625BD ; EM^{*1}

Cilindrada del motor : 62cc

Consulte el manual del propietario para las especificaciones y ajustes de mantenimiento.

Fabricado por:



Husqvarna Zenoah Co., Ltd.

USE JASO FC o ISO EGC GRADE 50:1 Aceite.

*1: El número inicial cambiará cada año de fabricación.

⚠ 5. For safe operation

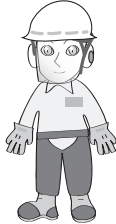

1. Never operate a chain saw when you are fatigued, ill, or upset, or under the influence of medication that may make you drowsy, or if you are under the influence of alcohol or drugs.
2. Use safety footwear, snug fitting clothing and eye, hearing and head protection devices. Use the vibration-proof glove.
3. Keep the saw chain sharp and the saw, including the AV system, well maintained. A dull chain will increase cutting time, and pressing a dull chain through wood will increase the vibrations transmitted to your hands. A saw with loose components or with damaged or worn AV buffers will also tend to have higher vibration levels.
4. All the above mentioned precautions do not guarantee that you will not sustain whitefinger disease or carpal tunnel syndrome. Therefore, continual and regular users should monitor closely the condition of their hands and fingers. If any of the above symptoms appear, seek medical advice immediately.



5. Always use caution when handling fuel. Wipe up all spills and then move the chain saw at least 3 m from the fueling point before starting the engine.
6. Eliminate all sources of sparks or flame (i.e. smoking, open flames, or work that can cause sparks) in the areas where fuel is mixed, poured, or stored.
7. Do not smoke while handling fuel or while operating the chain saw.
8. Do not allow other persons to be near the chain saw when starting or cutting. Keep bystanders and animals out of the work area. Children, pets and bystanders should be a minimum of 10 m away when you start or operate the chain saw.

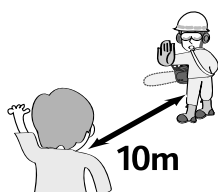

▲ 5. Consignes de sécurité

1. Ne jamais utiliser une tronçonneuse lorsqu'on est fatigué, malade, énervé, sous l'influence de médicaments entraînant vertige ou somnolence, ou encore sous l'influence de l'alcool ou de drogues.
2. Porter des chaussures de sécurité, des vêtements moulants, des lunettes de protection, un casque de sécurité et un casque anti-bruit.
Utiliser les gants anti-vibrations.
3. Maintenir la chaîne de scie bien tendue et la scie, y compris le système AV, bien entretenue. Une chaîne lâche augmente le temps de coupe ainsi que les vibrations dans les mains lorsque la chaîne est appuyée contre le bois. Le niveau de vibration augmente également sur les scies dont les pièces sont desserrées, ou dont les tampons AV sont endommagés ou usés.
4. Toutes les précautions indiquées ci-dessus ne constituent pas une garantie de protection contre la maladie des mains blanches ou le syndrome du canal carpien. Les personnes qui utilisent régulièrement la scie devront surveiller attentivement l'état de leurs mains et de leurs doigts.
Dès que l'un de ces symptômes apparaît, veuillez consulter votre médecin.
5. Observer les précautions d'usage avec le carburant. Essuyer immédiatement l'essence répandue et éloigner le bidon d'essence d'au moins 3 mètres avant de mettre le moteur de la tronçonneuse en marche.
6. Ne tolérer aucune flamme ou source d'étincelles à proximité de l'endroit où est entreposée l'essence et pendant la préparation du mélange ou le remplissage du réservoir. (S'abstenir de fumer, de faire du feu ou d'utiliser un outil produisant des étincelles.)
7. Ne jamais fumer en manipulant l'essence ou en utilisant la tronçonneuse.
8. Ne pas mettre la tronçonneuse en marche à proximité d'autres personnes. Ne pas tolérer la présence d'enfants ou d'animaux sur le lieu de travail. Faire éloigner toute personne ou animal d'au moins 10 mètres avant de mettre en marche et d'utiliser la tronçonneuse.

▲ 5. Instrucciones de seguridad

1. Nunca opere la motosierra cuando esté fatigado, enfermo o irritado, ni cuando esté bajo la influencia de medicamentos que pueden causar somnolencia, ni cuando esté bajo el efecto de alcohol o drogas.
2. Utilice calzado seguro, ropa ajustada y dispositivos protectores para los ojos, oídos y para la cabeza.
Utilice guantes a prueba de vibraciones.
3. Mantenga la cadena de la sierra afilada, y la sierra, incluido el sistema de AV, en buen estado de mantenimiento. Una cadena desafilada requerirá mayor tiempo de corte, y la presión de una cadena desafilada a través de maderas incrementará las vibraciones transmitidas a las manos del operador. Una sierra con componentes flojos o con amortiguadores de AV dañados o desgastados también tenderá a presentar mayor nivel de vibraciones.
4. Todas las precauciones anteriormente mencionadas no garantizan que el operador de la sierra no sufrirá la enfermedad de Raynaud (dedos blancos) o el síndrome del túnel carpiano. Por lo tanto, los usuarios habituales y continuos deben monitorear cuidadosamente el estado de sus manos y dedos.
En caso de que aparezca cualquiera de los síntomas anteriores, el usuario deberá consultar con un médico de inmediato.
5. Maneje el combustible con sumo cuidado. Seque inmediatamente todo resto de combustible derramado. Aleje la motosierra como mínimo 3 metros del lugar de carga de combustible antes de hacer arrancar el motor.
6. Elimine toda fuente de chispas o llamas (por ejemplo, cigarrillos encendidos, llamas vivas o trabajos que puedan causar chispas) en áreas en que deba mezclarse, cargarse o almacenarse combustible.
7. No fume mientras maneja combustible o mientras opera la motosierra.
8. No permita que otras personas estén cerca de la motosierra al hacer arrancar el motor o al cortar. Evite que haya personas o animales en el área de trabajo. Asegúrese de que los niños, animales domésticos, así como otras personas estén a una distancia mínima de 10 metros antes de hacer arrancar el motor o de utilizar la motosierra.

⚠ 5. For safe operation

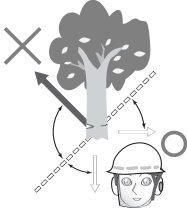

Never start cutting until you have a clear work area, secure footing, and a planned retreat path from the falling tree.



10. Always hold the chain saw firmly with both hands when the engine is running. Use a firm grip with thumb and fingers encircling the chain saw handles.

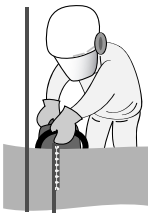

11. Keep all parts of your body away from the saw chain when the engine is running.



12. Before you start the engine, make sure the saw chain is not contacting anything.

13. Always carry the chain saw with the engine stopped, the guide bar and saw chain to the rear, and the muffler away from your body.



14. Always inspect the chain saw before each use for worn, loose, or damaged parts. Never operate a chain saw that is damaged, improperly adjusted, or is not completely and securely assembled. Be sure that the saw chain stops moving when the throttle control trigger is released.



15. All chain saw service, other than the items listed in the Owner's Manual, should be performed by competent chain saw service personnel. (E.g., if improper tools are used to remove the flywheel, or if an improper tool is used to hold the flywheel in order to remove the clutch, structural damage to the flywheel could occur which could subsequently cause the flywheel to disintegrate.)

▲ 5. Consignes de securite

9. Avant de commencer à tronçonner, dégager le lieu de travail, prévoir une voie de retraite pour le moment où l'arbre va choir et bien se caler les pieds pour assurer sa posture.

10. Lorsque le moteur est en marche, tenir fermement la tronçonneuse à deux mains. Saisir la poignée et le guidon à pleine main.

11. Ne jamais approcher la main ou toute autre partie du corps de la chaîne lorsque le moteur est en marche.

12. Avant de mettre le moteur en marche, vérifier que rien ne touche la chaîne.

13. Lorsqu'on se déplace avec la tronçonneuse, le moteur doit être arrêté. Porter la tronçonneuse par le guidon avec la chaîne vers l'arrière. Veiller à ne pas se brûler contre le pot d'échappement.
14. Avant de se servir de la tronçonneuse, contrôler l'état de la chaîne (usure, tension, etc.). Ne jamais utiliser une tronçonneuse endommagée, mal réglée, mal remontée ou dépourvue de ses carters. Vérifier que la chaîne s'immobilise lorsque qu'on relâche la gâchette d'accélérateur.

15. Toute intervention d'entretien non décrite dans le présent mode d'emploi doit être confiée à un personnel d'entretien qualifié. (En particulier, toute tentative de démontage du volant ou de l'embrayage sans disposer des outils appropriés risque de fissurer le volant qui pourrait ensuite se désintégrer en marche.)

▲ 5. Instrucciones de seguridad

9. Nunca comience a cortar antes de tener un área de trabajo despejada, un buen apoyo para los pies y un escape seguro para evitar el árbol al caer.

10. Sostenga la motosierra firmemente con ambas manos mientras el motor está en funcionamiento. El pulgar y los dedos de ambas manos deben sostener firmemente las manijas de la motosierra.

11. Mantenga alejadas todas las partes del cuerpo de la cadena de la motosierra mientras el motor está en funcionamiento.

12. Antes de hacer arrancar el motor, asegúrese de que la cadena de la motosierra no esté en contacto con objeto alguno.

13. Transporte la motosierra sólo mientras el motor está apagado, orientando la barra guía y la cadena de la moto-sierra hacia atrás y manteniendo el silenciador alejado del cuerpo.
14. Antes de cada uso, examine cuida-dosamente la cadena de la moto-sierra por posibles muestras de partes desgastadas, flojas o dañadas. Nunca utilice la motosierra si ésta está dañada, mal ajustada o no está completa y seguramente montada. Verifique que la cadena de la motosierra deje de moverse al soltar el gatillo de control del acelerador.

15. Todos los servicios de la motosierra, excepto los indicados en la lista del Manual del propietario, deben ser efectuados por personal de servicio de motosierras competente. (Si se utilizan herramientas incorrectas para desmontar el volante o si se trata de desmontar el embrague sosteniendo el volante con una herramienta incorrecta, pueden producirse daños estructurales en el mismo, los cuales a su vez podrían posteriormente llevar a la desintegración del volante.)

! 5. For safe operation

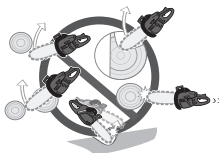
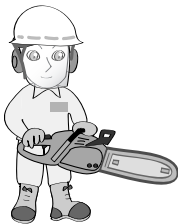
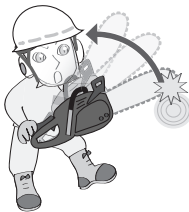

16. Always shut off the engine before setting it down.
17. Use extreme caution when cutting small size brush and saplings because slender material may catch the saw chain and be whipped toward you or pull you off balance.
18. When cutting a limb that is under tension, be alert for spring-back so that you will not be struck when the tension in the wood fibers is released.
19. Never cut in high wind, bad weather, when visibility is poor or in very high or low temperatures. Always check the tree for dead branches which could fall during the felling operation.
20. Keep the handles dry, clean and free of oil or fuel mixture.
21. Operate the chain saw only in well ventilated areas. Never start or run the engine inside a closed room or building. Exhaust fumes contain dangerous carbon monoxide.
22. Do not operate the chain saw in a tree unless specially trained to do so.
23. Guard against kickback. Kickback is the upward motion of the guide bar which occurs when the saw chain at the nose of the guide bar contacts an object. Kickback can lead to dangerous loss of control of the chain saw.

24. When transporting your chain saw, make sure the appropriate guide bar scabbard is in place.

KICKBACK SAFETY PRECAUTIONS FOR CHAIN SAW USERS

! WARNING

- Kickback may occur when the nose or tip of the guide bar touches an object, or when the wood closes in and pinches the saw chain in the cut. Tip contact in some cases may cause a lightning fast reverse reaction, kicking the guide bar up and back towards the operator. Pinching the saw chain along the top of the guide bar may push the guide bar rapidly back towards the operator. Either of these reactions may cause you to lose control of the saw, which could result in serious personal injury.
- Do not rely exclusively on the safety devices built

▲ 5. Consignes de securite

16. Toujours arrêter le moteur avant de poser la tronçonneuse.
17. Observer la plus grande prudence en coupant les broussailles. Une liane ou un arbrisseau se prenant dans la chaîne risquent de faire perdre l'équilibre ou de cingler le visage.
18. Lorsqu'on coupe une branche en flexion, prendre garde à la détente au moment où les fibres porteuses sont sectionnées.
19. Ne coupez jamais si le temps est mauvais, si la visibilité est insuffisante ou si la température est trop basse ou trop élevée. Assurez-vous qu'il n'y a pas de branches sèches qui puissent tomber pendant la coupe.
20. Maintenir la poignée et le guidon toujours propres et secs; essuyer immédiatement toute trace d'huile, de graisse ou de carburant.
21. La tronçonneuse ne doit être utilisée qu'en plein air ou dans un local bien ventilé. Ne jamais mettre en marche ou laisser tourner le moteur dans un local fermé. Les gaz d'échappement sont dangereux car ils contiennent du monoxyde de carbone.
22. Sans entraînement spécial, s'abstenir d'utiliser la tronçonneuse juché sur un arbre.
23. Prendre garde au rebond, particulièrement dangereux car la tronçonneuse risque d'échapper des mains. On appelle rebond le brusque saut de la tronçonneuse lorsque la chaîne à l'extrémité du guide-chaîne bute contre quelque chose.
24. Pour transporter la tronçonneuse, recouvrir la chaîne de son fourreau.

PRECAUTIONS A OBSERVER POUR EVITER LE REBOND DE LA TRONÇONNEUSE

▲ AVERTISSEMENT

- Le phénomène de rebond de la tronçonneuse se produit lorsque l'extrémité du guide-chaîne heurte quelque chose ou lorsque la coupe se resserre et coince la chaîne. Si le guide-chaîne bute contre un objet, il arrive que la tronçonneuse saute en l'air et se retourne contre l'opérateur. Si la chaîne coince dans la coupe se resserrant vers le haut, la tronçonneuse est brusquement refoulée en arrière vers l'opérateur. Dans les deux cas, la perte de contrôle de l'outil peut résulter en un très grave accident corporel.

▲ 5. Instrucciones de seguridad

16. Asegúrese de apagar el motor antes de bajar la motosierra.
17. Trabaje con sumo cuidado al cortar arbustos o árboles jóvenes. El material frágil de éstos puede quedar trabado en la cadena de la motosierra y volar hacia el operador o bien producir un tirón que puede hacer que éste pierda el equilibrio.
18. Al cortar una rama que está bajo tensión, esté preparado para saltar hacia atrás para evitar ser golpeado cuando se libera la tensión de las fibras de la madera.
19. No corte cuando hace mal tiempo, con escasa visibilidad o con temperaturas demasiado rígidas o elevadas. Asegúrese de que no hay ramas secas que pueden caer.
20. Mantenga las manijas secas, limpias y libres de mezcla de combustible.
21. Utilice la motosierra sólo en lugares con ventilación adecuada. Nunca haga arrancar el motor en un lugar cerrado o dentro de un edificio. Los gases del escape contienen monóxido de carbono, que es una sustancia sumamente peligrosa.
22. Nunca trate de talar un árbol utilizando la motosierra si no tiene el entrenamiento adecuado para esta clase de tarea.
23. Protégase adecuadamente contra el contragolpe de la motosierra. El contragolpe es un movimiento hacia arriba que se produce cuando el extremo de la barra guía hace contacto con un objeto. Esto puede hacer que se pierda el control de la motosierra, lo cual resulta sumamente peligroso.
24. Al transportar la motosierra, asegúrese de que la barra guía esté correctamente trabada.

PRECAUCIONES CONTRA EL CONTRAGOLPE PARA USUARIOS DE MOTOSIERRAS

▲ ADVERTENCIA

- El contragolpe puede producirse si la barra guía toca un objeto o cuando la madera se cierra y hace que la cadena de la motosierra quede trabada en el corte. El contacto de la punta en algunos casos puede causar una reacción en sentido inverso sumamente rápida, moviendo la barra guía hacia arriba y hacia el operador. Si la cadena de la motosierra queda trabada en una posición del borde superior de la barra guía, ésta puede ser empujada hacia el operador. En cualquiera de estos casos, el operador puede perder el control de

⚠ 5. For safe operation

into your saw. As a chain saw user you should take several steps to keep cutting jobs free from accident or injury.

- (1) With a basic understanding of kickback you can reduce or eliminate the element of surprise. Sudden surprise contributes to accidents.
- (2) Keep a good grip on the saw with both hands, the right hand on the rear handle, and the left hand on the front handle, when the engine is running. Use a firm grip with thumbs and fingers encircling the chain saw handles. A firm grip will help you reduce kickback and maintain control of the saw.



- (3) Make certain that the area in which you are cutting is free from obstructions. Do not let the nose of the guide bar contact a log, branch, or any other obstruction which could be hit while you are operating the saw.
- (4) Cut at high engine speeds.



- (5) Do not overreach or cut above shoulder height.

- (6) Follow the manufacturer's sharpening and maintenance instructions for the saw chain.

- (7) Only use replacement bars and chains specified by the manufacturer or the equivalent.

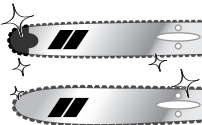

▲ 5. Consignes de securite

- Les dispositifs de sécurité dont est équipée la tronçonneuse ne dispensent pas d'observer la plus grande prudence. Pour éviter tout accident ou blessure, observer scrupuleusement les consignes de sécurité

ci-après lors de l'emploi de la tronçonneuse :

- (1) Une bonne compréhension du phénomène de rebond de la tronçonneuse permet de prévoir les situations où il risque de se produire et d'éviter d'être pris par surprise. Cet effet de surprise peut favoriser les accidents.
- (2) Tenir fermement la tronçonneuse à deux mains, main droite sur la poignée arrière et main gauche sur le guidon avant avec le pouce à l'opposé des autres doigts pour affermir la prise lorsque le moteur est en marche. Une bonne prise aide à maîtriser la tronçonneuse en cas de rebond.
- (3) Avant de commencer à couper, vérifier que la zone à couper est dégagée, Eliminer au préalable toute branche ou tout obstacle sur lequel la chaîne risquerait de buter.
- (4) Faire tourner le moteur à vitesse élevée pendant la coupe.
- (5) Ne pas travailler en tenant la tronçonneuse à bout de bras ou plus haut que les épaules.
- (6) Observer les recommandations du fabricant en matière d'entretien ou d'affûtage de la chaîne.
- (7) Comme rechange, n'utiliser que des chaînes et guide-chaînes d'origine ou recommandés par le fabricant.

▲ 5. Instrucciones de seguridad

la motosierra y puede resultar severamente lesionado.

- Nunca confíe sólo en los dispositivos de seguridad incorporados en la motosierra. Al utilizar la motosierra, es necesario proceder según pasos cuidadosamente planeados para evitar accidentes durante el trabajo.
- (1) Entendiendo las situaciones básicas en las que se produce el contragolpe, Ud. puede reducir o eliminar el elemento de sorpresa. El sobresalto causado por movimientos repentinos de la motosierra es un factor importante en todo accidente.
 - (2) Sostenga la motosierra firmemente con ambas manos: la mano derecha en la manija trasera y la mano izquierda en la manija delantera, cuando el motor está en marcha. Los pulgares y los dedos de ambas manos deben quedar firmemente alrededor de las manijas. Esto permite controlar el contragolpe de la motosierra.
 - (3) Asegúrese de que no haya obstáculo alguno en el área de trabajo. Nunca permita que la punta de la barra guía haga contacto con un tronco, una rama u otro obstáculo que puede ser golpeado durante la operación de la motosierra.
 - (4) Al cortar, haga funcionar el motor a altas revoluciones.
 - (5) Nunca trabaje en una posición forzada ni a una altura superior a la de sus propios hombros.
 - (6) Siga las instrucciones del fabricante para el afilado y el mantenimiento de la cadena de la motosierra.
 - (7) Utilice sólo barras guías y cadenas especificadas por el fabricante o sus equivalentes.

6. Installing guide bar and saw chain

WARNING

The saw chain has very sharp edges. Use thick protective gloves for safety.

1. Loosen the nuts and remove the chain cover. (F6-1)
2. Install the attached spike to the power unit.
3. Fit the saw chain around the guide bar and, while gearing the chain to the sprocket, mount the guide bar to the power unit. Then fit the chain tensioner nut into the lower hole of the guide bar.

- (1) Chain cover
(2) Tensioner nut

NOTE

Pay attention to the correct direction of the saw chain. (F6-2)

- (1) Moving Direction

4. Fit the chain cover to the power unit and fasten the nuts to finger tightness.
5. While holding up the tip of the bar, adjust the chain tension by turning the tensioner screw until the tie straps just touch the bottom side of the bar rail.
6. Tighten the nuts securely with the bar tip held up. Then check the chain for smooth rotation and proper tension while moving it by hand. If necessary, readjust with the chain cover loose.
7. Tighten the tensioner screw. (F6-3)

- (1) Loosen
(2) Tighten

NOTE

A new chain will expand its length in the beginning of use. Check and readjust the tension frequently as a loose chain can easily derail or cause rapid wear of itself and the guide bar.

F6-1

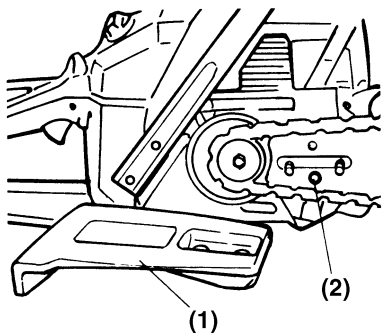

F6-2

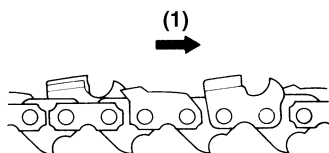

F6-3

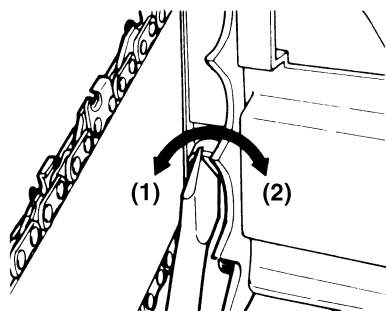

6. Montage du guide-chaîne et de la chaîne

6. Instalación de la barra guía y de la cadena de la motosierra

⚠ AVERTISSEMENT

⚠ ADVERTENCIA

Travailler avec des gants épais pour ne pas risquer de se blesser sur les dents de la chaîne.

Los dientes de la cadena de la motosierra son muy filosos. Utilice guantes adecuados como medida de protección.

1. Desserrer les écrous et déposer le carter de chaîne. (F6-1)
2. Fixer la plaquette à cracs contre le groupe moteur.
3. Ajuster la chaînette de la scie autour de la barre guide et, lorsque la chaînette est engagée sur le pignon, monter la barre guide sur l'unité de puissance. Puis ajuster l'écrou de mise sous tension de la chaînette dans le trou inférieur de la barre guide.

1. Afloje las tuercas y retire la cubierta de la cadena. (F6-1)
2. Instale el diente adjunto a la unidad de potencia.
3. Ajuste la cadena alrededor de la barra de guía y, haciendo engranar la cadena en la rueda dentada, monte la barra de guía en la unidad motriz. Luego coloque la tuerca del tensor de cadena dentro del orificio inferior de la barra de guía.

- (1) Carter de chaîne
- (2) Ecrou de tendeur

- (1) Cubierta de la cadena
- (2) Tuerca del tensor

📖 REMARQUE

📖 NOTA

Respecter le sens de montage de la chaîne.(F6-2)

Asegúrese de montar la cadena en la dirección correcta.(F6-2)

(1) Sens de rotation

(1) Dirección del movimiento

4. Remettre le carter de chaîne contre le groupe moteur en serrant les écrous à la main.
5. Tout en soulevant le guide-chaîne par le bout, tourner la vis du tendeur pour donner à la chaîne la tension correcte. A la partie inférieure du guide-chaîne, les patins des maillons de chaîne doivent juste toucher la glissière.
6. Toujours en tenant le guide-chaîne soulevé, bloquer les écrous du carter (12 ~ 15 N·m). Tourner la chaîne à la main pour vérifier qu'elle tourne sans résistance excessive et qu'elle est convenablement tendue. Si nécessaire, redesserrer les écrous du carter de chaîne et refaire le réglage de tension.
7. Serrer la vis du tendeur.(F6-3)

4. Calce la cubierta de la cadena en la unidad de potencia y asegure las tuercas a mano.
5. Orientando hacia arriba el extremo de la barra guía, ajuste la tensión de la cadena haciendo girar el tornillo del tensor hasta que las trabas toquen ligeramente el lado inferior del riel de la barra.
6. Ajuste firmemente las tuercas, manteniendo la barra guía orientada hacia arriba (12 ~ 15 N·m). Verifique luego que la cadena se mueva fácilmente y que la tensión de la misma sea correcta, moviéndola con la mano. En caso de que sea necesario, vuelva a ajustarla después de aflojar la cubierta de la cadena.
7. Ajuste el tornillo del tensor.(F6-3)

- (1) Desserrer
- (2) Serre

- (1) Aflojar
- (2) Tensar

📖 REMARQUE

📖 NOTA

Lorsqu'elle est neuve, la chaîne a tendance à s'allonger. Contrôler et régler fréquemment la tension de la chaîne. Si la chaîne est trop peu tendue, elle risque de sauter et s'use rapidement, ainsi que le guide-chaîne.

Las cadenas nuevas se expanden ligeramente al utilizarlas las primeras veces. Verifique y corrija frecuentemente la tensión de la cadena. Si la cadena está floja, ésta puede salirse fácilmente del riel o bien producir un desgaste acelerado de la cadena en sí y de la barra guía.

7. Fuel and chain oil



▲ WARNING

- Gasoline is very flammable. Avoid smoking or bringing any flame or sparks near fuel. Make sure to stop the engine and allow it cool before refueling the unit. Select outdoor bare ground for fueling and move at least 3m (10ft) away from the fueling point before starting the engine.
- The RedMax engines are lubricated by oil specially formulated for air-cooled 2-cycle gasoline engine use. If RedMax oil is not available, use an anti-oxidant added quality oil expressly labeled for air-cooled 2-cycle engine use. (JASO FC GRADE OIL or ISO EGC GRADE)
- Do not use BIA or TCW (2-stroke water-cooling type) mixed oil.

■ RECOMMENDED MIXING RATIO

GASOLINE 50:OIL 1

(when using RedMax/ZENOAH genuine oil)

50:1 MIXING CHART

GASOLINE	gal.	1	2	3	4	5
2-CYCLE OIL	fl.oz	2.6	5.2	7.8	10.4	13

GASOLINE	liter	1	2	3	4	5
2-CYCLE OIL	ml	20	40	60	80	100

- Exhaust emission are controlled by the fundamental engine parameters and components(eq., carburation, ignition timing and port timing) without addition of any major hardware or the introduction of an inert material during combustion.
- These engines are certified to operate on unleaded gasoline.
- Make sure to use gasoline with a minimum octane number of 89 RON (USA/Canada: 87AL)
- If you use a gasoline of a lower octane value than prescribed, there is a danger that the engine temperature may rise and an engine problem such as piston seizing may consequently occur.
- Unleaded gasoline is recommended to reduce the contamination of the air for the sake of your health and the environment.
- Poor quality gasolines or oils may damage sealing

⚠ AVERTISSEMENT

- L'essence est un produit hautement inflammable. S'abstenir de fumer et ne tolérer aucun flamme ou source d'étincelles à proximité de l'endroit où est entreposée l'essence. Arrêter le moteur puis le laisser refroidir un peu avant de remplir le réservoir. Remplir le réservoir à l'extérieur sur une surface nue et éloigner le bidon d'essence d'au moins 3 mètres avant de mettre le moteur de la tronçonneuse en marche.
- Les moteurs RedMax sont lubrifiés à l'aide d'une huile spécialement conçue pour les moteurs 2 temps à refroidissement par air. S'il n'est pas possible d'obtenir de l'huile RedMax, utilisez une huile antioxydante de haute qualité spécialement destinée aux moteurs 2 temps à refroidissement par air (HUILE DE TYPE JASO FC ou DE TYPE ISO EGC).
- Ne jamais utiliser des huiles mélangées BIA ou TCW (pour les moteurs 2 temps à refroidissement par eau).

**■ RAPPORT DE MELANGE RECOMMANDE
ESSENCE 50 : HUILE 1
(Lors de l'utilisation de la véritable huile
RedMax/ZENOAH)**

TABLEAU DE MELANGE 50 :1

ESSENCE	gal.	1	2	3	4	5
HUILE 2 TEMPS	once liquide	2.6	5.2	7.8	10.4	13

ESSENCE	litre	1	2	3	4	5
HUILE 2 TEMPS	ml	20	40	60	80	100

- La composition des gaz d'échappement est contrôlée par les principaux paramètres et composants du moteur (comme par ex., la carburation, le calage de l'allumage et le calage du port) sans avoir besoin d'effectuer des changements de matériel ou à introduire un matériel inerte durant la combustion.
- Ces moteurs sont certifiés pour fonctionner avec de l'essence sans plomb.
- Utiliser toujours une essence à indice d'octane minimal de 89RON (USA/Canada : 87AL).
- Si une essence à indice d'octane inférieur est utilisée, il y a un risque important d'augmentation dangereuse de la température du moteur, entraînant des problèmes de moteur au niveau des cylindres par exemple.
- Il est préférable d'utiliser de l'essence sans plomb

⚠ ADVERTENCIA

- La gasolina es muy inflamable. Evite fumar o producir cualquier llama o chispa cerca del combustible. Asegúrese de detener el motor y dejar que se enfríe antes de repostar la unidad. Seleccione un terreno al aire libre para el reabastecimiento y aleje la unidad una distancia de por lo menos 3 metros (10 pies) del punto de abastecimiento antes de poner en marcha el motor.
- Los motores de RedMax están lubricados con un aceite especialmente formulado para uso en motores de gasolina de 2-tiempos refrigerados por aire. Si no estuviere disponible el aceite de RedMax, utilice un aceite de calidad con antioxidante agregado que sea expresamente para uso en motores refrigerados por aire de 2- ciclos (ACEITE JASO FC GRADE o ISO EGC GRADE).
- No utilice BIA o TCW (tipo 2-tiempos refrigerados por agua) mezclado con aceite.

**■ PROPORCIÓN DE LA MEZCLA RECOMENDADA
GASOLINA 50 : ACEITE 1
(al utilizar el aceite auténtico de
RedMax/ZENOAH)**

CUADRO DE MEZCLA 50:1

GASOLINA	gal.	1	2	3	4	5
ACEITE 2 CICLOS	onz.líqu.	2.6	5.2	7.8	10.4	13

GASOLINA	litre	1	2	3	4	5
ACEITE 2 CICLOS	ml	20	40	60	80	100

- Las emisiones del escape son controladas por los parámetros y componentes fundamentales del motor (por ejemplo, carburación, ajuste de encendido y de puerto) sin agregar ningún software mayor o introducir un material inerte durante la combustión.
- Estos motores están certificados para funcionar con gasolina sin plomo.
- Asegúrese de utilizar gasolina con un octanaje mínimo de 89RON (EE.UU./Canadá: 87AL).
- Si utiliza gasolina con un valor de octanaje menor que el prescrito, existe el peligro de que la temperatura del motor se eleve y ocurra como consecuencia un problema en este, como por ejemplo un atascamiento del pistón.
- Se recomienda la gasolina sin plomo para reducir la contaminación del aire por el bien de su salud y del

7. Fuel and chain oil

rings, fuel lines or fuel tank of the engine.

■ HOW TO MIX FUEL

IMPORTANT

Agitate carefully.

1. Measure out the quantities of gasoline and oil to be mixed.
2. Put some of the gasoline into a clean, approved fuel container.
3. Pour in all of the oil and agitate well.
4. Pour In the rest of gasoline and agitate again for at least one minute. As some oils may be difficult to agitate depending on oil ingredients, sufficient agitation is necessary for the engine to last long. Be careful that, if the agitation is insufficient, there is an increased danger of early piston seizing due to abnormal lean mixture.
5. Put a clear indication on the outside of the container to avoid mixing up with other containers.

■ FUELING THE UNIT

1. Untwist and remove the fuel cap. Keep the cap and inlet of the tank clean.
2. Put fuel into the fuel tank to 80% of the full capacity.
3. Fasten the fuel cap securely and wipe up any fuel spillage around the unit.

WARNING

1. **Select bare ground for fueling.**
2. **Move at least 10feet (3meters) away from the fueling point before starting the engine.**
3. **Stop the engine before refueling the unit. At that time, be sure to sufficiently agitate the mixed gasoline in the container.**

7. Carburant et huile de chaîne

afin de réduire la pollution de l'atmosphère et de participer ainsi à la protection de l'environnement et de votre santé.

- De l'essence ou de l'huile de basse qualité risque d'endommager les joints, les conduites d'essence ou le réservoir d'essence du moteur.

■ COMMENT OBTENIR UN BON MELANGE

⚠ IMPORTANT

Agiter avec précautions.

1. Mesurez les volumes d'essence et d'huile à mélanger.
2. Verser un peu d'essence dans un récipient à carburant propre.
3. Verser ensuite toute l'huile, puis bien remuer le tout.
4. Verser enfin le reste de l'essence, puis bien mélanger l'ensemble pendant une minute environ. Etant donné que certains types d'huiles sont plus fluides que d'autres en fonction de leur composition, un brassage énergique est nécessaire afin de garantir une bonne marche du moteur pendant longtemps. En effet, en cas de mélange insuffisant, un risque majeur de problèmes au niveau des cylindres peut apparaître en raison d'un mélange hétérogène.
5. Placer une étiquette assez grande sur le récipient afin d'éviter de le confondre avec de l'essence ou avec d'autres récipients.
6. Indiquer les composants sur cette étiquette afin d'en faciliter l'identification.

■ REMPLISSAGE DU RESERVOIR

1. Dévisser puis retirer le bouchon de carburant. Déposer ce bouchon sur une surface non poussiéreuse.
2. Remplir le réservoir de carburant à 80% de sa capacité totale.
3. Visser fermement le bouchon du réservoir et essuyer toute éventuelle éclaboussure d'essence sur l'appareil.

⚠ AVERTISSEMENT

1. Effectuer le remplissage sur une surface nue.
2. S'éloigner d'au moins 3 mètres du point de remplissage avant de démarrer le moteur.
3. Arrêter le moteur avant de démarrer l'appareil. Bien remuer à cet instant le mélange d'essence dans le réservoir.

7. Combustible y aceite de la cadena

medioambiente.

- Gasolinas o aceites de mala calidad puede dañar los anillos de sellado, las líneas o el tanque de combustible del motor.

■ COMO MEZCLAR EL COMBUSTIBLE

⚠ IMPORTANTE

Agite cuidadosamente.

1. Mida las cantidades de gasolina y aceite que va a mezclar.
2. Coloque un poco de gasolina dentro de un depósito de combustible aprobado y limpio.
3. Vierta en este todo el aceite y agítelo bien.
4. Vierta el resto de la gasolina y agite la mezcla nuevamente durante por lo menos un minuto. La mezcla de algunos aceites puede resultar difícil, dependiendo de los ingredientes del aceite, es necesaria una agitación suficiente para beneficio de la duración del motor. Tenga cuidado, si la agitación es insuficiente, existe un aumento en el peligro de atascamiento del pistón anticipado debido a una mezcla anormalmente pobre.
5. Coloque una indicación o etiqueta clara en la parte exterior del depósito para evitar que este se pueda confundir con depósitos de gasolinas u otras sustancias.
6. Indique los contenidos en la parte exterior del depósito para una fácil identificación.

■ ABASTECIMIENTO DE LA UNIDAD

1. Desenrosque y retire la tapa del combustible. Coloque la tapa sobre un lugar sin polvo.
2. Coloque el combustible dentro del tanque a un 80% de la capacidad total.
3. Fije en forma segura la tapa del combustible y limpie cualquier derramamiento de combustible que se encuentre al rededor de la unidad.

⚠ ADVERTENCIA

1. Seleccione un terreno al descubierto para el reabastecimiento.
2. Aleje la unidad una distancia de por lo menos 3 metros (10 pies) del punto de abastecimiento antes de poner en marcha el motor.
3. Detenga el motor antes de reabastecer la unidad. En ese momento, asegúrese de agitar en forma suficiente la gasolina mezclada en el depósito.

7. Fuel and chain oil

FOR YOUR ENGINE LIFE, AVOID;

1. FUEL WITH NO OIL(RAW GASOLINE) – It will cause severe damage to the internal engine parts very quickly.
2. GASOHOL – It can cause deterioration of rubber and/or plastic parts and disruption of engine lubrication.
3. OIL FOR 4-CYCLE ENGINE USE – It can cause spark plug fouling, exhaust port blocking, or piston ring sticking.
4. **Mixed fuels which have been left unused for a period of one month or more** may clog the carburetor and result in the engine failing to operate properly.
5. In the case of storing the product for a long period of time, clean the fuel tank after rendering it empty. Next, activate the engine and empty the carburetor of the composite fuel.
6. In the case of scrapping the used mixed oil container, scrap it only at an authorized repository site.

NOTE

As lot details of quality assurance, read the description in the section Limited Warranty carefully. Moreover, normal wear and change in product with no functional influence are not covered by the warranty. Also, be careful that, if the usage in the instruction manual is not observed as to the mixed gasoline, etc. described therein, it may not be covered by the warranty.

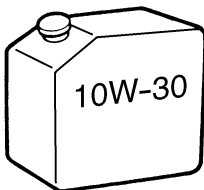

■ CHAIN OIL

Use motor oil SAE #10W-30 all year round or SAE #30 ~ #40 in summer and SAE #20 in winter.

NOTE

Do not use wasted or regenerated oil that can cause damage to the oil pump.

7. Carburant et huile de chaîne

A EVITER POUR PROLONGER LA DUREE DE VIE DU MOTEUR;

1. ESSENCE SANS HUILE (ESSENCE PURE) – L'essence pure est capable d'endommager très rapidement les pièces du moteur.
2. ESSENCE-ALCOOL – Ce mélange risque de très rapidement détruire les pièces en caoutchouc et/ou en plastique et d'empêcher la lubrification du moteur.
3. HUILE POUR MOTEURS 4 TEMPS – Elles risquent d'encrasser les bougies, de bloquer l'échappement ou d'endommager les segments des pistons.
4. **Les mélanges d'huile et de carburants laissés au repos pendant une période d'un mois ou plus risquent sérieusement d'encrasser le carburateur et d'entraîner par conséquent une défaillance du moteur.**
5. Dans l'éventualité d'une longue période d'inactivité, nettoyer le réservoir de carburant après l'avoir vidangé. Allumer ensuite le moteur et vider le mélange d'essence du carburateur.
6. En cas de mise au rebut du récipient contenant le mélange d'huile, en disposer toujours dans une décharge autorisée.



REMARQUE

Pour plus de détails sur la garantie de qualité, lire attentivement la section à propos de la Garantie Limitée. Il est également important de rappeler que l'usure et les dégradations normales de l'appareil ne sont en aucun cas couvertes par cette garantie. De plus, le non-respect des instructions relatives aux proportions des mélanges d'essence, etc. décrites dans ce mode d'emploi risque d'entraîner un refus de couverture par la garantie.

■ HUILE POUR CHAÎNE

Utilisez une huile moteur SAE #10W-30 tout au long de l'année ou de l'huile SAE #30 ~ #40 en été et SAE #20 en hiver.



REMARQUE

N'utilisez pas de l'huile usagée ou recyclée, elle pourrait endommager la pompe à huile.

7. Combustible y aceite de la cadena

PARA CONTRIBUIR A LA VIDA ÚTIL DEL MOTOR, EVITE;

1. COMBUSTIBLE SIN ACEITE (GASOLINA CRUDA) – Esto ocasionará rápidamente daños graves a las partes internas del motor.
2. GASOHOL – Este puede causar el deterioro de las piezas de caucho y/o plásticas y una alteración en la lubricación del motor.
3. ACEITE PARA USO EN MOTORES DE 4-TIEMPOS – Esto puede ocasionar incrustaciones de la bujía de encendido, bloqueo del orificio de escape o del anillo de pistón.
4. **Los combustibles mezclados que se hayan dejado sin utilizar durante un periodo de un mes o más pueden obstruir el carburador y provocar una falla haciendo que el motor no funcione correctamente.**
5. En el caso de almacenamiento del producto durante un período de tiempo prolongado, limpie el tanque de combustible después de haberlo desocupado. Luego, active el motor y vacíe del carburador el combustible compuesto.
6. En el caso de tener que desechar el depósito de aceite mezclado, hágalo solo en un sitio repositario autorizado.



NOTA

Para detalles sobre la garantía de calidad, lea cuidadosamente la descripción que está en la sección de garantía limitada. Por otra parte, el desgaste y cambio normal en el producto sin influencia funcional no está cubierto por la garantía. También tenga cuidado si en el manual de instrucciones en la parte sobre el uso, no están contemplados detalles como la mezcla de gasolina, etc. es posible que esto no sea cubierto por la garantía.

■ ACEITE PARA LA CADENA

Utilice aceite para motores SAE #10W-30 durante todo el año o bien SAE #30 ~ #40 en verano y SAE #20 en invierno.



NOTA

Nunca utilice aceite descartado o regenerado, ya que esto puede hacer que la bomba de aceite resulte dañada.

8. Operation

F8-1

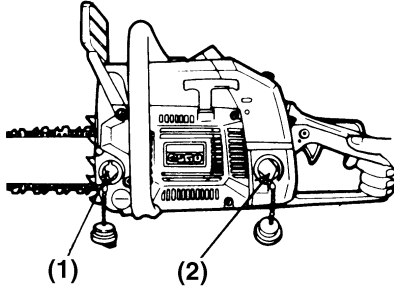
 **WARNING**

It is very dangerous to run a chainsaw that mounts broken parts or lacks any parts.

Before starting engine, make sure that all the parts including bar and chain are installed properly.

■ STARTING ENGINE

1. Fill fuel and chain oil tanks respectively, and tighten the caps securely. (F8-1)
2. Put the switch to "I" position. (F8-2)
3. While holding the throttle lever together with the throttle interlock, push in the side latch and release the throttle lever to hold it at the starting position. (F8-3)

- | | |
|--------------------|------------------------|
| (1) Chain oil | (2) Fuel |
| (3) Switch | (4) Latch |
| (5) Throttle lever | (6) Throttle interlock |
| (7) Choke knob | |

F8-2

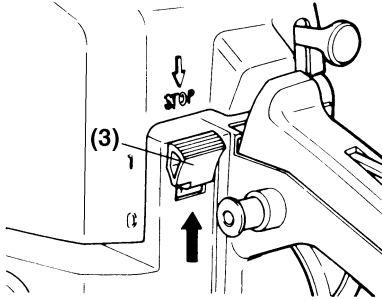

F8-3

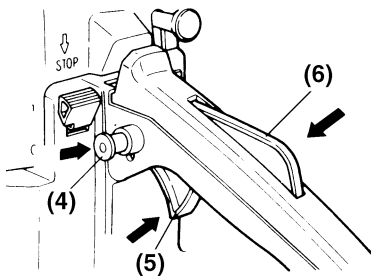

4. Pull out the choke knob to the closed position. (F8-4)

 **NOTE**

When restarting immediately after stopping the engine, leave the choke knob at the open position.

5. While holding the saw unit securely on the ground, pull the starter rope vigorously. (F8-5)

F8-4

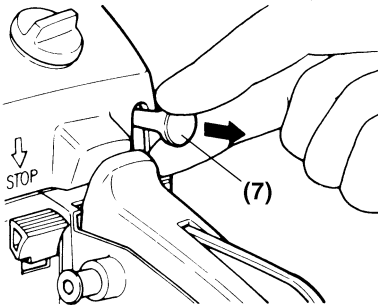
 **WARNING**

Do not start the engine while hanging the chain saw with a hand. The saw chain may touch your body. It's very dangerous.

6. When engine has ignited first, push in the choke knob and pull the starter again to start the engine.
7. Allow the engine to warm up with the throttle lever pulled slightly.

F8-5

 **WARNING**

Keep clear of the saw chain as it will start rotating upon starting of engine.

⚠ AVERTISSEMENT

Il est dangereux d'utiliser une scie avec des pièces cassées ou manquantes.

Avant de mettre le moteur en marche, toujours vérifier que toutes les pièces sont posées correctement, notamment la barre et la chaîne.

■ DÉMARRAGE DU MOTEUR

1. Remplir le réservoir de carburant et le réservoir d'huile de chaîne et bien refermer les bouchons. (F8-1)
2. Mettre l'interrupteur en position "I".(F8-2)
3. Presser en même temps la levier d'allumage et le poussoir de sécurité et appuyer sur le verrou sur le côté de la poignée. Relâcher la levier d'allumage qui reste alors en position de démarrage (F8-3).

- | | |
|-----------------------|--------------------------|
| (1) Huile de chaîne | (2) Carburant |
| (3) Interrupteur | (4) Verrou |
| (5) Levier d'allumage | (6) Poussoir de sécurité |
| (7) Bouton de starter | |

4. Tirer le bouton de starter pour fermer le volet de starter (F8-4).

📖 REMARQUE

Si le moteur vient de fonctionner et est encore chaud, ne pas fermer le volet de starter.

5. Tenir la tronçonneuse plaquée au sol et tirer la cordelette du lanceur avec force. (F8-5)

⚠ AVERTISSEMENT

Ne pas mettre le moteur en marche en portant la tronçonneuse d'une main. Cela est très dangereux car on risque de se blesser avec la chaîne.

6. Si le moteur démarre et cale, repousser le bouton de starter avant de tirer de nouveau la cordelette du lanceur pour remettre le moteur en marche.
7. Laisser le moteur se réchauffer en accélérant légèrement.

⚠ AVERTISSEMENT

Ne pas s'approcher de la chaîne qui se met à tourner dès que le moteur démarre

⚠ ADVERTENCIA

Es muy peligroso operar una sierra de cadena cuando sus componentes están averiados o faltantes.

Antes de arrancar el motor, asegúrese de que todos los componentes, incluyendo la barra y cadena, estén montados apropiadamente.

■ ARRANQUE

1. Llene los tanques de combustible y de aceite para la cadena y ajuste las tapas firmemente. (F8-1)
2. Coloque el interruptor en la posición "I". (F8-2)
3. Sosteniendo la palanca del acelerador junto con el seguro, oprima la cierre lateral y suelte la palanca del acelerador para que quede en la posición de arranque. (F8-3)

- | | |
|-----------------------------|---------------------------|
| (1) Aceite para la cadena | (2) Combustible |
| (3) Interruptor | (4) Cierre |
| (5) Palanca del acelerador | (6) Seguro del acelerador |
| (7) Botón del estrangulador | |

4. Tire del botón del estrangulador hasta que quede en la posición de cerrado. (F8-4)

📖 NOTA

En caso de hacer arrancar el motor inmediatamente después de apagarlo, deje el botón del estrangulador en la posición de abierto.

5. Con la unidad de la motosierra firmemente apoyada sobre el terreno, tire firmemente de la cuerda de arranque. (F8-5)

⚠ ADVERTENCIA

Nunca trate de hacer arrancar el motor sosteniendo la motosierra en las manos. Esto es sumamente peligroso, ya que la cadena de la motosierra puede tocar su cuerpo.

6. Una vez que se produce una ignición, oprima el botón del estrangulador y tire nuevamente de la cuerda para hacer arrancar el motor.
7. Deje que el motor se caliente manteniendo la palanca del acelerador ligeramente accionada.

⚠ ADVERTENCIA

Evite acercarse a la cadena de la motosierra, ya que ésta comienza a moverse una vez que el motor arranca.

8. Operation

■ CHECKING OIL SUPPLY

⚠ WARNING

Make sure to set up the bar and the chain when checking the oil supply.
If not, the rotating parts may be exposed. It is very dangerous.

After starting the engine, run the chain at medium speed and see if chain oil is scattered off as shown in the figure. (F8-6)

(1) Chain oil

The oil flow can be changed by turning the adjuster knob on the top of the cylinder cover. Adjustment according to your work conditions. (F8-7)

(1) Adjuster knob

📖 NOTE

The oil tank should become nearly empty by the time fuel is used up. Be sure to refill the oil tank every time when refueling the saw.

■ ADJUSTING CARBURETOR (F8-8)

The carburetor on your unit has been factory adjusted, but may require fine tuning due to change in operating conditions.

Before adjusting the carburetor, make sure that provided are clean air/fuel filters and fresh, properly mixed fuel.

When adjusting, take the following steps:

📖 NOTE

Be sure to adjust the carburetor with the bar chain attached.

- H and L needles are restricted within the number of turn as shown below, because this engine conforms to 1995 California regulations for utility and lawn and garden equipment engines as applicable.

H needle : -1/4

L needle : -1/4

- Start engine and allow it to warm up in low speed for a few minutes.

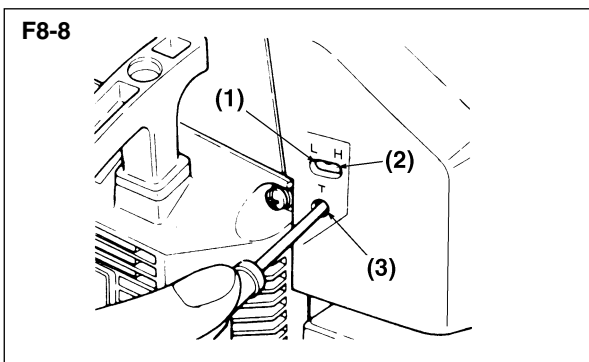
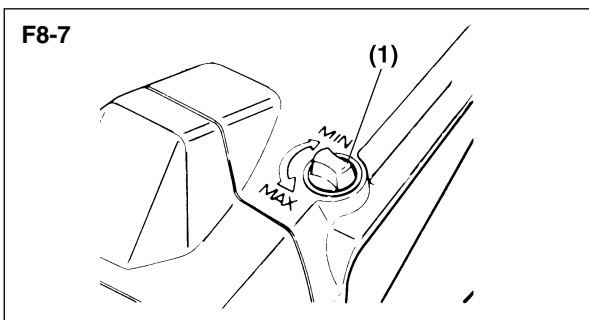
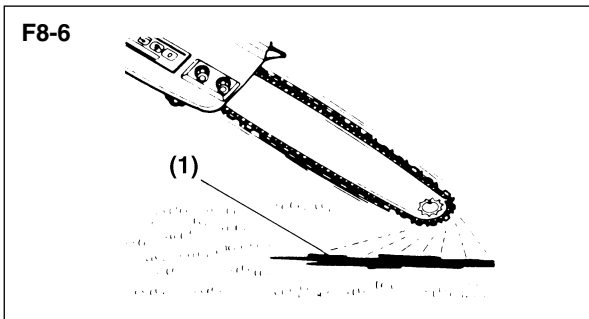

8. Fonctionnement

■ CONTRÔLE DU GRAISSAGE DE LA CHAÎNE



Avant de vérifier l'huile, s'assurer que la barre et la chaîne sont bien en place.

Si elles ne le sont pas les pièces rotatives exposées constituent un véritable danger.

Une fois que le moteur a démarré le faire tourner à régime moyen et vérifier que l'huile de chaîne est projetée et forme une trace sur le sol.(F8-6)

(1) Huile de chaîne

Le débit d'huile peut varier en tournant le bouton de réglage placé au sommet du couvercle du cylindre. Effectuer les réglages nécessaires selon les circonstances des travaux. (F8-7)

(1) Bouton de réglage



La tronçonneuse doit pratiquement consommer le contenu du réservoir d'huile entre chaque plein de carburant. Ne pas oublier de remplir le réservoir d'huile lorsqu'on fait le plein de carburant.

■ RÉGLAGE DU CARBURATEUR (F8-8)

Le carburateur est réglé en usine avant expédition mais il peut être nécessaire de parfaire le réglage en fonction des conditions d'utilisation.

Avant de refaire le réglage du carburateur, vérifier que le filtre à air et le filtre à essence sont propres et que la composition du carburant utilisé est correcte.

Méthode de réglage:



Le réglage du carburateur doit se faire avec le guide-chaîne et la chaîne en place.

1. Le nombre de tour des pointeaux H et L est limité comme indiqué ci-dessous, car ce moteur est conforme aux réglementations Californiennes de 1995 en matière de moteurs d'appareils utilitaires pour pelouses et jardins.

Pointeau H :-1/4
Pointeau L :-1/4

2. Mettre le moteur en marche et le laisser se

8. Uso

■ CONTROL DEL SUMINISTRO DE ACEITE



Asegúrese de colocar la barra y la cadena al verificar el suministro de aceite.

De lo contrario, las partes giratorias estarán expuestas, lo que es muy peligroso.

Después de hacer arrancar el motor, haga funcionar la cadena a velocidad media y verifique que se produzca un derrame de aceite según se indica en la ilustración. (F8-6)

(1) Aceite para la cadena

El flojo de aceite puede ser cambiado girando la perilla provista en la parte superior de la cubierta del cilindro. Efectúe el ajuste de acuerdo a las condiciones de trabajo. (F8-7)

(1) Perilla del ajustador



El tanque de aceite debe quedar prácticamente vacío al acabarse el combustible. Asegúrese de llenar el tanque de aceite cada vez que cargue combustible.

■ AJUSTE DEL CARBURADOR (F8-8)

El carburador de esta unidad ha sido ajustado en fábrica. Sin embargo, en algunos casos puede ser necesario efectuar ajustes mínimos por cambios en las condiciones de operación. Antes de tratar de efectuar ajustes del carburador, verifique que los filtros de aire y de combustible estén limpios y que la mezcla de combustible sea correcta.

Efectúe el ajuste según los siguientes pasos:



Efectúe el ajuste del carburador con la cadena montada.

- 1.Las agujas H y L están limitadas dentro del número de giros como se muestra a continuación, porque este motor cumple con las regulaciones de California de 1995 que es aplicable para motores de equipos de utilidad y de césped y jardín.

Aguja H : :-1/4
Aguja L : -1/4

8. Operation

- Turn idle adjusting screw (T) counterclockwise so that saw chain does not turn. If idling speed is too slow, turn the screw clockwise.
- Make a test cut adjust the H needle for best cutting power, not for maximum speed.

- (1) L needle
- (2) H needle
- (3) Idle adjusting screw

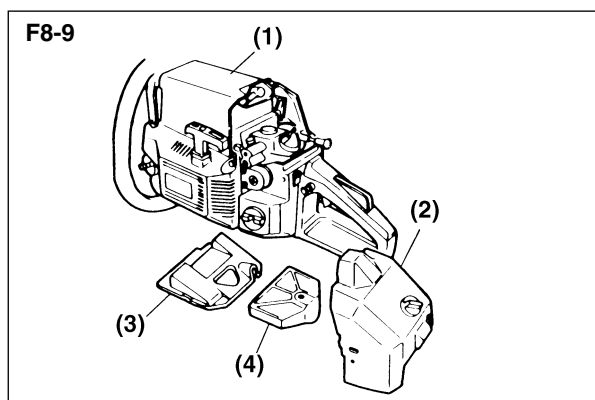

■ ICING PREVENTION SYSTEM

This system prevents icing of the carburetor which sometimes happen while sawing in winter. When your saw has stopped or slowed down abruptly, use the system as follows:

- Remove the air cleaner cover, air filter, and silencer. (F8-9)

- (1) Cylinder cover
- (2) Air cleaner cover
- (3) Intake silencer
- (4) Air filter

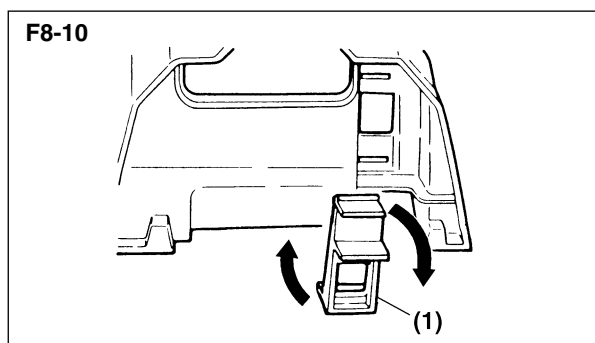

- Unhook the hatch on the rear wall of the cylinder cover and turn it upside down. (F8-10)
- Install the covers as they are.

⚠ IMPORTANT

Never use the system in normal temperature because that can cause starting failure due to overheating of the carburetor.

- (1) Hatch

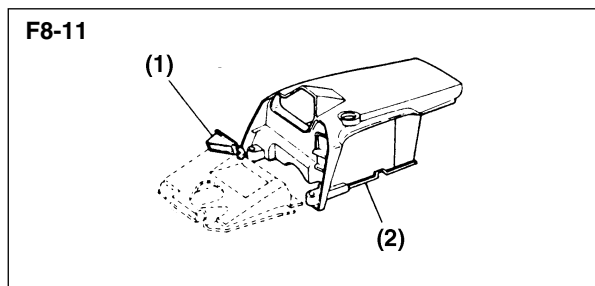

■ ANTI-FREEZE PARTS

For use under extra cold condition. Optional parts as shown right are available. When normal air filter is frozen even with the hatch opened, contact your nearest dealer for the anti-freeze kit parts. (F8-11)

- (1) Air inlet plug (P/N 2610-83220)
- (2) Cylinder cover for cold use (P/N 2626-31110)

8. Fonctionnement

réchauffer à régime faible pendant quelques minutes.

3. Tourner la vis de réglage de ralenti (T) dans le sens contraire des aiguilles d'une montre jusqu'à ce que la chaîne ne tourne plus. À l'inverse, si le régime de ralenti est trop bas, tourner la vis dans le sens des aiguilles d'une montre.
4. Faire un essai de coupe et régler le pointeau H pour obtenir le régime optimal de coupe qui n'est pas nécessairement le régime maximum.

(1) Pointeau L

(2) Pointeau H

(3) Vis de réglage de ralenti

■ DISPOSITIF DE PRÉVENTION CONTRE LA CONGÉLATION

Ce dispositif permet d'éviter la congélation du carburateur qui se produit quelquefois lorsque l'on travaille en hiver.

Lorsque la scie est arrêtée, ou sa marche, est ralentie, utiliser ce dispositif, de la manière suivante:

1. Déposer le couvercle de filtre à air, le filtre à air et le silencieux d'échappement. (F8-9)

(1) Couvercle du cylindre

(2) Couvercle du filtre à air

(3) Silencieux d'admission

(4) Filtre à air

2. Décrocher le panneau situé sur la paroi postérieure du couvercle du cylindre, et le renverse. (F8-10)
3. Installer les couvercle sur leurs positions originales.

❗ IMPORTANT

Ne jamais utiliser ce dispositif à la température normale, car on risque d'obtenir un démarrage défectueux à cause de la surchauffe du carburateur.

(1) Trappé

■ PIÈCES ANTI-GEL

Les pièces en option illustrées sur la droite sont disponibles pour l'emploi en condition de températures extrêmement basses. Au cas où le filtre à air normal est gelé même avec le panneau ouvert, prière de prendre contact avec le fournisseur pour obtenir les pièces de anti-gel. (F8-11)

(1) Bouchon d'admission d'air (P/N 2610-83220)

(2) Couvercle de cylindre pour usage à froid (P/N 2626-31110)

8. Uso

2. Arranque el motor, y déjelo calentarse a baja velocidad unos minutos.

3. Ajuste el tornillo de regulación en ralentí (régimen mínimo) (T) en sentido contrario a las manecillas del reloj para que la cadena no gire. Si la velocidad en ralentí es demasiado lenta, gire el tornillo en el sentido inverso.
4. Haga un corte de prueba y ajuste la aguja H (alta) para la mayor potencia de corte, no para la máxima velocidad.

(1) Aguja "L"

(2) Aguja "H"

(3) Tornillo de ajuste de marcha en vacío

■ SISTEMA DE PREVENCIÓN DE CONGELACION

Este sistema evita la congelación del carburador que podría ocurrir durante el aserrado en épocas de frío.

Cuando se haya detenido o desacelerado bruscamente la sierra, utilice el sistema de la siguiente manera:

1. Remover la cubierta del filtro de aire, el filtro de aire y el silenciador. (F8-9)

(1) Cubierta del cilindro

(2) Silenciador de admision

(3) Filtro de aire

(4) Cubierta del filtro de aire

2. Remueva la portezuela provista en la pared trasera de la cubierta del cilindro e inviértala. (F8-10)
3. Instale las cubiertas tal como están.

❗ IMPORTANTE

No utilice este sistema en condiciones normales de temperatura, pues podría provocar fallas de arranque ocasionadas por un recalentamiento del carburador.

(1) Portezuela

■ PIEZAS ANTICONGELANTE

Las piezas opcionales indicadas a la derecha están disponibles para el uso bajo condición de temperatura muy baja. Cuando el filtro de aire normal está congelado aunque la escotilla sea abierta, consulte al distribuidor para lograr las piezas del anticongelante. (F8-11)

(1) Tapón de entrada de aire (P/N 2610-83220)

(2) Cubierta de cilindro para uso en frío (P/N 2626-31110)

8. Operation

■ CHAIN BRAKE

This machine is equipped with an automatic brake to stop saw chain rotation upon occurrence of kickback while in saw cutting operation. The brake is automatically operated by inertial force which acts on the weight fitted inside the front guard.

This brake can also be operated manually with the front guard turned down to the guide bar.

To release brake, pull up the front guard toward the front handle till "click" sound is heard.

- (1) Front handle
- (2) Released
- (3) Braking
- (4) Brake lever

! IMPORTANT

Be sure to confirm brake operation on the daily inspection.

How to confirm:

- 1) Turn off the engine.
- 2) Holding the chain saw horizontally, release your hand from the front handle, hit the tip of the guide bar to a stump or a piece of wood, and confirm brake operation. Operating level varies by bar size.

In case the brake is not effective, ask our dealer inspection and repairing.

The engine, if being kept rotated at high speed with the brake engaged, heats the clutch, causing a trouble. When the brake is operated while in operation, immediately release your fingers from the throttle lever and stop the engine.

■ STOPPING ENGINE

1. Release the throttle lever to allow the engine idling for a few minutes
2. Put the switch to the "O" (STOP) position. (F8-14)

- (1) Switch

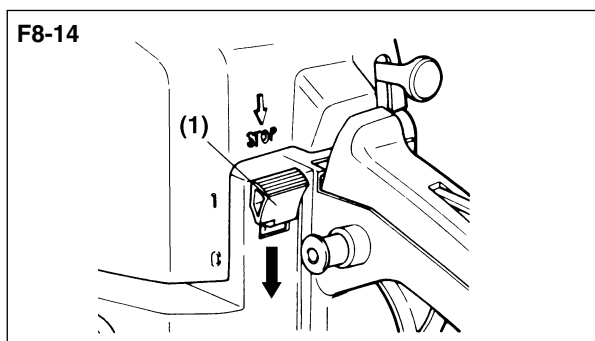
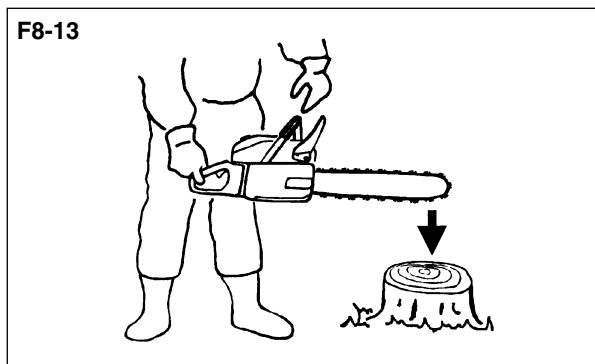
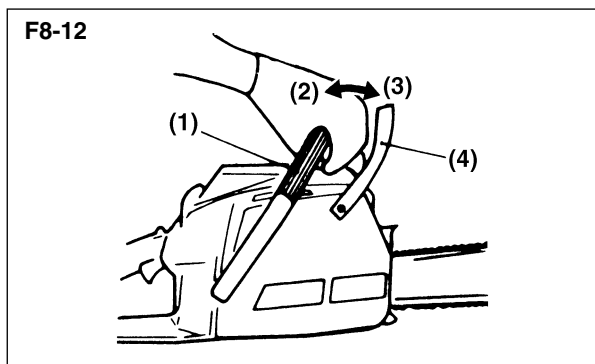

8. Fonctionnement

■ FREIN DE LA CHÂÎNE

La présente machine est munie d'un frein automatique qui arrête le mouvement de la chaîne de scie en appliquant le frein automatiquement par l'action d'inertie qui sollicite au poids se trouvant dans l'intérieur de la garde avant lorsque'un recul s'est produit pendant le sciage.

Ce frein peut être appliqué manuellement aussi en faisant incliner la garde avant vers la barre de guidage à la main.

Pour dégager le frein, relever la garde avant vers la manette jusqu'à ce que celle-ci fasse un clic.

(1) Levier avant

(2) Relâché

(3) Freinage

(4) Levier freinage

❗ IMPORTANT

S'assurer de confirmer le fonctionnement du frein par une inspection quotidienne.

Méthode de vérification:

- 1) Arrêter le moteur.
- 2) En maintenant la tronçonneuse horizontalement avec les deux mains, enlever la main de la manette avant et appliquer l'extrémité de la barre de guidage à une souche pour vérifier le bon fonctionnement du frein. La hauteur d'opération sera différente selon la taille du guide de chaîne.

Lorsque le frein fonctionne mal, adressez-vous à votre concessionnaire pour le faire réparer.

Si l'on laisse tourner le moteur à grande vitesse en appliquant le frein, l'embrayage sera chauffé et cela entraîne des causes de pannes.

Lorsque le frein s'applique accidentellement pendant le fonctionnement, dégager le doigt du papillon immédiatement pour arrêter le moteur.

■ ARRÊT DU MOTEUR

1. Relâcher le levier d'allumage et laisser le moteur tourner au ralenti pendant quelques minutes.
2. Mettre l'interrupteur en position "O" (ARRÊT). (F8-14)

(1) Interrupteur

8. Uso

■ FRENO DE LA CADENA

Este equipo está dotado de freno automático, que hace parar la rotación de la cadena de la sierra a través de la operación automática del freno que funciona por medio de la fuerza de inercia que actúa sobre el peso existente dentro del protector delantero cuando tiene lugar cualquier contragolpe durante la operación de la sierra.

Se puede hacer funcionar manualmente este freno empujando el protector delantero con la mano hacia el lado de la barra de guía.

Para liberar el freno tirar del protector delantero hacia el lado del mango hasta oír un chasquido.

(1) Empuñadura delantera

(2) Liberada

(3) Frenada

(4) Palanca de freno

❗ IMPORTANTE

Asegúrese de confirmar el funcionamiento del freno durante la inspección diaria.

Método de verificación:

- 1) Pare el motor.
- 2) Sostenga horizontalmente la sierra de dientes articulados con las dos manos, soltar la mano del mango delantero, golpetear la extremidad de la barra de guía contra un tocón o algo similar, y verificar que el freno funciona correctamente. La altura de operación depende del tamaño de la barra.

Si el freno no funciona bien, solicitar una inspección y reparación a su distribuidor.

Evitar hacer funcionar el motor a alta velocidad con el freno aplicado, puesto que eso resulta en sobrecalentamiento del embrague y avería del aparato.

Cuando el freno funciona durante la operación de la sierra, soltar inmediatamente la palanca del acelerador y parar el motor.

■ APAGADO DEL MOTOR

1. Suefte la palanca del acelerador y deje el motor funcionando a velocidad de marcha en vacío durante unos minutos.
2. Coloque el interruptor en la posición "O" (STOP). (F8-14)

(1) Interruptor

▲ WARNING

- Before proceeding to your job, read "For Safe Operation" section. It is recommended to first practice sawing easy logs. This also helps you get accustomed to your unit.
- Always follow the safety regulations. The chain saw must only be used for cutting wood. It is forbidden to cut other types of material. Vibrations and kickback vary with different materials and the requirements of the safety regulations would not be respected. Do not use the chain saw as a lever for lifting, moving or splitting objects. Do not lock it over fixed stands. It is forbidden to hitch tools or applications to the P.t.o. that are not specified by the manufacturer.
- It is not necessary to force the saw into the cut. Apply only light pressure while running the engine at full throttle.
- When the saw chain is caught in the cut, do not attempt to pull it out by force, but use a wedge or a lever to open the way.

■ GUARD AGAINST KICKBACK (F9-1)

- This saw is equipped with a chain brake that will stop the chain in the event of kickback if operating properly. You must check the chain brake operation before each usage by running the saw at full the throttle for 1 - 2 seconds and pushing the front hand guard forward. The chain should stop immediately with the engine at full speed. If the chain is slow to stop or does not stop, replace the brake band and clutch drum before use.
- It is extremely important that the chain brake be checked for proper operation before each use and that the chain be sharp in order to maintain the kickback safety level of this saw. Removal of the safety devices, inadequate maintenance, or incorrect replacement of the bar or chain may increase the risk of serious personal injury due to kickback.

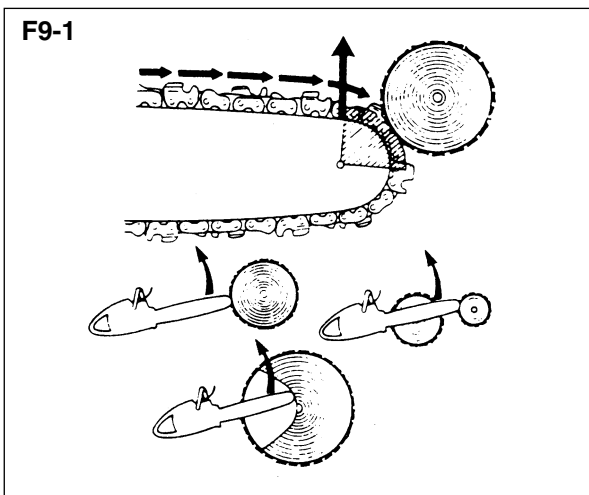

⚠ AVERTISSEMENT

- Avant de commencer à travailler, lire attentivement le chapitre “Pour la sécurité” au début de cette notice. Commencer à se familiariser avec le fonctionnement de la tronçonneuse en sciant quelques bûches dans de bonnes conditions de travail à titre d'exercice.
- Suivre les règles de sécurité. La tronçonneuse ne doit être utilisée que pour scier du bois. Il est interdit de couper d'autres matériaux. Les vibrations et le rebond sont en effet différents et les mesures de sécurité ne seraient pas respectées. N'utilisez pas la tronçonneuse comme levier pour lever, déplacer ou casser quoi que ce soit. Il est interdit de brancher sur la prise de force de la tronçonneuse des outils ou des applications autres que ceux que le constructeur a indiqués
- Il n'est pas nécessaire d'appuyer dans la coupe. Si le moteur tourne suffisamment vite, une légère pression suffit.
- Si la chaîne reste coincée dans la coupe, ne pas forcer pour l'extraire. Ecarter la coupe en introduisant un coin ou en faisant levier avec un pied-de-biche.

■ MESURES DE PROTECTION CONTRE LES REBONDS (F9-1)

- Cette tronçonneuse est équipée d'un frein de chaîne qui, si la machine est en bon état, immobilise immédiatement la chaîne en cas de rebond. Avant chaque séance de travail, contrôler le fonctionnement du frein de chaîne en accélérant à fond et en poussant le protège-main avant vers l'avant au bout de 1 ou 2 secondes. La chaîne doit s'immobiliser immédiatement même avec le moteur tournant à plein régime. Si la chaîne ne s'arrête pas ou ne s'arrête que trop lentement, remplacer immédiatement la bande de frein et le tambour d'embrayage.
- Pour la sécurité, il est extrêmement important de vérifier avant d'utiliser la tronçonneuse que le frein de chaîne fonctionne bien et que la chaîne est bien affûtée, ce qui limite le risque de rebond. Un entretien négligé et l'utilisation de la tronçonneuse sans ses dispositifs de sécurité, ou avec un guide-chaîne en mauvais état et une chaîne mal affûtée, augmentent le risque de rebond et de grave accident corporel.

⚠ ADVERTENCIA

- Antes de comenzar la tarea, lea atentamente la sección “Para una operación segura”. Se recomienda practicar cortando troncos fáciles. Esto asimismo le permitirá familiarizarse con la unidad.
- Seguir siempre las normas de seguridad. La motosierra se debe utilizar sólo para cortar madera. Está prohibido cortar otro tipo de materiales. Las vibraciones y el contragolpe son diferentes y los requisitos de seguridad no serían respetados. No usar la motosierra como palanca para levantar, mover o partir objetos. No opera la motosierra si existe algún objeto entre esta y la superficie de trabajo. Está prohibido aplicar a la toma de fuerza de la moto-sierra utensilios o accesorios que no sean los indicados por el fabricante.
- No es necesario forzar la sierra en el corte. Aplique sólo una ligera presión mientras hace funcionar el motor a velocidad máxima.
- Si la sierra queda trabada en el corte, nunca debe tratar de sacarla forzándola. Utilice una cuña o una palanca para abrir el corte.

■ PROTECCIÓN CONTRA CONTRAGOLPE (F9-1)

- Esta motosierra está equipada con un freno de cadena, el cual detiene el movimiento de la cadena en el caso de que se produzca un contragolpe durante la operación de la unidad. Verifique el funcionamiento del freno de la cadena siempre antes de comenzar a utilizar la unidad haciendo funcionar el motor a velocidad máxima durante 1 a 2 segundos y empujando luego el protector delantero hacia adelante. La cadena debe detenerse inmediatamente aun mientras el motor funciona a velocidad máxima. Si la cadena demora en detenerse o bien si no se detiene, cambie la cinta del freno y el tambor del embrague antes de utilizar la unidad.
- Es extremadamente importante verificar el funcionamiento del freno de la cadena antes de cada uso de la motosierra. Verifique asimismo que los dientes estén afilados con la finalidad de mantener el riesgo de contragolpes dentro de los límites de seguridad. Si se desmontan los dispositivos de seguridad, si el mantenimiento no se efectúa correctamente o bien si la barra o la cadena son reemplazadas incorrectamente, se aumenta el riesgo de lesiones personales causadas por contragolpe de la unidad.

9. Sawing

■ FELLING A TREE (F9-2)

1. Decide the felling direction considering the wind, lean of the tree, location of heavy branches, ease of job after felling and other factors.
2. While clearing the area around the tree, arrange a good foothold and retreat path.
3. Make a notch cut one-third of the way into the tree on the felling side.
4. Make a felling cut from the opposite side of the notch and at a level slightly higher than the bottom of the notch.

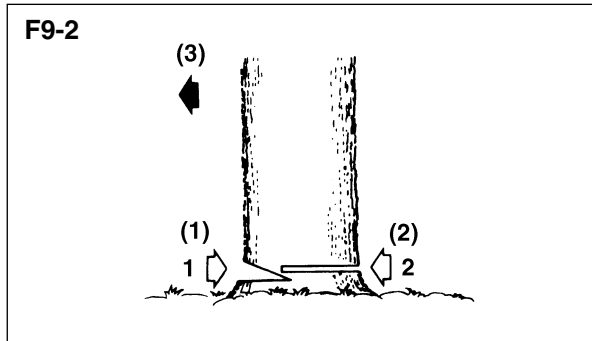

▲ WARNING

When you fell a tree, be sure to warn your neighboring workers of the danger.

- (1) Notch cut
- (2) Felling cut
- (3) Felling direction

Bucking and Limbing

▲ WARNING

- Always ensure your foothold. Do not stand on the log.
- Be alert to the rolling over of a cut log. Especially when working on a slope, stand on the uphill side of the log.
- Follow the instructions in "For Safe Operation" to avoid kickback of the saw.

Before starting work, check the direction of bending force inside the log to be cut. Always finish cutting from the opposite side of bending direction to prevent the guide bar from being caught in the cut.

9. Travail à la tronçonneuse

■ ABATTAGE D'UN ARBRE (F9-2)

1. Déterminer le sens dans lequel l'arbre doit choir, compte tenu du vent, de l'inclinaison du tronc, de la disposition des branches les plus lourdes, de la commodité des travaux après abattage, etc.
2. Nettoyer la zone de travail autour de l'arbre. Prévoir une voie de retraite pour le moment où l'arbre va choir et bien se caler les pieds pour assurer sa posture.
3. Du côté où l'arbre doit choir, pratiquer une entaille d'abattage d'une profondeur du tiers du diamètre de l'arbre.
4. Faire ensuite une coupe horizontale de l'autre côté, légèrement plus haut que le fond de l'entaille d'abattage.

AVERTISSEMENT

Avant d'abattre un arbre, faire évacuer toutes les personnes présentes et surveiller la zone de travail.

- (1) Entaille d'abattage
- (2) Sens d'abattage
- (3) Coupe

Débitage et ébranchage

AVERTISSEMENT

- Toujours bien se caler les pieds. Ne pas monter sur le tronc.
- Prendre garde au fait que le tronc risque de se retourner ou de rouler. Si le terrain est en pente, toujours se tenir plus haut que le tronc sur la pente.
- Pour éviter le rebond de la tronçonneuse, respecter les consignes du chapitre "Pour la sécurité".

Avant de couper une branche ou un tronc en flexion, observer le sens de la flexion et finir la coupe à l'opposé du côté en flexion pour éviter que le guide-chaîne ne soit coincé dans la coupe.

9. Utilización de la motosierra

■ TALADO DE ÁRBOLES (F9-2)

1. Decida la dirección en la cual hará caer el árbol, teniendo en cuenta la dirección del viento, la inclinación del árbol, la ubicación de ramas pesadas, la facilidad de las tareas una vez caído el árbol y cualquier otro factor relacionado.
2. Limpie el área circundante y verifique que tenga un buen apoyo para los pies y una segura vía de escape.
3. Haga una muesca hasta un tercio del diámetro del tronco del árbol en el lado de talado.
4. Haga un corte de talado en el lado opuesto al de la muesca, a un nivel ligeramente superior al de la parte inferior de la muesca.

ADVERTENCIA

Antes de talar un árbol, asegúrese de advertir a los demás trabajadores del peligro.

- (1) Corte de talado
- (2) Muesca
- (3) Dirección de talado

Trozado y corte de ramas

ADVERTENCIA

- Asegúrese de tener un firme apoyo para los pies. Nunca trabaje estando parado sobre el tronco.
- Tenga especial cuidado al efectuar estos trabajos, ya que el tronco puede rodar hacia un lado. Al trabajar en una pendiente, ubíquese más arriba que el tronco.
- Siga las instrucciones dadas en la sección "Para una operación segura" para evitar el riesgo de contragolpes de la motosierra.

Antes de comenzar los trabajos, verifique la dirección de la fuerza de doblado en el interior del tronco a cortar. Termine el corte siempre en el lado opuesto a la dirección de la fuerza de doblado para evitar que la barra guía quede atrapada en el corte.

9. Sawing

F9-3

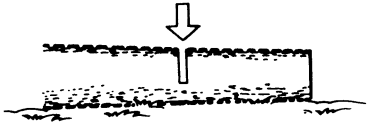

A Log lying on the ground (F9-3)

Saw down halfway, then roll the log over and cut from the opposite side.

F9-4

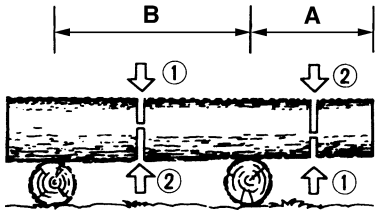

A Log hanging off the ground (F9-4)

In area A, saw up from the bottom one-third and finish by sawing down from the top. In area B, saw down from the top one-third and finish by sawing up from the bottom.

F9-5

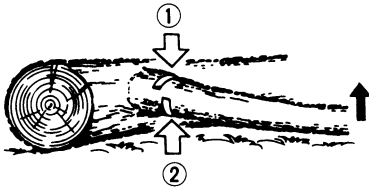

Cutting Limb of Fallen Tree (F9-5)

First check to which side the limb is bent. Then make the initial cut from the bent side and finish by sawing from the opposite side.

▲ WARNING

Be alert to the springing back of a cut limb.

F9-6

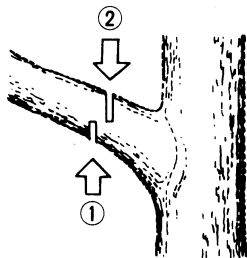

Pruning of Standing Tree (F9-6)

Cut up from the bottom, finish down from the top.

▲ WARNING

- Do not use an unstable foothold or ladder.
- Do not overreach.
- Do not cut above shoulder height.
- Always use your both hands to grip the saw.

9. Travail à la tronçonneuse**Tronc reposant sur le sol (F9-3)**

Couper à moitié, retourner le tronc et finir la coupe par l'autre côté.

Tronc en surélévation (F9-4)

Commencer par couper au tiers par en dessous dans la zone A et finir la coupe par-dessus. Dans la zone B, couper au tiers par-dessus et finir la coupe par en dessous.

Ebranchage d'un arbre abattu (F9-5)

Observer d'abord le sens de flexion de la branche. Faire une première entaille du côté en flexion et finir la coupe du côté opposé.

 AVERTISSEMENT

Attention au saut de la branche au moment où elle se détache du tronc.

Elagage d'un arbre (F9-6)

Commencer par entailler par en dessous et finir la coupe par-dessus.

 AVERTISSEMENT

- Ne jamais travailler sur un échafaudage ou une échelle instable.
- Ne pas travailler à bout de bras trop loin de soi.
- Ne pas couper plus haut que le niveau des épaules.
- Toujours tenir la tronçonneuse à deux mains.

9. Utilización de la motosierra**Un tronco apoyado en el suelo (F9-3)**

Haga un corte hasta la mitad del tronco. Dé vuelta al tronco y termine el corte desde el otro lado.

Un tronco separado del suelo (F9-4)

En el área "A", comience cortando desde abajo hasta un tercio del diámetro del tronco y termine el corte desde arriba. En el área "B", comience cortando desde arriba hasta un tercio del diámetro del tronco y termine el corte desde abajo.

Cómo cortar las ramas de un tronco caído (F9-5)

Verifique hacia qué lado está doblada la rama a cortar. Comience haciendo un corte desde el lado hacia el cual está doblada la rama y termine el corte desde el otro lado.

 ADVERTENCIA

Trabaje con cuidado, ya que la rama cortada puede saltar hacia atrás.

Cómo podar árboles en pie (F9-6)

Comience el corte desde abajo y termine cortando desde arriba.

 ADVERTENCIA

- Verifique que tenga un apoyo firme para los pies antes de comenzar a trabajar. No utilice escaleras.
- Evite estirarse para cortar las ramas de un árbol.
- Nunca efectúe cortes a una altura mayor que la de sus propios hombros.
- Sostenga siempre la motosierra firmemente con ambas manos.

10. Maintenance

Maintenance, replacement, or repair of the emission control device and systems may be performed by any non-road engine repair establishment or individual.

WARNING

Before cleaning, inspecting or repairing your unit, make sure that engine has stopped and is cool. Disconnect the spark plug to prevent accidental starting.

■ MAINTENANCE AFTER EACH USE

1. Air filter

Loosen the knob and remove the air cleaner cover. Take off the filter element and brush off attached sawdust. When the filter is clogged with dust, separate it in halves and shake-wash with gasoline. Dry them completely before reinstalling. (F10-1)

(1) Air filter

NOTE

When servicing the air filter, be sure to block the air intake hole with cloth. (F10-1)

2. Oiling port

Dismount the guide bar and check the oiling port for clogging. (F10-2)

(1) Oiling port

3. Guide bar

When the guide bar is dismounted, remove sawdust in the bar groove and the oiling port. Grease the nose sprocket from the feeding port on the tip of the bar. (F10-3)

(1) Groove

(2) Oiling port

(3) Grease port

(4) Sprocket

4. Others

Check for fuel leakage and loose fastenings and damage to major parts, especially handle joints and guide bar mounting. If any defects are found, make

F10-1

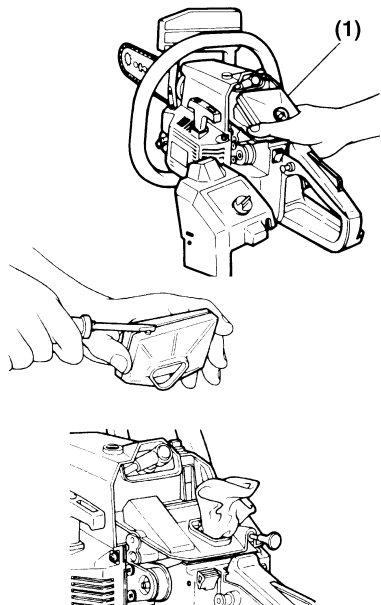

F10-2

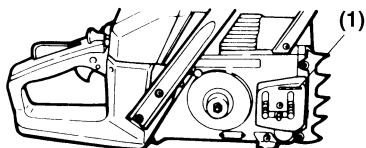

F10-3

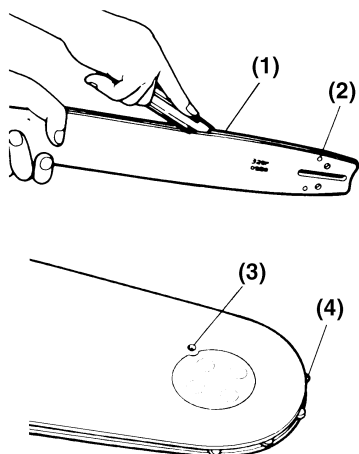

10. Entretien

L'entretien, le remplacement ou la réparation du dispositif et des systèmes de lutte contre les émissions peuvent être effectués par toute société ou individu spécialisé dans la réparation des moteurs hors-route.

AVERTISSEMENT

Avant toute intervention de nettoyage, d'inspection ou de démontage, arrêter le moteur et attendre qu'il refroidisse. Débrancher le fil de la bougie pour éviter que le moteur ne démarre accidentellement.

■ ENTRETIEN APRES CHAQUE UTILISATION

1. Filtre à air

Desserrer le bouton et déposer le couvercle du filtre à air. Retirer l'élément de filtre et enlever la sciure qui s'est adhéree. Si le filtre est bouché, le séparer en deux moitiés et le laver en secouant, avec de l'essence. Les sécher complètement avant installation. (F10-1)

(1) Filtre à air

REMARQUE

Pour l'entretien du filtre à air, veiller à bien bloquer le trou d'admission d'air avec un chiffon. (F10-1)

2. Trou d'huilage

Déposer la barre guide et inspecter le trou d'huilage pour voir s'il est bouché. (F10-2)

(1) Orifice de graissage

3. Guide-chaîne

Après la dépose du guide-chaîne, éliminer la sciure dans la rainure et l'orifice de sortie d'huile. Injecter de la graisse dans l'orifice de graissage de la roue dentée à l'extrémité du guide-chaîne. (F10-3)

(1) Rainure

(2) Orifice de sortie d'huile

(3) Orifice de graissage

(4) Roue dentée

4. Divers

Vérifier que le carburant ne fuit pas et que la boulonnerie est bien serrée. En particulier, contrôler l'état et le serrage de la poignée, du guidon et du

10. Mantenimiento

El mantenimiento, recambio o reparación del dispositivo de control de emisiones y del equipo pueden realizarse en cualquier centro de reparación de motores o personalmente.

ADVERTENCIA

Antes de tratar de limpiar, examinar o reparar esta unidad asegúrese de que el motor esté apagado y frío. Desconecte el cable de la bujía para evitar que el motor arranque accidentalmente.

■ MANTENIMIENTO DESPUÉS DE CADA USO

1. Filtro de aire

Afloje la perilla y remueva la cubierta del filtro de aire. Extraiga el elemento filtrante y elimine las impurezas. Si el filtro está obstruido, sepárelo por la mitad y lávelo mientras lo agita en gasolina. Séquelos completamente antes de volverlos a instalar. (F10-1)

(1) Filtro de aire

NOTA

Al efectuar el servicio del filtro de aire, asegúrese de tapan el orificio de admisión de aire con un trapo. (F10-1)

2. Orificio de lubricación

Desmonte la barra de guía y revise el orificio de lubricación por si está obstruido. (F10-2)

(1) Orificio de lubricación

3. Barra guía

Desmonte la barra guía y elimine todo resto de aserrín de la ranura de la misma y de la boca de llenado de aceite.

Engrase la rueda dentada por el orificio de lubricación ubicado en el extremo de la barra guía. (F10-3)

(1) Ranura

(2) Boca de llenado de aceite

(3) Boca de engrase

(4) Rueda dentada

4. Otros

Verifique que no haya fugas de combustible ni conexiones flojas. Examine las piezas principales por posibles muestras de daños, especialmente las juntas

sure to have them repaired before operating again.

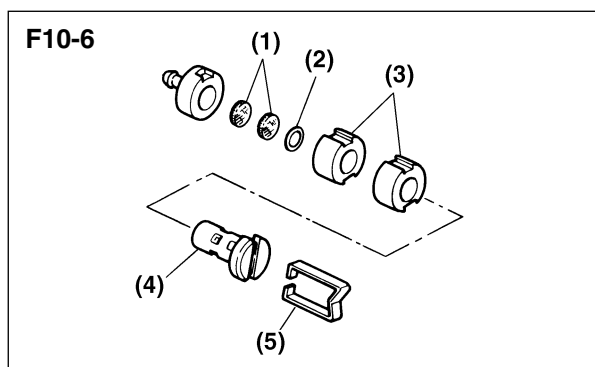
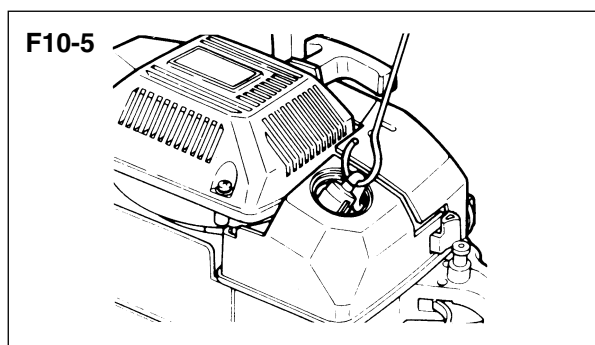
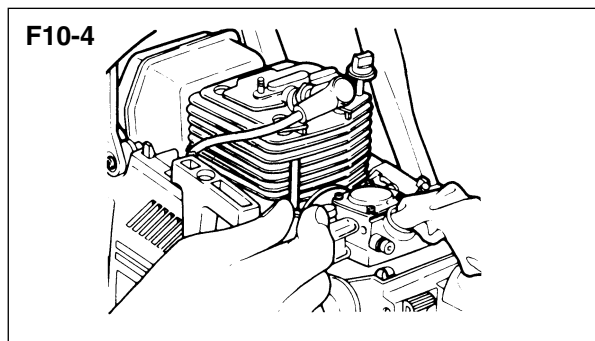

■ PERIODICAL SERVICE POINTS

1. Cylinder fins

Dust clogging between the cylinder fins will cause overheating of the engine. Periodically check and clean the cylinder fins after removing the air cleaner and the cylinder cover. When installing the cylinder cover, make sure that switch wires and grommets are positioned correctly in place. (F10-4)



NOTE

Be sure to block the air intake hole.

2. Fuel filter

- (1) Using a wire hook, take out the filter from the filler port. (F10-5)
- (2) Disassemble the filter and wash with gasoline, or replace with a new one if needed. (F10-6)



NOTE

- After removing the filter, use a pinch to hold the end of the suction pipe.
- When assembling the filter, take care not to allow filter fibers or dust inside the suction pipe.

3. Oil tank

With a wire hook, take out the oil filter through the filler port and clean in gasoline. When putting the filter back into the tank, make sure that it comes to the front right corner. Also clean off dirt in the tank.

10. Entretien

guide-chaîne. En cas d'anomalie, ne pas réutiliser la tronçonneuse avant de l'avoir réparée.

■ ENTRETIEN PERIODIQUE

1. Ailettes de refroidissement du cylindre

Si de la poussière reste entre les ailettes du cylindre, le moteur va chauffer. Vérifier périodiquement les ailettes du cylindre et les nettoyer en déposant le filtre à air et le couvre cylindre. Lors de la remise en place du couvre-cylindre, s'assurer que les fils de la gâchettes et les passe-fils sont bien positionnés. (F10-4)



REMARQUE

Veiller à bien bloquer le trou d'admission d'air.

2. Filtre à essence

- (1) A l'aide d'un fil de fer recourbé, sortir le filtre à essence de l'orifice de remplissage. (F10-5)
- (2) Démonter le filtre et le laver avec de l'essence, ou remplacer le filtre par un neuf si nécessaire. (F10-6)



REMARQUE

- Après dépose du filtre, immobiliser le tuyau d'aspiration à l'aide d'une pince.
- Au remontage, veiller à ne pas introduire de la poussière ou des impuretés dans le tuyau d'aspiration.

3. Oil tank

With a wire hook, take out the oil filter through the filler port and clean in gasoline. When putting the filter back into the tank, make sure that it comes to the front right corner. Also clean off dirt in the tank.

10. Mantenimiento

de las manijas y el montaje de la barra guía. En caso de observarse defectos, asegúrese de que se efectúen las reparaciones necesarias antes de utilizar nuevamente esta unidad.

■ PUNTOS DE SERVICIO PERIÓDICO

1. Aletas del cilindro

El polvo entre las aletas del cilindro causará el recalentamiento del motor. Compruebe periódicamente y limpie las aletas del cilindro después de quitar el filtro de aire y la cubierta del cilindro. Cuando instale la cubierta del cilindro, cerciórese de que los conductores del interruptor y los anillos pasacables hayan quedado correctamente colocados en su lugar. (F10-4)



NOTA

A asegúrese de tapar el orificio de admisión de aire.

2. Filtro de combustible

- (1) Utilizando un gancho de alambre, saque el filtro de la boca de llenado. (F10-5)
- (2) Desarme el filtro y lave todas las piezas con gasolina. Cámbielo por un filtro nuevo en caso de que sea necesario. (F10-6)



NOTA

- Después de sacar el filtro, utilice una pinza para sostener el extremo del tubo de succión.
- Al montar el filtro de combustible, trabaje con cuidado para evitar que entren fibras o polvo en el tubo de succión.

3. Tanque de aceite

Con un gancho de alambre, extraiga el filtro de aceite a través del orificio de llenado de aceite y límpielo con gasolina. Cuando vuelva a colocar el filtro en el depósito, cerciórese de que llegue a la esquina frontal derecha. Además, limpie la suciedad del depósito.

10. Maintenance

F10-7

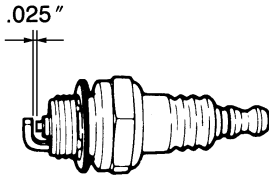

4. Spark plug

Clean the electrodes with a wire brush and reset the gap to .025 in. as necessary.

Replacement plug:

Champion RCJ-7Y or NGK BPM7A

F10-8

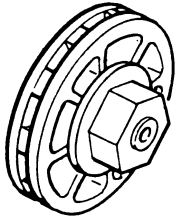

5. Sprocket

Check for cracks and for excessive wear interfering with the chain drive. If the wearing is found obviously, replace it with a new one. Never fit a new chain on a worn sprocket, or a worn chain on a new sprocket.

6. Spark arrester

Remove the front Cover of the muffler and inspect the spark arresting screen. Brush off Carbon deposits as necessary. Replace if damaged.



NOTE

- When servicing the spark arrester, refer to the Service Parts List supplied with the unit for its location and correct assembly order of parts.
- Be sure to use a correct tool for the muffler nuts. The nuts are tightened firmly, and the use of inadequate tool will damage them.

7. Front and Rear dampers

Replace if adhered part is peeled or crack is observed on the rubber part. Replace if the inside of the rear damper metal has been beaten by the stopper bolt and the clearance of the metal increased.

10. Entretien

4. Bougie

Nettoyer les électrodes et, si nécessaire, régler l'écartement à 0,65 mm.

Bougie de remplacement:

Champion RCJ-7Y ou une NGK BPM7A

5. Roue dentée

Vérifier que la roue dentée n'est pas ébréchée et que la denture n'est pas usée au point de patiner sur la chaîne. Remplacer la roue dentée si elle est endommagée ou très usée. Ne pas utiliser une chaîne neuve avec une roue dentée usée ou bien une chaîne usée avec une roue dentée neuve.

6. Pare-étincelles

Retirer le couvercle avant du pot d'échappement et inspecter l'écran pare-étincelles. Brosser les dépôts de carbone comme il convient. Remplacer si endommagé.



REMARQUE

- Lors de la réparation du pare-étincelles, veuillez vous reporter à la liste des pièces de réparation fournie avec l'appareil pour savoir l'emplacement et le montage corrects des pièces.
- Veiller à utiliser l'outil approprié pour les écrous du pot d'échappement. Les écrous sont serrés fermement, et l'utilisation inappropriée de l'outil pourrait les endommager.

7. Silent-blocs avant et arrière

Remplacer si des parties d'adhésion sont enlevées ou si des fêlures sont observées sur les pièces en caoutchouc. Remplacer si l'intérieur de la pièce métallique d'amortisseur arrière a été cogné par le boulon de la pièce d'arrêt et si le jeu de la pièce métallique a augmenté.

10. Mantenimiento

4. Bujía

Limpie los electrodos de la bujía utilizando un cepillo de alambre. Verifique que la separación entre los electrodos sea de 0,65 mm y efectúe los ajustes que sean necesarios.

Sustitución de la bujía:

Champion RCJ-7Y es una BPM7A

5. Sprocket

Examine la rueda dentada por posibles muestras de resquebrajaduras o desgaste excesivo que puedan afectar el movimiento de la cadena. Si se observa un desgaste evidente, cambie la rueda dentada. Nunca calce la cadena sobre una rueda dentada desgastada ni una cadena desgastada sobre una rueda dentada nueva.

6. Parachispas

Quite la cubierta del silenciador e inspeccione la malla del parachispas. Cepille los depósitos de carbono según se requiera. Sustitúyalos si están averiados.



NOTA

- Al darle mantenimiento al parachispas, consulte la lista de piezas de servicio suministrada con la unidad para su localización y el correcto orden de ensamble de las piezas.
- Asegúrese de utilizar la herramienta correcta para las tuercas del silenciador. Las tuercas se aprietan fuertemente y el uso de una herramienta inadecuada los averiará.

7. Amortiguadores delantero y trasero

Reemplazar si las partes de adherencia están removidas y si se observan grietas en las piezas de caucho. Reemplazar si el interior de la pieza metálica del amortiguador trasero está batido por el perno de cierre y si el juego de la pieza metálica es en aumento.

F11-1

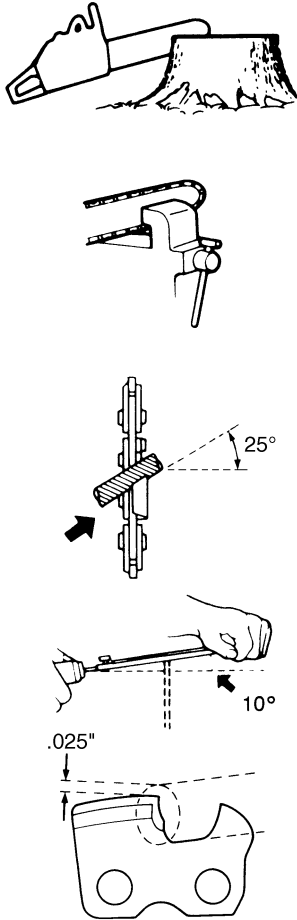

■ SAW CHAIN

▲ WARNING

It is very important for smooth and safe operation to keep the cutters always sharp.

Your cutters need to be sharpened when:

- Sawdust becomes powder-like.
- You need extra force to saw in.
- The cut way does not go straight.
- Vibration increases.
- Fuel consumption increases.

Cutter setting standards:

▲ WARNING

Be sure to wear safety gloves.

Before filing:

- Make sure the saw chain is held securely.
- Make sure the engine is stopped.
- Use a round file of proper size for your chain.

Chain type:	72V
File size:	7/32 in.(5.5mm)

Place your file on the cutter and push straight forward. Keep the file position as illustrated. (F11-1)

F11-2

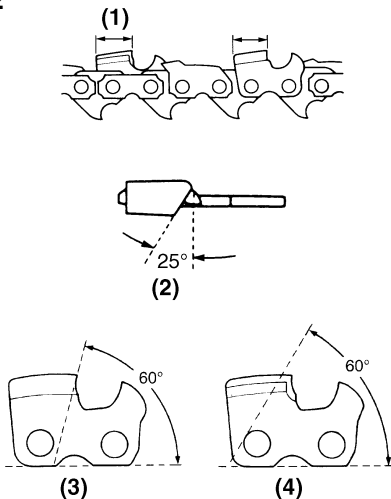

Make sure every cutter has the same length and edge angles as illustrated. (F11-2)

- (1) Cutter length
- (2) Filing angle
- (3) Side plate angle
- (4) Top plate cutting angle

11. Entretien de la chaîne et du guide-chaîne

■ CHAÎNE



Pour la sécurité et le rendement dans le travail, les dents de la chaîne doivent toujours être bien affûtées.

Les dents de chaîne doivent être affûtées lorsque :

- La sciure produite est poudreuse.
- Il faut appuyer excessivement pour faire mordre la chaîne dans le bois.
- La coupe n'est pas droite.
- La tronçonneuse vibre fortement.
- La consommation de carburant augmente.

Méthode et critères d'affûtage :



Porter des gants de sécurité.

Avant l'affûtage :

- Immobiliser fermement la chaîne.
- Arrêter le moteur.
- Se procurer une lime ronde de taille appropriée.

Type de chaîne: 72V
 Taille de la lime: 5,5mm

Poser la lime sur la dent et pousser bien droit. Maintenir l'orientation de la lime indiquée ci-contre. (F11-1)

Vérifier que toutes les dents présentent les longueurs et angles de tranchant indiqués sur l'illustration. (F11-2)

- (1) Longueur de tranchant
- (2) Angle d'affûtage
- (3) Angle de tranchant latéral
- (4) Angle de tranchant supérieur

11. Mantenimiento de la cadena de la motosierra y de la barra guía

■ CADENA DE LA MOTOSIERRA



Por motivos de seguridad y para un funcionamiento adecuado de la unidad, es sumamente importante que los dientes estén constantemente bien afilados.

Los dientes necesitan afilarse:

- Cuando el aserrín tiene el aspecto de polvo.
- Cuando se requiere mayor fuerza que habitualmente para comenzar a cortar.
- Cuando la trayectoria de corte no es recta.
- Cuando la vibración aumenta.
- Cuando aumenta el consumo de combustible de la unidad.

Normas para el ajuste de los dientes:



Asegúrese de utilizar guantes protectores para este trabajo.

Antes de comenzar a afilar los dientes:

- Verifique que la cadena esté correctamente asegurada.
- Verifique que el motor esté apagado.
- Utilice sólo una lima redonda de dimensiones adecuadas según el tamaño de la cadena.

Tipo de cadena: 72V
 Dimensiones de la lima: 5,5mm

Ubique la lima en el diente a afilar y empújela en línea recta hacia adelante. Mantenga la lima en la posición indicada en la ilustración. (F11-1)

Verifique que el largo y el ángulo del borde de todos los dientes sean iguales a lo indicado en la ilustración. (F11-2)

- (1) Largo del diente
- (2) Angulo de limado
- (3) Angulo de la placa lateral
- (4) Angulo de corte de la placa superior

11. Maintenance of Saw Chain and Guide Bar

F11-3

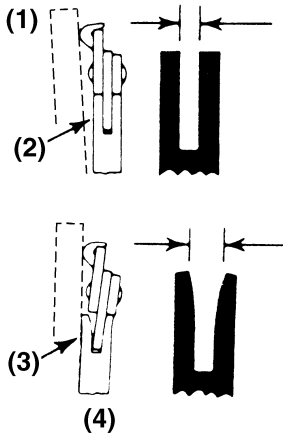

■ GUIDE BAR

- Reverse the bar occasionally to prevent partial wear.
- The bar rail should always be a square. Check for wear of the bar rail. Apply a ruler to the bar and the outside of a cutter. If a gap is observed between them, the rail is normal. Otherwise, the bar rail is worn. Such a bar needs to be corrected or replaced. (F11-3)

- (1) Ruler
 (2) Gap
 (3) No gap
 (4) Chain tilts

▲ WARNING

This saw is equipped with one of the following low kickback bar/chain combinations:

Bar Size	RedMax Part Number	
	Guide Bar	Saw Chain
18" (45cm)	180RNDD176	72V66X
20" (50cm)	200RNDD176	72V70X
24" (60cm)	240RNDD176	72V81X

For replacement use only above bars and chains or the following:

OREGON BAR

18, 20, or 24 inch POWER MATCH®
 (pitch: 3/8") Mount code #D176.

GB BAR

18, 20, or 24 inch PRO SPROCKET NOSE
 (pitch: 3/8") Mount code #D176.

PRO TOP BAR (pitch: 3/8") Mount code E & EX

OREGON CHAIN

72V

11. Entretien de la chaîne et du guide-chaîne

■ **GUIDE-CHAÎNE**

- Retourner le guide-chaîne de temps à autre pour éviter l'usure inégale.
- Le rail du guide-chaîne doit maintenir la chaîne d'aplomb. Poser une règle contre le rail et contre l'extérieur d'une dent. Il doit subsister un interstice entre le guide-chaîne et la règle. Si ce n'est pas le cas, cela signifie que le rail est usé. Il faut alors réparer ou remplacer le guide-chaîne. (F11-3)

- (1) Règle
- (2) Interstice
- (3) Pas d'interstice
- (4) La chaîne est penchée

11. Mantenimiento de la cadena de la motosierra y de la barra guía

■ **BARRA GUÍA**

- Con la finalidad de evitar un desgaste parcial de la barra, inviértala periódicamente.
- El riel de la barra guía debe ser siempre cuadrado. Verifique el desgaste del riel. Coloque una regla en la barra y en el exterior del diente. Si se observa una separación entre estas piezas, el riel está en condiciones normales. Por otro lado, si no existe separación entre estas piezas, el riel está desgastado. En este caso es necesario reparar o cambiar la barra guía. (F11-3)

- (1) Regla
- (2) Separación
- (3) Sin separación
- (4) Cadena inclinada



Taille	RedMax N° pièce	
	Guide-chaîne	Chaîne
18" (45cm)	180RNDD176	72V66X
20" (50cm)	200RNDD176	72V70X
24" (60cm)	240RNDD176	72V81X

Comme rechange, utiliser les mêmes chaîne et guide-chaîne, ou bien:

OREGON Guide-chaîne
18, 20, or 24 inch POWER MATCH®
(Pas: 3/8") Code d'assemblage #D176.

GB Guide-chaîne
18, 20, or 24 inch PRO SPROCKET NOSE
(Pas: 3/8") Code d'assemblage #D176.
PRO TOP BAR (Pas: 3/8") Code d'assemblage E & EX

OREGON-chaîne
72V

Dimensiones de la barra	Número de pieza de RedMax	
	Barra guía	Motosierr
18" (45cm)	180RNDD176	72V66X
20" (50cm)	200RNDD176	72V70X
24" (60cm)	240RNDD176	72V81X

Como repuesto, utilice sólo las barras y cadenas indicadas arriba o bien las siguientes:

BARRA OREGON
18, 20, or 24 inch POWER MATCH®
(Paso: 3/8") Código de Montaje #D176.

BARRA GB
18, 20, or 24 inch PRO SPROCKET NOSE
(Paso: 3/8") Código de Montaje #D176.
PRO TOP BAR (Paso: 3/8") Código de Montaje E & EX

CADENA OREGON
72V

12. Troubleshooting Guide

Case 1. Starting failure

⚠ WARNING

Make sure the icing prevention system is not working.

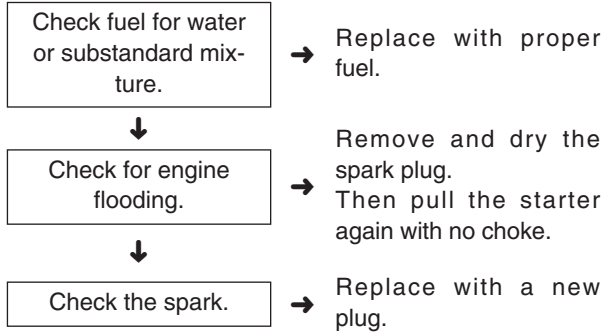

Case 2. Lack of power/Poor acceleration/ Rough idling

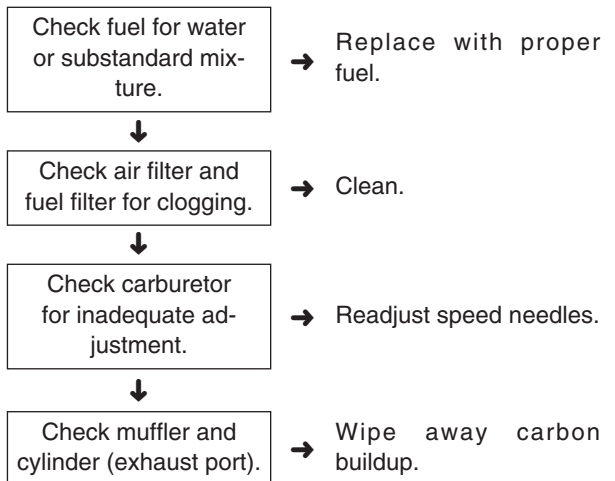

Case 3. Oil does not come out

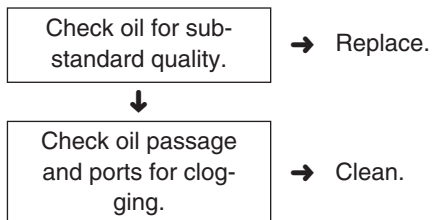

When your unit seems to need further service, please consult with our service shop in your area.

12. Guide de dépannage

Cas 1. Défaut de démarrage

⚠ AVERTISSEMENT

Veiller à ce que le système de prévention contre la congélation ne soit pas en fonctionnement.

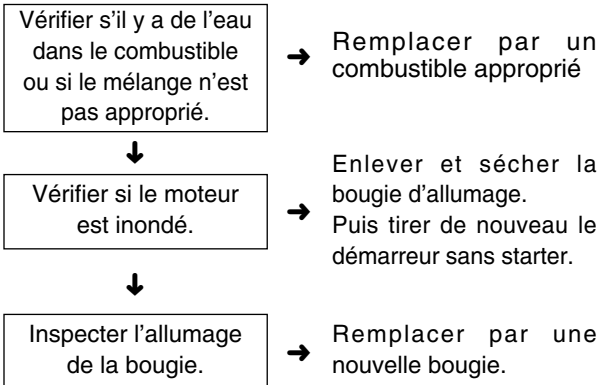

Cas 2. Manque de puissance/Accélération insuffisante/Marche au ralenti approximative

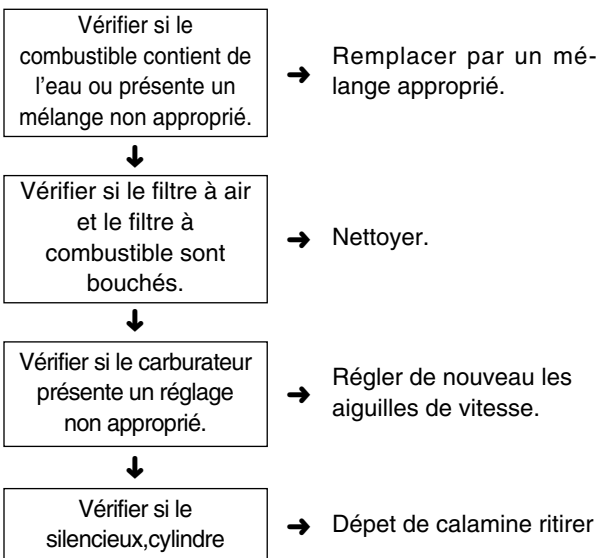

Cas 3. L'huile ne sort pas

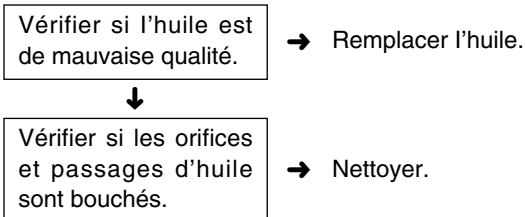

Si votre machine nécessite un entretien ultérieur, consultez le centre de service agréé le plus proche.

12. Guía para la localización de averías

Caso 1. Falla de arranque

⚠ ADVERTENCIA

Compruebe que el sistema de prevención de congelación no está en accionamiento.

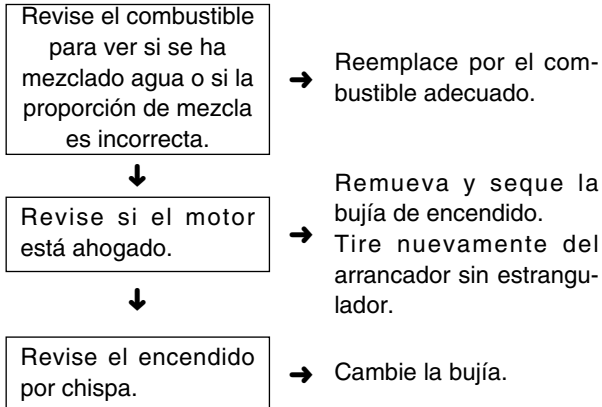

Caso 2. Falta de potencia/Aceleración inadecuada/ Velocidad mínima

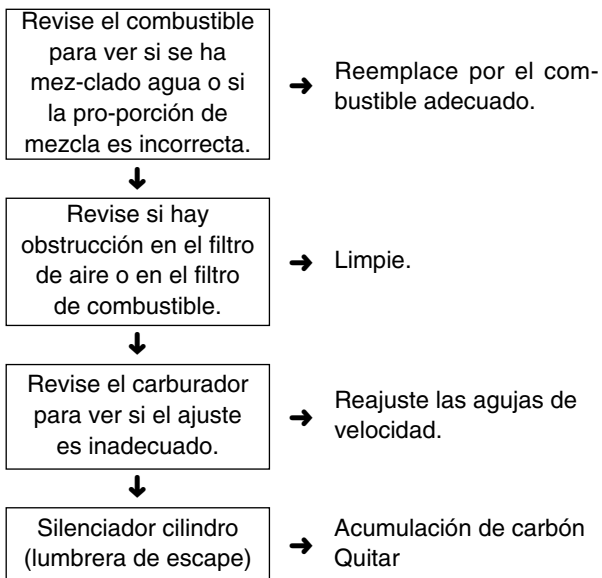

Caso 3. El aceite no sale

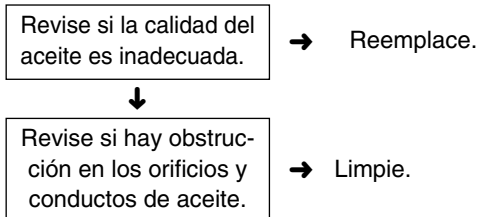

Si su unidad necesita otros servicios fuera de los mencionados, consulte con nuestro taller de servicio autorizado más cercano.

English

13. Storage

1. Empty the fuel tank and run the engine out of fuel.
2. Empty the oil tank.
3. Clean the entire unit.
4. Store the unit in a dry place out of the reach of children.

14. Disposal

- When disposing your machine, fuel or oil for the machine, be sure to allow your local regulations.

Français

13. Rangement

1. Vider le réservoir d'essence et laisser tourner le moteur jusqu'à ce que l'essence soit épuisée.
2. Vider le réservoir d'huile.
3. Nettoyer l'appareil en intégralité.
4. Ranger l'appareil dans un endroit sec et hors de portée des enfants.

14. Mise au rebut

- Lorsque vous mettez au rebut l'outil, le combustible ou l'huile pour l'outil, veillez à bien respecter la réglementation locale.

Español

13. Almacenamiento

1. Vacíe el depósito del combustible y haga funcionar el motor hasta que se gaste el combustible.
2. Vacíe el depósito del aceite.
3. Limpie toda la unidad.
4. Guarde la unidad en un lugar seco fuera del alcance de los niños.

14. Eliminación

- Cuando decida deshacerse de la máquina, el combustible o aceite para la máquina, asegúrese de seguir el reglamento de su localidad.

15. Parts list
15. Liste des pièces
15. Lista de piezas

CHAINSAW

TRONÇONEUSES

MOTOSIERRAS

G621AVS

NOTE :

1. Use RedMax/ZENOAH genuine parts as specified in the parts list for repair and/or replacement.
2. RedMax/ZENOAH does not warrant the machines, which have been damaged by the use of any parts other than those specified by the company.
3. When placing parts orders for repair and/or replacement, check if the model name and the serial number are applicable to those specified in the parts list.
4. The contents described in the parts list may change due to improvement.
5. The parts for the machine shall be supplied seven (7) years after the machine is discontinued. [It is possible that some specific parts may be subject to change of their delivery term and list price within the limit of seven (7) years after the machine is discontinued. It is also possible that some parts may be available even after the limit of seven (7) years.]

REMARQUE :

1. Pour toute réparation et/ou remplacement, utiliser uniquement les pièces de marque RedMax/ZENOAH comme précisé dans la liste des pièces.
2. RedMax/ZENOAH ne garantit pas les machines qui ont été endommagées suite à l'utilisation de pièces autres que celles spécifiées par la société.
3. Lorsque vous passez une commande pour une réparation et/ou un remplacement, vérifier si le nom du modèle et le numéro de série s'appliquent à ceux précisés dans la liste des pièces, utiliser ensuite le numéro de pièce figurant dans la liste des pièces.
4. Le contenu décrit dans la liste des pièces peut être modifié dans un souci d'amélioration.
5. Les pièces de la machine seront disponibles pendant sept (7) ans après l'arrêt de fabrication de cette machine. [Il est possible que certaines pièces particulières soient soumises à des changements en ce qui concerne les conditions de livraison et le prix courant dans une limite de sept (7) ans une fois la fabrication de la machine arrêtée. Il est également possible que certaines pièces soient toujours disponibles même après la limite de sept (7) ans.]

NOTA:

1. Para reparaciones o cambios, utilice piezas RedMax/ZENOAH genuinas según se especifica en la lista de piezas.
2. RedMax/ZENOAH no garantiza máquinas que se han dañado por el uso de piezas distintas a las especificadas por la compañía.
3. Al solicitar piezas para reparación y/o reemplazo, compruebe que el nombre y el número de serie del modelo corresponden con los indicados en la lista de piezas, y utilice los números de pieza indicados en la lista de piezas.
4. Las piezas incluidas en la lista de piezas pueden cambiar debido a mejoras.
5. Se suministrarán piezas para la máquina hasta siete (7) años después de que la máquina haya sido discontinuada. [Algunas piezas específicas pueden estar sujetas a cambios en los términos de entrega y precios de lista dentro de un límite de siete (7) años después de que la máquina ha sido discontinuada. También puede suceder que ciertas piezas sigan estando disponibles una vez transcurrido el límite de siete (7) años.]

APPLICABLE SERIAL NUMBERS :

642078 and up

NUMEROS DE SERIE APPLICABLES :

642078 et au-delà

NÚMEROS DE SERIE APLICABLES:

642078 y superior

15. Parts list

G621AVS

Fig.A-1 POWER UNIT (1)

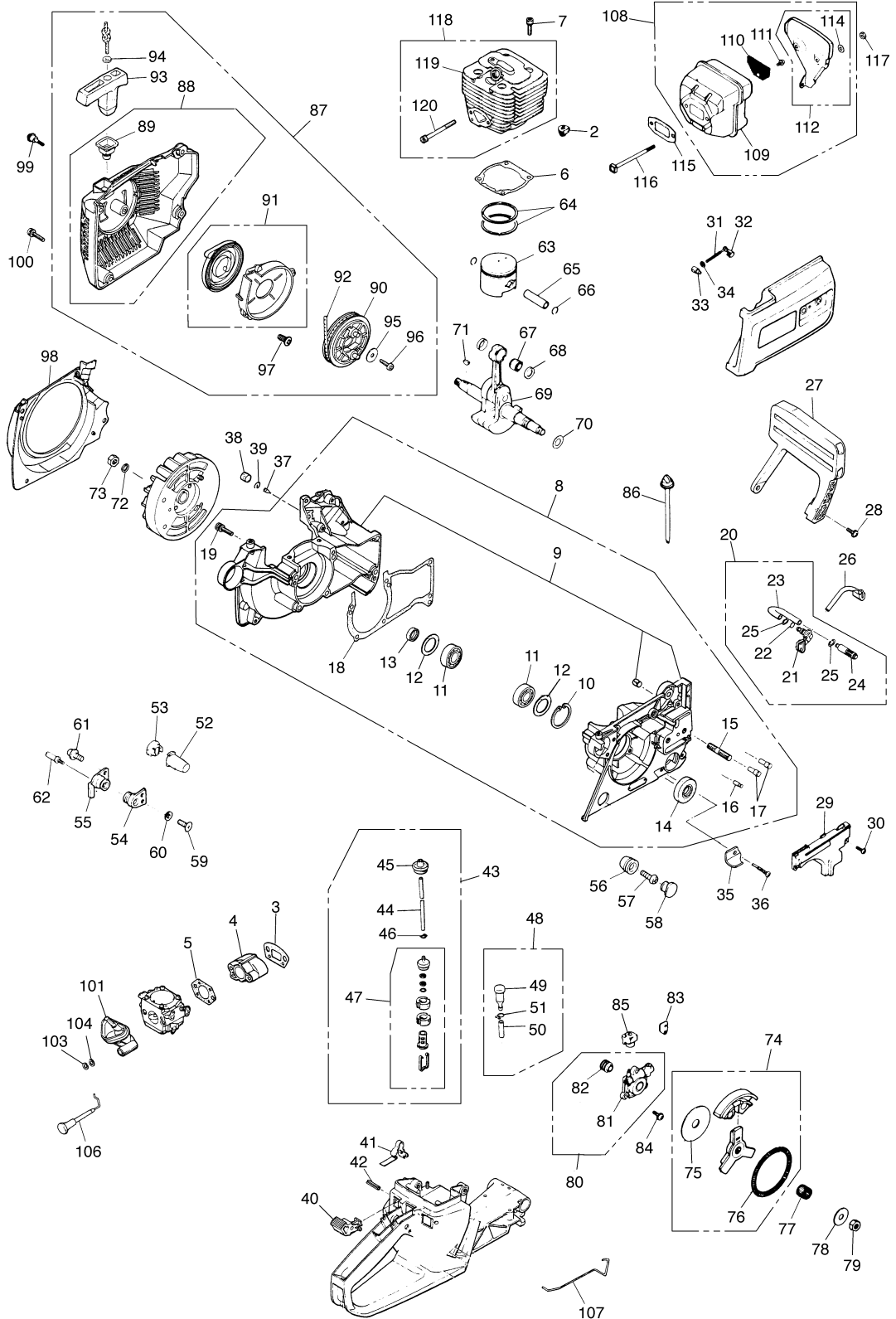

Fig.A-1 POWER UNIT (1)

G621AVS

Key#	PART NUMBER	DESCRIPTION	Q'TY /UNIT	NOTE	Key#	PART NUMBER	DESCRIPTION	Q'TY /UNIT	NOTE
2	3356-12141	Grommet	1		63	2618-41112	Piston	1	
3	848-C90-14B3	Gasket	1		64	2618-41210	Ring	2	
4	2618-14120	Insulator	1		65	3366-41310	Pin	1	
5	848-C90-14C2	Gasket	1		66	3350-41320	Ring	2	
6	2616-14211	Gasket	1		67	1400-41410	Bearing	1	
7	3310-12281	Bolt	4		68	2616-41510	Washer	2	
8	848-C90-2104	Crankcase assy	1		69	2616-42007	Crankshaft comp.	1	
9	848-C90-2112	• Crankcase comp.	1		70	1300-42410	Shim	0-2	OP
10	04065-03515	• Snap ring	1		71	1000-43240	Key	1	
11	T4012-21240	• Bearing	2		72	0290-21025	Washer	1	
12	2616-21250	• Ring	2		73	1300-43231	Nut	1	
13	3350-21210	• Seal	1		74	2616-51202	Clutch assy	1	
14	T1108-21220	• Seal	1		75	2616-51210	• Plate	1	
15	2616-21230	• Stud	2		76	3350-51231	• Spring	1	
16	3350-21250	• Pin	1		77	3320-41410	Bearing	1	
17	3356-21270	• Pin	2		78	3350-51320	Washer	1	
18	848-C90-21D2	• Gasket	1		79	3310-43220	Nut	1	
19	3310-12281	Bolt	6		80	848-C90-6703	Oil pump assy	1	
20	3356-23100	Oil pipe comp.	1		81	848-C90-6713	• Body	1	
21	3356-23110	• Pipe	1		82	3356-55120	• Worm	1	
22	07000-11008	• O-ring	1		83	3356-55310	Gasket	1	
23	3310-57312	• Pipe	1		84	0263-90520	Screw	3	
24	3310-57412	• Weight	1		85	3356-55450	Grommet	1	
25	3310-57511	• Clip	2		86	3356-55511	Shaft	1	
26	3356-23211	Pipe	1		87	2618-75004	Starter assy	1	
27	848-C92-54A1	Guard	1		88	2618-75103	• Case comp.	1	
28	2670-14320	Screw	1		89	2616-75120	•• Guide	1	
29	3356-24412	Cover	1		90	3350-75213	• Reel	1	
30	0263-60514	Screw	2		91	3356-75302	• Spring comp.	1	
31	3350-25111	Screw	1		92	3356-75410	• Rope	1	
32	3350-25121	Stopper	1		93	3350-75420	• Knob	1	
33	3320-21191	Nut (A)	1		94	3310-75431	• Washer	1	
34	01641-20508	Washer	1		95	3320-75350	• Washer	1	
35	2616-25211	Catcher	1		96	1490-32120	• Screw	1	
36	2616-25230	Screw	1		97	2630-82550	• Screw	2	
37	3330-23121	Valve	1		98	3366-75612	Cover	1	
38	2841-31410	Seal	1		99	848-C90-75Z1	Screw	1	
39	3350-26230	Clip	1		100	2616-75720	Screw	3	
40	3350-34210	Lever	1		101	3356-82114	Manifold	1	
41	3356-34221	Spring	1		103	01601-20513	Washer	2	
42	2616-34230	Pin	1		104	01641-20508	Washer	2	
43	3356-34301	Fuel pipe assy	1		106	2616-82310	Rod	1	
44	3356-34310	• Pipe	1		107	2616-82410	Rod	1	
45	3356-34320	• Grommet	1		108	848-C91-1510	Muffler assy	1	
46	1260-85460	• Clip	1		109	3359-15112	• Muffler	1	
47	3302-85400	• Filter assy	1		110	3357-15120	• Spark arrester	1	
48	3350-34501	Breather assy	1		111	0263-20408	• Screw	1	
49	3317-86100	• Breather	1		112	848-C91-1520	• Cover set	1	
50	3350-34540	• Pipe	1		114	01640-20610	•• Washer	2	
51	1260-85460	• Clip	1		115	3356-15210	Gasket	1	
52	2616-35112	Front damper	2		116	3356-15220	Bolt	2	
53	3356-35121	Cap	2		117	2850-15230	Nut	2	
54	2616-35151	Rear damper (R)	1		118	848-C90-1260	Cylinder set	1	
55	2616-35132	Rear damper (L)	1		119	848-C97-12A0	• Cylinder	1	
56	2616-35141	Rear damper (B)	1		120	848-815-8500	• Bolt	2	
57	1490-32120	Screw	1						
58	2856-35180	Cap	1						
59	0262-10514	Screw	2						
60	3320-14140	Washer	2						
61	2616-25320	Screw	2						
62	2616-35170	Bolt	2						

15. Parts list

G621AVS

Fig.A-2 POWER UNIT (2)

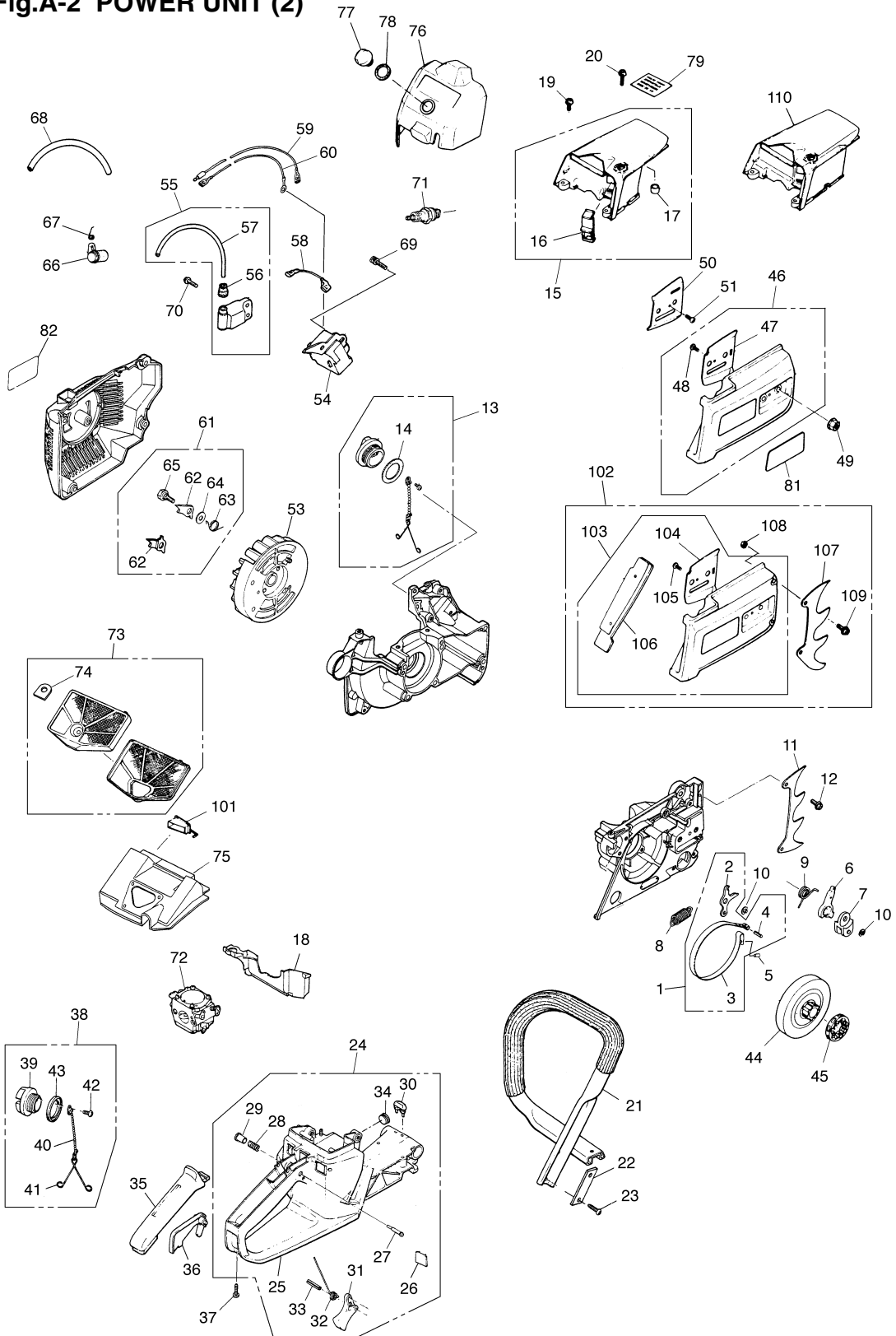

Fig.A-2 POWER UNIT (2)

G621AVS

Key#	PART NUMBER	DESCRIPTION	Q'TY /UNIT	NOTE	Key#	PART NUMBER	DESCRIPTION	Q'TY /UNIT	NOTE
1	3356-24101	Brake band comp.	1		60	2616-71430	Cord	1	
2	3356-24111	• Band	1		61	2618-71102	Rotor comp.	1	
3	3356-24120	• Arm	1		62	3366-71120	• Ratchet	2	
4	04025-00408	• Pin	1		63	3350-71131	• Spring	2	
5	3356-24140	Roller	1		64	3388-71150	• Washer	2	
6	2622-24210	Lever	1		65	3310-71142	• Bolt	2	
7	848-C92-5431	Stopper	1		66	2850-72110	Cap	1	
8	2622-24600	Spring	1		67	1400-72121	Spring	1	
9	3356-24240	Spring	1		68	2850-71320	Tube	1	
10	0308-00060	Snap ring	2		69	3350-15250	Bolt	2	
11	2623-25310	Spike	1		70	0263-30416	Screw	2	
12	2616-25320	Screw	2		71	3699-90032	Spark plug (Champion)	1	RCJ7Y
13	3356-26100	Cap assy	1		72	3369-81000	Carburetor	1	See Fig.B
14	3317-57220	• Gasket	1		73	848-C91-8311	Air cleaner comp.	1	Net type
15	848-C90-3114	Cover comp.	1		74	848-C90-83C0	• Plate	1	
16	3356-31120	• Cap	1		75	3369-83200	Silencer	1	
17	3356-31152	• Grommet	1		76	2622-83302	Cover comp.	1	
18	3356-31212	Seal	1		77	3356-83322	• Knob	1	
19	0263-90514	Screw	2		78	3388-83340	• Gasket	1	
20	0263-90520	Screw	1		79	3369-31163	Label	1	
21	2620-32100	Left handle comp.	1		80	848-C91-90D2	Label	1	
22	2851-32180	Plate	2		81	3359-53121	Label	1	
23	848-825-1901	Screw	4		82	3369-75131	Label	1	
24	2622-33005	Right handle assy	1						
25	2622-33105	• Right handle comp.	1		101	2610-83220	Cap	1	OP
26	3350-33220	• Plate	1		102	2623-06012	Double spike kit	1	OP
27	3330-33250	• Stopper	1		103	2618-53002	• Chain cover assy	1	OP
28	3310-33262	• Spring	1		104	3356-53220	•• Plate	1	
29	3310-33271	• Knob	1		105	0261-00410	•• Screw	1	K8
30	2810-33280	• Damper (A)	1		106	2616-53300	•• Protector	1	OP, K8
31	848-C10-33C3	• Lever	1		107	2618-53510	• Spike	1	OP, K8
32	3356-33321	• Spring	1		108	3310-53331	• Nut	2	OP, K8
33	04025-00524	• Pin	1		109	2670-14320	• Screw	2	OP, K8
34	2616-33412	• Damper (B)	1		110	2626-31110	Cover	1	OP
35	3356-34111	Cover	1						
36	848-C30-33E3	Arm	1						
37	3356-32210	Screw	1						
38	3350-34400	Cap assy	1						
39	3350-26110	• Cap	1						
40	3317-57230	• Chain	1						
41	3317-57240	• Stopper	1						
42	0277-10410	• Screw	1						
43	3350-34450	• Gasket	1						
44	3350-51110	Drum	1						
45	3360-51120	Sprocket	1	3/8Px7T					
46	3356-53003	Chain cover assy	1						
47	3356-53220	• Plate	1	K8					
48	0277-10410	• Screw	1						
49	3350-53410	Nut	2						
50	3356-53210	Plate	1						
51	0261-00410	Screw	1						
53	2616-71112	Rotor	1						
54	848-C90-71B1	Source coil	1						
55	2616-71301	Ignition coil comp.	1						
56	2616-71320	• Cap	1						
57	2616-71331	• Cord	1						
58	2616-71410	Cord	1						
59	2616-71420	Cord	1						

15. Parts list

G621AVS

Fig.B CARBBURETOR		Key#	PART NUMBER	DESCRIPTION	Q'TY /UNIT	NOTE
		1	3369-81000	Carburetor assy	1	
		2	3306-81380	Screen	1	
		3	3350-81130	Cover	1	
		4	3350-81140	Cover	1	
		5	3366-81151	Shaft assy	1	
		6	3366-81340	Valve	1	
		7	3356-81171	Shaft assy	1	
		8	2629-81180	Valve	1	
		9	1488-81190	Stop	1	
		10	3356-81310	Valve	1	
		11	3350-81220	Ball	1	
		12	3350-81230	Gasket	1	K2
		13	3350-81240	Gasket	1	K2
		14	3350-81250	Lever	1	
		15	2618-81260	Diaphragm	1	K3
		16	3350-81270	Diaphragm	1	K3
		17	2880-81470	Screw	3	
		18	3310-81240	Screw	1	
		19	1491-81130	Screw	1	
		20	3310-81250	Pin	1	
		21	2670-81430	Screw	1	
		22	3310-81351	Screw assy	4	
		23	3350-81350	Spring	1	
		24	3415-81490	Cap limiter	2	
		25	3350-81370	Spring	1	
		26	3350-81380	Spring	1	
		27	3350-81391	Spring	1	
		28	3369-81410	Needle (H)	1	
		29	3369-81420	Needle (L)	1	
		30	1480-81420	Plug	1	
		31	3356-81430	Plug	1	

Fig.C ACCESSORIES		Key#	PART NUMBER	DESCRIPTION	Q'TY /UNIT	NOTE
		1	3320-91140	Wrench	1	
		2	2670-91150	Screwdriver	1	
		3	3356-97110	Bar protector	1	OP, 18"
		4	3665-97110	Bar protector	1	OP, 20" & 24"

Fig.D CUTTING HEAD		Key#	PART NUMBER	DESCRIPTION	Q'TY /UNIT	NOTE
	1A	180RNDD176	Bar 18"		1	
	1B	200RNDD176	Bar 20"		1	
	1C	240RNDD176	Bar 24"		1	
	2A	72V66X	Chain for 18"		1	3/8P
	2B	72V70X	Chain for 20"		1	3/8P
	2C	72V81X	Chain for 24"		1	3/8P

Fig.E SPECIAL TOOLS		Key#	PART NUMBER	DESCRIPTION	Q'TY /UNIT	NOTE
	1	2890-96100	Puller assy		1	OP
	2	2616-96210	Wrench		1	OP
	3	3350-96220	Stopper		1	OP
	4	3350-96240	Gauge		1	OP
	5	3350-96510	Guide		1	OP
	6	3330-97210	Wrench		1	OP
	7	3356-96230	Guide		1	OP

KIT PARTS

Key#	PART NUMBER	DESCRIPTION	Q'TY /UNIT	NOTE
K2	3350-06020	Gasket kit	1	OP
K3	3350-06030	Diaphragm kit	1	OP
K8	2623-06012	Double spike kit	1	OP

CHAIN SAWS LIMITED WARRANTY

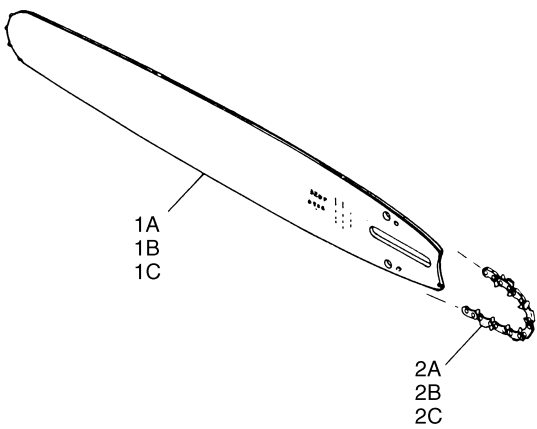
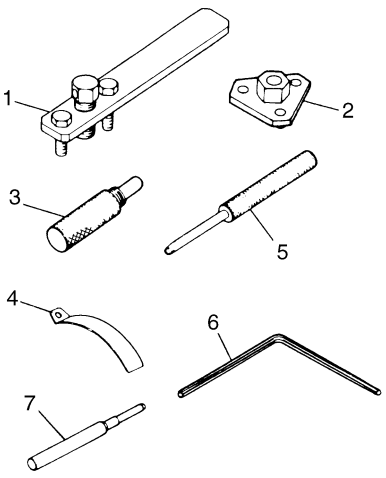
EMISSION-RELATED PARTS, FOR TWO (2) YEARS FROM THE DATE OF ORIGINAL DELIVERY, RedMax / ZENOAH AMERICA, INC., THROUGH ANY RedMax DEALER, WILL REPAIR OR REPLACE, FREE OF CHARGE, FOR THE ORIGINAL AND EACH SUBSEQUENT PURCHASER, ANY PART OR PARTS FOUND TO BE DEFECTIVE IN MATERIAL AND/OR WORKMANSHIP. **THIS IS THE EXCLUSIVE REMEDY.**
EMISSION-RELATED PARTS ARE:

**THE CARBURETOR ASSEMBLY, COIL ASSEMBLY, ROTOR, SPARKPLUG,
AIR FILTER, FUEL FILTER, INTAKE MANIFOLD, AND THE GASKETS**

ALL OTHER PARTS EXCEPT ABOVE PARTS, FOR TWO (2) YEARS OF HOME USE AND 180 DAYS COMMERCIAL USE, FROM THE DATE OF ORIGINAL PURCHASE, THE COMPANY, THROUGH ANY RedMax DEALER, WILL REPAIR OR REPLACE, FREE OF CHARGE, FOR THE ORIGINAL PURCHASER, ANY PART OF PARTS FOUND TO BE DEFECTIVE IN MATERIAL AND/OR WORKMANSHIP. **THIS IS THE EXCLUSIVE REMEDY.**

THE PURCHASER SHALL BEAR COSTS OF TRANSPORTING THE UNIT TO AND FROM THE RedMax DEALER.

THE PURCHASER SHALL NOT BE CHARGED FOR DIAGNOSTIC LABOR WHICH LEADS TO THE DETERMINATION THAT A WARRANTED PART IS DEFECTIVE, IF THE DIAGNOSTIC WORK IS PERFORMED AT THE RedMax DEALER.

THE PURCHASER OR OWNER IS RESPONSIBLE FOR THE PERFORMANCE OF THE REQUIRED MAINTENANCE AS DEFINED BY THE MANUFACTURER IN THE OWNER/OPERATOR MANUAL.

ANY WARRANTED PART WHICH IS NOT SCHEDULED FOR REPLACEMENT AS REQUIRED MAINTENANCE, OR WHICH IS SCHEDULED ONLY FOR REGULAR INSPECTION TO THE EFFECT OF "REPAIR OR REPLACE AS NECESSARY" SHALL BE WARRANTED FOR THE WARRANTY PERIOD. ANY WARRANTED PART WHICH IS SCHEDULED FOR REPLACEMENT AS REQUIRED MAINTENANCE SHALL BE WARRANTED FOR THE PERIOD OF TIME UP TO THE FIRST SCHEDULED REPLACEMENT POINT FOR THE PART.

ANY REPLACEMENT PART THAT IS EQUIVALENT IN PERFORMANCE AND DURABILITY MAY BE USED IN NON-WARRANTY MAINTENANCE OR REPAIRS, AND SHALL NOT REDUCE THE WARRANTY OBLIGATION OF THE COMPANY.

THE COMPANY IS LIABLE FOR DAMAGES TO OTHER ENGINE COMPONENTS CAUSED BY THE FAILURE OF A WARRANTED PART STILL UNDER WARRANTY.

THE WARRANTY DOES NOT APPLY TO THOSE UNITS WHICH HAVE BEEN DAMAGED BY NEGLIGENCE OF INSTRUCTION LISTED IN THE OWNER/OPERATOR MANUAL FOR PROPER USE AND MAINTENANCE OF THE UNITS, ACCIDENTAL MISHANDLING, ALTERATION, ABUSE, IMPROPER LUBRICATION, USE OF ANY PARTS OR ACCESSORIES OTHER THAN THOSE SPECIFIED BY THE COMPANY, OR OTHER CAUSES BEYOND THE COMPANY'S CONTROL.

THIS WARRANTY DOES NOT COVER THOSE PARTS REPLACED BY NORMAL WEAR OR HARMLESS CHANGES IN THEIR APPEARANCE.

THERE ARE NO OTHER EXPRESS WARRANTIES.

IMPLIED WARRANTIES INCLUDING THOSE OF MERCHANTABILITY AND FITNESS FOR A PARTICULAR PURPOSE **ARE LIMITED TO TWO (2) YEARS FOR HOME USE AND 180 DAYS FOR COMMERCIAL USE, FROM THE ORIGINAL DELIVERY DATE.**

LIABILITIES FOR INCIDENTAL OR CONSEQUENTIAL DAMAGE UNDER ANY AND ALL WARRANTIES ARE EXCLUDED.

SOME STATES DO NOT ALLOW LIMITATION ON HOW LONG AN IMPLIED WARRANTY LASTS OR EXCLUSION OR LIMITATION OF INCIDENTAL OR CONSEQUENTIAL DAMAGES, SO THE ABOVE LIMITATION OR EXCLUSION MAY NOT APPLY TO YOU.

THIS WARRANTY GIVES YOU SPECIFIC LEGAL RIGHTS, AND YOU MAY ALSO HAVE OTHER RIGHTS WHICH VARY FROM STATE TO STATE.

IF YOU NEED TO OBTAIN INFORMATION ABOUT THE NEAREST SERVICE CENTER, PLEASE CALL RedMax / ZENOAH AMERICA, INC. AT (770)-381-5147.

IMPORTANT: YOU WILL RECEIVE A WARRANTY REGISTRATION CARD AT TIME OF PURCHASE. PLEASE FILL OUT THE CARD AND SEND IT TO RedMax / ZENOAH AMERICA WITHIN SEVEN (7) DAYS. BE SURE TO KEEP A COPY FOR YOUR RECORDS.



RedMax®

ZENOAH AMERICA, INC.

1100 Laval Blvd. Suite 110

Lawrenceville, Georgia 30043

Garantie limitée des tronçonneuses

Pièces en rapport avec les émissions de gaz d'échappement : RedMax / ZENOAH AMERICA INC., par l'intermédiaire de n'importe quel revendeur RedMax, réparera gratuitement ou remplacera gratuitement pour l'acheteur initial et chaque acheteur successif toute(s) pièce(s) se révélant de constitution et/ou de montage défectueux pendant deux (2) ans à compter de la date initiale de livraison d'une unité. Les pièces en rapport avec les émissions de gaz d'échappement sont:

l'assemblage carburateur, l'assemblage bobine, le rotor, la bougie, le filtre à air, le filtre à carburant, la tubulure d'admission et les joints

Toutes les pièces autres que celles mentionnées ci-dessus, deux (2) ans d'utilisation domestique et 180 jours d'utilisation commerciale, à compter de la date d'achat initial. La société, par l'intermédiaire d'un distributeur RedMax, réparera ou remplacera toute(s) pièce(s), sans frais et au bénéfice de l'acheteur original, en prenant en charge les frais de pièces et/ou de main d'œuvre. **Telles sont les limites de la garantie.**

Le coût du transport de l'unité jusqu'au revendeur RedMax et depuis celui-ci sera à la charge de l'acheteur.

L'acheteur ne supportera pas le coût de main d'œuvre du diagnostic qui amène à la conclusion qu'une pièce garantie est défectueuse, si ce diagnostic est effectué chez le revendeur RedMax.

L'acheteur ou propriétaire a pour responsabilité d'effectuer l'entretien obligatoire tel que défini par le fabricant dans le manuel du propriétaire/de l'utilisateur.

Toute pièce garantie dont le remplacement n'est pas prévu dans le cadre de l'entretien obligatoire, ou pour laquelle est seulement prévue une inspection périodique pour "remplacement ou réparation si nécessaire" sera garantie pour la période de garantie. Toute pièce garantie arrivée à l'échéance de son premier remplacement prévu sera garantie jusqu'à celui-ci.

Toute pièce de rechange équivalente en performance ou en durabilité peut être utilisée pour l'entretien hors-garantie ou les réparations hors-garantie, et ce sans réduire l'obligation de garantie incombant à la société.

La société sera tenue responsable des dommages aux autres composants du moteur causés par la défaillance de pièce(s) garantie(s) en période de garantie.

La garantie ne s'applique pas aux unités endommagées par suite de: négligence dans la mise en oeuvre des instructions spécifiées dans le manuel du propriétaire/de l'utilisateur en vue d'une utilisation et d'un entretien correct, fausse manœuvre accidentelle, modification, utilisation abusive, lubrification incorrecte, utilisation de pièces ou d'accessoires autres que ceux spécifiés par la société, ou autres causes hors du contrôle de la société.

Cette garantie ne couvre pas les pièces remplacées en raison de leur usure normale ou de changements d'apparence sans effets.

Il n'existe aucune autre garantie explicite.

Les garanties implicites, y compris la valeur marchande et la valeur d'usage pour une utilisation particulière, **sont limitées** à deux (2) ans d'utilisation domestique et 180 jours d'utilisation commerciale, à compter de la date originale de livraison.

Les responsabilités pour les dommages conséquents ou incidents sont exclues de toutes les garanties.

Certaines provinces n'autorisant pas les limitations à la durée des garanties implicites, ou les exclusions ou limitations relatives aux dommages incidents ou conséquents, la limitation indiquée ci-dessus peut ne pas vous être applicable.

Cette garantie vous donne des droits juridiques spécifiques, et vous pouvez également jouir d'autres droits variant d'une province à l'autre.

Si vous désirez obtenir des informations sur le centre de service le plus proche, veuillez appeler RedMax / ZENOAH AMERICA INC. au (770)-381-5147

Note importante: vous recevrez une carte d'enregistrement de garantie au moment de l'achat. Veuillez la remplir et l'adresser à RedMax / ZENOAH AMERICA sous sept (7) jours en prenant soin de conserver une copie pour vous.



RedMax®

ZENOAH AMERICA, INC.

1100 Laval Blvd. Suite 110

Lawrenceville, Georgia 30043

GARANTÍA LIMITADA DE LAS MOTOSIERRAS

PIEZAS RELACIONADAS CON LAS EMISIONES, POR DOS (2) AÑOS A CONTAR DESDE LA FECHA DE ENTREGA ORIGINAL, RedMax / ZENOAH AMERICA, INC., A TRAVÉS DE CUALQUIER DISTRIBUIDOR RedMax, REPARARÁ O REEMPLAZARÁ, GRATUITAMENTE, PARA EL COMPRADOR ORIGINAL Y CUALQUIER COMPRADOR POSTERIOR, CUALQUIER PIEZA O PIEZAS QUE PRESENTEN DEFECTOS EN SUS MATERIALES Y/O DE FABRICACIÓN. LAS PIEZAS RELACIONADAS CON LAS EMISIONES SON:

CONJUNTO DEL CARBURADOR, CONJUNTO DE BOBINA, ROTOR, BUJÍA, DEPURADOR DE AIRE, FILTRO DE COMBUSTIBLE, MÚLTIPLE DE ENTRADA Y EMPAQUETADURAS

TODAS LAS OTRAS PIEZAS A EXCEPCIÓN DE LAS MENCIONADAS ANTERIORMENTE, DURANTE UN PERÍODO DE DOS (2) AÑOS DE USO Y 180 DÍAS DE USO COMERCIAL, DESDE LA FECHA DE COMPRA ORIGINAL, LA EMPRESA, POR MEDIO DE CUALQUIER DISTRIBUIDOR RedMax, ARREGLARÁ O REEMPLAZARÁ, SIN COSTO ALGUNO, PARA EL COMPRADOR ORIGINAL, CUALQUIER PIEZA O PIEZAS QUE HAYAN SIDO ENCONTRADAS DEFECTUOSAS EN CUANTO A SU MATERIAL Y/O FABRICACIÓN. **ESTE SERÍA EL ÚNICO REMEDIO.**

LOS COSTOS DE TRANSPORTE DEL APARATO HACIA Y DESDE EL DISTRIBUIDOR RedMax CORRERÁN POR CUENTA DEL COMPRADOR.

AL COMPRADOR NO SE LE COBRARÁ EL TRABAJO DE DIAGNÓSTICO QUE CONDUZCA A LA DETERMINACIÓN DE QUE UNA PIEZA CUBIERTA POR LA GARANTÍA PRESENTA DEFECTOS, SIEMPRE QUE EL TRABAJO DE DIAGNÓSTICO SEA REALIZADO POR EL DISTRIBUIDOR RedMax.

EL COMPRADOR O PROPIETARIO ES RESPONSABLE DE LA REALIZACIÓN DEL MANTENIMIENTO REQUERIDO SEGÚN LO DEFINE EL FABRICANTE EN EL MANUAL DEL PROPIETARIO/OPERADOR.

CUALQUIER PIEZA CUBIERTA POR LA GARANTÍA CUYO REEMPLAZO NO ESTÉ CONTEMPLADO EN EL PROGRAMA DE MANTENIMIENTO, O QUE SÓLO DEBA SER INSPECCIONADA PARA EFECTOS DE "REPARAR O REEMPLAZAR SEGÚN SEA NECESARIO", ESTARÁ CUBIERTA POR LA GARANTÍA DURANTE EL PERÍODO DE VIGENCIA DE LA MISMA. CUALQUIER PIEZA CUBIERTA POR LA GARANTÍA QUE DEBA SER REEMPLAZADA DE ACUERDO CON EL PROGRAMA DE MANTENIMIENTO, ESTARÁ GARANTIZADA HASTA EL MOMENTO EN QUE EL REEMPLAZO PROGRAMADO DE LA MISMA SEA REALIZADO.

PARA EL MANTENIMIENTO O REPARACIONES NO CUBIERTOS POR LA GARANTÍA SE PODRÁ USAR CUALQUIER PIEZA DE RECAMBIO QUE SEA EQUIVALENTE EN PRESTACIÓN Y DURABILIDAD, SIN QUE ESTO REDUZCA LA OBLIGACIÓN DE GARANTÍA DE LA COMPAÑÍA.

LA COMPAÑÍA ES RESPONSABLE POR DAÑOS A OTROS COMPONENTES DEL MOTOR CAUSADOS POR EL FALLO DE UNA PIEZA CUBIERTA POR LA GARANTÍA DURANTE LA VIGENCIA DE LA MISMA.

LA GARANTÍA NO RIGE PARA AQUELLOS APARATOS QUE SE HAN DAÑADO POR NEGLIGENCIA O POR NO SEGUIR LAS INSTRUCCIONES DEL MANUAL DEL PROPIETARIO/OPERADOR EN CUANTO AL USO Y MANTENIMIENTO CORRECTO DE LOS APARATOS, USO INDEBIDO ACCIDENTAL, ALTERACIÓN, MAL USO, LUBRICACIÓN INADECUADA, USO DE PIEZAS O ACCESORIOS DISTINTOS DE LOS ESPECIFICADOS POR LA COMPAÑÍA, O POR OTRAS CAUSAS QUE ESCAPEN AL CONTROL DE LA COMPAÑÍA.

ESTA GARANTÍA NO CUBRE AQUELLAS PIEZAS QUE ES NECESARIO REEMPLAZAR POR DESGASTE NORMAL O CAMBIO EN SU ASPECTO.

NO EXISTEN OTRAS GARANTÍAS EXPRESAS.

LAS GARANTÍAS IMPLÍCITAS INCLUYENDO AQUELLAS REFERENTES A COMERCIALIZACIÓN Y ADAPTABILIDAD PARA UN PROPÓSITO EN PARTICULAR **ESTÁN LIMITADAS** A DOS (2) AÑOS DE USO Y 180 DÍAS DE USO COMERCIAL, DESDE LA FECHA DE ENTREGA ORIGINAL.

SE EXCLUYEN LAS RESPONSABILIDADES POR DAÑOS CASUALES O RESULTANTES BAJO CUALQUIERA Y TODAS LAS GARANTÍAS.

ALGUNOS ESTADOS NO PERMITEN LIMITACIONES A LA DURACIÓN DE UNA GARANTÍA IMPLÍCITA Y/O NO PERMITEN LA EXCLUSIÓN O LIMITACIÓN DE DAÑOS CASUALES O RESULTANTES, POR LO QUE LAS LIMITACIONES ANTERIORES PUEDEN NO SER APLICABLES EN SU CASO.

ESTA GARANTÍA LE DA DERECHOS LEGALES ESPECÍFICOS. TAMBIÉN PUEDE TENER OTROS DERECHOS QUE VARIAN DE ESTADO EN ESTADO.

SI NECESITA INFORMACIÓN ACERCA DEL CENTRO DE SERVICIO MÁS CERCANO, COMUNÍQUESE CON RedMax / ZENOAH AMERICA, INC. LLAMANDO AL (770)-381-5147.

IMPORTANTE: RECIBIRÁ UNA TARJETA DE REGISTRO DE GARANTÍA EN EL MOMENTO DE LA COMPRA. LLENE LA TARJETA Y ENVÍELA A RedMax / ZENOAH AMERICA DENTRO DE SIETE (7) DÍAS. ASEGÚRESE DE CONSERVAR UNA COPIA PARA SUS REGISTROS.



RedMax®

ZENOAH AMERICA, INC.

1100 Laval Blvd. Suite 110

Lawrenceville, Georgia 30043



ZENOAH AMERICA, INC.
1100 Laval Blvd. Suite 110
Lawrenceville, Georgia 30043