



Cordless Power Roller

Owner's Manual

Gude d'utilisation • Manual del propietario

Quick-start

Easy does it from setup to cleanup:

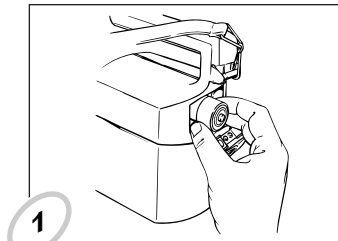
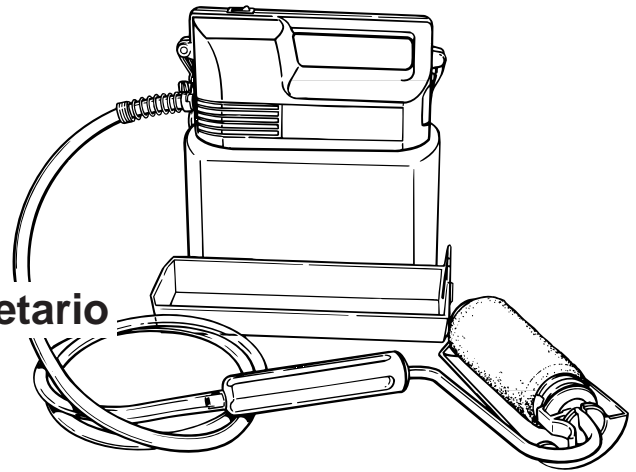

1
Install the batteries
Insérer les piles
Instalar las pilas

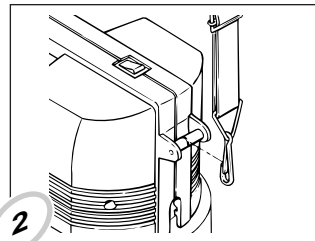

2
Attach the strap
Fixer la bandoulière
Conectar la correa

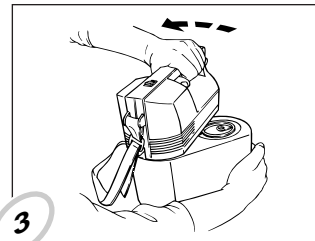

3
Remove the drive housing
Enlever du logement du mécanisme
Extraer el mecanismo impulsor

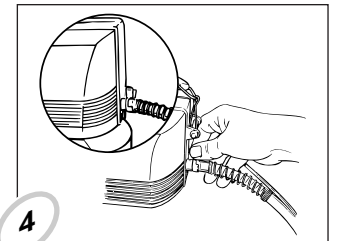

4
Attach the hoses
Fixation des tuyaux flexibles
Conectar las mangueras

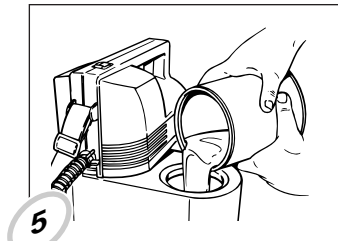

5
Fill the fluid tank
Remplir le réservoir à liquides
Llenar el depósito de fluidos

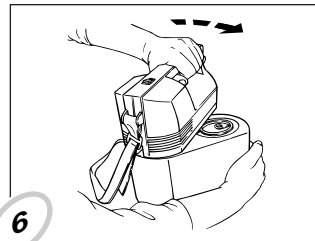

6
Attach the drive housing
Fixation du logement du mécanisme
Conectar el mecanismo impulsor

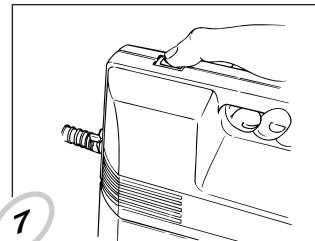

7
Press the on/off switch
Appuyer sur le bouton marche/arrêt
Oprimir el botón de encendido / apagado

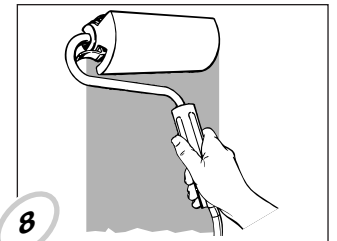

8
Apply paint
Appliquer la peinture
Aplicar pintura

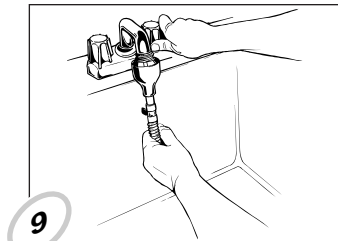

9
Cleanup
Nettoyage
Limpieza

Read this manual for complete instructions.

Ce manuel contient les instructions complètes.

Lea este manual para obtener instrucciones completas.

Need help? Call us first for answers fast.

Call Wagner toll-free if you have any comments or problems with this Wagner product.



1-800-328-8251

Wagner Technical Service

Weekdays: 8:00 - 4:30 Central time

Weekends: 9:00 - 4:00 Central time

1770 Fernbrook Lane, Minneapolis, MN 55447

Table of Contents

PRODUCT REGISTRATION	2
PARTS LISTING	2
ASSEMBLING THE ROLLER	3
Installing the batteries and attaching the strap	
Removing and Attaching the Drive Housing to the Fluid Tank	
Attaching the Fluid Hose	
Filling the Fluid Tank	
USING THE ROLLER	3
Pump On/Off Switch	
Applying Paint	
CLEANUP	4-5
Quick Cleanup	
Detailed Cleanup	
STORING THE ROLLER	5

Product Registration Card

Send in your Wagner product registration card. Proper registration will serve as proof of purchase in the event your original receipt becomes misplaced or lost. Returning this card will not affect warranty coverage, but may expedite the processing of your warranty and enable you to contact us in the event of loss or theft. The additional information will also help us to develop new products that best meet your needs and desires. **THANK YOU!**

Accessories

9" x 3/8" roller cover	0155206
9" x 3/4" roller cover	0155209
9" x 1-1/4" roller cover.....	0155209
Ball check assembly	0156270
Check valve assembly.....	0156276

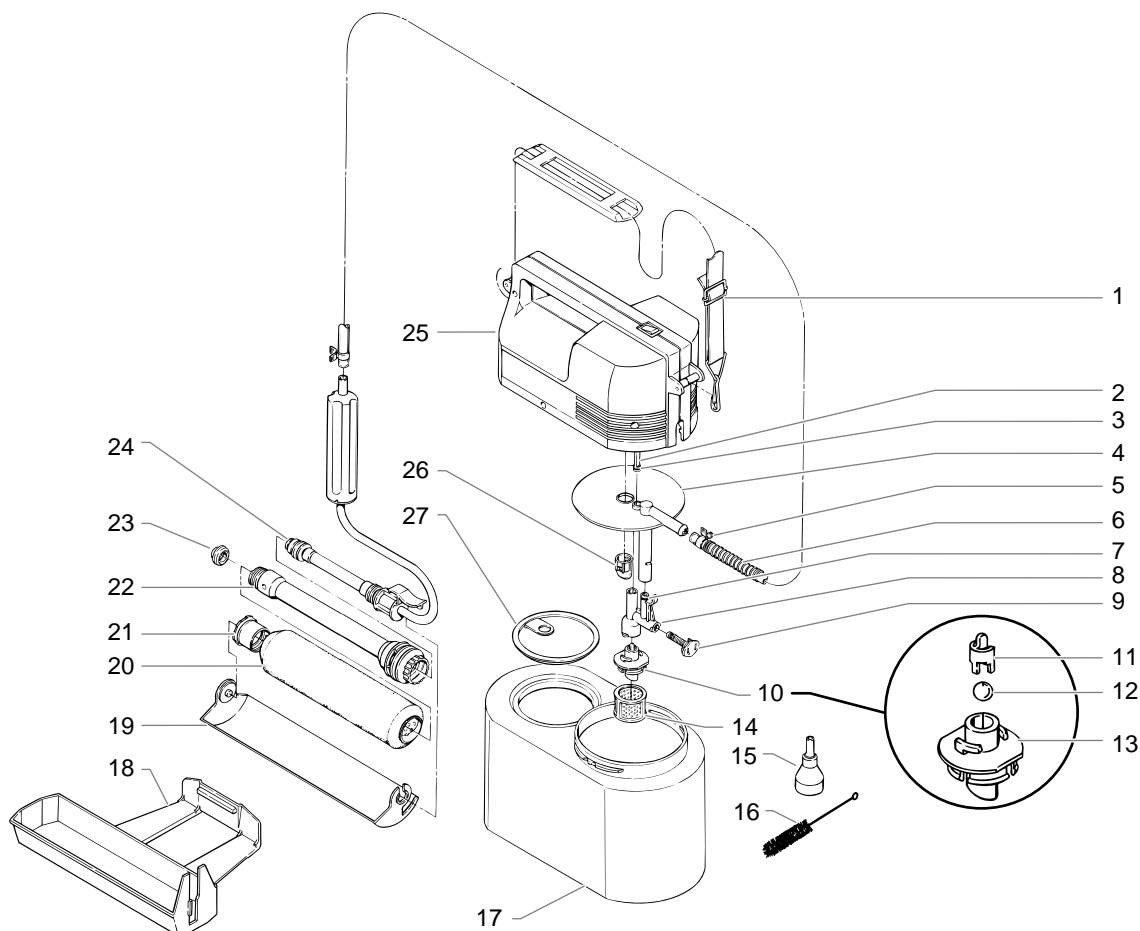

Parts Listing

1	0156400	Strap Assembly	15	0156421	Adapter, Faucet
2	0156595	Piston	16	0280346	Brush
3	0327312	O-Ring	17	0156607	Container, Fluid
4	0156596	Pump, Upper	18	0156606	Tray, Roller
5	0327226	Clip, Spring	19	0156566	Shield, Splatter
6	0156471	Spring, Anti-kinking	20	0155206	Roller Cover, 3/8"
7	0327327	O-Ring		0155208	Roller Cover, 3/4" Opt.
8	0156579	Pump, Lower	21	0156556	Cap, End
9	0156276	Valve Cap Assembly	22	0156559	Core, Roller
10	0156270	Inlet Valve Assembly	23	0245401	Seal
11	0156582	Retainer, Inlet Ball	24	0156290	Arm, Roller
12	0156464	Ball, Inlet	25	-----	Drive Housing
13	0156580	Body, Valve	26	0156585	Cap, Pump Retaining
14	0016551	Filter	27	0156409	Cover

Assembling the Roller

Installing the Batteries and Attaching the Strap

1. Open the battery door. The battery door is located on the drive housing.
2. Insert the batteries in the proper direction.

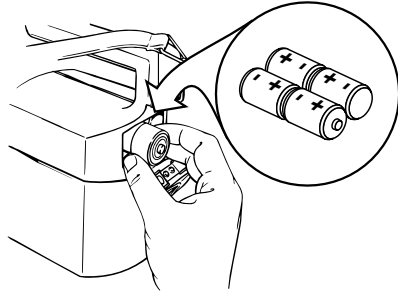

Improper installation of batteries may cause batteries to overheat and leak acid. Acid may cause severe injury and/or property damage.

NOTE: Use high quality alkaline batteries only.

3. Attach the strap to the loops on the drive housing.

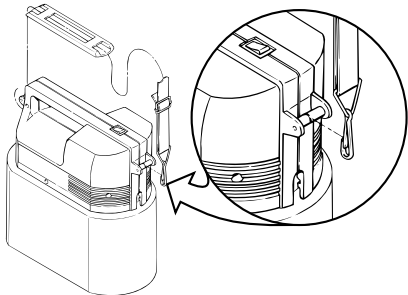

Removing and Attaching the Drive Housing to the Fluid Tank

1. Remove the drive housing by turning the drive housing counterclockwise.
2. Attach the drive housing by setting it onto the fluid tank at a 90° angle and turning clockwise.

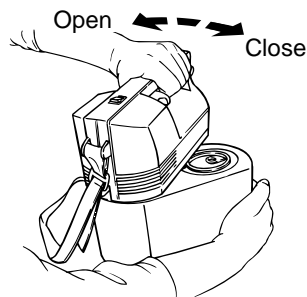

Attaching the Fluid Hose

1. Slide the fluid hose through the anti-kinking spring and the spring clip.
2. Push the fluid hose to the port on the side of the drive housing.
3. Slide the spring clip over the fitting to keep the hose securely in place.
4. Slide the anti-kinking spring up against spring clip.

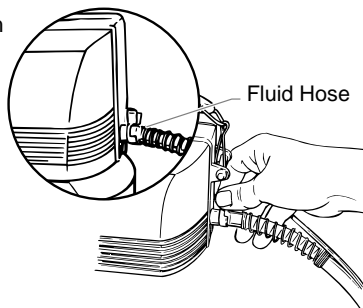

Checking the Inlet Valve

If the unit is new or has been stored for an extended period of time the inlet ball can become stuck and the pump may be difficult to prime. To check:

1. Turn the valve body counterclockwise and pull down to remove.
2. Shake the inlet valve assembly gently. If it does not rattle, remove the inlet ball retainer and clean the ball.
3. Reassemble the inlet valve.

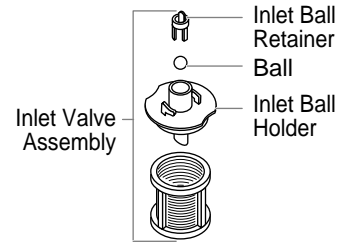

Filling the Fluid tank

1. Place the drive housing on the fluid tank at a 90° angle.
2. Remove the fluid tank cap and fill the tank with paint.
3. Wipe the lip, threads, and body of the fluid tank to remove any spilled or splattered material.
4. Replace the cap and lock the drive housing securely onto the fluid tank.

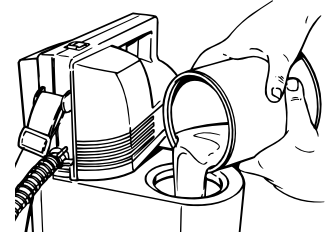

Using the Roller

The On/Off switch has two speeds for controlling the paint flow – High and Low. Choose the setting which is appropriate for your application. If too much paint is being delivered to the roller on High speed, use the Low speed setting. If paint flow is still too great, shut the roller off, then turn back on when more paint is needed.

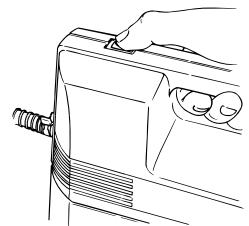

Applying Paint

Begin rolling as paint appears to saturate the roller cover. If paint is flowing faster than you can roll, turn the pump off until more paint is needed.

NOTE: Do not place the roller below the level of the paint when not in use. Paint will siphon to roller even if motor and pump are turned off.

Cleanup

A thorough cleaning after each use of the roller is important to keep it in good working order.

NOTE: When using latex paint, use warm soapy water for cleaning parts. When using oil paint, the appropriate solvent is often mineral spirits. Always follow the paint manufacturer's recommendations for appropriate solvent. Not recommended for lacquer and other hard solvents.



Do not turn the roller upside down or on its side. If liquid gets inside the drive housing it could damage the unit.

Quick Cleanup

The following steps outline the basic cleanup procedures. For more detailed instructions on how to perform each step, refer to the Detailed Cleanup section in this manual.



1. Clean the roller cover.



2. Remove paint in hose.



3. Empty fluid tank.

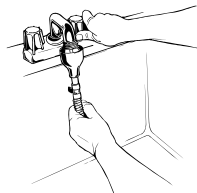

4. Clean hose.

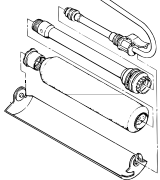

5. Clean roller handle.



6. Remove the pump assembly.

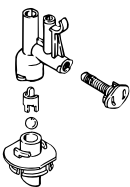

7. Remove and clean the valves.

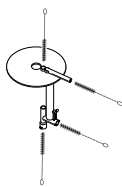

8. Clean the pump assembly.

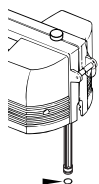

9. Clean and lubricate the piston and O-ring.



10. Reassemble the pump and attach it to the drive housing.

Detailed Cleanup

Cleaning the Roller Cover

1. Pull one end of the splatter shield out of the end cap and slip opposite end off of the roller handle.
2. Press the locking tab and remove the roller cover and roller core.
3. Unscrew the end cap and slide the roller cover off of the roller core.
4. Clean the roller cover with the appropriate solvent.

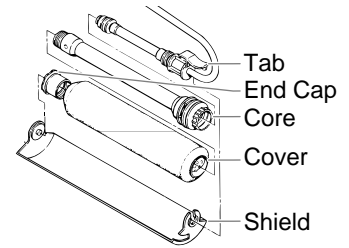

NOTE: For latex, clean roller cover, core and end cap thoroughly in warm soapy water.

For oil-based paints, clean roller cover, core and end cap in the appropriate solvent recommended by the paint manufacturer.

Removing Paint from the Hose and Container

1. Remove the drive housing from fluid container.
2. Hold the roller handle over the paint pail and run the pump to remove excess paint from hose and pump.
3. Pour remaining paint from container back into paint pail.

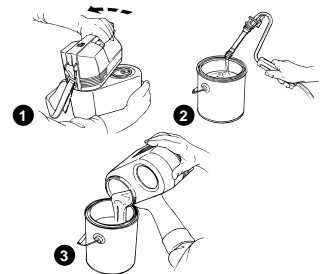

Cleaning the Hose Thoroughly

For Latex:

1. Remove the hose from the motor compartment.
2. Insert the hard plastic tube of the faucet adapter into the paint hose.
3. Push the adaptor over a faucet.
4. Slowly increase the water pressure and run water through the hose and handle until the water come out clean.

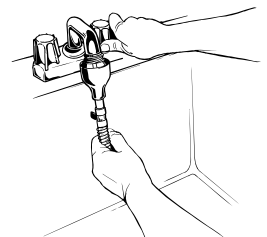

For Oil:

1. Fill the paint container with the appropriate solvent recommended by the paint manufacturer.
2. Circulate the solvent through hose and roller arm for several minutes.

Cleaning the Roller Handle Assembly

1. Remove the seal from the end of the roller handle. Note the direction of the lip for correct replacement.
2. Clean the handle and seal thoroughly.
3. Apply a thin layer of petroleum jelly to the seal.
4. Replace the seal in the proper direction.

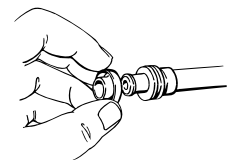

Removing the Pump from the Drive Housing

1. Turn the retaining nut on the pump counterclockwise.
2. Pull out the pump assembly.

NOTE: The piston will remain attached.

3. Wipe excess paint off of the piston.
4. Apply a thin layer of petroleum jelly to the pump O-Ring.

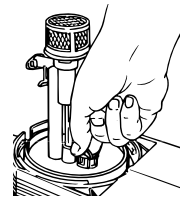

NOTE: Remove the pump carefully or the piston may come off. If the piston comes off, reassemble by sliding piston onto the brass piston connecting rod.

NOTE: Wipe excess paint off the drive housing with an appropriate solvent. **DO NOT IMMERS**E UNIT IN SOLVENT OR OTHER LIQUID.

Cleaning the Valves

Cleaning the Inlet Valve

1. Press down on the locking tab and pull the valve assembly out.
2. Turn valve body counterclockwise and remove.
3. Remove the ball retainer and inlet ball.
4. Remove the filter basket and thoroughly clean all parts in warm, soapy water or the appropriate solvent.

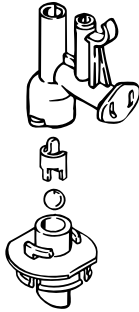

Cleaning the Outlet Valve

1. Turn valve cap assembly counter clockwise remove.
2. Clean all parts in warm, soapy water or the appropriate solvent.

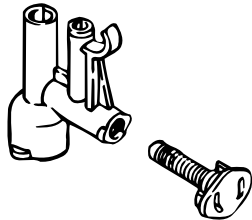

Cleaning the Pump Housing

1. Clean pump housing with warm, soapy water or the appropriate solvent using the brush supplied.
2. Apply a thin layer of petroleum jelly to the pump O-Ring.

NOTE: Be sure to clean all small parts thoroughly. Paint will act as an adhesive when dry.

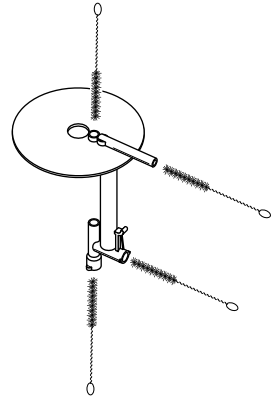

Storing the Roller



Clean, dry, and lubricate the system thoroughly before storing. Do not store with liquids inside unit. Storing the unit in cold temperatures can cause the liquids to freeze and expand, causing pressure to build and break parts. Let the equipment come up to room temperature before operating.

When storing the roller for more than a day, take the following precautions:

1. Remove the batteries.
2. Remove the hose from the pump fitting.
3. Store the hose in a large loop. If it is bent, it could be damaged.

Troubleshooting

Problem

The pump will not run.

Cause

There is little or no power.
The batteries are not in properly.
The pump on/off button was not pressed.
The pump has seized up.

Solution

Put in new high quality alkaline batteries.
Put the batteries in properly.
Press and release the pump on/off button.
Clean the piston and pump housing.

The motor and piston run but there is little or no fluid flow.

The batteries are low.
The fluid hose is leaking.
The inlet, outlet, or relief valves are dirty.
The fluid in the fluid tank is low.
The piston O-ring is worn.
The piston has slipped off the brass axle.
The seal is not in place.
Too much paint pumped to roller.

Put in new high quality alkaline batteries.
Tighten the fluid hose securely.
Clean the inlet and outlet valves.
Fill the fluid tank.
Replace the piston O-ring.
Snap the piston back on the axle.
Check and place the seal properly.
Press and release the pump on/off button to turn the the pump off until more paint is needed.
Remove the seal, lubricate and replace.

Paint leaks from the roller core.
Roller cover slides on the wall.

The seal is not lubricated.



Have you tried the recommendations above and are still having problems? In the United States, call our toll-free consumer service at 1-800-328-8251 Monday through Friday between 8:00 AM and 4:30 PM Central time or between 9:00 AM and 4:00 PM Saturday or Sunday, or contact an authorized service center.

Table des matières

ENREGISTREMENT DU PRODUIT	6
LISTE DES PIÈCES	6
ASSEMBLAGE DU ROULEAU	7
Installation des piles et fixation de la bandoulière	
Retrait et fixation du logement du mécanisme d'entraînement au réservoir à liquides	
Raccordement des flexible à fluides	
Remplissage du réservoir à liquides	
UTILISATION DU ROULEAU	7
Bouton marche/arrêt de la pompe	
Application de la peinture	
NETTOYAGE	8-9
Nettoyage rapide	
Nettoyage à fond	
RANGEMENT DU ROULEAU	9

CARTE D'ENREGISTREMENT DU PRODUIT

Veuillez retourner la carte d'enregistrement du produit ci-jointe. Cette carte servira de preuve d'achat si vous égarez ou perdez le reçu original. L'information figurant sur cette carte n'aura aucune incidence sur cette garantie; elle accélérera toutefois le traitement de votre garantie et vous permettra de communiquer avec nous en cas de perte ou de vol. Cette information supplémentaire nous aidera également à mettre au point de nouveaux produits qui répondent le mieux à vos besoins et à vos goûts. Nous vous remercions de votre collaboration.

Accessoires

Couvre-rouleau 22,8 cm x 0,95 cm	0155206
Couvre-rouleau 22,8 cm x 1,9 cm	0155209
Couvre-rouleau 22,8 cm x 3,2 cm	0155209
Ensemble valve à boulet	0156270
Valve unidirectionnelle	0156276

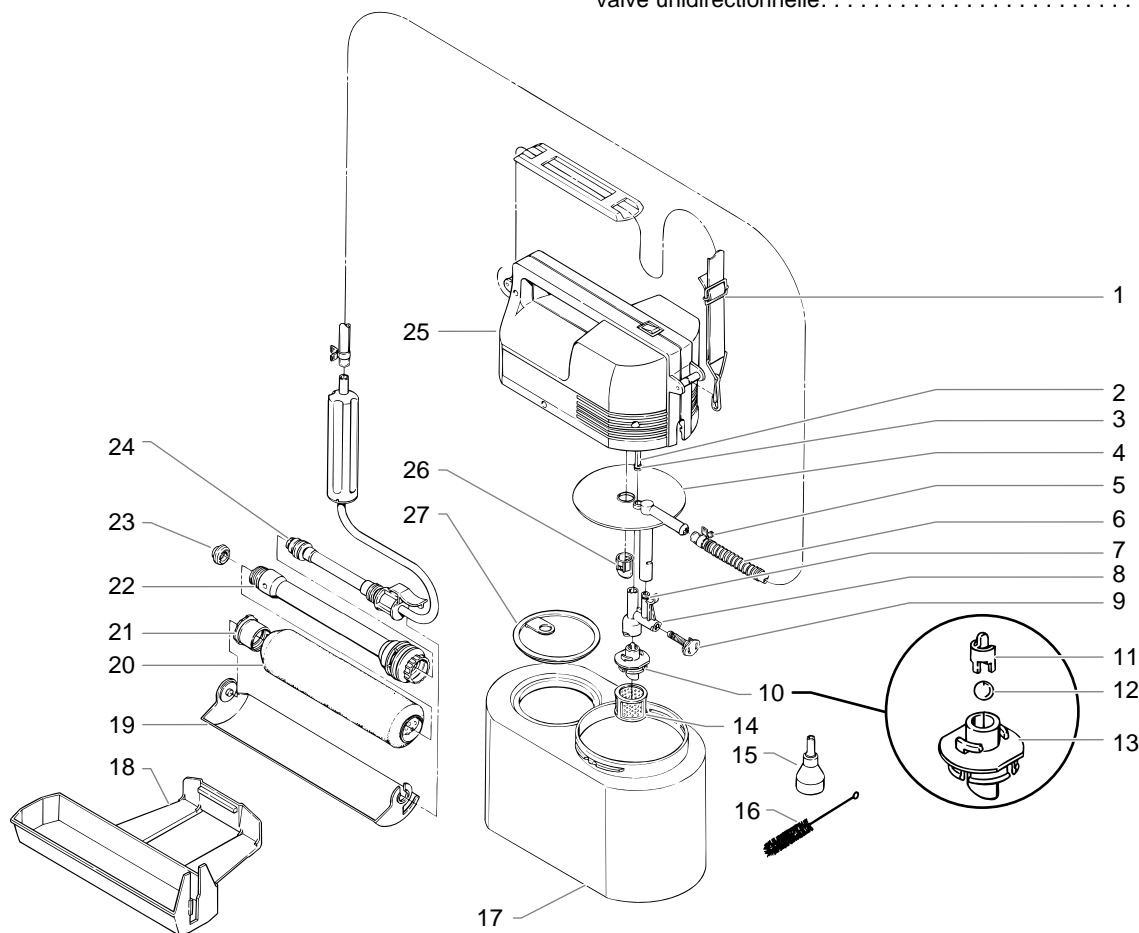

Liste des pièces

1	0156400	Bandoulière	15	0156421	Adaptateur de robinet
2	0156595	Piston	16	0280346	Brosse
3	0327312	Joint torique	17	0156607	Réservoir à peinture
4	0156596	Pompe supérieure	18	0156606	Plateau du rouleau
5	0327226	Pince-ressort	19	0156566	Pare-éclaboussures
6	0156471	Ressort anti-torsion	20	0156100	Revêtement de rouleau, 9,5 mm
7	0327327	Joint torique		0156010	Revêtement de rouleau opt., 1,9 cm
8	0156579	Pompe inférieure	21	0156556	Capuchon d'extrémité
9	0156276	Capuchon du clapet	22	0156559	Noyau du rouleau
10	0156270	Clapet d'alimentation	23	0245401	Garniture
11	0156582	Retenue de la bille du clapet d'alimentation	24	0156290	Bras du rouleau
12	0156464	Bille du clapet d'alimentation	25	-----	Ensemble rouleau
13	0156580	Corps du clapet	26	0156585	Capuchon de retenue de pompe
14	0016551	Filtere	27	0156409	Couvercle

Assemblage du Rouleau

Installation des piles et fixation de la bandoulière

1. Ouvrir le couvercle du compartiment des piles. Le volet de logement des piles se trouve sur le carter d'entraînement.
2. Glisser les piles dans le logement en les orientant dans le sens correct.

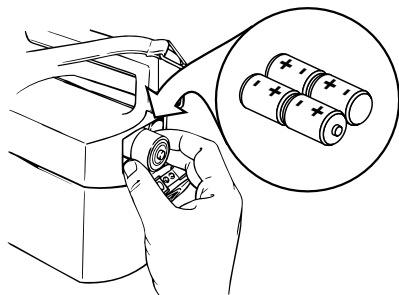

AVERTISSEMENT

Installant les batteries fautivement peut faire des batteries à surchauffer et fuir l'acide. L'acide peut vous blesser et propriété de dommages.

NOTA : Utiliser uniquement des piles alcalines de haute qualité.

3. Fixer les courroies dans les boucles du logement du mécanisme d'entraînement.

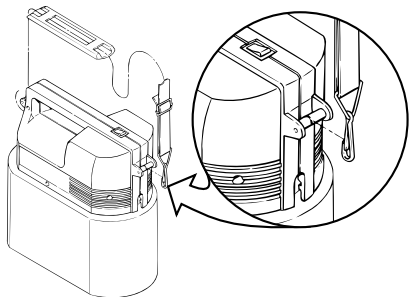

Enlèvement et fixation du carter d'entraînement au réservoir à liquide

1. Pour enlever le carter d'entraînement, tourner le carter dans le sens inverse des aiguilles d'une montre.
2. Pour remettre le carter d'entraînement, visser le boîtier du moteur jusqu'à ce que l'on entende un déclic indiquant qu'il est à la position correcte.

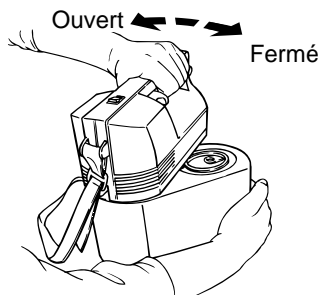

Fixation de tuyaux à liquide

1. Glisser le tuyau flexible dans le ressort anti-torsion et dans la pince-ressort.
2. Fixer le tuyau flexible à l'orifice situé sur le côté du boîtier du moteur.
3. Glisser la pince-ressort par-dessus le raccord, de façon à maintenir le tuyau fermement en place.
4. Remonter le ressort anti-torsion contre la pince-ressort.

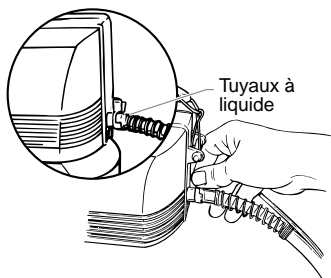

Vérification du clapet d'alimentation

Si l'appareil est neuf ou a été entreposé pendant une période prolongée, il est possible que la bille du clapet soit collée, rendant difficile l'amorçage de la pompe.

1. Dévisser le corps du clapet et le tirer vers le bas pour l'enlever. Secouer délicatement l'ensemble du clapet d'alimentation.
2. Si l'on n'entend pas de cliquetis, enlever la retenue de la bille et nettoyer la bille.
3. Remonter les pièces et passer à l'opération suivante.

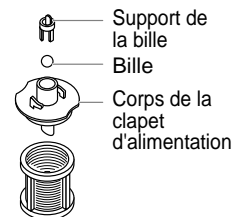

Pour remplir le réservoir à liquides

1. Placer le boîtier du moteur assemblé sur le réservoir à peinture.

2. Enlever toute trace de produit déversé ou éclaboussé sur le bec, les filets et le corps du réservoir à liquides au moyen d'un linge.

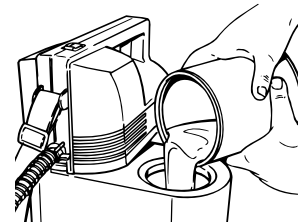

3. Remettre le bouchon en place.
4. Visser le boîtier du moteur jusqu'à ce que l'on entende un déclic indiquant qu'il est à la position correcte.

Utilisation du Rouleau

L'interrupteur marche/arrêt à deux vitesses permet de contrôler le débit de peinture - Haut (High) et Bas (Low). Choisir le réglage en fonction de l'application. Si une trop grande quantité de peinture alimente le rouleau quand l'interrupteur est sur Haut, le régler sur Bas. Si le débit est encore trop élevé, arrêter l'appareil et le remettre en marche quand le débit devient insuffisant.

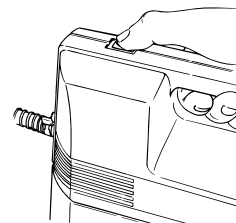

Appliquer la peinture

Commencer à rouler dès que la peinture apparaît pour saturer le revêtement du rouleau. Si la peinture arrive plus vite que l'on ne peut la rouler, arrêter le moteur jusqu'à ce que davantage de peinture soit nécessaire.

NOTA: Si l'on cesse d'utiliser le rouleau à peinture, ne pas le placer en dessous du niveau du réservoir de peinture car celle-ci s'écoulerait jusqu'au rouleau, même si le moteur est arrêté.

Nettoyage

Un nettoyage à fond après chaque utilisation est important afin de garder en bon état de fonctionnement.

NOTA: Lors de l'utilisation de peinture au latex, se servir d'eau tiède savonneuse pour nettoyer les pièces. Lors de l'utilisation de peinture à l'huile, le diluant approprié est généralement l'essence minérale. Toujours suivre les recommandations du fabricant de peinture afin d'employer le diluant approprié. Non recommandé pour les laques et diluants solidifiés.

⚠ AVERTISSEMENT

Ne pas tourner le rouleau à l'envers ni sur le côté. Si du liquide entré dans le carter du moteur, l'appareil pourrait être endommagé.

Nettoyage rapide

Les étapes suivantes décrivent la méthode de nettoyage de base. Pour de plus amples renseignements sur la manière de procéder, se reporter à la section Nettoyage à fond du présent manuel.



1. Nettoyage du revêtement du rouleau.



2. Élimination de la peinture se trouvant dans le tuyau flexible.



3. Vidage du réservoir de peinture. 4. Nettoyage du tuyau flexible.

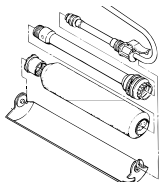
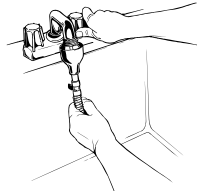

5. Nettoyage du manche de rouleau. 6. Séparation de la pompe.

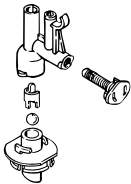
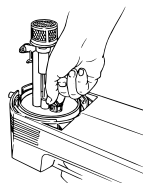

7. Nettoyage des clapets.

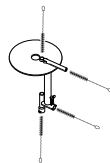

8. Nettoyage de la pompe.

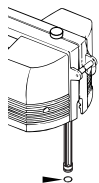

9. Nettoyage et lubrification du piston et de l'anneau.

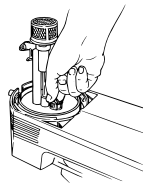

10. Fixation de la pompe au carter d'entraînement.

Nettoyage à fond

Nettoyage du revêtement du rouleau

1. Sortir une extrémité du pare-éclaboussures du capuchon d'extrémité en la tirant et glisser l'extrémité opposée hors du manche de rouleau.
2. Appuyer sur la languette de blocage et retirer le revêtement du rouleau ainsi que le rouleau.
3. Dévisser le capuchon d'extrémité et glisser le revêtement hors du rouleau.
4. Nettoyer le revêtement de rouleau dans un diluant approprié.

NOTA: Pour la peinture au latex: Nettoyer à fond le revêtement de rouleau, le rouleau et le capuchon d'extrémité dans de l'eau tiède savonneuse.

Pour la peinture à l'huile: Nettoyer le revêtement de rouleau, le rouleau et le capuchon d'extrémité dans un diluant approprié (très probablement de l'essence minérale — suivre les recommandations de l'étiquette du pot de peinture quant aux diluants appropriés).

Élimination de la peinture se trouvant dans le tuyau flexible

1. Séparer le boîtier du moteur du réservoir de peinture.
2. Tenir le manche du rouleau au-dessus du pot de peinture et actionner le moteur pour éliminer l'excédent de peinture se trouvant dans le tuyau flexible et la pompe.
3. Reverser dans le pot de peinture le reste de peinture se trouvant dans le réservoir.

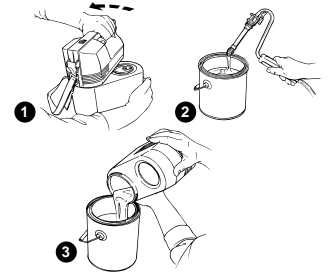

Nettoyage du manche de rouleau

Pour la peinture au latex:

1. Débrancher le tuyau flexible du boîtier du moteur.
2. Le fixer à l'adaptateur de robinet en introduisant le tube en plastique dur dans le tuyau flexible à peinture.
3. Pousser l'adaptateur sur le robinet.
4. Augmenter lentement la pression de l'eau et laisser couler l'eau dans le tuyau flexible et dans le manche jusqu'à ce que l'eau ressorte propre.

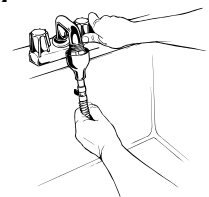

Pour la peinture à l'huile:

1. Remplir le réservoir de peinture avec le diluant approprié.
2. Faire circuler le diluant dans le tuyau flexible et dans le bras de rouleau pendant plusieurs minutes.

Nettoyage du manche de rouleau

1. Enlever le joint se trouvant à l'extrémité du manche du rouleau. Remarquer l'orientation de la lèvre pour remettre le joint correctement en place.
2. Nettoyer à fond le manche et le joint.
3. Appliquer une mince couche de vaseline sur le joint pour s'assurer de son montage correct.
4. Veiller à remettre le joint en place dans le sens correct.

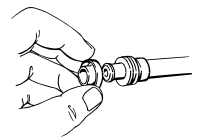

Séparation de la pompe

1. Séparer la pompe de l'ensemble du moteur en dévissant l'écrou de retenue et en tirant la pompe.
2. Essuyer le piston pour enlever l'excédent de peinture.

NOTA: Le piston reste attaché.

3. Appliquer une mince couche de vaseline sur le joint torique de la pompe.

NOTE: Séparer la pompe avec précautions car le piston risque de sortir. Si le piston sort, remonter l'ensemble en glissant le piston sur la bielle en laiton.

NOTE: Retirer l'excédent de peinture se trouvant sur le carter du moteur en l'essuyant avec un diluant approprié. **NE PAS PLONGER LE MOTEUR DANS LE DILUANT NI DANS AUCUN AUTRE LIQUIDE.**

Nettoyage des soupapes

Nettoyage de la soupape d'admission

1. Appuyer sur la languette de blocage et sortir l'ensemble de la soupape.
2. Retirer le corps de soupape en le tournant dans le sens antihoraire.
3. Sortir le dispositif de retenue de la bille, ainsi que la bille d'entrée.
4. Enlever le panier du filtre et nettoyer à fond toutes les pièces avec de l'eau tiède savonneuse ou un solvant approprié.

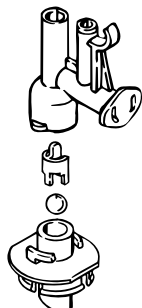

Nettoyage de la soupape de sortie

1. Retirer l'ensemble du capuchon de la soupape en le tournant dans le sens antihoraire.
2. Nettoyer à fond toutes les pièces avec de l'eau tiède savonneuse ou un solvant approprié.

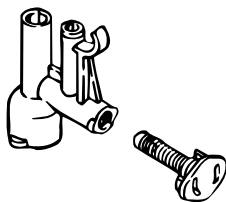

Nettoyage du corps de la pompe

1. Nettoyer le corps de la pompe avec de l'eau tiède savonneuse ou un solvant approprié à l'aide de la brosse fournie à cet effet.
2. Appliquer une mince couche de vaseline sur le joint torique de la pompe.

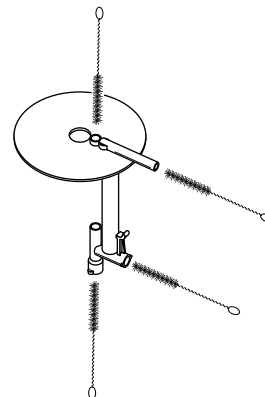

NOTA: S'assurer de nettoyer à fond toutes les petites pièces. La peinture sèche agit comme un adhésif.

Rangement du Rouleau

⚠ AVERTISSEMENT

Nettoyer, sec et lubrifier l'appareil soigneusement. Ne pas ranger avec des liquides à l'intérieur de l'appareil. Si le pulvérisateur est rangé dans un endroit où il fait froid, tout liquide à l'intérieur risque de geler et de se dilater, provoquant une augmentation de la pression et éventuellement la casse de pièces. Permettre à l'appareil de revenir à la température ambiante avant de s'en servir.

Lorsqu'on range le pulvérisateur pour plus d'une journée, il convient de prendre les précautions suivantes :

1. Enlever les piles.
2. Enlever le tuyau du raccord de la pompe.
3. Ranger le tuyau en le roulant en une grande boucle. Si le tuyau est trop courbé, il peut être endommagé.

Dépannage

Problème

La pompe ne marche pas.

Cause

Il y a très peu d'énergie, ou il n'y a pas d'énergie du tout.

Les piles ne sont pas bien installées dans leur logement.

La pompe s'est grippée.

Solution

Installer de nouvelles piles alcalines de haute qualité.

Remettre les piles dans la position correcte.

Nettoyer le piston et le carter de la pompe.

L'entraînement et le piston marchent, mais le liquide s'écoule très peu ou ne s'écoule pas du tout.

Les piles n'ont que peu d'énergie.

Installer de nouvelles piles alcalines de haute qualité.

Il y a des fuites au tuyau à liquide.

Serrer le tuyau à liquide pour le bloquer solidement en place.

La soupape d'admission ou la soupape de sortie est encrassée.

Nettoyer les soupapes d'admission et de sortie.

Le niveau du liquide dans le réservoir est bas.

Remplir le réservoir à liquide.

Le joint torique du piston est usé.

Remplacer le joint torique.

Le piston a glissé hors de l'axe en laiton.

Replacer le piston sur l'axe.

Le joint n'est pas en place.

Vérifier que le joint est placé correctement.

La peinture fuit par le milieu du rouleau

Le revêtement du rouleau dérape sur le mur

Trop de peinture.

Arrêter le moteur jusqu'à ce que davantage de peinture soit nécessaire.

Joint non lubrifié.

Retirer le joint, le lubrifier et le remonter



Si vous avez essayé les recommandations indiquées ci-dessus et des problèmes persistent, aux États-Unis, communiquez avec notre service à la clientèle en composant le numéro sans frais 1-800-328-8251, entre 8 h et 16 h 30, heure du Centre, du lundi au vendredi, ou entre 9 h et 16 h le samedi ou le dimanche, ou bien communiquez avec un centre d'entretien agréé.

Índice

REGISTRAR EL PRODUCTO	10
LISTA DE REPUESTOS	10
CÓMO ENSAMBLAR EL RODILLO	11
Cómo instalar las baterías y colocar la correa	
Cómo quitar y colocar la caja de la transmisión al tanque de fluidos	
Cómo colocar las manguera de fluido	
Llene el recipiente con pintura	
CÓMO USAR EL RODILLO	11
LIMPIEZA	12-13
Limpieza rápida	
Limpieza a fondo	
ALMACENAMIENTO DEL RODILLO	13

TARJETA PARA REGISTRAR EL PRODUCTO

Envíenos la tarjeta de registro del producto. El registro adecuado servirá como comprobante de compra en el caso de que extravié o no pueda encontrar el recibo de compra. La devolución de la tarjeta no afectará la duración de la garantía, pero podrá acelerar el proceso de ésta lo que le permitirá contactarse con nosotros en caso de pérdida o robo. La información adicional que nos brinde nos servirá para crear nuevos productos que satisfagan aún más sus necesidades y deseos. ¡GRACIAS!

Accessories

Forro de rodillo de 22,8 cm x 0,95 cm	0155206
Forro de rodillo de 22,8 cm x 1,9 cm	0155209
Forro de rodillo de 22,8 cm x 3,2 cm	0155209
Conjunt de retención de bola	0156270
Válvula unidireccional	0156276

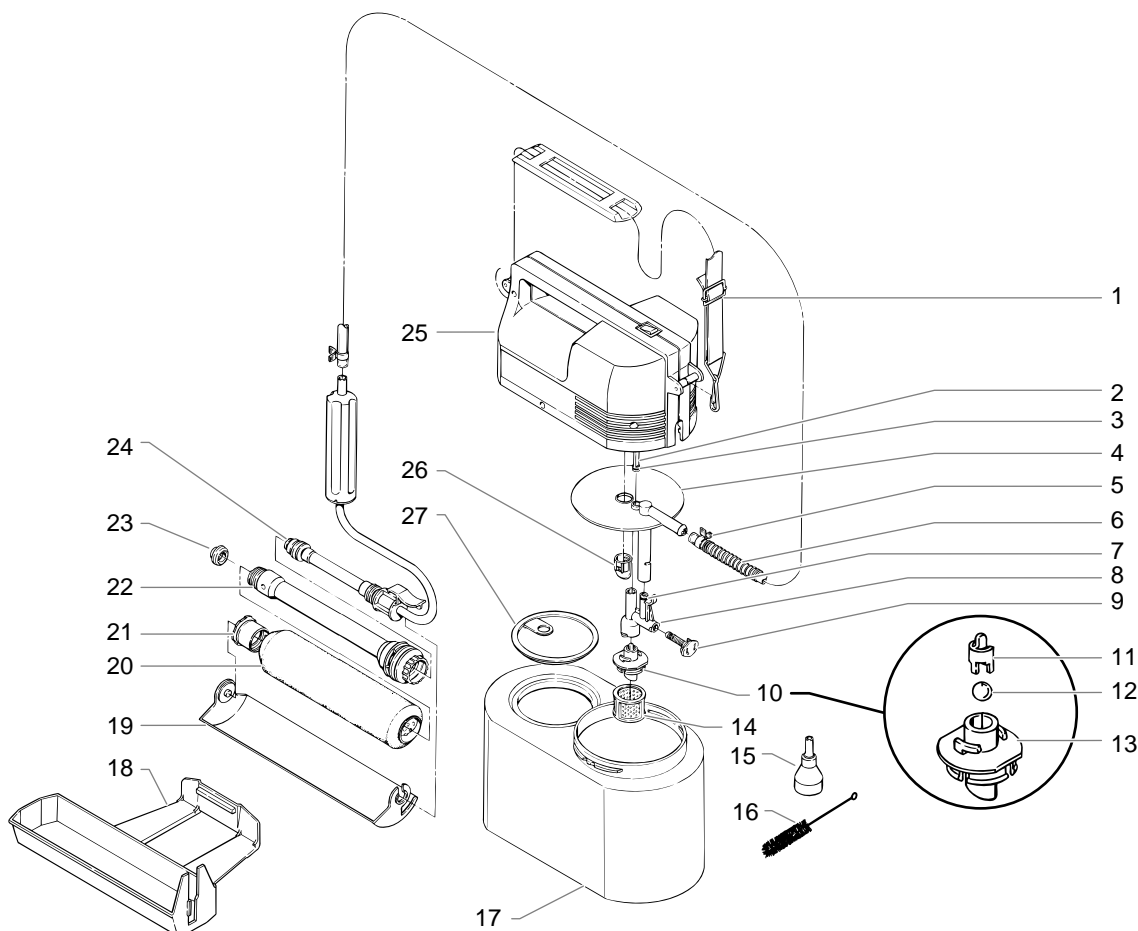

Lista de repuestos

1	0156400	Conjunto de la tira	16	0280346	Brocha
2	0156595	Pistón	17	0156607	Envase, pintura
3	0327312	Anillo O	18	0156606	Bandeja, rodillo
4	0156596	Bomba superior	19	0156566	Protección, salpicaduras
5	0327226	Sujetador, resorte	20	0156100	Forro del rodillo, 3/8 pulg.
6	0156471	Resorte anti-dobleces		0156010	Forro del rodillo, 3/4 pulg., opcional
7	0327327	Anillo O	21	0156556	Tapa, extremo
8	0156579	Bomba, inferior	22	0156559	Centro, rodillo
9	0156276	Conjunto de la tapa de válvula	23	0245401	Sello
10	0156270	Conjunto de la válvula de entrada	24	0156290	Brazo, rodillo
11	0156582	Retén, bola de entrada	25	-----	Unidad de rodillo
12	0156464	Bola, entrada	26	0156585	Tapa, retén de la bomba
13	0156580	Estructura, válvula	27	0156409	Tapa
14	0016551	Filtro			
15	0156421	Adaptador, grifo			

Cómo ensamblar el rodillo

Cómo instalar las baterías y colocar la correa

1. Retire la cubierta de las pilas. La puerta del compartimiento de las baterías está ubicada sobre la caja de la transmisión.
2. Inserte las baterías en la dirección adecuada.

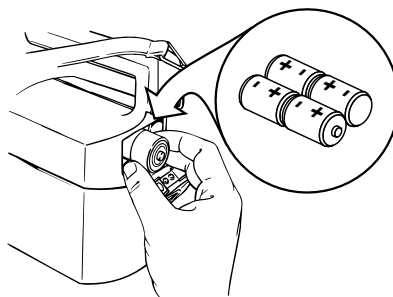

PRECAUCION

La instalación de las pilas incorrectamente puede hacer las pilas para recalentar y escapar ácido. El ácido lastimará y dañará propiedad.

NOTA: Use solamente baterías alcalinas de alta calidad.

3. Enganche la correa a los aros que están en la cubierta del mecanismo impulsor.

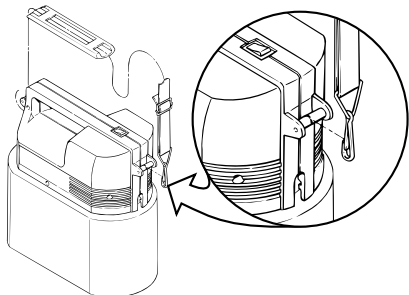

Cómo quitar y colocar la caja de la transmisión al tanque de fluidos

1. Quite la caja de la transmisión dándole vuelta a la caja en dirección opuesta a las agujas del reloj.
2. Coloque la caja de la transmisión sobre el tanque de fluidos dándole vuelta en dirección de las agujas del reloj hasta que calce sobre el tanque de fluidos.

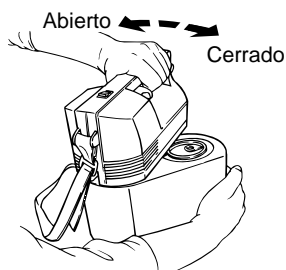

Cómo colocar la manguera de fluido

1. Deslice la manguera a través del resorte antidobleces y la presilla del resorte.
2. Conecte la manguera al puerto ubicado al lado del compartimiento del motor.
3. Deslice la presilla del resorte sobre la unión para asegurar la manguera.
4. Deslice el resorte antidobleces hasta que toque la presilla del resorte.

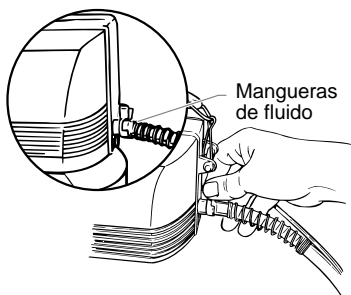

Revise la válvula de admisión

Si la unidad es nueva o si no se ha usado por un período prolongado, es posible que la bola de admisión se pegue y que sea difícil cebar la bomba.

1. Presione la lengüeta de seguridad y retire el conjunto de la válvula.
2. Gire el cuerpo de la válvula en sentido contrario a los punteros del reloj.
3. Retire el retén de la bola y la bola de admisión.
4. Retire el armazón del filtro y limpie completamente todas las piezas con agua tibia y jabón o con un solvente adecuado.

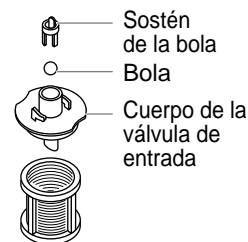

Llene el recipiente con pintura

1. Instale el compartimiento del motor ya montado en el recipiente de pintura y gire en sentido contrario a los punteros del reloj.
2. Retire la tapa del recipiente y llénelo con pintura.
3. Limpie la punta, las roscas y el cuerpo del tanque de fluidos para remover las sustancias que puedan haberse chorreado o goteado.
4. Vuelva a colocar la tapa y gire el compartimiento del motor en sentido contrario a los punteros del reloj hasta escuchar el clic que indica la posición correcta.

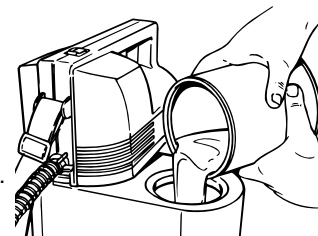

Utilización del rodillo

El interruptor de encendido/apagado (On/Off) tiene dos velocidades para controlar el flujo de pintura — Alta y Baja. Escoja la selección que corresponda a su aplicación. Si fluye demasiada pintura al rodillo en alta velocidad, use la selección de velocidad baja. Si el flujo de pintura a ún es demasiado, apague la unidad y vuelva a encenderla cuando se necesite más pintura.

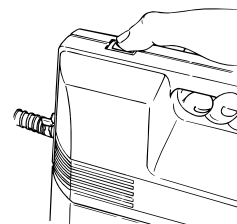

Aplicar pintura

Comience a rodar a medida que la pintura aparece y satura la cubierta del rodillo. Si la pintura fluye más rápido de lo que usted puede pintar, apague el motor hasta que se necesite más pintura.

NOTA: Asegurarse de que la manguera de aire esté conectada al mecanismo impulsor. Si la manguera de aire no está conectada, el motor no funcionará.

Limpieza

Es importante efectuar una limpieza a fondo del rodillo para mantenerlo en buenas condiciones.

NOTA: Al utilizar pintura látex, limpie las piezas con agua tibia y jabón. Al utilizar pintura al óleo, se recomienda utilizar solventes derivados del petróleo. Siempre siga las recomendaciones del fabricante de la pintura sobre el uso de solventes. No se recomienda utilizar laca ni otros solventes fuertes.

PRECAUCION

No acueste ni voltee el rodillo. Si entra líquido en la caja del motor, podría dañar el rociador.

Limpieza rápida

Los siguientes pasos detallan los procedimientos básicos de limpieza. Para instrucciones más detalladas sobre cada paso, refiérase a la sección de limpieza a fondo de este manual.



1. Limpie la cubierta del rodillo.



2. Elimine la pintura de la manguera.



3. Vacíe el recipiente de pintura.

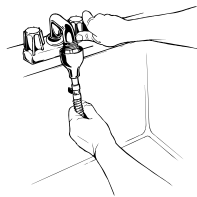

4. Limpie la manguera.

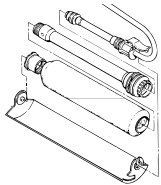

5. Limpie de la manija del rodillo.



6. Retire la bomba.

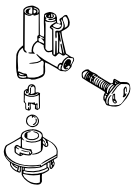

7. Limpie la válvulas.

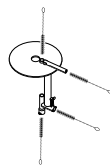

8. Limpie la bomba.

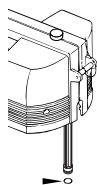

9. Limpie y lubrique el émbolo y el aro tórico.

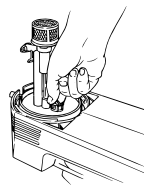

10. Vuelva a ensamblar la bomba y conéctela a la cubierta del mecanismo impulsor.

Limpieza a fondo

Limpie la cubierta del rodillo

1. Jale uno de los extremos del protector contra manchas hacia afuera del capicete y deslice el extremo opuesto fuera de la manija del rodillo.
2. Presione la lengüeta de seguridad y retire la cubierta del rodillo y el centro del rodillo.
3. Desatornille el capicete y retire la cubierta del rodillo.

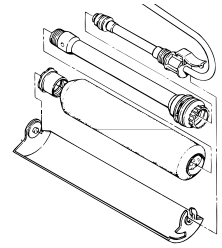

NOTA: Para pintura látex, Limpie completamente la cubierta, el centro y el capicete del rodillo con agua tibia y jabón. Para pintura al óleo, limpie la cubierta, el centro y el capicete del rodillo con un solvente adecuado.

Elimine la pintura de la manguera

1. Retire el compartimiento del motor del recipiente de pintura.
2. Sostenga la manija del rodillo sobre el cubo de pintura y arranque el motor para eliminar el exceso de pintura de la manguera y de la bomba.
3. Vacíe los restos de pintura del recipiente al cubo de pintura.

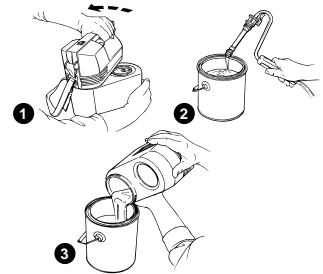

Limpie la manguera a fondo

Para pintura látex:

1. Retire la manguera del compartimiento del motor.
2. Introduzca el tubo plástico resistente en la manguera de pintura para conectarla al adaptador de grifo.
3. Empuje el adaptador sobre el grifo.
4. Aumente lentamente la presión del agua, haga correr el agua por la manguera y la manija hasta que el agua salga limpia.

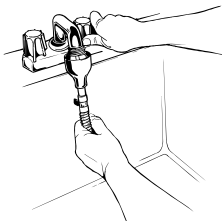

Para pintura al óleo:

1. Llene el recipiente de pintura con un solvente adecuado.
2. Haga circular el solvente a través de la manguera y el brazo del rodillo durante varios minutos.

Limpie el conjunto de la manija del rodillo

1. Retire el sello del extremo de la manija del rodillo. Fíjese en la dirección de la punta para volver a colocarla correctamente.
2. Limpie completamente la manija y el sello.
3. Aplique una delgada capa de vaselina al sello para asegurar un montaje adecuado.
4. Asegúrese de volver a colocar el sello en la dirección adecuada.

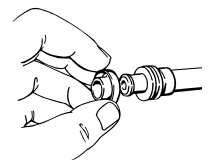

Retire la bomba

1. Para retirar la bomba del conjunto del motor, gire la tuerca de retención en el sentido contrario a los punteros del reloj.
2. Retire el conjunto de la bomba.

NOTA: El pistón seguirá unido al conjunto.

3. Elimine el exceso de pintura del pistón.
4. Aplique una delgada capa de vaselina al sello O de la bomba.

NOTA: Extraer con cuidado la bomba ya que el pistón se sale con mucha facilidad. Si se sale el pistón, volver a montarlo deslizando en la varilla de conexión de bronce del pistón.

NOTA: Limpiar el exceso de pintura de la cubierta del mecanismo impulsor con un solvente apropiado. **NO SUMERGIR LA UNIDAD EN SOLVENTE NI EN NINGUN OTRO LIQUIDO.**

Limpe la válvulas

Limpe el conjunto de la válvula de admisión

1. Oprimir la lengüeta de seguridad y sacar el conjunto de la válvula.
2. Girar la estructura de la válvula en sentido contrario a las agujas del reloj y extraer.
3. Extraer el retén de la bola y la bola de admisión.
4. Extraer el armazón del filtro y limpiar completamente todas las piezas con agua tibia y jabón o con un solvente apropiado.

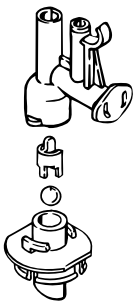

Limpeza de la válvula de salida

1. Girar el conjunto de la tapa de la válvula en sentido contrario a las agujas del reloj y extraer.
2. Limpiar todas las piezas con agua tibia y jabón o con un solvente apropiado.

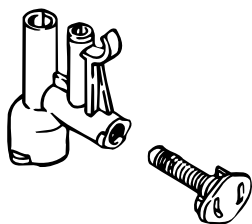

Limpeza de la caja de la bomba

1. Limpiar la caja de la bomba con agua tibia y jabón o con un solvente apropiado utilizando el cepillo que se suministra.
2. Aplicar una capa fina de vaselina al anillo en O de la bomba.

NOTA: Asegurarse de limpiar a fondo todas las piezas pequeñas. La pintura actuará como adhesivo cuando se seque.

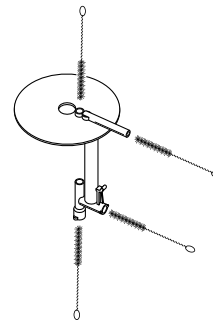

Almacenamiento del rodillo

⚠ PRECAUCION

Limpio, seco y lubricar el sistema completamente antes de almacenarlo. No lo almacene con líquidos dentro de la unidad. Si se almacena el rociador a temperaturas frías, puede causar que los líquidos se congelen y se expandan, lo cual causaría la acumulación de presión y la rotura de las piezas. Deje que el equipo alcance la temperatura ambiente antes de ponerlo en funcionamiento.

Al almacenar el rodillo durante más de un día, tomar las siguientes precauciones:

1. Extraer las pilas.
2. Extraer la manguera de la conexión de la bomba.
3. Almacenar la manguera doblándola para que forme un aro grande. Si se dobla, la manguera puede dañarse.

Solución de problemas

Problema

La bomba no funciona.

Causa

Hay poca o ninguna energía eléctrica.
No se colocaron correctamente las baterías.
No se está apretando el gatillo.
La bomba está obstruida.

Solución

Coloque nuevas baterías alcalinas de alta calidad.
Coloque las baterías correctamente.
Apriete el gatillo.
Limpe el pistón y la caja de la bomba.

La transmisión y el émbolo funcionan, pero hay muy poco o ningún fluido.

Las baterías están bajas.
La manguera de fluidos tiene escapes.
Las válvulas de entrada o salida están sucias.
El fluido del tanque está bajo.
El anillo en O del émbolo está desgastado.
El filtro de la boquilla está obstruido.
El émbolo se ha separado del eje de bronce.
Exceso de pintura

Coloque nuevas baterías alcalinas de alta calidad.
Apriete firmemente la manguera de fluidos.
Limpe las válvulas de entrada y salida.
Llene el tanque de fluidos.
Cambie el anillo en O del émbolo.
Limpe el filtro de la boquilla.
Vuelva a colocar el émbolo sobre el eje.
Coloque el motor en la posición O hasta que se necesite más pintura

Hay filtración de pintura en el centro del rodillo

La cubierta se resbala en la muralla

El sello no está lubricado

Retire el sello, lubrique y vuelva a montar



Si usted ha seguido las recomendaciones anteriores y aún tiene problemas, en los Estados Unidos, llame gratis a nuestro Departamento de Servicio al Cliente, al 1-800-328-8251, de lunes a viernes, entre las 8:00 AM y las 4:30 PM Hora del Centro; o entre las 9:00 AM y 4:00 PM, sábado o domingo; o póngase en contacto con un Centro de Servicio Autorizado.

Wagner One Year Limited Warranty - Keep on file - English

This product manufactured by Wagner Spray Tech Corporation (Wagner), is warranted to the original retail purchaser against defects in material and workmanship for one year from date of purchase if operated in accordance with Wagner's printed recommendations and instructions. This product is designed for home use only. If this product is used for professional/rental purposes, this warranty applies only for 30 days from date of purchase.

This warranty does not cover damage resulting from improper use, accidents, user's negligence or normal wear. This warranty does not cover defects or damages caused by service or repair performed by anyone other than a Wagner Authorized Service Center. This warranty does not apply to accessories.

ANY IMPLIED WARRANTY OF MERCHANTABILITY OR FITNESS FOR A PARTICULAR PURPOSE IS LIMITED TO ONE YEAR FOR HOME USE AND 30 DAYS FOR PROFESSIONAL/RENTAL USE FROM DATE OF PURCHASE.

WAGNER SHALL NOT IN ANY EVENT BE LIABLE FOR ANY INCIDENTAL OR CONSEQUENTIAL DAMAGES OF ANY KIND, WHETHER FOR BREACH OF THIS WARRANTY OR ANY OTHER REASON.

If any product is defective in material and/or workmanship during the applicable warranty period, return it with proof of purchase, transportation prepaid to any Wagner Authorized Service Center. Contact Wagner Technical Service at 1770 Fernbrook Lane, Minneapolis, MN 55447 or telephone 1-800-760-3844 for authorized service center locations. Wagner's Authorized Service Center will either repair or replace the product (at Wagner's option) and return it to you, postage prepaid.

Some states do not allow limitations on how long an implied warranty lasts or the exclusion of incidental or consequential damages, so the above limitation and exclusion may not apply to you.

This warranty gives you specific legal rights and you may also have other rights which vary from state to state.

Garantie limitée d'une année de la société Wagner – GARDEZ DANS VOS DOSSIERS – Français

Ce produit, fabriqué par la société Wagner Spray Tech (« Wagner »), est garanti au premier acheteur au détail contre toute défectuosité de matériau ou d'exécution, pour une période d'une année à compter de la date d'achat, pourvu que l'on se serve du produit en suivant les recommandations et consignes écrites de Wagner. Ce produit est destiné à l'usage domestique seulement. Si on l'utilise pour des fins professionnelles ou pour la location, la présente garantie ne s'applique que pendant une période de 30 jours à compter de la date d'achat. La présente garantie ne s'applique pas aux dégâts entraînés par une utilisation incorrecte, par un accident, par la négligence de l'utilisateur ou par l'usure normale. La présente garantie ne s'applique non plus aux défectuosités ou dommages résultant de l'entretien ou de la réparation que fait une personne quelconque qui ne soit pas membre d'un centre d'entretien agréé de Wagner. La présente garantie ne s'applique pas aux accessoires.

TOUTE GARANTIE IMPLICITE DE QUALITÉ MARCHANDE OU D'ADAPTATION À UN USAGE PARTICULIER EST LIMITÉE À UNE PÉRIODE D'UNE ANNÉE POUR L'UTILISATION DOMESTIQUE ET DE 30 JOURS POUR UNE UTILISATION PROFESSIONNELLE OU DE LOCATION, À COMPTER DE LA DATE D'ACHAT.

WAGNER NE SERA EN AUCUN CAS RESPONSABLE DE DOMMAGES ACCESSOIRES OU INDIRECTS DE QUELQUE NATURE QUE CE SOIT, À LA SUITE D'UNE INOBSERVATION DE LA PRÉSENTE GARANTIE OU POUR UNE AUTRE RAISON QUELCONQUE.

Si un produit est défectueux en ce qui concerne les matériaux ou l'exécution pendant la période de garantie applicable, vous devez le retourner, avec une preuve d'achat et frais de port payés, à n'importe quel centre d'entretien agréé de Wagner. Pour connaître l'emplacement des centres d'entretien agréés de la société, communiquez avec le service technique de Wagner au 1770 Fernbrook Lane, Minneapolis, MN 55447 USA, ou téléphonez au 1-800-760-3844. Le centre d'entretien agréé de Wagner réparera ou remplacera le produit (à la discrétion de Wagner) et vous le retournera par la poste, avec frais de port payés.

Certaines provinces interdisent les restrictions sur la durée d'une garantie implicite ou l'exclusion des dommages accessoires ou indirects. Il se peut donc que la restriction et l'exclusion énoncées ci-dessus ne s'appliquent pas à vous.

Le présente garantie vous accorde des droits juridiques spécifiques, et vous avez peut-être d'autres droits, qui peuvent varier d'une province à l'autre.

Garantía limitada de un año de Wagner – MANTENGALA ARCHIVADA – Español

Este producto fabricado por Wagner Spray Tech Corporation (Wagner) es garantizado al comprador original al por menor contra defectos en el material y la mano de obra por un año a partir de la fecha de compra si se opera siguiendo las recomendaciones e instrucciones impresas de Wagner. Este producto ha sido diseñado solamente para uso doméstico. Si se usa para propósitos profesionales o de alquiler, esta garantía se aplica solamente por 30 días a partir de la fecha de compra.

Esta garantía no cubre daños que resulten del uso inadecuado, accidentes, negligencia del usuario o desgaste normal. Esta garantía no cubre defectos ni daños causados en mantenimiento o reparaciones realizados por alguien que no sea un Centro de Servicio Autorizado por Wagner. Esta garantía no se aplica a los accesorios.

TODA GARANTIA IMPLICITA DE COMERCIABILIDAD O APTITUD PARA UN PROPOSITO PARTICULAR ESTA LIMITADA A UN AÑO PARA USO DOMESTICO Y A TREINTA DIAS PARA USO PROFESIONAL O DE ALQUILER A PARTIR DE LA FECHA DE COMPRA.

WAGNER NO SERA RESPONSABLE BAJO NINGUNA CIRCUNSTANCIA POR NINGUN DAÑO INCIDENTAL O INDIRECTO DE NINGUNA CLASE, YA SEA POR VIOLACION DE ESTA GARANTIA O CUALQUIER OTRA RAZON.

Si cualquier producto resulta defectuoso en sus materiales y/o mano de obra durante el periodo de garantía aplicado, devuélvalo con el comprobante de compra, flete pagado anticipadamente, a cualquier Centro de Servicio Autorizado por Wagner. Póngase en contacto con el Departamento de Servicio Técnico de Wagner en 1770 Fernbrook Lane, Minneapolis, MN 55447 o llame por teléfono al 1-800-760-3844 para averiguar las ubicaciones de los Centros de Servicio Autorizados. El Centro de Servicio Autorizado de Wagner reparará o cambiará el producto (a criterio de Wagner) y se lo devolverá a usted con el porte pagado anticipadamente.

Algunos estados no permiten limitaciones a la duración de una garantía implícita ni la exclusión de daños incidentales o indirectos, de modo que la limitación y exclusión anteriores puede que no se apliquen a usted.

Esta garantía le da a usted derechos legales específicos y usted podría tener también otros derechos que varían de un estado a otro.