

## PICTURE CD

Insert a CD with picture files on it.

**Note:** The time taken for the contents of the disc to be displayed varies according to the memory size and number of pictures actually on the disc. If nothing is displayed after a few minutes, it is likely that certain files are too large. In this case, reduce the files resolution to less than 5 megapixels and try again.

### Picture CD Basic Operation

- Press the POWER button to turn on the unit; the On/Standby indicator will turn green.
- If using CD, press the OPEN/CLOSE button to open the disc tray; "OPEN" will appear on the screen. Insert a picture disc with the label side facing up on the disc tray. Press the OPEN/CLOSE button to close the disc tray. "LOADING" will appear on the TV screen.
- After loading a picture CD, the pictures will automatically show as a slideshow on the screen. (If playback does not start automatically, press the PLAY/PAUSE (▶||) button to start playback.) Press the Skip (⏮) or (⏭) button to select the next or previous picture. After the slideshow is done, it will go to thumbnail view. You can press the STOP (■) button to stop the slideshow before it is finished; then the thumbnail view will appear. In thumbnail view, you can press the Navigation (◀, ▶, ▲, ▼) button to select the desired picture or press the Skip (⏮) or (⏭) button to go to the next/previous page. Select the desired picture and then press the OK button to view it.

**To select a photo:** press the Number buttons corresponding to the picture that you would like to view (i.e. the 12th picture, press "+10", "2").

**To pause the photo slideshow:** press the PLAY/PAUSE (▶||) button.

**To resume playback:** press the PLAY/PAUSE (▶||) button.

**To stop playback of the picture CD:** press the STOP (■) button.

**To rotate a picture during playback:** you can rotate the picture on-screen using the Navigation (◀, ▶, ▲, ▼) buttons during slideshow playback. To rotate on the thumbnail view, select ROTATE, select a picture then press the OK button. Press the PLAY/PAUSE (▶||) button to rotate the picture clockwise 90 degree. Then select RESET to reset the picture or RETURN.

## SETTING THE MENUS

### TO ACCESS THE MAIN MENUS:

The setup menu lets you customize the DVD player by allowing you to select various language preferences, turn screen saver on and off and more.

Below, find the menu, and then find the corresponding page that describes the features of the selected menu option.

With no disc in the tray, enter the SETUP MENU by pressing the SETUP button. Use the Navigation (◀, ▶, ▲, ▼) buttons to navigate through the menus/screens and press the OK button to select the highlighted option. After changing an option, press the OK button.

To Exit the SETUP MENU, press the SETUP button.

### LANGUAGE SETUP

**OSD:** Select the desired language (English, French, or Spanish) for the On-Screen display to display text. Note that the DVD must have the language included in order to display it.

**MENU:** Select the language the MENU will be in (English, French, German, Italian, Spanish or others). The DVD's DISC MENU must be made in the selected language, otherwise the default language of the DVD will be shown.

**AUDIO:** Select the language the DVD will be played back in (English, French, German, Italian, Spanish or others). The DVD must be recorded in the selected language, otherwise the default language of the DVD will be played.

**SUBTITLE:** Select the language the Subtitle (OSD) will be in (English, French, German, Italian, Spanish, Others or Off). The DVD must be recorded in the selected language, otherwise the default language of the DVD will be shown.

### SCREEN SETUP

**TV TYPE:** Your can choose a display that affects how a disc's content appears on your TV screen.

**4:3 PS:** reproduces a 4:3 picture with some distortion.

**4:3 LB Letterbox:** gives best reproduction of pictures recorded in this format (i.e., with horizontal bands at the top and bottom of the screen)

**16:9 Widescreen:** reproduces 16:9 format films in full, on a 16:9 screen.

**SCREEN SAVER:** When this option is set to ON, the screen saver will come on when the unit stops or the image is paused for approximately ten minutes. When this option is OFF, the screen saver will not come on

**TV SYSTEM (AV Out only):** Select PAL when outputting to a PAL TV. Select NTSC when using a NTSC TV. In the USA, the standard is NTSC. Select AUTO to auto select. **P/N Button:** This option can also be changed by pressing the P/N button repeatedly.

**VIDEO OUTPUT:** Select the desired option (CVBS-Video, CVBS+YUV or YUV P-SCAN) when a TV is connected to the Component Video Out jacks.

**Video Button :** This function can be changed by pressing VIDEO button repeatedly.

**BRIGHTNESS:** Set the desired brightness output (Normal, Bright or Soft).

**CONTRAST:** Set the desired contrast from -4 to +4.

## SETTING THE MENUS (CONTINUED)

### AUDIO SETUP

#### DIGITAL OUT:

**OFF:** Select to disable the Digital output.

**SPDIF/RAW or PCM:** Switches the digital audio section of the decoder/output between bitstream (Raw) and uncompressed stereo digital out (PCM).

The bitstream (Raw) must be selected to enable surround sound (Dolby digital) to be sent to an external decoder via the audio digital output. If only a stereo speaker system is to be used then it is only necessary to set this option to PCM, then only two channels of information are decoded and sent to the stereo audio outputs (and the coaxial/optical digital audio output).

#### DOWNMIX:

This unit has the ability to send programming with any number of discrete audio channels up to 5.1 to any viewer- regardless of how many speakers they might have. Reproducing 5.1 channels of audio through a lesser number of speakers requires a process called downmixing. Simply put, downmixing combines the Left, Right, Center, Left surround, and Right surround channels in a somewhat logical manner to drive stereo or mono speakers.

**LO/RO:** Select to hear the sound in Stereo downmix mode.

**LT/RT:** Select to hear the sound in theatrical downmix mode.

### CUSTOM SETUP

**STYLE:** Select the desired background of the OSD.

**ANGLE MARK:** Select ON to turn the angle marks ON and OFF to turn them off. Anglemarks are not available on all DVDs.

**DEFAULT:** Select this option to reset all the preferences to their original factory settings. This is useful to reset the NTSC System.

### EXIT SETUP MODE

Select this or press the SETUP button again to exit the menu setting.

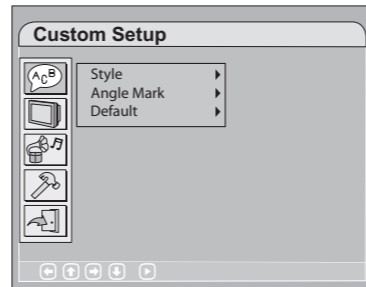
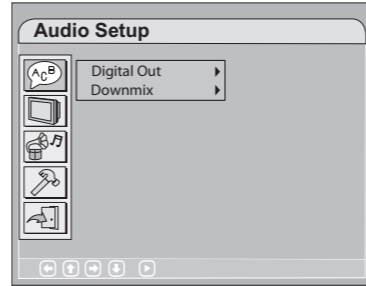

# Memorex®

## DVD Player User's Guide MVD2015

### IMPORTANT SAFETY INSTRUCTIONS

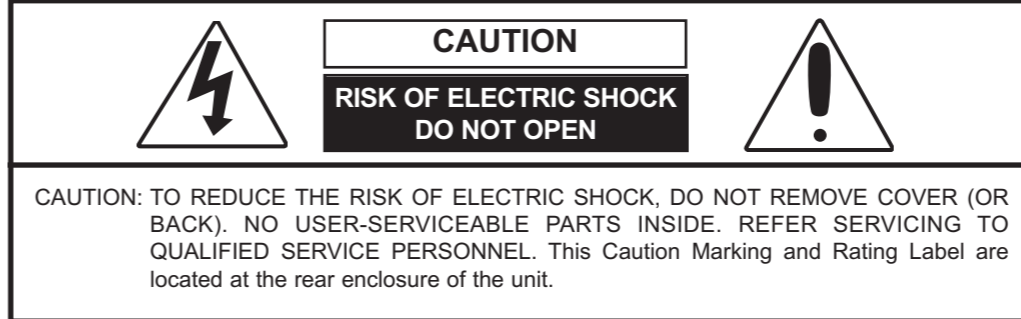

The lightning flash with arrowhead symbol within an equilateral triangle is intended to alert the user to the presence of uninsulated dangerous voltage within the product's enclosure that may be of sufficient magnitude to constitute a risk of electric shock to persons.

The exclamation point within an equilateral triangle is intended to alert the user to the presence of important operating and maintenance (servicing) instructions in the literature accompanying the appliance.

**CAUTION:** THIS DIGITAL VIDEO DISC PLAYER EMPLOYS A LASER SYSTEM. TO ENSURE PROPER USE OF THIS PRODUCT, PLEASE READ THIS OWNER'S MANUAL CAREFULLY AND RETAIN FOR FUTURE REFERENCE. SHOULD THE UNIT REQUIRE MAINTENANCE, CONTACT AN AUTHORIZED SERVICE LOCATION—SEE SERVICE PROCEDURE. USE OF CONTROLS, ADJUSTMENTS OR THE PERFORMANCE OF PROCEDURES OTHER THAN THOSE SPECIFIED HEREIN MAY RESULT IN HAZARDOUS RADIATION EXPOSURE. TO PREVENT DIRECT EXPOSURE TO LASER BEAM, DO NOT TRY TO OPEN THE ENCLOSURE. VISIBLE LASER RADIATION MAY BE PRESENT WHEN THE ENCLOSURE IS OPENED. DO NOT STARE INTO BEAM.

**WARNING:** TO REDUCE THE RISK OF FIRE OR ELECTRIC SHOCK, DO NOT EXPOSE THIS PRODUCT TO RAIN OR MOISTURE.

**WARNING:** TO REDUCE THE RISK OF FIRE OR ELECTRIC SHOCK, AND ANNOYING INTERFERENCE, USE THE RECOMMENDED ACCESSORIES ONLY.

**ATTENTION:** POUR ÉVITER LES CHOC ÉLECTRIQUES, INTRODUIRE LA LAME LA PLUS LARGE DE LA FICHE DANS LA BORNE CORRESPONDANTE DE LA PRISES ET POUSSER JUSQU'AU FOND.

**SURGE PROTECTORS:** It is recommended to use a surge protector for AC connection. Lightning and power surges ARE NOT covered under warranty for this product.

**LASER WARNING:** This unit employs a laser. Only qualified service personnel should attempt to service this device due to possible eye injury.

Before using the unit, be sure to read all operating instructions carefully. Please note that these are general precautions and may not pertain to your unit. For example, this unit may not have the capability to be connected to an outdoor antenna.

- 1. READ INSTRUCTIONS** All the safety and operating instructions should be read before the product is operated.
- 2. RETAIN INSTRUCTIONS** The safety and operating instructions should be retained for future reference.
- 3. HEED WARNINGS** All warnings on the product and in the operating instructions should be adhered to.
- 4. FOLLOW INSTRUCTIONS** All operating and use instructions should be followed.
- 5. CLEANING** Unplug this product from the wall outlet before cleaning. Do not use liquid cleaners or aerosol cleaners. Use a dry cloth for cleaning.
- 6. ATTACHMENTS** Do not use attachments not recommended by the product's manufacturer as they may cause hazards.
- 7. WATER AND MOISTURE** Do not use this product near water—for example: near a bathtub, washbowl, kitchen sink or laundry tub; in a wet basement; or near a swimming pool.
- 8. ACCESSORIES** Do not place this product on an unstable cart, stand, tripod, bracket or table. The product may fall, causing serious injury and serious damage to the product. Use only with a cart, stand, tripod, bracket or table recommended by the manufacturer or sold with the product. Any mounting of the product should follow the manufacturer's instructions, and should use a mounting accessory recommended by the manufacturer.

FOR ADDITIONAL SET-UP OR OPERATING ASSISTANCE, PLEASE VISIT OUR WEBSITE AT [WWW.MEMOREXELECTRONICS.COM](http://WWW.MEMOREXELECTRONICS.COM) OR CONTACT CUSTOMER SERVICE AT 1-800-919-3647. PLEASE KEEP ALL PACKAGING MATERIAL FOR AT LEAST 90 DAYS IN CASE YOU NEED TO RETURN THIS PRODUCT TO YOUR PLACE OF PURCHASE OR IMATION ELECTRONICS PRODUCTS. FOR CONSUMER REPLACEABLE PART(S), USE PART NUMBER(S) ON PAGE 2 AND THEN CONTACT FOX INTERNATIONAL AT 1-800-321-6993.

Imation Electronics Products, A Division of Imation Enterprises Corp. Weston, FL Printed in Hong Kong Visit our website at [www.memorexelectronics.com](http://www.memorexelectronics.com)

2I-DVD081z3-76

convenience receptacles, and the point where they exit from the appliance.

- 13. LIGHTNING** To protect your product from a lightning storm, or when it is left unattended and unused for long periods of time, unplug it from the wall outlet and disconnect the antenna or cable system. This will prevent damage to the product due to lightning and power-line surges.
- 14. POWER LINES** An outside antenna system should not be located in the vicinity of overhead power lines or other electric light or power circuits, or where it can fall into such power lines or circuits. When installing an outside antenna system, extreme care should be taken to keep from touching such power lines or circuits as contact with them might be fatal.
- 15. OVERLOADING** Do not overload wall outlets and extension cords as this can result in a risk of fire or electric shock.
- 16. OBJECT AND LIQUID ENTRY** Never push objects of any kind into this product through openings as they may touch dangerous voltage points or short out parts that could result in fire or electric shock. Never spill or spray any type of liquid on the product.
- 17. OUTDOOR ANTENNA GROUNDING** If an outside antenna is connected to the product, be sure the antenna system is grounded so as to provide some protection against voltage surges and built-up static charges. Section 310 of the National Electric Code (NEC/NFPA 70) provides information with respect to proper grounding of the mast and supporting structure, grounding of the lead-in wire to an antenna discharge product, size of grounding conductors, location of antenna discharge product, connection to grounding electrodes and requirements for grounding electrodes.
- 18. SERVICING** Do not attempt to service this product yourself as opening or removing covers may expose you to dangerous voltage or other hazards. Refer all servicing to qualified service personnel.
- 19. REPLACEMENT PARTS** When replacement parts are required, be sure the service technician uses replacement parts specified by the manufacturer or those that have the same characteristics as the original part. Unauthorized substitutions may result in fire, electric shock or other hazards.
- 20. SAFETY CHECK** Upon completion of any service or repairs to this product, ask the service technician to perform safety checks to determine that the product is in proper operating condition.
- 21. WALL OR CEILING MOUNTING** The product should be mounted to a wall or ceiling only as recommended by the manufacturer.
- 22. DAMAGE REQUIRING SERVICE** Unplug the product from the wall outlet and refer servicing to qualified service personnel under the following conditions:
  - a. When the power-supply cord or plug is damaged.
  - b. If liquid has been spilled or objects have fallen into the product.
  - c. If the product has been exposed to rain or water.
  - d. If the product does not operate normally by following the operating instructions. Adjust only those controls that are covered by the operating instructions, as an adjustment of other controls may result in damage and will often require extensive work by a qualified technician to restore the product to its normal operation.
  - e. If the product has been dropped or the cabinet has been damaged.
  - f. When the product exhibits a distinct change in performance—this indicates a need for service.
- 23. HEAT** The product should be situated away from heat sources such as radiators, heat registers, stoves or other products (including amplifiers) that produce heat.
- 24. NOTE TO CATV SYSTEM INSTALLER** This reminder is provided to call the CATV system installer's attention to Article 620-40 of the NEC that provides guidelines for proper grounding and, in particular, specifies that the cable ground shall be connected to the grounding system of the building, as close to the point of cable entry as practical.

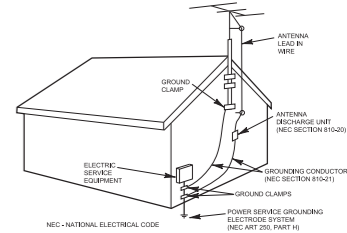

EXAMPLE OF ANTENNA GROUNDING AS PER NATIONAL ELECTRICAL CODE

## PRECAUTIONS

### NOTES ON HANDLING:

- When shipping the DVD player, always use the original shipping carton and packing materials. For maximum protection, repack the unit as it was originally packed at the factory.
- Do not use volatile liquids, such as insect spray, near the DVD player. Do not leave rubber or plastic products in contact with the DVD player for a long time. They will leave marks on the finish.
- The top and rear panels of the DVD player may become warm after a long period of use. This is normal and not a malfunction.
- When the DVD player is not in use, be sure to remove the disc and turn off the power.
- If you do not use the DVD player for a long period, the unit may not function properly in the future. Turn on and use the DVD player occasionally.

### NOTES ON CLEANING:

- Use a soft, dry cloth for cleaning.
  - For stubborn dirt, soak the cloth in a weak detergent solution, wring well and wipe. Use a dry cloth to wipe it dry. Do not use any type of solvent, such as thinner and benzene, as they may damage the surface of the DVD player.
  - If you use a chemical-saturated cloth to clean the unit, follow that product's instructions.
- Warning:** Cleaning and adjustment of lenses and/or other components of playback mechanism should be performed by a qualified service technician.

### NOTE ON LOCATING THE DVD PLAYER:

When you place this DVD player near a TV, radio or VCR, the playback picture may become poor and the sound may be distorted. In this case, move the DVD player away from the TV, radio or VCR.

### NOTES ON MOISTURE CONDENSATION:

- Moisture condensation damages the DVD player. Please read the following carefully.**
- Moisture condensation occurs, for example, when you pour a cold drink into a glass on a warm day. Drops of water form on the outside of the glass. In the same way, moisture may condense on the optical pick-up lens inside this unit, one of the most crucial internal parts of the DVD player.
- Moisture condensation occurs during the following cases:**
- When you bring the DVD player directly from a cold place to a warm place.
  - When you use the DVD player in a room where you just turned on the heater, or a place where the cold wind from the air conditioner directly hits the unit.
  - In summer, when you use the DVD player in a hot and humid place just after you moved the unit from an air conditioned room.
  - When you use the DVD player in a humid place.
- Do not use the DVD player when moisture condensation may occur.**
- If you use the DVD player in such a situation, it may damage discs and internal parts. Remove the disc, connect the power cord of the DVD player to the wall outlet, turn on the DVD player and leave it "ON" for two or three hours. After two or three hours, the DVD player will have warmed up and evaporated any moisture. Keep the DVD player connected to the wall outlet and moisture condensation will seldom occur.

### TO OBTAIN A CLEAR PICTURE:

The DVD player is a high technology, precision device. If the optical pick-up lens and disc drive parts are dirty or worn down, the picture quality becomes poor. To obtain a clear picture, we recommend regular inspection and maintenance (cleaning or parts replacement) every 1,000 hours of use depending on the operating environment. For details, contact your nearest dealer.

## POWER SOURCE

Insert the AC plug (with the 2 blades) into a conveniently located AC outlet having 120V, 60Hz.

**NOTE:** The AC plug supplied with the unit is polarized to help minimize the possibility of electric shock. If the AC plug does not fit into a nonpolarized AC outlet, do not file or cut the wide blade. It is the user's responsibility to have an electrician replace the obsolete outlet.

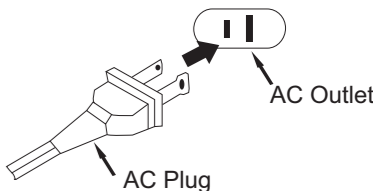

## EFFECTIVE DISTANCE OF THE REMOTE CONTROL TRANSMITTER

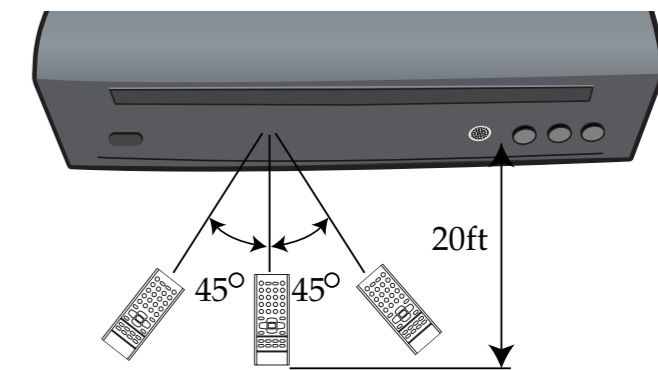

- NOTES:**
- When there is an obstacle between the DVD and the transmitter, the transmitter may not operate.
  - When direct sunlight, an incandescent lamp, fluorescent lamp or any other strong light shines on the REMOTE SENSOR of the DVD, the remote operation may be unstable.



## INSTALLING THE REMOTE CONTROL'S BATTERY

The battery compartment is located on the rear of the remote control.

- Remove the battery compartment door by pressing in on the tab and removing the door.
- Insert two (2) AAA size batteries into the battery compartment as shown to the right. Be sure to observe the polarity markings which are engraved inside the battery compartment. If the batteries are inserted incorrectly, the remote control will not operate.
- Replace the battery compartment door.

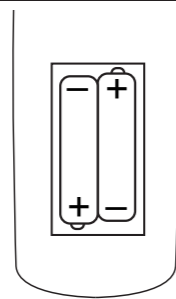

### BATTERY PRECAUTIONS

Follow these precautions when using batteries in this device:

- Use only the size and type of batteries specified.
- Be sure to follow the correct polarity when installing the batteries as indicated in the battery compartment. Reversed batteries may cause damage to the device.
- Do not mix different types of batteries together (e.g. Alkaline and Carbon-zinc) or old batteries with fresh ones.
- If the device is not to be used for a long period of time, remove the batteries to prevent damage or injury from possible battery leakage.
- Do not try to recharge batteries not intended to be recharged; they can overheat and rupture. (Follow battery manufacturer's directions.)

## LOCATION OF CONTROLS

### FRONT

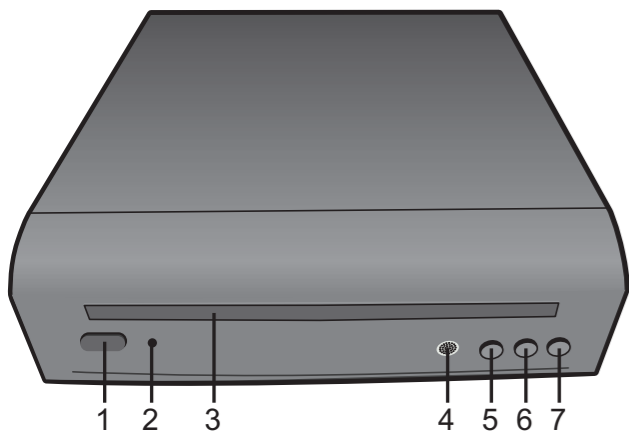

- Power Button
- Power/Standby Indicator
- Disc Compartment
- Remote Sensor
- PLAY/PAUSE ►|| Button
- STOP ■ Button
- OPEN/CLOSE Button

### REAR

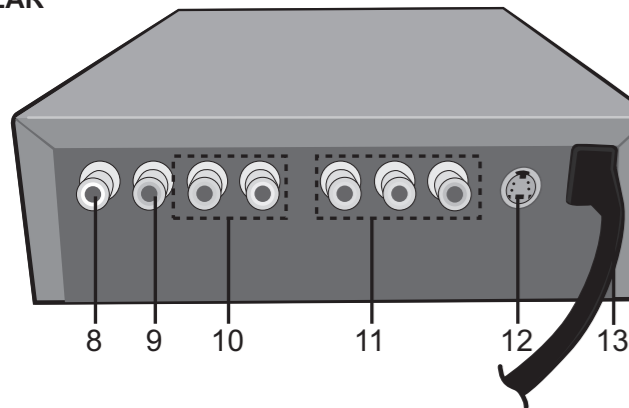

- Video Output Jack
- Coaxial Digital Audio Output Jack
- Audio Right/Left Output Jacks
- AV Cable Part No. OS-8Z12zzz3-zz\*
- Component Video (Y, PB, PR) Output Jacks
- S-Video Output Jack
- AC Power Cord

### REMOTE

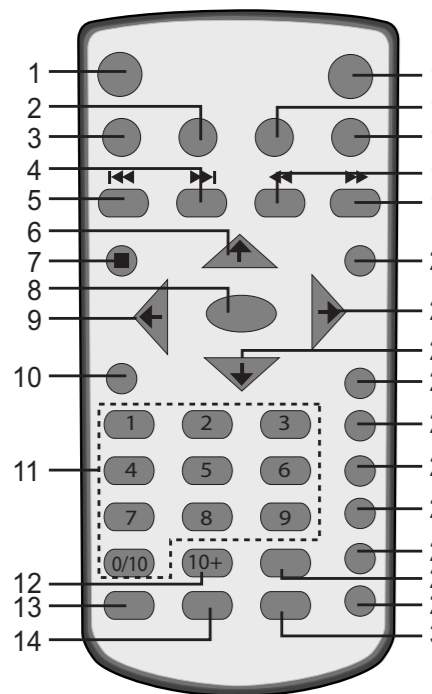

- |                           |                           |                                    |
|---------------------------|---------------------------|------------------------------------|
| 1. POWER Button           | 12. 10+ Button            | 23. VIDEO Button                   |
| 2. MENU Button            | 13. PROGRAM Button        | 24. PLAY/PAUSE Button              |
| 3. TITLE Button           | 14. ANGLE Button          | 25. AUDIO Button                   |
| 4. Skip (⏮) Button        | 15. OPEN/CLOSE Button     | 26. MUTE Button                    |
| 5. Skip (⏭) Button        | 16. SUBTITLE Button       | 27. REPEAT Button                  |
| 6. Navigation (▲) Button  | 17. GOTO Button           | 28. Repeat A-B Button              |
| 7. STOP (■) Button        | 18. SEARCH (⏪) Button     | 29. SLOW/ZOOM Button               |
| 8. OK Button              | 19. SEARCH (⏩) Button     | 30. OSD (On Screen Display) Button |
| 9. Navigation (◀) Button  | 20. P/N Button            |                                    |
| 10. SETUP Button          | 21. Navigation (▶) Button |                                    |
| 11. Number Buttons (0-10) | 22. Navigation (▼) Button |                                    |

REMOTE PART NO. 2B-2D081J01B-76\*  
 BATTERY COVER PART NO. 2B-2D081J01B-76RBD\*  
 \*Consumer Replaceable Part (See end of manual to order.)

## CONNECTIONS

### Connection DVD to TV

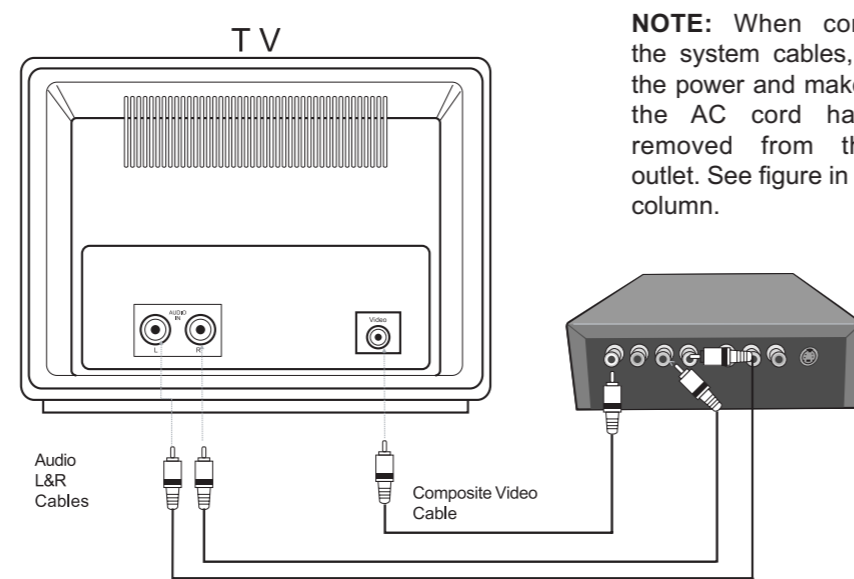

**NOTE:** When connecting the system cables, turn off the power and make certain the AC cord has been removed from the wall outlet. See figure in previous column.

- Connect the Left and Right audio cables to the Left and Right AUDIO OUT jacks on the rear of the DVD player. Connect the other ends to the Left and Right IN jacks on the TV. You can also use the Coaxial Digital Out as described below.
- Connect the video cable (Select one of the following connections for video.)  
**(GOOD) BASIC:** Connect the video cable to the VIDEO OUT jack on the rear of the DVD player. Connect the other end to the VIDEO IN jack on the TV.  
**(BETTER) S-VIDEO (not shown):** Connect the S-Video cable to the S-VIDEO jack on the rear of the DVD player. Connect the other end to the S-VIDEO jack on the TV.  
**(BEST) PROGRESSIVE (Y, PB, PR) VIDEO OUT:**

Use these jacks to connect to a TV with progressive video input jacks, press the HDMI/PS button to select the compatible resolution of the TV. Progressive scan is a video scanning system that displays all lines in a frame in one pass, as opposed to the traditional system, interlaced scan. This connection provides optimum quality. To ensure maximum picture quality, use three video-grade cables for connections. Note that it is essential to match the color-coded connectors with a compatible TV.



### Connecting the DVD to a Home Theater System

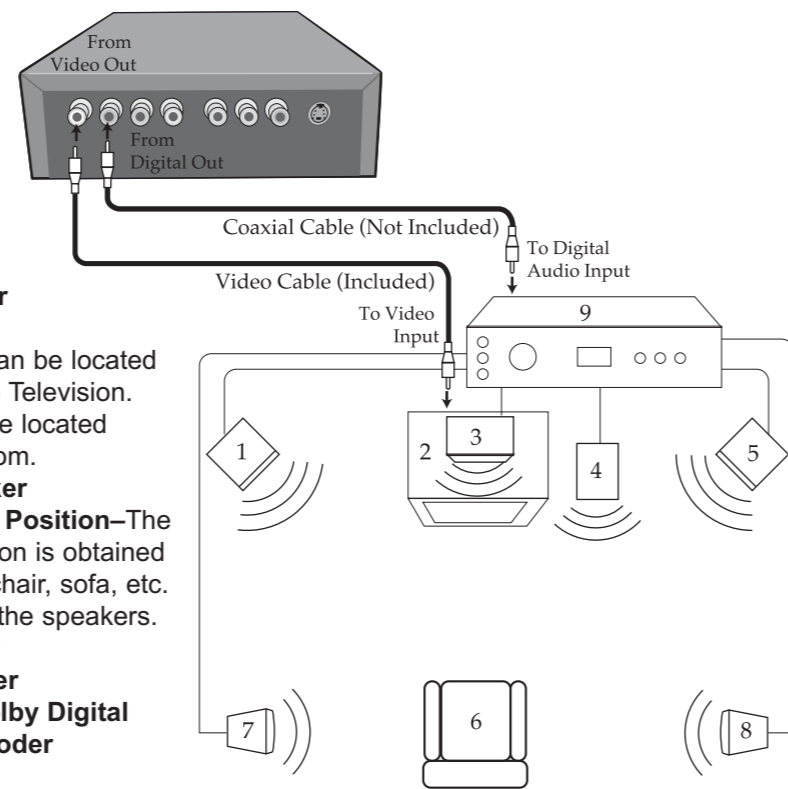

- Front Left Speaker
- Television
- Center Speaker—can be located on top or below the Television.
- Sub-woofer—can be located anywhere in the room.
- Front Right Speaker
- Viewing/Listening Position—The best listening position is obtained by positioning the chair, sofa, etc. in the middle of all the speakers.
- Rear Left Speaker
- Rear Right Speaker
- AV Amplifier w/Dolby Digital Decoder/DTS Decoder

Place the subwoofer, front, rear and center speakers in locations as shown/described here. After correctly positioning the speakers, perform the Tone Test on the AV Amplifier and adjust the volume controls until the desired sound is achieved. For best results, sit in the viewing position and have someone adjust the volumes for you; this will enable you to set the optimal levels.

### NOTES FOR CONNECTING TO A TV:

- If your TV has a Component Video input, connect the DVD player with the component cable for best results, otherwise use the S-Video or Video OUT jack on the DVD player.
- Set the TV's TV/VIDEO button or switch to the VIDEO setting.
- When connecting the DVD, refer to the owner's manuals for the TV and the audio system, as well as this manual.
- When connecting, make sure the power is off and all units are unplugged before making any connections.
- Connect the DVD player to your TV directly. If you connect the DVD player through a VCR, the playback picture will be distorted because DVD video discs are copy protected.
- If using a TV with a blue screen option, turn the option off on the TV for best results.
- If you place the DVD player near a tuner, the radio broadcast sound might be distorted. In this case, move the DVD player away from the tuner.

## PLAYING DISCS

### Compatible Discs

This DVD player is capable of playing the following types of discs: DVDs, DVD+/- R, DVD+/- RW, Audio CDs, CD/CD-R/RW with MP3 files and Kodak Picture CDs. Before you insert a disc in the player, make sure it is compatible. You can't play the following types of discs: Laser Discs, CD-I, CD-ROM (computer discs), DVD-ROM or discs recorded using other broadcast standards (i.e. PAL or SECAM) or CD-G discs.



**NOTE:** Some discs may not be compatible due to laser pickup, recording formats and software used. Some technologies and methods used for MP3 file recording on CD-R/RWs can prevent optimal playback of these files by degrading the sound quality and/or the ability for the player to read the file.

### Regional Coding

The region code for this DVD player is listed on the back of the player.

## BASIC PLAYBACK OPTIONS

### DVD/CD BASIC OPERATION

- Plug the power cord into the outlet once the DVD player is connected to your TV.
- Turn on the TV and tune to its Video Input Channel, if necessary.
- Press the POWER button to turn on the unit; the On/Standby indicator will turn green.
- Press the OPEN/CLOSE button to open the disc tray. Insert a disc with the label side facing up on the disc tray. Press the OPEN/CLOSE button again to close the tray; playback will start automatically.
- If the Menu appears, use the Navigation (◀, ▶, ▲, ▼) buttons to select the desired option and press the OK button to select it.
- To stop playback, press the STOP (■) button. Because the unit will remember where you stopped (not applicable in CD mode), simply press the PLAY/PAUSE ►|| button to resume playback where you left off (resuming playback). If the STOP (■) button is pressed twice, the unit will stop completely. If the player is left in Stop/Pause mode for more than ten minutes without any user interaction, the screen saver will activate if the Screen Saver menu option is set to ON. There is no resume function when playing CDs.

**SEARCH:** During playback, press the Search ►► or ◀◀ button to move the disc forward or backward at double (x2) speed to locate a specific section. Repeatedly press and the speed will increase to x4, x8, x16, x32 and resume normal playback. The disc will move forward or backward at high speed until you press the PLAY/PAUSE ►|| button; normal playback will resume at that point.

**PAUSE:** Press the PLAY/PAUSE ►|| button while in the Play mode to pause the picture. To resume normal playback, press the PLAY/PAUSE ►|| button.

**SKIP:** Press the Skip (⏮) button to advance the disc to the beginning of the next chapter/track. Press the Skip (⏭) button to move the disc to the beginning of the previous chapter/track.

**ZOOM:** Press the SLOW/ZOOM button once during Normal or Still playback modes, and the unit will zoom x2. Press once more and the unit will zoom x4. Use the Navigation (◀, ▶, ▲, ▼) buttons to move the image on the TV screen. Press the SLOW/ZOOM button once more to cancel the zoom function. This is not available on all discs.

**SLOW FORWARD:** Press and hold the SLOW/ZOOM button to activate Slow motion. Repeatedly press and hold to move the DVD forward in slow motion speeds of 1/2, 1/4, 1/8, 1/16, 1/32 and resume normal playback. The sound will be muted. Press the PLAY/PAUSE ►|| button to resume normal playback.

### TITLE/CHAPTER/TIME SEARCH (DVD ONLY):

Press the GOTO button once. Press the Navigation (◀, ▶) buttons to select the title, then use the Number (0-9) buttons to select the desired title number. Then press the OK button; playback will start immediately. **OR** Press the Navigation (◀, ▶) buttons to select the chapter, then use the Number (0-9) buttons to select the desired chapter number (i.e. for 12, press "1", "2"). Then press the OK button; playback will start immediately. **OR** Press the GOTO button again, then press the Navigation (◀, ▶) buttons to select the time, then use the Number (0-9) buttons to select the desired time (Hour/Minutes/Seconds). Then press the OK button; playback will start immediately.

## PLAYBACK MODES

### Repeat Playback

While the disc is playing, press REPEAT button repeatedly to select a play mode: DVD play modes: Chapter repeat, Title repeat, ALL, off  
 CD play modes: Track repeat, All track repeat, off  
 MP3 Mode: Track repeat, All repeat, off

### A-B Repeat

While in the Playback mode, press the Repeat A-B button to define where you want the section to start. Press the Repeat A-B button again to define where you would like the section to end, the unit will then play the selected area continuously. Press the Repeat A-B button again to cancel A-B Repeat mode.

## PROGRAM PLAYBACK

Select up to 20 Title/Chapters (or tracks for CD) to program play as follows:

- Press the PROGRAM button; the program screen will appear.
- Select the desired program number (best to start with 1), then press the Navigation ► button to select the Title column. Select the desired title number using the Navigation (▲, ▼) buttons, then press the ENTER button to select it.
- The cursor will jump to the Chapter column. Select the desired chapter number using the Navigation (▲, ▼) buttons, then press the ENTER button to select it.
- You have now programmed the first program. Repeat steps 2 and 3 to set more programs (up to 20). When finished, press the PLAY/PAUSE (►||) button to start playback.

## ADVANCED PLAYBACK OPTIONS

**ANGLE MARK:** While in the Playback mode, press the ANGLE button; the total number of angles will appear on the screen. Repeatedly press the ANGLE button to select the desired angle; the angle will change in one to two seconds. This is not available on all discs.

**AUDIO (DVD):** Press the AUDIO button repeatedly to change the audio language. This feature is not available on all discs.

**Note:** This option is only available if the disc offers a number of languages or formats.  
**MUTE:** To temporarily mute the playback sound, press the MUTE button.

**SUBTITLE MENU:** Press the SUBTITLE menu button to select a subtitle language and to turn the subtitle menu on/off if your subtitle feature is available on the disc.

**TITLE MENU:** To display the title menu if available on the disc, press the TITLE menu button. Then use the Navigation (◀, ▶, ▲, ▼) buttons to select your desired option and press PLAY/PAUSE ►|| button.

**OSD BUTTON:** Each press of the OSD button will display the elapsed time and remaining time of a playing disc. Each press of the OSD button will cycle through, depending on the playback mode as follows:

	DVD	CD
1st press	Title Elapsed Time	Single Elapsed Time
2nd press	Title Remaining Time	Single Remaining Time
3rd press	Chapter Elapsed Time	Total Elapsed Time
4th press	Chapter Remaining Time	Total Remaining Time
5th press	Audio Mode	Off
6th press	Off	

**MP3:** The OSD button does not do anything when an MP3 disc is inserted.

## PLAYBACK OF AN MP3

### PLAYING AN MP3

MP3 is an audio file format which compresses recorded music. The main advantage of the mp3 format is the ability to store CD - quality music tracks on a personal computer in user-friendly, compressed files.

Before inserting a disc, check that it is compatible with the player:

- Press the POWER button to turn on the unit; the On/Standby indicator will turn green and open the disc tray by pressing the OPEN/CLOSE button.
- Place the disc in the tray with the printed side facing up and close the tray; playback will start automatically.
- If you want to select a folder/track, then Press the STOP (■) button to stop playback. Select a folder using the Navigation (▲, ▼) buttons, then press the OK button to see the folder's contents. Select a track using the Navigation (▲, ▼) buttons, then press the OK button to start playback.
- To go back to the folder list, press the Navigation (◀) button.
- For Skip and Search functions, please refer to the basic playback options.
- Enter the track/file using the number buttons to directly select and playback a file. (i.e. For the 12th track, press "+10", "2" buttons.)



## IMAGEN DEL CD

Colocar un CD con archivos de imágenes.

**NOTA:** El tiempo que tardan los contenidos del disco para aparecer varía según el tamaño de la memoria y cantidad de imágenes contenidas en el disco. Si no aparece nada luego de unos minutos, es probable que ciertos archivos sean demasiado grandes. En ese caso, reduzca la resolución de los archivos a menos de 5 mega píxeles e intente nuevamente.

**Funcionamiento básico de CD de imágenes**

- Oprima el botón de ENCENDIDO/APAGADO (POWER) para encender la unidad; el indicador de Encendido/Modo en espera (On/Standby) cambiará a color verde.

- Si utiliza un CD, oprima el botón ABRIR/CERRAR (OPEN/CLOSE) para abrir la bandeja del disco; "ABRIR" ("OPEN") aparecerá en la pantalla. Colocar un disco de imágenes con la etiqueta mirando hacia arriba sobre la bandeja del disco. Oprima el botón ABRIR/CERRAR (OPEN /CLOSE) para cerrar la bandeja del disco. En la pantalla de la TV aparecerá "CARGANDO" ("LOADING").

- Luego de cargar un CD de imágenes, éstas aparecerán automáticamente en la pantalla como presentación de diapositivas. (Si la reproducción no comienza automáticamente, oprima el botón REPRODUCIR/PAUSAR (PLAY/PAUSE) (►||) para iniciar la reproducción. Oprima el botón de Salto (Skip) (⏮) o (⏭) para seleccionar la próxima imagen o la anterior. Luego que se complete la presentación de diapositivas, comenzará la visualización de imágenes en miniatura. Puede oprimir el botón de DETENER (STOP) (■) para detener la presentación de diapositivas antes que ésta finalice; luego aparecerá la visualización de imágenes en miniatura. En la visualización de imágenes en miniatura, puede oprimir el botón de Navegación (◀,▶,▲,▼) para seleccionar la imagen deseada u el botón de Salto (Skip) (⏮) o (⏭) para pasar a la página siguiente/anterior. Seleccione la imagen deseada y luego oprima el botón OK para visualizarla.

**Para seleccionar una foto:** oprima la tecla numérica correspondiente a la imagen que quiere visualizar (por ejemplo para la imagen número 12, oprima "+10", "2").

**Para pausar una muestra de diapositivas:** oprima el botón REPRODUCIR/PAUSAR (REPRODUCIR/ PAUSE) (►||).

**Para reanudar la reproducción:** oprima el botón REPRODUCIR/ PAUSAR (PLAY/PAUSE) (►||).

**Para detener la reproducción del CD de imágenes:** oprima el botón DETENER (STOP) (■).

**Para rotar la imagen durante la reproducción:** puede rotar la imagen en pantalla utilizando los botones de Navegación (◀,▶,▲,▼) durante la reproducción de presentación de diapositivas. Para rotar la imagen en la vista de imágenes en miniatura, seleccione ROTAR (ROTATE), seleccione la imagen y luego el botón OK. Oprima el botón REPRODUCIR /PAUSA (PLAY/PAUSE) (►||) para rotar la imagen 90 grados a la derecha. Luego seleccione el botón REINICIAR (RESET) para reiniciar la imagen o VOLVER (RETURN).

## CONFIGURACIÓN DE LOS MENÚS

**PARA ACCEDER AL MENÚ PRINCIPAL:**

El menú de configuración le permite personalizar el reproductor de DVD para que usted pueda seleccionar varias preferencias de idioma, configurar el protector de pantalla y mucho más. A continuación encontrará el menú y luego la página correspondiente que describe la opción seleccionada del menú.

Con ningún disco en el compartimiento, ingrese al MENÚ DE CONFIGURACIÓN (SETUP MENU) con el botón de CONFIGURACIÓN (SETUP). Utilice los botones de Navegación (◀,▶,▲,▼) para navegar en los menús/pantallas y oprima el botón OK para confirmar la opción resaltada. Luego de cambiar la opción, oprima el botón OK.

Para salir del MENÚ DE CONFIGURACIÓN (SETUP MENU), oprima el botón de CONFIGURACIÓN (SETUP).

**CONFIGURACIÓN DE IDIOMA**  
**VISUALIZACIÓN EN PANTALLA (OSD):** Seleccione el idioma deseado (inglés, francés, o español) para la visualización de los idiomas en pantalla. Tenga en cuenta que el DVD deberá contener el idioma para poder mostrarlo.



**MENÚ:** Seleccione el idioma del MENÚ (MENU) (inglés, francés, alemán, italiano, español, u otros). El MENÚ del DISCO DEL DVD deberá estar grabado en el idioma elegido, de lo contrario, se mostrará el idioma predeterminado del DVD.

**AUDIO:** Seleccione el idioma para la reproducción del DVD (inglés, francés, alemán, italiano, español, u otros).

El DVD deberá estar grabado en el idioma elegido, de lo contrario, se reproducirá el idioma predeterminado del DVD.

**SUBTÍTULOS:**Seleccione el idioma del Subtitulado (VISUALIZACIÓN EN PANTALLA) (OSD) (inglés, francés, alemán, italiano, español, otros, o ninguno). El DVD deberá estar grabado en el idioma elegido, de lo contrario, se mostrará el idioma predeterminado del DVD.

**CONFIGURACIÓN DE PANTALLA**

**TIPO DE TV:** Usted puede elegir cómo desea ver la información en pantalla del contenido de un disco en la pantalla de su TV.

**4:3 PS:** Reproduce una imagen 4:3 con cierta distorsión.

**4:3 LB Letterbox:** Reproducirá las mejores imágenes grabadas en este formato (por ejemplo, con bandas horizontales en la parte superior e inferior de la pantalla)

**16:9 Pantalla ancha:** Reproduce películas en formato 16:9 en su totalidad, en una pantalla de 16:9.

**PROTECTOR DE PANTALLA:** Si activa esta opción, el protector de pantalla se activará cuando se detenga la unidad o pondrá la imagen en pausa durante un minuto aproximadamente. Cuando esta opción está desactivada, el protector de pantalla no se activará.

**SISTEMA DE TV (AV sólo Salida):** Seleccione PAL cuando utilice la salida TV PAL. Seleccione NTSC cuando utilice una TV NTSC. En los EE.UU. se utiliza NTSC. Seleccione AUTOMÁTICO (AUTO) para autoseleccionar.

**Botón P/N:** Esta opción también se podrá cambiar oprimiendo el botón P/N repetidamente.

**SALIDA DE VIDEO:** Seleccione la opción deseada (CVBS-Video, CVBS+YUV o YUV P-SCAN) cuando la TV está conectada a los conectores de salida de video componente.

**Botón de Video :** Esta función se puede cambiar oprimiendo el botón de VIDEO repetidamente.

**BRILLO:** Configure el brillo deseado (Normal, Brillante o Suave).

**CONTRASTE:** Configure el contraste deseado desde -4 a +4.

## CONFIGURACIÓN DE LOS MENÚS (CONTINUACIÓN)

**CONFIGURACIÓN DE AUDIO**

**SALIDA DIGITAL:**

**APAGADO (OFF):** Seleccione para desactivar la Salida digital.

**SPDIF/RAW o PCM:** Interrumpe la sección de audio digital del decodificador/salida entre el flujo de bits (Raw) y salida digital estéreo no comprimida (PCM).

El flujo de bits (Raw) se deberá seleccionar para permitir que el sonido envolvente (surround) (Dolby Digital) se transmita a un decodificador externo por la salida de audio digital. Si sólo se utiliza un altavoz estéreo, entonces sólo es necesario configurar esta opción a PCM, luego sólo dos canales de información se decodifican y se envían a las salidas de audio estéreo (y la salida de audio digital coaxial/óptica).

**MEZCLADOR:** Esta unidad permite enviar programación con cualquier número de canales de audio diferentes hasta 5.1 para cualquier telespectador sin importar la cantidad de altavoces que tenga. Para reproducir canales 5.1 de audio a través de un número menor de altavoces se necesita un proceso que se denomina modo mezclador. Simplemente colóquelo, el modo mezclador combina los canales de la izquierda, derecha, centro, envolvente hacia la izquierda, y envolvente hacia la derecha de una manera lógica para manejar los altavoces estéreos o mono.
**LO/RO:** Seleccione esta función para obtener un sonido en modo mezclador en Estéreo.
**IZQUIERDO/DERECHO:** Seleccione esta función para obtener un sonido en modo mezclador estilo cine.

**CONFIGURACIÓN DE USUARIO**

**ESTILO:** Seleccione el fondo deseado de la Visualización en pantalla (OSD).

**MARCA DE ÁNGULO:** Seleccione ENCENDIDO (ON) para encender las marcas de ángulo y APAGADO (OFF) para apagarlas. Las marcas de ángulo no están disponibles en todos los DVDs.

**PREDETERMINADO:** Seleccione esta opción para reestablecer todas las preferencias a la configuración original de fábrica. Esto será útil para reestablecer el Sistema NTSC.

**SALIR DEL MODO CONFIGURACIÓN**

Seleccione esto u oprima el botón CONFIGURACIÓN (SETUP) de nuevo para salir del modo configuración.



## ESPECIFICACIONES

Requisitos de energía .....	120VCA, 60Hz
Consumo de energía...<15W (aprox. 5W cuando está en modo de Espera por control remoto)	
Peso .....	2.5 libras
Dimensiones.....	9.8 (largo) x 6.7 (ancho) x 2.4 (alto) pulgadas
El peso y las dimensiones son aproximados.	
Sistema de señal .....	NTSC/PAL
Temperatura de operación .....	De +5° a +35°C
Rango de humedad de operación .....	Entre 5% y 90% (sin condensación)
Discos que se reproducen:	
<b>Disco de video DVD</b>	
.....	12cm lado sencillo, capa sencilla
.....	12cm lado sencillo, capas duales
.....	12cm lado doble, capa sencilla
.....	8cm lado sencillo, capa sencilla
.....	8cm lado sencillo, capas duales
.....	8cm lado doble, capa sencilla

<b>DISCO COMPACTO</b>	
.....	Disco de 12cm
.....	Disco de 8cm
Nivel de salida de video .....	1Vp-p
Nivel de salida de audio.....	2Vrms (1KHz, 0dB)

**Características de salida de señal de audio:**

Repuestas de frecuencia:

DVD (audio lineal) .....20Hz-20KHz (muestra de 48KHz/96KHz)

Audio de CD .....20Hz-20KHz

Relación S/N.....70dB

Fluctuación y trémolo.....Por debajo del nivel medible

<b>Entrada:</b>	
Longitud de onda .....	655nm
Potencia de láser .....	Clase 1
Las especificaciones están sujetas a cambios sin previo aviso.	

**PARA OBTENER AYUDA ADICIONAL PARA LA CONFIGURACIÓN Y LA OPERACIÓN, VISITE NUESTRO SITIO WEB EN WWW.MEMOREXELECTRONICS.COM O COMUNÍQUESE CON SERVICIO AL CLIENTE AL 1-800-919-3647.**

**CONSERVE EL EMPAQUE AL MENOS DURANTE 90 DÍAS POR SI ACASO NECESITARA REGRESAR EL PRODUCTO A SU DISTRIBUIDOR O IMATION ELECTRONICS PRODUCTS.**

**PARA OBTENER PIEZAS REEMPLAZABLES POR EL CONSUMIDOR, CONSULTE EL NÚMERO DE PIEZA EN LA UBICACIÓN DE CONTROLES, PÁGINA 2, Y LUEGO COMUNÍQUESE CON FOX INTERNATIONAL AL 1-800-321-6993.**

Imation Electronics Products,
A Division of Imation Enterprises Corp.
Weston, FL
Printed in / Impreso en Hong Kong
Visit our website at / Visite nuestro sitio web en www.memorexelectronics.com 2I-DVD081zz3-76



# Reproductor de DVD

## Guía del Usuario

## MVD2015



**PRECAUCIÓN**

**RIESGO DE DESCARGA ELÉCTRICA. NO ABRIR.**

PRECAUCIÓN: PARA REDUCIR EL RIESGO DE DESCARGA ELÉCTRICA, NO quite la cubierta (o tapa posterior). No hay piezas en el interior que el usuario pueda reparar. Remita las reparaciones al personal de servicio calificado. (Esta etiqueta de clasificación con marca de alerta se encuentra en el gabinete posterior de la unidad.)

 El símbolo de la flecha con forma de rayo adentro de un triángulo está hecho para alertar al usuario de la presencia de cables sin aislar de "voltaje peligroso" en el interior del gabinete, el cual puede ser de magnitud suficiente para constituir un riesgo de descarga eléctrica para las personas.

 El signo de exclamación dentro de un triángulo equilátero es para alertar al usuario de la presencia de instrucciones importantes de operación y mantenimiento en el manual que acompaña al aparato.

	El símbolo para la clase II (Aislante doble)
<b>NOTIFICACIÓN DE LA FCC:</b>	
ESTE REPRODUCTOR DIGITAL DE DISCOS DE VIDEO EMPLEA UN SISTEMA LÁSER. PARA ASEGURAR EL USO ADECUADO DE ESTE PRODUCTO, LEA ESTE MANUAL DEL PROPIETARIO DETENIDAMENTE Y CONSERVELO PARA FUTURA REFERENCIA. SI LA UNIDAD REQUIERE MANTENIMIENTO, COMUNÍQUESE CON UN CENTRO AUTORIZADO DE SERVICIO: VEA LOS PROCEDIMIENTOS DE SERVICIO. EL USO DE UN CONTROL, AJUSTE O PROCEDIMIENTO DIFERENTE A LO AQUÍ ESPECIFICADO PUEDE RESULTAR EN UNA EXPOSICIÓN DAÑINA A LA RADIACIÓN. PARA EVITAR LA EXPOSICIÓN DIRECTA AL RAYO LÁSER, NO INTENTE ABRIR LA CAJA. LA RADIACIÓN LÁSER VISIBLE PUEDE ESTAR PRESENTE AL ABRIR LA CAJA. NO SE QUEDA MIRANDO AL RAYO.	
Este equipo fue probado y se encontró que cumple con las limitantes para aparatos digitales de Clase B, de conformidad con el apartado 15 de las Normas de la FCC. Estas limitantes están diseñadas para ofrecer una protección razonable contra interferencia dañina en una instalación residencial. Este equipo genera, usa y puede irradiar energía de radiofrecuencia y, si no se instala y usa conforme a las instrucciones, puede generar interferencia dañina con las radiocomunicaciones.	
Sin embargo, no hay garantía de que no habrá interferencia en una instalación particular. Si este equipo llegara a causar interferencia dañina con la recepción de radio o televisión, lo cual se puede determinar encendiendo y apagando el equipo, le pedimos que intente corregir la interferencia con las siguientes medidas:	
<ul style="list-style-type: none"><li>Cambie la orientación o ubicación de la antena receptora.</li> <li>Incremente la distancia entre el equipo y el receptor.</li> <li>Conecte el equipo a un contacto eléctrico que esté en un circuito distinto al que está conectado el receptor.</li> <li>Pida ayuda consultando al distribuidor o a un técnico experimentado en radio o televisión.</li></ul>	
Las modificaciones no autorizadas por el fabricante pueden anular la autoridad del usuario para operar este aparato.	
<b>PRECAUCIÓN DE FCC:</b>	
Para garantizar el cumplimiento continuo, siga las instrucciones de instalación anexas y use sólo cables protegidos cuando se conecta a otros dispositivos. Además, cualquier cambio o modificación, que no haya sido expresamente aprobado por la parte responsable del cumplimiento, puede anular la autoridad del usuario de operar el equipo.	

**ADVERTENCIA:** PARA REDUCIR EL RIESGO DE INCENDIO O DESCARGA ELÉCTRICA, NO EXPONGA ESTE PRODUCTO A LA LLUVIA NI A LA HUMEDAD.

**ADVERTENCIA:** PARA REDUCIR EL RIESGO DE INCENDIO O DESCARGA ELÉCTRICA, Y LA INTERFERENCIA MOLESTA, USE SOLAMENTE LOS ACCESORIOS RECOMENDADOS.

**ATTENTION: POUR ÉVITER LES CHOC ÉLECTRIQUES, INTRODUIRE LA LAME LA PLUS LARGE DE LA FICHE DANS LA BORNE CORRESPONDANTE DE LA PRISES ET POUSSER JUSQU'AU FOND.**

**PROTECTORES DE VOLTAJE:** Se recomienda usar un protector de voltaje para la conexión a corriente eléctrica. Los rayos y picos en la energía eléctrica NO ESTÁN cubiertos por la garantía para este producto.

**ADVERTENCIA SOBRE EL LÁSER:** Esta unidad emplea un láser. Sólo el personal calificado de servicios debe dar mantenimiento a este aparato debido al posible daño a los ojos.

Antes de usar este aparato asegúrese de leer bien todos los puntos de este manual de operaciones. Una vez leído, consérvelo a la mano para usarlo como referencia en el futuro. Tenga especial cuidado al seguir las advertencias indicadas en la unidad, así como las que aparecen en el manual de instrucciones.

- Lea el instructivo.**

Usted deberá leer todo el instructivo de seguridad y funcionamiento antes de operar su equipo.
- Conserve el instructivo**

Conserve el instructivo para futura referencia.
- Siga las medidas de seguridad**

Las medidas de seguridad y funcionamiento deberán seguirse al pie de la letra.
- Siga las instrucciones**

Siga todas las instrucciones sobre el funcionamiento de la unidad.
- Limpieza**

Desenchufe la unidad antes de limpiarla. Nunca use líquidos de limpieza químicos, ni aerosoles. Use un paño seco y suave.
- Auxiliares**

Nunca use ningún aparato auxiliar que no haya sido recomendado por el fabricante.
- Evite lugares cerca del agua o muy húmedos.**

Nunca use su unidad cerca del agua. Por ejemplo, cerca de una bañera o lavamanos, lavadero de cocina o lavandería, en un sótano húmedo, cerca de una piscina o lugares similares.
- Accesorios**

Coloque la unidad en una mesa, soporte o repisa estables, donde no hay vibración. Cuando coloque la unidad en un carro o estante, asegúrese de seguir las recomendaciones indicadas en este manual.
- La combinación de aparato y carro deberá ser movida con cuidado.** Las paradas bruscas, fuerza excesiva y las superficies irregulares podrán hacer que el aparato y el carro se vuelquen.
- No permita la entrada de objetos o líquidos dentro de la unidad.**

Nunca introduzca un objeto metálico en la unidad, ni ponga nada que contenga líquidos cerca de ella. La unidad no deberá ser instalada en un mueble empotrado, como una repisa para libros, un estante o donde la presencia de cortinas o mobiliario obstruya las aberturas de ventilación.
- Suministro de energía**

Esta unidad está equipada con un cable eléctrico polarizado (el enchufe cuenta con una clavija más ancha que la otra). Dicho enchufe sólo puede ser insertado en el contacto eléctrico en una sola dirección. Eso se hace como medida de seguridad. Si no pudiera insertar la clavija completamente en el contacto eléctrico, vuelva a intentarlo invirtiendo la clavija. Si aun así no puede insertar el enchufe, comuníquese con un electricista para que reemplace su contacto eléctrico obsoleto. No modifique las características de seguridad de la clavija polarizada.
- Protección del cable eléctrico**

Asegúrese de que el cable nunca se encuentre en el camino donde pasan las personas, y de no colocar nada sobre él que lo pueda pinchar o recalentar (como puede suceder con un calentador, por ejemplo). Nunca agarre el cable con las manos mojadas y asegúrese de agarrar el cuerpo del enchufe (nunca tire del cable), tanto para conectarlo como para desconectarlo.

- Relámpagos**

Para proteger su unidad de una tormenta eléctrica, o cuando no va a ser usada por un período largo de tiempo, es recomendable que desconecte la unidad de la pared, la antena o el cable. Así evitará daños producidos por descargas eléctricas.
- Líneas aéreas de energía eléctrica.**

Como medida de precaución, cuando instale una antena exterior, hágalo lo más lejos posible de las líneas aéreas de energía eléctrica, ya que la antena podría caer sobre dichas líneas y causar un cortocircuito. Asimismo, nunca deberá tocarlas ya que podría ser fatal.
- Sobrecarga**

Nunca sobrecargue los enchufes ni extensiones, ya que podría resultar en un incendio o cortocircuito.
- No permita la entrada de objetos o líquidos dentro de la unidad**

Nunca introduzca un objeto metálico en la unidad, ni ponga nada que contenga líquidos cerca de ella. La unidad no deberá ser instalada en un mueble empotrado, como una repisa para libros, un estante o donde la presencia de cortinas o mobiliario obstruya las aberturas de ventilación.
- Conexión a tierra de la antena exterior**

Si se conecta una antena al receptor, asegúrese de que el sistema de antena tenga una conexión a tierra a fin de proveer cierta protección contra sobrecargas de electricidad y acumulación de estática. La Sección 810 del Código Eléctrico Nacional, ANS/NFPA No. 70-1984, provee información sobre: la correcta instalación a tierra del mástil así como la estructura de apoyo; la conexión a tierra del cable de plomo a la unidad de descarga de la antena; el tamaño de los conductores a tierra; la ubicación de la salida de la antena; la conexión de los electrodos de tierra y los requisitos para los mismos.
- Reparaciones**

Nunca intente darle servicio a su unidad usted mismo, ya que abrir la unidad o quitar la tapa puede exponerlo a circuitos de voltaje peligrosos. Lleve su unidad a un Centro de servicio autorizado.
- Repuestos**

Cuando tenga necesidad de ordenar piezas, asegúrese de que su centro de servicio use las piezas especificadas por el fabricante, o aquellas que tienen las mismas características que la pieza original. El uso de piezas no autorizadas pueden causar descargas eléctricas u otros peligros.
- Chequeo de seguridad**

Cada vez que repare su unidad, solicite al técnico que hizo la reparación que haga un chequeo de seguridad para determinar si el producto está funcionando correctamente.
- Montaje en pared o techo**

Este producto deberá montarse en el techo o pared siguiendo las instrucciones dadas por el fabricante.
- Daños que requieren servicio:**

Siempre desenchufe su unidad del contacto eléctrico y solicite el servicio de un técnico calificado cuando se presenten las siguientes condiciones:
  - El cable eléctrico o el enchufe están dañados.
  - Ha derramado líquido dentro de la unidad.
  - Ha expuesto su equipo a la lluvia o al agua.
  - Su equipo no funciona correctamente a pesar de seguir las instrucciones de funcionamiento, como es el ajuste de controles indicados en el manual de funcionamiento. El mal manejo de dichos controles puede resultar en un daño mayor a los mismos.
  - Ha dejado caer su unidad y el gabinete se ha dañado.
  - Su equipo muestra señales diferentes en su funcionamiento; eso es una clara indicación de que su equipo necesita servicio.
- Calor**

Esta unidad no deberá nunca colocarse cerca a artefactos tales como radiadores, estufas, cocinas u otros dispositivos (incluyendo amplificadores) que produzcan calor.
- NOTA ESPECIAL PARA EL INSTALADOR DEL SISTEMA DE CABLE CATV**

Esta nota está hecha especialmente para llamar la atención del instalador de cable al Artículo 820-40 del NEC, el mismo que impone directrices para conectar a tierra el cable correctamente, así como al edificio y lo más cerca posible a la entrada del cable.

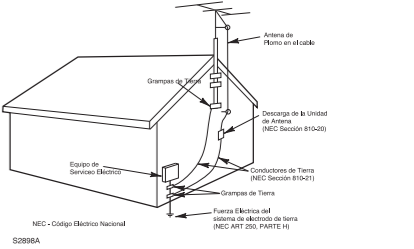

EJEMPLO DE LA INSTALACIÓN A TIERRA SEGÚN EL CÓDIGO NACIONAL DE ELECTRICIDAD NEC

## PRECAUCIONES

<b>NOTAS SOBRE EL MANEJO:</b> <ul style="list-style-type: none"><li>Al enviar el reproductor, use siempre la caja de cartón y los materiales de empaque originales. Para máxima protección, empaque la unidad nuevamente como fue empacada originalmente en la fábrica.</li> <li>No use líquidos volátiles, como atomizadores repelentes de insectos, cerca del reproductor de DVD. No deje productos de hule o plástico en contacto con el reproductor por períodos prolongados. Éstos dejarán marcas en el acabado.</li> <li>Los paneles superior y posterior del reproductor pueden calentarse después de un período prolongado de uso. Eso es normal y no un defecto de funcionamiento.</li> <li>Cuando el reproductor no está en uso, asegúrese de quitar el disco y apagar la unidad.</li> <li>Si no usa el reproductor por un período prolongado de tiempo, es posible que la unidad no funcione debidamente en el futuro. Encienda el reproductor ocasionalmente y úselo.</li></ul>	<b>NOTAS SOBRE LA CONDENSACIÓN POR HUMEDAD:</b> <p><b>La condensación por humedad daña el reproductor. Lea detenidamente lo siguiente.</b></p> <ul style="list-style-type: none"><li>La condensación por humedad ocurre, por ejemplo, cuando se sirve una bebida fría en un vaso en un día caluroso. En el exterior del vaso se forman gotas de agua. Del mismo modo, la humedad puede condensarse en los lentes de captación óptica adentro de esta unidad, una de las piezas internas más importantes del reproductor.</li></ul> <p><b>La condensación por humedad ocurre en los siguientes casos:</b></p> <ul style="list-style-type: none"><li>Cuando mueve el reproductor directamente de un lugar frío a un lugar caliente.</li> <li>Cuando usa el reproductor en una habitación donde acaba de encender el calentador, o en un lugar donde el aire frío del aire acondicionado pega directamente en la unidad.</li> <li>En verano, cuando usa el reproductor en un lugar caliente y húmedo, justo después de mover la unidad de una habitación con aire acondicionado.</li> <li>Cuando usa el reproductor en un lugar húmedo.</li></ul> <p><b>No use el reproductor cuando pueda ocurrir una condensación por humedad.</b></p> <ul style="list-style-type: none"><li>Si usa el reproductor en tales situaciones, se pueden dañar los discos y las piezas internas. Quite el disco, conecte el cable eléctrico del reproductor al contacto eléctrico, encienda el reproductor y déjelo "ENCENDIDO" durante unas dos o tres horas. Después dos o tres horas, el reproductor se habrá calentado y se habrá evaporado la humedad. Mantenga el reproductor conectado al contacto eléctrico y la condensación por humedad raramente ocurrirá.</li></ul>
---	--

<b>NOTAS SOBRE LA LIMPIEZA:</b>	
<b>Use un trapo seco y suave para la limpieza.</b> <ul style="list-style-type: none"><li>Para la suciedad persistente, remoje el trapo en una solución de detergente diluido, exprímalo bien y frote. Use un trapo seco para secar la superficie. No use ningún tipo de solvente, como adalgas y benceno, ya que pueden dañar la superficie del reproductor.</li></ul>	
<ul style="list-style-type: none"><li>Si usa un trapo empapado en una solución química para limpiar la unidad, siga las instrucciones de dicho producto.</li></ul>	
<b>Advertencia:</b> La limpieza y ajuste de las lentes y/o otros componentes de reproducción mecánica deben ser realizados por un técnico de servicio calificado.	

<b>NOTAS SOBRE EL POSICIONAMIENTO DEL DVD:</b>	
Si coloca este reproductor cerca de un televisor o de una radio, la imagen de la reproducción puede llegar a ser mala y el sonido puede distorsionarse. Si eso sucede, mueva el reproductor lejos del televisor o radio.	

## FUENTE DE ENERGÍA

Inserte la clavija (de 2 chuchillas) en un contacto eléctrico de 120VCA de 60Hz, ubicado en un lugar conveniente.

**NOTA:** El enchufe de CA incluido con la unidad está polarizado para ayudar a minimizar la posibilidad de una descarga eléctrica. Si el enchufe de CA no entra en el contacto eléctrico no polarizado, no lime ni corte el lado ancho. Es responsabilidad del usuario pedir a un electricista que cambie el contacto eléctrico obsoleto.

## DISTANCIA EFICAZ DEL TRANSMISOR DEL CONTROL REMOTO

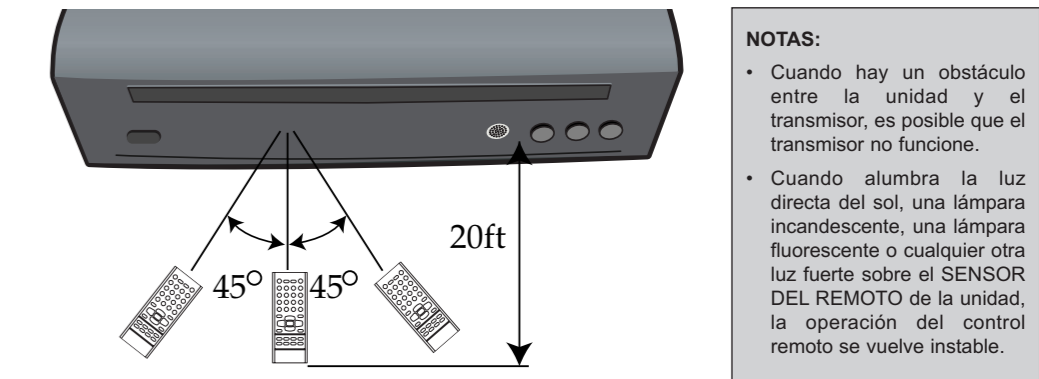

**NOTAS:**

- Cuando hay un obstáculo entre la unidad y el transmisor, es posible que el transmisor no funcione.
- Cuando alumbrá la luz directa del sol, una lámpara incandescente, una lámpara fluorescente o cualquier otra luz fuerte sobre el SENSOR DEL REMOTO de la unidad, la operación del control remoto se vuelve instable.



## INSTALAR LA PILA DEL CONTROL REMOTO

El compartimiento de las pilas se encuentra en la parte trasera del control remoto.

- Quite la puerta del compartimiento de las pilas oprimiendo en la solapa y quitando la puerta.
- Inserte dos (2) pilas AAA en el compartimiento como se muestra a la derecha. Asegúrese de ver las marcas de polaridad que se encuentran grabadas dentro del compartimiento de las pilas. Si las pilas son insertadas de manera incorrecta, el control remoto no funcionará.
- Reemplace la tapa de dicho compartimiento.

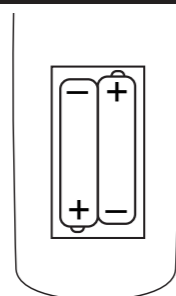

### PRECAUCIONES CON LA PILA

Siga estas precauciones al usar pilas con este aparato:

- Use sólo pilas del tamaño y tipo especificado.
- Asegúrese de seguir la polaridad correcta cuando instale las pilas, como se indica en el compartimiento. Si las pilas se colocan de manera inversa, el aparato puede sufrir daños.
- No mezcle diferentes tipos de pilas (ej. alcalinas, recargables y carbono-zinc) o viejas con nuevas.
- Si no usará el aparato por un período prolongado, retire las pilas para evitar daños o lesiones por un posible derrame de las mismas.
- No intente recargar las pilas que no son recargables; pueden sobrecalentarse y reventar. (Siga las indicaciones del fabricante de las pilas).

## UBICACIÓN DE LOS CONTROLES

### PARTE FRONTAL

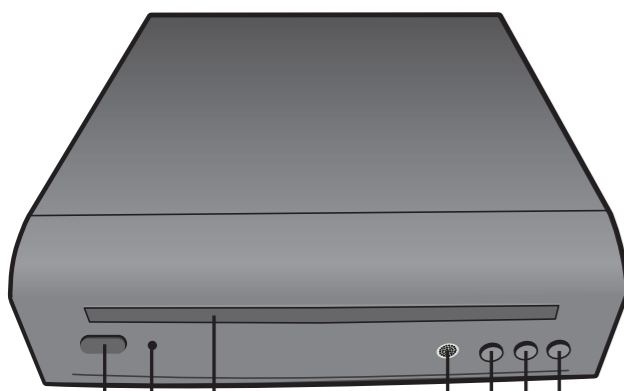

- Botón de Encendido/Apagado (Power)
- Indicador de Encendido/Apagado (Power) / Modo en Espera (Standby)
- Compartimiento del disco
- Sensor Remoto
- Botón de REPRODUCIR/PAUSAR (PLAY/PAUSE) ►||
- Botón de DETENER (STOP) ■
- Botón ABRIR/CERRAR (OPEN/CLOSE)

### PARTE POSTERIOR

- Conector de Salida de Video
- Conector de salida de audio digital coaxial
- Conectores de salida de audio derecho/izquierdo
- Número de repuesto del Cable AV OS-8Z122zz3-zz\*
- Conectores de Salida (Y, PB, PR) de Video
- Conector de salida de S-Video
- Cable de alimentación de CA

### PARTE POSTERIOR

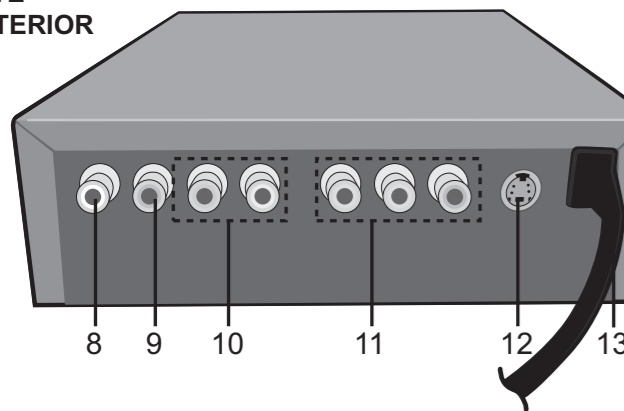

### REMOTO

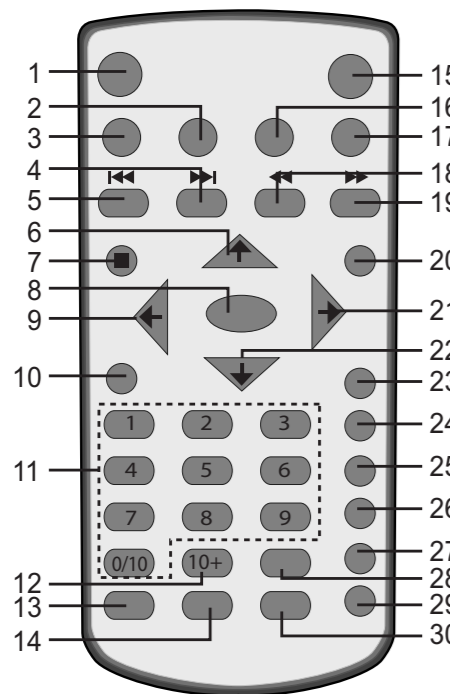

- |                                       |                                     |   |
|---------------------------------------|-------------------------------------|---|
| 1. Botón de ENCENDIDO/APAGADO (POWER) | 13. Botón de PROGRAMA (PROGRAM)     | 25. Botón AUDIO                           |
| 2. Botón de MENÚ (MENU)               | 14. Botón de ÁNGULO (ANGLE)         | 26. Botón MUDO (MUTE)                     |
| 3. Botón de TÍTULO (TITLE)            | 15. Botón ABRIR/CERRAR (OPEN/CLOSE) | 27. Botón de REPETICIÓN (REPEAT)          |
| 4. Botón de Salto (Skip) (⏮)          | 16. Botón de SUBTÍTULOS (SUBTITLE)  | 28. Botón Repetir A-B (Repeat A-B)        |
| 5. Botón de Salto (Skip) (⏭)          | 17. Botón IR A (GOTO)               | 29. Botón LENTO/ZOOM (SLOW/ZOOM)          |
| 6. Botón de Navegación (▲)            | 18. Botón BUSCAR (SEARCH) (🔍)       | 30. Botón OSD (Visualización en pantalla) |
| 7. Botón DETENER (STOP) (■)           | 19. Botón BUSCAR (SEARCH) (🔍)       |   |
| 8. Botón OK                           | 20. Botón PIN                       |   |
| 9. Botón de Navegación (◀)            | 21. Botón de Navegación (▶)         |   |
| 10. Botón de CONFIGURACIÓN (SETUP)    | 22. Botón de Navegación (▼)         |   |
| 11. Teclado Numérico (0-10)           | 23. Botón de VIDEO                  |   |
| 12. 10+ Botón                         | 24. Botón REPRODUCIR/PAUSA          |   |

CONTROL REMOTO, NO. 2B-2D081J01B-76\*  
TAPA DE LA PILA. PIEZA NO. 2B-2D081J01B-76RBD\*  
\*Pieza reemplazable por el consumidor (Vea al final del manual para ordenar.)

## CONEXIONES

### Conexión del DVD al televisor

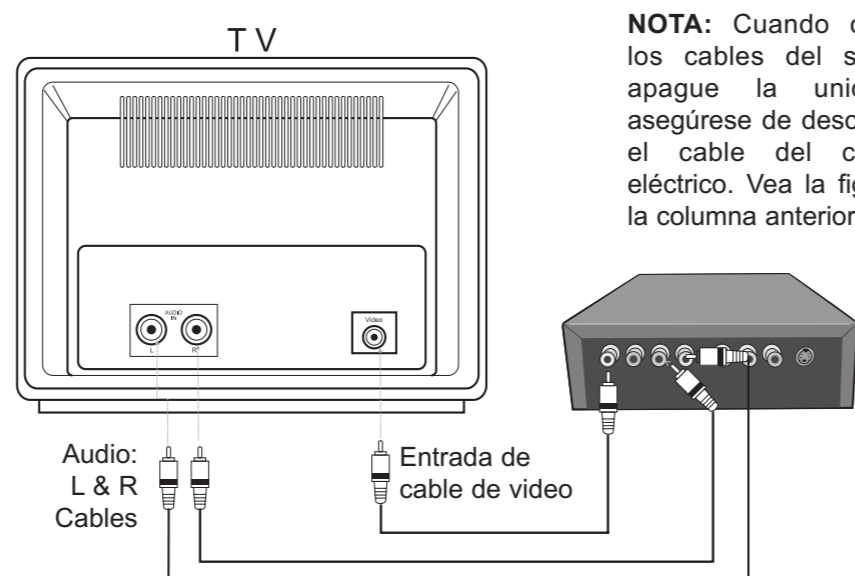

**NOTA:** Cuando conecte los cables del sistema, apague la unidad y asegúrese de desconectar el cable del contacto eléctrico. Vea la figura en la columna anterior.

- Conecte los cables de audio izquierdo y derecho a los conectores de salida de audio correspondientes en la parte posterior del reproductor de DVD. Conecte los otros extremos a los conectores de entrada izquierdo y derecho en el televisor. También puede usar la Salida digital coaxial como se describe en la siguiente columna.
- Conecte el cable de video. (Seleccione una de las siguientes conexiones para video.)  
**(BUENO) BÁSICO:** Conecte el cable de video al conector de salida de video en la parte posterior del reproductor de DVD. Conecte el otro extremo al conector de entrada de video en el televisor.  
**(MUY BUENO) S-VIDEO (no se muestra):** Conecte el cable de S-Video al conector de S-VIDEO en la parte posterior del reproductor de DVD. Conecte el otro extremo al conector de S-Video en el televisor.  
**(MEJOR) SALIDA DE VIDEO PROGRESIVO (Y, PB, PR):** Use estos conectores para conectar la unidad a un televisor con conectores de entrada de video progresivo, presione el botón de HDMI/PS para seleccionar la resolución compatible del televisor. El escaneo progresivo es un sistema de escaneo de video que muestra en una sola pasada todas las líneas de un cuadro, a diferencia del sistema tradicional de escaneo entrelazado. Esta conexión brinda una calidad óptima. Para asegurar una calidad máxima en la imagen, utilice tres cables para video para las conexiones. Tome en cuenta que es esencial que las conexiones con código de color coincidan con un televisor compatible.



### Conexión del DVD a un Sistema de Home Theater

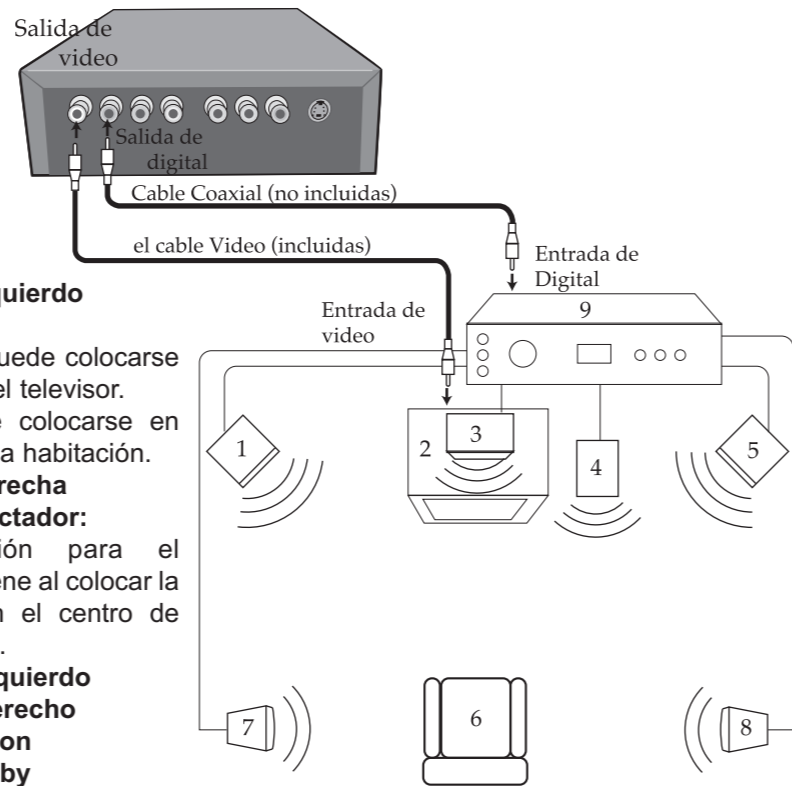

- Altavoz frontal izquierdo
- Televisor
- Altavoz central: puede colocarse encima o debajo del televisor.
- Ultragraves: puede colocarse en cualquier parte de la habitación.
- Altavoz frontal derecha
- Posición del espectador: la mejor posición para el espectador se obtiene al colocar la silla, sofá, etc. en el centro de todos los altavoces.
- Altavoz trasero izquierdo
- Altavoz trasero derecho
- Amplificador AV con Decodificador Dolby Digital/Decodificador DTS

Coloque los altavoces ultragraves, frontales, traseros y centrales en los lugares como se muestra o describe aquí. Después de ubicarlos correctamente, ejecute la prueba de tono en el Amplificador AV y ajuste los controles de volumen hasta lograr el sonido deseado. Para lograr un mejor resultado, siéntese en la posición del espectador y pídale a alguien que ajuste el volumen por usted; eso le permitirá establecer los niveles óptimos.

### NOTAS PARA CONECTAR AL TELEVISOR:

- Si la TV posee una entrada de Video Componente, conecte el reproductor de DVD al cable de componente para mejores resultados, de lo contrario, use el conector S-Video o SALIDA DE VIDEO en el reproductor de DVD.
- Ubique el botón o selector de TV/VIDEO del televisor en VIDEO.
- Cuando conecte el DVD, consulte el manual del propietario del televisor y del sistema de audio, así como este manual.
- Antes de realizar la conexión, asegúrese de que las unidades estén apagadas y desconectadas.
- Conecte el reproductor de DVD directamente a su televisor. Si conecta el reproductor de DVD mediante una videocasetera, se distorsionará la imagen porque los discos DVD están protegidos contra copia.
- Si usa un televisor con opción de pantalla azul, desactive esta opción en el televisor para obtener mejores resultados.
- Si coloca el reproductor de DVD cerca de un sintonizador, se puede distorsionar la transmisión de radio. Si eso sucede, aleje el reproductor de DVD del sintonizador.

## REPRODUCIR DISCOS

### Discos compatibles

Este reproductor de DVD puede reproducir los siguientes tipos de discos: DVD, DVD+/- R, DVD+/- RW, CD de audio, CD/CD-R/RW con archivos MP3 y CD con imágenes Kodak. Antes de introducir un disco en el reproductor, asegúrese de que sea compatible. No se pueden reproducir los siguientes tipos de discos: discos láser, CD-I, CD-ROM (discos de computadora), DVD-ROM o discos grabados usando otras normas de transmisión (por ej. PAL o SECAM) o discos CD-G.



**NOTA:** Es posible que algunos discos no sean compatibles debido al lector láser, a los formatos de grabación y al software usado. Algunas tecnologías y métodos usados para grabar archivos MP3 en discos CD-R/RW pueden impedir una reproducción óptima de dichos archivos al degradar la calidad del sonido y/o la habilidad del reproductor de leer los archivos.

### Codificación regional

El número de región para este reproductor es listado en la parte inferior del jugador.

## OPCIONES BÁSICAS DE REPRODUCCIÓN

### FUNCIONAMIENTO BÁSICO DE DVD/CD

- Conecte el cable de alimentación en la salida una vez que el reproductor de DVD esté conectado a la TV.
- Encienda la TV y de ser necesario, sintonice su Canal de entrada de video.
- Oprima ENCENDIDO/APAGADO (POWER) para encender la unidad; el indicador de Encendido/Modo en espera (On/Standby) cambiará a color verde.
- Oprima el botón ABRIR/CERRAR (OPEN /CLOSE) para abrir la bandeja del disco. Coloque un disco con la etiqueta mirando hacia arriba, sobre la bandeja del disco. Oprima el botón ABRIR/CERRAR (OPEN/CLOSE) nuevamente para cerrar la bandeja; la reproducción comenzará de forma automática.
- Si el Menú aparece, utilice los botones de Navegación (◀, ▶, ▲, ▼) para seleccionar la opción deseada y oprima el botón OK para confirmar.
- Para detener la reproducción, oprima el botón DETENER (STOP) (■). Debido a que la unidad recordará dónde se detuvo (no aplicable en modo CD), simplemente oprima el botón REPRODUCIR/PAUSA (PLAY/PAUSE) ►|| para regresar a la reproducción que ha pausado (regresar a la reproducción). Si el botón DETENER (STOP) (■) se oprime dos veces, la unidad se detendrá completamente. Si el reproductor queda en modo Detener/Pausar (Stop/Pause) por más de diez minutos sin ninguna interacción del usuario, el protector de pantalla se activará en caso que la opción Protector de pantalla está configurada en modo ENCENDIDO (ON). No hay función de reanudar cuando el CD se está reproduciendo.

**BÚSQUEDA (SEARCH):** Durante la reproducción, oprima el botón de Búsqueda (Search) ►► o ◀◀ para adelantar o retroceder el disco a doble velocidad (x2) para localizar una sección específica. Oprima repetidamente y la velocidad aumentará a x4, x8, x16, x32 y regresará a la reproducción normal. El disco adelantará o retrocederá a alta velocidad hasta que oprima el botón REPRODUCIR/PAUSA (PLAY/PAUSE) ►||; la reproducción normal retomará en ese punto.

**PAUSAR (PAUSE):** Oprima el botón REPRODUCIR/PAUSA (PLAY/PAUSE) ►|| mientras se encuentra en Modo reproducción para pausar la imagen. Para regresar a la reproducción normal, oprima el botón REPRODUCIR/PAUSA (PLAY/PAUSE) ►||.

**SALTO (SKIP):** Oprima el botón de Salto (Skip) (⏮) para llevar el disco al comienzo del siguiente capítulo/pista. Oprima el botón de Salto (Skip) (⏭) para llevar el disco al comienzo del capítulo/pista anterior.

**ZOOM:** Oprima el botón LENTO/ACERCAR Y ALEJAR (SLOW/ZOOM) una vez durante los modos de reproducción Normal o Quieto, la unidad se acercará o alejará x2. Oprima una vez más, la unidad se acercará/alejará x4. Utilice los botones de Navegación (◀, ▶, ▲, ▼) para mover la imagen en la pantalla de TV. Oprima el botón LENTO/ZOOM (SLOW/ZOOM) una vez más para cancelar la función de zoom. Esto no está disponible en todos los discos.

**ADELANTAR LENTO (SLOW FORWARD):** Mantenga oprimido el botón LENTO/ZOOM (SLOW/ZOOM) para activar la función de movimiento lento (Slow). Oprima repetidamente y mantenga presionado el botón para adelantar el DVD en velocidad lenta de 1/2, 1/4, 1/8, 1/16, 1/32 y regrese a la reproducción normal. El sonido desaparecerá. Oprima el botón REPRODUCIR/PAUSAR (PLAY/PAUSE) ►|| para regresar a la reproducción normal.

### TÍTULO/CAPÍTULO/BUSCAR HORA (TITLE/CHAPTER/TIME SEARCH) (SÓLO PARA DVD):

Oprima el botón IR A (GOTO) una vez. Oprima los botones de Navegación (◀, ▶) para seleccionar el título, luego utilice el Teclado numérico (0-9) para seleccionar el número de título deseado. Presione OK; la reproducción comenzará inmediatamente. **O** Oprima los botones de Navegación (◀, ▶) para seleccionar el capítulo, luego utilice el Teclado numérico (0-9) para confirmar el número de capítulo deseado (por ejemplo: para el capítulo 12, oprima "1", "2"). Luego oprima el botón OK; la reproducción comenzará inmediatamente. **O** Oprima el botón IR A (GOTO) nuevamente, luego oprima los botones de Navegación (◀, ▶) para seleccionar la hora. Utilice el Teclado numérico (0-9) para seleccionar la hora deseada Hora/Minutos/Segundos (Hour/Minutes/Seconds). Luego oprima el botón OK; la reproducción comenzará inmediatamente.

## MODOS DE REPRODUCCIÓN

### Repetir la Reproducción

Mientras el disco se está reproduciendo, oprima el botón REPETIR (REPEAT) repetidamente para seleccionar el modo de reproducción:

Modos de reproducción de DVD: Repetición de capítulos, de Títulos, TODO, apagado (off)  
Modos de reproducción de CD: Repetición de pista, repetición de TODAS las pistas, apagado (off)  
Modo MP3: Repetición de Pista, repetir TODO, apagado (off)

### Repetición A-B

Mientras se encuentra en el modo de Reproducción, oprima el botón A-B para definir en qué parte desea que inicie la sección. Oprima el botón de Repetición A-B nuevamente para definir dónde desea que finalice la sección, la unidad luego reproducirá el área seleccionada de manera continua. Oprima nuevamente el botón de Repetición A-B para cancelar el modo de Repetición A-B.

## REPRODUCCIÓN DEL PROGAMA

Seleccione hasta 20 Títulos/Capítulos (o pistas del CD) para programar la reproducción como se muestra a continuación:

- Oprima el botón PROGRAMA (PROGRAM), aparecerá la pantalla de programa.
- Seleccione el número de programa deseado (se recomienda comenzar por el 1), luego oprima el botón de Navegación ► para seleccionar la columna de Título. Seleccione el número de título deseado utilizando los botones de Navegación (▲, ▼), luego oprima el botón ENTRAR (ENTER) para confirmar.
- El cursor saltará a la columna de Capítulo. Seleccione el número de capítulo deseado utilizando los botones de Navegación (▲, ▼), luego oprima el botón ENTRAR (ENTER) para confirmar.
- Usted ha programado la primera programación. Repita los pasos 2 y 3 para configurar más programas (hasta 20). Cuando haya finalizado, oprima el botón REPRODUCIR /PAUSAR (PLAY/PAUSE) (►||) para iniciar la reproducción.

## FUNCIONES DE REPRODUCCIÓN AVANZADA

**MARCA DE ÁNGULO:** Mientras se encuentra en el modo Reproducción, oprima el botón ÁNGULO (ANGLE); el número total de ángulos aparecerá en la pantalla. Oprima este botón repetidamente para seleccionar el ángulo deseado; el ángulo cambiará en uno o dos segundos. Esto no está disponible en todos los discos.

**AUDIO (DVD):** Oprima el botón de AUDIO repetidamente para cambiar el idioma del audio. Esta función no está disponible en todos los discos.

**NOTA:** Esta opción está disponible sólo si el disco contiene una cantidad de idiomas o formatos.  
**MUDO (MUTE):** Para silenciar temporalmente el sonido de reproducción, oprima el botón MUDO (MUTE).

**MENÚ DE SUBTÍTULOS:** Oprima el botón SUBTÍTULOS (SUBTITLE) para seleccionar un idioma de subtítulos y encender o apagar dicho menú siempre que la función de subtítulos esté disponible en el disco.

**MENÚ DE TÍTULOS:** Para mostrar el menú títulos, si estuviera disponible en el disco, oprima el botón del menú TÍTULO (TITLE). Luego utilice los botones de Navegación (◀, ▶, ▲, ▼) para seleccionar la opción deseada y oprima el botón REPRODUCIR/ PAUSAR (PLAY/PAUSE) ►||.

**BOTÓN VISUALIZACIÓN EN PANTALLA (OSD):** Cada vez que oprima el botón VISUALIZACIÓN EN PANTALLA (OSD) se visualizará el tiempo transcurrido y el tiempo restante de un disco en reproducción. Cada vez que oprima el botón VISUALIZACIÓN EN PANTALLA (OSD), el tiempo correrá dependiendo del modo de reproducción según se muestra a continuación:

	DVD	CD
Si oprime 1 vez	Tiempo transcurrido del Título	Tiempo único transcurrido
Si oprime 2 veces	Tiempo restante del Título	Tiempo único restante
Si oprime 3 veces	Tiempo transcurrido del Capítulo	Tiempo transcurrido total
Si oprime 4 veces	Tiempo restante del Capítulo	Tiempo restante total
Si oprime 5 veces	Modo de audio (Audio Mode)	Apagado (Off )
Si oprime 6 veces	Apagado (Off )	

**MP3:** El Botón VISUALIZACIÓN EN PANTALLA (OSD) no funciona cuando se inserta un disco MP3.

## REPRODUCCIÓN DE MP3

### REPRODUCCIÓN DE UN MP3

El MP3 es un archivo con formato de audio que comprime música grabada. La ventaja principal del formato mp3 es la capacidad de guardar pistas de música con calidad CD en archivos comprimidos y de fácil utilización para el usuario, en una computadora.

- Antes de insertar un disco, verifique que es compatible con el reproductor:
- Oprima el botón ENCENDIDO/APAGADO (POWER) para encender la unidad; el indicador Encendido/Modo en espera (On/Standby) cambiará a color verde y abra la bandeja del disco oprimiendo el botón ABRIR/CERRAR (OPEN/CLOSE).
  - Coloque el disco en la bandeja con el lado impreso hacia arriba y ciérrala; la reproducción comenzará automáticamente.
  - Si desea seleccionar una carpeta/pista, entonces oprima el botón DETENER (STOP) (■) para detener la reproducción. Seleccione una carpeta utilizando los botones de Navegación (▲, ▼), luego oprima el botón OK para visualizar el contenido de la carpeta. Seleccione una pista utilizando los botones de Navegación (▲, ▼) luego oprima el botón OK para comenzar la reproducción.
  - Para regresar a la lista de carpetas, oprima los botones de Navegación (◀).
  - Para las funciones Salto (Skip) y Búsqueda (Search), consulte las opciones básicas de reproducción.
  - Ingrese en la pista/archivo utilizando el teclado numérico para seleccionar directamente y reproducir un archivo (por ejemplo para la pista 12, oprima los botones "10", "2").