

**GARANTÍA LIMITADA - CLAVADORA HUSKY DE CAMPBELL HAUSFELD DE ROLLOS DE CLAVOS PARA TECHOS**

1. DURACIÓN: Desde la fecha de compra por parte del comprador original, según se detalla: 1 (un) año.
  2. QUIEN OTORGA ESTA GARANTIA (EL GARANTE: Campbell Hausfeld / The Scott Fetzer Company 100 Production Drive, Harrison, Ohio 45030 Teléfono: (800) 543-6400
  3. QUIEN RECIBE ESTA GARANTIA (EL COMPRADOR): El comprador original (que no sea un revendedor) del producto Campbell Hausfeld.
  4. PRODUCTOS CUBIERTOS POR ESTA GARANTIA: Cualquier clavadora, grapadora, herramienta neumática, pistola pulverizadora, inflador o accesorio neumático suministrado o fabricado por el Garante.
  5. COBERTURA DE LA GARANTIA: Los defectos substanciales de material y fabricación que ocurran dentro del periodo de validez de la garantía.
  6. LO QUE NO ESTA CUBIERTO POR ESTA GARANTIA:
    - A. Las garantías implícitas, incluyendo aquellas de comercialidad E IDONEIDAD PARA FINES PARTICULARES, ESTAN LIMITADOS A LO ESPECIFICADO EN EL PARRAFO DE DURACION. Si este producto es empleado para uso comercial, industrial o para renta, la garantía será aplicable por noventa (90) días a partir de la fecha de compra. En algunos estados no se permiten limitaciones a la duración de las garantías implícitas, por lo tanto, en tales casos esta limitación no es aplicable.
    - B. CUALQUIER PERDIDA DAÑO INCIDENTAL, INDIRECTO O CONSECUENTE QUE PUEDA RESULTAR DE UN DEFECTO, FALLA O MALFUNCIONAMIENTO DEL PRODUCTO CAMPBELL HAUSFELD. En algunos estados no se permite la exclusión o limitación de daños incidentales o consecuentes, por lo tanto, en tales casos esta limitación o exclusión no es aplicable
    - C. Cualquier falla que resulte de un accidente, abuso, negligencia o incumplimiento de las instrucciones de funcionamiento y uso indicadas en el (los) manual(es) que se adjunta(n) al producto. Dichos accidentes, abusos por parte del comprador, o falta de operar el producto siguiendo las instrucciones del manual de instrucciones suministrado también debe incluir la desconexión o modificación de los instrumentos de seguridad. Si dichos instrumentos de seguridad son desconectados, la garantía quedaría cancelada.
    - D. Los ajustes normales explicados en el(los) manual(es) suministrado(s) con el producto.
    - E. Artículos o servicios normalmente requeridos para el mantenimiento del producto, tales como: anillos en O, resortes, amortiguadores, defensas, hojas de impulsor, fusibles, baterías, empaques, almohadillas o sellos, boquillas de fluido, agujas, boquillas para rociar arena, lubricantes, mangueras de material, elementos filtrantes, álabes de motores, abrasivos, hojillas, discos para cortar, cinceles, retenes para cinceles, cortadores, collarines, mandriles, mordazas para remachadoras, brocas para desarmadores, almohadillas para lijar, soportes de almohadillas, mecanismo de impacto o cualquier otro artículo desgastable que no se haya enumerado específicamente . Estos artículos sólo estarán cubiertos bajo esta garantía por noventa (90) días a partir de la fecha de compra original. Los artículos subrayados sólo están garantizados por defectos de material o fabricación.
    - F. Defectos estéticos que no interfieran con la función del producto
  7. RESPONSABILIDADES DEL GARANTE BAJO ESTA GARANTIA: Reparar o reemplazar, como lo decida el Garante, los productos o componentes que estén defectuosos, se hayan dañado o hayan dejado de funcionar adecuadamente, durante el período de validez de la garantía
  8. RESPONSABILIDADES DEL COMPRADOR BAJO ESTA GARANTIA:
    - A. Suministrar prueba fechada de compra y la historia de mantenimiento del producto.
    - B. Entregar o enviar el producto o componente Campbell Hausfeld al Centro de Servicio autorizado Campbell Hausfeld más cercano. Los gastos de flete, de haberlos, deben ser pagados por el comprador.
    - C. Seguir las instrucciones sobre operación y mantenimiento del producto, tal como se indica(n) en el (los) manual(es) del propietario
  9. CUANDO EFECTUARA EL GARANTE LA REPARACION O REEMPLAZO CUBIERTO BAJO ESTA GARANTIA: La reparación o reemplazo dependerá del flujo normal de trabajo del centro de servicio y de la disponibilidad de repuestos.
- Esta garantía limitada es válida sólo en los EE.UU., Canadá y México y otorga derechos legales específicos. Usted también puede tener otros derechos que varían de un Estado a otro. o de un país a otro.

See Warranty on page 8 for important information about commercial use of this product.

Operating Instructions

H DN16450AV

Please read and save these instructions. Read carefully before attempting to assemble, install, operate or maintain the product described. Protect yourself and others by observing all safety information. Failure to comply with instructions could result in personal injury and/or property damage! Retain instructions for future reference.

# HUSKY Coil Roofing Nailer

**Description**

This nailer is designed for roofing (asphalt and fiberglass shingles), reroofing, and sheathing installation. Features include: convenient top loading magazine which holds up to 120 nails, an adjustable shingle guide, a rubber handle grip, an adjustable depth of drive mechanism and adjustable exhaust.

**Table of Contents**

Unpacking .....1  
 Safety Guidelines .....1  
 General Safety Information .....1  
 Nailer Components and Specifications .....2  
 Operation .....3  
 Recommended Hookup .....3  
 Maintenance .....6  
 Interchange Information .....6  
 Troubleshooting Chart .....7  
 Warranty .....8

**Unpacking**

After unpacking the unit, inspect carefully for any damage that may have occurred during transit. Make sure to tighten fittings, bolts, etc., before putting unit into service.

**Safety Guidelines**

This manual contains information that is very important to know and understand. This information is provided for SAFETY and to PREVENT

EQUIPMENT PROBLEMS. To help recognize this information, observe the following symbols.

**⚠ DANGER** Danger indicates an imminently hazardous situation which, if not avoided, WILL result in death or serious injury.

**⚠ WARNING** Warning indicates a potentially hazardous situation which, if not avoided, COULD result in death or serious injury.

**⚠ CAUTION** Caution indicates a potentially hazardous situation which, if not avoided, MAY result in minor or moderate injury.

**NOTICE** Notice indicates important information, that if not followed, may cause damage to equipment.

**NOTE:** Information that requires special attention.

**General Safety Information**

**CALIFORNIA PROPOSITION 65**

**⚠ WARNING** This product or its power cord may contain chemicals known to the State of California to cause cancer and birth defects or other reproductive harm. Wash hands after handling.

**⚠ WARNING** You can create dust when you cut, sand, drill or grind materials such as wood, paint, metal, concrete, cement, or other masonry. This dust often contains chemicals known to cause cancer, birth

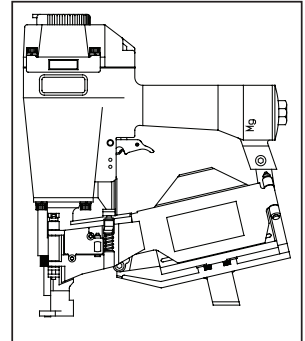

Figure 1 - Model HDN16450AV

Locate model and date code on tool and record below:  
 Model No. \_\_\_\_\_  
 Serial No. \_\_\_\_\_  
 Retain these numbers for future reference.

defects, or other reproductive harm. Wear protective gear.

**GENERAL SAFETY**

This manual contains safety, operational and maintenance information.

Read this manual and understand all safety warnings and instructions before operating the nailer. Contact your Husky representative if you have any questions.



**REMINDER: Keep your dated proof of purchase for warranty purposes! Attach it to this manual or file it for safekeeping.**

**General Safety Information (Continued)**

**⚠ WARNING** Excessive exposure to vibration, working in awkward positions and repetitive work motions can cause injury to hands and arms. Stop using any tool if discomfort, numbness, tingling or pain occur and consult a physician.

**OPERATOR'S RESPONSIBILITY:**

Before operating the nailer, read and understand all safety warnings and labels. Follow the operating instructions outlined in this manual.

**EMPLOYER'S RESPONSIBILITY:**

Distribute this instruction manual to all users before allowing use of the nailer. Ensure all operators read, understand and follow all safety warnings, labels and instructions outlined in this manual.

**⚠ DANGER** Danger indicates an imminently hazardous situation which, if not avoided, will result in death or serious injury.

- Do not use any type of flammable gases or oxygen as a power source for the nailer. Use filtered, lubricated, regulated compressed air only. Use of a compressed gas instead of compressed air may cause the nailer to explode which will cause death or serious personal injury.
- Do not exceed maximum operating pressure of the nailer (120 psi). The nailer will not function properly. Do not use a compressed



air source capable of more than 200 psi. The nailer could explode which will cause death or serious personal injury.

- Never use gasoline or other flammable liquids to clean the nailer. Never use the nailer in the presence of flammable liquids or gases. Vapors could ignite by a spark and cause an explosion which will result in death or serious personal injury.
- Always remain in a firmly balanced position when using or handling the nailer.
- Do not modify or disable the Work Contact Element (WCE). Do not tie or tape the WCE or trigger in a depressed position. Death or serious personal injury could result.
- Do not touch the trigger unless driving nails. Never attach air line to nailer or carry nailer while touching the trigger. The tool could eject a fastener which will result in death or serious personal injury.



**⚠ WARNING** Warning indicates a potentially hazardous situation which, if not avoided, COULD result in death or serious injury.

- Always disconnect nailer from air line before clearing jams, adjusting or

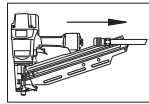

servicing the nailer, relocating the nailer, or when the nailer is not in use. Always reconnect the air line BEFORE loading any fasteners. The nailer could eject a fastener causing death or serious personal injury.

- Protect your eyes and ears. Wear Z87 safety glasses, with side shields. Wear hearing protection. Employers and users are responsible for ensuring the user or anyone near the nailer wears this safety protection. Serious eye injury or permanent hearing loss could result.
- Do not use a check valve or any other fitting which allows air to remain in the nailer. Death or serious personal injury could occur.
- Never place hands or any other body parts in the nail discharge area of the nailer. The nailer might eject a fastener and could result in death or serious personal injury.
- Never carry the nailer by the air hose or pull the hose to move the nailer or a compressor. Keep hoses away from heat, oil and sharp edges. Replace any hose that is damaged, weak or worn. Personal injury or tool damage could occur.
- Always assume the nailer contains nails. Never use the nailer as a toy. Do not engage in horseplay. Always keep others at a safe distance from the work area in case of accidental

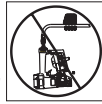
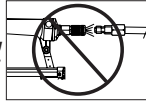

**Nailer Components And Specifications**

- REQUIRES:** 4.5 SCFM with 25 nails per minute @ 90 psi
- AIR INLET:** 1/4" NPT
- NAIL SIZE RANGE:** 7/8" to 1-3/4"
- MAGAZINE CAPACITY:** 120 Nails per load
- SHANK DIAMETER:** .120" Diameter
- WEIGHT:** 5 lbs., 8 oz.
- LENGTH:** 10 1/8"
- HEIGHT:** 11 1/2"
- MAXIMUM PRESSURE:** 120 psi
- PRESSURE RANGE:** 70 - 120 psi

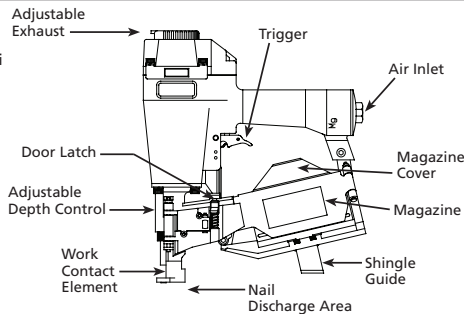

**Tabla de Identificación de Problemas**

**⚠ ADVERTENCIA** Deje de usar la clavadora inmediatamente si alguno de los siguientes problemas ocurre. repuestos. Podría resultado le heridas graves. Cualquier reparación o reemplazo de piezas los debe hacer un técnico calificado personal de un centro autorizado de servicio.

Síntoma	Causa(s) Posible(s)	Medida Correctiva
Hay una fuga de aire en el área de la válvula del gatillo	1. Los anillos en O de la cubierta de la válvula del gatillo están dañados	1. Debe reemplazar los anillos en O & chequear el funcionamiento del elemento de funcionamiento al contacto
Hay una fuga de aire entre la cubierta y la boquilla	1. Los tornillos de la cubierta están flojos 2. Los anillos en O están dañados 3. La defensa está dañada	1. Debe apretar los tornillos 2. Debe reemplazar los anillos en O 3. Debe reemplazar la defensa
Hay una fuga de aire entre la cubierta y la tapa	1. Los tornillos están flojos 2. El empaque está dañado	1. Debe apretar los tornillos 2. Debe reemplazar el empaque
La clavadora deja de clavar un clavo	1. La defensa está desgastada 2. La boquilla está sucia 3. La suciedad o daños evitan el desplazamiento libre de los clavos o el mecanismo de impulso en el cargador 4. El resorte del mecanismo de impulso está dañado 5. El flujo de aire hacia la clavadora es inadecuado 6. El anillo en O del pistón está desgastado o le falta lubricación 7. Los anillos en O de la válvula del gatillo están dañados 8. Hay fugas de aire 9. Hay una fuga en el empaque de la tapa	1. Debe reemplazar la defensa 2. Debe limpiar el canal del sistema de impulso 3. Debe limpiar el cargador 4. Debe reemplazar el resorte 5. Chequee las conexiones, la manguera o el compresor 6. Debe reemplazar los anillos en O. Lubríquelos. 7. Debe reemplazar los anillos en O 8. Debe apretar los tornillos y las conexiones 9. Debe reemplazar el empaque
La clavadora funciona lentamente o pierde su potencia	1. La clavadora no está bien lubricada 2. El resorte de la tapa del cilindro está roto 3. El orificio de salida de la tapa está obstruido	1. Necesita lubricar la clavador 2. Debe reemplazar el resorte 3. Debe reemplazar las partes internas dañadas
Hay clavos atascados en la clavadora	1. La guía del mecanismo de impulso está desgastada 2. Los clavos no son del tamaño adecuado. 3. Los clavos están doblados 4. Los tornillos del cargador o de la boquilla están flojos 5. El mecanismo de impulso está dañado	1. Debe reemplazar la guía 2. Debe usar los clavos recomendados para esta clavadora 3. Reemplácelos con clavos en buenas condiciones 4. Debe apretar los tornillos 5. Debe reemplazar el mecanismo de impulso de clavos
Hay una fuga de aire en el vástago de la válvula del gatillo	1. Los anillos en O o los sellos están dañados	1. Debe reemplazar los anillos en O o los sellos
<b>CLAVADORES DE BOBINA</b>		
El clavador omite clavar un clavo o no alimenta los clavos adecuadamente	1. Pistón de alimentación de clavos está seco 2. Juntas tóricas dañadas en el pistón de alimentación de clavos. 3. Verificar atascamiento del trinquete 4. Parte inferior del cargador no está ajustada correctamente 5. Alambres soldados en la bobina de clavos están rotos	1. Lubricar el pistón con lubricante extraligero 2. Reemplazar las juntas tóricas. Revisar el tope y el resorte. Lubricar el conjunto 3. Verificar el trinquete y el resorte de la puerta 4. La parte inferior del cargador debe ser ajustada de acuerdo al largo de los clavos usados 5. No utilice los clavos
Los clavos están bloqueados en el cargador	1. Tamaño incorrecto de los clavos 2. Alambres soldados en la bobina de clavos están rotos	1. Debe usar los clavos recomendados para el clavador 2. No utilice los clavos

**Funcionamiento (Continued)**

desenrollar suficientes clavos hasta alcanzar el trinquete de avance. El primer clavo debe colocarse delante del diente delantero en el trinquete de avance, en el canal del expulsador y las cabezas de los clavos deben estar en la ranura de la nariz del clavador.

5. Cierre el retén y la tapa del cargador.

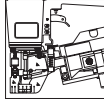

6. Para descargarla haga lo contrario que para cargarla, excepto que siempre debe desconectar la manguera de aire antes de comenzar.

**AJUSTE DE LA GUÍA PARA TEJAS DE MADERA**

1. Desconecte la clavadora de la fuente de suministro de aire.
2. Afloje los dos tornillos de la guía que se encuentran bajo el cargador.
3. Coloque la guía contra el borde delantero de la teja.

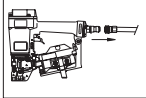

4. Ajuste la guía de tejas hasta lograr la exposición deseada para la teja.
5. Apriete los dos tornillos de la guía para tejas de madera.

**QUE HACER CUANDO LA CLAVADORA TENGA UN CLAVO ATASCADO**

1. Desconecte la clavadora de la fuente de suministro de aire.

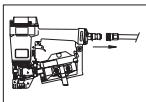

2. Tire el retén de la portezuela hacia abajo y abra la tapa del cargador.
3. Saque los clavos de la nariz del clavador.

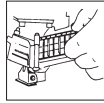
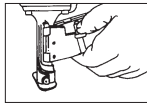

4. Sujete el clavo atascado con unas pinzas y extraígalo del clavador.

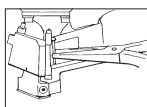

**METODO ALTERNO:**

1. Inserte un destornillador en la nariz del clavador. Empuje hacia arriba la hoja del expulsador a fin de liberar el clavo atascado.
2. Sujete el clavo con unas pinzas y sáquelo del clavador.

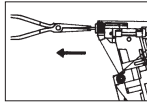
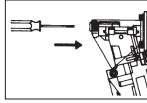

**Mantenimiento**

**LIMPIEZA DEL CLAVADOR**

1. Desconectar el suministro de aire del clavador.
2. Limpie las acumulaciones de alquitrán con aceite combustible kerosén #2 o con combustible diesel. No permita que el combustible penetre en el cilindro del expulsador pues se puede causar daño. Seque completamente el clavador antes de usarlo.

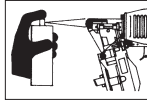
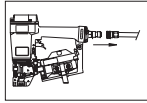

**SERVICIO TÉCNICO**

Si desea hacer alguna pregunta referente a la reparación u operación de las clavadoras, sírvase llamar a nuestro número especial, 1-800-543-6400.

**REPUESTOS**

**⚠ ADVERTENCIA**

Use solamente partes de repuesto Husky originales. Nunca sustituya las partes. No use partes modificadas o partes que no den un rendimiento equivalente al equipo original. El rendimiento de las herramientas, la seguridad y la duración pueden verse reducidos. Cuando ordene partes de repuesto o sujetadores, especifique el número de la parte.

**PARA REPARAR LA CLAVADORA**

Las reparaciones de la clavadora las debe hacer SOLAMENTE un técnico calificado que tenga experiencia.

**PARA COLOCARLE LOS SELLOS**

Cada vez que repare una clavadora deberá limpiarle y lubricarle las partes internas. Le recomendamos que use Parker O-lube o un lubricante equivalente en todos los anillos en O. A cada anillo en O se le debe dar un baño de lubricante para anillos antes de instalarlos. Igualmente, deberá ponerle un poco de aceite a todas las piezas que se mueven y muñones. Finalmente, después de haberla ensamblado y antes de probar la herramienta deberá ponerle unas cuantas gotas de aceite sin detergente 30W u otro aceite similar, en las líneas de aire.

**General Safety Information (Continued)**

discharge of nails. Never point the nailer at anyone. Accidental triggering of the nailer could result in death or serious personal injury.

- Do not drive a nail on top of other nails. The nail could glance and cause death or a serious puncture wound.
- Do not operate or allow anyone else to operate the nailer if any warnings or warning labels are not legible. Warnings or warning labels are located on the nailer magazine and body.
- Never leave the nailer unattended or connected to an air compressor when not in use. Serious personal injury can occur if someone picks up and uses the nailer without knowing the correct way to operate the nailer.
- Do not drop or throw the tool. Dropping or throwing the tool can result in damage that will make the tool unusable or unsafe. If the tool has been dropped or thrown, examine the tool closely for bent, cracked or broken parts and air leaks. STOP and repair before using or serious injury could occur.

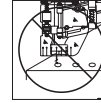

- **⚠ CAUTION** Caution indicates a potentially hazardous situation which, if not avoided, MAY result in minor or moderate injury.
- Do not modify or alter the nailer or any nailer parts. Do not use the

nailer if any shields or guards are removed or altered. Do not use the nailer as a hammer. Personal injury or tool damage may occur.

- Avoid long extended periods of work with the nailer. Stop using the nailer if you feel pain in hands or arms.
- Always check that the Work Contact Element (WCE) is operating properly. A nail could accidentally be driven if the WCE is not working properly. Personal injury may occur (See "Checking the Work Contact Element" Section).
- Disconnect air supply and release tension from the pusher before attempting to clear jams because fasteners can be ejected from the front of the nailer. Personal injury may occur.

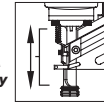

**NOTICE** Notice indicates important information, that if not followed, may cause damage to equipment.

- Avoid using the nailer when the magazine is empty. Accelerated wear on the nailer may occur.
- Clean and check all air supply hoses and fittings before connecting the nailer to an air supply. Replace any damaged or worn hoses or fittings. Tool performance or durability may be reduced.
- Air compressors providing air to the nailer should follow the requirements established by the American National Standards Institute Standard B19.3-1991; Safety Standard for Compressors for Process Industries. Contact your air compressor manufacturer for information.

**Operation**

Read this manual and understand all safety warnings and instructions before operating the nailer.

**LUBRICATION**

This nailer requires lubrication before using the nailer for the first time and before each use. If an inline oiler is used, manual lubrication through the air inlet is not required on a daily basis.

**NOTICE** The work surface can become damaged by excessive lubrication. Proper lubrication is the owner's responsibility. Failure to lubricate the nailer properly will dramatically shorten the life of the nailer and void your warranty.

1. Disconnect the air supply from the nailer to add lubricant.

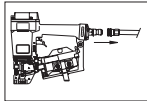

2. Turn the nailer so the air inlet is facing up. Place 4-5 drops of 30 W non-detergent oil into air inlet. Do not use detergent oils, oil additives, or air tool oils. Air tool oils contain solvents which will damage the nailer's internal components.



3. After adding oil, run nailer briefly. Wipe

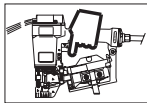

**Recommended Hookup**

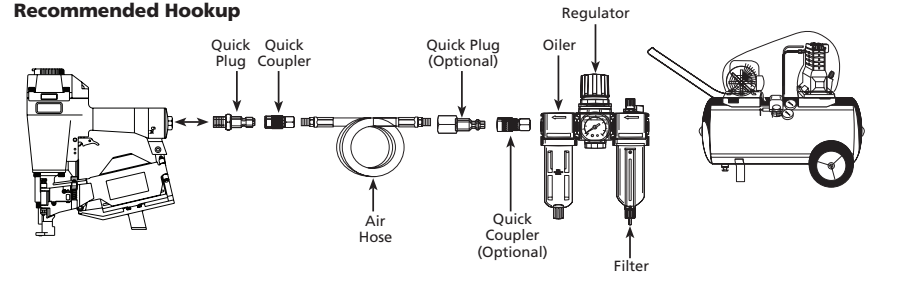

**INFORMACIÓN DE INTERCAMBIO**

Los clavos usados con la clavadora para acabado HDN16450 de Husky también se pueden usar con las clavadoras Rollo de techado ATRO, Bostitch RN45, N12B, Hitachi NV45AB, Porter Cable RN175, Sears 18324 y Senco SCN200R.

**Operation (Continued)**

Remove any excess oil from the cap exhaust.

**RECOMMENDED HOOKUP**

The illustration below shows the recommended hookup for the nailer.

1. The air compressor must be able to maintain a minimum of 70 psi when the nailer is being used. An inadequate air supply can cause a loss of power and inconsistent driving.

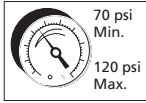

2. An oiler can be used to provide oil circulation through the nailer. A filter can be used to remove liquid and solid impurities which can rust or "gum up" internal parts of the nailer.

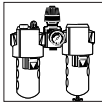

3. Use 3/8" air hoses with a minimum working pressure of 200 psi. Use 1/2" air hoses for 50' run or longer. For better performance, install a 3/8" quick plug (1/4" NPT threads) with an inside diameter of .315" (8mm) on the nailer and a 3/8" quick coupler on the air hose.

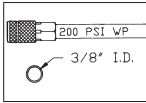

4. Use a pressure regulator on the compressor, with an operating pressure of 0 - 125 psi. A pressure regulator is required to control the operating pressure of the nailer between 70 and 120 psi.

**OPERATIONAL MODES**

**Note:** This framing nailer is shipped with the BLACK single cycle mode trigger installed.

**WARNING** Always know the operational mode of the nailer before using. Failure to know the operational mode could result in death or serious personal injury.

This nailer may be operated in the "Single Cycle" or the "Bottom Trip" mode. The nailer is delivered in the single cycle mode. A separate 'red' trigger for "Bottom Trip" mode is included with tool as an accessory.

**SINGLE CYCLE MODE**

When the black trigger is installed, nailer is in single cycle mode. This method is recommended when precise nail placement is required. Operation in this mode requires trigger to be pulled each time a nail is driven. Nailer can be actuated by depressing the Work Contact Element (WCE) against work surface followed by pulling the trigger.

The trigger must be released after each fastener is driven to allow tool to reset. Since the tool can only be actuated by first removing the finger from the trigger, this is considered to be a more restrictive mode of operation, suitable for less experienced users.

**BOTTOM TRIP MODE**

When the red trigger is installed, the nailer is in bottom trip mode. This method is recommended when less precise nail placement is required. Operation in this mode requires trigger to be depressed with nailer off of the work surface. Then, the nose of the nailer is tapped against the work surface causing a nail to be driven.

Each time the Work Contact Element is depressed, a nail is driven into the work surface. Extreme care should be taken because a nail will be driven when the WCE is pressed against any surface.

Since the tool can be actuated without removing the finger from the trigger, this is considered to be a less restrictive mode, suitable for more experienced users.

**MODE CONVERSION**

To convert the tool from one mode to the other:

1. Remove o-ring on the side of trigger pin.
2. Remove trigger pin, trigger, and trigger spring (if included).
3. Switch out only the trigger.

4. Replace trigger spring (if included), trigger, trigger pin, and o-ring.

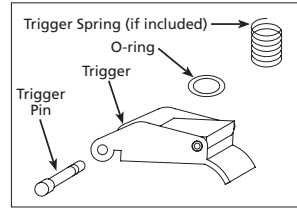

Figure 2 - Mode Conversion

Do not attempt to modify the trigger components in any manner and do not attempt to use any other trigger components other than those intended for this tool.

See the tool manual for further Safety and Operation information.

Contact your Husky representative if you have any questions.

**ADJUSTING NAIL PENETRATION**

The tool is equipped with an adjustable depth of drive feature. This feature allows the user to determine how deep the fastener will be driven into the work surface.

1. Adjust operating pressure so nails are driven consistently. Do not exceed 120 psi.
2. Turn thumbwheel to decrease the gap between tip of WCE and nose to maximize depth; increase the gap to minimize depth.
3. Make sure trigger and work contact element (WCE) move freely up and down without binding or sticking after each adjustment.

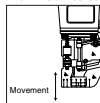

**WORK CONTACT ELEMENT (WCE)**

**CAUTION** Check the operation of the Work Contact Element (WCE) trip mechanism before each use. The WCE must move freely without binding through its entire travel distance. The WCE spring must return the WCE to its fully extended position after being depressed. Do not operate the nailer if the WCE trip mechanism is not

**Funcionamiento (Continued)**

1. Retire el anillo en O que se encuentra a un lado del pasador del gatillo.
2. Retire el pasador del gatillo, el gatillo y el resorte del gatillo (si está incluido).
3. Cambie sólo el gatillo.
4. Vuelva a colocar el resorte del gatillo (si está incluido), el gatillo, el pasador del gatillo y el anillo en O.



Figura 2 - Conversión De Modo

No intente modificar los componentes de gatillo de modo alguno, ni intente usar ningún otro componente de gatillo que no sean los diseñados para esta herramienta.

Vea el manual de la herramienta para obtener más información sobre Seguridad y Funcionamiento. Póngase en contacto con su representante Husky si tiene alguna pregunta.

**CÓMO AJUSTAR LA PENETRACIÓN DEL CLAVO**

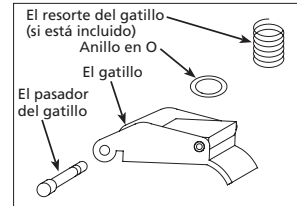
La herramienta viene equipada con un mecanismo clavador de profundidad ajustable. Esto le permite al usuario determinar a qué profundidad se va a clavar en la superficie de trabajo.

1. Ajuste la presión de operación a aquélla que usará con regularidad para clavar los sujetadores. No exceda la presión de operación máxima de la clavadora de 8,27 bar.
2. Gire la ruedecilla para reducir la distancia entre la punta del elemento de contacto WCE y la boquilla para aumentar la profundidad; aumente la distancia para reducir la profundidad.

3. Asegúrese que el gatillo y el Elemento de Contacto de Trabajo se mueven libremente hacia arriba y hacia abajo sin atascarse o pegarse después de cada ajuste.

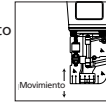

**ELEMENTO DE CONTACTO**

**PRECAUCION** Chequee el funcionamiento del mecanismo del elemento de contacto antes de cada uso. El elemento de contacto se debe desplazar libremente, sin pegarse, a lo largo del área de desplazamiento. El resorte del elemento de contacto debe regresar el elemento de contacto a su posición original totalmente extendido. No use la clavadora si el mecanismo del elemento de contacto no está funcionando adecuadamente. Podría ocasionarle heridas.

1. Desconecte la clavadora de la fuente de suministro de aire.

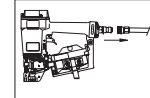

2. Saque todos los clavos del cargador (Vea la Sección Carga- Descarga).

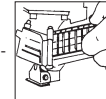

3. Cerciórese de que el gatillo y el elemento de contacto se muevan libremente en ambos sentidos sin atascarse o pegarse.

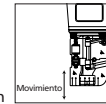

4. Reconecte la clavadora a la fuente de suministro de aire.

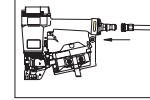

5. Presione el Elemento de Contacto de Trabajo contra la superficie de trabajo sin apretar el gatillo. La clavadora NO DEBE OPERAR. No use la herramienta si opera sin apretar el gatillo. Se pueden producir lesiones personales.

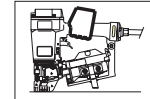

6. Remueva la clavadora de la superficie de trabajo. El Elemento de

Contacto de Trabajo tiene que volver a su posición original. Presione el gatillo. La clavadora NO DEBE OPERAR. No use la herramienta si opera mientras está levantada de la superficie de trabajo.

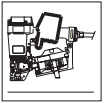

7. Apriete el gatillo y presione el Elemento de Contacto de Trabajo contra la superficie de trabajo. La clavadora DEBE operar si el gatillo de contacto ha sido instalado. La clavadora NO DEBE OPERAR si el gatillo secuencial ha sido instalado.

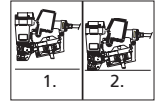

8. Presione el Elemento de Contacto de Trabajo contra la superficie de trabajo. Apriete el gatillo. La clavadora DEBE OPERAR.

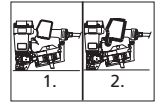

**PARA CARGAR Y DESCARGAR LA CLAVADORA**

1. Siempre conecte la herramienta a la fuente de suministro de aire antes de colocarle los clavos.

2. Tire el retén hacia abajo y abra la portezuela. Abra la tapa del cargador.

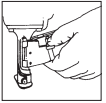

3. Verifique el ajuste del portaclavos. Cambie el ajuste del portaclavos girando la perilla sobre el eje y alcanzando el ajuste correcto: El portaclavos debe ajustarse de acuerdo con el tamaño de los clavos que se usen, de lo contrario la alimentación de clavos no será consistente.



4. Coloque una bobina de clavos en el cargador sobre la barra del cargador. Asegúrese de



**Funcionamiento****CÓMO USAR LA CLAVADORA**

Lea este manual y comprenda todas las medidas de seguridad e instrucciones antes de utilizar la clavadora.

**LUBRICACION**

Esta clavadora requiere lubricación antes de usarse por primera vez y antes de cada uso. Si utiliza un lubricador incorporado a la línea, no tendrá que lubricarla manualmente a diario.

**AVISO**

**La super ficie**

**de trabajo se podría dañar debido a la lubricación excesiva. La lubricación adecuada es la responsabilidad del propietario. Si no lubrica la clavadora adecuadamente, ésta se dañará rápidamente y la garantía se cancelaría.**

1. Desconecte la clavadora de la fuente de suministro de aire para lubricarla.

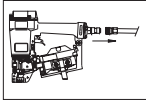

2. Gire la clavadora de modo que la entrada de aire quede mirando hacia arriba.



Agregue de 4 a 5 gotas de aceite no detergente 30W en la entrada de aire. No use aceites detergentes, aditivos de aceite, ni aceites para herramientas neumáticas. Los aceites para herramientas neumáticas contienen solventes que pueden averiar los componentes internos de la clavadora.

3. Después de agregar aceite, haga funcionar la clavadora brevemente. Limpie todo exceso de aceite que salga del escape de la tapa.

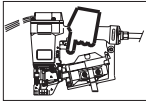
**CONEXION RECOMENDADA**

La ilustración de abajo le muestra la conexión recomendada para la clavadora.

1. El compresor de aire debe tener la capacidad de suministrar un mínimo de 4,83 bar cuando la clavadora esté en uso. Si el suministro de aire

es inadecuado podría haber pérdida de potencia y falta de consistencia en el funcionamiento.



2. Puede utilizar un lubricador para lubricar la clavadora. Igualmente, puede utilizar un filtro para remover las impurezas líquidas y sólidas que podrían oxidar o obstruir las partes internas de la clavadora.

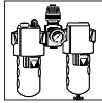

3. Use mangueras de aire de 9,5 mm diseñadas para presiones mínimas de trabajo de 13,79 bar. Use mangueras de aire de 12,7 mm si la longitud de las mismas es de 15,2 m ó más. Para un mejor rendimiento, instale a la clavadora un conector rápido de 9,5 mm (con roscas de 6,4 mm NPT) cuyo diámetro interno sea de 0,315" (8mm) y un acoplador rápido de 9,5 mm a la manguera de aire.

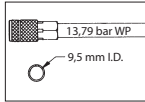

4. Use un regulador de presión (de 0-8,62 bar) en el compresor. Se necesita un regulador de presión para controlar la presión de operación de la clavadora entre 4,83 y 8,27 bar.

**MODOS DE OPERACIÓN**

**Nota:** Esta clavadora para estructuras se envía con el gatillo NEGRO de modo de ciclo único instalado.

**⚠ ADVERTENCIA** Siempre sepa cuál es el modo de operación de la clavadora antes de usarla. Si no sabe, puede ocasionar la muerte o lesiones personales graves.

Las clavadoras pueden ponerse en funcionamiento en el modo de "Ciclo único" o "Disparo inferior". La clavadora opera en el modo de ciclo único. Se incluye un gatillo "rojo" para el modo "Disparo inferior" como accesorio con la herramienta.

**MODO DE CICLO ÚNICO**

Cuando está instalado el gatillo negro, la clavadora está en modo de ciclo único. Se recomienda este método cuando se requiere una colocación precisa de los clavos. La operación en este modo requiere que se tire del gatillo cada vez que se coloque un clavo. La clavadora se puede accionar apretando el elemento de contacto de trabajo contra la superficie de trabajo, y luego, tirando del gatillo o, de lo contrario, la clavadora se puede accionar tirando del gatillo, y luego presionando el elemento de contacto de trabajo contra la superficie de trabajo.

El gatillo deberá soltarse luego de haber clavado cada sujetador para permitir que la herramienta se reajuste.

Como la herramienta sólo puede activarse retirando primero el dedo del gatillo, éste se considera un modo más restrictivo y seguro para usuarios con menos experiencia.

**MODO DE DISPARO INFERIOR**

Cuando está instalado el gatillo rojo, la clavadora está en modo de disparo inferior. Se recomienda este método cuando se requiere una colocación de clavos menos precisa. La operación en este modo requiere que se presione el gatillo con el clavo fuera de la superficie de trabajo. Luego, la nariz de la clavadora se pega contra la superficie de trabajo colocando un clavo.

Cada vez que el elemento de contacto de trabajo (WCE) se presiona, se coloca un clavo en la superficie de trabajo. Se deberá tener extremo cuidado porque siempre se colocará un clavo cuando el WCE se presiona contra cualquier superficie.

Como la herramienta puede activarse sin retirar el dedo del gatillo, éste se considera un modo menos restrictivo, adecuado para usuarios con más experiencia.

Para cambiar a la herramienta nuevamente al modo de ciclo único, fije la palanca en el gatillo en la posición superior.

**CONVERSIÓN DE MODO**

Para convertir la herramienta de un modo al otro:

**Operation (Continued)**

**operating properly. Personal injury may occur.**

1. Disconnect the air supply from the nailer.

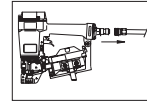

2. Remove all nails from the magazine (see Loading/ Unloading).

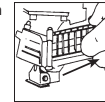

3. Make sure the trigger and Work Contact Element (WCE) move freely up and down without sticking or binding.

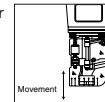

4. Reconnect air supply to the nailer.

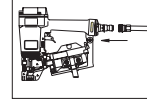

5. Depress the WCE against the work surface without pulling the trigger. The nailer **MUST NOT OPERATE**. Do not use the tool if it operates without pulling the trigger. Personal injury may result.

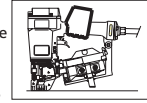

6. Remove the nailer from the work surface. The WCE must return to its original down position. Depress the trigger. The nailer **MUST NOT OPERATE**. Do not use the tool if it operates while lifted from the work surface. Personal injury may result.

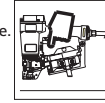

7. Pull the trigger and depress the WCE against the work surface. The nailer **MUST OPERATE**

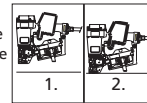

if bump trigger is installed. The nailer **MUST NOT OPERATE** if sequential trigger is installed.

8. Depress the WCE against the work surface. Pull the trigger. The nailer **MUST OPERATE**.

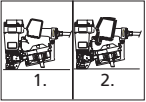
**LOADING/UNLOADING THE NAILER**

1. Always **connect** the tool to the air supply before **loading** fasteners.

2. Pull the door latch down and open the door. Open magazine cover.

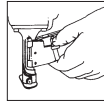

3. Check the nail platform adjustment. Change nail platform settings by turning knob on the post and twisting to the correct setting:



The nail platform must be set for the length of nails to be used or the nails will not feed properly.

4. Load the coil of nails over the post in the magazine. Make sure to uncoil enough nails to reach the feed pawl. The first nail should be placed in front of the front tooth on the feed pawl in the driver channel and the nail heads must be in the slot in the nose.

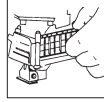

5. Close the magazine cover and door latch.

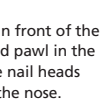

6. Always unload all fasteners before removing tool from service. Unloading is the reverse of loading, except always disconnect the air hose before unloading.

**SHINGLE GUIDE ADJUSTMENT**

1. Disconnect the air supply from the nailer.

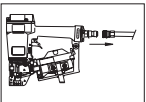

2. Loosen the two screws on the shingle guide under the magazine.

3. Place the shingle guide against the front edge of the shingle.

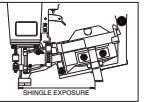

4. Adjust the shingle guide until the desired shingle exposure is achieved.

5. Tighten the two screws on the shingle guide.

**CLEARING A JAM FROM THE NAILER**

1. Disconnect the air supply from the nailer.

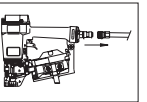

2. Pull the door latch down and open feeder door. Open the magazine cover.

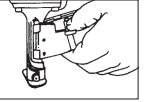

3. Pull nails away from nose area.

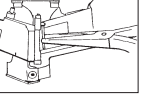

4. Grab the jammed nail with pliers and remove.

**ALTERNATIVE METHOD:**

1. Insert a screwdriver into the nose of the nailer. Push up on the driver blade to free the jammed nail.

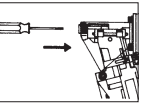

2. Grab the nail with pliers and remove.

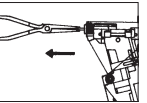



**Informaciones Generales de Seguridad (Continued)**

**INFORMACIONES GENERALES DE SEGURIDAD**

Este manual contiene información sobre seguridad, funcionamiento y mantenimiento.

Lea este manual y cerciórese de que comprende todas las medidas de seguridad e instrucciones antes de usar la clavadora. Comuníquese con un representante de Husky si tiene alguna pregunta.



**ADVERTENCIA**

La exposición excesiva a la vibración, trabajar en posiciones incómodas y los movimientos de trabajo repetitivos pueden causar lesiones a las manos y brazos. Deje de usar cualquier herramienta si aparece incomodidad, cosquilleo o dolor y consulte a un médico.

**RESPONSABILIDAD DEL OPERADOR:**

Antes de operar la clavadora, lea y asegúrese que comprende todas las advertencias de seguridad y las etiquetas. Siga las instrucciones de operación descritas en este manual.

**RESPONSABILIDAD DEL EMPLEADOR:**

Distribuya este manual de instrucciones a todos los usuarios antes de permitirles usar la clavadora. Asegúrese que todos los operadores lean, comprendan y sigan todas las advertencias de seguridad, las etiquetas y las instrucciones descritas en este manual.

**PELIGRO**

indica que hay una situación inmediata que LE OCASIONARIA la muerte o heridas de gravedad.

- No use ningún tipo de gases inflamables u oxígeno para operar la clavadora. Use sólo aire comprimido filtrado, lubricado y regulado. Si se usa gas comprimido en vez de aire comprimido, la clavadora podría explotar y producir la muerte o lesiones personales graves.



- No exceda la presión máxima de trabajo de la clavadora (8,27 bar) ya que ésta no funcionará adecuadamente. No use una fuente de aire comprimido que pueda suministrar más de 13,79 bar. La clavadora podría explotar y producir la muerte o lesiones personales graves.



- Nunca limpie la clavadora con gasolina o ningún otro líquido inflamable. Nunca use la clavadora en la cercanías de líquidos o gases inflamables. Una chispa podría encender los vapores y ocasionar la muerte o heridas graves.



- Siempre colóquese en una posición firme y balanceada para usar o manipular la clavadora.



- No modifique ni deshabilite el Elemento de Contacto de Trabajo. No amarre ni pegue con cinta adhesiva el Elemento de Contacto de Trabajo ni el gatillo en una posición



oprimida. Se puede producir la muerte o lesiones personales graves.

- No toque el gatillo a menos que se estén clavando clavos. Nunca haga arrancar la línea de aire con una clavadora ni mueva la clavadora cuando esté tocando el gatillo. La herramienta podría expulsar un sujetador y producir la muerte o lesiones personales graves.



**ADVERTENCIA** Esto le indica que hay una situación que PODRÍA ocasionarle la muerte o heridas graves.

- Siempre desconecte la clavadora de la tubería de aire antes de despejar atascamientos, ajustar o dar servicio a la clavadora, cuando se vuelva a cargar, o cuando no se está usando. Siempre vuelva a conectar la tubería de aire ANTES de cargar los sujetadores. La clavadora puede expulsar un sujetador y producir la muerte o lesiones personales graves.

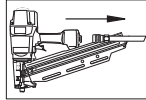

- Protéjase la vista y los oídos. Use anteojos de seguridad Z87, con protección lateral y tápese los oídos adecuadamente. Los patroneros y los usuarios son responsables de que tanto los operarios como otras personas en los alrededores se protejan adecuadamente. De lo contrario podrían sufrir heridas oculares o sordera permanente shields.



- No use una válvula de chequeo o ninguna conexión que permita

**Componentes y Especificaciones de la Clavadora**

- REQUIRE:** 0,12 m<sup>3</sup>/min para clavar 25 clavos por minuto a 6,21 bar
- ENTRADA DE AIRE:** 6,4 mm NPT
- RANGO DE LOS CLAVOS:** 22,2 mm a 4,44 cm
- CAPACIDAD DEL CARGADOR:** 120 clavos por carga
- DIAMETRO DE LA ESPIGA:** 3,05 mm (.120") de diámetro
- PESO:** 2,49 kg
- LONGITUD:** 25,72 cm (10 1/8")
- ALTURA:** 29,21 CM (11 1/2")
- PRESION MAXIMA:** 8,27 bar
- PRESION MAXIMA:** 4,83 - 8,27 bar

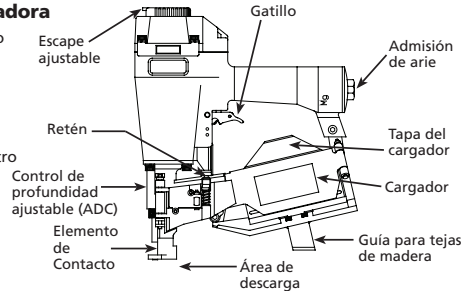

**Troubleshooting Chart**

**WARNING**

Stop using nailer immediately if any of the following problems occur. Serious personal injury could result. Any repairs or replacements must be done by a Qualified Service Person or Authorized Service Center.

Symptom	Possible Cause(s)	Corrective Action
Air leaking at trigger valve	1. O-Rings in trigger valve housing are damaged	1. Replace O-Rings. Check operation of Work Contact Element (WCE)
Air leaking between housing and nose	1. Loose screws in housing 2. Damaged O-Rings 3. Damage to bumper	1. Tighten screws 2. Replace O-Rings 3. Replace bumper
Air leaking between housing and cap	1. Loose screws 2. Damaged gasket	1. Tighten screws 2. Replace gasket
Nailer skips driving nail	1. Worn bumper 2. Dirt in nose piece 3. Dirt or damage prevent nails or pusher from moving freely in magazine 4. Damaged pusher spring 5. Inadequate air flow to nailer 6. Worn O-Ring on piston or lack of lubrication 7. Damaged O-Ring on trigger valve 8. Air leaks 9. Cap gasket leaking	1. Replace bumper 2. Clean drive channel 3. Clean magazine 4. Replace spring 5. Check fitting, hose or compressor 6. Replace and lubricate O-Rings 7. Replace O-Rings 8. Tighten screws and fittings 9. Replace gasket
Nailer runs slow or has loss of power	1. Nailer not lubricated sufficiently 2. Broken spring in cylinder cap 3. Exhaust port in cap is blocked	1. Lubricate nailer 2. Replace spring 3. Replace damaged internal parts
Nails are jammed in nailer	1. Guide on driver is worn 2. Nails are not correct size 3. Nails are bent 4. Magazine or nose screws are loose 5. Driver is damaged	1. Replace guide 2. Use only recommended nails 3. Replace with undamaged nails 4. Tighten screws 5. Replace driver
Air leaking at trigger valve stem	1. O-Rings or seals are damaged	1. Replace O-Rings or seals
<b>COIL NAILERS</b>		
Nailer skips driving nail or does not feed properly	1. Nail feed piston is dry 2. Damaged O-Rings on nail feed piston 3. Chack pawl binding 4. Magazine bottom not set correctly 5. Weld wires in nail coil are broken	1. High speed spindle lubricant needs to be added to piston 2. Replace O-Rings. Check bumper and spring. Lubricate assembly 3. Pawl and spring on door must be checked 4. Magazine bottom must be set for length of nails used 5. Do not use nails
Nails are jammed in magazine	1. Nails are not the correct size 2. Weld wires in nail coil are broken	1. Nails recommended for nailer must be used. Magazine bottom must be set correctly 2. Do not use nails

**LIMITED WARRANTY - HUSKY COIL ROOFING NAILER BY CAMPBELL HAUSFELD**

1. DURATION: From the date of purchase by the original purchaser as follows: One (1) Year.
2. WHO GIVES THIS WARRANTY (WARRANTOR): Campbell Hausfeld / Scott Fetzer Company, 100 Production Drive, Harrison, Ohio, 45030, Telephone: (800) 543-6400
3. WHO RECEIVES THIS WARRANTY (PURCHASER): The original purchaser (other than for purposes of resale) of the Campbell Hausfeld product.
4. WHAT PRODUCTS ARE COVERED BY THIS WARRANTY: Any Campbell Hausfeld nailer, stapler, air tool, spray gun, inflator or air accessory supplied or manufactured by Warrantor.
5. WHAT IS COVERED UNDER THIS WARRANTY: Substantial defects in material and workmanship which occur within the duration of the warranty period.
6. WHAT IS NOT COVERED UNDER THIS WARRANTY:
  - A. Implied warranties, including those of merchantability and FITNESS FOR A PARTICULAR PURPOSE ARE LIMITED FROM THE DATE OF ORIGINAL PURCHASE AS STATED IN THE DURATION. If this product is used for commercial, industrial or rental purposes, the warranty will apply for ninety (90) days from the date of purchase. Some States do not allow limitation on how long an implied warranty lasts, so the above limitations may not apply to you.
  - B. ANY INCIDENTAL, INDIRECT, OR CONSEQUENTIAL LOSS, DAMAGE, OR EXPENSE THAT MAY RESULT FROM ANY DEFECT, FAILURE, OR MALFUNCTION OF THE CAMPBELL HAUSFELD PRODUCT. Some States do not allow the exclusion or limitation of incidental or consequential damages, so the above limitation or exclusion may not apply to you.
  - C. Any failure that results from an accident, purchaser's abuse, neglect or failure to operate products in accordance with instructions provided in the owner's manual(s) supplied with product. Accident, purchaser's abuse, neglect or failure to operate products in accordance with instructions shall also include the removal or alteration of any safety devices. If such safety devices are removed or altered, this warranty is void.
  - D. Normal adjustments which are explained in the owner's manual(s) provided with the product.
  - E. Items or service that are normally required to maintain the product, i.e. o-rings, springs, bumpers, debris shields, driver blades, fuses, batteries, gaskets, packings or seals, fluid nozzles, needles, sandblast nozzles, lubricants, material hoses, filter elements, motor vanes, abrasives, blades, cut-off wheels, chisels, chisel retainers, cutters, collets, chucks, rivet jaws, screw driver bits, sanding pads, back-up pads, impact mechanism, or any other expendable part not specifically listed. These items will only be covered for ninety (90) days from date of original purchase. Underlined items are warranted for defects in material and workmanship only.
  - F. Cosmetic defects that do not interfere with the product's function.
7. RESPONSIBILITIES OF WARRANTOR UNDER THIS WARRANTY: Repair or replace, at Warrantor's option, products or components which are defective, have malfunctioned and/or failed to conform within duration of the warranty period.
8. RESPONSIBILITIES OF PURCHASER UNDER THIS WARRANTY:
  - A. Provide dated proof of purchase and maintenance records.
  - B. Deliver or ship the Campbell Hausfeld product or component to the nearest Campbell Hausfeld Authorized Service Center. Freight costs, if any, must be borne by the purchaser.
  - C. Use reasonable care in the operation and maintenance of the products as described in the owner's manual(s).
9. WHEN WARRANTOR WILL PERFORM REPAIR OR REPLACEMENT UNDER THIS WARRANTY: Repair or replacement will be scheduled and serviced according to the normal work flow at the servicing location, and depending on the availability of replacement parts.

This Limited Warranty applies in the United States, Canada and Mexico only and gives you specific legal rights. You may also have other rights which vary from state to state or country to country.

Ver la Garantía en página 24 para información importante sobre el uso comercial de este producto.

Manual de Instrucciones de Operación y Lista

HDN16450AV

Por favor lea y guarde estas instrucciones. Léalas cuidadosamente antes de tratar de montar, instalar, operar o dar mantenimiento al producto aquí descrito. Protéjase usted mismo y a los demás observando toda la información de seguridad. ¡EI no cumplir con las instrucciones puede ocasionar daños, tanto personales como a la propiedad! Guarde estas instrucciones para referencia en el futuro.

# HUSKY Clavadora de Techado

## Descripción

Esta clavadora ha sido diseñada para la colocación de techos (tejas de asfalto y de fibra de vidrio), reposición de techos e instalación de revestimiento. Entre las características se incluyen: conveniente depósito que se carga por la parte superior y sujeta hasta 120 clavos, guía ajustable de tejas, agarradera del mango de goma, y profundidad ajustable del mecanismo accionador y escape ajustable.

## Índice

Desempaque	17-Sp
Medidas de Seguridad	17-Sp
Informaciones Generales de Seguridad	17-Sp
Componentes y Especificaciones de la Clavadora	18-Sp
Conexión Recomendada	19-Sp
Funcionamiento	20-Sp
Mantenimiento	22-Sp
Información de intercambio	22-Sp
Tabla de Identificación de Problemas	23-Sp
Garantía	24-Sp

## Desempaque

Al desempacar este producto, revíselo con cuidado para cerciorarse de que esté en perfecto estado. Cericíorese de apretar todas las conexiones, pernos, etc. antes de comenzar a utilizar la unidad.

## Medidas de Seguridad

Este manual contiene información que es muy importante que sepa y comprenda. Esta información se la suministramos como medida de SEGURIDAD y para EVITAR PROBLEMAS CON EL EQUIPO. Debe reconocer los siguientes símbolos.

**⚠ PELIGRO** Esto le indica que hay una situación inmediata que LE OCASIONARIA la muerte o heridas de gravedad.

**⚠ ADVERTENCIA** Esto le indica que hay una situación que PODRIA ocasionarle la muerte o heridas de gravedad.

**⚠ PRECAUCION** Esto le indica que hay una situación que PODRIA ocasionarle heridas no muy graves.

**⚠ AVISO** Esto le indica una información importante, que de no seguirlo, le podría ocasionar daños al equipo.

**NOTA:** información que requiere atención especial.

## Informaciones Generales de Seguridad

### PROPOSICIÓN 65 DE CALIFORNIA

**⚠ ADVERTENCIA** Este producto, o su cordón eléctrico, puede contener productos químicos conocidos por el estado de California como causantes de cáncer y defectos de nacimiento u otros daños reproductivos. Lave sus manos después de usar.



Figura 1 - Modelo HDN16450AV

Localice el modelo y el código de fecha en la herramienta y regístrelo debajo:

Modelo No \_\_\_\_\_  
 Número de Serie \_\_\_\_\_  
 Conservar estos números para referencia .

## ⚠ ADVERTENCIA

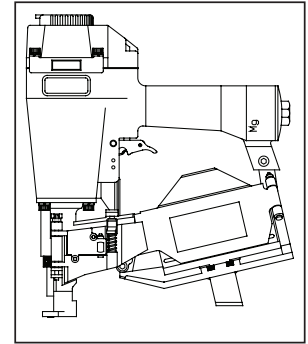
Quando corta lija, taladra o pule materiales como por ejemplo madera, pintura, metal, hormigón, cemento, u otro tipo de mampostería se puede producir polvo. Con frecuencia este polvo contiene productos químicos que se conocen como causantes de cáncer, defectos congénitos u otros daños reproductivos. Use equipo de protección.



**RECORDATORIO:** ¡Guarde su comprobante de compra con fecha para fines de la garantía! Adjúntela a este manual o archívela en lugar seguro.



**GARANTIE LIMITÉE - CLOUEUSE À TOITURE HUSKY PAR CAMPBELL HAUSFELD POUR CLOUS EN BOBINE**

1. DURACIÓN: Desde la fecha de compra por parte del comprador original, según se detalla: 1 (un) año.
  2. QUIEN OTORGA ESTA GARANTIA (EL GARANTE: Campbell Hausfeld / The Scott Fetzer Company 100 Production Drive, Harrison, Ohio 45030 Teléfono: (800) 543-6400
  3. QUIEN RECIBE ESTA GARANTIA (EL COMPRADOR): El comprador original (que no sea un revendedor) del producto Campbell Hausfeld.
  4. PRODUCTOS CUBIERTOS POR ESTA GARANTIA: Cualquier clavadora, grapadora, herramienta neumática, pistola pulverizadora, inflador o accesorio neumático suministrado o fabricado por el Garante.
  5. COBERTURA DE LA GARANTIA: Los defectos substanciales de material y fabricación que ocurran dentro del periodo de validez de la garantía.
  6. LO QUE NO ESTA CUBIERTO POR ESTA GARANTIA:
    - A. Las garantías implícitas, incluyendo aquellas de comercialidad E IDONEIDAD PARA FINES PARTICULARES, ESTAN LIMITADOS A LO ESPECIFICADO EN EL PARRAFO DE DURACION. Si este producto es empleado para uso comercial, industrial o para renta, la garantía será aplicable por noventa (90) días a partir de la fecha de compra. En algunos estados no se permiten limitaciones a la duración de las garantías implícitas, por lo tanto, en tales casos esta limitación no es aplicable.
    - B. CUALQUIER PERDIDA DAÑO INCIDENTAL, INDIRECTO O CONSECUENTE QUE PUEDA RESULTAR DE UN DEFECTO, FALLA O MALFUNCIONAMIENTO DEL PRODUCTO CAMPBELL HAUSFELD. En algunos estados no se permite la exclusión o limitación de daños incidentales o consecuentes, por lo tanto, en tales casos esta limitación o exclusión no es aplicable
    - C. Cualquier falla que resulte de un accidente, abuso, negligencia o incumplimiento de las instrucciones de funcionamiento y uso indicadas en el (los) manual(es) que se adjunta(n) al producto. Dichos accidentes, abusos por parte del comprador, o falta de operar el producto siguiendo las instrucciones del manual de instrucciones suministrado también debe incluir la desconexión o modificación de los instrumentos de seguridad. Si dichos instrumentos de seguridad son desconectados, la garantía quedaría cancelada.
    - D. Los ajustes normales explicados en el(los) manual(es) suministrado(s) con el producto.
    - E. Artículos o servicios normalmente requeridos para el mantenimiento del producto, tales como: anillos en O, resortes, amortiguadores, defensas, hojas de impulsor, fusibles, baterías, empaques, almohadillas o sellos, boquillas de fluido, agujas, boquillas para rociar arena, lubricantes, mangueras de material, elementos filtrantes, álabes de motores, abrasivos, hojillas, discos para cortar, cinceles, retenes para cinceles, cortadores, collarines, mandriles, mordazas para remachadoras, brocas para desarmadores, almohadillas para lijar, soportes de almohadillas, mecanismo de impacto o cualquier otro artículo desgastable que no se haya enumerado específicamente. Estos artículos sólo estarán cubiertos bajo esta garantía por noventa (90) días a partir de la fecha de compra original. Los artículos subrayados sólo están garantizados por defectos de material o fabricación.
    - F. Defectos estéticos que no interfieran con la función del producto
  7. RESPONSABILIDADES DEL GARANTE BAJO ESTA GARANTIA: Reparar o reemplazar, como lo decida el Garante, los productos o componentes que estén defectuosos, se hayan dañado o hayan dejado de funcionar adecuadamente, durante el período de validez de la garantía
  8. RESPONSABILIDADES DEL COMPRADOR BAJO ESTA GARANTIA:
    - A. Suministrar prueba fechada de compra y la historia de mantenimiento del producto.
    - B. Entregar o enviar el producto o componente Campbell Hausfeld al Centro de Servicio autorizado Campbell Hausfeld más cercano. Los gastos de flete, de haberlos, deben ser pagados por el comprador.
    - C. Seguir las instrucciones sobre operación y mantenimiento del producto, tal como se indica(n) en el (los) manual(es) del propietario
  9. CUANDO EFECTUARA EL GARANTE LA REPARACION O REEMPLAZO CUBIERTO BAJO ESTA GARANTIA: La reparación o reemplazo dependerá del flujo normal de trabajo del centro de servicio y de la disponibilidad de repuestos.
- Esta garantía limitada es válida sólo en los EE.UU., Canadá y México y otorga derechos legales específicos. Usted también puede tener otros derechos que varían de un Estado a otro, o de un país a otro.

Voir la Garantie à la page 16 pour de l'information importante sur l'utilisation commerciale de ce produit.

Instructions d'Utilisation

H DN16450AV

*Vous devez lire et conserver ces instructions. Lire attentivement avant de commencer à assembler, installer, faire fonctionner ou entretenir l'appareil décrit. Protégez-vous et les autres en observant toutes les informations sur la sécurité. Négliger d'appliquer ces instructions peut résulter en des blessures corporelles et/ou en des dommages matériels ! Conserver ces instructions pour références ultérieures.*

# HUSKY Cloueuse À Toiture

**Description**

Cette cloueuse est conçue pour les travaux de couverture (bardeaux d'asphalte et de fibre de verre), pour les réparations de couverture et l'installation de revêtements. Caractéristiques: chargement facile du magasin par le dessus, capacité de 120 clous, guide réglable pour le positionnement des bardeaux, poignée antidérapante en caoutchouc, réglage de pénétration des clous et Échappement réglable.

**Table des matières**

Déballage .....	9-Fr
Directives de Sécurité .....	9-Fr
Généralités sur la Sécurité .....	9-Fr
Pièces Détachées et Spécifications de la Cloueuse .....	10-Fr
Fonctionnement .....	11-Fr
Branchement Recommandé .....	11-Fr
Entretien .....	14-Fr
Interchangeabilité .....	14-Fr
Tableau de dépannage .....	15-Fr
Garantie .....	16-Fr

**Déballage**

Dès que l'appareil est débarrassé, l'inspecter attentivement pour tout signe de dommages en transit. S'assurer de resserrer tous les raccords, boulons, etc. avant de le mettre en service.

**Directives de Sécurité**

Ce manuel contient de l'information très importante qui est fournie pour

la SÉCURITÉ et pour ÉVITER LES PROBLÈMES D'ÉQUIPEMENT. Rechercher les symboles suivants pour cette information.

**⚠ DANGER** Danger indique une situation hasardeuse imminente qui RÉSULTERA en perte de vie ou blessures graves.

**⚠ AVERTISSEMENT** Avertissement indique une situation hasardeuse potentielle qui PEUT résulter en perte de vie ou blessures graves.

**⚠ ATTENTION** Attention indique une situation hasardeuse potentielle qui PEUT résulter en blessures.

**⚠ AVIS** Avis indique de l'information importante pour éviter le dommage de l'équipement.

**REMARQUE** : Information qui exige une attention spéciale.

**Généralités sur la Sécurité**

**PROPOSITION 65 DE CALIFORNIE**

**⚠ AVERTISSEMENT** Ce produit ou son cordon peuvent contenir des produits chimiques qui, de l'avis de l'État de Californie, causent le cancer et des anomalies congénitales ou autres problèmes de reproduction. Lavez-vous les mains après la manipulation.

**⚠ AVERTISSEMENT** Vous pouvez créer de la poussière en coupant, ponçant, perçant ou meulant les matériaux tels que le bois, la peinture, le métal, le béton, le ciment ou autre maçonnerie. Cette poussière contient souvent des produits

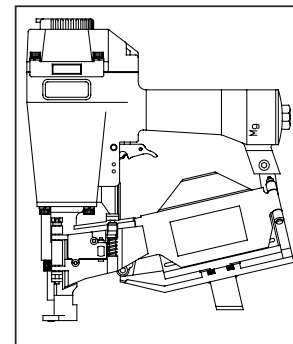

Figure 1 - Modèle HDN16450AV

Trouver le numéro de modèle et le code date sur le chargeur de l'outil et inscrire plus bas :

N° du Modèle \_\_\_\_\_  
 N° de Série \_\_\_\_\_  
 Conserver ces numéros comme référence.

**chimiques reconnus pour causer le cancer, les déformations congénitales ou autres problèmes de la reproduction. Portez de l'équipement de protection.**

**GÉNÉRALITÉS SUR LA SÉCURITÉ**

Ce manuel contient des informations concernant la sécurité, le fonctionnement et l'entretien. Lire attentivement ce manuel et comprendre tous les avertissements de sécurité et les instructions avant d'utiliser la cloueuse. Si



**MÉMENTO: Gardez votre preuve datée d'achat à fin de la garantie! Joignez-la à ce manuel ou classez-la dans un dossier pour plus de sécurité.**

## Généralités sur la Sécurité (Suite)

vous avez des questions, contacter un représentant de Husky.

### ⚠ AVERTISSEMENT

Toute exposition excessive aux vibrations, tout travail dans des positions inconfortables et tous déplacements à répétition peuvent causer des blessures aux mains et aux bras. Cesser d'utiliser tout outil s'il y a malaise, engourdissement, fourmillement ou douleur et consulter un médecin.

### RESPONSABILITÉ DE L'UTILISATEUR

Avant d'utiliser cette cloueuse, prendre connaissance de tous les avertissements et des étiquettes concernant la sécurité. Suivre les instructions données dans ce manuel.

### RESPONSABILITÉ DE L'EMPLOYEUR

Ce manuel d'instruction doit être mis à la disposition de tous les utilisateurs avant qu'ils ne se servent de la cloueuse. S'assurer que tous les utilisateurs lisent et comprennent parfaitement les notices de sécurité, étiquettes et instructions décrites dans ce manuel.

### ⚠ DANGER

Danger indique une situation hasardeuse imminente qui **RÉSULTERA** en perte de vie ou blessures graves.

- Ne pas utiliser un gaz inflammable ni l'oxygène pour alimenter la cloueuse. Utilisez seulement de l'air comprimé filtré, lubrifié et réglé. L'utilisation d'un gaz comprimé au



lieu de l'air comprimé peut faire exploser la cloueuse et entraîner des blessures graves ou mortelles.

- Ne pas dépasser la pression de service maximale de la cloueuse (827 kPa). La cloueuse ne fonctionnera pas correctement. Ne pas utiliser une source d'air comprimé qui a une capacité de plus que 1379 kPa. La cloueuse pourrait exploser et causer des blessures graves ou mortelles.



- Ne jamais utiliser de l'essence ni les fluides inflammables pour le nettoyage de la cloueuse.



- Ne jamais utiliser la cloueuse près d'un liquide ou gaz inflammable. Une étincelle peut allumer les vapeurs et causer une explosion qui peut résulter en perte de vie ou blessures graves personnelles.

- Toujours bien s'équilibrer pendant la manipulation ou l'utilisation de la cloueuse.



- Ne jamais modifier ou empêcher le fonctionnement du mécanisme de déclenchement par contact (WCE) et ne jamais maintenir la gâchette enfoncée à l'aide de ruban adhésif par exemple. Ceci pourrait entraîner des blessures graves ou mortelles.



- Ne toucher à la gâchette qu'au moment de poser des clous. Ne jamais actionner la gâchette durant le transport de la cloueuse ou



durant le raccordement de celle-ci au tuyau d'air comprimé. L'éjection accidentelle d'un clou peut causer des blessures graves ou mortelles.

### ⚠ AVERTISSEMENT

Avertissement indique une situation hasardeuse potentielle qui PEUT résulter en perte de vie ou blessures graves.

- Toujours débrancher le tuyau d'air comprimé de la cloueuse avant de dégager un clou bloqué, de régler, de réparer ou de transporter la cloueuse ou lorsque celle-ci n'est pas en service. Le raccordement du tuyau d'air comprimé doit toujours s'effectuer AVANT le chargement du magasin. L'éjection accidentelle d'un clou peut causer des blessures graves ou mortelles.

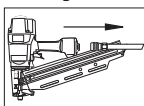

- Protéger vos yeux avec des lunettes de sécurité Z87 à écrans latéraux et vos oreilles avec un protecteur auditif.



Le patron et l'utilisateur sont responsables pour assurer que l'utilisateur et ceux à proximité de la cloueuse portent l'équipement de sécurité, sinon, il y a risque de blessures graves oculaires ou de dommage permanent à l'ouïe. sécurité, sinon, il y a risque de blessures graves oculaires ou de dommage permanent à l'ouïe.

## Pièces Détachées et Spécifications de la Cloueuse

- EXIGE:** 0,12 m<sup>3</sup>/min avec 25 clous par minute à 621 kPa
- PRISE D'AIR:** 1/4 po NPT
- TAILLES DE CLOUS:** 7/8 po à 1-3/4 po
- CAPACITÉ DU CHARGEUR:** 120 Clous par charge
- SHANK DIAMETER:** .120 po Diameter
- POIDS:** 2,49 kg
- LONGUEUR:** 10-1/8 po
- HAUTEUR:** 11-1/2 po
- PRESSIION MAXIMALE:** 827 kPa
- GAMME DE PRESSIION:** 4,83 - 827 kPa

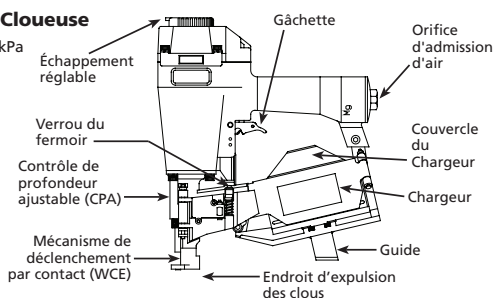

## Tableau de dépannage

### ⚠ AVERTISSEMENT

Cessez l'utilisation de la cloueuse immédiatement en cas des problèmes suivants, car il peut résulter risque de blessures graves. Toutes réparations doivent être effectuées par un Technicien Qualifié ou par un Centre De Service Autorisé.

Problème	Cause(s) possible(s)	Action corrective
Fuite d'air à l'endroit de la soupape de la gâchette	1. Joints torique endommagés dans le carter de la soupape de la gâchette	1. Remplacer les joints toriques et vérifier le fonctionnement du mécanisme de déclenchement par contact
Fuite d'air entre le carter et le nez	1. Vis desserrées dans le carter 2. Joints torique endommagés 3. Amortisseur endommagé	1. Serrer les vis 2. Remplacer les joints torique 3. Remplacer l'amortisseur
Fuite d'air entre le carter et le capuchon	1. Vis desserrées 2. Joint d'étanchéité endommagé	1. Serrer les vis 2. Remplacer le joint d'étanchéité
La cloueuse saute un clou pendant l'expulsion	1. Amortisseur usé 2. Saleté dans la pièce du nez 3. Saleté ou dommage qui empêche le fonctionnement libre des clous ou du poussoir dans le chargeur 4. Ressort de poussoir endommagé 5. Circulation d'air insuffisante à la cloueuse 6. Joint torique du piston usé ou manque de lubrification 7. Joint torique de la soupape de gâchette endommagé 8. Fuites d'air 9. Fuite du joint étanchéité du capuchon	1. Remplacer l'amortisseur 2. Nettoyer la rainure du chassoir 3. Nettoyer le chargeur 4. Remplacer le ressort 5. Inspecter le raccord, tuyau ou le compresseur 6. Remplacer les joints torique. Graisser. 7. Remplacer les joints torique 8. Serrer les vis et raccords 9. Remplacer le joint d'étanchéité
La cloueuse fonctionne lentement ou a une perte de puissance	1. Graissage insuffisant de la cloueuse 2. Rupture du ressort du capuchon de cylindre 3. Orifice d'échappement du capuchon obstrué	1. Graisser la cloueuse 2. Remplacer le ressort 3. Remplacer les pièces internes endommagées
Blocage des clous	1. Guide du chassoir usé 2. Clous de mauvaise taille 3. Clous courbés 4. Vis du chargeur ou nez dégagés 5. Chassoir endommagé	1. Remplacer le guide 2. Utiliser les clous de taille recommandée 3. Remplacer les clous 4. Serrer les vis 5. Remplacer le chassoir
Fuite d'air à la tige de soupape de la gâchette	1. Joint toriques ou joints d'étanchéité endommagés	1. Remplacer les joints toriques ou les joints d'étanchéité
<b>CLOUEUSES A BOBINE</b>		
Raté d'expulsion ou alimentation inadéquate	1. Piston d'alimentation des clous assèche 2. Joints toriques du piston d'alimentation des clous endommagés 3. Cliquet du fermail bloqué 4. Carrousel de chargeur mal réglé 5. Fils de jonction de la bobine brisés	1. Lubrifier le piston avec du lubrifiant à aiguille haute vitesse 2. Remplacer les joints toriques, vérifier le butoir et le ressort. Lubrifier 3. Vérifier le cliquet et le ressort du fermail 4. Régler le carrousel selon la longueur des clous utilisés 5. Ne pas utiliser les clous
Clous bloqués dans le chargeur	1. Dimension des clous inadéquate 2. Fils de jonction de la bobine brisés	1. Utiliser des clous approuvés et régler le carrousel du chargeur en conséquence 2. Ne pas utiliser les clous

**Fonctionnement (Suite)**

sans quoi l'acheminement des clous sera inconsistant.

- Placez une bobine de clous dans le chargeur, par-dessus la tige centrale. Assurez-vous de dégager assez de clous pour atteindre le mécanisme d'alimentation. Le premier clou de la bobine doit être dans le cylindre de la goupille d'expulsion, devant la dent avant du le mécanisme d'alimentation, et les têtes des clous doivent être dans la fente du nez de la cloueuse.

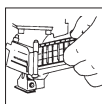

- Fermez le couvercle du chargeur et le verrou du fermoi.

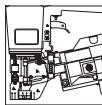

- Toujours retirer tous les clous du chargeur avant de ranger la cloueuse. L'opération de déchargement s'effectue à l'inverse de l'opération de chargement mais il faut toujours débrancher le tuyau d'air comprimé AVANT le déchargement.

**REGLAGE DU GUIDE**

- Débrancher la source d'air de la cloueuse.
- Desserrez les deux vis de fixation du guide qui se trouvent sous le chargeur.
- Placez le guide contre le bord antérieur du bardeau.
- Régler le guide de positionnement selon la longueur visible du bardeau.

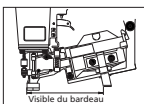
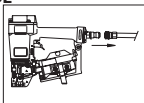

- Resserrez les vis de fixation du guide.

**DÉBLOCAGE DE LA CLOUEUSE**

- Débrancher la cloueuse de la source d'air.
- Tirez le verrou du fermoi et ouvrez le couvercle du chargeur.
- Enlevez les clous du nez de la cloueuse.
- Saisissez le clou bloqué avec des pinces et retirez-le de la cloueuse.

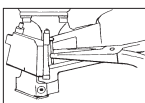
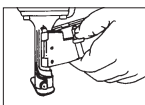
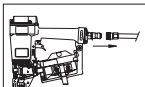

**AUTRE METHODE DE DEBLOCAGE:**

- Insérez un tournevis dans le nez de la cloueuse, et utilisez-le pour pousser la goupille d'expulsion de façon à libérer le clou bloqué.
- Saisissez le clou bloqué avec des pinces et retirez-le de la cloueuse.

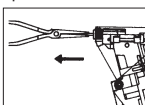
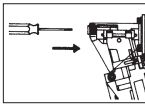

**Entretien**

**NETTOYAGE DE LA CLOUEUSE**

- Débrancher la cloueuse de la source d'air.

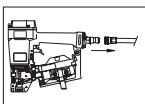

- Nettoyez les accumulations de goudron avec du kérosène N° 2 ou du carburant diesel. Ne laissez pas le solvant pénétrer dans le cylindre de la goupille d'expulsion, car cela risque d'endommager. Laissez complètement sécher la cloueuse avant de l'utiliser.

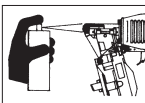

**SUPPORT TECHNIQUE**

Pour tout renseignement sur le fonctionnement ou la réparation de cette cloueuse, veuillez utiliser notre numéro d'assistance 1-800-543-6400.

**PIÈCES DE RECHANGE**

**▲ AVERTISSEMENT**

Utiliser exclusivement des pièces de rechange Husky. Ne jamais utiliser de pièces modifiées ni de pièces qui ne garantissent un fonctionnement équivalent à celui des pièces d'origine. La performance, la sûreté et la durabilité de l'appareil pourraient être compromises. Lors d'une commande de pièces de rechange ou de clous, préciser le numéro de pièce.

**ATTACHES ET RÉPARATION DE LA CLOUEUSE**

Les réparations doivent être effectuées par des techniciens qualifiés SEULEMENT.

**MÉTHODE D'ASSEMBLAGE POUR LES JOINTS D'ÉTANCHÉITÉ**

Les pièces internes doivent être nettoyées et graissées pendant la réparation d'une cloueuse. Utiliser le Parker O-lube ou l'équivalent sur tous les joints toriques. Chaque joint torique doit être enrobé avec du O-lube avant l'assemblage. Utiliser un peu d'huile sur tous les surfaces mouvantes et pivots. Après le remontage, ajouter quelque gouttes d'huile sans détergent 30W ou l'équivalent à travers la canalisation d'air avant de faire l'essai.

**Généralités sur la Sécurité (Suite)**

- Ne pas utiliser un clapet ni autre raccord qui permet que l'air reste dans la cloueuse. Cela peut entraîner des blessures graves ou mortelles.
- Ne jamais poser l'embout de clouage sur la main ou sur toute autre partie du corps. L'éjection accidentelle d'un clou peut causer des blessures graves ou mortelles.
- Ne jamais transporter la cloueuse par le tuyau à air. Ne jamais tirer sur le tuyau pour déplacer la cloueuse ou le compresseur. Garder le tuyau à air à l'écart de la chaleur, l'huile et les objets pointus. Remplacer les tuyaux endommagés, faibles ou usés. Sinon, il y a risque de blessures personnelles ou de dommage à l'outil.
- Toujours présumer que la cloueuse contient des clous. Ne jamais traiter la cloueuse de jouet. Toujours tenir les autres personnes à l'écart de l'endroit de travail en cas d'expulsion accidentelle. Ne jamais diriger la cloueuse vers une autre personne. Le déclenchement accidentel de la cloueuse peut causer la mort ou blessures graves.
- Ne jamais enfoncer les clous un par-dessus l'autre. Le clou pourrait ricocher et

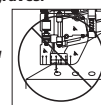
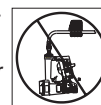
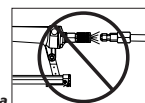

causer la mort ou une blessure grave de perforation.

- Ne pas utiliser la cloueuse/ni permettre qu'une autre personne l'utilise si les avertissements ou les étiquettes d'avertissement situés sur le chargeur et corps de la cloueuse ne sont pas lisibles.
- Ne jamais laisser la cloueuse sans surveillance ni branchée à un compresseur si hors-service. Il y a risque de blessures graves si la cloueuse est utilisée par une personne qui ne connaît pas les instructions d'utilisation.
- Ne pas échapper ni jeter l'outil car ceci peut causer du dommage le rendant dangereux à utiliser. Si l'outil s'est fait échappé ou jeté, l'examiner soigneusement afin de déterminer s'il est courbé, fendu ou s'il y a des fuites ou pièces détachées endommagées. ARRÊTER et réparer avant d'utiliser, sinon, il y a risque de blessures graves.

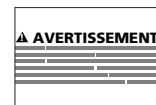

**▲ ATTENTION** Attention indique une situation hasardeuse potentielle qui PEUT résulter en blessures.

- Ne pas modifier ni altérer la cloueuse ou ces pièces. N'utilisez pas une cloueuse si les écrans ou protecteurs ont été enlevés ou altérés. Cela peut entraîner des blessures ou endommager l'appareil.
- Éviter d'utiliser la cloueuse pour une période de temps prolongée. Cesser d'utiliser la cloueuse si l'on ressent des douleurs dans les mains ou dans les bras.

- Toujours vérifier le bon fonctionnement du mécanisme de déclenchement par contact (WCE). L'éjection accidentelle de clou peut se produire si ce mécanisme ne fonctionne pas correctement et cela pourrait entraîner des blessures. (Voir "Vérification du mécanisme de déclenchement par contact").
- Pour éviter l'expulsion d'une attache, débrancher la source d'air et relâcher la tension du pousoir avant de procéder au déblocage. Sinon, il y a risque de blessures graves.

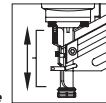

**AVIS**

Avis indique de l'information importante pour éviter le dommage de l'équipement.

- Éviter d'utiliser la cloueuse lorsque le chargeur est vide. Sinon, il y a risque d'usure accéléré de l'outil.
- Nettoyer et vérifier tous les tuyaux et raccords avant de brancher la cloueuse au compresseur d'air. Remplacer les tuyaux ou les raccords endommagés ou usés, sinon, le rendement et la durabilité de l'outil seront affectés.
- Le compresseur d'air utilisé avec cette cloueuse doit conformer aux exigences établies par l'American National Standards Institute Standard B19.3-1981; Safety Standard for Compressors for Process Industries. Contacter le fabricant du compresseur pour plus d'informations.

**INTERCHANGEABILITÉ**

Les clous utilisés dans la cloueuse à toiture Husky HDN16450 conforment également à l'assemblage de la bobine de ATRO, Bostitch RN45, N12B, Hitachi NV45AB Porter Cable RN175, Sears 18324, Senco SCN200R.

**Branchement Recommandé**

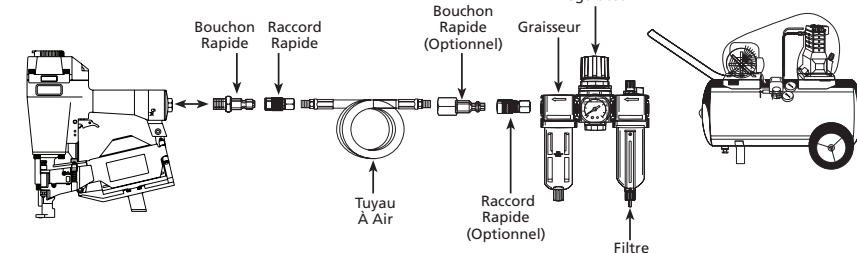

## Fonctionnement

### UTILISATION DE LA CLOUEUSE

Lire attentivement ce manuel afin de comprendre tous les avertissements de sécurité et instructions avant d'utiliser la cloueuse.

### GRAISSAGE

Cette cloueuse exige le graissage avant son usage initial et avant chaque usage. Si vous utilisez un graisseur en canalisation, le graissage manuel à travers la prise d'air n'est pas exigé quotidiennement.

### AVIS

La sur face de

travail peut être endommagée par le graissage excessif. Le graissage correct est la responsabilité de l'utilisateur. Manque de graisser la cloueuse correctement peut raccourcir la durée de la cloueuse et peut annuler votre garantie.

1. Débrancher la source d'air de la cloueuse avant de graisser.

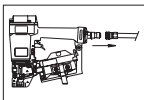

2. Tourner la cloueuse de manière à ce que la prise d'air comprimé soit dirigée vers le haut. Introduire 4 ou 5 gouttes d'huile non-détergente dans la prise d'air comprimé. Ne pas utiliser d'huile détergente, d'additif à huile ni d'huile pour outils à air comprimé. Ces dernières contiennent des solvants qui peuvent endommager les pièces intérieures de la cloueuse.

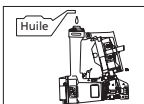

3. Après l'addition d'huile, faire fonctionner brièvement la cloueuse. Enlever tout excès d'huile sortant par le déflecteur d'échappement.

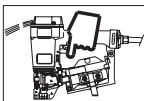

### BRANCHEMENT RECOMMANDÉ

Le branchement recommandé est illustré ci-dessous.

1. Le compresseur d'air doit conserver un minimum de 483 kPa pendant

l'utilisation de la cloueuse. L'alimentation d'air insuffisante peut réduire la puissance de la cloueuse et peut affecter l'efficacité de l'enfoncement.

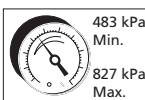

2. Un graisseur peut être utilisé pour fournir la circulation d'huile à travers la cloueuse. Un filtre peut être utilisé pour enlever les matières liquides et solides qui peuvent encrasser les pièces internes de la cloueuse.

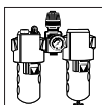

3. Utiliser des tuyaux d'air de 3/8 po avec une pression de service minimum de 1034 kPa. Utiliser les tuyaux d'air de 1/2 po pour 15,24 m ou plus. Pour un meilleur rendement, installer un bouchon rapide de 3/8 po avec (filets d'1/4 po NPT) un diamètre intérieur de .315 (8mm) sur la cloueuse et un raccord rapide de 3/8 po sur le tuyau.
4. Utiliser un régulateur de pression sur le compresseur avec une pression de service de 0 - 862 kPa. A pressure regulator is required to control the operating pressure of the nailer between 483 kPa and 827 kPa.

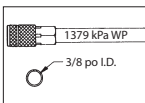

### MODES DE FONCTIONNEMENT

**Note:** Cette cloueuse d'encadrement est expédiée avec la gâchette en mode de cycle unique NOIRE installée.

### AVERTISSEMENT

Toujours connaître le mode de fonctionnement de la cloueuse avant de l'utiliser. Manque de se familiariser avec le mode de fonctionnement peut résulter en mortalité ou en blessures personnelles sérieuses.

Les cloueuses peuvent fonctionner dans le mode "Cycle Unique" ou "Déclenchement Du Bas". La cloueuse est livrée dans le mode cycle unique. Une gâchette 'rouge' distincte pour le mode 'Déclenchement du bas' est incluse avec l'outil comme accessoire.

### MODE À CYCLE UNIQUE

Lorsque la gâchette noire est installée, la cloueuse est dans le mode cycle unique. Cette méthode est recommandée lorsque le placement précis du clou est requis. Le fonctionnement dans ce mode nécessite que la gâchette soit tirée chaque fois qu'un clou soit enfoncé. La cloueuse peut être actionnée en appuyant le mécanisme de déclenchement par contact (WCE) contre la surface de travail et ensuite en tirant sur la gâchette.

La gâchette doit être relâchée après l'enfoncement de chaque attache pour le permettre de se réenclencher.

Puisque l'outil peut être activé seulement en retirant d'abord le doigt de la gâchette, ceci est considéré un mode plus restrictif et plus sécuritaire pour les utilisateurs qui ont moins d'expérience.

### DÉCLENCHEMENT DU BAS

Lorsque la gâchette rouge est installée, la cloueuse est dans le mode déclenchement du bas. Cette méthode est recommandée lorsque le placement précis des clous est moins important. Le fonctionnement dans ce mode nécessite que la gâchette soit appuyée sans que la cloueuse soit en contact avec la surface. Le bout de la cloueuse est ensuite tapée contre la surface causant l'enfoncement d'un clou.

Chaque fois que le Mécanisme De Déclenchement Par Contact est appuyé, un clou est enfoncé dans la surface de travail. Faites bien attention parce qu'un clou sera enfoncé chaque fois que le mécanisme de déclenchement par contact (WCE) soit appuyé contre n'importe quelle surface.

Puisque l'outil peut être activé sans retirer le doigt de la gâchette, ceci est considéré un mode moins restrictif pour les utilisateurs qui ont plus d'expérience.

Pour remettre l'outil dans le mode cycle unique, verrouiller le levier sur la gâchette dans la position supérieure.

### MODE DE CONVERSION

Pour convertir l'outil d'un mode à l'autre:

## Fonctionnement (Suite)

1. Retirer le joint torique du côté de la goupille de gâchette.
2. Retirer la goupille de gâchette, la gâchette et le ressort de gâchette (s'inclut).
3. Neutraliser seulement la gâchette.
4. Replacer le ressort de gâchette (s'inclut), la gâchette, la goupille de gâchette et le joint torique.

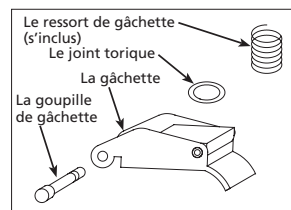

Figure 2 - Mode de Conversion

Il ne faut pas essayer de modifier les composants de la gâchette de quelque façon que ce soit ni essayer d'utiliser tout autre composant de gâchette que ceux prévus pour cet outil.

Consultez le manuel de l'outil pour d'autre information sur la Sécurité et le Fonctionnement.

Pour toutes questions, contacter le représentant Husky.

### RÉGLAGE DE PÉNÉTRATION DES CLOUS

La cloueuse est muni d'un réglage de pénétration des clous. Ceci permet de déterminer à quel profondeur les clous doivent être enfoncés.

1. Régler la pression de fonctionnement de manière à ce que la force d'éjection des clous soit constante. Ne pas dépasser la pression de fonctionnement maximum de 827 kPa.
2. Tourner la molette pour réduire la distance entre l'extrémité du mécanisme de déclenchement WACE et la buse pour augmenter la profondeur ; augmenter la distance pour réduire la profondeur.
3. Après chaque réglage, s'assurer que le mouvement de la gâchette

et du mécanisme de déclenchement par contact (WCE) puisse s'effectuer vers le haut ou vers le bas sans difficulté.

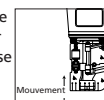

### MÉCANISME DE DÉCLENCHEMENT PAR CONTACT (WCE)

#### ATTENTION

Vérifier le

fonctionnement du mécanisme de déclenchement par contact (WCE) avant chaque usage. Le WCE doit fonctionner avec un mouvement libre, sans restrictions. Le ressort WCE doit se retourner au WCE à sa position complètement allongée après le surbaïssement. Ne pas faire fonctionner la cloueuse si le mécanisme de déclenchement WCE ne fonctionne pas correctement. Ceci peut résulter en blessures personnelles.

1. Débrancher la source d'air de la cloueuse.

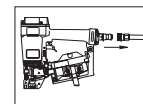

2. Enlever tous les clous du chargeur (Voir Chargement-Déchargement)



3. S'assurer que la gâchette et le mécanisme de déclenchement (WCE) fonctionnent avec un mouvement libre sans restrictions.

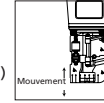

4. Brancher à nouveau la source d'air à la cloueuse.

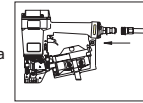

5. Appuyer le mécanisme de déclenchement par contact (WCE) sur la surface de travail sans actionner la gâchette. La cloueuse NE DOIT PAS FONCTIONNER. Si l'éjection d'un clou se produit sans que l'on actionne la gâchette, ne pas

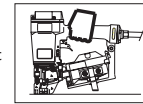

utiliser cet appareil. Il y a risque de blessures.

6. Oter la cloueuse de la surface de travail. Le mécanisme de déclenchement par contact (WCE) doit redescendre à sa position initiale. Actionner la gâchette. La cloueuse NE DOIT PAS FONCTIONNER. Si l'éjection d'un clou se produit lorsqu'on relève la cloueuse, ne pas utiliser celle-ci. Il y a risque de blessures.

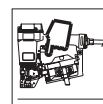

7. Actionner la gâchette. Appuyer le mécanisme de déclenchement par contact (WCE) sur la surface de travail. La cloueuse DOIT FONCTIONNER. La cloueuse DOIT fonctionner si la gâchette de contact a été installée. La cloueuse NE DOIT PAS FONCTIONNER si la gâchette séquentielle a été installée.

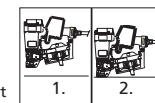

8. Appuyer le mécanisme de déclenchement par contact (WCE) sur la surface de travail. Actionner la gâchette. La cloueuse DOIT FONCTIONNER.

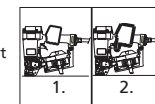

### CHARGEMENT/DÉCHARGEMENT DE LA CLOUEUSE

1. Toujours **brancher** l'outil à la source d'air avant le **chargement** des attaches.

2. Tirez le verrou du fermoir et ouvrez le couvercle du chargeur.

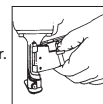

3. Vérifier le réglage du porte-clous. Changer le réglage du porte-clous en tournant le bouton sur la borne jusqu'au réglage désiré :

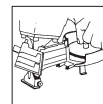

Ce réglage doit correspondre à la longueur des clous que vous utilisez,