

SYMA X12S NANO

Quadricoptère 2.4Ghz 4 canaux



Manuel de l'utilisateur

Il est recommandé de lire attentivement la notice d'utilisation avant d'utiliser l'appareil.

FR

Caractéristiques essentielles de l'hélicoptère

- Structure à 4 axes, rendant l'appareil plus maniable et rapide en vol.
- Un système gyroscope sophistiqué d'auto-stabilisation à 6 axes vous permet un vol doux et agréable.
- Le corps de l'appareil est fait d'un métal spécial et durable pour une bonne résistance, pour tourner aisément et garantir un vol stable. Cet appareil est approprié pour voler en intérieur comme en extérieur.
- Doté d'une structure en plusieurs modules, facile à utiliser et entretenir.
- Fonctions d'éversion 360° 3D et de vol lancé.

Tout le matériel, les dimensions et les pièces de rechange cités dans ce manuel d'utilisation ne sont que des références. L'entreprise ne sera responsable d'aucune modification de l'extérieur de l'emballage. L'entreprise n'informerait les utilisateurs d'aucun changement éventuel. Toute information est susceptible d'être mise à jour ou changée. Veuillez consulter notre site Web pour toute référence ultérieure.

PRÉFACE

Nous vous remercions pour l'achat de ce modèle. Veuillez lire attentivement ces instructions avant toute utilisation, afin de maîtriser au plus vite l'engin et voler en toute sécurité. Conservez ce manuel pour toute référence ultérieure.

CONSIGNES IMPORTANTES:

Avant toute utilisation, lisez attentivement ces instructions

Ce produit n'est pas un jouet mais un modèle radiocommandé précis et puissant, doté de systèmes mécaniques et électriques de grande qualité, afin de vous offrir la meilleure qualité de vol possible.

Il est nécessaire d'assembler le modèle correctement et de l'entretenir régulièrement.

Il est fortement conseillé à l'opérateur de respecter les consignes de sécurité.

La compagnie ne pourra être tenue responsable d'aucun dommage, incident ou blessure dus à une mauvaise utilisation de l'appareil.

Ce produit ne doit pas être utilisé par des enfants de moins de 14 ans.

Veillez s'il vous plaît conserver les plus petites pièces de l'appareil hors de portée des enfants, afin d'éviter tout accident. Ce modèle est puissant, par conséquent il convient de manipuler doucement l'appareil. Lors du premier vol, veuillez diriger lentement les leviers de la manette de contrôle afin d'éviter un envol trop rapide ou bien des collisions.

Après le vol, éteignez la manette de contrôle ainsi que l'appareil.

Veillez à tenir les batteries à l'écart des endroits surchauffés/sources de chaleur (cheminées, appareils de chauffage électrique,...).

Veillez à conserver une distance de 2-3 mètres entre l'appareil et vous-même ou toute autre personne, afin d'éviter que l'appareil vous blesse lors de l'atterrissage.

Lorsqu'un enfant utilise l'appareil, assurez-vous de la présence et de la supervision d'un adulte.

De même, l'adulte doit pouvoir maintenir un contact visuel permanent avec l'appareil, afin d'en faciliter le contrôle.

Volez toujours en zone dégagée et autorisée.

SECURITÉ ET PRÉCAUTIONS D'EMPLOI:

Ce produit radiocommandé est un objet à manipuler avec précaution. Veuillez à voler systématiquement loin de la foule, en zone dégagée. Prêtez également une attention particulière à l'assemblage et la manipulation correcte de l'engin. Il est fortement recommandé à l'utilisateur de respecter toutes les consignes et instructions données dans le présent manuel afin d'éviter tout dommage ou incident du à un non-respect des précautions d'usage.

Utiliser loin de la foule ainsi que des barrières.

Utiliser loin d'un environnement humide.

Utiliser l'engin correctement, de préférence pas seul.

Eviter tout contact avec la partie rotative de l'engin et toute source de chaleur.

Pour votre sécurité, suivre correctement les procédures d'allumage et d'extinction de l'appareil. Une utilisation incorrecte pourrait rendre l'appareil hors de contrôle et être dangereuse pour votre sécurité et celle d'autrui.

Veillez à prendre l'habitude de suivre correctement la procédure d'allumage/extinction.

A PROPOS DU CONTENU:

Sont inclus les éléments suivants :



Quadricoptère

Manette 2.4G

Câble de chargement USB

Manuel d'utilisation

Tournevis

Pales (4 Pièces)

LA MANETTE:

1. Utilisation de la manette



Antenne
Indicateur lumineux
Éversion 3D (BOUTON B)
Levier de droite
Interrupteur marche avant/arrière
Interrupteur changement de mode
Réglage fin droite

Réglage fin gauche
Redémarrer/Raser le sol
Levier de gauche
Passage en mode sans affichage (BOUTON A)
Allumé/ Éteint, indicateur de charge

2. Installation des piles

Votre hélicoptère est livré complètement assemblé, il nécessite 4 piles AA pour le fonctionnement de la manette de contrôle.

Desserrez les vis et enlevez le couvercle du local pour les piles.

Insérez les 4 piles AA (Alcaline n°5) dans le compartiment, en prêtant attention à la polarité des piles.

Attention !

- 1) Veiller à installer les piles en suivant les indications de polarité.
- 2) Ne pas utiliser de piles neuves en même temps que des piles usagées.
- 3) Ne pas utiliser différents types de piles au même moment

PREPARATION AU VOL:



Étape 1 : Allumer la manette



Étape 2 : Retirer le cache de la batterie puis connecter le câble au récepteur



Étape 3 : Remettre en place le cache de la batterie puis allumer le quadricoptère.

Étape 4 : Pousser lentement le levier de gauche vers le haut puis vers le bas. La manette émet alors un son clair indiquant que l'appareil est prêt à voler.

Astuce : Afin que la manette capte plus facilement le signal, veuillez à laisser l'hélicoptère dans une position horizontale et stable.

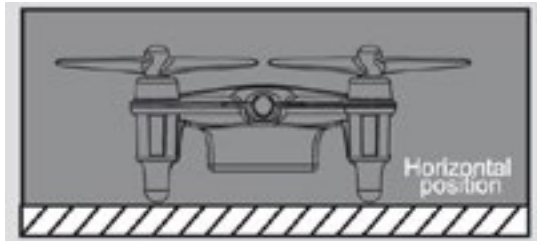

AVERTISSEMENTS:

1. Lorsque l'indicateur lumineux de la manette émet une lumière continue alors que l'indicateur de l'hélicoptère clignote, cela signifie que la manette n'a pas réussi à capter la fréquence de l'appareil. Dans ce cas, veuillez redémarrer l'appareil et suivre de nouveau la procédure « vous préparer à voler » décrite ci-dessus.
2. Si en vol l'appareil se met à pencher d'un côté ou bien tourne sur lui-même, veuillez redémarrer l'appareil et suivre de nouveau la procédure « vous préparer à voler » décrite ci-dessus.
3. Lorsque les indicateurs lumineux de l'appareil se mettent à clignoter lentement, cela signifie que l'appareil est entré en mode charge faible. Veuillez alors éteindre le quadricoptère et la manette puis recharger la batterie de l'appareil.

COMMANDES SPECIALES:



1. Changement de mode (Normal/Sans affichage)

Appuyez continuellement sur le bouton A, puis allumez la manette : vous pouvez alors choisir le mode 1 ou bien le mode 2.



2. Redémarrer

Appuyez continuellement sur le bouton B, puis allumez la manette : en appuyant ensuite sur le bouton Redémarrer (en bas à droite de la manette), vous restaurez les paramètres de vol par défaut de l'appareil. Il est conseillé à l'utilisateur novice de restaurer les paramètres de vol par défaut AVANT le tout premier vol.



3. Calibrage des niveaux

Si vous rencontrez pendant le vol des difficultés de contrôle ou de direction, vous pouvez restaurer les paramètres par défaut en suivant la procédure indiquée ci-dessous.

Placez l'appareil en position horizontale puis poussez les deux leviers simultanément vers le coin en bas à droite pendant 2-3 secondes : les indicateurs lumineux du quadricoptère commenceront à clignoter rapidement. Après 2-3 secondes les indicateurs produiront de nouveau un signal fixe, ce qui signifie que l'appareil aura bien redémarré.

LES DIFFÉRENTES COMMANDES:

MODE 1

Diriger l'appareil

Vous déplacer de haut en bas

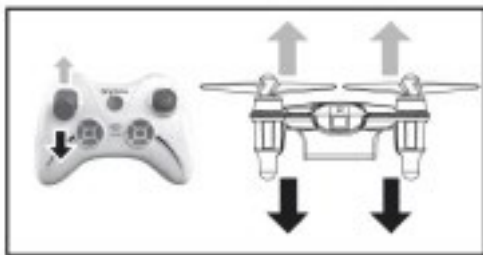

Pousser lentement le levier de gauche vers le haut pour faire voler l'hélicoptère plus haut, lâcher pendant un court instant le levier pour faire voler l'hélicoptère plus bas.

Vous déplacer d'avant en arrière

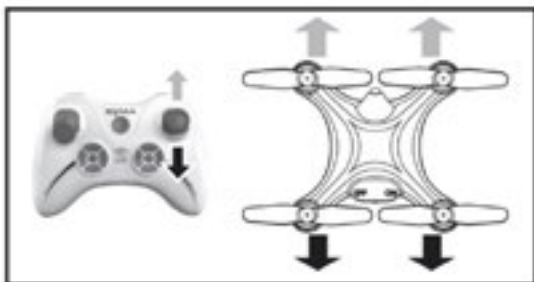

Pousser lentement le levier de droite vers le haut pour faire avancer l'hélicoptère, vers le bas pour le faire reculer.

Tourner à droite et à gauche

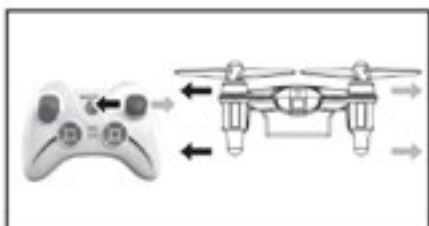

Pousser lentement le levier de droite vers la gauche pour diriger l'appareil vers la gauche, vers la droite pour le diriger vers la droite

Faire pivoter l'hélicoptère vers la droite et vers la gauche

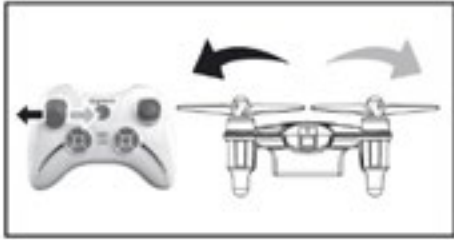

Pousser lentement le levier de gauche vers la gauche pour incliner l'appareil vers la gauche, vers la droite pour l'incliner vers la droite

Réglages fins

Réglage fin avant/arrière

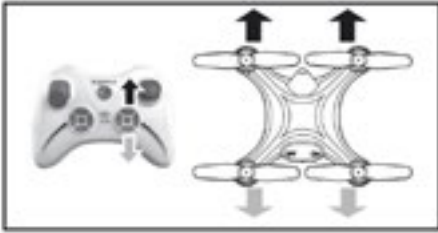

Lorsque l'hélicoptère vole vers l'avant/l'arrière, vous pouvez corriger son vol grâce au bouton de réglage fin « haut/bas ».

Réglage fin inclinaison de l'appareil

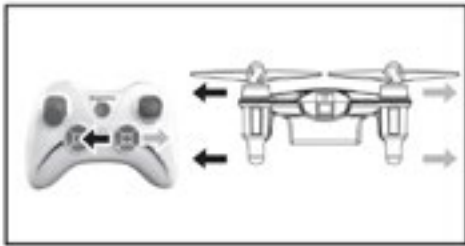

Lorsque l'hélicoptère est incliné vers la gauche ou la droite, vous pouvez corriger son vol grâce au bouton de réglage fin « droite/gauche » de droite.

Réglage fin gauche/droite

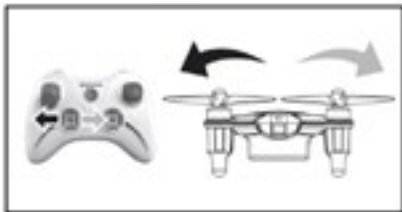

Lorsque l'hélicoptère vole vers la gauche ou la droite, vous pouvez corriger son vol grâce au bouton de réglage fin « droite/gauche » de gauche.

MODE 2

Diriger l'appareil

Vous déplacer de haut en bas

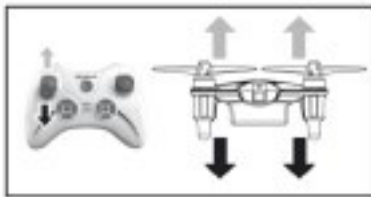

Pousser lentement le levier de gauche vers le haut pour faire voler l'hélicoptère plus haut, lâcher pendant un court instant le levier pour faire voler l'hélicoptère plus bas.

Vous déplacer d'avant en arrière



Pousser lentement le levier de droite vers le haut pour faire avancer l'hélicoptère, vers le bas pour le faire reculer.

Tourner à droite et à gauche

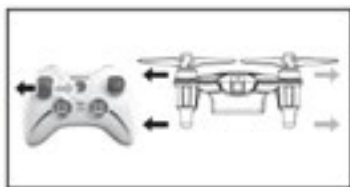

Pousser lentement le levier de gauche vers la gauche pour diriger l'appareil vers la gauche, vers la droite pour le diriger vers la droite

Faire pivoter l'hélicoptère vers la droite et vers la gauche



Pousser lentement le levier de droite vers la gauche pour incliner l'appareil vers la gauche, vers la droite pour l'incliner vers la droite.

Réglages fins

Réglage fin avant/arrière

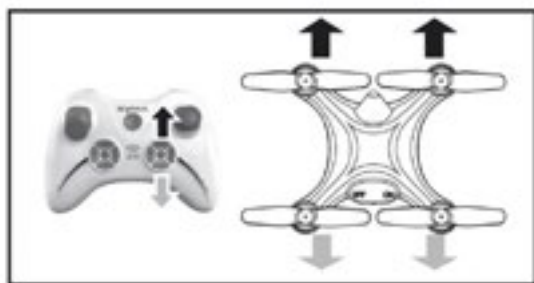

Lorsque l'hélicoptère vole vers l'avant/l'arrière, vous pouvez corriger son vol grâce au bouton de réglage fin « haut/bas ».

Réglage fin inclinaison de l'appareil

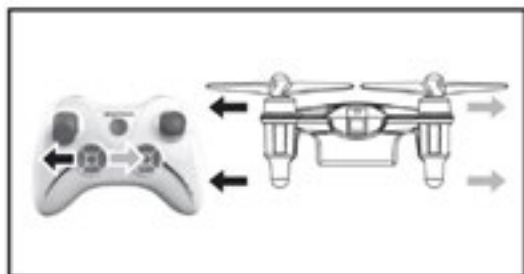

Lorsque l'hélicoptère est incliné vers la gauche ou la droite, vous pouvez corriger son vol grâce au bouton de réglage fin « droite/gauche » de gauche.

Réglage fin gauche/droite

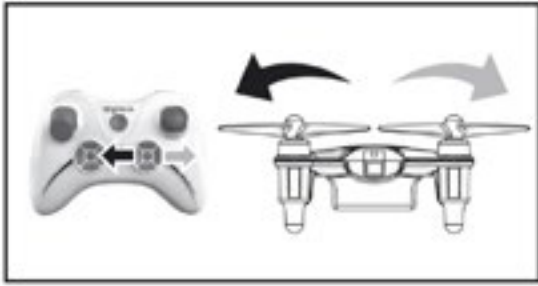

Lorsque l'hélicoptère vole vers la gauche ou la droite, vous pouvez corriger son vol grâce au bouton de réglage fin « droite/ gauche » de droite.

CONTROLE DE LA VITESSE:

Petite vitesse : Appuyez sur le bouton « A » situé en haut à gauche de la manette de contrôle. Un bip bref émis par la manette signifie que l'appareil est bien en petite vitesse.

Grande vitesse : Appuyez sur le bouton « A » situé en haut à gauche de la manette de contrôle. Deux bips brefs émis par la manette signifient que l'appareil est bien en petite vitesse.



LES FONCTIONNALITÉS:

1) Éversion 3D

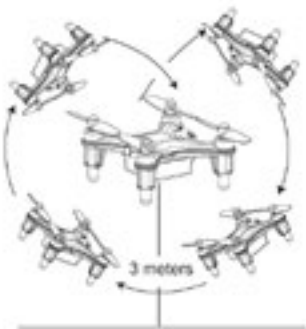

Lorsque vous maîtrisez les opérations les plus basiques, vous pouvez tenter des figures incroyables, et de plus en plus complexes !

Tout d'abord, faites voler l'hélicoptère à plus de 3 mètres de hauteur, puis appuyez sur le bouton « Éversion 3D », à l'arrière de la manette, du côté droit. Ensuite, poussez le levier de droite dans n'importe quelle direction afin de faire faire des loopings à l'appareil.

Astuce : il est plus facile de réaliser ce type de figures lorsque l'appareil est chargé au maximum.

2) Vol lancé



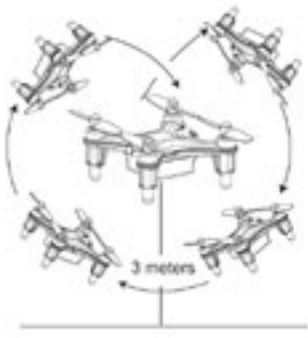

Lorsque vous maîtrisez les opérations les plus basiques, vous pouvez tenter des figures incroyables, et de plus en plus complexes !

Tout d'abord, faites voler l'hélicoptère à plus de 3 mètres de hauteur, puis appuyez sur le bouton « Éversion 3D », à l'arrière de la manette, du côté droit. Ensuite, poussez le levier de droite dans n'importe quelle direction afin de faire faire des loopings à l'appareil.

Grâce à son système gyro 6 axes intégré, le quadricoptère X12 pourra vous amuser encore plus ! Vous avez la possibilité de lancer l'appareil en poussant simultanément le levier de direction. Ainsi l'appareil se mettra immédiatement à voler. Cependant, nous vous conseillons de tenter ce type de vol lorsque vous utilisez l'appareil en compagnie d'un autre opérateur, afin d'éviter tout crash de l'appareil dû à une mauvaise synchronisation entre le lancer et l'exécution des commandes appropriées sur la manette.

CHARGER LA BATTERIE:



Connecter le câble de chargement à la batterie puis au port USB d'un ordinateur ou d'un chargeur secteur adapté. Tout au long de la charge, l'indicateur lumineux du chargeur USB sera allumé et rouge. Lorsque la charge est complète, l'indicateur s'éteint.

Attention :

1. Lorsque vous utilisez un ordinateur pour charger la batterie, veillez à toujours retirer le câble de chargement avant d'éteindre l'appareil.
2. Veillez à connecter le câble USB selon la bonne polarité afin de ne pas abîmer le câble ou bien le port USB de l'ordinateur.

Temps de chargement : environ 70 minutes / Temps de vol : environ 5 minutes

MAINTENANCE DE LA BATTERIE:

1. Conserver la batterie dans un environnement frais et sec (température conseillée 18-25°).
2. Afin d'améliorer la durée de vie de la batterie, prière de ne pas la charger/décharger de manière répétitive.
3. Lorsque la batterie doit être conservée pendant une longue période, sans utilisation, veuillez charger la batterie au préalable. L'idéal est de charger la batterie (autour de 50 à 60 %) puis la conserver dans un environnement frais et sec.
4. Si vous n'utilisez pas la batterie pendant une durée supérieure à un mois, il est vivement conseillé de vérifier régulièrement le voltage de la batterie. Si celui-ci devait être inférieur à 3V, suivez la procédure expliquée ci-dessus en 3. Si le voltage reste durablement inférieur à 3V, contactez notre distributeur le plus proche afin de commander une batterie de remplacement.

PRECAUTIONS PENDANT LA CHARGE:

1. Pendant la charge, prière de conserver la batterie à l'écart de toute source de chaleur ou d'humidité, ou à risque d'explosion.
2. Lors de la charge, veuillez retirer la batterie du quadricoptère. Tout processus de charge doit se faire sous la supervision d'un adulte.
3. Après un vol, attendre que la surface de la batterie soit complètement refroidie avant la charge. Dans le cas contraire pourrait apparaître un gonflement de la batterie et un risque de surchauffe et d'incendie.
4. Veillez à éviter tout choc ou chute à la batterie pendant la charge, sous peine d'encourir un risque de court-circuit pouvant endommager les circuits de l'appareil.
5. Utilisez toujours le câble USB fourni pour charger l'appareil ou bien une pièce de rechange obtenue chez l'un de nos distributeurs. Préférez attendre que la batterie soit complètement vide avant de la recharger.
6. Lorsque la batterie est pleinement chargée mais que vous la laissez connectée au chargeur, cela peut automatiquement la décharger et réduire sa durée de vie. En effet, le chargeur détecte automatiquement le voltage de la batterie et recharge dès qu'il en mesure le besoin. Charger et décharger la batterie de manière répétée et consécutive peut réduire la durée de vie de la batterie.

PROBLÈMES FRÉQUENTS:

Problèmes	Causes	Solutions
L'appareil ne répond pas	<ul style="list-style-type: none">◦ La fréquence de la manette ne correspond pas à celle de l'appareil◦ La charge de l'appareil ou de la manette est trop faible	<ul style="list-style-type: none">◦ Ajustez les fréquences de la manette et de l'appareil en redémarrant les deux objets◦ Chargez l'appareil◦ Changez les piles de la manette
En vol, l'appareil répond mal aux commandes	<ul style="list-style-type: none">◦ La charge de la manette est insuffisante.◦ L'antenne de la manette est mal assemblée	<ul style="list-style-type: none">◦ Changez les piles de la manette◦ Assemblez correctement l'antenne de la manette
En vol, l'appareil reste incliné d'un côté	<ul style="list-style-type: none">◦ L'appareil n'était pas au sol pendant la captation du signal◦ La correction horizontale n'a pas été effectuée	<ul style="list-style-type: none">◦ Redémarrez les deux objets et effectuez de nouveau la démarche de captation de fr◦ Effectuez la procédure de correction horizontale présentée en p.

PIECES SUPPLÉMENTAIRES:

Il vous est possible de commander ces pièces supplémentaires auprès de notre distributeur le plus proche. Veillez à bien spécifier la référence de l'article ainsi que la couleur souhaitée lors de la commande.

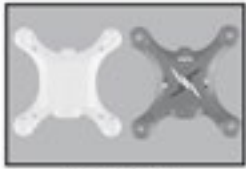

X12-01A
Fuselage-red

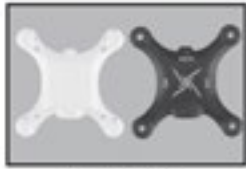

X12-01B
Fuselage-black



X12-01C
Fuselage-white



X12-01D
Fuselage-green

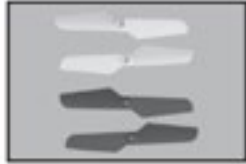

X12-02
Blades

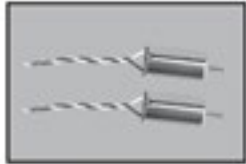

X12-03
Motor A

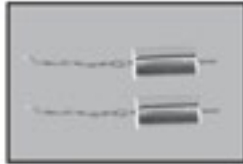

X12-04
Motor B

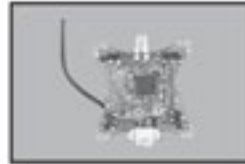

X12-05
Circuit board



X12-06
Battery



X12-07
Soft mat



X12-08
USB



X12-09
Transm

PLAN DE L'APPAREIL:

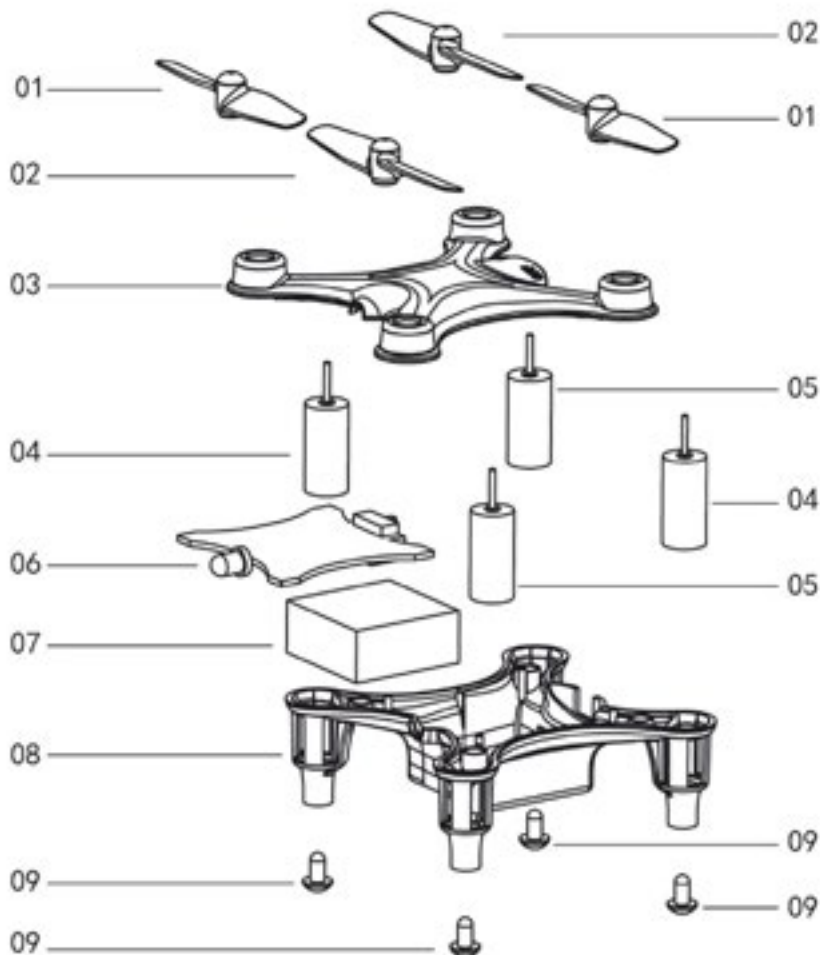

	Description	Quantité	Code	Description	Quantité		Description	Quantité
01	Pales rotatives	2	04	Moteur rotatif	2	07	Batterie	1
02	Pales réversives	2	05	Moteur réversif	2	08	Partie basse du fuselage	1
03	Partie haute du fuselage	1	06	Circuit rece- veur	1	09	Patins	4

CARACTÉRISTIQUES PRINCIPALES:

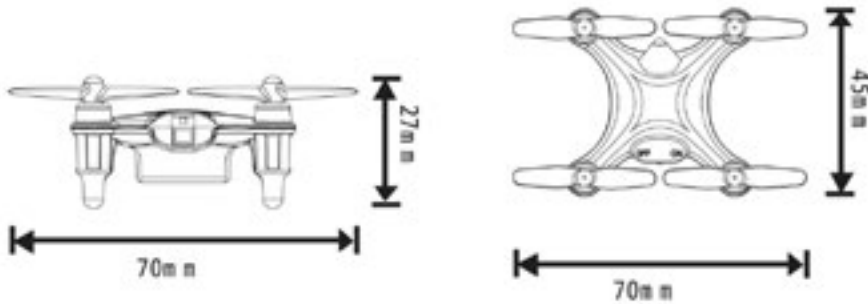

Longueur du corps	70 mm	Code du moteur principal	φ6
Largeur du corps	45 mm	Batterie	3.7V 100mAh Li-Poly
Hauteur du corps	27 mm		



Avertissement

Les caractéristiques et les couleurs des contenus peuvent varier. Visuels non contractuels.

La compagnie se réserve le droit d'interprétation des informations données dans le présent manuel.