

Ⓕ Notice d' utilisation

Nr. 99 107.FR.80A.0

+ RECOMMANDATIONS LORS DE LA MISE EN SERVICE D'UNE MACHINE . . . PAGE 3

ERNTEPROFI II

(Type 107)

ERNTEPROFI III

(Type 109)

ERNTEPROFI2 *Profimatic*

(Type 107)

ERNTEPROFI3 *Profimatic*

(Type 109)



Ihre / Your / Votre • Masch.Nr. • Fgst.Ident.Nr.

F

Cher agriculteur!

Vous avez fait un bon choix, nous nous en réjouissons et nous voulons vous féliciter de votre décision pour Pöttinger. En tant que votre partenaire, nous vous offrons de la qualité et des performances, en relation avec un service après-vente sûr.

Afin de mieux apprécier les conditions dans lesquelles nos machines vont travailler et pour que ces exigences puissent influencer la construction de nouvelles machines, nous nous permettons de vous demander quelques renseignements. De plus, il nous sera possible de pouvoir vous informer d'une manière plus précise des nouveaux produits.

Responsabilité envers les produits. Obligation d'informer.

La législation concernant les produits oblige le constructeur et le concessionnaire, au moment de la vente, à donner au client le livret d'entretien ainsi que les indications concernant l'utilisation, la sécurité et les consignes d'entretien. Comme preuve que la machine et que le manuel ont été correctement remis à l'acheteur, il est nécessaire de le certifier.

Pour cette raison, le document A, signé, est à renvoyer à la société Pöttinger.

Le document B revient au concessionnaire et le document C appartient au client.



Conformément à la loi sur la responsabilité produit, chaque agriculteur est entrepreneur. Suivant la loi sur la responsabilité produit, un dégât matériel est un dégât causé par une machine et non sur la machine ; une franchise est prévue pour la responsabilité (EURO 500,- _)

Les dégâts matériels d'entreprise dans le sens de la loi sur la responsabilité produit sont exclus de la responsabilité.

Attention! Lors de la revente de la machine plus tard, le manuel doit suivre la machine!



ALOIS PÖTTINGER Maschinenfabrik GmbH
A-4710 Grieskirchen
Tel. (07248) 600 -0
Telefax (07248) 600-511
GEBR. PÖTTINGER GMBH
D-86899 Landsberg/Lech, Spöttinger-Straße 24
Telefon (0 81 91) 92 99-111 / 112
Telefax (0 81 91) 92 99-188

GEBR. PÖTTINGER GMBH
Servicezentrum
D-86899 Landsberg/Lech, Spöttinger-Straße 24
Telefon (0 81 91) 92 99-130 / 231
Telefax (0 81 91) 59 656

Nous vous demandons, selon l'obligation concernant la responsabilité des produits, de contrôler les points mentionnés ci-dessus.

Cocher les cases concernées.

- | | |
|---|--|
| <input type="checkbox"/> Machine contrôlée d'après le bordereau de livraison. Toutes les pièces emballées ou fixées par fil de fer sur la machine enlevées. Tous les dispositifs de sécurité, cardan et dispositifs de commande sont disponibles. | <input type="checkbox"/> Indications concernant la bonne vitesse de prise de force. |
| <input type="checkbox"/> Explications, concernant l'utilisation, la prise en main, et l'entretien de la machine, données selon le livret d'entretien. | <input type="checkbox"/> Contrôle et explication concernant l'installation électrique. |
| <input type="checkbox"/> Contrôle de la pression des pneumatiques. | <input type="checkbox"/> Liaisons hydrauliques vers le tracteur faites et contrôlées. |
| <input type="checkbox"/> Contrôle du serrage des écrous de roue. | <input type="checkbox"/> Les fonctions hydrauliques (timon, ouverture de la porte arrière,...) ont été montrées et expliquées. |
| <input type="checkbox"/> Adaptation de la longueur du cardan. | <input type="checkbox"/> Frein Ö main et frein de route testés. |
| <input type="checkbox"/> Les fonctions mécaniques (ouverture de la porte arrière, mise en place et retrait des couteaux,...) ont été montrées et expliquées. | <input type="checkbox"/> Essai de marche fait et pas de défaut remarqué. |
| <input type="checkbox"/> Montage et démontage des couteaux expliqué. | <input type="checkbox"/> Explication concernant le fonctionnement lors de l'essai de marche. |
| <input type="checkbox"/> Montage d'une liaison électrique avec le tracteur et vérification de la bonne connexion (sur la fiche 54 g). Observer les recommandations du livret d'entretien. | <input type="checkbox"/> Contrôle de l'enclenchement et du déclenchement automatique de l'ameneur. |
| <input type="checkbox"/> Adaptation au tracteur faite: Hauteur du crochet, câble du frein Ö main, support du levier de frein Ö main dans la cabine. | <input type="checkbox"/> Explication concernant la position travail et la position transport. |
| | <input type="checkbox"/> Information sur les options et les accessoires. |
| | <input type="checkbox"/> Indications données sur la nécessité de lire le livret d'entretien. |

Une attestation est nécessaire pour prouver que la machine et le manuel d'utilisation ont été remis.

A cette fin, il y a lieu de :

- renvoyer le **document A** signé à la société Pöttinger (s'il s'agit d'un appareil Landsberg, à la société Landsberg)
- le **document B** est conservé par l'entreprise spécialisée qui remet la machine.
- le **document C** est remis au client.

Table des matières

Signification des symboles	5	Fin du chargement	21
Recommandations pour la sécurité	5	Indicateur de fin de remplissage(1)	21
Branchement hydraulique	6	CHARGEMENT	21
Distributeur hydraulique simple effet	6	Mise en service ou retrait d'une barre porte-couteaux	22
Distributeur hydraulique double effet	6	Dépose d'une barre porte-couteaux	22
PREMIER ATTELAGE AU TRACTEUR	6	DISPOSITIF DE COUPE	22
Attention aux tracteurs ayant un circuit hydraulique fermé	6	Dépose des deux barres porte-couteaux	23
Position standard sur circuit hydraulique ouvert	6	Couteau individuel à montage rapide (M):	23
Branchement des flexibles hydrauliques	6	Démontage d'un couteau individuel	24
Alimentation électrique	7	Montage d'un couteau individuel	24
Branchement au tracteur	7	Barre porte-couteaux	24
Pose du boîtier de commande	7	Montage d'un couteau	24
Règles générales de sécurité pour l'utilisation de remorque	8	Branchement hydraulique	26
Transport sur route	8	Pivotement hydraulique du dispositif de coupe	26
MISE EN SERVICE	8	Difficultés de pivotement	26
Avant la mise en marche	8	Modification de la pression de l'accumulateur	26
Contrôle avant la mise en marche	8	Déchargement de la remorque	27
Manipulation de la béquille repliable	9	Fin du déchargement	27
Attelage de la remorque	9	Trajet sur route	27
manipulation de la bequille	9	Déchargement avec tapis latéral	27
Dételage de la remorque	9	Déchargement avec tapis de déchargement	28
Réglage de la hauteur du timon	10	Travail sans tapis de déchargement	28
Contrôle de la sécurité du timon hydraulique	10	Attention pour le transport sur route!	28
TIMON HYDRAULIQUE	10	Déchargement en silo-couloir	28
Adaptation au tracteur	11	Tapis de dechargement lateral	29
Réglage du frein	11	Tension correcte de la courroie	29
DISPOSITIF DE FREINAGE	11	Remplacement de la courroie	29
Première utilisation	11	Réglage de la tension de la courroie	29
Préparation du câble de frein	11	Réglage mécanique	30
Ankuppeln der Bremsschläuche	12	Défectrices (56)	30
Druckluftbremsanlage	12	PORTE ARRIERE	31
Bremskraftregler (bei Bremsanlagen mit Handregler)	12	Ouverture mécanique (w de la porte arrière (Pos. P)	31
ALB-Regler (bei Bremsanlagen mit automatischem Bremskraftregler)	12	Fermeture à l'aide du levier(w)	31
Vor Antritt der Fahrt	13	Ouverture et fermeture hydraulique(s de la porte arrière	31
Abstellen des Wagens	13	Fermeture hydraulique(s de la porte arrière.	31
Pflege und Wartung der Druckluftbremsanlage	13	Déplacement sur route publique.	31
Einstellung der Feststellbremse	13	Ouverture de la porte arrière	32
Leitungsfilterreinigung	13	Réglage du débattement de la porte arrière	32
Câble de sécurité	14	Déchargement de la remorque à l'aide d'un tapis convoyeur externe.	33
Cordelette	14	Recommandations pour la sécurité:	33
Adaptation du cardan	14	Réglages(w)	33
Branchement hydraulique	14	Consignes de sécurité	34
Utilisation	14	Le démontage des rouleaux doseurs inférieurs	34
ATTELAGE ET DECROCHAGE DE LA REMORQUE	14	Consignes de sécurité	35
Décrochage et dételage de la remorque	14	Le démontage du troisième rouleau doseur	35
Dételage à l'extérieur	14	Roues et pneus	36
En fin de saison	14	Pannes et remèdes	37
Branchement des flexibles hydrauliques	15	PANNES ET REMEDES	37
COMMANDE ELECTRO-HYDRAULIQUE	15	Recommandations générales pour l'entretien	38
Montage, contrôle de la commande-confort	16	Ouverture des capots latéraux	38
Contrôle des fonctions arrêt	17	Nettoyage de votre machine	38
Mise en marche	17	Réglage du frein	38
Explication du fonctionnement	17	Circuit hydraulique	39
Commande de pick-up (25)	17	Accumulateur à gaz	39
Commande du timon hydraulique (26)	17	Pression des pneus	40
Interrupteur (27)	18	Ameneur	40
Porte arrière	18	Levier (55)	41
Commande du fond mouvant (32)	18	Chaînes du fond mouvant	41
BOITIER DE COMMANDE ARRIERE (14 a)	19	Boîtier d'entraînement	41
Tapis de déchargement	19	Chaîne d'entraînement des rouleaux doseurs	41
Vitesse du fond mouvant	19	Plan de graissage	42
Commande du fond mouvant	19	Plan de graissage	43
Commande des rouleaux doseurs	19	Plan de graissage	44
Bouton STOP (16)	19	Plan de graissage	45
PANNES ET REMEDES	20	Données techniques	46
Réglage du pick-up	21	Options	46
Réglage de la tôle à fourrage court (52)	21	Utilisation conforme de votre remorque	46
Chargement en général	21	Chargement correct:	46
Démarrage du chargement	21	ANNEXE	47
A observer lors du chargement:	21	Cardan	49
		Information additionnelle importante	52
		Combinaison tracteur/outil porté	52

Sigle CE

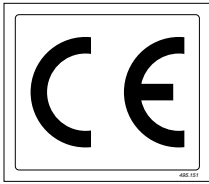

Le sigle CE apposé par le constructeur atteste que la machine est en conformité avec les spécifications de la machine et avec d'autres directives européennes.

Déclaration de conformité CEE (Voir annexe)

En signant la déclaration de conformité européenne, le constructeur déclare que les machines répondent aux différentes exigences fondamentales de sécurité et de santé.

Signification des symboles

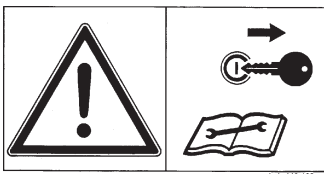

Arrêtez le moteur avant les travaux de réglage, d'entretien et de réparation.



Ne jamais s'approcher du pick-up aussi longtemps que le moteur du tracteur est en marche et que le cardan est branché au tracteur.



Ne pas s'approcher de la zone de danger par écrasement, aussi longtemps que des pièces y sont encore en mouvement.

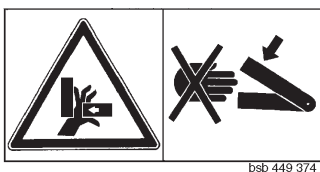

Ne pas monter dans la remorque si le cardan est branché au tracteur et que le moteur du tracteur est en marche.



Si le moteur du tracteur est en marche ne pas s'approcher de la porte arrière. Avant de monter, placer des cales de sécurité.

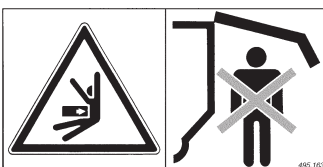

Recommandations pour la sécurité



Dans ce manuel d'utilisation, tous les passages contenant des informations pour votre sécurité sont repérés par ce symbole.

Ne pas toucher de pièces en mouvement.
Attendre que tout soit à l'arrêt.



Danger à cause de pièces en rotation



Branchement hydraulique

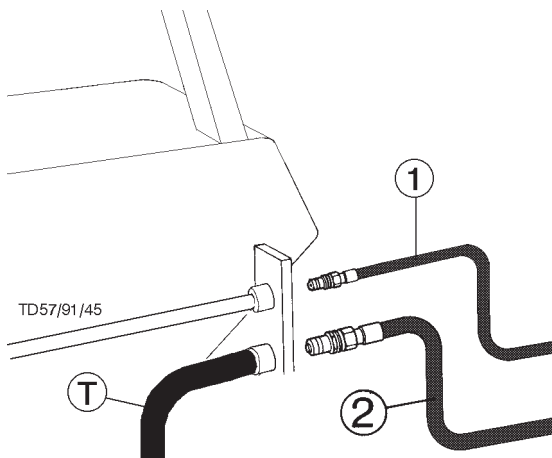

Distributeur hydraulique simple effet

Si le tracteur ne dispose que d'un distributeur simple effet, il est nécessaire de monter un retour au réservoir (T).

- Brancher le flexible de pression (1) à la prise simple effet.
Brancher le flexible de retour (2) (ayant la plus grosse section) à la prise de retour d'huile.

Distributeur hydraulique double effet

- Brancher le flexible de pression (1) et de retour (le flexible de plus grosse section est le retour).

Remarque



Si en cours d'utilisation, on observe un échauffement de l'huile, il faut alors se brancher sur un distributeur simple effet. (Voir ci-dessus).

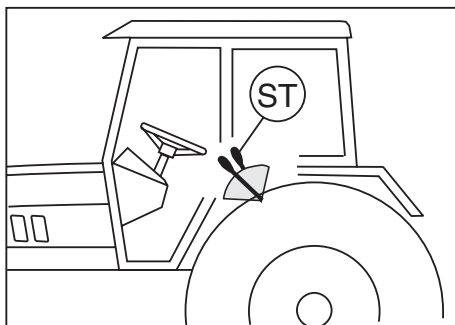

Attention aux tracteurs ayant un circuit hydraulique fermé

JOHN-DEERE, CASE-MAXXUM, CASE-MAGNUM, FORD Serie 40 SLE

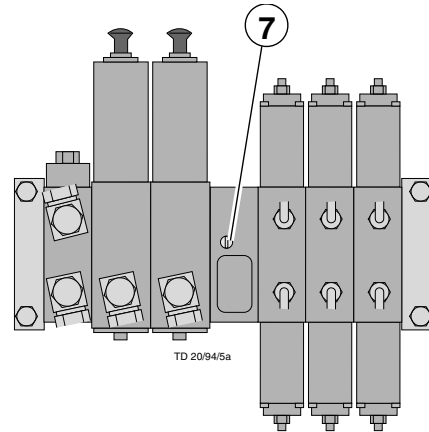

Avant de brancher l'hydraulique, il faut visser complètement la vis à tête fendue (7) dans le bloc hydraulique.

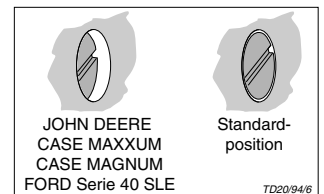

Position standard sur circuit hydraulique ouvert

Au départ de l'usine la vis à tête fendue (7) est en position dévissée.

La position de la tête de cette vis (7) doit être de niveau avec la surface (6) du bloc hydraulique.

Attention!

En cas de non-observation de cette remarque, le clapet de sécurité du circuit hydraulique est toujours en fonctionnement produisant alors un échauffement excessif de l'huile!

Branchement des flexibles hydrauliques

- Arrêter d'abord la prise de force.
- Mettre la manette du distributeur en position flottante (Position neutre).
- Faire attention à la propreté des prises hydrauliques.

Alimentation électrique

Equipement du tracteur

- Monter la prise 4 pôles fournie à l'arrière du tracteur et la relier à la prise 7 pôles du tracteur comme indiqué par le schéma.

Sur les tracteurs n'ayant pas de courant à la fiche "54g", il faut l'amener à cet endroit par l'intermédiaire d'un relai (9) commandé par la clé de contact (10).

Section 2,5 mm²

Fusible 16A (11)

L'alimentation de la prise à 4 pôles se fait par la prise 7 pôles en reliant "54g" (Pol.+) et "31" (Pol.-).



Cette installation ne doit être réalisée que par un concessionnaire.

Ne pas faire de branchement direct (Danger d'incendie, destruction de l'installation électrique...)

N'utiliser que des fusibles originaux. En utilisant des fusibles trop fort, on détruit l'installation électrique.

Branchement au tracteur

- Après avoir effectué les travaux ci-dessus, brancher les prises 4 et 7 pôles au tracteur.
- Vérifier le fonctionnement de l'éclairage de la remorque.

Pose du boîtier de commande

- Monter à portée de main et de sécurité du conducteur le support (13) fourni.

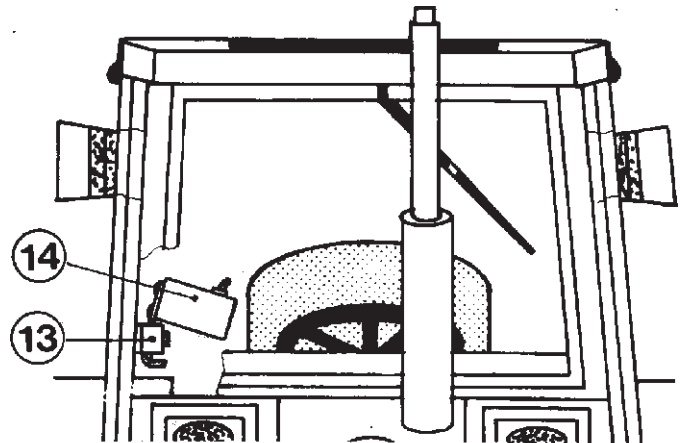

TD 50/88/2

- Enfiler le boîtier de commande (14) dans son support.

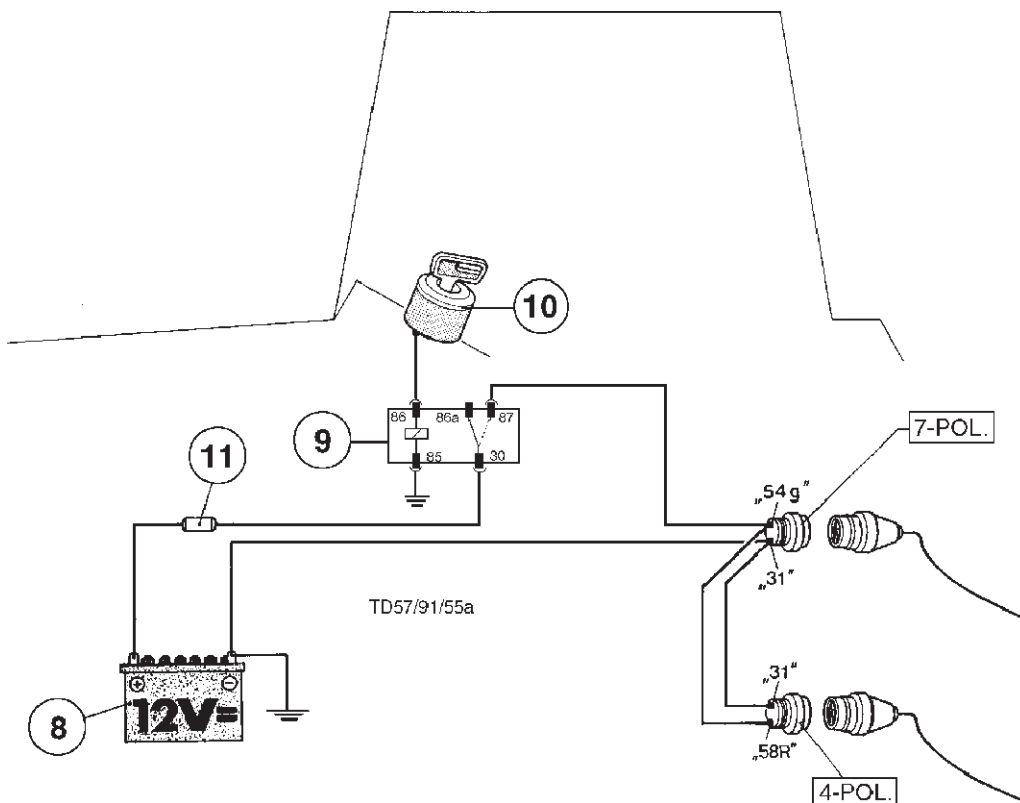

Règles générales de sécurité pour l'utilisation de remorque

Règles pour la conduite de la remorque

Le comportement du tracteur est influencé par la remorque qui lui est accrochée.

- Au travail dans les pentes il y a le risque de renversement.
- Modifier votre conduite en fonction des conditions de terrain et de sol.
- Prévoyez toujours suffisamment de poids sur l'avant du tracteur pour lui conserver toutes ces fonctions de direction et de freinage. (Minimum 20% du poids à vide sur l'essieu avant).
- Le transport de personne sur la remorque est interdit.

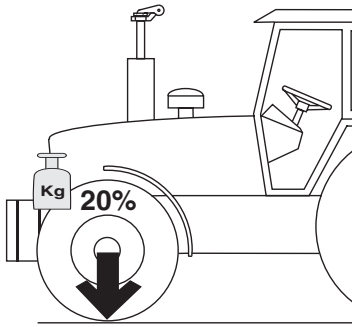

Règles pour l'accrochage ou le détachement de la remorque.

- Lors de l'accrochage de la machine au tracteur, il y a toujours risque de blessure.
- Lors de l'accrochage, ne pas se mettre entre la remorque et le tracteur, aussi longtemps que celui-ci recule.
- Personne ne doit venir entre le tracteur et la remorque si celle-ci n'est pas correctement immobilisée soit à l'aide de son frein de parking ou et soit avec des cales appropriées.
- Brancher ou débrancher le cardan que si le moteur du tracteur est arrêté.

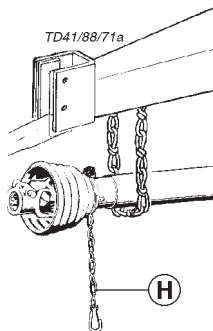

Détachement de la remorque (stationnement).

- Lors du détachement de la remorque, le cardan doit être débranché selon les règles et maintenu par une chaîne.
- Ne pas utiliser la chaînette de protection (H) pour accrocher le cardan.

N'utiliser la remorque que pour l'usage auquel elle est conçue!

Utilisation conforme à son usage: voir le chapitre des „Données Techniques“.

- Les caractéristiques maxi (Charge à l'essieu, poids sur béquille, poids total) ne doivent pas être dépassées. Ces informations sont situées sur la partie avant droite de la remorque.
- Observer aussi les caractéristiques du tracteur.

Transport sur route.

- Observez les règles de sécurité de votre pays.
- Le déplacement sur route n'est autorisé que si la porte arrière est fermée. Les dispositifs réfléchissants doivent être placés perpendiculaire au sens de déplacement.

Avant la mise en marche

- Avant de commencer le travail, l'utilisateur doit d'abord se familiariser avec toutes les commandes et fonctions. Le faire pendant le travail est souvent trop tard.
- Eloigner toute personne hors du périmètre de danger avant d'utiliser une fonction hydraulique ou d'enclencher la prise de force. A proximité du pick-up, des couteaux, des ridelles et de la porte arrière il y a risque de pincement ou de sectionnement.
- Avant d'utiliser les commandes hydrauliques ou de mettre en marche l'entraînement vérifier que personne ne se trouve dans la zone dangereuse. Il existe un risque de pincement et cisaillement à proximité du pick-up, du dispositif de coupe, de la porte arrière et des ridelles.
- Avant la mise en service de la remorque, le conducteur doit s'assurer de ne mettre personne en situation de danger et qu'il n'y a pas d'obstacle. S'il ne peut pas regarder derrière la remorque, le conducteur doit se faire aider par une tierce personne pour les manoeuvres en marche arrière.
- Observer les règles de sécurité qui sont indiquées sur la remorque. En page 4 de ce document, vous trouverez les explications des différents symboles de prévention.
- Observer également les règles contenues dans les divers chapitres et annexes de ce document.

Contrôle avant la mise en marche.



Les remarques suivantes doivent vous faciliter la prise en main de votre remorque. Les informations détaillées relatives à chaque point sont à consulter dans les chapitres correspondant de ce manuel.

- Contrôler si l'ensemble des dispositifs de protection (Garants, carénages, ...) de la remorque sont en bon état et placé correctement.
- Graisser selon le plan de graissage. Vérifier l'étanchéité et le niveau correct des boîtiers.
- Vérifier la pression des pneumatiques.
- Contrôler le serrage correct des roues.
- Choisir la bonne vitesse de prise de force.
- Brancher correctement les équipements électriques. Voir dans ce document les consignes s'y rapportant.
- Procéder aux adaptations au tracteur
 - Hauteur du timon
 - Branchement du frein de stationnement
 - Disposition dans la cabine du frein à main de la remorque
- N'atteler la remorque qu'avec une broche adaptée.
- Adapter correctement la longueur de la prise de force et vérifier le fonctionnement du limiteur de couple (voir annexe).
- Contrôler le bon fonctionnement de l'installation électrique.
- Brancher les flexibles hydrauliques au tracteur.
 - Vérifier le bon état de ceux-ci ainsi que leur branchement correct.
- Assurer de la bonne fixation de toutes les pièces mobiles qui peuvent être dangereuses en se déplaçant (porte arrière, levier d'ouverture, ...)
- Contrôler le fonctionnement du frein de stationnement et des freins normaux.

Manipulation de la béquille repliable



Manipuler le levier excentrique (1) que lorsque la remorque est accrochée au tracteur (Danger d'accident par basculement de la remorque)! Pour cela, éloigner les enfants de la remorque stationnée.

Attelage de la remorque

1. Atteler la remorque au tracteur et **relever totalement la béquille avec la manivelle.**

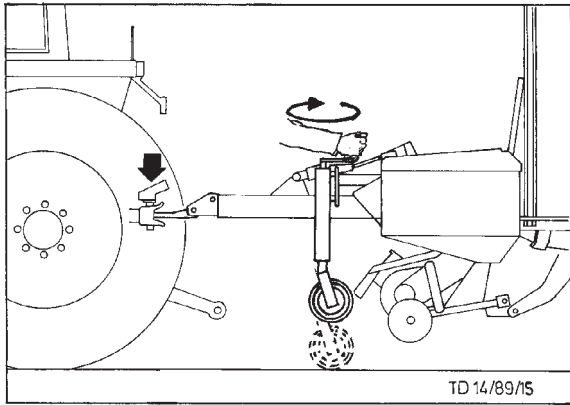

2. Déverrouiller l'axe de blocage à l'aide du levier excentrique (1)

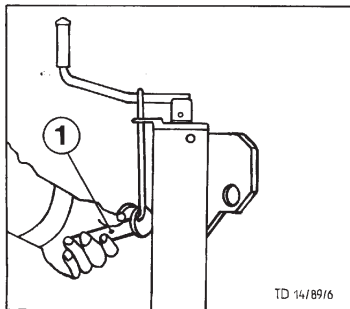

3. Relever la béquille et la verrouiller de nouveau.

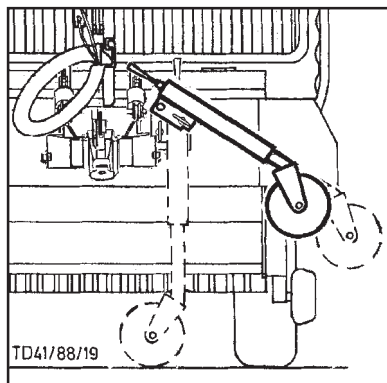

Dételage de la remorque

- Dételer la remorque sur un sol plat et stable. En terrain mou agrandissez la zone de portance de la béquille par un moyen approprié (par exemple avec une planche).
- La remorque ne peut être détéelée que si elle est vide!
- Serrer le frein de stationnement et caler la remorque pour éviter qu'elle roule.

1. Relever légèrement la béquille et déverrouiller le levier excentrique (1).

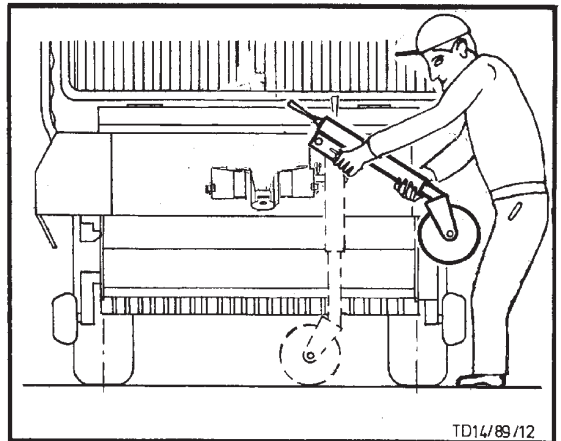

2. Pivoter la béquille vers le bas et la verrouiller de nouveau à l'aide du levier excentrique (1). L'enclenchement du verrou est visible par l'axe de sécurité (2).

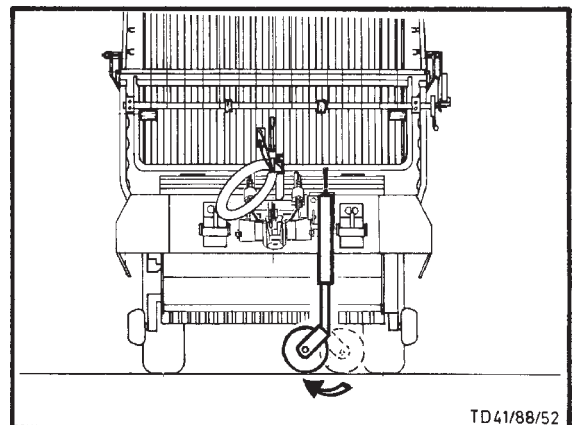
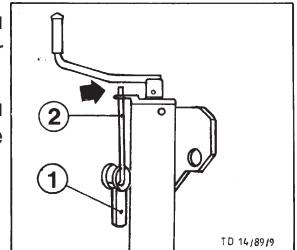

3. Pivoter la roue en travers vers l'intérieur.
4. Tourner la manivelle jusqu'à ce que l'anneau du timon sorte de l'axe du tracteur.



La béquille ne doit pas dépasser le bord de la remorque. Bien replier la béquille avec la manivelle.

Remarque d'entretien

Graisser de temps en temps, le verrou de blocage!

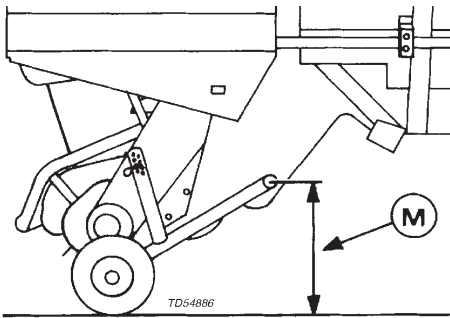

Réglage de la hauteur du timon

Pour obtenir un travail idéal du pick-up, il faut régler correctement la cote (M) quand la remorque est attelée (débattement du pick-up).

Cote (M) = 43 cm

Remarque: Si le sol présente des inégalités, raccourcir la mesure de 1 cm (M = 42 cm)

- Poser la remorque vide sur sa bécaille sur un terrain plat.
- Mettre le crochet d'attelage du tracteur en position en vérifiant qu'un espace suffisant existe entre lui et le cardan.
- Régler la cote (M), du sol au milieu de l'axe du support de roue en agissant sur la manivelle de la bécaille.

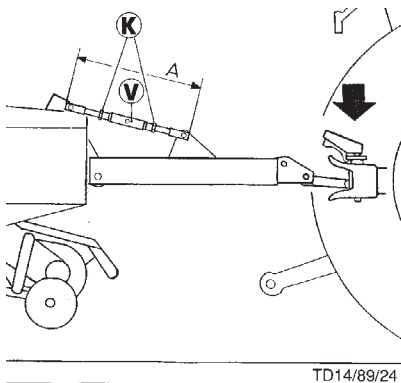
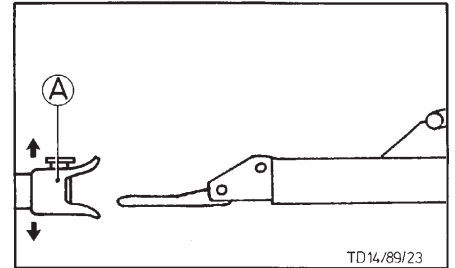

Réglage du timon monté avec tendeur:

- Desserrer le contre-écrou (K).
- Tourner le tendeur selon le besoin.
- Contrôler la cote (M) quand la remorque est accrochée au tracteur.

En présence d'un timon hydraulique, veillez aux points suivants:

- Atteler la remorque au tracteur.
- Vérifier que le vérin est complètement rentré.
- Tourner l'écrou (51) jusqu'à ce que la plaque (52) soit en angle droit (90°) avec la tige (G). A cet instant l'effet de blocage est enlevé.
- Vérifier que l'axe (56) appui sur la face inférieure du trou oblong (comme indiqué sur le schéma).

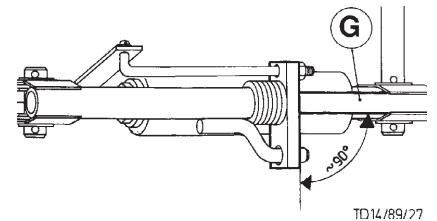
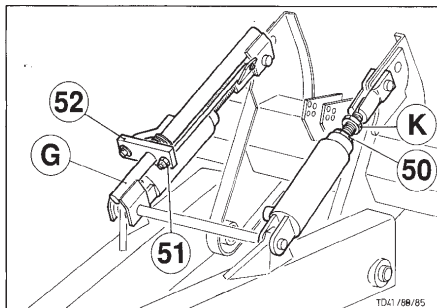

- Desserrer le contre-écrou (K) de la tige filetée.
- Visser ou dévisser la tige de vérin (50) jusqu'à ce que la cote (M) soit atteinte. Vérifier au cours de ce réglage que la tige (G) coulisse librement dans le tube (réglage avec l'écrou (51)).

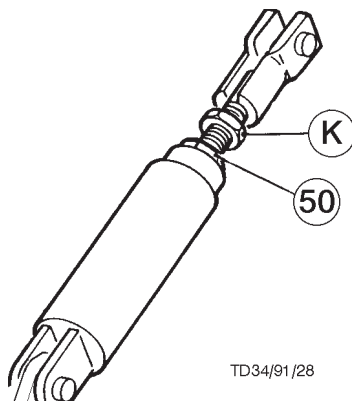
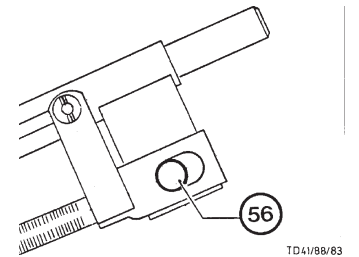

- Bloquer à nouveau le contre-écrou (K).
- Tourner l'écrou (51) jusqu'à ce que la plaque (52) soit en angle droit (90°) avec la tige (G).

Contrôle de la sécurité du timon hydraulique

Fonction du dispositif automatique de blocage:

Il évite le cabrage de la remorque en marche arrière.

- Tourner l'écrou (51) jusqu'à ce que la plaque de blocage (52) soit légèrement en oblique par rapport à la tige (G) et qu'elle empêche un cabrage de la remorque.

Entretien:

Graisser souvent la sécurité du timon hydraulique!

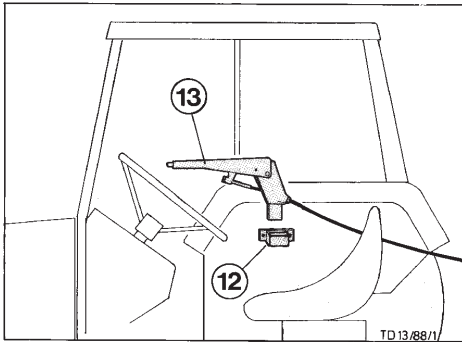

Première utilisation

Avant la première utilisation, veuillez monter le support fourni (12) sur l'aile du tracteur à proximité du conducteur.

Avant chaque voyage installer le frein à main (13) dans le tracteur.

- Faire un essai.

Attention!

En cas de problème de freinage, immédiatement s'arrêter et résoudre le problème.

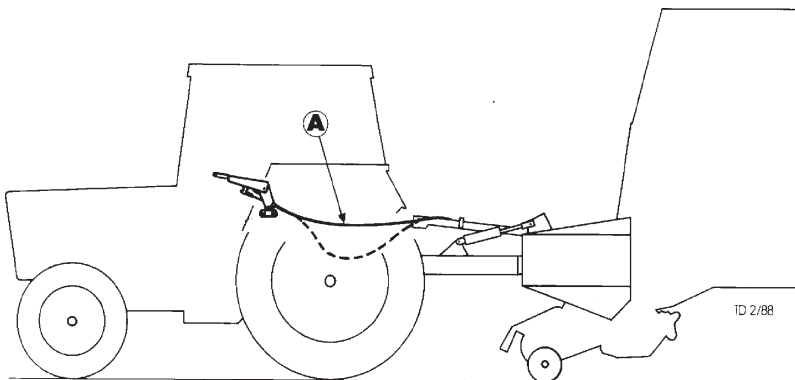

Préparation du câble de frein

Pour faciliter l'adaptation aux différents types de travail, le câble de frein est livré avec un supplément de longueur.

Pour un fonctionnement idéal du dispositif de freinage, la trajectoire du Câble (A) doit être la plus droite possible.

Adaptation au tracteur

- Démontez les serres-câbles (1) et sortez le câble de l'arrêt de gaine (2).
- Raccourcissez la gaine selon schéma, en veillant qu'il ne soit pas trop court dans les courbes.
- Enfilez à nouveau le câble et le fixez avec les serres-câbles.
- Contrôlez la course du levier de frein (B) et si nécessaire le réglez avec l'écrou 6 pans (3).

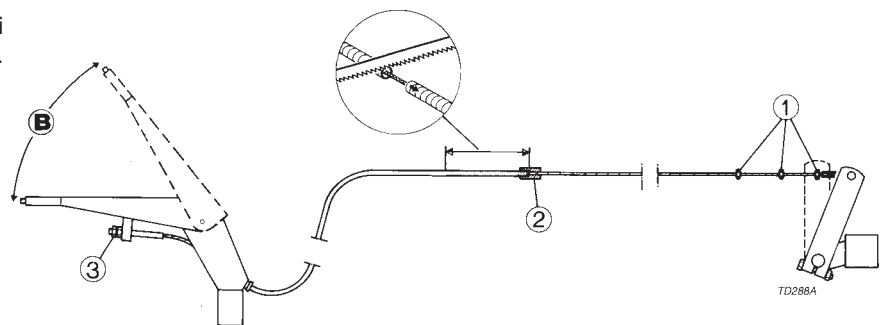

Réglage du frein

- Quand les garnitures de frein sont fortement usées, il faut rapprocher les mâchoires. Ceci est effectué à l'aide des écrous de réglage (3) du levier de frein à main.

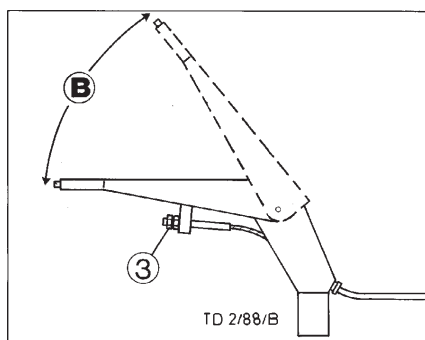

Si la course de réglage au niveau du frein à main n'était plus suffisante, il faut alors corriger la position du levier (19) sur son arbre cannelé, sur l'axe des roues.



Le réglage du levier (19) doit être fait de la même valeur sur les deux côtés.

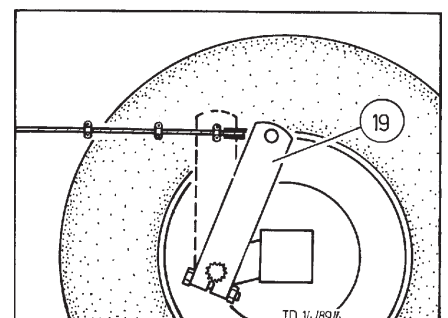

Ankuppeln der Bremsschläuche

Beim Ankuppeln der Bremsschläuche ist zu beachten

- daß die Dichtringe der Kupplungsköpfe sauber sind
- richtig dichten
- gemäß der Bezeichnungen gekuppelt werden
"Vorrat" (Farbe rot) zu "Vorrat"
"Bremse" (Farbe gelb) zu "Bremse"

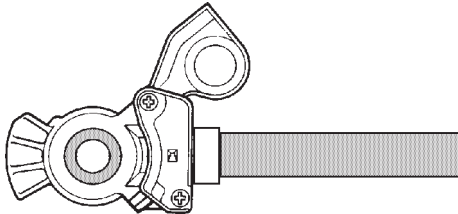

TD70/91/1

- Beschädigte Dichtringe sind zu ersetzen.
- Vor der ersten täglichen Fahrt ist der Luftbehälter zu entwässern.
- Erst dann abfahren wenn der Luftdruck im Bremssystem 5,0 bar beträgt.

Achtung!

Für ein ordnungsgemäßes Funktionieren der Bremsanlage sind

- die Wartungsintervalle einzuhalten
- die BremsEinstellung (Hub max. 30 mm bzw. 90 mm) zu beachten.

• Den Luftbehälter täglich entwässern.

Den Bolzen am Entwässerungsventil mit Hilfe eines Drahtes in seitlicher Richtung zu ziehen.

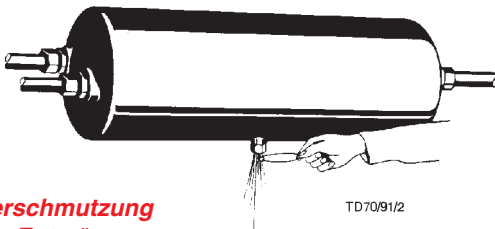

TD70/91/2

Bei Verschmutzung

- das Entwässerungsventil aus dem Behälter schrauben und reinigen.

Bremskraftregler (bei Bremsanlagen mit Handregler)

Nach dem Ankuppeln an das Zugfahrzeug

- Bremskraftregler entsprechend dem Beladungszustand des Wagens einstellen (Symbole).

Symbole:

- = Lösestellung
- = Leer
- = Halb-Last
- = Voll-Last

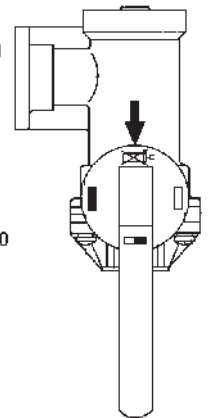

TD13/92/10

Beispiel:

- Wagen halb beladen
- Stellventil auf Symbol "Halb-Last" stellen

Die Lösestellung

ermöglicht ein Bewegen (Rangieren) des Wagens wenn die Bremsschläuche nicht am Zugfahrzeug angekuppelt sind.

ALB-Regler (bei Bremsanlagen mit automatischem Bremskraftregler)

Mit dem ALB-Regler wird die benötigte Bremskraft, je nach Beladungszustand des Wagens, automatisch geregelt.

Die Lösestellung

ermöglicht ein Bewegen (Rangieren) des Wagens wenn die Bremsschläuche nicht am Zugfahrzeug angekuppelt sind.

- **Betätigungsknopf (M) bis zum Anschlag hineindrücken.**

- Die Bremse wird dabei gelöst.

- **Betätigungsknopf (M) bis zum Anschlag herausziehen.**

- Der Wagen wird durch den vom Luftbehälter kommenden Vorratsdruck wieder eingebremst.

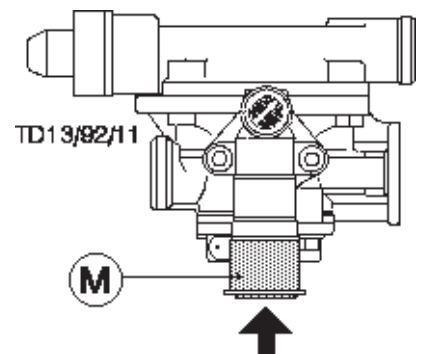

TD13/92/11

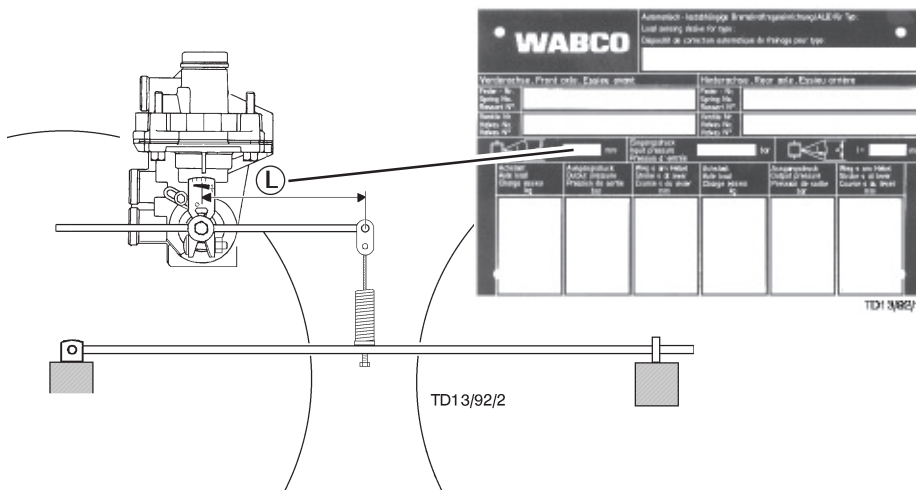

TD13/92/2

Ankuppeln an das Zugfahrzeug

Beim Ankuppeln der Bremsschläuche wird der Betätigungsknopf (M) durch den vom Zugfahrzeug kommenden Vorratsdruck automatisch wieder herausgedrückt.

Einstellung

Das Einstellmaß (L) darf nicht verändert werden. Es muß dem Wert welcher am WABCO Leistungsschild angegeben ist entsprechen.

Vor Antritt der Fahrt

- die Feststellbremse lösen und die Kurbel nach innen schwenken.

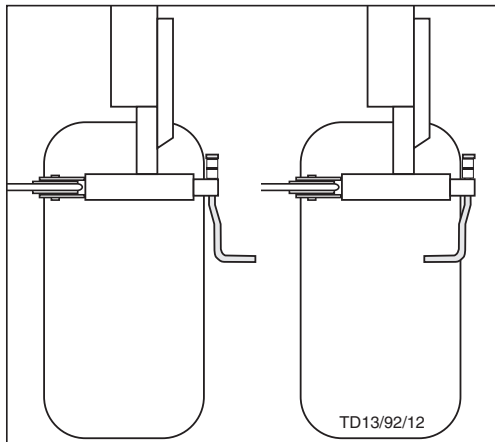

Einstellung der Feststellbremse

Die Feststellbremse bedarf im allgemeinen keiner Einstellung, da der Spannweg der Spindel groß genug ist.

Wenn der Spannweg nicht mehr ausreicht

- Seilklappen (je 4 Stk.) an den Enden der Bremseile lösen
- Länge des Bremsseiles soweit nachstellen, daß wieder genug Spannweg zur Verfügung steht
- Seilklappen (je 4 Stk.) an den Enden der Bremseile wieder festziehen.

Abstellen des Wagens

- Wagen mittels Feststellbremse einbremsen.
- Bremskraftregler auf "Lösestellung"
- Bremsschläuche vom Zugfahrzeug abkuppeln.

Pflege und Wartung der Druckluftbremsanlage

! Die Bremsanlage ist eine Sicherheitseinrichtung. Daher dürfen Arbeiten an der Bremsanlage nur von Fachleuten ausgeführt werden.

Bremseinstellung

Der Kolbenhub an den Bremszylindern darf nicht größer sein als

30 mm bei Variante-1

90 mm bei Variante-2

- Kolbenhub daher von Zeit zu Zeit zu überprüfen und ggf. nachstellen.

Einstellung bei Variante-1

- Die Einstellung erfolgt durch die Stellschraube (7).
- Der Kolbenhub soll bei Neueinstellung 12 - 15 mm betragen.

Einstellung bei Variante-2

- Die Einstellung erfolgt an der Kerbverzahnung (K) der Bremshebel.

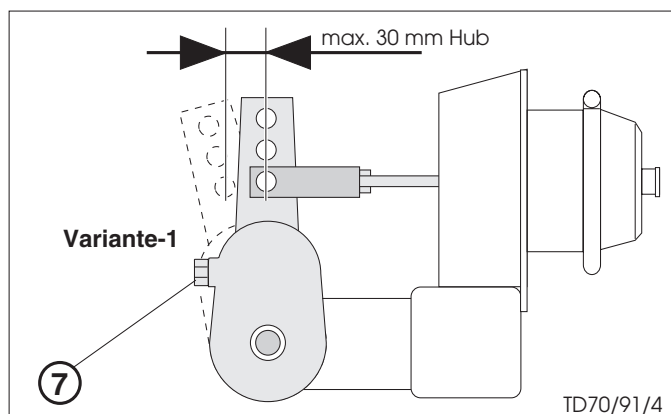

Leitungsfilterreinigung

Die beiden Leitungsfiler sind je nach Betriebsbedingungen, im Normalfall etwa alle 3-4 Monate zu reinigen. Zur Reinigung sind die Sinterfilterpatronen herauszunehmen.

Arbeitsschritte:

- Verschlußstück (21) an den beiden Laschen hineindrücken und Schieber (22) herausziehen.

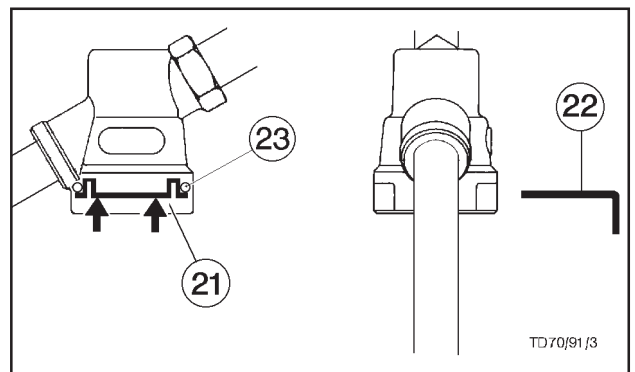

- Verschlußstück mit O-Ring (23), Druckfeder und Sinterfilterpatrone herausnehmen.

- Die Sinterfilterpatrone ist mit Nitro-Reinigungsmittel auszuwaschen und mit Druckluft auszublasen. Beschädigte Filterpatronen sind zu erneuern.

- Beim Zusammenbau in umgekehrter Reihenfolge ist darauf zu achten, daß der O-Ring (23) nicht in den Führungsschlitz des Schiebers verkantet!

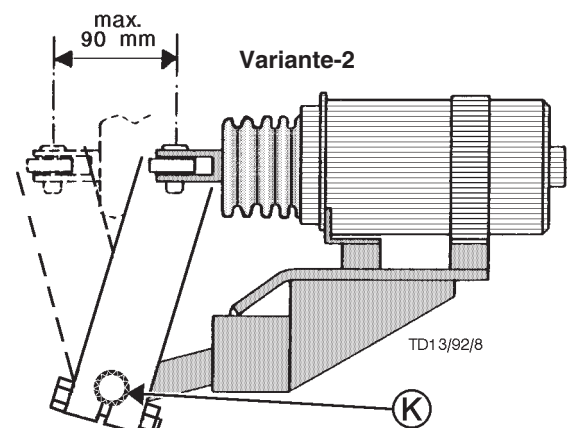

Câble de sécurité

- Il faut fixer le câble de sécurité (6) correctement au crochet d'attelage. (Sécurité en cas de rupture de l'attelage ou de décrochage de la remorque.)

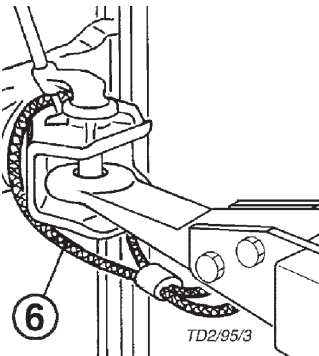

Cordelette

- Sur les remorques munies d'un frein à inertie, il faut fixer la cordelette (1) du levier de frein à main au tracteur. (Sécurité en cas de rupture de l'attelage ou de décrochage de la remorque.)

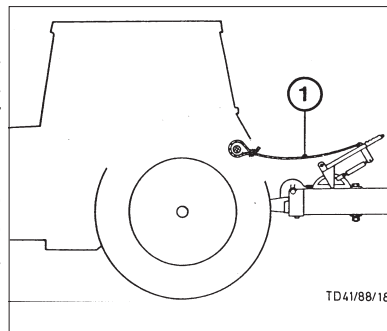

Adaptation du cardan

Voir "Préparation du cardan" dans l'annexe-B!

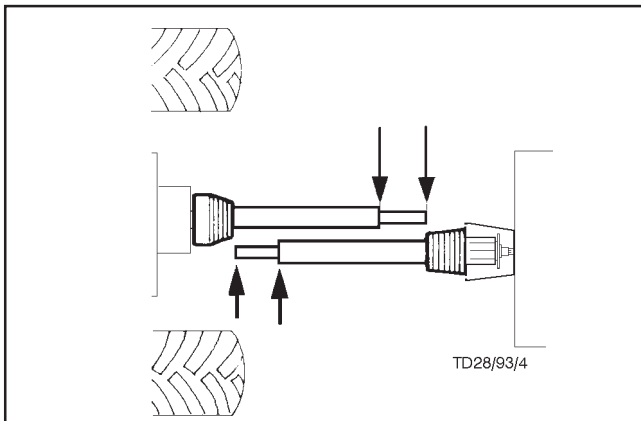

Branchement hydraulique

- Brancher les flexibles hydrauliques au tracteur.
 - Voir aussi chapitre "COMMANDE HYDRAULIQUE" resp. "COMMANDE ELECTROHYDRAULIQUE".

Utilisation

- Avant chaque utilisation de la machine, vérifier les dispositifs de sécurité routière (Eclairage, freins, protecteurs, ...)!
 - En cours de travail, vérifier la bonne répartition du poids!

Décrochage et dételage de la remorque

- Voir aussi chapitre "MANIPULATION DE LA BEQUILLE, DISPOSITIF DE FREINAGE, TIMON"

Important!

Avant la débranchement des prises hydrauliques

1. Relever le pick-up.
2. Fermer la vanne d'arrêt (Position A).

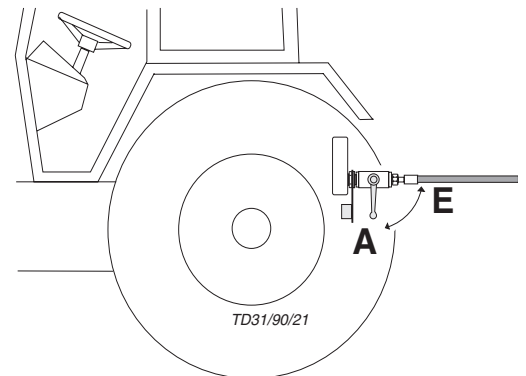

3. Enlever la pression dans le distributeur du tracteur (ST) et débrancher.

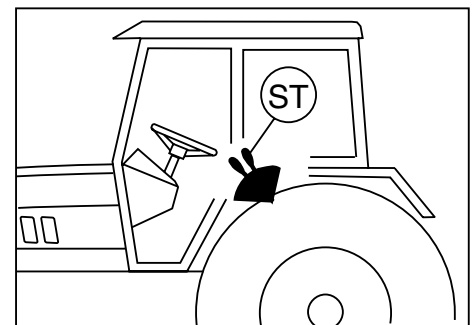

Attention

- Décrocher la remorque d'une manière stable!
- Utiliser le frein à main ou les cales d'arrêt pour éviter que la remorque roule toute seule.

Dételage à l'extérieur

Si la remorque doit rester un certain temps à l'extérieur, nettoyer la tige du vérin et la recouvrir de graisse.

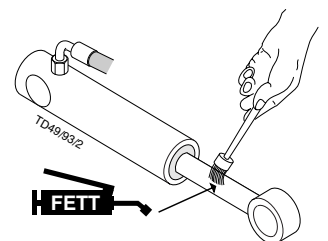

En fin de saison

- Nettoyer soigneusement la machine.
- Décrocher la machine à l'abri.
- Vidanger l'huile ou refaire les niveaux.
- Protéger les pièces où la peinture est partie.
- Graisser à l'aide du plan de graissage.

Branchement des flexibles hydrauliques

Avant de brancher, il faut obligatoirement arrêter la prise de

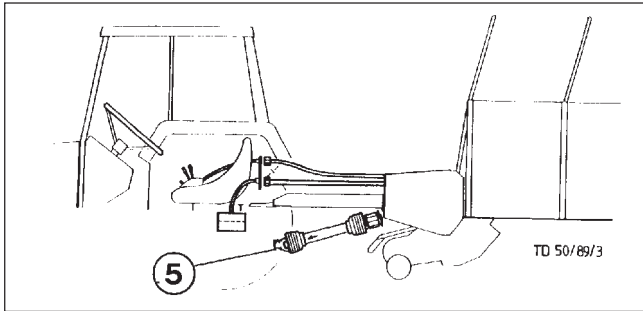

force (5) et mettre le levier du distributeur (ST) en position flottante (position neutre).

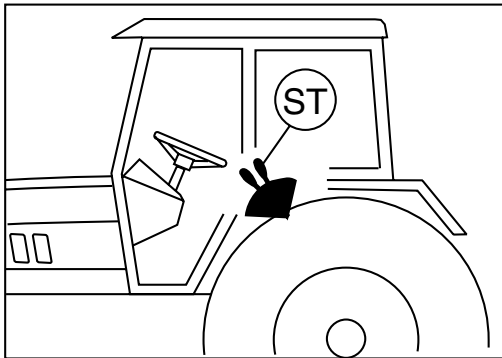

- Vérifier la propreté des prises hydrauliques.
- Un reste de pression dans le flexible conduit à des difficultés d'accouplement. Celui-ci peut-être enlevé en frappant sur l'embout de la prise hydraulique.

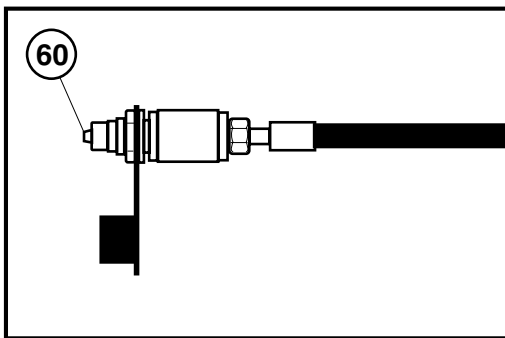

Branchement électrique

Il faut monter à l'arrière du tracteur la prise 7 pôles selon le schéma de branchement. (voir chapitre "PREMIER MONTAGE AU TRACTEUR").

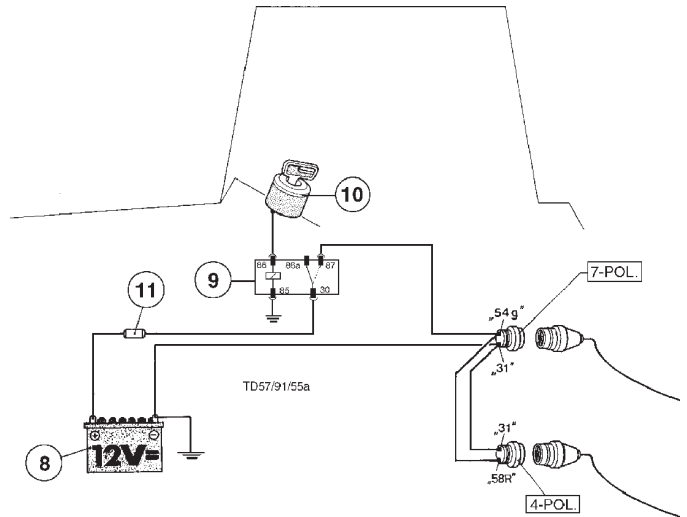

Branchement hydraulique

1. Réglages du bloc hydraulique

voir chapitre "PREMIER MONTAGE AU TRACTEUR".

2. Branchement des flexibles hydrauliques

voir chapitre "PREMIER MONTAGE AU TRACTEUR".

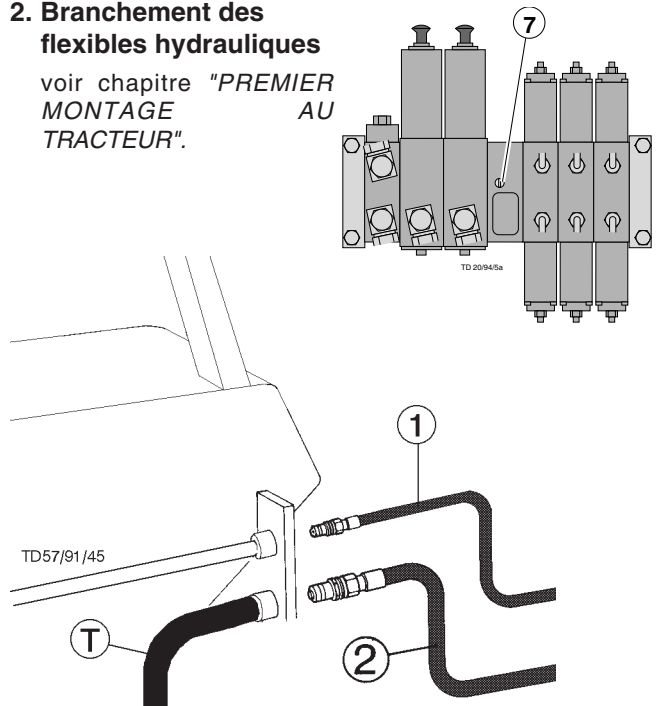

Montage, controle de la commande-confort

montage

- Fixer dans la cabine, à portée de main du conducteur, le support (13), à l'aide des deux vis.
- Poser le boîtier de commande avant (14) sur le support (13).
- Placer le boîtier de commande arrière (14 a) de telle manière

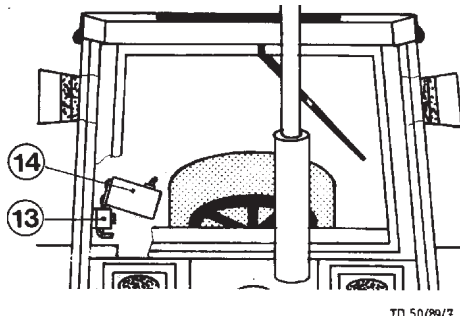

que le ressort (L) s'enclenche dans le téton.

- Brancher la prise 4 pôles.

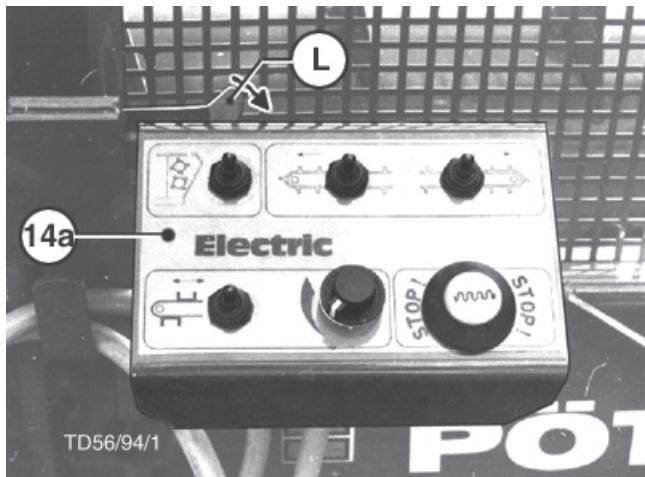

Le boîtier de commande arrière (14 a) peut être enlevé de la porte arrière et servir ainsi de commande à distance.

Si on monte le boîtier de commande arrière à côté du

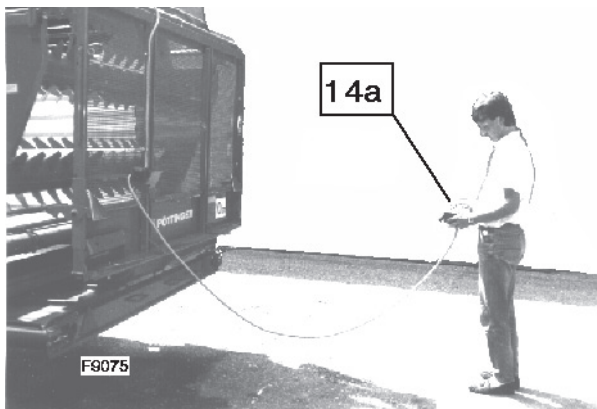

boîtier de commande avant (14) dans la cabine du tracteur,

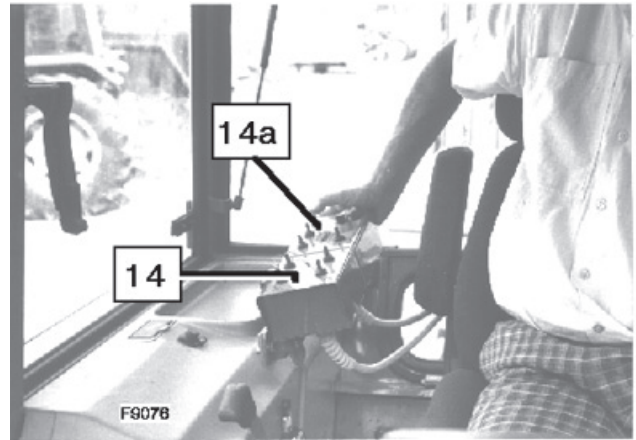

on peut commander depuis l'avant l'entraînement des rouleaux, du tapis latéral du fond mouvant et de sa vitesse ainsi que la commande STOP.

Branchement des prises

- Brancher le boîtier de commande avant (14) à la prise droite (D1).
- En cas d'utilisation du boîtier de commande arrière (14 a) à l'avant, le brancher à la prise gauche (D2).

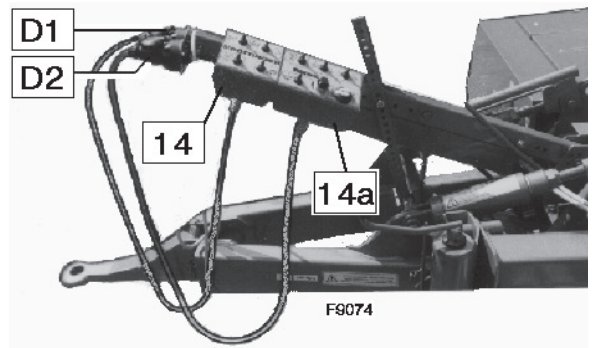

Règle de sécurité

Si plusieurs personnes manipulent simultanément les boîtiers de commande de la remorque et du tracteur, il faut redoubler de vigilance. Il faut au préalable que les divers utilisateurs s'entendent d'une manière cohérente.

Par exemple:

La personne qui se trouve à l'arrière de la remorque peut être en danger d'accident, si le conducteur, depuis la cabine du tracteur décide d'ouvrir la porte arrière et de mettre les rouleaux en marche.

Côntrole des fonctions arrêt

- Presser sur le bouton (16) placer sur le boîtier de commande arrière (14 a). La lampe intégrée dans le bouton doit briller. La fonction des trois interrupteurs pour le tapis de déchargement (29) (30) et les rouleaux de déchargement (34) est hors circuit.

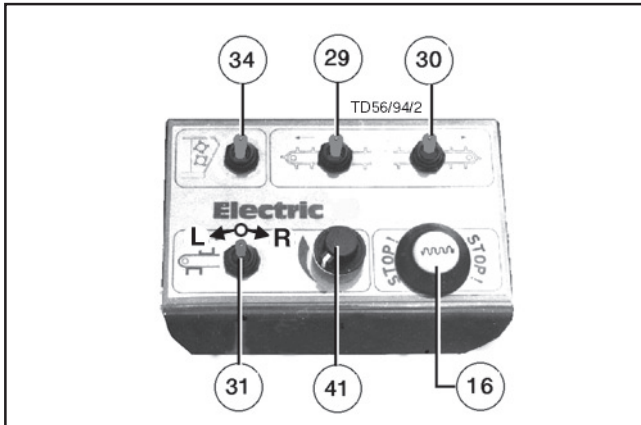

Règles de sécurité



Attention! La fonction de l'interrupteur de commande du fonde mouvant (31) est simplement interrompu. C'est à dire que si cet interrupteur se trouve sur la position R et que l'on réappule sur l'interrupteur STOP (réenclenchement) le fond mouvant va se remettre en marche.



Lors de la commande de l'interrupteur du pick-up, pour la position descente, celui-ci ainsi que l'ameneur vont se mettre automatiquement en marche, si la prise de force est en marche.

Mise en marche

Avant la mise en marche, veillez à ce que personne ne se trouve dans le périmètre de sécurité de la machine.

- Démarrer le tracteur (selon les indications données dans la notice du tracteur).

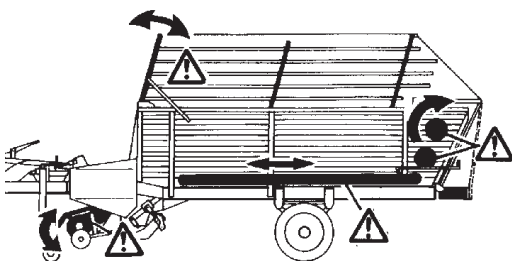

TD 50/89/10

- Placer le levier (21) du distributeur en position "marche" et le bloquer dans cette position de telle manière qu'un circuit d'huile se tasse en continu.
- Enclencher la prise de force.

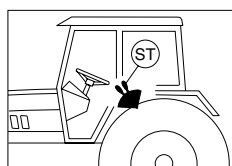

Explication du fonctionnement

BOITIER DE COMMANDE AVANT (14)

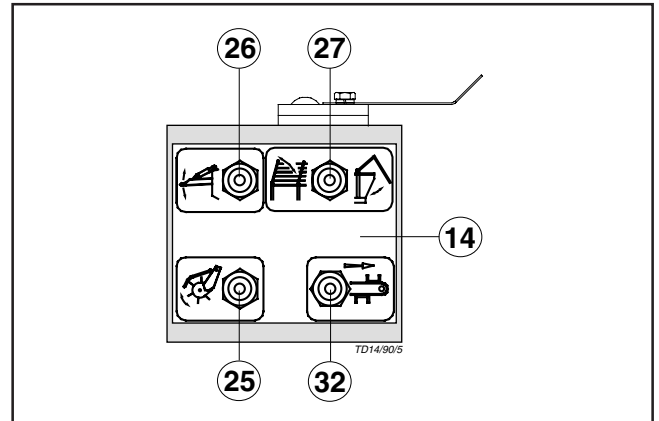

Commande de pick-up (25)

- Appuyer vers le haut (A)
 - Pick-up se relève (Le pick-up et l'ameneur s'arrêtent automatiquement).
- En appuyant vers le bas (B)
 - Pick-up baisse et se met en position flottante.

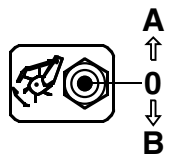

Attention! Si le levier (43) est en position „MARCHE“, la descente du pick-up embraye la mise en marche de celui-ci et de l'ameneur.

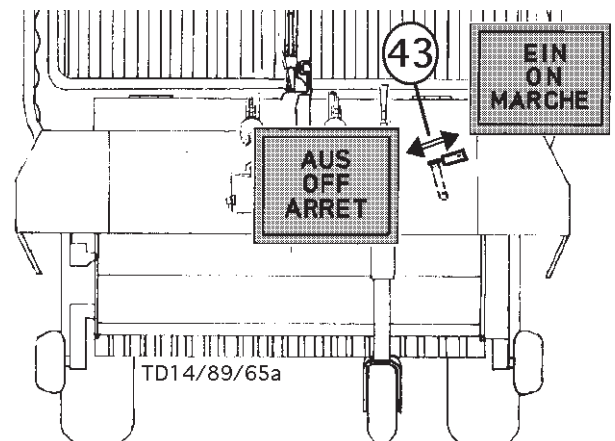

C'est pourquoi gardez toujours vos distances, si le moteur tourne et la prise de force est branchée.

Commande du timon hydraulique (26)

- Si on appuie vers le haut (A)
 - Le timon se déplie.
- Si on appuie vers le bas (B)
 - Le timon se replie.

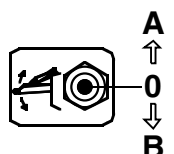

Pour le transport sur route, ne jamais rouler avec un timon hydraulique déplié.

Interrupteur (27)

pour les ridelles ou la porte arrière (Équipement en option).

Avec cet interrupteur, on peut déplier ou replier les ridelles. En cas d'ouverture de porte arrière hydraulique (équipement

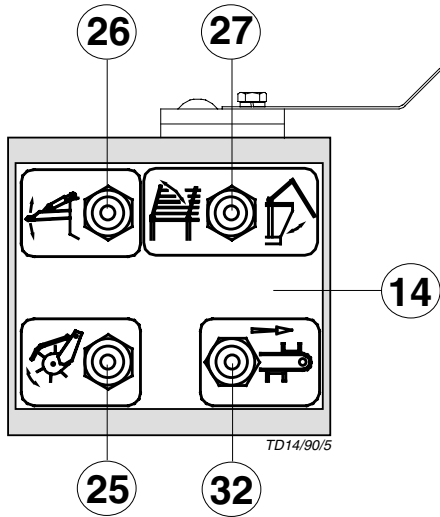

en position), on peut également avec ce bouton commander l'ouverture et la fermeture de la porte. Le choix de commande des ridelles ou de la porte est réalisé par la vanne (W) qui est placée sous le protecteur avant gauche.

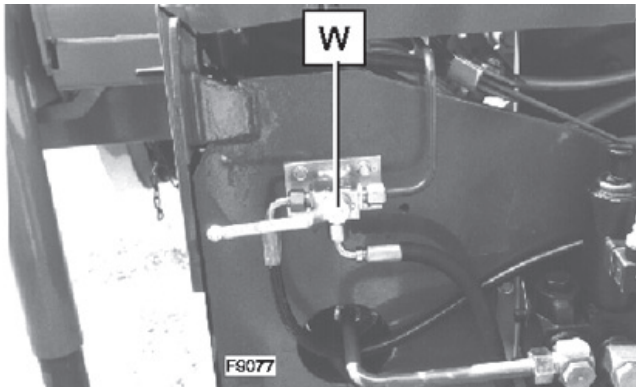

Ridelles

- Mettre la vanne (W) en position (D).
- En appuyant le bouton (27) vers le haut (A)
 - Les ridelles se déplient.
- En appuyant vers le bas (B)
 - Les ridelles se replient.

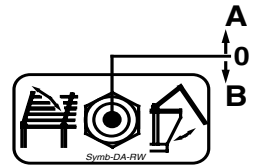

Porte arrière

Personne ne doit se trouver à proximité de la porte arrière lors de l'ouverture ou de la fermeture de celle-ci!

Ne pas se placer sous la porte en position ouverte!

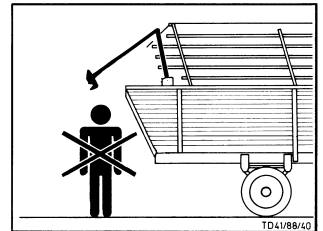

- Mettre la vanne (W) en position (R).
- En appuyant le bouton (27) vers le haut (A)
 - La porte arrière se déverrouille et s'ouvre.
- En appuyant le bouton (27) vers le bas (B)
 - La porte arrière se referme.

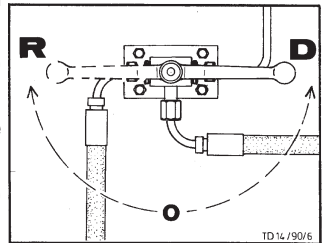

Commande du fond mouvant (32)

Ne l'utiliser que pour le remplissage de la remorque.

- En appuyant le bouton (32) vers l'arrière (A) - le fond mouvant se met en marche à vitesse maximum aussi longtemps que l'on appuie sur le bouton.

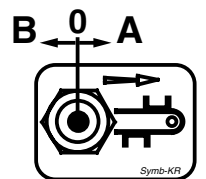

BOITIER DE COMMANDE ARRIERE (14 a)

Tapis de déchargement

Latéral (29) et (30)

- En poussant l'interrupteur (29) vers la gauche
 - Le tapis de déchargement se met en marche et tourne à gauche. En repoussant le bouton (29) vers la droite, le tapis s'arrête.
- En poussant l'interrupteur (30) vers la droite
 - Le tapis de déchargement se met en marche et tourne à droite.

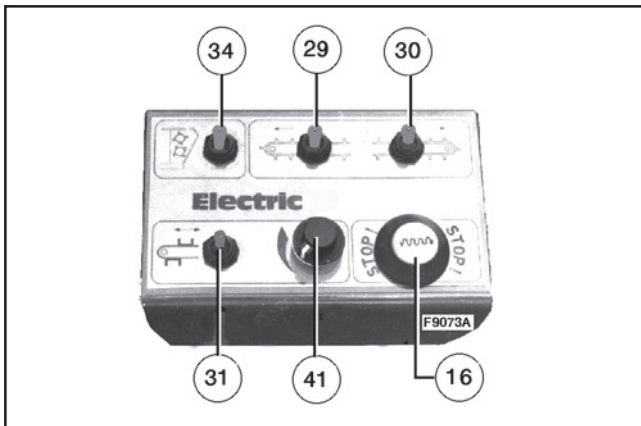

En repoussant le bouton (30) vers la gauche, le tapis s'arrête.

Vitesse du fond mouvant

Bouton (41)

- La vitesse du fond mouvant est réglée à l'aide du bouton (41).

Commande du fond mouvant

Bouton (31)

- En poussant le bouton (31) vers la droite (Pos. A)
 - = Le fond mouvant se met en marche = déchargement de la remorque (KR).
- En poussant le bouton (31) vers la gauche (Pos. B)
 - = Le fond mouvant recule = pour diminuer la pression du fourrage contre les rouleaux (KV).
- Pour arrêter le fond mouvant, mettre le bouton (31) en position centrale (Pos. 0).



Recommandation:

Quand le déchargement de la remorque est terminé, toujours remettre le bouton (31) en position centrale pour éviter un échauffement de l'huile.

Remarque:

Si lors du déchargement de la remorque, une autre fonction est utilisée, le fond mouvant s'arrête automatiquement pendant ce temps.

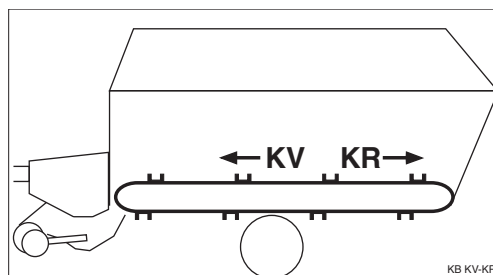

Commande des rouleaux doseurs

Bouton (34)

- Bouton (34) appuyé vers le haut
 - = Les rouleaux sont mis en marche.
- Bouton (34) appuyé vers le bas
 - = Les rouleaux s'arrêtent.

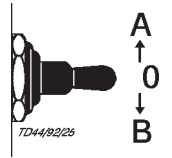

Bouton STOP (16)

- C'est un interrupteur d'arrêt d'urgence.
 - En appuyant sur ce bouton, l'entraînement du tapis de déchargement, des rouleaux et le fond mouvant est arrêté.
 - La lampe intégrée à l'interrupteur (16) s'éclaire et le tapis de déchargement et les rouleaux ne pourront être remis en marche que seulement si on réappuie une nouvelle fois sur le bouton STOP et que la lampe de contrôle est éteinte.

Attention! La fonction de l'interrupteur de commande du fond mouvant (31) est simplement interrompu.

C'est à dire que si cet interrupteur se trouve sur la position R et que l'on réappuie sur l'interrupteur STOP (réenclenchement) le fond mouvant va se remettre en marche.

Entretien

Couper l'alimentation depuis le tracteur avant de commencer à travailler sur l'installation électrique.

- Faire la vidange du circuit hydraulique selon prescriptions du tracteur.
- En cas de soudure sur la remorque, débrancher toutes les connexions avec le tracteur et décrocher le tracteur.

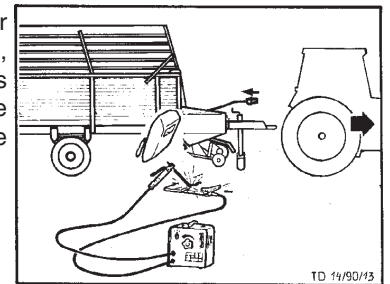

PANNES ET REMEDES

Défaillance du circuit électrique

Commande manuelle des électrovannes

Le bloc hydraulique se situe sous le protecteur avant gauche.

- Commander le bouton placé sur la vanne de la fonction souhaité en s'aidant du schéma des électrovannes.

Fonction du fond mouvant (Moteur hydraulique)

a) Avancement:

Appuyer sur le bouton (Y1).

b) Déchargement:

Tirer sur le bouton (Y2).

Pour arrêter la fonction, relâcher le bouton.

Autres fonctions (Vérins)

a) Fonction de levage ou mise en marche

- En tirant sur le bouton (Y5), on alimente en huile les vannes du haut et si en même temps, on appuie sur un bouton des vannes (Y6, Y8, Y10) la fonction de levage ou de mise en marche s'effectue.
- En appuyant sur le bouton (Y4), on alimente en huile les vannes du bas et si en même temps, on appuie sur un bouton des vannes (Y7, Y9, Y11) la fonction de levage ou de mise en marche s'effectue.
- Pour arrêter une fonction, relâcher les boutons.

b) Fonction de descente ou d'arrêt

- En appuyant sur le bouton des vannes concernées (Y6, Y7, Y8, Y9, Y10, Y11) on arrête ou on baisse l'équipement concerné.
- Pour arrêter une fonction, relâcher les boutons.



Lors de ces travaux faites attention à garder un périmètre de sécurité par rapport aux pièces en mouvement!

Funktionsschema

Hydraulikblock

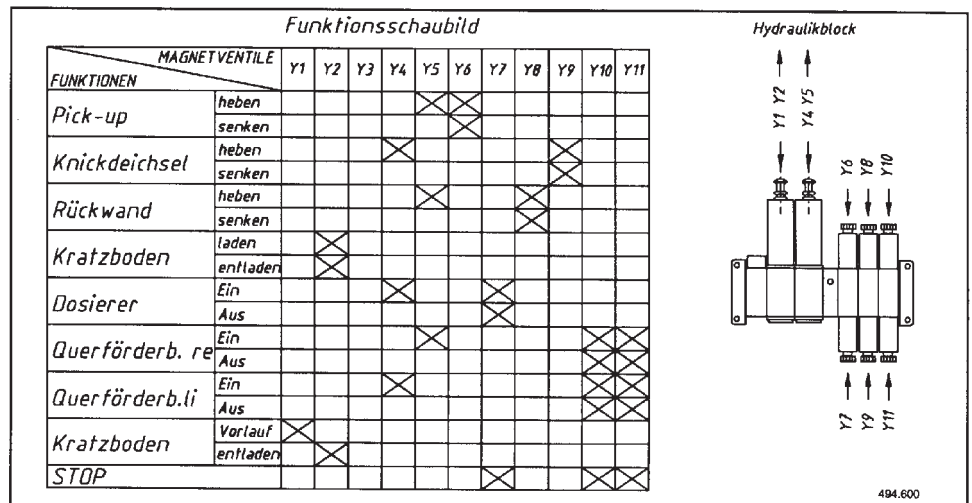

Règles de sécurité



- Pour tous les travaux de réglage, arrêter le moteur et débrancher le cardan.
- Pour résoudre un problème au niveau du pick-up, il faut arrêter le moteur.

Réglage du pick-up

1. Lever légèrement le pick-up et mettre les barres de réglage (51) à la même position, à gauche comme à droite.
2. Remettre les goupilles d'arrêt.

Réglage haut:

en présence de chaume haute ou terrain très dénivélé.

Réglage bas:

en présence de fourrage court et plat.

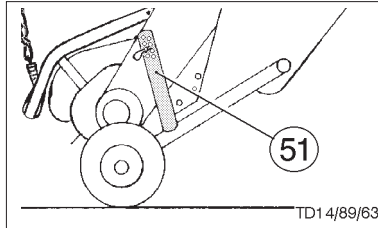

Réglage de la tôle à fourrage court (52)

- Pour des petits andains et du fourrage court, l'accrocher en bas (Position T).
- En cas de gros andains accrocher cette tôle en haut (Position H).

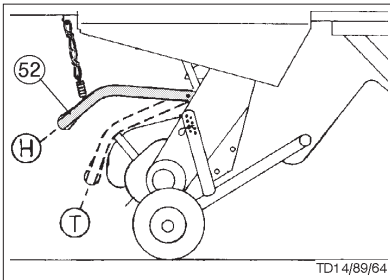

Chargement en général

Remarque importante:

- L'autocollant placé sur le timon de la remorque indique la vitesse de prise de force (540 rpm / 1000 rpm) de cette machine.
- Prenez en note afin d'utiliser le bon cardan et d'éviter tout dommage. Cardan voir catalogue pièces détachées.
- Adapter toujours la vitesse d'avancement aux conditions du terrain.
- En cas de conduite en montagne (montée, descente ou en travers) il faut éviter de tourner soudainement (danger de reversement).

Chargement de fourrage vert

- En général, on charge directement l'andain de fauche.
- Rouler de manière à charger en premier le bas de la tige.
- Mettre la tôle à andain en bas (Position T).

Chargement de fourrage sec

- Il est préférable de charger directement des andains.
- Préférer des gros andains afin de réduire le temps de chargement.
- Mettre la tôle à andain en haut (Position H).

Démarrage du chargement

1. Mettre le levier (43) en position „MARCHE“.

2. Mettre la prise de force du tracteur en marche.

3. Descendre le pick-up.

Attention! L'entraînement du pick-up et de la presse se met ainsi automatiquement en marche.

Si le levier (43) est sur la position „ARRET“ le pick-up et la presse ne se mettent pas en marche.

4. Lors du chargement il faut mettre la manette du distributeur en position „descente“ ou en „flottante“.

- De cette façon le pick-up s'adapte bien aux inégalités du sol.

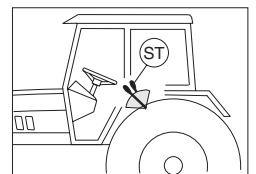
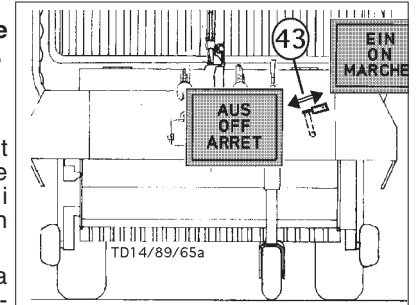

5. Vérifier la vitesse de rotation de la prise de force.

- Rouler avec une vitesse de prise de force moyenne (400-450 tr/mn).

A observer lors du chargement:

- Relever le pick-up que seulement s'il est vide.
- Diminuer le régime moteur en courbe.
- Arrêter la prise de force en virage serré.
- Eviter le chargement irrégulier! C'est important afin de ne pas surcharger le timon (voir plaque sur le timon pour la charge admissible).
- Pour un meilleur remplissage ne faire fonctionner le fond mouvant que brièvement (ne pas le laisser fonctionner en permanence).
- Observer l'indicateur de fin de remplissage⁽¹⁾.
- Ne pas dépasser la charge par essieu et le poids total en charge.

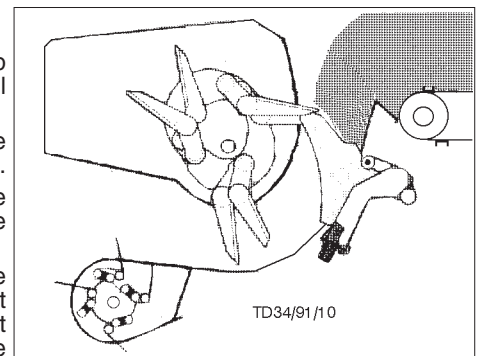

Fin du chargement

1. Relever le pick-up.

L'entraînement du pick-up et de l'ameneur sera automatiquement arrêté.

2. Placer le levier (43) en position „ARRET“

Cette position garantit votre sécurité, car elle évite une mise en marche du pick-up et de l'ameneur si on baisse le pick-up alors que la prise de force tourne.

Indicateur de fin de remplissage⁽¹⁾

A = pas plein; B = plein

Ne plus faire avancer le fond mouvant quand l'indicateur est en position „B“.

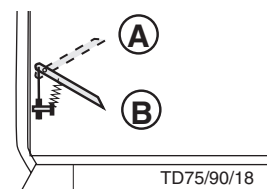

Mise en service ou retrait d'une barre porte-couteaux

Le levier (H) est placé soit sous le capot avant gauche ou sur la ridelle selon le modèle de remorque.

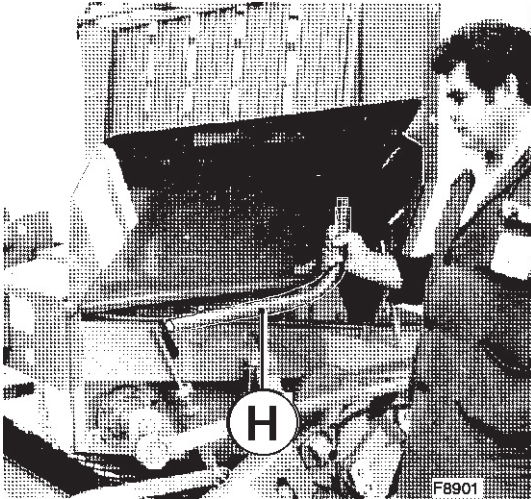

- Enfiler le levier (H) dans le profilé 6 pans du porte-couteaux.

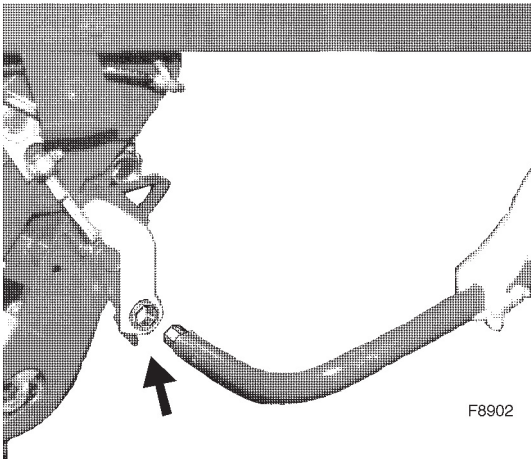

- Pivoter le levier vers l'avant (Position A), la barre porte-couteaux est retiré du canal.
- En pivotant le levier vers l'arrière (Position B), les couteaux sont mis dans le canal.

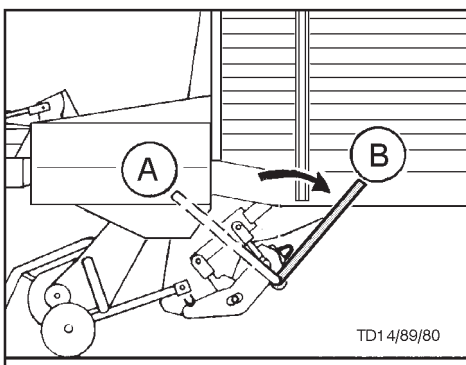

⚠️ Consignes de sécurité

- Arrêtez le moteur avant les travaux de réglage, d'entretien et de réparation.

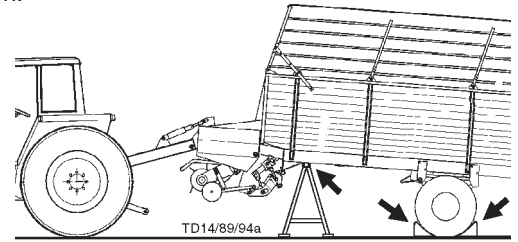

- Les travaux sous la machine doivent être réalisés qu'après avoir calé la machine.

Dépose d'une barre porte-couteaux

- Nécessaire seulement pour modifier le nombre de couteaux et pour les travaux d'entretien.

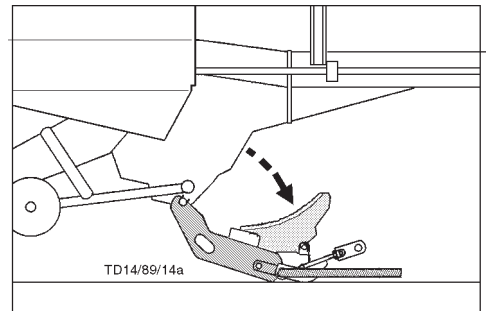

1. A l'aide du levier (H) sortir les couteaux

Position A du levier

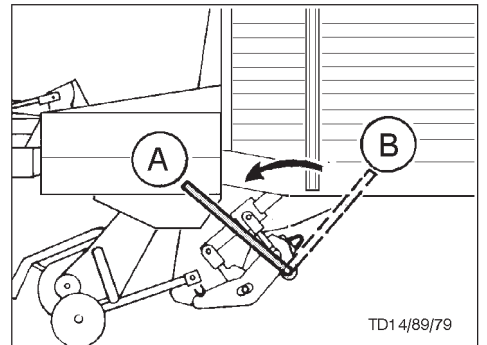

2. Sortir le levier (H) de l'écrou 6 pans et l'enfiler à nouveau dans la position B.

3. Ensuite enlever d'abord sur le coté droit, la goupille (K) et retirer la patte (L).

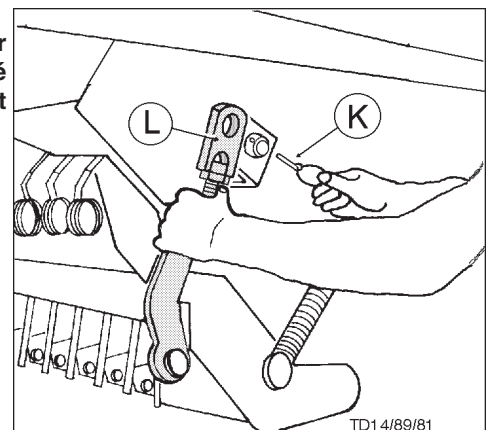

4. A l'aide du levier (H) relever un peu la barre porte-couteaux.

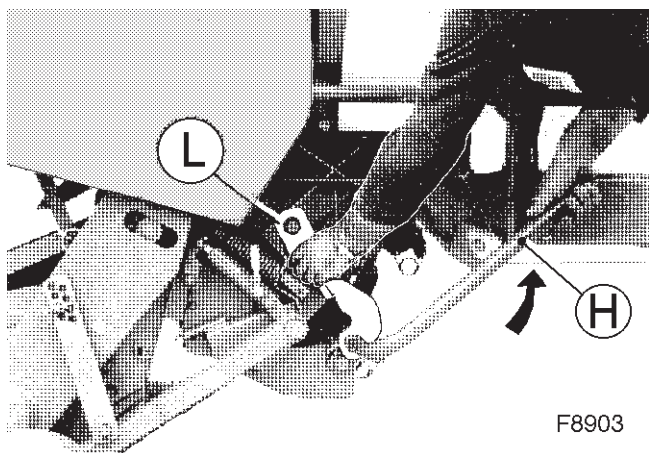

F8903

5. Enlever la goupille et retirer la patte (L).



Attention!

La barre porte-couteaux tombe de son propre poids sur le sol. Faire attention au danger d'écrasement en le levier (H) et le sol.

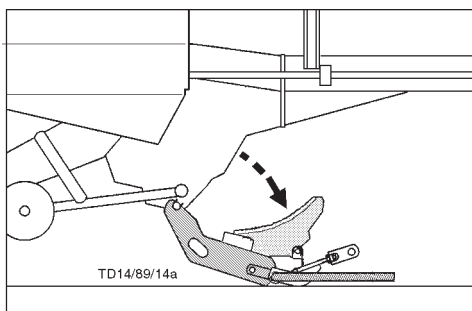

Dépose des deux barres porte-couteaux

- Déposer d'abord celle du haut et ensuite celle du bas, comme décrit ci-dessous.

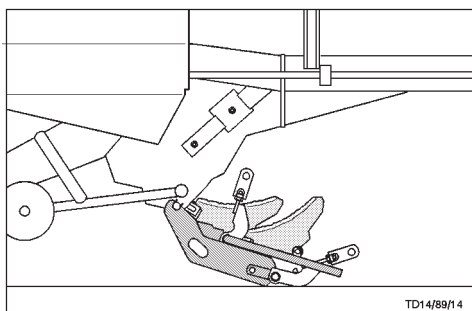

Couteau individuel à montage rapide (M):

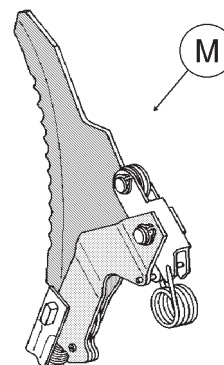

TD14/89/82

Utilisation des couteaux individuels à montage rapide

- Sur les **versions surbaissées**, l'accès aux couteaux (M) est possible depuis l'intérieur de la caisse après avoir relevé le capot (A).

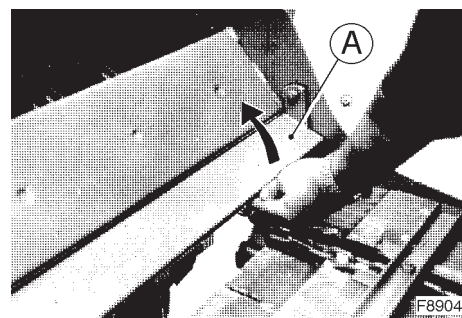

F8904

- Sur les **versions hautes**, l'accès aux couteaux (si montés) est possible par le dessous de la remorque.

Retrait d'un couteau individuel

1. Appuyer latéralement le ressort à lame (F).
2. Presser le support (M) vers le bas et le pivoter vers l'arrière.

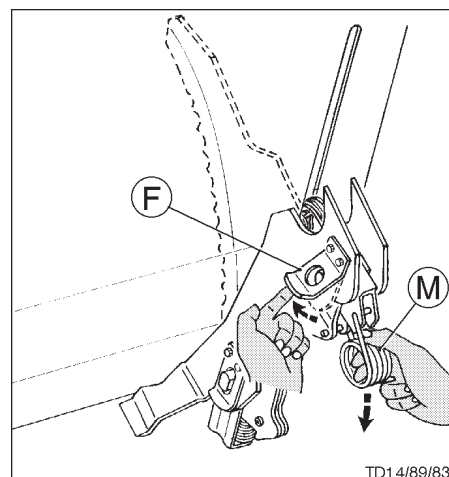

TD14/89/83

Démontage d'un couteau individuel

1. Appuyer latéralement le ressort à lame (F).
2. Appuyer latéralement le ressort à lame (U) et

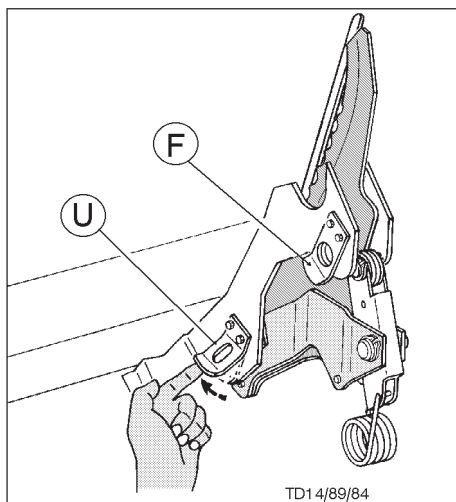

dégager vers le bas l'ensemble du porte-couteau.

Montage d'un couteau individuel

- Lors du montage d'un porte-couteau individuel, vérifier le bon enclenchement des deux ressorts (F / U) à lame.

Barre porte-couteaux

Démontage d'un couteau quand la barre est escamotée.

1. A l'aide d'un tournevis, faire pivoter le levier (R) vers l'arrière.

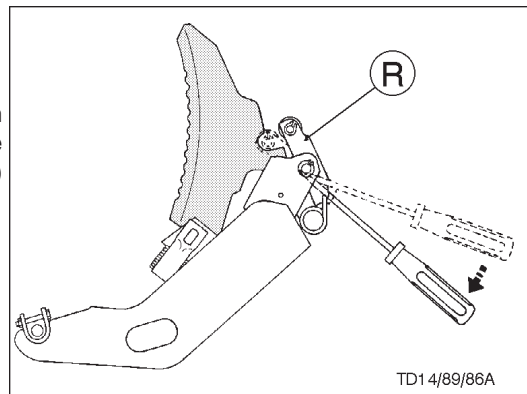

2. Relever le couteau (Position A) et le dégager dans sa partie basse.

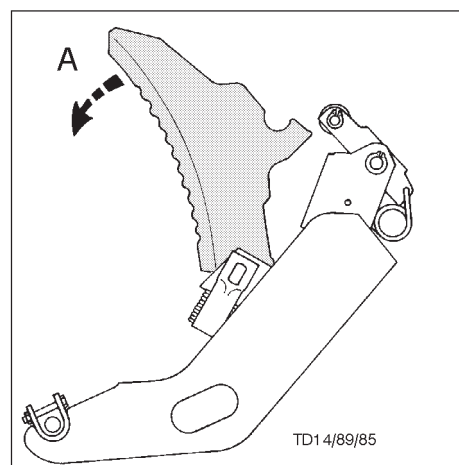

Démontage d'un couteau avec barre de coupe posée sur le sol.

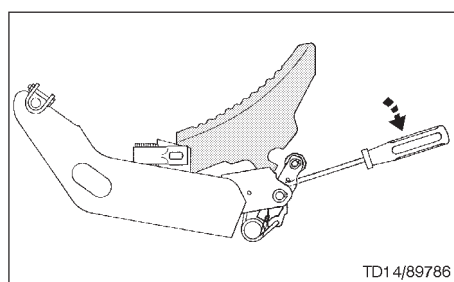

Montage d'un couteau

- Faire attention que le galet soit correctement enclenché dans l'encoche du couteau.

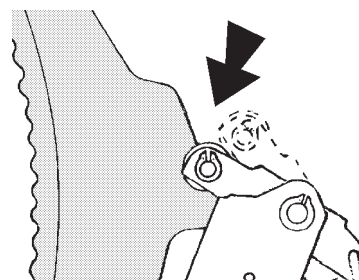

Entretien

- Des couteaux bien affûtés économisent de la puissance et garantissent une bonne qualité de coupe.



Consignes de sécurité

- Arrêtez le moteur avant les travaux de réglage, d'entretien et de réparation.

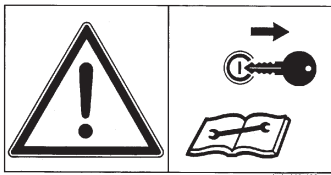

- Les travaux sous la machine doivent être réalisés qu'après avoir calé la machine.

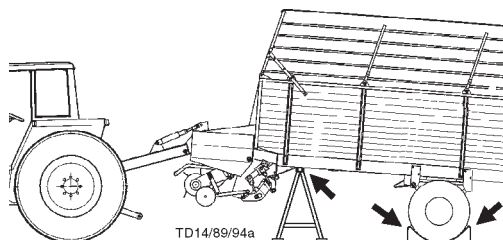

- Porter des lunettes de protection!



Attention!

N'affûter que le coté lise des couteaux.

Un affûtage léger sans brûlure du métal (bleuissement) du couteau garantit une longue durée d'utilisation.

Sécurité des couteaux

Pour un fonctionnement irréprochable de la sécurité des couteaux, nous recommandons un nettoyage fréquent.

- Effectuer un nettoyage des ressorts avec un nettoyeur

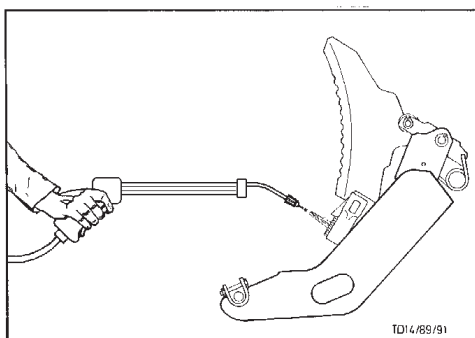

haute-pression.

- Avant l'hivernage, huiler les couteaux et les éléments de sécurité!



Affûtage des couteaux montés sur la barre de coupe

- Poser la barre totalement sur le sol.

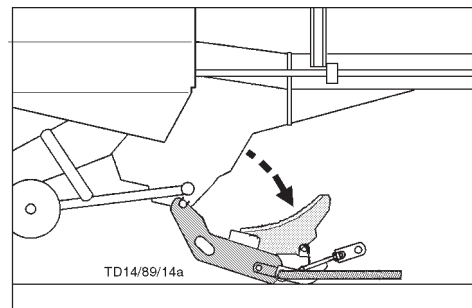

- Affûter les couteaux à l'aide d'une meuleuse à main.

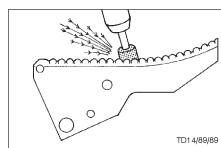
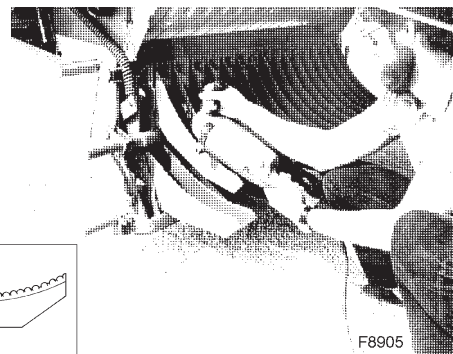

Affûtage des couteaux démontés

- Démonter individuellement les couteaux et les affûter avec une meule à eau.

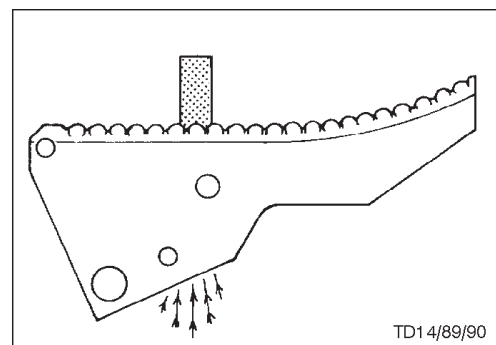

Branchement hydraulique

- Brancher le flexible de pression (1) à la prise simple effet.

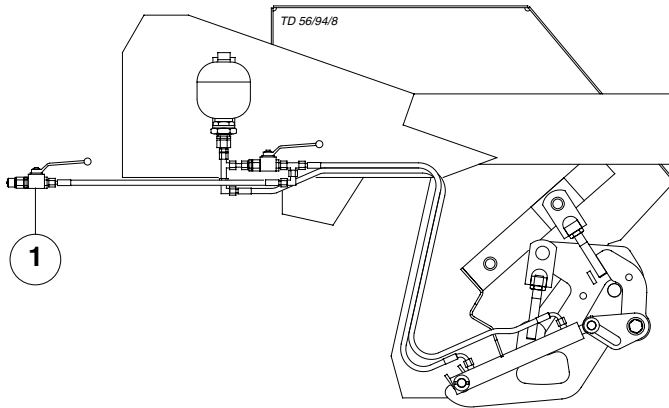

Pivotement hydraulique du dispositif de coupe

Attention!
Lors de la manoeuvre, ne pas s'approcher du dispositif de coupe.

- Levier en position "A".

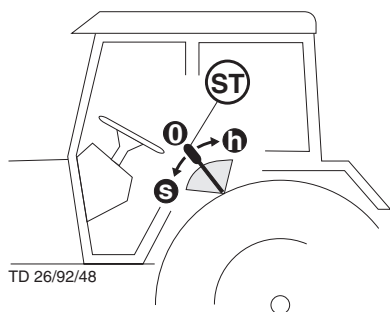

- Manoeuvrer la manette du distributeur hydraulique (ST). Les deux dispositifs de coupe se mettent en place ou s'escamotent.
- Si on ne veut travailler qu'avec un seul dispositif de coupe, on peut escamoter manuellement le deuxième à l'aide du levier (H) fourni.

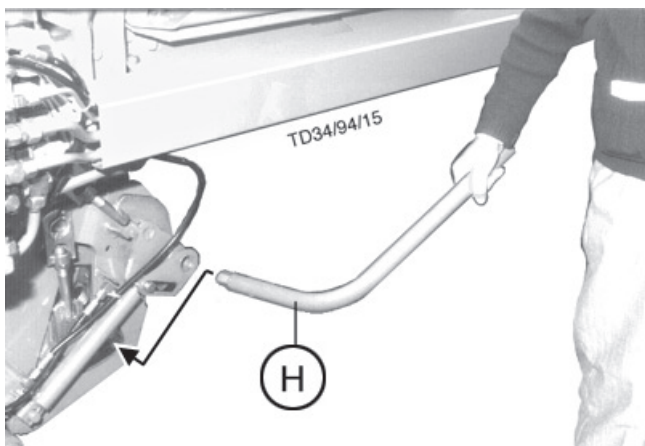

Difficultés de pivotement

- Retirer l'éventuel corps étranger.
- Si les dispositifs de coupe ne pivotent pas correctement, il est possible qu'une perte de pression soit responsable.

Remède par remplissage hydraulique de l'accumulateur.

- Mettre la manette de la vanne 3 voies en position "E".
- Manoeuvrer la manette du distributeur (ST). Les dispositifs

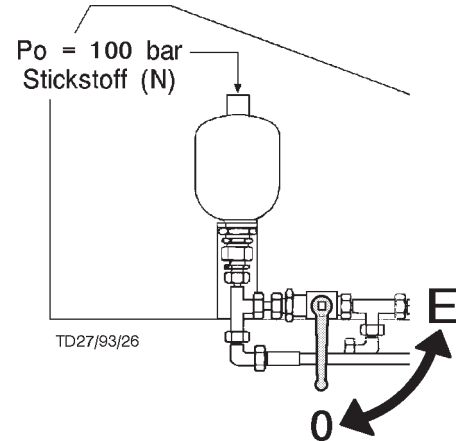

de coupe doivent entrer dans le canal.

- Appuyer encore quelques secondes sur la manette (ST) et pivoter rapidement la manette de la vanne 3 voies sur la position "0".
- Si le problème n'est pas solutionné, il faut vérifier la quantité de gaz dans l'accumulateur (100 bar).

Modification de la pression de l'accumulateur

- Ce travail ne peut être réalisé que par S.A.V. ou un atelier spécialisé.
- Pour réaliser ce travail il faut disposer d'un outillage spécialisé.

Remarque

- Selon les indications du constructeur, tous les accumulateurs à gaz ont une légère fuite naturelle.
- Celle-ci est d'environ 2-3 % par an.
- Il est recommandé de vérifier la pression de l'accumulateur après 4 à 5 ans.



Entretien

Attention!
Il ne faut procéder sur l'accumulateur à gaz à aucun travail de soudure ainsi que quelque soit le travail mécanique.



- Observer les vidanges d'huile du tracteur.

Déchargement de la remorque Pour la sécurité!

1. Verrouiller le levier (43) de marche "AUS".

Ainsi l'entraînement du pick-up et de l'ameneur est débrayé.

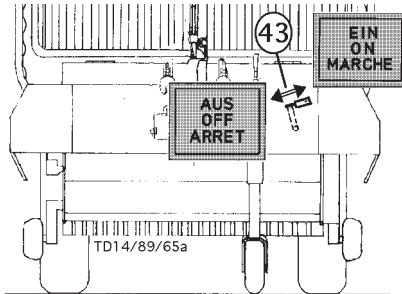

Déchargement avec les rouleaux doseurs

1. Verrouiller le levier de marche "AUS".
2. Ouvrir la porte arrière.
3. Actionner brièvement l'avance du fond mouvant (B).

Le fond mouvant avance (KV). Ceci diminue la pression du fourrage sur les rouleaux doseurs.

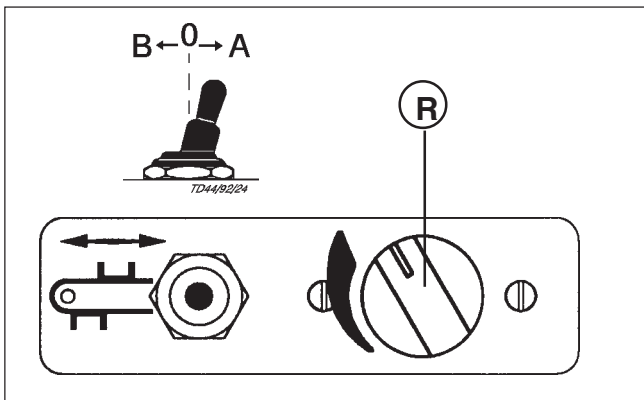

4. Mettre la prise de force en marche.
5. Mettre les rouleaux en marche.
6. Mettre le fond mouvant (31) en marche (A).
Le fond mouvant recule (KR).
7. Régler avec le bouton réglage (R) la vitesse du fond mouvant.

Bouton "31"

Pos. A le fond mouvant recule (KR).

Pos. B le fond mouvant avance (KV).

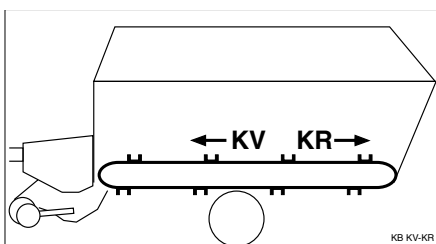

Déchargement sans les rouleaux doseurs

1. Verrouiller le levier (43) de marche "AUS".
2. Ouvrir la porte arrière.
3. Mettre le fond mouvant (31) en marche (A).

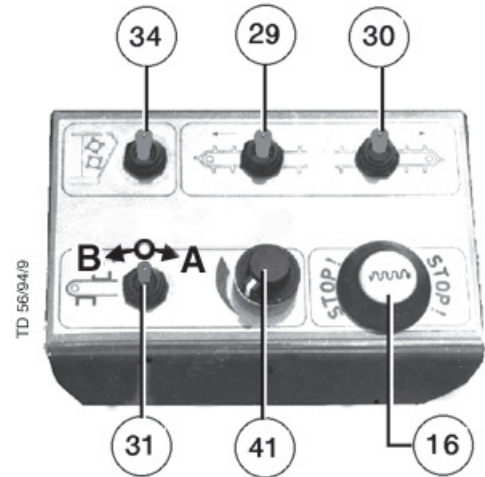

Fin du déchargement

1. Arrêter le fond mouvant (31) (Pos.0).
2. Arrêter la prise de force.
3. Fermer la porte arrière.

Trajet sur route

Attention! Ne rouler sur la route que seulement si la porte arrière est fermée.

Déchargement avec tapis latéral

- Préparation: voir chapitre "Tapis latéral".
1. Verrouiller le levier de commande (43) "AUS".
 2. Actionner brièvement (pos. B) le recul du fond mouvant (31).
Le fond mouvant avance (KV). Ceci diminue la pression du fourrage sur les rouleaux doseurs.
 3. Enclencher la prise de force.
 4. Mettre en marche le tapis latéral.
 5. Mettre en marche les rouleaux doseurs (34).
 6. Mettre le fond mouvant en marche (Pos. A) (31).
Le fond mouvant recule (KR).
 7. Régler la vitesse du fond mouvant avec le réglage (R).

Déchargement avec tapis de déchargement

1. Pivoter la porte arrière jusqu'en position "C".

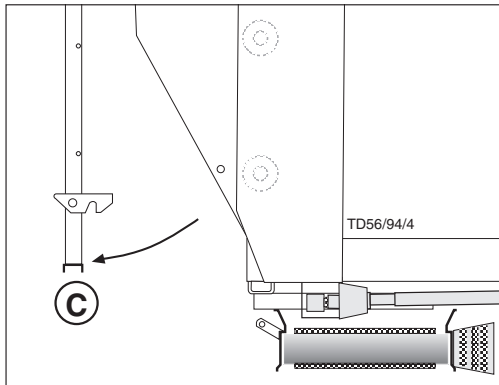

2. Accrocher les deux barrettes de blocage (56) gauche et droite après les vis de réglage (59).

Ceci évite un relevage non voulu de la porte arrière..

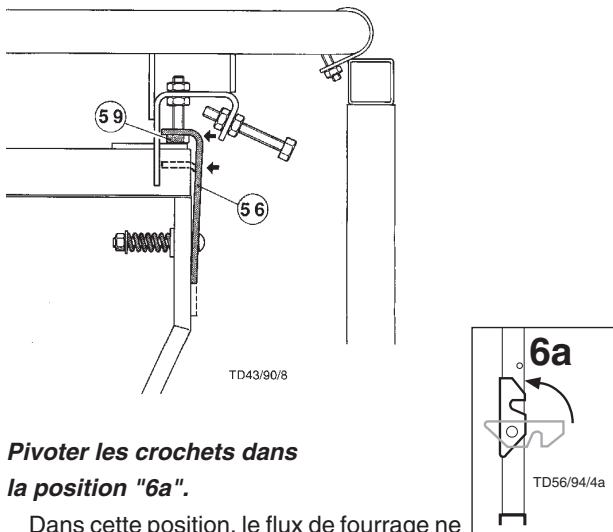

3. Pivoter les crochets dans la position "6a".

Dans cette position, le flux de fourrage ne sera pas gêné lors du déchargement.

4. Tourner le levier (1) pour déverrouiller le tapis de déchargement.

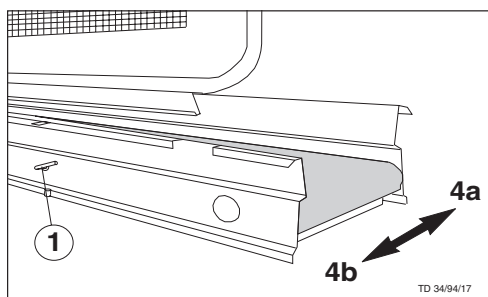

Tirer le tapis de déchargement aussi loin que possible en arrière (Pos. "4b") jusqu'à ce que les crochets viennent se verrouiller.

5. Pivoter vers le bas les deux étriers (93) et les fixer au tapis à l'aide d'un axe et d'une goupille (92)..

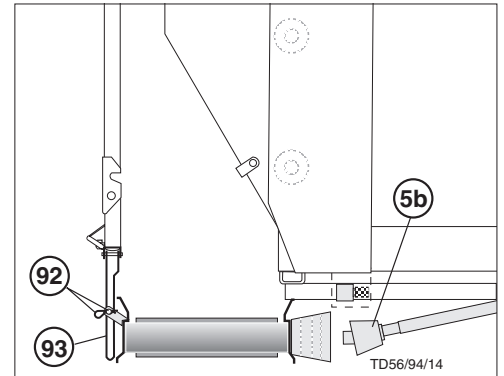

6. Brancher le cardan (5b) .

Travail sans tapis de déchargement

- Dans ce cas, le tapis de déchargement reste sous la remorque (Pos. 4a).
- Le cardan est placé sur le manchon (5a).

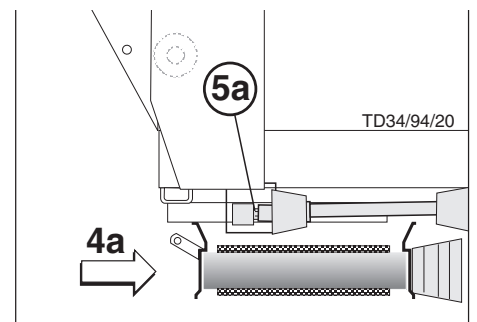

Attention pour le transport sur route!

Les réflecteurs placés sur la porte arrière doivent être disposés verticalement par rapport à la route. Avant de prendre la route, repousser le tapis vers l'avant, le verrouiller et fermer la porte arrière.

Déchargement en silo-couloir

- Dans cette situation il faut démonter le tapis latéral.
- Brancher le cardan sur l'embout support (5a).
Enlever les vis (96) à droite et pour retirer le tapis vers l'arrière.

Attention!

Le tapis pèse environ 50 kg.

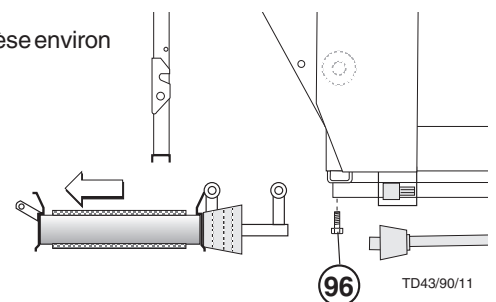

Tapis de dechargement lateral

Tension correcte de la courroie

- Quand la courroie est en position tendue, c'est à dire quand le levier (H) est en appui contre les vis de réglage (S1,S2), on doit pouvoir vérifier un retrait minimum de 4 mm de la courroie.

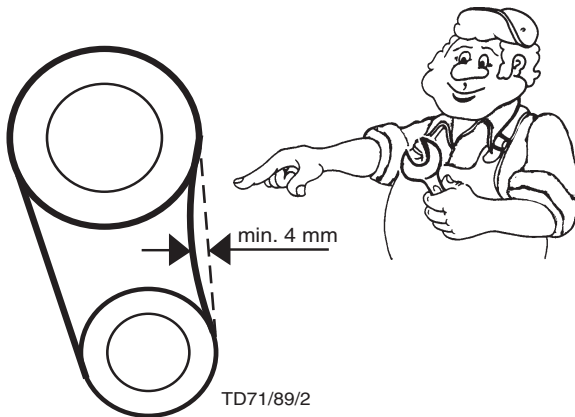

Réglage de la tension de la courroie

- Arrêter la prise de force et enlever le cardan du tracteur.
- A l'aide de l'hydraulique du tracteur faire pivoter le levier (H) jusqu'au point de contact avec la vis de réglage (S1).

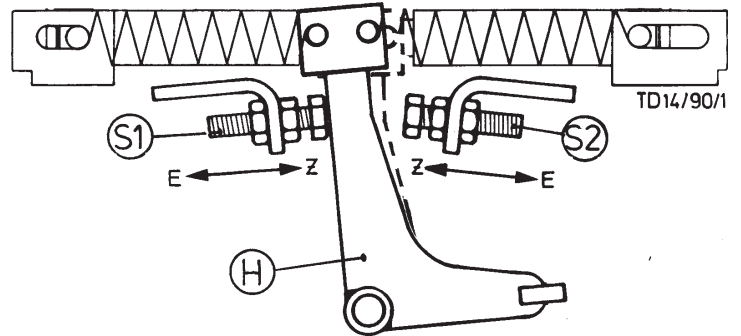

- Visser la vis (S1) (en direction de E) jusqu'à ce que la tension correcte soit atteinte.
- Procéder de la manière pour la vis (S2).

Remplacement de la courroie

- Arrêter la prise de force et enlever le cardan du tracteur.

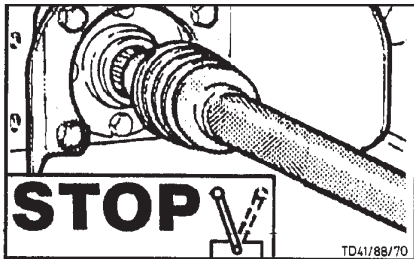

Attention!

Ne mettre en marche que si les protecteurs sont refermés.

- Placer le levier (H) en position centrale.
- Poser la nouvelle courroie.

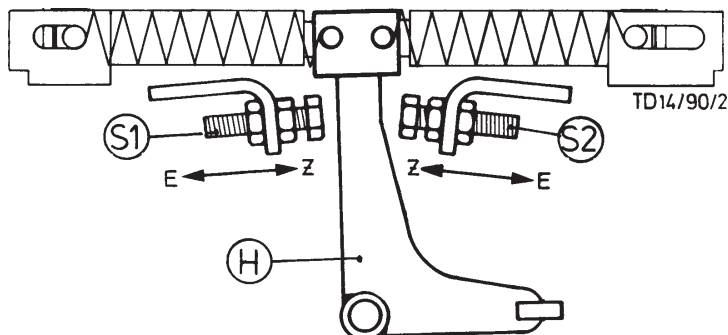

- Visser les vis de réglage (S1,S2) (en direction de Z) pour éviter un allongement excessif de la nouvelle courroie quand on la met sous tension.
- A l'aide de l'hydraulique du tracteur faire pivoter le levier (H) jusqu'au point de contact avec la vis de réglage (S1).
- Visser la vis (S1) (en direction de E) jusqu'à ce que la tension correcte soit atteinte.
- Procéder de la manière pour la vis (S2).

Réglage mécanique

- La remorque peut aussi être équipée d'un repliage hydraulique au lieu d'un système mécanique (Consulter le chapitre spécifique dans ce document).

Dépliage et repliage des ridelles

- Enlever les 6 goupilles Béta et retirer la toile (2) avec les barres de fer plat.

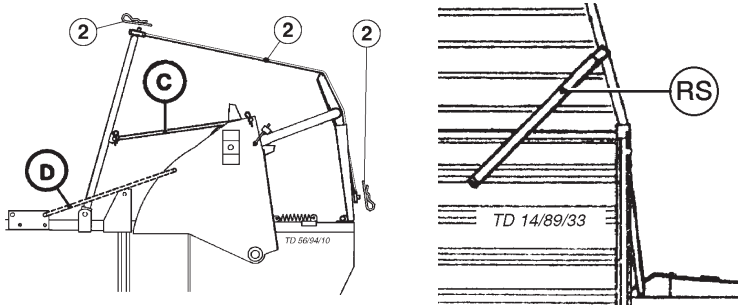

1. Déverrouiller la barre de maintien droite (RS).
2. Fixer le levier (A) d'ouverture de la porte arrière sur la ridelle.

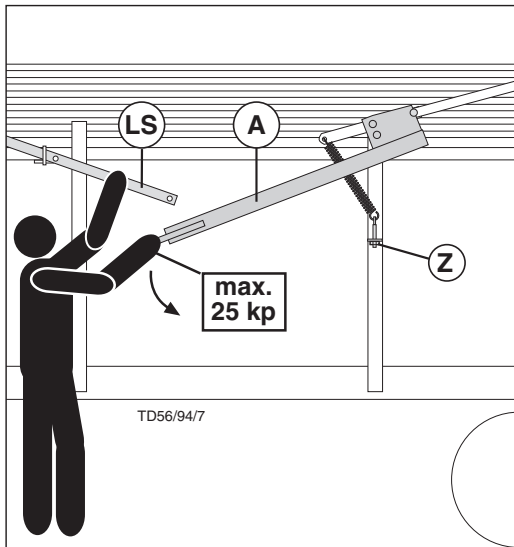

3. Déverrouiller la barre de maintien gauche (LS) et maintenir en même temps le levier (A).

Attention!
 A cause de son propre poids, la superstructure peut d'elle-même se replier. Veiller au débattement du levier (A) et du tirant.

4. Tenir fermement le levier (A) pendant l'opération de transformation!
5. Fixer premièrement le levier gauche (LS), ensuite le levier droit (RS).
6. Retirer le levier (A).

D = position pour fourrage sec

G = position pour fourrage vert ou préfané

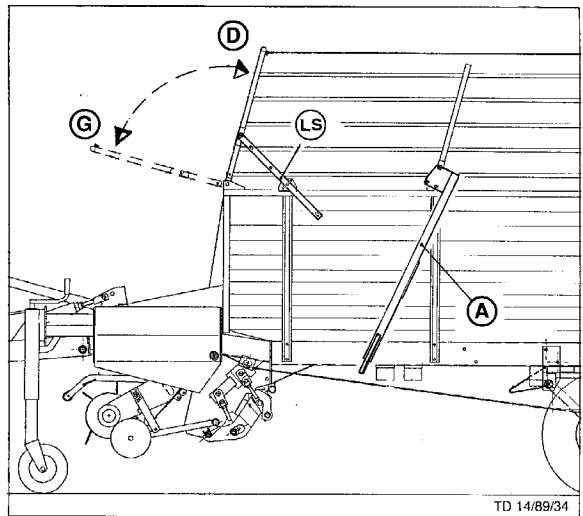

Défectrices (56)

- En cas de passage dans des lieux de faible hauteur, démonter éventuellement les deux tôles défectrices (56).

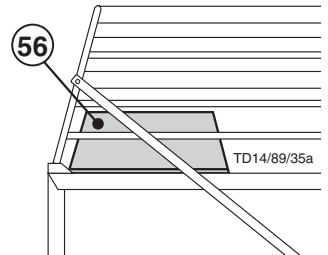

Cordes

- Pour une utilisation en remorque pour ensilage mais retirer les cordes.

Recommandations pour la sécurité:

Réglage des ressorts de suspension



La force nécessaire pour la manoeuvre du levier (A) ne doit pas dépasser 25 kp (245 N).

Pour cela régler correctement la tension (Z) du ressort compensateur.

Position "C" et "D"

Si vous avez un troisième rouleau doseur, vous n'avez que la possibilité de rabattre la ridelle vers le haut. Le troisième rouleau doseur se fixe sur la ridelle de fourrage sec (C). En position D, le troisième rouleau doseur reste toujours relevé.

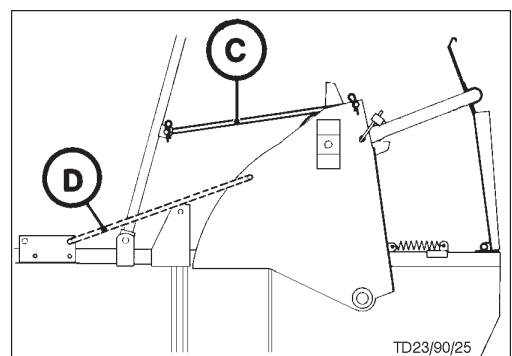

PORTE ARRIERE



Personne ne doit se trouver à proximité de la porte arrière lors de l'ouverture ou de la fermeture de celle-ci!

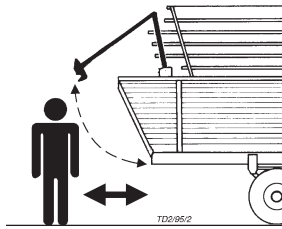

Ouverture mécanique ^(w) de la porte arrière (Pos. P)

1. Le déverrouillage des crochets de fermeture est réalisé par le câble (S) ou depuis l'arrière de la remorque avec le levier d'ouverture.

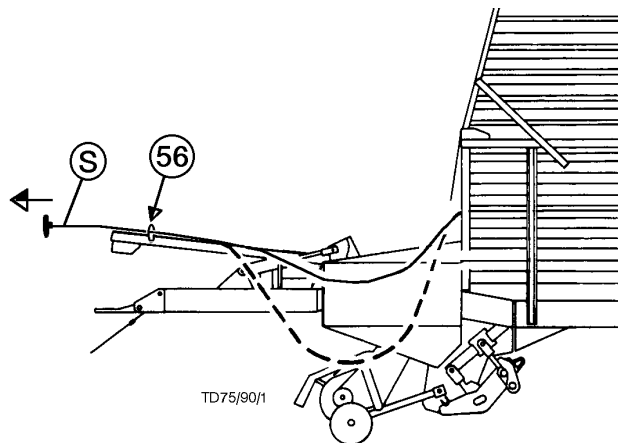

Attention!

Limiter le débattement du câble (S) à l'aide du serre-câble (56) pour éviter que le câble soit happé par le pick-up.

2. Après avoir déverrouillé les crochets, la porte s'ouvre automatiquement en position „P“.

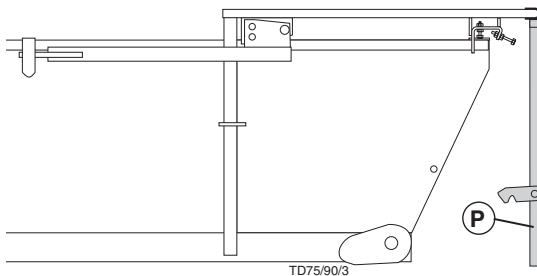

3. Finalement la porte arrière peut être relevée complètement en utilisant le levier (A). Fixer le levier (A) dans la console (K).

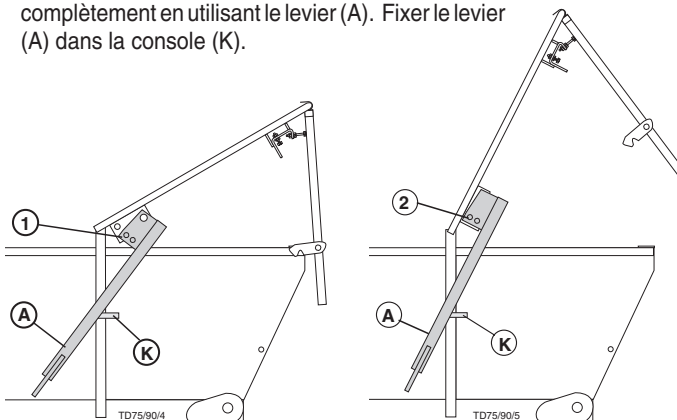

Le levier (A) peut être placé en deux positions différentes. Le choix (1,2) permet de relever plus ou moins la porte.

Fermeture à l'aide du levier^(w)

1. Rebaissier la porte en position „P“ à l'aide du levier (A) et le fixer sous la bride (L).
2. Fermer manuellement la porte.
3. Vérifier que les deux crochets de fermeture soient bien enclenchés.

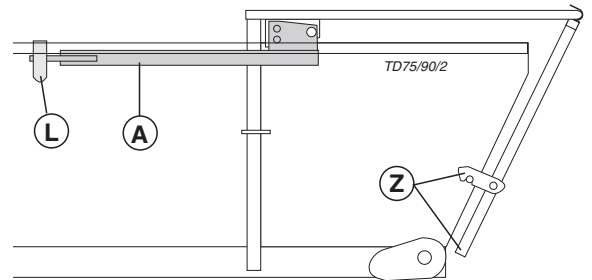

Ouverture et fermeture hydraulique^(s) de la porte arrière

Le déverrouillage des crochets de fermeture et l'ouverture de la porte arrière est réalisée hydrauliquement.

1. Appuyer sur l'interrupteur de commande de la console placée dans la cabine du tracteur.
2. Après ouverture des verrous, la porte pivote automatiquement en position "P".
3. Ensuite la porte est relevée.

En fonction de la durée d'appui sur le bouton de commande, la porte sera plus ou moins ouverte.

Fermeture hydraulique^(s) de la porte arrière.

1. Appuyer sur l'interrupteur de commande de la console placée dans la cabine du tracteur jusqu'à ce que la porte se retrouve en position "Z".
2. Vérifier que les deux crochets de fermeture soient bien enclenchés.

Déplacement sur route publique.

- Le déplacement sur route n'est autorisé que si la porte arrière est fermée. Les dispositifs réfléchissants doivent être placés perpendiculaire au sens de déplacement.

Ouverture de la porte arrière

On peut choisir trois positions différentes pour le déchargement.

PORTE ARRIERE

F

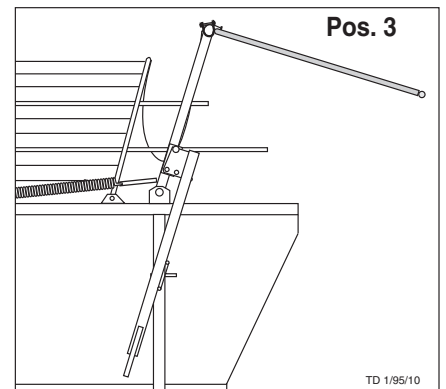
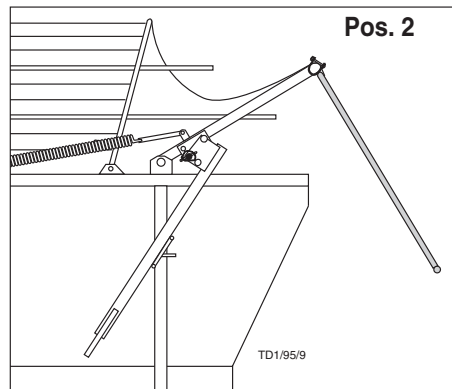
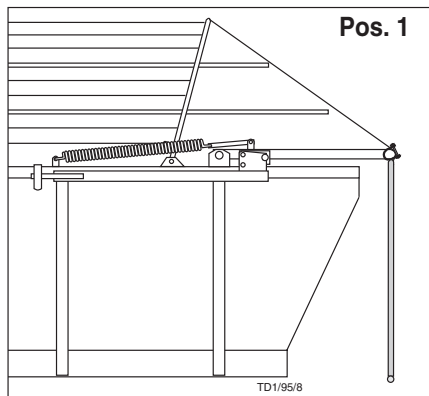

Pos.1

Position pour le déchargement de fourrage vert

- Sortir les deux bras (sur le côté gauche et droit de l'autochargeuse) de leur axe (1a)
- Déverrouiller le crochet de la porte arrière soit
 - A l'aide du levier (58)
 - A l'aide du câble (S) depuis le tracteur
 - Hydrauliquement depuis le tracteur.
 La porte pivote vers l'arrière. (Pos. 1)

Pos.2

Position pour le déchargement de fourrage vert

- Mettre les deux bras (sur le côté gauche et droit de l'autochargeuse) sur leur axe (1b)
- Ouvrir la porte arrière à l'aide du levier (57):
- Ouvrir la porte arrière (Pos.1).
 - Fixer le levier (57) dans le trou supérieur avec une goupille.
 - Ouvrir la porte avec le levier (57) et la bloquer.

Ouvrir la porte arrière hydrauliquement:

- Manœuvrer le levier de commande hydraulique du tracteur

Pos.3

Position pour le déchargement de fourrage sec

- Mettre les deux bras (sur le côté gauche et droit de l'autochargeuse) sur leur axe (1b)
- Ouvrir la porte arrière à l'aide du levier (57):
- Ouvrir la porte arrière (Pos.1).
 - Fixer le levier (57) dans le trou inférieur avec une goupille.
 - Ouvrir la porte avec le levier (57) et la bloquer.

Ouvrir la porte arrière hydrauliquement:

- Manœuvrer le levier de commande hydraulique du tracteur

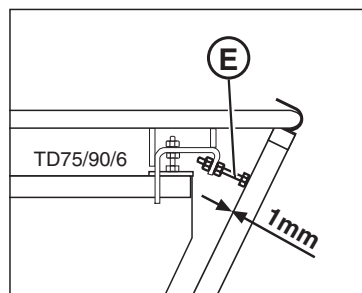
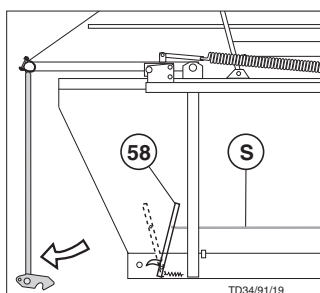
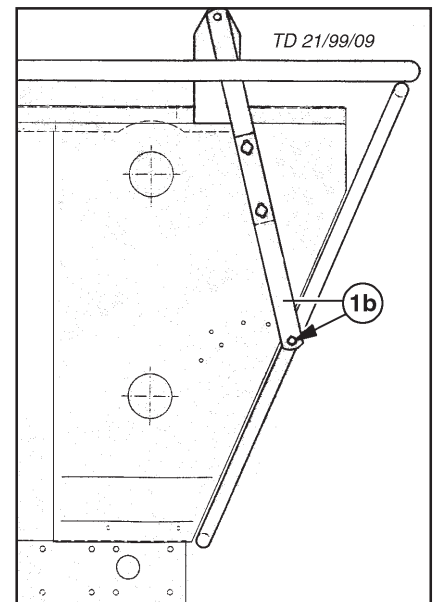
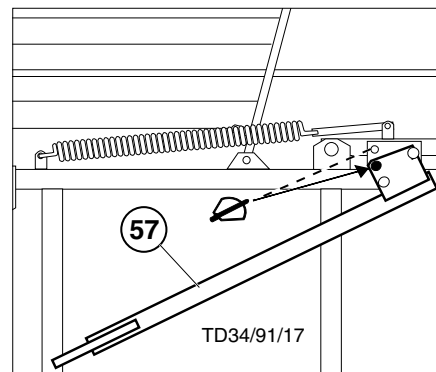
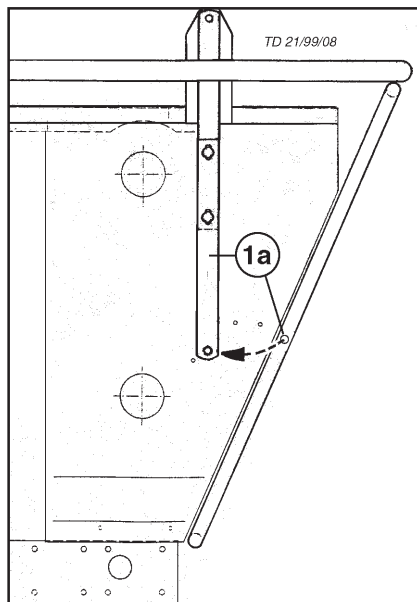

Réglage du débattement de la porte arrière

Le débattement de la porte est réglé par les vis (E) placées à gauche et à droite.

Déchargement de la remorque à l'aide d'un tapis convoyeur externe.

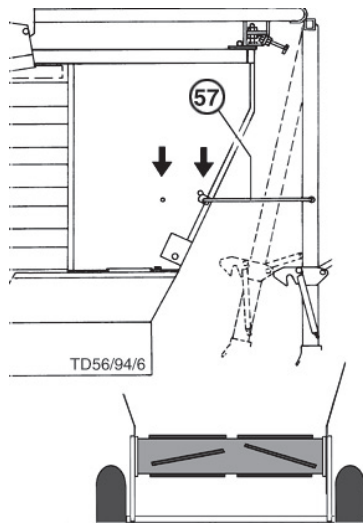

1. Ouvrir la porte jusqu'en position "C".

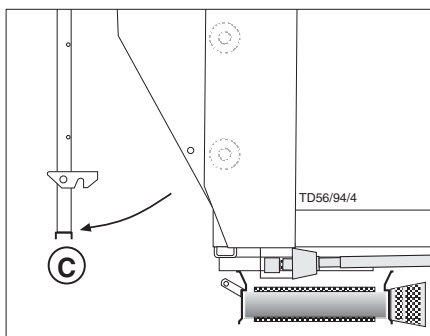

2. Accrocher les deux barrettes de blocage (56) gauche et droite après les vis de réglage (59). Ceci évite un relevage non voulu de la porte arrière.

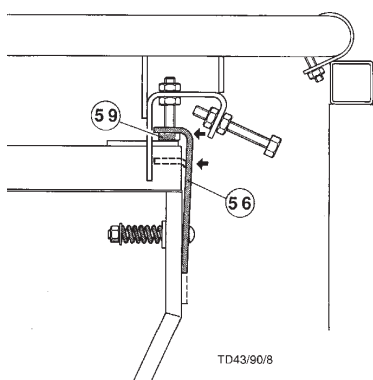

3. Pivoter les verrous en position "6a". Dans cette position les verrous ne gênent pas le flux du fourrage.
4. Placer la barrette (57) dans la position voulue.

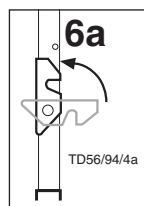

Recommandations pour la sécurité:

Réglage des ressorts de suspension ^(w)

La force nécessaire pour la manoeuvre du levier (A) ne doit pas dépasser 25 kp (245 N).

Pour cela régler correctement la tension (Z) du ressort compensateur.

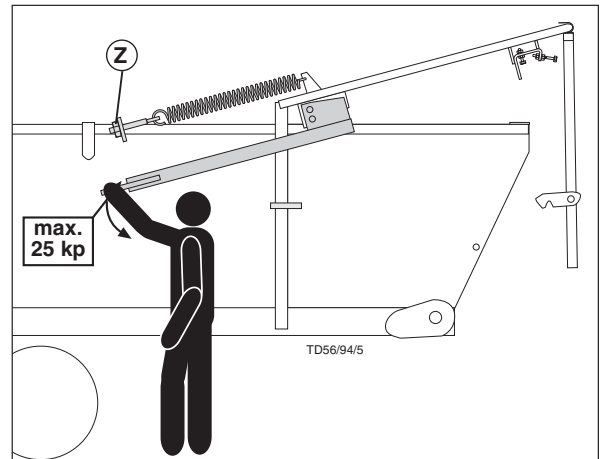

Réglages ^(w)

Pour permettre une ouverture et une fermeture sans problème, il est nécessaire de régler à gauche et à droite les vis de butée dans l'ordre suivant:

1. Régler les vis de réglage (SK):

A droite, le verrou doit reposer sans jeu (0 mm) sur l'axe.
Côté gauche, il doit y avoir un léger jeu (2 mm).

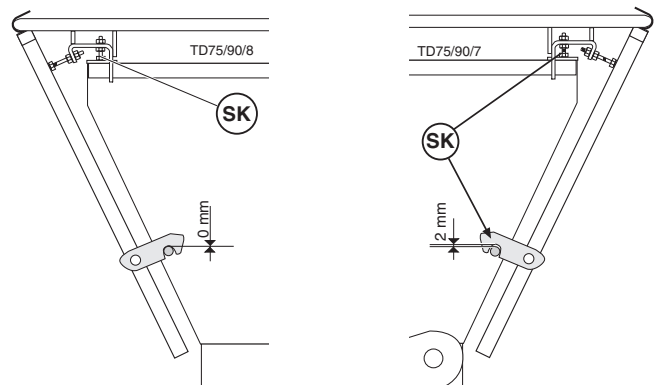

2. Les vis d'appui (E) doivent être réglées pour qu'en position fermée, il existe un jeu de 1 mm entre la tête de la vis et la porte.

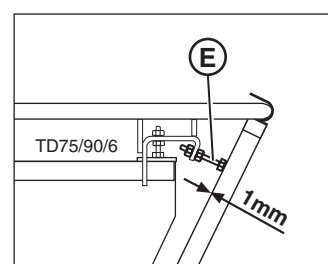

Consignes de sécurité

- Arrêtez le moteur avant les travaux de réglage, d'entretien et de réparation.
- Calez la porte pour l'empêcher de se fermer seule.
- Utilisez un moyen d'escalade approprié (par exemple une échelle stable).
- Ne pas monter sur le plateau quand le cardan est branché et que le moteur du tracteur est en marche.

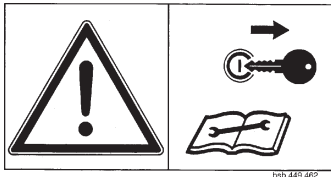

Le démontage des rouleaux doseurs inférieurs

1. Paroi arrière (80) vers le haut et placez-la à la position la plus haute.

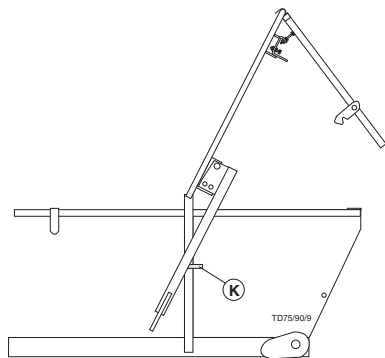

2. Enlevez la clavette à clapet (81), la rondelle (82) et la vis d'arrêt pour rouleaux doseurs (83).

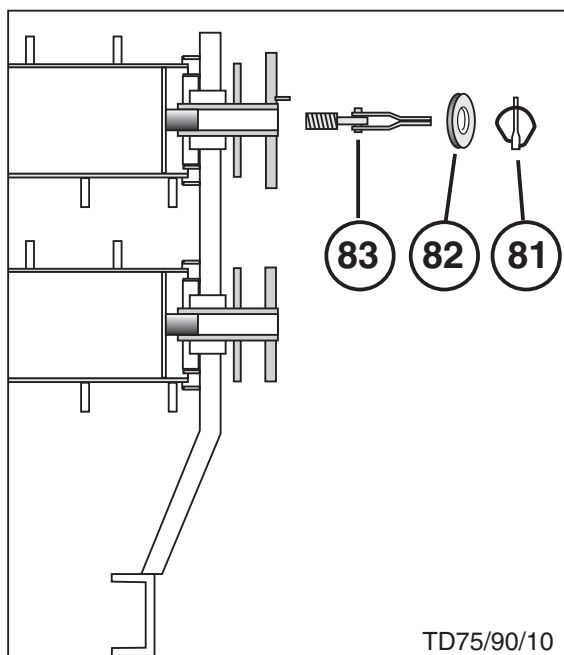

3. Démontez les écrous à oreilles (84) qui se trouvent près des protections de bobinage de gauche.

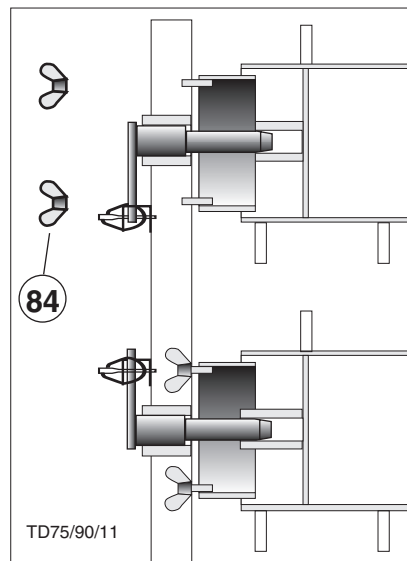

4. Enfoncez la protection de bobinage (85) de gauche vers l'intérieur du côté des rouleaux distributeurs.

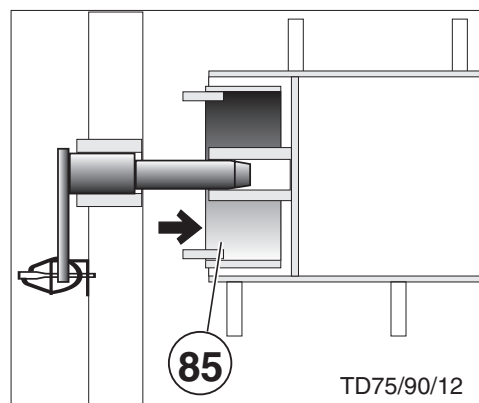

5. Soutenez la roue distributeur (86) en enlevant le boulon de fixation. Ensuite sortez le rouleau distributeur à partir du côté droit.

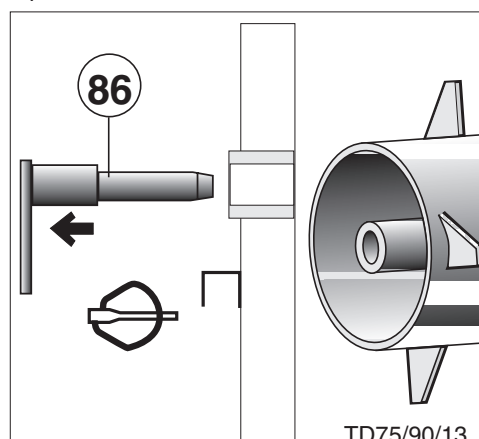

⚠ Consignes de sécurité
voir la page précédent

Le démontage du troisième rouleau doseur

1. Enlevez la couverture (87) après avoir démonté les boulons (88). Démontez la protection (88a) supérieure.

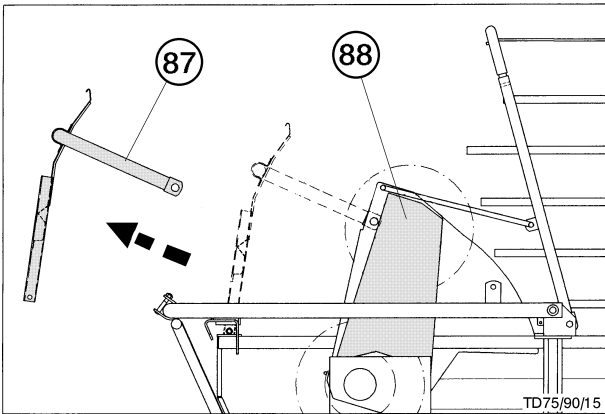

2. Enlevez l'arrêt des rouleaux doseurs (89) avec la clavette à clapet et la rondelle (90).

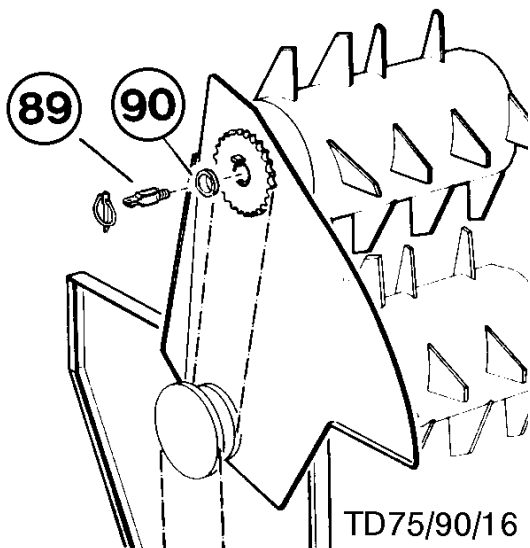

3. Démontez la protection de bobinage (91) de gauche. Enlevez la couverture (92).

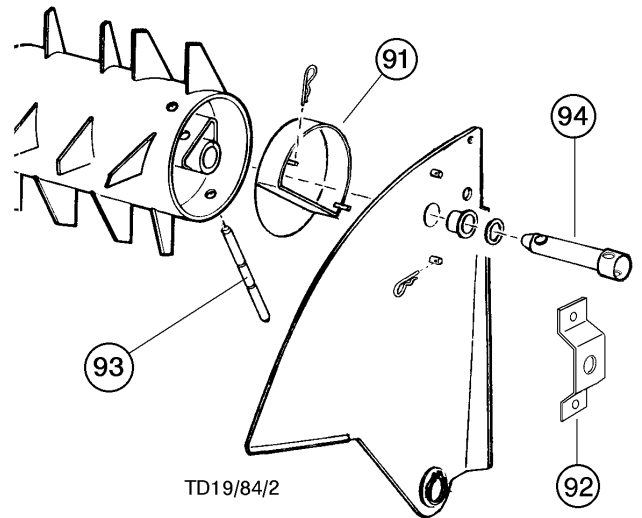

4. Faites sortir l'entraîneur (93) et sortez le boulon de fixation (94) à l'aide de l'entraîneur.
5. Rabattez et positionnez la plaque (95) de gauche et de droite avec les tiges de connexion.

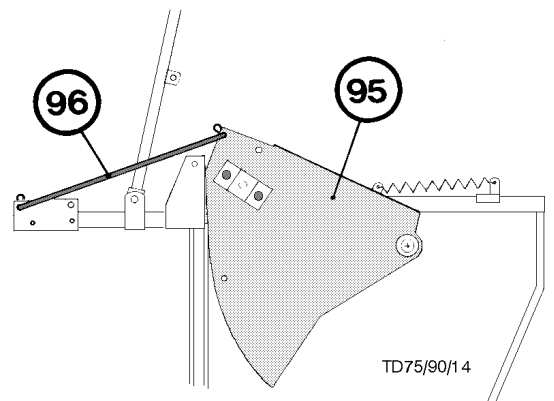

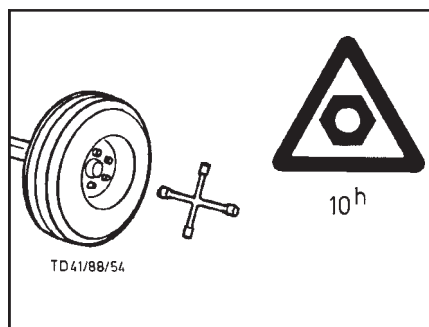

Roues et pneus

Généralités

Contrôler régulièrement le serrage des écrous de roue (Voir le couple de serrage sur le tableau).

ATTENTION!

Resserrer les écrous de roue après les 10 premières heures de travail.
- Egalement après 10 heures, si les roues ont été démontées.

- Faire attention à la bonne pression d'air.
- Contrôler régulièrement la pression des pneus, selon tableau.

Lors du gonflage ou d'une pression trop élevée, il y a danger d'éclatement!

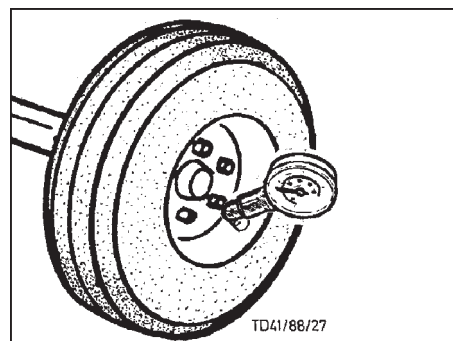

Dimension pneu	Ply rating	Pression (bar)	Couple serrage	Vitesse maximale
3,50-6	4 PR	3,00		
4,00-6	4 PR	2,50		
4,00-8	4 PR	2,50		
5,00-8	6 PR	4,00		
5,00-15 AM (M137C)		1,00		
7,00-12	6 PR	3,00		
10,0/80-12	6 PR	3,00	200 Nm	
10,0/80-12	8 PR	4,20	200 Nm	
10,0/75-15,3	6 PR	3,10	200 Nm	
10,0/75-15,3	8 PR	4,20	320/200** Nm	
10,0/75-15,3	10 PR	5,20	320/200** Nm	
11,5/80-15,3	8 PR	3,70	320/200** Nm	
11,5/80-15,3	10 PR	4,60	320/200** Nm	
11,5/80-15,3	12 PR	5,00	320/200** Nm	
12,0-18		5,70	320 Nm	
13,0/55-16	10 PR	3,90	320 Nm	
13,0/55-16	12 PR	4,70	320 Nm	
15,0/55-17	8 PR	2,90	320/200** Nm	
15,0/55-17	10 PR	3,50	320/200** Nm	30 km
15,0/55-17	12 PR	4,30	320/200** Nm	
15 x 6 - 6	4 PR	1,00		
15 x 6 - 6	4 PR	1,20		
16 x 6,5-8	4 PR	1,50		
19,0/45-17	10 PR	3,00	320 Nm	
205 R 14 C	8 PR	3,00	320 Nm	
205 R 14 C*	8 PR	4,25	320 Nm	
325/65 R 18	16 PR	5,70	320 Nm	
335/65 R 18 XP 27		5,0	320 Nm	
500/40-17	10 PR	2,90	320 Nm	40 km
500/50-17	10 PR	2,75	320 Nm	30 km
500/50-17	10 PR	3,75	320 Nm	40 km
500/50-17	14 PR	5,0	320 Nm	65 km

** 200 Nm..... Seulement avec jante à 5 trous

* Seulement avec WID M avec moteur auxiliaire

Pannes et remèdes

Chaque machine est sujet à des pannes quelconques, de temps à autre. Le tableau suivant a pour but de faciliter la tâche de l'opérateur. Ne jamais oublier de remédier aux pannes le plus rapidement possible.

Pannes	Causes	Remèdes
Le limiteur de couple de l'arbre à cardan patine.	Trop grande accumulation de fourrage, corps étranger ou couteaux émoussés.	Débrayer et remettre en marche à faible régime. Au besoin éliminer les corps étrangers et réaffûter les couteaux. En cas d'engorgement dans le canal ameneur débloquer le dispositif de verrouillage et mettre en marche l'entraînement de la presse (la barre porte-couteaux pivote automatiquement vers le bas), ensuite faire pivoter la barre porte-couteaux vers le haut.
Echauffement excessif d'un boîtier.	Manque de graissage.	Compléter ou renouveler l'huile dans la boîte.
La chaîne du fond mouvant fait du bruit en marche à vide.	Chaîne du fond mouvant est trop tendue ou trop détendue.	Contrôler la tension des chaînes.
Chaîne de transmission bruyante.	Chaîne détendue.	Vérifier régulièrement la tension de la chaîne (jeu 5-8 mm), éventuellement la retendre.
Bourrage au chargement.	Vitesse trop élevée, la remorque est attelée trop bas.	Régler correctement le timon.
Mauvaise qualité de coupe.	Couteaux émoussés, vitesse de rotation du cardan trop élevée.	Réaffûter les couteaux en temps utile resp. les remplacer. Travailler à un régime réduit, de manière à prendre en charge des paquets plus grands de fourrage.
Les roues du pick-up ne reposent pas sur le sol.	Pick-up mal réglé.	Régler les roues ou vérifier le réglage en hauteur du timon d'attelage.
Le fourrage est pris en charge avec des impuretés.	Les roues du pick-up sont réglées trop basses.	Vérifier le réglage des roues du pick-up.
Le système hydraulique fonctionne par à-coups.	Les conduits ou les vérins hydrauliques renferment de l'air.	Desserrer les vis de purge (A) pour purger l'air des conduits.
La porte arrière ne s'ouvre ou ne se ferme pas.	Le limiteur de débit (➡) est encrassé.	(➡) Ouvrir l'écrou du raccord-union à côté du vérin, laisser écouler un peu d'huile et remonter l'ensemble, purger et nettoyer le limiteur de débit si nécessaire.
Les freins ne fonctionnent pas bien.	Les garnitures de frein sont usées.	Rattraper le jeu des freins ou remplacer les garnitures de frein par des neuves.

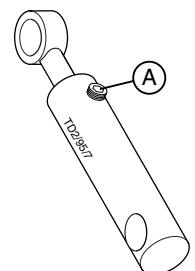
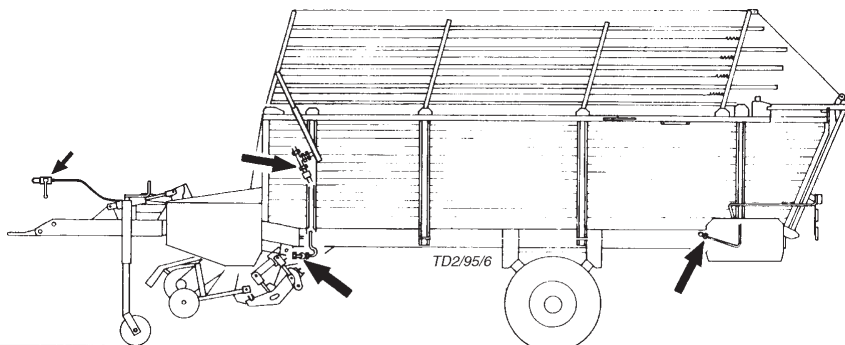

Recommandations générales pour l'entretien

Pour conserver votre machine en bon état pendant de nombreuses années, veuillez bien respecter les consignes ci-dessous.

Consignes de sécurité

- Arrêtez le moteur avant les travaux de réglage, d'entretien et de réparation.
- Les travaux sous la machine doivent être réalisés qu'après avoir calé la machine.



- Resserrer tous les boulons après les premières heures d'utilisation.

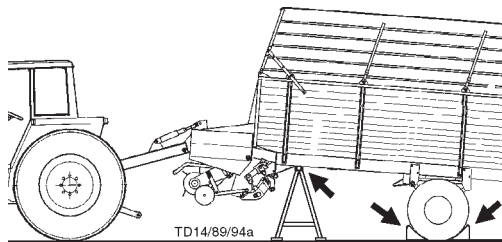

Pièces détachées

- Les pièces détachées **d'origine et les accessoires** ont été spécialement conçues pour ces machines.
- Nous attirons toute votre attention sur le fait que les pièces et les accessoires qui ne sont pas d'origine, ne sont pas contrôlés et homologués par nous.
- Le montage et/ou l'utilisation de telles pièces peut, à cause des caractéristiques techniques de construction, modifier ou influencer d'une manière négative le comportement de votre machine.
- Les machines ont été testées par le syndicat de la branche agricole en ce qui concerne la protection des accidents. Mais ceci exclut toute responsabilité en cas d'accident dû à une utilisation incorrecte de la machine.

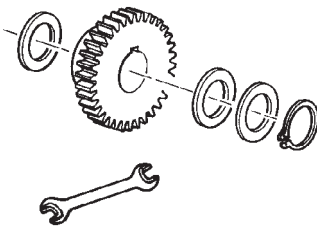

Amiante

Certaines pièces peuvent contenir, pour des raisons techniques, de l'amiante. Observer les repères du catalogue pièces détachées.



Ouverture des capots latéraux

A l'aide d'un outil (par exemple: un tournevis) appuyer sur le verrou „R“ et en même temps relever le capot.

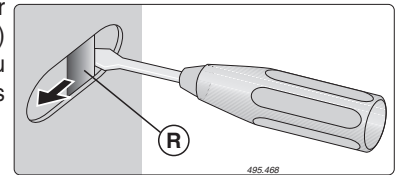

Fermeture des capots latéraux.

Fermer le capot, le verrou „R“ s'enclenche et empêche toute ouverture involontaire.

Prudence pour monter dans la remorque.

1. Calez la porte pour l'empêcher de se fermer seule.
2. Utilisez un moyen d'escalade approprié (par exemple une échelle stable).
3. Ne pas monter sur le plateau quand le cardan est branché et que le moteur du tracteur est en marche.
4. Porte latérale (seulement sur remorque avec rouleaux) N'ouvrir la porte latérale que si le moteur est arrêté.

Nettoyage de votre machine

Attention!

Ne pas utiliser de nettoyeur haute pression pour le nettoyage des paliers et des composants hydrauliques.

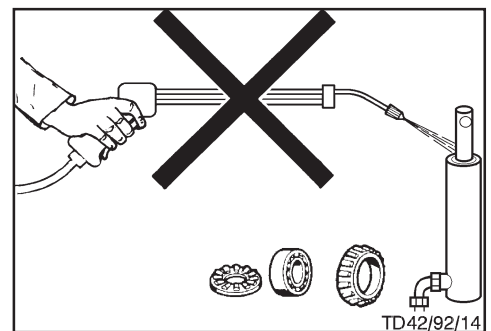

- Danger de rouille!
- Après le nettoyage, graisser selon le plan de graissage et faire tourner brièvement la machine.
- Si la pression du nettoyeur est trop élevée, il peut se produire des dégâts sur la peinture.

Réglage du frein

Voir chapitre "Dispositif de freinage"!

Circuit hydraulique

Attention! Danger de blessure et d'infection!

Un liquide sous pression peut percer la peau, dans ce cas se rendre immédiatement chez un médecin.

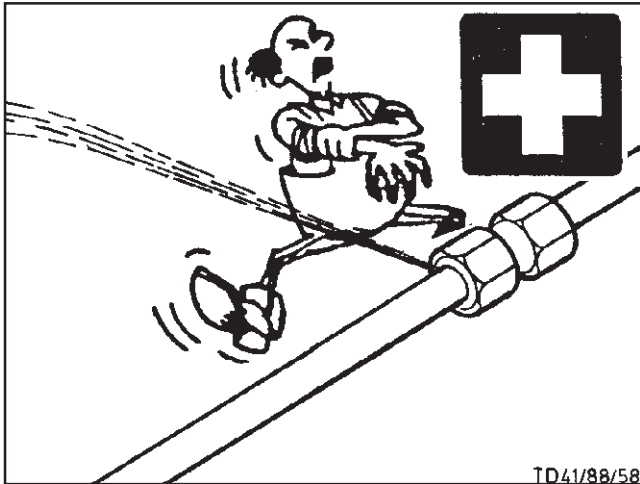

Après 10 heures de fonctionnement puis toutes les 50 heures.

- Contrôler l'étanchéité du bloc hydraulique et des tuyauteries et si nécessaire resserrer les raccords.

Avant chaque utilisation

- Contrôler l'état des flexibles hydrauliques.

Remplacer immédiatement les flexibles usés ou endommagés.
Die Austauschleitungen müssen den techn. Anforderungen des Herstellers entsprechen.

Accumulateur à gaz



Attention!

Il ne faut procéder sur l'accumulateur à gaz à aucun travail de soudure ainsi que quelque soit le travail mécanique.

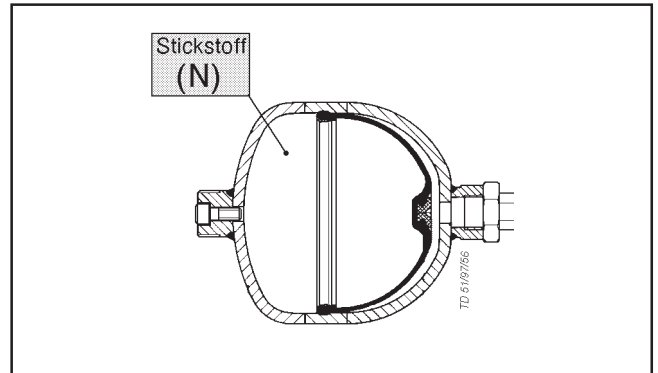

Remarque

- Selon les indications du constructeur, tous les accumulateurs à gaz ont une légère fuite naturelle.
- Celle-ci est d'environ 2-3 % par an.
- Il est recommandé de vérifier la pression de l'accumulateur après 4 à 5 ans.



Modification de la pression de l'accumulateur

Ce travail ne peut être réalisé que par S.A.V. ou un atelier spécialisé.

- Pour réaliser ce travail il faut disposer d'un outillage spécialisé.
- Pression normale dans l'accumulateur: 120 bar d'azote (N).

Entretien

Pick-up

- Il est possible de remplacer une dent cassé (53) en démontant

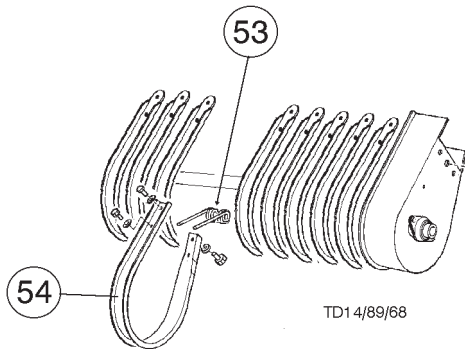

simplement le déflecteur correspondant (54).

Chaîne d'entraînement du pick-up

- Huiler et contrôler la tension de la chaîne toutes les 40 remorques.
- Une fois par an, retirer le protecteur, nettoyer et huiler la chaîne et graisser la roue libre.

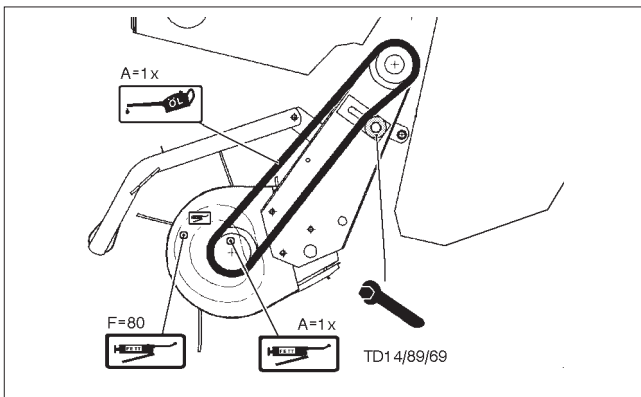

Came de commande

- Pour des raisons techniques, il faut graisser le graisseur (L) sur le coté gauche du pick-up quand le pick-up tourne.

Soit très prudent pour éviter un accident.

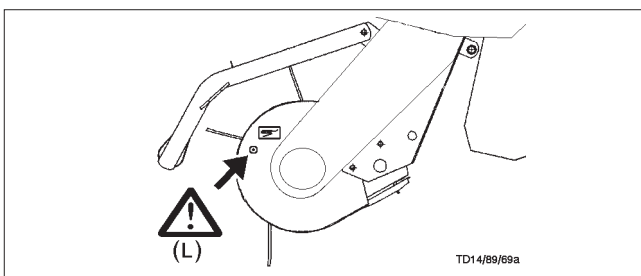

Pression des pneus

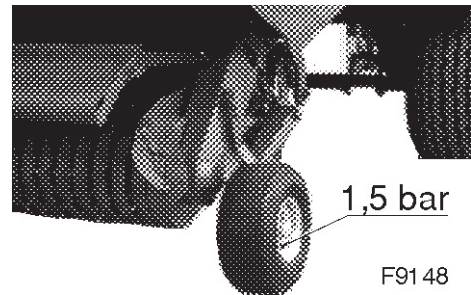

Ameneur

- La tension de la chaîne d'entraînement est réalisé avec la vis (55) après avoir desserré le contre-écrou.
- Bloquer à nouveau le contre-écrou après réglage de la tension.

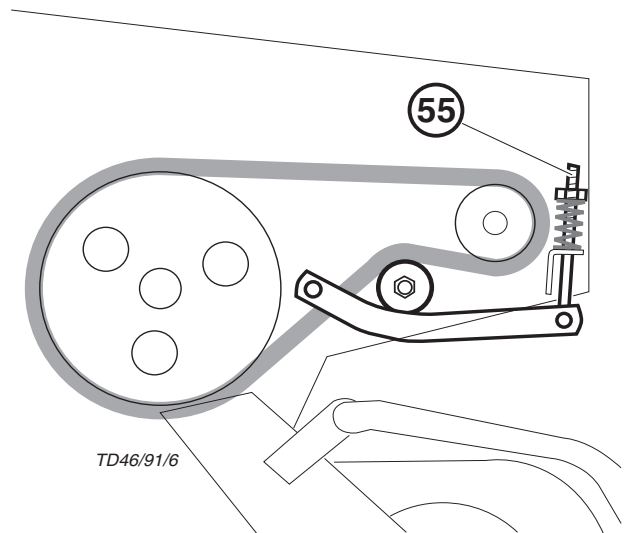

Peignes ameneurs et paliers principaux

- Les paliers des ameneurs sont à graisser toutes les 40 remorques.
- Les deux paliers du tube central sont à graisser toutes les 80 remorques.

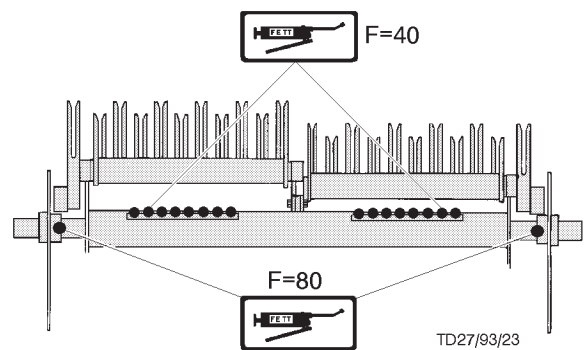

Levier (55)

- Pour les opérations de maintenance, on peut faire tourner le pick-up et les peignes ameneurs à l'aide du levier (55).

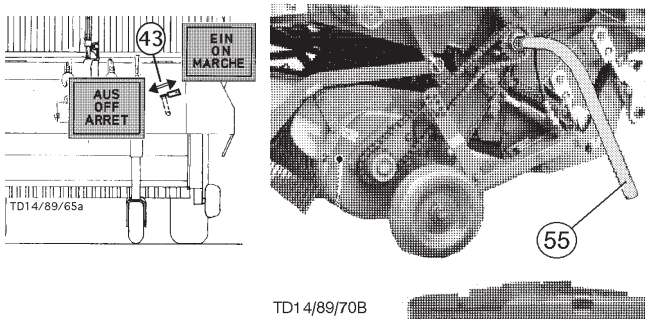

- On peut arrêter l'entraînement par verrouillage de la manette (43).

Chaînes du fond mouvant

Les deux chaînes du fond mouvant doivent être tendues, sans que ce soit excessif, de la même manière. Elles doivent avoir un peu de mou.

Tension des chaînes du fond mouvant

- Les vis de tension (17) sont situées sous le plateau.

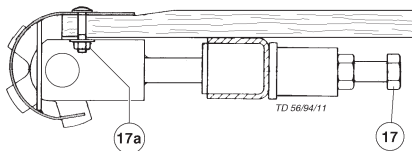

- Dévisser le boulon "17 a".
- Tendre également les deux chaînes (à l'aide de la vis "17").
- Bloquer de nouveau la vis "17 a".

Si la course des tendeurs n'est plus suffisante, il faut alors retirer des maillons. Enlever toujours un nombre pair (2,4,6,...) à chaque chaîne.

Boîtier d'entraînement

Remplacer l'huile chaque année, éventuellement faire le niveau.

Pour faire le plein

- Pour remplir le boîtier, enlever l'une des deux vis de fixation (6).
- Vérifier le niveau avec la vis de niveau (7).

Vidange

- Retirer la vis de vidange (5).
- Laisser l'huile s'écouler et la recycler selon les normes.
- Remettre 0.9 litre, selon plan de graissage.

Chaîne d'entraînement des rouleaux doseurs

- Huiler la chaîne et vérifier sa tension toutes les 40 remorques.
- La tension de la chaîne est réalisée par le tendeur (58) après avoir dévissé le contre-écrou et l'écrou frein.
- Serrer à nouveau fermement l'écrou frein et le contre-écrou après avoir tendu la chaîne.

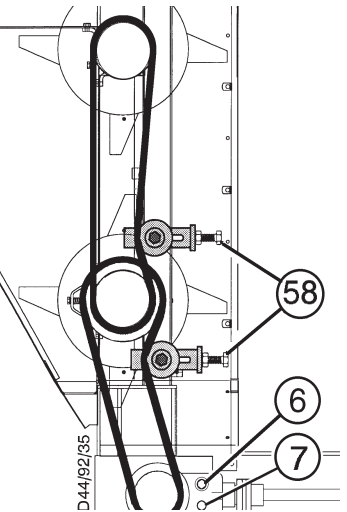

Boîtier des rouleaux: 0,75 l

Boîtier principal: 0,9 l

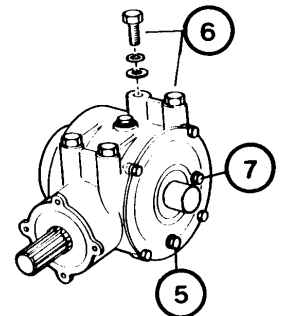

Boîtier latéral: 0,9 l

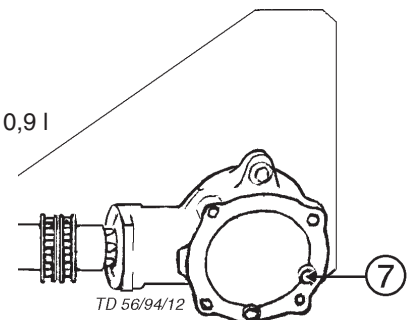

Boîtier du fond mouvant: 1,0 l

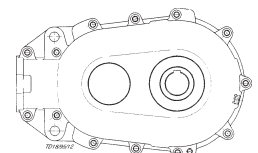

Boîtier faucheur: 0,25 l

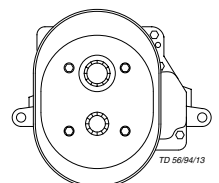

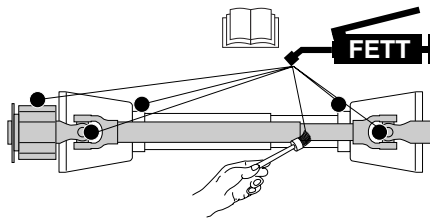

D Schmierplan

8 ^h	alle 8 Betriebsstunden
20 ^h	alle 20 Betriebsstunden
40 F	alle 40 Fahren
80 F	alle 80 Fahren
1 J	1 x jährlich
100 ha	alle 100 Hektar
FETT	FETT
▽	= Anzahl der Schmiernippel
(IV)	Siehe Anhang "Betriebsstoffe"
Liter	Liter
*	Variante
	Siehe Anleitung des Herstellers

F Plan de graissage

8 ^h	Toutes les 8 heures de service
20 ^h	Toutes les 20 heures de service
40 F	Tous les 40 voyages
80 F	Tous les 80 voyages
1 J	1 fois par an
100 ha	tous les 100 hectares
FETT	GRAISSE
▽	= Nombre de graisseurs
(IV)	Voir annexe "Lubrifiants"
Liter	Litre
*	Variante
	Voir le guide du constructeur

GB Lubrication chart

8 ^h	after every 8 hours operation
20 ^h	after every 20 hours operation
40 F	alle 40 operations
80 F	alle 80 operations
1 J	once a year
100 ha	every 100 hectares
FETT	GREASE
▽	= Number of grease nipples
(IV)	see supplement "Lubricants"
Liter	Litre
*	Variation
	See manufacturer's instructions

NL Smeerschema

8 ^h	alle 8 bedrijfsuren
20 ^h	alle 20 bedrijfsuren
40 F	alle 40 wagenladingen
80 F	alle 80 wagenladingen
1 J	1 x jaarlijks
100 ha	alle 100 hektaren
FETT	VET
▽	= Aantal smeernippels
(IV)	Zie aanhangsel "Smeermiddelen"
Liter	Liter
*	Varianten
	zie gebruiksaanwijzing van de fabrikant

S Smörjschema

8 ^h	Varje 8:e driftstimme
20 ^h	Varje 20:e driftstimme
40 F	Varje 40:e lass
80 F	Varje 80:e lass
1 J	1 x årligen
100 ha	Varje 100:e ha
FETT	FETT
▽	= Antal smörjnippel
(IV)	Se avsnitt "Drivmedel"
Liter	liter
*	Utrustningsvariant
	Se tillverkarens anvisningar

N Smøreplan

8 ^h	Hver 8. arbeidstime
20 ^h	Hver 20. arbeidstime
40 F	Hvert 40. lass
80 F	Hvert 80. lass
1 J	1 x årlig
100 ha	Totalt 100 Hektar
FETT	FETT
▽	= Antall smørenipler
(IV)	Se vedlegg "Betriebsstoffe"
Liter	Liter
*	Unntak
	Se instruksjon fra produsent

I Schema di lubrificazione

8 ^h	ogni 8 ore di esercizio
20 ^h	ogni 20 ore di esercizio
40 F	ogni 40 viaggi
80 F	ogni 80 viaggi
1 J	volta all'anno
100 ha	ogni 100 ettari
FETT	GRASSO
▽	= Numero degli ingrassatori
(IV)	vedi capitolo "materiali di esercizio"
Liter	litri
*	variante
	vedi istruzioni del fabbricante

E Esquema de lubricación

8 ^h	Cada 8 horas de servicio
20 ^h	Cada 20 horas de servicio
40 F	Cada 40 viajes
80 F	Cada 80 viajes
1 J	1 vez al año
100 ha	Cada 100 hectáreas
FETT	FETT
▽	= Número de boquillas de engrase
(IV)	Véase anexo "Lubrificantes"
Liter	Litros
*	Variante
	Véanse instrucciones del fabricante

P Plano de lubrificação

8 ^h	Em cada 8 horas de serviço
20 ^h	Em cada 20 horas de serviço
40 F	Em cada 40 transportes
80 F	Em cada 80 transportes
1 J	1x por ano
100 ha	Em cada 100 hectares
FETT	Lubrificante
▽	= Número dos bocais de lubrificação
(IV)	Ver anexo "Lubrificantes"
Liter	Litro
*	Variante
	Ver instruções do fabricante

CZ Mazací plán

8 ^h	každých 8 hodin
20 ^h	každých 20 hodin
40 F	každých 40 vozů
80 F	každých 80 vozů
1 J	1 x ročně
100 ha	po 100 ha
FETT	TUK
▽	= Počet mazacích hlaviček
(IV)	Viz kapitola "Mazací prostředky vydání"
Liter	litru
*	Varianta
	viz. příručka výrobce

H Kenési terv

8 ^h	minden 8 üzemóra után
20 ^h	minden 20 üzemóra után
40 F	minden 40 menet után
80 F	minden 80 menet után
1 J	1-szer évente
100 ha	minden 100 Hektár után
FETT	ZSÍR
▽	= A zsírzógombok száma
(IV)	Nézd a "Kenőanyagok" c. fejezetet
Liter	Liter
*	Változat
	Nézd a gyártó utasításait!

RUS Схема смазки

8 ^h	через каждые 8 часов работы
20 ^h	через каждые 20 часов работы
40 F	через каждые 40 подвод
80 F	через каждые 80 подвод
1 J	1 раз в год
100 ha	через каждые 100 га
FETT	СМАЗКА / OIL МАСЛО
▽	= количество смазочных ниппелей
(IV)	См. приложение «Эксплуатационные материалы»
Liter	литр (количество масла, жидкость,...)
*	Вариант
	Смотри руководство изготовителя

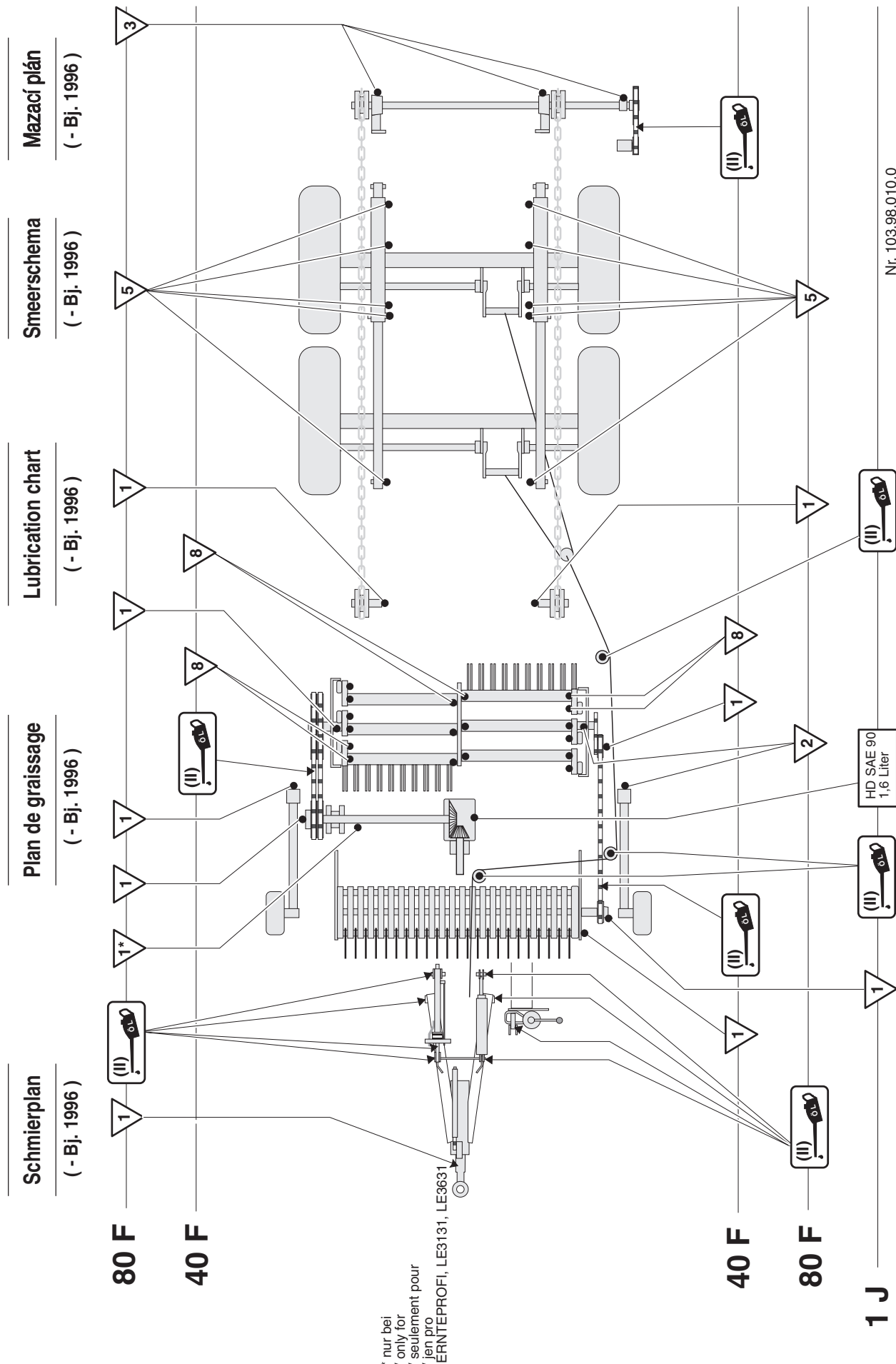

Nr. 103.98.010.0

* nur bei
 / only for
 / seulement pour
 / jen pro
 ERNTEPROFI, LE3131, LE3631

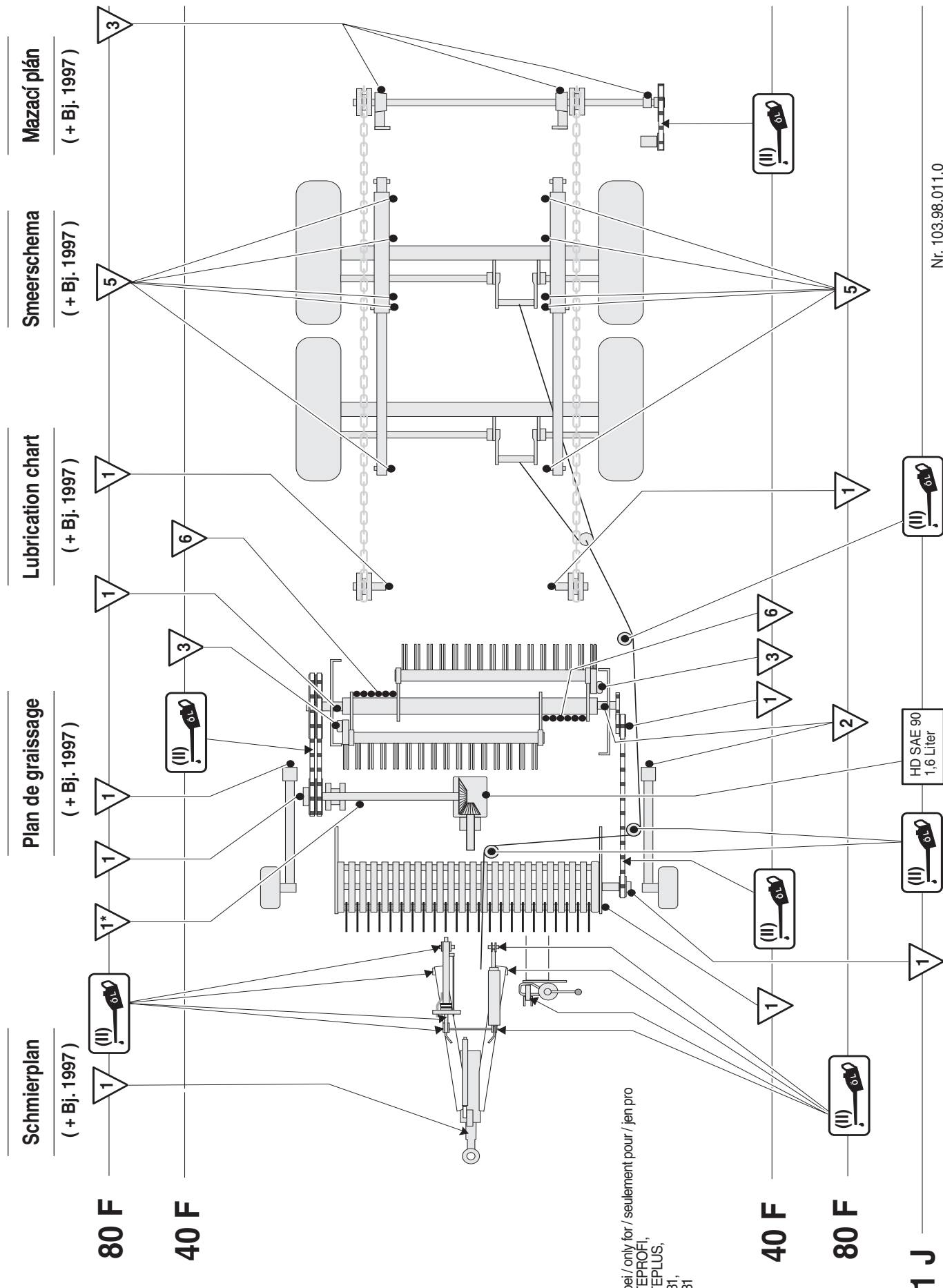

* nur bei / only for / seulement pour / jen pro
 ERNTEPROFI,
 ERNTEPLUS,
 LE3131,
 LE3631

Nr. 103.98.011.0

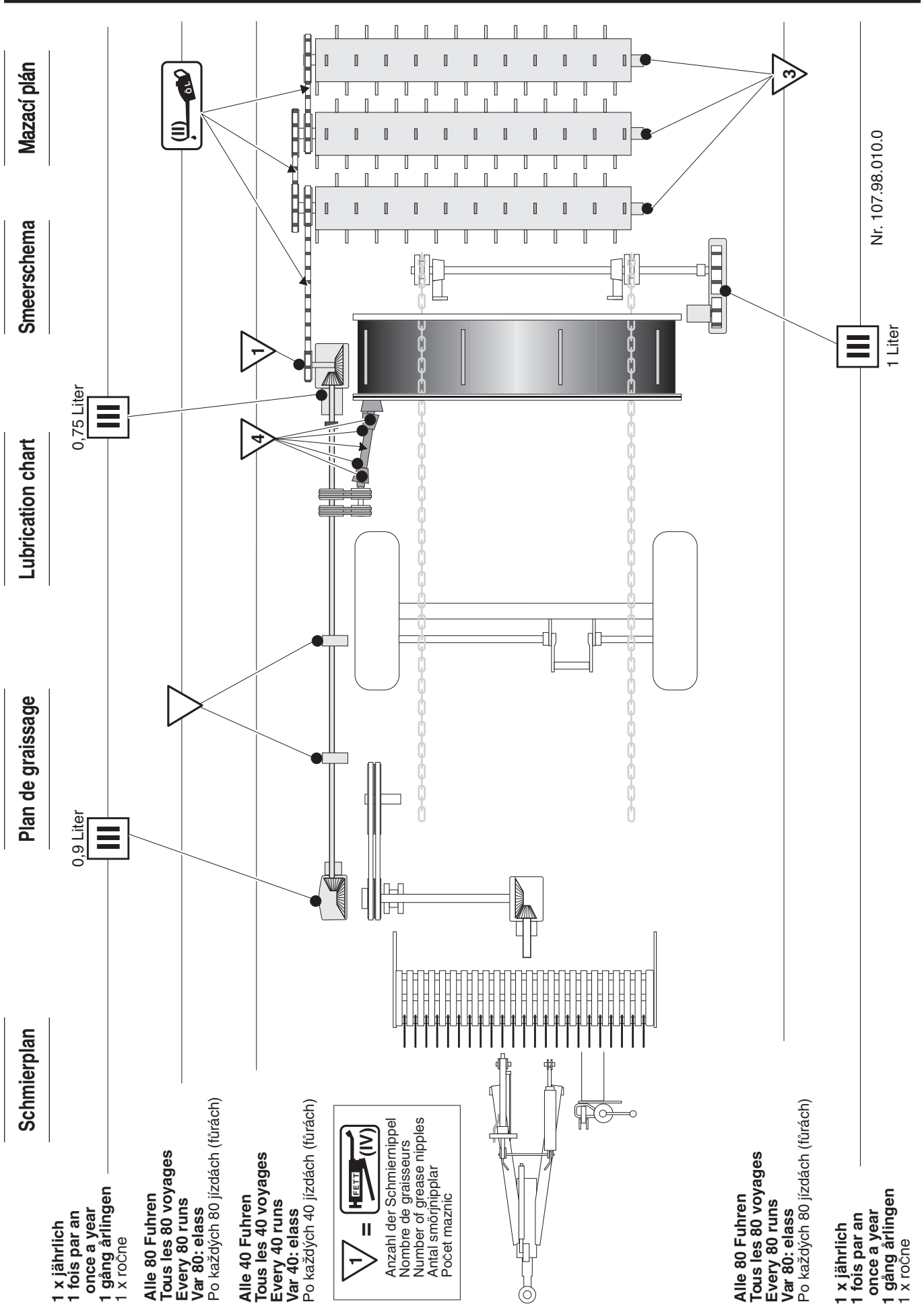

1 x jährlich
 1 fois par an
 once a year
 1 gång årlingen
 1 x ročne

Alle 80 Fuhren
Tous les 80 voyages
Every 80 runs
Var 80: elass
 Po každých 80 jízďách (fůrách)

Alle 40 Fuhren
Tous les 40 voyages
Every 40 runs
Var 40: elass
 Po každých 40 jízďách (fůrách)

 =
 

Anzahl der Schmiernippl
 Nombre de graisseurs
 Number of grease nipples
 Antal smörnippliar
 Počet maznic

Alle 80 Fuhren
Tous les 80 voyages
Every 80 runs
Var 80: elass
 Po každých 80 jízďách (fůrách)

1 x jährlich
 1 fois par an
 once a year
 1 gång årlingen
 1 x ročne

Schmierplan

Plan de graissage

Lubrication chart

Smeerschema

Mazací plán

0,75 Liter

0,9 Liter

Nr. 107.98.010.0

1 Liter

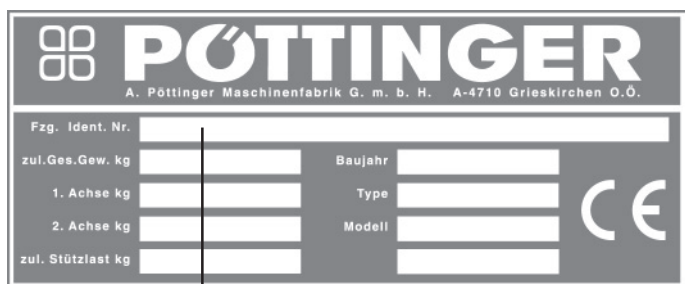

Ihre/Your/Votre
Masch.Nr. / Fgst.Ident.Nr.

La plaque constructeur

Le numéro de série se trouve sur la plaque constructeur, mais aussi frappé à proximité sur le châssis. Aucune garantie ou demande ne pourra être traitée sans indication de ce numéro.

S.V.P., dès réception de votre machine, indiquer le numéro de série sur la couverture du manuel d'entretien.

Données techniques

	(Type 107)	(Type 109)
Longueur totale	7655 mm	8240 mm
Largeur totale	2345 mm	2345 mm
Hauteur dépliée	3390 mm	-
avec essieu tandem	3440 mm	3440 mm
Hauteur repliée	2340 mm	-
avec essieu tandem	2390 mm	2390 mm
Hauteur plateau	1030 mm	-
avec essieu tandem	1070 mm	1070 mm
Dimension plateau	4750x1850 mm	5340x1850 mm
Largeur pick-up	1650 mm	1650 mm
Nombre couteau	31	31
Ecartement couteau	40 mm	40 mm
Volume		
Foin sec, moyennement pressé	32 m ³	37 m ³
Volumen selon DIN 11741	20,7 m ³	23,7 m ³
Poids (sans couteaux)	2940 kg	3540 kg
Pneumatique (standard)	15,0/55-17 10PR	15,0/55-17 10PR
Niveau de bruit	82,3 dB(A)	82,3 dB(A)

Données sans engagement.

Utilisation conforme de votre remorque

La remorque „Type 107 et 109“ est uniquement réservée pour un travail classique en agriculture.

- Pour le chargement, le transport et le déchargement de fourrage vert, sec, préfané, ou de la paille.
- Pour le transport et le déchargement d'ensilage.

Toute autre utilisation est non conforme.

Et dans ce cas, les dommages résultant d'une utilisation non conforme ne sont pas pris en charge par le constructeur, ils restent de la responsabilité de l'utilisateur.

- L'utilisation conforme de la remorque implique également l'observation de toutes les opérations de maintenance et d'entretien prescrite par le constructeur.

Options

Essieux et pneumatique: voir catalogue de pièces détachées
Timon hydraulique

Confort de commande:

- Porte arrière hydraulique réglable
- Basculement hydraulique du dispositif de coupe
- Rallonge de câble pour tracteurs spéciaux
- Câble de freinage rallongé pour tracteurs spéciaux.

Bâche de retenue pour ridelles

Boîtier faucheuse avec deux vitesses

Chargement correct:

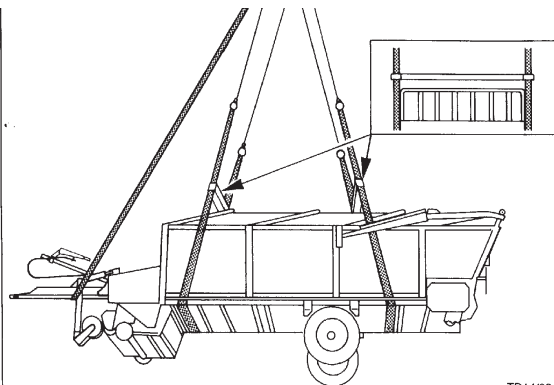

TD14/89/2

ANNEXE

L'original est sans équivalent...

Vous serez plus efficace avec
des pièces d'origine
Pöttinger

Original
inside



- **Qualité et interchangeabilité**
 - Sécurité.
- **Travail de qualité**
- **Longévité supérieure**
 - Economie
- **Disponibilité garantie** auprès de votre concessionnaire Pöttinger:

Vous êtes devant le choix «pièces d'origine» ou «pièces de contrefaçon»? Le prix d'achat est souvent déterminant dans la prise de décision. Mais un achat «bon marché» peut devenir très coûteux.

Aussi, exigez l'originale marquée du trèfle lors de votre achat!

**PÖTTINGER**



Cardan

Attention! N'utiliser que le cardan indiqué ou livré, sinon nous ne prendrons pas en garantie d'éventuels dégâts.

Préparation du cardan

Pour connaître la longueur exacte de chaque demi-cardan, les présenter l'un à côté de l'autre.

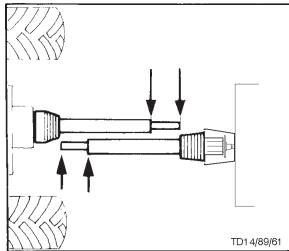

TD14/88/81

Comment raccourcir le cardan

- Présenter les deux demi-cardans l'un à côté de l'autre et les marquer selon le schéma.

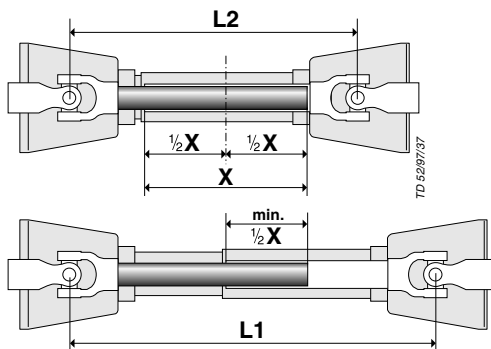

TD 62/97/37

Attention!

- Respecter la longueur de service maximale (L1).

- Veiller à obtenir un recouvrement optimum des profils (min. $\frac{1}{2} X$).
- Raccourcir de la même longueur le tube protecteur extérieur et intérieur.
- La sécurité contre les surcharges (2) doit être montée côté machine.
- Avant chaque utilisation contrôler si les mâchoires du cardan sont bien verrouillées sur l'embout de prise de force.

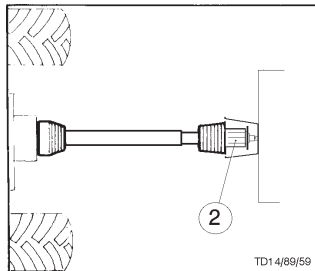

TD14/88/59

Chaînette d'arrêt

- Empêcher la rotation des tubes protecteurs à l'aide de la chaînette.

Considérer également le débattement maximum possible du cardan.

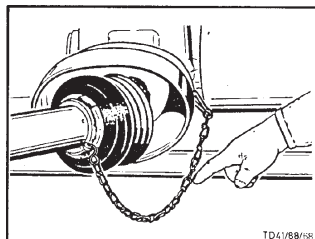

TD14/88/58

Recommandation de travail

En cours de travail avec la machine, il ne faut pas dépasser la vitesse, de rotation du cardan, prescrite.

- Après avoir arrêté la prise de force, il est possible qu'à cause de l'inertie, la machine continue encore à tourner pendant un certain temps. Ne pas s'approcher de la machine tant qu'elle n'est pas totalement à l'arrêt.
- En décrochant la machine, poser le cardan sur son support. Ne pas utiliser la chaînette pour suspendre le cardan.

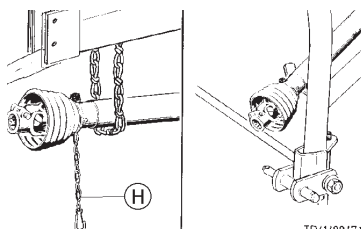

TD41/88/71

1) Recommandations en cas d'utilisation d'un limiteur débrayable à cames:

Le limiteur débrayable à cames est une sécurité qui lors d'une surcharge ramène le couple à "zéro". Le réarmement de la sécurité s'obtient en débrayant la prise de force.

Le régime de réarmement de la sécurité se situe en dessous de 200 Tr/mn.

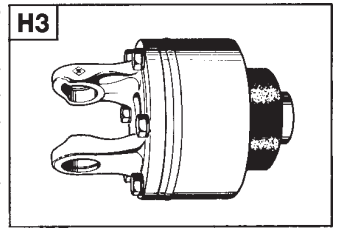

ATTENTION!

Le limiteur débrayable à cames n'est pas un "indicateur de fin de remplissage". Il n'est simplement qu'une sécurité, qui protège votre machine de dommage.

En conduisant votre machine raisonnablement vous pouvez éviter que la sécurine déclenche sans cesse et vous la protégé d'une usure inutile.

2) Cardan grand angle :

Angle maximum au travail ou à l'arrêt : 70°

3) Cardan normal :

Angle maximum à l'arrêt : 90°

Angle maximum au travail: 35°

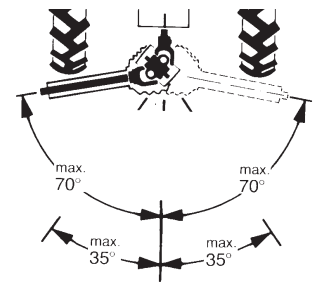

Entretien

Remplacer immédiatement tout protecteur endommagé.

- Graisser avec une graisse de qualité le cardan toutes les huit heures de travail et avant chaque remise en marche.
- Avant chaque arrêt prolongé, nettoyer et graisser le cardan.

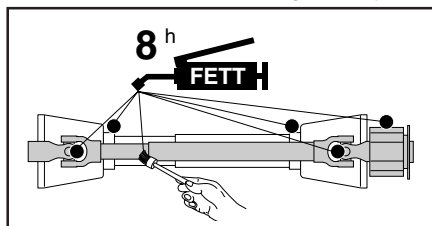

En cas d'utilisation en hiver graisser les tubes protecteurs pour éviter qu'ils ne se bloquent ensemble par le gel.

• Important sur un cardan muni d'un limiteur à friction.

Avant la première utilisation et après un arrêt de fonctionnement prolongé, vérifier le fonctionnement du limiteur à friction.

- Mesurer la cote „L“ des ressorts de limiteurs K90,K90/4 et K94/1 ou des vis de K92E et K92/4E.
- Desserrer les vis pour réduire la pression sur les garnitures de friction. Faire tourner le limiteur.
- Régler les vis à la dimension „L“.

Le limiteur à friction est prêt à fonctionner.

K90,K90/4,K94/1

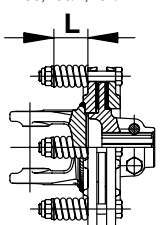

K92E,K92/4E

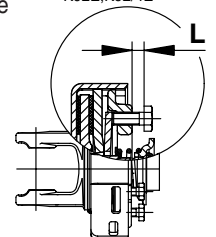

Leistung und Lebensdauer der Maschine sind von sorgfältiger Wartung und der Verwendung guter Betriebsstoffe abhängig. Unsere Betriebsstoffauslistung erleichtert die richtige Auswahl geeigneter Betriebsstoffe.

Im Schmierplan ist der jeweils einzusetzende Betriebsstoff durch die Betriebsstoffkennzahl (z.B. "III") symbolisiert. Anhand von "Betriebsstoffkennzahl" kann das geforderte Qualitätsmerkmal und das entsprechende Produkt der Mineralölfirmen festgestellt werden. Die Liste der Mineralölfirmen erhebt keinen Anspruch auf Vollständigkeit.

Getriebeöl gemäß Betriebsanleitung - jedoch mindestens 1 x jährlich wechseln.
- Ölablaßschraube herausnehmen, das Altöl auslaufen lassen und ordnungsgemäß entsorgen.

Vor Stilllegung (Winterperiode) Ölwechsel durchführen und alle Fettschmierstellen abschmieren. Blanke Metallteile außen (Gelenke, usw.) mit einem Produkt gemäß "IV" in der umseitigen Tabelle vor Rost schützen.

The performance and the lifetime of the farm machines are highly depending on a careful maintenance and application of correct lubricants. Our schedule enables an easy selection of selected products.

The applicable lubricants are symbolized (eg. "III"). According to this lubricant product code number the specification, quality and brand name of oil companies may easily be determined. The listing of the oil companies is not said to be complete.

Gear oils according to operating instructions - however at least once a year.

- Take out oil drain plug, let run out and duly dispose waste oil.

Before garaging (winter season) an oil change and greasing of all lubricating points has to be done. Unprotected, blanc metal parts outside (joints, etc.) have to be protected against corrosion with a group "IV" product as indicated on the reverse of this page.

Le bon fonctionnement et la longévité des machines dépendent d'un entretien soigneux et de l'utilisation de bons lubrifiants. Notre liste facilite le choix correct des lubrifiants.

Sur le tableau de graissage, on trouve un code (p.ex. "III") se référant à un lubrifiant donné. En consultant ce code on peut facilement déterminer la spécification demandée du lubrifiant. La liste des sociétés pétrolières ne prétend pas d'être complète.

Pour l'huile transmission consulter le cahier d'entretien - au moins une fois par an.

- Retirer le bouchon de vidange, laisser l'huile s'écouler et l'éliminer correctement.

Avant l'arrêt et hiver: vidanger et graisser. Métaux nus à l'extérieur protéger avec un produit type "IV" contre la rouille (consulter tableau au verso).

L'efficienza e la durata della macchina dipendono dall'accuratezza della sua manutenzione e dall'impiego dei lubrificanti adatti. Il nostro elenco dei lubrificanti Vi agevola nella scelta del lubrificante giusto.

Il lubrificante da utilizzarsi di volta in volta è simbolizzato nello schema di lubrificazione da un numero caratteristico (per es. "III"). In base al "numero caratteristico del lubrificante" si possono stabilire sia la caratteristica di qualità che il progetto corrispondente delle compagnie petrolifere. L'elenco delle compagnie petrolifere non ha pretese di completezza.

Motori a quattro tempi: bisogna effettuare il cambio dell'olio ogni 100 ore di funzionamento e quello dell'olio per cambi come stabilito nel manuale delle istruzioni per l'uso (tuttavia, almeno 1 volta all'anno).

- Togliere il tappo di scarico a vite dell'olio; far scolare l'olio e eliminare l'olio come previsto dalla legge anti-inquinamento ambientale.

Effettuare il cambio dell'olio ed ingrassare tutte le parti che richiedono una lubrificazione a grasso prima del fermo invernale della macchina. Proteggere dalla ruggine tutte le parti metalliche esterne scoperte con un prodotto a norma di "IV" della tabella riportata sul retro della pagina.

Prestaties en levensduur van de machines zijn afhankelijk van een zorgvuldig onderhoud en het gebruik van goede smeermiddelen.



Dit schema vergemakkelijkt de goede keuze van de juiste smeermiddelen.

Olíe in aandrijvingen volgens de gebruiksaanwijzing verwisselen - echter tenminste 1 x jaarlijks.

- Ölablaßschraube herausnehmen, das Altöl auslaufen lassen und ordnungsgemäß entsorgen.

Voor het buiten gebruik stellen (winteperiode) de olie-wissel uitvoeren en alle vetnippel smeerpunten doorsmeren. Blanke metaaldelen (koppelingen enz.) met een produkt uit groep "IV" van de navolgende tabel tegen corrosie beschermen.

Betriebsstoff-Kennzahl Lubricant indicator Code du lubrifiant Numero caratteristico del lubrificante Smeermiddelen code	I	(II)	(III)	HEFT (IV)	V	VI	VII
gefordertes Qualitätsmerkmal required quality level niveau de performance demandé caratteristica richiesta di qualità verlangte kwaliteitskenmerken	HYDRAULIKÖL HLP DIN 51524 Teil 2 Siehe Anmerkungen * ** ***	Motoröl SAE 30 gemäß API CD/SF motor oil SAE 30 according to API CD/SF huile moteur SAE 30 niveau API CD/SF olio motore SAE 30 secondo specifiche API CD/SF	Getriebeöl SAE 90 bzw. SAE 85 W-140 gemäß API-GL 4 oder API-GL 5 gear oil, SAE 90 resp. SAE 85 W-140 according to API-GL 4 or API-GL 5 huile transmission SAE 90 ou SAE 85 W-140, niveau API-GL 4 ou API-GL 5 olio per cambi e differenziali SAE 90 o SAE 85W-140 secondo specifiche API-GL 4 o API-GL 5	LI-Fett (DIN 51 502, KP 2K) lithium grease graisse au lithium grasso al litio	Getriebeöl SAE 90 (DIN 51 502: GOH) transmission grease graisse transmission grasso fluido per riduttori e motoriduttori	Komplexfett (DIN 51 502: KP 1F) complex grease graisse complexe grasso a base di saponi complessi	Getriebeöl SAE 90 bzw. 85 W-140 gemäß API-GL 5 gear oil SAE 90 resp. SAE 85 W-140 according to API-GL 5 huile transmission SA 90 ou SAE 85 W-140, niveau API GL 5 olio per cambi e differenziali SAE 90 o SAE 85 W-140 secondo specifiche API-GL 5

Firma Company Société Societá	I				V	VI	VII	ANMERKUNGEN
AGIP	OSO 32/46/68 ARNICA 22/46	MOTOROIL HD 30 SIGMA MULTI 15W-40 SUPER TRACTOROIL UNIVERS. 15W-30	ROTRA HY 80W-90/85W-140 ROTRA MP 80W-90/85W-140	GR MU 2	GR SLL GR LFO		ROTRA MP 80W-90 ROTRA MP 85W-140	* Bei Verbundarbeit mit Nabdbremsen- schleppern ist die internationale Spezifikation J 20 A erforderlich
ARAL	VITAM GF 32/46/68 VITAM HF 32/46	SUPER KOWAL 30 MULTI TURBORAL SUPER TRAKTORAL 15W-30	GETRIEBEÖL EP 90 GETRIEBEÖL HYP 85W-90	ARALUB HL 2	ARALUB FDP 00	ARALUB FK 2	GETRIEBEÖL HYP 90 GETRIEBEÖL HYP 90 EP MULTIHYP 85W-140 EP	
AVIA	AVILUB RL 32/46 AVILUB VG 32/46	MOTOROIL HD 30 MULTIGRADE HDC 15W-40 TRACTAVIA HF SUPER 10 W-30 TRACTAVIA HF SUPER 10 W-30	GETRIEBEÖL MZ 90 M MULTIHYP 85W-140	AVIA MEHRZWECKFETT AVIA ABSCHMIERFETT	AVIA GETRIEBEFLEISSFETT	AVIALUB SPEZIALFETT LD	GETRIEBEÖL HYP 90 EP MULTIHYP 85W-140 EP	
BAYWA	HYDRAULIKÖL HLP 32/46/68 SUPER 2000 CD-MC * HYDRA HYDR. FLUID * HYDRAULIKÖL MC 530 ** PLANTOHYD 40N ***	SUPER 2000 CD-MC SUPER 2000 CD HD SUPERIOR 20 W-30 HD SUPERIOR SAE 30	SUPER 8090 MC HYPOID 80W-90 HYPOID 85W-140	MULTI FETT 2 SPEZIALFETT FILM PLANTOGEL 2 N	GETRIEBEFLEISSFETT NLGI 0 RENOLIT DURAPLEX EP 00 PLANTOGEL 00N	RENOPLX EP 1	HYPOID 85W-140	** Hydrauliköle HLP-(D) + HV *** Hydrauliköle auf Pflanzenölbasis HLP + HV Biologisch abbaubar, deshalb besonders umwelt- freundlich
BP	ENERGOL SHF 32/46/68	VISCO 2000 ENERGOL HD 30 VANELLUS M 30	GEAR OIL 90 EP HYPOGEAR 90 EP	ENERGEGREASE LS-EP 2	FLIESSFETT NO ENERGEGREASE HTO	OLEX PR 9142	HYPOGEAR 90 EP HYPOGEAR 85W-140 EP	
CASTROL	HYSPIN AWS 32/46/68 HYSPIN AWH 32/46	RX SUPER DIESEL 15W-40 POWERTRANS	EPX 80W-90 HYPOY C 80W-140	CASTROL GREASE LM	IMPERVIA MMO	CASTROL GREASE LMX	EPX 80W-90 HYPOY C 80W-140	
ELAN	HLP 32/46/68 HLP-M M32/M46	MOTORÖL 100 MS SAE 30 MOTORÖL 104 CM 15W-40 AUSTROTRAC 15W-30	GETRIEBEÖL MP 85W-90 GETRIEBEÖL B 85W-90 GETRIEBEÖL C 85W-140	LORENA 46 LITORA 27	RHENOX 34		GETRIEBEÖL B 85W-90 GETRIEBEÖL C 85W-140	
ELF	OLNA 32/46/68 HYDRELF 46/68	PERFORMANCE 2 B SAE 30 8000 TOURS 20W-30 TRACTORELF ST 15W-30	TRANSELF TYP B 90 85W-140 TRANSELF EP 90 85W-140	EPEXA 2 ROLEXA 2 MULTI 2	GA O EP POLY GO	MULTIMOTIVE 1	TRANSELF TYP B 90 85W-140 TRANSELF TYP BLS 80 W-90	
ESSO	NUTO H 32/46/68 NUTO HF 32/46/68	PLUS MOTORÖL 20W-30 UNIFARM 15W-30	GEARÖL GP 80W-90 GEAROIL GP 85W-140	MULTI PURPOSE GREASE H	FIBRAX EP 370	NEBULA EP 1 GP GREASE	GEAR OIL GX 80W-90 GEAR OIL CX 85W-140	* When working in conjunction with wet- brake tractors, the international specification J 20 A is necessary.
EVVA	ENAK HLP 32/46/68 ENAK MULTI 46/68	SUPER EWAROL HDB SAE 30 UNIVERSAL TRACTOROIL SUPER	HYPOID GA 90 HYPOID GB 90	MULTI PURPOSE GREASE H	GETRIEBEFETT MO 370	EVVA CA 300	HYPOID GB 90	
FINA	HYDRAN 32/46/68	DELTA PLUS SAE 30 SUPER UNIVERSAL OIL	PONTONIC N 85W-90 PONTONIC MP 85W-90 85W-140 SUPER UNIVERSAL OIL	HOCHDRUCKFETT LT/SC 280	GETRIEBEFETT MO 370	MARSON AX 2	PONTONIC MP 85W-140	
FUCHS	RENOLIN 1025 MC *** TITAN HYDRAMOT 1030 MC ** RENOGEAR HYDRA * PLANTOHYD 40N ***	TITAN HYDRAMOT 1030 MC TITAN UNIVERSAL HD	RENOGEAR SUPER 8090 MC RENOGEAR HYPOID 85 W-140 RENOGEAR HYPOID 90	RENOLIT MP RENOLIT FILM 2 RENOLIT ADHESIV 2 PLANTOGEL 2 N	RENOSOD GFO 35 DURAPLEX EP 00 PLANTOGEL 00N	RENOPLX EP 1	RENOGEAR SUPER 8090 MC RENOGEAR HYPOID 85W-140 RENOGEAR HYPOID 90	
GENOL	HYDRAULIKÖL HLP 32/46/68 HYDRAMOT 1030 MC * HYDRAULIKÖL 520 *** PLANTOHYD 40N ***	MULTI 2030 2000 TC HYDRAMOT 15W-30 HYDRAMOT 1030 MC	GETRIEBEÖL MP 90 HYPOID EW 90 HYPOID 85W-140	MEHRZWECKFETT SPEZIALFETT GLM PLANTOGEL 2 N	GETRIEBEFLEISSFETT PLANTOGEL 00N	RENOPLX EP 1	HYPOID EW 90 HYPOID 85W-140	** Hydraulic oil HLP-(D) + HV. *** Hydraulic oil with vegetable oil base HLP + HV is bio-degradable and is therefore especially safe for the environment.
MOBIL	DTE 22/24/25 DTE 13/15	HD 20W-20 DELVAC 1230 SUPER UNIVERSAL 15W-30	MOBILUBE GX 90 MOBILUBE HD 90 MOBILUBE HD 85W-140	MOBIL GREASE MP	MOBILUX EP 004	MOBILPLEX 47	MOBILUBE HD 90 MOBILUBE HD 85W-140	
RHG	RENOLIN B 10/15/20 RENOLIN B 32 HV/46HV1	EXTRA HD 20 SUPER 20 W-30	MEHRZWECKGETRIEBEÖL SAE 90 HYPOID EW 90	MEHRZWECKFETT RENOLIT MP DURAPLEX EP	RENOSOD GFO 35	RENOPLX EP 1	HYPOID EW 90	
SHELL	TELLUS S32/S 46/S68 TELLUS T 32/146	AGROMA 15W-30 ROTELLA X 30 RIMULA X 15W-40	SPIRAX 90 EP SPIRAX HD 90 SPIRAX HD 85/140	RETNAX A ALVANIA EP 2	SPEZ. GETRIEBEFETT H SIMMUNA GREASE O	AEROSHELL GREASE 22 DOLIUM GREASE R	SPIRAX HD 90 SPIRAX HD 85W-140	
TOTAL	AZOLLA ZS 32, 46, 68 EQUIVUS ZS 32, 46, 68	RUBIA H 30 MULTI TAGRI TM 15W-20	TOTAL EP 85W-90 TOTAL EP B 85W-90	MULTIS EP 2	MULTIS EP 200	MULTIS HT 1	TOTAL EP B 85W-90	
VALVOLINE	ULTRAMAX HLP 32/46/68 SUPER TRAC FE 10W-30 ULTRAMAX HYP 32 10W-30 ULTRAMAX ULTRAPLANT 40 ***	SUPER HPO 30 TOP 15W-30 SUPER TRAC FE 10W-30 ALL FLEET PLUS 15W-40	HP GEAR OIL 90 oder 85W-140 TRANS GEAR OIL 80W-90	MULTILUBE EP 2 VAL-PLX EP 2 PLANTOGEL 2 N	RENOLIT LZB 000 DEGRALUB ZSA 000	DURAPLEX EP 1	HP GEAR OIL 90 oder 85W-140	
VEEDOL	ANDARIN 32/46/68	HD PLUS SAE 30	MULTIGRADE SAE 80/90 MULTIGEAR B 90 MULTIGEAR C SAE 85W-140	MULTIPURPOSE			MULTIGEAR B 90 MULTI C SAE 85W-140	
WINTERSHALL	WIOLAN HS (HG) 32/46/68 WIOLAN HVG 46 *** WIOLAN HF 32/46 *** HYDROFLUID *	MULTI-REKORD 15W-40 PRIMANOL REKORD 30	HYPOID-GETRIEBEÖL 80W-90, 85W-140 MEHRZWECKGETRIEBEÖL 80W-90	WIOLUB LFP 2	WIOLUB GFW	WIOLUB AFK 2	HYPOID-GETRIEBEÖL 80W-90, 85W-140	

Combinaison tracteur/outil porté



Le montage d'outils aux attelages trois points avant et arrière ne doit pas avoir pour conséquence que le poids total admissible, les charges admissibles sur les essieux et les capacités de charge des pneumatiques d'un tracteur soient dépassés. L'essieu avant du tracteur doit toujours être chargé avec au moins 20 % du poids à vide du tracteur.

Rassurez-vous avant l'achat de l'outil que ces conditions sont remplies, en faisant les calculs suivants ou en pesant la combinaison tracteur/outil.

Détermination du poids total, des charges sur les essieux et de la capacité de charge ainsi que du lestage minimum nécessaire.

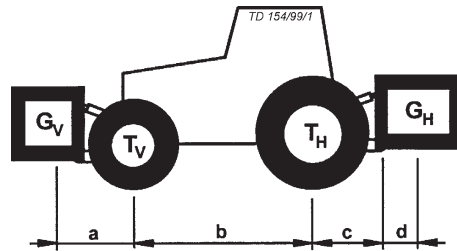

Pour calculer vous avez besoin des données suivantes.

T_L [kg]	poids à vide du tracteur	①	a [m]	distance entre le centre de gravité de l'outil avant/lestage avant et l'axe de l'essieu	② ③
T_V [kg]	charge sur l'essieu avant du tracteur à vide	①			
T_H [kg]	charge sur l'essieu arrière du tracteur à vide	①	b [m]	empattement du tracteur	① ③
G_H [kg]	poids total de l'outil arrière/lestage arrière	②	c [m]	distance entre l'axe de l'essieu arrière et l'axe des rotules des barres inférieures	① ③
G_V [kg]	poids total de l'outil avant/lestage avant	②	d [m]	distance entre l'axe des rotules des barres inférieures et le centre de gravité de l'outil arrière/lestage arrière	②

- ① voir notice d'instructions du tracteur
- ② voir liste des prix et/ou notice d'instruction de l'outil
- ③ dimension

Outil arrière respectivement combinaisons d'un outil frontal et d'un outil arrière

1. CALCUL DU LESTAGE AVANT MINIMUM $O_{V \min}$

$$G_{V \min} = \frac{G_H \cdot (c + d) - T_V \cdot b + 0,2 \cdot T_L \cdot b}{a + b}$$

Portez le lestage minimum calculé dont on a besoin à l'avant du tracteur sur le tableau.

Outil avant porté

2. CALCUL DU LESTAGE ARRIERE MINIMUM $O_{H \min}$

$$G_{H \min} = \frac{G_V \cdot a - T_H \cdot b + 0,45 \cdot T_L \cdot b}{b + c + d}$$

Portez le lestage minimum calculé dont on a besoin à l'arrière du tracteur sur le tableau.

3. CALCUL DE LA CHARGE REELLE SUR L'ESSIEU AVANT $T_{V\text{tat}}$

(Si avant l'outil avant (G_V) il n'est pas possible d'atteindre le lestage minimum avant nécessaire ($G_{V\text{min}}$) le poids de l'outil porté avant doit être augmenté pour atteindre le poids du lestage minimum avant!)

$$T_{V\text{tat}} = \frac{G_V \cdot (a + b) + T_V \cdot b - G_H \cdot (c + d)}{b}$$

Portez la charge admissible sur l'essieu avant réelle calculée et celle donnée dans la notice d'instructions du tracteur sur le tableau.

4. CALCUL DU POIDS TOTAL REEL G_{tat}

(Si avec l'outil arrière (G_H) il n'est pas possible d'atteindre le lestage minimum arrière nécessaire ($G_{H\text{min}}$) le poids de l'outil arrière doit être augmenté pour atteindre le poids du lestage minimum arrière!)

$$G_{\text{tat}} = G_V + T_L + G_H$$

Portez le poids total admissible réel calculé et celui donné dans la notice d'instructions sur le tableau.

5. CALCUL DE LA CHARGE REELLE SUR L'ESSIEU ARRIERE $T_{H\text{tat}}$

Portez la charge admissible sur l'essieu arrière réelle calculée et celle donnée dans la notice d'instructions sur le tableau.

$$T_{H\text{tat}} = G_{\text{tat}} - T_{V\text{tat}}$$

6. CAPACITE DE CHARGE DES PNEUMATIQUES

Portez le double de la valeur (deux pneumatiques) de la capacité de charge admissible (voir par exemple la documentation du constructeur de pneumatiques) sur le tableau.

Tableau

	valeur réelle d'après le calcul		valeur admissible d'après la notice d'instructions		capacité de charge admissible x 2 (deux pneus)
lestage minimum avant/arrière	/ kg		---		---
poids total	kg	≤	kg		---
charge sur l'essieu avant	kg	≤	kg	≤	kg
charge sur l'essieu arrière	kg	≤	kg	≤	kg

**Le lestage minimum doit être appliqué au tracteur pour l'outil porté et pour le lestage!
Les valeurs calculées doivent être inférieures ou égales aux valeurs admissibles!**

Déclaration de conformité pour la CEE

conforme à la directive de la CEE 98/37/CEE

Nous ALOIS PÖTTINGER Maschinenfabrik Gesellschaft m.b.H.

(Nom du vendeur)

A-4710 Grieskirchen; Industriegelände 1

(Adresse complète de la firme - en cas de mandataires établis dans la CEE, prière d'indiquer également la raison sociale et l'adresse du fabricant)

déclarons sous notre seule responsabilité que le produit

ERNTeprofi II,	Type 107
ERNTeprofi 2 Profimatic,	Type 107
ERNTeprofi III,	Type 109
ERNTeprofi 3 Profimatic,	Type 109

(Marque, modèle)

faisant l'objet de la déclaration est conforme aux prescriptions fondamentales en matière de sécurité et de santé stipulées dans la Directive de la CEE 98/37/CEE,
(le cas échéant)

ainsi qu'aux prescriptions des autres Directives de la CEE établies dans ce domaine.

(Titre et/ou numéro et date de publication des autres directives de la CEE)

(le cas échéant)

Pour mettre en pratique dans les règles de l'art les prescriptions en matière de sécurité et de santé stipulées dans les Directives de la CEE, il a été tenu compte de la/des norme(s) et/ou de la/des spécification(s) technique(s) suivante(s):

EN 292-1 : 1991 EN 292-2 : 1991

(Titre et/ou numéro et date de publication de la/des norme(s) et/ou de la/des spécification(s) technique(s))

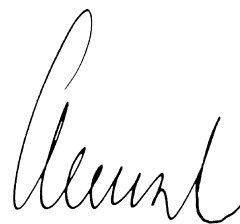

pa. Ing. H. Menzl
Entwicklungsleitung

Grieskirchen, 06.11.2002

(Lieu et date)

(Nom, fonction et signature de la personne autorisée)

D Im Zuge der technischen Weiterentwicklung arbeitet die PÖTTINGER Ges.m.b.H ständig an der Verbesserung ihrer Produkte.

Änderungen gegenüber den Abbildungen und Beschreibungen dieser Betriebsanleitung müssen wir uns darum vorbehalten, ein Anspruch auf Änderungen an bereits ausgelieferten Maschinen kann daraus nicht abgeleitet werden.

Technische Angaben, Maße und Gewichte sind unverbindlich. Irrtümer vorbehalten.

Nachdruck oder Übersetzung, auch auszugsweise, nur mit schriftlicher Genehmigung der

ALOIS PÖTTINGER

Maschinenfabrik Gesellschaft m.b.H.

A-4710 Grieskirchen.

Alle Rechte nach dem Gesetz des Urheberrecht vorbehalten.

NL De PÖTTINGER Ges.m.b.H werkt permanent aan de verbetering van hun producten in het kader van hun technische ontwikkelingen. Daarom moeten wij ons veranderingen van de afbeeldingen en beschrijvingen van deze gebruiksaanwijzing voorbehouden, zonder dat daaruit een aanspraak op veranderingen van reeds geleverde machines kan worden afgeleid.

Technische gegevens, maten en gewichten zijn niet bindend. Vergissingen voorbehouden.

Nadruk of vertaling ook gedeeltelijk, slechts met schriftelijke toestemming van de

ALOIS PÖTTINGER

Maschinenfabrik Gesellschaft m.b.H.

A-4710 Grieskirchen.

Alle rechten naar de wet over het auteursrecht voorbehouden.

E La empresa PÖTTINGER Ges.m.b.H se esfuerza continuamente en la mejora constante de sus productos, adaptándolos a la evolución técnica. Por ello nos vamos obligados a reservarnos todos los derechos de cualquier modificación de los productos con relación a las ilustraciones y a los textos del presente manual, sin que por ello pueda ser deducido derecho alguno a la modificación de máquinas ya suministradas.

Los datos técnicos, las medidas y los pesos se entienden sin compromiso alguno.

La reproducción o la traducción del presente manual de instrucciones, aunque sea tan solo parcial, requiere de la autorización por escrito de

ALOIS PÖTTINGER

Maschinenfabrik Gesellschaft m.b.H.

A-4710 Grieskirchen.

Todos los derechos están protegidos por la ley de la propiedad industrial.

CZ V důsledku technického vývoje pracuje firma PÖTTINGER Ges.m.b.H neustále na zlepšení svých výrobků.

Změny v návodu k používání si výrobce vyhrazuje. Požadavky na změnu návodu k používání na práve dodané stroje nemohou být vyvozovány.

Technické údaje, rozměry a hmotnosti jsou nezávazné.

Dotisk nebo nový překlad je možný pouze za písemného souhlasu firmy

ALOIS PÖTTINGER

Maschinenfabrik Gesellschaft m.b.H.

A-4710 Grieskirchen

Všechna práva podléhají autorskému právu.

F La société PÖTTINGER Ges.m.b.H améliore constamment ses produits grâce au progrès technique. C'est pourquoi nous nous réservons le droit de modifier descriptions et illustrations de cette notice d'utilisation, sans qu'on en puisse faire découler un droit à modifications sur des machines déjà livrées.

Caractéristiques techniques, dimensions et poids sont sans engagement. Des erreurs sont possibles.

Copie ou traduction, même d'extraits, seulement avec la permission écrite de

ALOIS PÖTTINGER

Maschinenfabrik Gesellschaft m.b.H.

A-4710 Grieskirchen.

Tous droits réservés selon la réglementation des droits d'auteurs.

S Beroende på den tekniska utvecklingen arbetar PÖTTINGER Ges.m.b.H. på att förbättra sina produkter.

Vi måste därför förbehålla oss förändringar gentemot avbildningarna och beskrivningarna i denna bruksanvisning. Däremot består det inget anspråk på förändringar av produkter beroende av denna bruksanvisning.

Tekniska uppgifter, mått och vikter är oförbindliga. Fel förbehållna.

Ett eftertryck och översättningar, även utdrag, får endast genomföras med skriftlig tillåtelse av

ALOIS PÖTTINGER

Maschinenfabrik Gesellschaft m.b.H.

A - 4710 Grieskirchen

Alla rättigheter enligt lagen om upphovsmannarätten förbehålls.

I La PÖTTINGER Ges.m.b.H è costantemente al lavoro per migliorare i suoi prodotti mantenendoli aggiornati rispetto allo sviluppo della tecnica.

Per questo motivo siamo costretti a riservarci la facoltà di apportare eventuali modifiche alle illustrazioni e alle descrizioni di queste istruzioni per l'uso. Allo stesso tempo ciò non comporta il diritto di fare apportare modifiche a macchine già fornite.

I dati tecnici, le misure e i pesi non sono impegnativi. Non rispondiamo di eventuali errori. Ristampa o traduzione, anche solo parziale, solo dietro consenso scritto della

ALOIS PÖTTINGER

Maschinenfabrik Gesellschaft m.b.H.

A-4710 Grieskirchen.

Ci riserviamo tutti i diritti previsti dalla legge sul diritto d'autore.

HU A műszaki termékfejlesztés folyamataiban a Pöttinger Ges.m.b.H. folyamatosan dolgozik termékei minőségének javításán.

Ezen kezelési utasítás ábráinak és leírásainak változtatási jogát fenntartjuk, emiatt nem lehet követeléssel fellépni egy már kiszállított gép megváltoztatásával kapcsolatban.

A műszaki adatok, méretek, tömegek, kötelezettség nélküliek. A tévedések joga fenntartva.

Utánnyomás vagy fordítás, akárcsak kivonatosan is, csak az

ALOIS PÖTTINGER

Maschinenfabrik Gesellschaft m.b.H.

A-4710 Grieskirchen írásos engedélyével történhet.

A szerzői jogi törvény értelmében minden jog fenntartva.

GB Following the policy of the PÖTTINGER Ges.m.b.H to improve their products as technical developments continue, PÖTTINGER reserve the right to make alterations which must not necessarily correspond to text and illustrations contained in this publication, and without incurring obligation to alter any machines previously delivered.

Technical data, dimensions and weights are given as an indication only. Responsibility for errors or omissions not accepted.

Reproduction or translation of this publication, in whole or part, is not permitted without the written consent of the ALOIS PÖTTINGER

Maschinenfabrik Gesellschaft m.b.H.

A-4710 Grieskirchen.

All rights under the provision of the Copyright Act are reserved.

PL W sensie dalszego rozwoju technicznego Poettinger nieustannie pracuje nad ulepszeniem swoich produktów. W związku z powyższym zastrzegamy sobie prawo do zmian w schematach i opisach znajdujących się w niniejszej instrukcji obsługi.

Nie wyklucza się prawa do zmian również w przypadku już dostarczonych maszyn.

Dane techniczne, wymiary i ciężary nie są wielkościami ostatecznymi. Dopuszcza się możliwość pojawienia się błędów.

Powielanie bądź tłumaczenia, również wrywkowe, wyłącznie za pisemną zgodą

ALOIS PÖTTINGER

Maschinenfabrik Gesellschaft m.b.H.

A-4710 Grieskirchen

Wszelkie prawa włącznie z prawami autorskimi zastrzeżone.

RUS В ходе технического развития фирма «ПЁТТИНГЕР Гез.м.б.Х.» постоянно занимается усовершенствованием своей продукции.

В связи с этим мы сохраняем за собой право вносить изменения в рисунки и описания этой инструкции по эксплуатации, однако, требование вносить такие изменения в уже поставленные машины предъявлению не подлежит.

Технические данные, указание размеров и массы даются без обязательств. Ошибки не исключены.

Перепечатка или перевод, в том числе отрывками, разрешается только с письменного согласия фирмы

«АЛОИС ПЁТТИНГЕР

Машиненфабрик Гезельшафт м.б.Х.»

A-4710 Грискирхен.

С сохранением всех прав в соответствии с авторским правом.

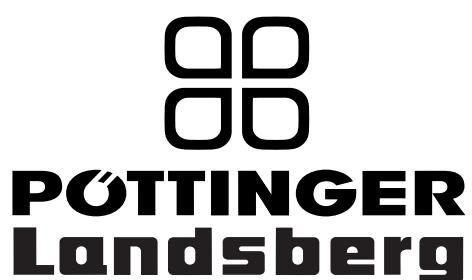

ALOIS PÖTTINGER

Maschinenfabrik Gesellschaft m.b.H

A-4710 Grieskirchen

Telefon: 0043 (0) 72 48 600-0

Telefax: 0043 (0) 72 48 600-511

e-Mail: landtechnik@poettinger.co.at

Internet: <http://www.poettinger.co.at>

GEBR. PÖTTINGER GMBH

Stützpunkt Nord

Wentruper Mark 10

D-48 268 Greven

Telefon: (0 25 71) 93 45 - 0

Ersatzteildienst: (0 25 71) 93 45 - 11

Kundendienst: (0 25 71) 93 45 - 12

Telefax: (0 25 71) 93 45 - 14

PÖTTINGER France

129 b, la Chapelle

F-68650 Le Bonhomme

Tél.: 03.89.47.28.30

Fax: 03.89.47.28.39

GEBR. PÖTTINGER GMBH

Servicezentrum

Spöttinger-Straße 24

Postfach 1561

D-86 899 LANDSBERG / LECH

Telefon:

Ersatzteildienst: 0 81 91 / 92 99 - 166 od. 169

Kundendienst: 0 81 91 / 92 99 - 130 od. 231

Telefax: 0 81 91 / 59 656