

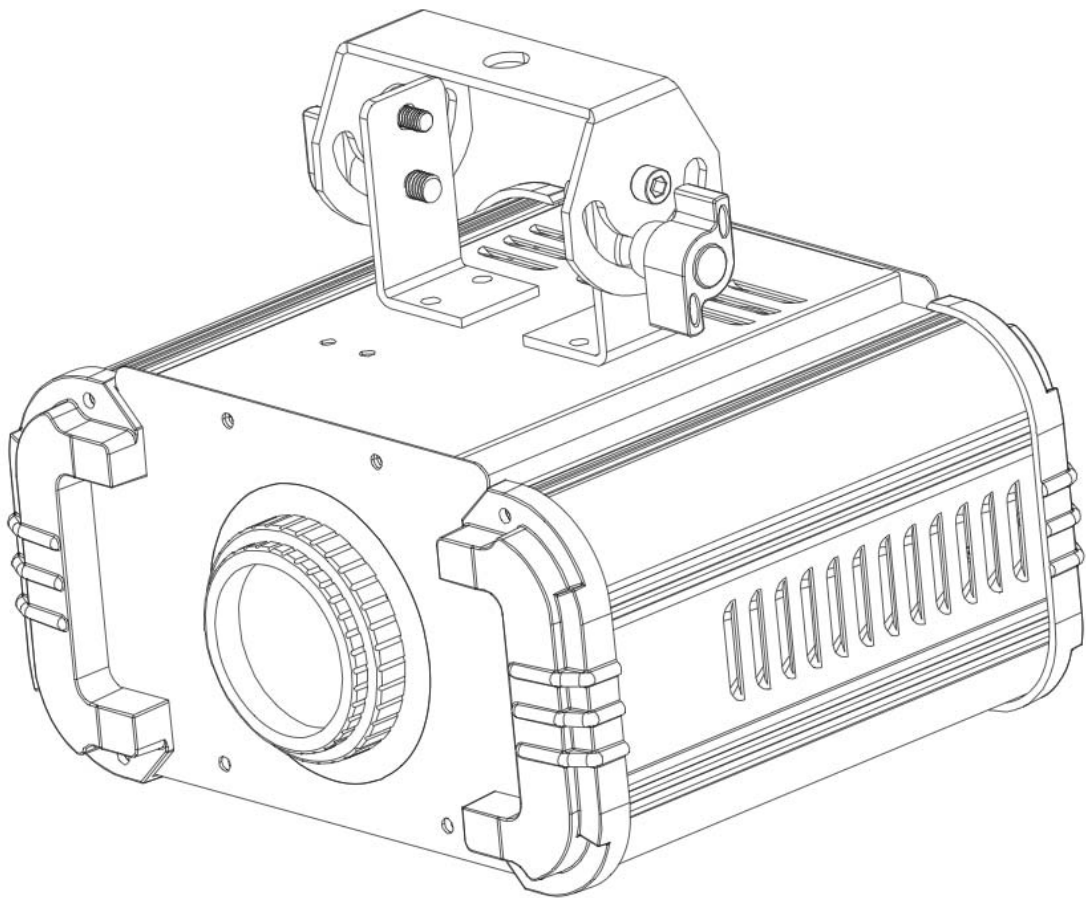

IKON LED



Manuel d'utilisation

A.D.J. Supply Europe B.V.
Junostraat 2
6468 EW Kerkrade
The Netherlands
www.americandj.eu

Sommaire

INTRODUCTION.....	3
CONSIGNES DE SÉCURITÉ.....	3
FONCTIONNEMENT.....	4
DONNÉES PHOTOMÉTRIQUES.....	4
REMPACEMENT DE GOBO.....	4
REMPACEMENT DE LA LENTILLE.....	5
UTILISATION DE LA TÉLÉCOMMANDE.....	5
DAISY CHAIN : CHAÎNAGE DE L'ALIMENTATION.....	6
REMPACEMENT DU FUSIBLE	6
ENTRETIEN	6
DÉPANNAGE.....	6
SPÉCIFICITÉS.....	7
ROHS ET DEEE	8

INTRODUCTION

Afin d'optimiser le fonctionnement de cette unité, veuillez lire attentivement les instructions de fonctionnement afin de vous familiariser avec le fonctionnement de base de cette unité. Ces instructions contiennent d'importantes consignes de sécurité relatives à l'utilisation et l'entretien de cette unité. Veuillez garder ce manuel avec votre unité pour consultation future.

Déballage :

Nous vous remercions d'avoir choisi l'IKON LED LED d' American DJ®. Chaque IKON LED a été minutieusement testée et expédiée en parfait état de fonctionnement. Veuillez inspecter avec minutie le carton d'emballage et vérifier qu'il n'a pas été endommagé durant le transport. Si le carton semble endommagé, veuillez inspecter soigneusement votre appareil pour vérifier qu'il ne comporte aucun dommage et que tous les accessoires nécessaires au bon fonctionnement de l'unité sont arrivés intacts. Si l'unité venait à être endommagée ou des accessoires à manquer, veuillez-vous mettre en rapport avec notre service clientèle afin d'obtenir des renseignements supplémentaires. Veuillez ne pas renvoyer cette unité à votre revendeur agréé avant d'avoir contacté notre service clientèle.

Service clientèle : Si vous veniez à rencontrer quelque problème que ce soit mettez-vous en rapport avec votre revendeur American DJ.

Vous pouvez également nous contacter directement à travers notre site Web www.americandj.eu ou par e-mail à support@americandj.eu

Attention ! Pour éviter ou réduire le risque de décharge électrique ou d'incendie, veuillez à ne pas exposer cet appareil à la pluie ou à l'humidité.

Prudence ! Cette unité peut causer de sévères dommages oculaires. Évitez tout contact direct, en tout temps, avec la source de lumière !

Attention ! Il n'existe aucun composant pouvant être réparé par l'utilisateur à l'intérieur de cette unité. N'essayez pas de réparer l'unité vous-même, vous pourriez entraîner l'annulation de la garantie constructeur. Si votre unité devait être envoyée en réparation, veuillez-vous mettre en rapport avec American DJ®.

Veuillez à ne pas jeter votre emballage carton dans la poubelle. Pensez S.V.P. à recycler votre emballage.

CONSIGNES DE SÉCURITÉ

Consignes de sécurité : Cette unité peut faire sauter le fusible si l'intensité maximale de 2 ampères est atteinte. Si le changement de fusible s'avère nécessaire, veuillez-vous référer au chapitre remplacement du fusible page 5.

- Assurez-vous que l'alimentation électrique locale est adaptée à celle requise pour la bonne utilisation de l'appareil.
- Débranchez l'unité de l'alimentation principale avant d'effectuer tout type de connexion.
- N'ôtez en aucun cas le couvercle de l'unité. Aucun composant à l'intérieur de cette unité ne peut être réparé par l'utilisateur.
- Assurez-vous de monter l'unité dans un endroit bien ventilé. Assurez-vous de bien laisser un espace de 6" (15 cm) entre l'unité et le mur.
- Afin de prévenir tout risque de décharge électrique ou d'incendie, veuillez ne pas exposer l'unité à l'humidité ou la pluie.
- Cette unité est conçue pour un usage intérieur exclusivement. L'utiliser en extérieur annule toute garantie.
- Lors de longues périodes de non utilisation de l'unité, veillez à la déconnecter de l'alimentation principale.
- Veillez à monter l'unité sur un support stable et sécurisé.
- Protection des cordons d'alimentation : les cordons d'alimentation doivent être disposés de manière à ce que personne ne marche dessus ou qu'ils ne soient pincés ni par les objets posés sur eux ni par ceux posés à leurs côtés. Faites attention également à leur sortie de l'unité. N'essayez pas de retirer ou de séparer la prise de terre du cordon d'alimentation. Cette fiche est utilisée pour réduire le risque de décharge électrique et d'incendie en cas de court-circuit interne.
- Cette unité ne doit être réparée que par un technicien qualifié quand :
 - A. Le cordon d'alimentation ou la prise a été endommagé ;

CONSIGNES DE SÉCURITÉ (suite)

- B. Des objets ou des liquides sont tombés ou ont été renversés sur l'unité ;
- C. L'unité a été exposée à la pluie ou à l'eau ;
- D. L'appareil ne semble pas fonctionner normalement ou montre des signes de fonctionnement anormal.

FONCTIONNEMENT

Introduction : L'IKON LED d'American DJ® est un projecteur de gobos rotatifs comprenant une LED blanche très puissante de 60W. Elle est livrée avec 4 gobos et 3 lentilles interchangeables ainsi qu'une télécommande sans fil à radiofréquences. Cette unité est conçue pour les DJs, les clubs, les groupes, les pistes de roller et tout autre endroit nécessitant une unité compacte, légère, puissante et facile à utiliser. Il convient aussi très bien pour les magasins, cinémas et événements.

Alimentation : Avant de brancher l'unité, assurez-vous que l'alimentation électrique locale est adaptée à celle requise pour la bonne utilisation du IKON LED d'American DJ® avant toute utilisation.

Fonctionnement : Cette unité est conçue pour fonctionner en mode autonome, en projecteur de gobos rotatifs, sans avoir besoin d'utiliser une console DMX. Elle a été testée et aucun assemblage n'est nécessaire. L'IKON LED est prête à être branchée dès sa sortie du carton. Veillez à n'utiliser que les câbles d'alimentation CEI fournis avec l'unité. Une fois l'unité branchée, l'unité projettera le gobo fourni. En utilisant l'interrupteur situé à l'arrière de l'unité, vous pouvez régler la vitesse et la direction de rotation du gobo ou choisir une position statique.

Une fois l'unité branchée, si la LED ne s'allume pas, vérifiez le fusible. Si le fusible n'a pas sauté, veuillez contacter le service clientèle pour de plus amples renseignements. Cette unité comprend un boîtier léger et est livrée avec une lyre de suspension ajustable.

DONNÉES PHOTOMÉTRIQUES

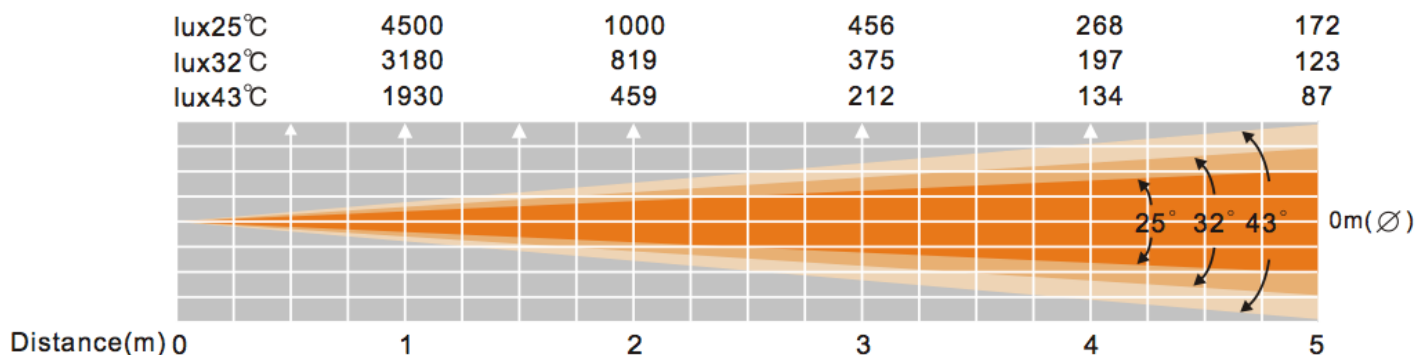

REPLACEMENT DE GOBO

L'IKON LED est livré avec 4 gobos interchangeables. Ces gobos peuvent être changés à tout instant et vous permet de personnaliser votre système.

Afin de changer le gobo :

1. Dévissez les deux vis situées sur la partie inférieure du boîtier qui retient le gobo et retirez le boîtier du gobo.
2. Une fois le boîtier retiré, retirez la bague de rétention qui retient le gobo. Cette opération peut être effectuée en utilisant des pinces à bec effilé.
3. Retirez et remplacez le gobo par celui de votre choix. Insérez à nouveau la bague de rétention et assurez-vous qu'elle soit placée fermement contre le gobo.
5. Remettez l'ensemble de gobo dans l'unité et réassemblez l'unité en sécurisant le boîtier avec deux vis.

REPLACEMENT DE LA LENTILLE

Votre IKON LED est livrée avec 3 lentilles différentes pouvant produire différents angles d'ouverture de faisceau de 25, 32 ou 43 degrés. Pour changer de lentille, il suffit d'enlever la bague de rétention à l'avant de l'IKON LED, ôter prudemment la lentille et remplacez-la avec une autre.

Replacer la bague de rétention et faisant attention qu'elle soit bien encliquetée. Une lentille peut gravement blesser des personnes si elle tombe à cause d'une inattention lors du montage.



UTILISATION DE LA TELECOMMANDE

Votre IKON LED est livrée d'usine avec une télécommande à radiofréquences. Cette télécommande vous permet de régler la gradation de 0 à 100%, d'activer le noir général (Blackout) ou de choisir la direction et la vitesse de rotation du gobo.

Avant de pouvoir utiliser la télécommande, il faut la lier avec l'IKON LED :

1. Appuyez sur le bouton "CODE" à l'arrière de l'IKON LED pendant 5 secondes jusqu'à ce que la LED verte s'allume.
2. Appuyez maintenant sur le bouton "Stand By" de la télécommande sans fil. Si l'IKON LED s'éteint (Noir Général), les 2 unités sont liées.
3. Pour effacer le code, appuyez sur le bouton "code" de l'IKON LED pendant 3 secondes. Pendant que la LED verte est allumée, n'appuyez sur aucun bouton de la télécommande.

Boutons de la télécommande :

Stand By : Appuyez sur ce bouton pour activer le Noir Général (Blackout)

Dimmer +/Dimmer - : Appuyez un de ces boutons pour régler l'intensité de la LED. Une fois que vous avez choisi soit d'augmenter, soit de réduire l'intensité de la LED, utilisez les boutons 1 à 8 pour régler l'intensité.

Rotate +/Rotate- : Appuyez sur un de ces boutons pour ajuster la vitesse de rotation. Utilisez ensuite les boutons 1 à 8 pour régler la vitesse de rotation.



DAISY CHAIN : CHAÎNAGE DE L'ALIMENTATION

L'IKON LED possède des entrées/sorties CEI vous permettant de chaîner jusqu'à 4 unités IKON LED au maximum. Après 4 unités, vous devez utiliser une autre prise murale. Chaînez toujours des unités similaires. Ne pas mélanger différents appareils sur le même câble d'alimentation

REPLACEMENT DU FUSIBLE

Localisez puis débranchez le cordon d'alimentation de l'unité. Une fois le cordon débranché, déverrouillez le porte-fusible situé dans la fiche d'alimentation. Insérez un tournevis à tête plate dans la prise et extrayez délicatement le porte-fusible. Ôtez le fusible obsolète et remplacez-le par un nouveau. Le porte-fusible comporte un support intégré pour un fusible de remplacement, assurez-vous de ne pas confondre le fusible de remplacement avec le fusible actif.

ENTRETIEN

Entretien de l'unité :

En raison des résidus de brouillard, de fumée et de poussière, un nettoyage régulier des lentilles internes et externes doit être effectué afin d'optimiser le rendu de lumière. La fréquence de nettoyage dépend de l'endroit où se situe et fonctionne l'unité (par exemple, fumée, résidus de brouillard, poussière et condensation). En cas d'utilisation intensive en club, nous recommandons un nettoyage mensuel. Un nettoyage fréquent assure la longévité de l'unité et un rendu clair et précis.

1. Utilisez un nettoyant pour vitres courant et un tissu doux pour nettoyer le boîtier extérieur.
2. Nettoyez les lentilles optiques externes avec un nettoyant pour vitres et un tissu tous les 20 jours.
3. Nettoyez les lentilles optiques internes avec un nettoyant pour vitres et un tissu tous les 30-60 jours.
4. Assurez-vous de toujours essuyer toutes les parties entièrement avant de rebrancher l'unité.

DÉPANNAGE

Dépannage :

Vous retrouverez ci-après certains problèmes récurrents et leurs solutions.

Aucune sortie de lumière de l'unité ;

1. Assurez-vous d'avoir branché votre unité à une prise murale standard
2. Assurez-vous que le fusible externe n'a pas sauté. Le fusible se situe sur le panneau arrière de l'unité.
3. Assurez-vous que le Noir Général n'est pas activé ou que la gradation n'est pas au minimum

Modèle :	IKON LED
LED :	1 x 60W
Couleurs :	Blanc
Alimentation multi-voltage :	100-240V – 50/60Hz
Consommation électrique :	83.6W
Angle de faisceau :	25, 32 ou 43 degrés
Dimensions :	9.5" (L) x 8" (l) x 8.5" (H) 236 x 227 x 215 mm
Poids :	8lbs /3,6kg
Gobos :	Taille : 54mm Visible : 33mm
Fusible :	7A
Cycle de refroidissement :	Aucun
Chaînage :	4 unités IKON LED max.

Détection automatique du voltage : Cette unité est dotée d'un ballast électronique détectant automatiquement le voltage une fois l'unité branchée.

À noter : Les propriétés et améliorations dans la conception de cette unité ainsi que ce manuel sont sujets à changement sans notice écrite préalable.

Cher client,

RoHS – Une contribution sans précédent à la préservation de l'environnement

L'Union européenne vient d'adopter une directive de restriction/interdiction d'utilisation de substances nocives. Cette directive, connue sous l'acronyme RoHS, est un sujet d'actualité au sein de l'industrie électronique.

Elle restreint, entre autres, l'utilisation de six matériaux : le plomb (Pb), le mercure (Hg), le chrome hexavalent (CR VI), le cadmium (Cd), les polybromobiphényles utilisés en tant que retardateurs de flammes (PBB), et les polybromodiphényléther également utilisés comme retardateurs de flammes (PBDE). Cette directive s'applique à quasiment tous les appareils électriques et électroniques dont le fonctionnement implique des champs électriques ou électromagnétiques – en un mot, tout appareil que nous pouvons retrouver dans nos foyers ou au bureau.

En tant que fabricants de produits des marques AMERICAN AUDIO, AMERICAN DJ, ELATION Professional et ACCLAIM Lighting, nous devons nous conformer à la directive RoHS. Par conséquent, deux ans même avant l'entrée en vigueur de cette directive, nous nous sommes mis en quête de matériaux alternatifs et de procédés de fabrication respectant davantage l'environnement.

Bien avant la prise d'effet de la directive RoHS, tous nos produits ont été fabriqués pour répondre aux normes de l'Union européenne. Grâce à des contrôles et des tests de matériel réguliers, nous pouvons assurer que tous les composants que nous utilisons répondent aux normes RoHS et que, pour autant que la technologie nous le permette, notre procédé de fabrication est des plus écologiques.

La directive RoHS franchit un pas important dans la protection de l'environnement. En tant que fabricants, nous nous sentons obligés de contribuer à son respect.

DEEE – Déchets d'équipements électriques et électroniques

Chaque année, des milliers de tonnes de composants électroniques, nuisibles pour l'environnement, atterrissent dans des décharges à travers le monde. Afin d'assurer les meilleures collecte et récupération de composants électroniques, l'Union européenne a adopté la directive DEEE.

Le système DEEE (Déchets d'équipements électriques et électroniques) peut être comparé au système de collecte « verte », mis en place il y a plusieurs années. Les fabricants, au moment de la mise sur le marché de leur produit, doivent contribuer à l'utilisation des déchets. Les ressources économiques ainsi obtenues, vont être appliquées au développement d'un système commun de gestion des déchets. De cette manière, nous pouvons assurer un programme de récupération et de mise au rebut écologique et professionnel.

En tant que fabricant, nous faisons partie du système allemand EAR à travers lequel nous payons notre contribution.

(Numéro d'enregistrement en Allemagne : DE41027552)

Par conséquent, les produits AMERICAN DJ et AMERICAN AUDIO peuvent être déposés aux points de collecte gratuitement et seront utilisés dans le programme de recyclage. Les produits ELATION Professional, utilisés uniquement par les professionnels, seront gérés par nos soins. Veuillez nous renvoyer vos produits Elation directement à la fin de leur vie afin que nous puissions en disposer de manière professionnelle.

Tout comme pour la directive RoHS, la directive DEEE est une contribution de premier ordre à la protection de l'environnement et nous serons heureux d'aider l'environnement grâce à ce système de d'enlèvement des déchets.

Nous sommes heureux de répondre à vos questions et serions ravis d'entendre vos suggestions. Pour ce faire contactez-nous par e-mail à : info@americandj.eu

A.D.J. Supply Europe B.V.
Junostraat 2
6468 EW Kerkrade
The Netherlands
www.americandj.eu