

VIMATY 35

- . VIMATY 35B
- . VIMATY 35S
- . VIMATY 35EIB*
- . VIMATY 35WALL
- . VIMATY 35S/WALL
- . VIMATY 35EIB/WAL



Desktop series



Wall series

Manuel d'utilisation

Merci et félicitations:

Merci de la confiance que vous nous avez accordée lors de l'achat de la télécommande tactile Vimaty 35. Cet appareil est un écran tactile couleur 3,5" de la gamme Media Bus Control de Vity. Ce manuel est destiné à vous aider lors de son installation.

Les informations présentes dans ce manuel sont protégées par Copyright. Aucune partie de ce manuel ne peut être copiée ou reproduite sous quelque forme que ce soit, sans l'autorisation écrite de la société VITY Technology – France. VITY Technology n'est en aucune manière responsable en cas de dommage ou accident liés à une erreur ou un oubli dans ce manuel. Dans un souci d'amélioration et d'évolution du produit, toutes les informations de ce manuel peuvent être modifiées sans avertissement préalable. Vimaty et Media Bus Control® sont des marques déposées de VITY Technology. Tous les autres noms de produits ou de marques utilisés dans cette notice, sont la propriété déposée ou non de leur compagnie ou organisation respective.



180 rue Pierre Landais, 56850 Caudan, France

www.vity.com



INDEX

1 - PRÉSENTATION.....	4
1.1 - A première vue.....	4
1.2 - Description	4
1.3 - VIMATY 35, les différentes versions.....	4
1.3.1 - Les Vimaty de bureau.....	4
1.3.2 - Les Vimaty encastrables.....	5
2 - APPLICATIONS USUELLES.....	6
2.1 - Applications Infrarouges.....	6
2.2 - Les applications de l'interface RS232.....	6
2.3 - Les applications de l'interface RS485.....	6
2.4 - Les applications d'EIB-KNX.....	6
3 - DONNÉES TECHNIQUES.....	7
3.1 - Puissance	7
3.2 - caractéristiques.....	7
4 - FONCTIONNALITÉS.....	8
4.1 - L'allumage.....	8
4.2 - L'affichage	8
4.3 - L'écran tactile.....	8
4.4 - Six touches interactives.....	8
4.5 - Le récepteur infrarouge.....	8
4.6 - L'entrée logique et le récepteur IR externe.....	9
4.7 - Le rétro éclairage.....	9
4.8 - Le détecteur de mouvement.....	9
4.9 - Le thermomètre.....	9
4.10 - Le jour et l'heure.....	9
4.11 - L'interface infrarouge.....	9
4.12 - L'interface RS485.....	9
4.13 - L'interface RS232.....	9
4.14 - L'interface EIB-KNX.....	9
5 - PROCÉDURES.....	10
5.1 - Configuration.....	10
5.2 - Le nettoyage de l'écran.....	10
5.3 - Mise à Jour du système d'exploitation.....	11
5.4 - La détection de signaux infrarouge.....	11
5.4.1 - Détecter des signaux avec le récepteur intégré.....	11
5.4.2 - Mettez à Jour vos signaux IR grâce à votre carte mémoire.....	12
5.5 - Mise à Jour des polices de caractères.....	12
6 - CÂBLAGE ET FIXATION.....	13
6.1 - Les versions « de bureau ».....	13
6.1.1 - Connectique et câblage.....	13
6.1.2 - L'écran tactile.....	14
6.2 - Versions encastrables.....	15
6.2.1 - Câblage et connectique.....	15
6.2.2 - Mise en place du matériel.....	16
6.3 - Câbler un VIMATY 35B.....	18
6.4 - Câbler un VIMATY 35S.....	19
6.5 - Câbler un VIMATY 35EIB.....	20
6.6 - Câblage direct : le câble RJ45 VITY (non Ethernet).....	21
7 - MARQUES COMPATIBLES AVEC MEDIA BUS CONTROL®	22
8 - GARANTIE.....	23

1 - PRÉSENTATION

1.1 - A première vue

- Le Vimaty est un écran tactile possédant une interface graphique intuitive. Il a été développé en vue de répondre aux nouvelles exigences des univers domestiques comme professionnels.
- Une carte mémoire Compact Flash assure la sauvegarde de vos applications développées sur ordinateur. Cette fonctionnalité nécessite la présence d'un lecteur de carte mémoire sur l'ordinateur servant au développement.
- De plus, grâce à cette même carte mémoire, le Vimaty est totalement indépendant.

1.2 - Description

- Un écran tactile de 3.5".
- 65.000 couleurs.
- Rétro éclairage assuré par des leds indépendantes.
- Détecteur de présence.
- Thermomètre.
- Récepteur infrarouge.
- Émetteur infrarouge.
- 6 touches programmable pour des applications et actions rapides.
- Un lecteur de carte mémoire Compact Flash.
- Sa propre horloge interne.
- Une pile rechargeable de sauvegarde pour que l'horloge puisse fonctionner même sans alimentation.
- Une interface RS485 compatible avec toute la gamme de produits VITY.
- Une interface RS232 compatible avec tout dispositif possédant cette même interface standard.
- Pour la version EIB, l'interface RS232 et l'entrée logique ne sont pas disponibles.

1.3 - VIMATY 35, les différentes versions

1.3.1 - Les Vimaty de bureau



Nous commercialisons 3 modèles différents en version de bureau

Le Vimaty 35B (sortie IR, entrée/sortie Bus MBC, entrée GPI/IR)

Le Vimaty 35S (sortie IR, entrée/sortie RS232, entrée/sortie Bus MBC, entrée GPI/IR)

Vimaty 35EIB (sortie IR, entrée/sortie bus MBC, entrée/sortie EIB-KNX)

Tous nos modèles de bureau sont fournis avec des interfaces de connexion entrée/sortie

Les packs contiennent :

- Un socle de bureau Vimaty 35,
- Une alimentation 12V,
- Un câble de 3 mètres,
- Une interface de connexion,
- le logiciel PC2Maty,
- Une licence PC2Maty.

1.3.2 - Les Vimaty encastrables



2 modèles sont également disponible en version encastrable :

Le Vimaty 35WALL (sortie IR, entrée/sortie bus MBC, entrée GPI/IR)

Le Vimaty 35S/WALL (sortie IR, entrée/sortie RS232, entrée/sortie bus MBC, entrée GPI/IR)

Le Vimaty 35EIB/WALL (sortie IR, entrée/sortie bus MBC, entrée/sortie EIB-KNX)

Tous les modèles muraux possèdent une interface de connexion intégrée au support mural.

Les packs contiennent :

- Un support mural encastrable avec interface de connexion intégrée,
- Un Vimaty 35 avec façade,
- Une alimentation 12V,
- Un câble de 0.1 m,
- Un logiciel de documentation PC2Maty,
- Une licence PC2Maty.

2 - APPLICATIONS USUELLES

2.1 - Applications Infrarouges

Tous les Vimaty peuvent contrôler un ou plusieurs dispositifs directement par infrarouge. Cependant, s'il est nécessaire de contrôler plusieurs dispositifs, nous recommandons l'usage d'un distributeur infrarouge type VRPT 104-1 et d'émetteurs IR type VIEC,



Distributeur infrarouge

2.2 - Les applications de l'interface RS232

Le Vimaty 35S et le Vimaty 35S/WALL ont tous deux un port RS232 de série. Il peuvent contrôler tout dispositif possédant le même port comme un vidéo projecteur par exemple. Non seulement Le Vimaty peut les contrôler mais aussi obtenir un retour par un système de feedback.

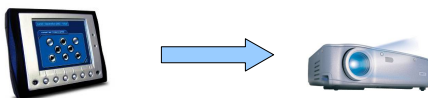

2.3 - Les applications de l'interface RS485 (MBC Bus)

Tous les Vimaty possèdent un port RS485 permettant de piloter n'importe quel contrôleur VITY (monopro, multicustom, minimono et les séries Custo). De ce fait, le Vimaty est capable de piloter de nombreux dispositifs automatisés ou binaires (de type marche/arrêt) et gérer nombre d'appareils audio/vidéo.



Contrôleur Vity

2.4 - Les applications d'EIB-KNX

Le Vimaty 35EIB et le Vimaty 35EIB/WALL possèdent une interface EIB permettant de piloter nombre de modules d'EIB-KNX de toutes marques et de tous constructeurs. Ainsi, ils peuvent piloter tout type d'installation électrique : des éclairages, des climatiseur, des chauffages etc...



Module EIB

3 - DONNÉES TECHNIQUES

3.1 - Puissance

- Voltage: 12 V DC certifié
- Consommation
 - : 200 mA maximum (avec sortie IR)
 - : 95 mA avec le maximum de luminosité (Sans sortie IR)
 - : 75 mA en veille (ou sans rétro éclairage)
 - : 2 µA en mode "sans alimentation" (Disponible avec la pile de sauvegarde interne)

3.2 - caractéristiques

- Au moins 180 "pages" sur 32 Mo de mémoire Compact Flash.
- Un système d'exploitation intuitif.
- Une horloge interne en temps réel et un calendrier intégré.
- Mises à jour du système automatiques et sécurisées.
- Port RS232 de série configurable. (indisponible sur la version EIB)
- SAV facilité et optimisé grâce à la mémoire Compact Flash permettant un suivi et une action efficace sur les applications et leurs codes source.
- La possibilité de changer toutes les applications en une fois pour s'adapter à chaque configuration en changeant simplement de carte mémoire.
- Des touches de raccourci configurable pour chaque page différenciant trois sollicitations différentes : appuyer, relâcher et maintenir.
- Intensité du rétro éclairage, mode de veille, adresse réseau et alarme enregistrés directement dans le fichier vimaty.INI
- La présence d'un connecteur spécifique afin de brancher un récepteur infrarouge supplémentaire (non disponible pour la version EIB).
- L'identification et la mise en mémoire de 127 signaux infrarouge différents.
- Une base de données infrarouges téléchargeable depuis notre site <http://www.vity.com>
- Identification des signaux infrarouges et programmation d'actions grâce aux récepteurs interne/externe.
- Possibilité de synchroniser l'affichage de plusieurs écrans appartenant à un même groupe.
- Le logiciel de développement PC2Maty facile à utiliser.
- Des boutons virtuels animés.

4 - FONCTIONNALITÉS

4.1 - L'allumage

Dès l'allumage, le Vimaty est opérationnel. Le temps d'attente à l'allumage est d'environ 1 seconde.

4.2 - L'affichage

- Résolution de l'écran : 320 X 240 pixels (format QVGA)
- définition : 65.536 couleurs 16 bits.
- Affichage dynamique de diverses variables en fonction de l'état des périphériques (curseur, jauge, états, ...).
- Boutons virtuels animés.

4.3 - L'écran tactile

- Il permet une navigation extrêmement simple entre les différents écrans d'une application,
- Chaque écran permet l'affichage de "boutons" virtuels vous permettant de piloter les différents appareils connectés au système
- Chaque zone tactile peut interpréter une sollicitation de trois manière : à la pression sur la zone, à la relâche de la pression et si la pression est maintenue.

4.4 - Six touches interactives

- Les 6 touches configurable permettent d'être programmées en fonction des pages affichées.
- Chaque touche s'active à la pression, la relâche et/ou au maintien selon sa programmation.
- Une durée de répétition de l'action est définissable pour chacune des 6 touches.

4.5 - Le récepteur infrarouge

- Le récepteur infrarouge permet 2 utilisations concrètes :
 - Déterminer un signal infrarouge de n'importe quelle commande à distance.
 - Recevoir un signal infrarouge pour piloter des actions définies par l'application.
- Capacités de stockage : 127 signaux différents.
- Les signaux infrarouges identifiés peuvent être utilisés de trois manières différentes :
 - ils peuvent être émis par la sortie infrarouge (une DEL infrarouge doit alors y être connecté).
 - Ils peuvent être reconnus par le récepteur infrarouge afin d'effectuer les actions désirées par l'utilisateur en remplacement de la télécommande d'origine.
 - Ils peuvent être reconnus par le récepteur externe afin d'exécuter les actions désirées par l'utilisateur en remplacement de la télécommande d'origine.

4.6 - L'entrée logique et le récepteur IR externe

Ce point concerne les Vimaty 35B, 35WALL, 35S, 35S/WALL

L'entrée logique rend possible l'exécution d'actions suite à un changement d'état (détecteur de présence, etc...).

Vous pouvez aussi l'utiliser avec un second récepteur infrarouge externe qui permettra à l'utilisateur d'effectuer des actions préprogrammées à distance. Celles-ci peuvent même être différente de celles prédéfinies sur le récepteur déjà existant.

4.7 - Le rétro éclairage

Le rétro éclairage est variable et réglable manuellement afin de s'adapter à la luminosité ambiante. (Voir la partie "configuration").

4.8 - Le détecteur de mouvement

Le rétro éclairage s'éteint automatiquement au bout d'un certain temps (définissable, voir la partie configuration) et se réactive de lui même lorsque l'appareil détecte une présence.

4.9 - Le thermomètre

Un thermomètre précis à 0.5°C est intégré au Vimaty et peut initier des actions si la température dépasse un seuil défini à l'avance.

4.10 - Le jour et l'heure

Le Vimaty peut vous donner l'heure exacte et la date en permanence. Toutes les dates du XXIème siècles ont d'ores et déjà été intégrées à son horloge interne.

4.11 - L'interface infrarouge

Tous les Vimaty 35 peuvent envoyer des commandes par le biais d'un bus IR. Cela permet en outre de pouvoir connecter directement divers émetteurs infrarouges au dispositif.

4.12 - L'interface RS485

Tous les Vimaty 35 peuvent émettre et recevoir des données par un bus RS485

- taux de transfert : 115 kbps
- longueur : 8 bits
- parité : aucune
- octet stop :1

4.13 - L'interface RS232

Les Vimaty 35S et 35S/WALL possèdent une interface RS232 configurable

- taux de transfert disponibles : 0.3, 0.6, 1.2, 2.4, 4.8, 9.6, 19.2, 38.4, 57.6, 115.2 kbps
- Parité : paire, impaire ou sans.
- longueur : 7 ou 8 bits.

4.14 - L'interface EIB-KNX

Les Vimaty 35EIB et 35EIB/WALL possèdent une interface standard d'EIB-KNX

5 - PROCÉDURES

5.1 - Configuration

Le logiciel PC2Maty génère automatiquement la page de configuration du Vimaty 35S.

Pour y accéder, il faut toucher une zone non tactile de l'écran et appuyer sur le bouton de gauche. La page suivante apparaît :



- Le bouton "INFRARED" permet l'acquisition d'un signal infrarouge utilisé par une application.
- Le bouton "DATE" permet de régler la date et l'heure du Vimaty. Ce faisant, vous mettez également à jour les dates et heures de tous les périphériques connectés par bus RS485.
- Le bouton "BACKLIGHT" Permet d'ajuster le rétro éclairage à la luminosité.
- Le bouton "BUZZER" active ou désactive l'alarme.
- Le Bouton "ADDRESS" permet de configurer l'adresse du Vimaty sur le bus RS485.
- Le bouton "SLEEP MODE" Gère les passages en veille.
- Le bouton "LOAD CF" mets à jour un certain nombre de choses sur le fichier Vimaty.INI du Vimaty. A savoir :
 - Le niveau de rétro éclairage.
 - La configuration de l'alarme.
 - L'adresse du Vimaty sur son bus RS485.
 - La durée avant extinction du rétro éclairage.
- Le bouton "|" ferme le menu de configuration.

5.2 - Le nettoyage de l'écran

Pour nettoyer l'écran sans générer d'action en le touchant, vous pouvez le désactiver. Pour cela appuyez dans une zone non tactile de l'écran et sur le bouton de droite. Un message "You can clean the screen" apparaît pour vous annoncer que vous pouvez désormais nettoyer l'écran. Après l'avoir nettoyé avec un chiffon adapté, vous pouvez réactiver l'écran tactile en appuyant sur n'importe quelle touche à l'exception de celle de droite.

5.3 - Mise à Jour du système d'exploitation

- Durant le chargement de vos applications, PC2Maty vérifie la dernière version disponible du système en mémoire. Pensez à aller vérifier régulièrement sur notre site <http://www.vity.com> s'il n'y a pas eu de mise à jour. Elles sont téléchargeable gratuitement.

- **Important** : un seul fichier de Mise à Jour doit être présent dans le dossier "Update" à la fois.
- Lorsque la carte mémoire est insérée dans le Vimaty, il lance automatiquement la mise à jour si la version en mémoire est plus récente que celle qu'il utilise.
- La Mise à Jour peut être forcée si le bouton de droite est enfoncé lors de l'insertion de la carte mémoire.
- Certaines Mises à Jour du système contiennent également des Mises à Jour du BIOS du Vimaty. Pour cette raison, assurez-vous de ne jamais couper l'alimentation une fois une carte insérée.

5.4 - La détection de signaux infrarouge

5.4.1 - Détecter des signaux avec le récepteur intégré

Le Vimaty peut déterminer un signal infrarouge directement depuis la télécommande concernée. Préférez le mode "Normal" de détection. C'est un mode qui vérifie les mesures avant de les valider. Il est beaucoup plus sûr que le mode "Forced" qui se contente de prendre les mesures et de les valider sans autre forme de procès.

Mode opératoire :

- Pensez à vérifier l'absence de sources infrarouge parasites (néons, Télévisions ou écrans LCD).
- Activez le mode "détection" via la page de "configuration". Cette page va apparaître :



- Appuyez sur le bouton "Learn" pour commencer la détection.
- Choisissez le mode de détection en appuyant sur "Normal".
- Choisissez le signal à apprendre grâce au bouton adéquat sur l'écran.
- Le message "IR learning in progress" apparaît au bas de l'écran. La fonction tactile est désactivée pendant la recherche. Pour sortir du mode "Détection", appuyez sur l'un des boutons du Vimaty. Au bout d'une minute sans résultat concluant ni signal identifié, le Vimaty sort automatiquement du mode "Détection".
- Orientez bien l'émetteur de votre télécommande à analyser vers le récepteur du Vimaty.
- Si la détection aboutit, une alarme sonore se fera entendre et le message "IR Code Learned" apparaîtra au bas de votre écran.
- Si la détection échoue en mode "normal", alors relancez-la en mode "Forced" (ce mode prend tous les infrarouges qui passent à portée et les valide d'emblée)

5.4.2 - Mettez à Jour vos signaux IR grâce à votre carte mémoire.

Le logiciel PC2Maty, associé à la base de données Infrarouge Vity vous éviteront la fastidieuse partie Apprentissage des signaux infrarouge. Il suffit d'indiquer le type de matériel ainsi que la fonction à effectuer et PC2Maty se charge de générer automatiquement le code durant la compilation de votre projet. Il sera stocké dans un fichier "Infrarouge" sur votre carte mémoire.

Pour mettre à jour les données sur le Vimaty, vous devez garder appuyé le second bouton sur la gauche en insérant la carte mémoire.

5.5 - Mise à Jour des polices de caractères

Deux polices de caractères sont utilisées par le Vimaty.

Ces deux polices peuvent être choisies par le biais du logiciel de développement de PC2Maty. Durant la compilation, PC2Maty génère automatiquement les polices.

Pour mettre à jour les polices de PC2Maty, vous devez maintenir le 3ème bouton sur la gauche quand vous insérez la carte mémoire dans le lecteur du Vimaty.

6 - CÂBLAGE ET FIXATION

6.1 - Les versions « de bureau »

6.1.1 - Connectique et câblage

Plusieurs interfaces équippent le Vimaty et sont disponibles sur celui-ci :

- Une interface "RS 485 " (pour toutes les versions Vimaty de bureau)
 - Connexion : interface 3 ports de 0.14mm², câble de 0,5mm². (jauge de 28-20)
 - Il permet des connexions MediaBus utilisées pour interconnecter tous les produits de la gamme Vity.
 - Il respecte les différentes polarités du bus.
 - Le signal situé en 0 n'est pas essentiel pour que les opérations se passent bien. Néanmoins, dans certains cas, il est préférable de connecter aussi le blindage du câble, mais seulement d'un des deux côtés du câble.
- L'interface "To VIMATY " (pour toutes les versions Vimaty de bureau)
 - Connecteur : Port RJ45, 8 pins.
 - La connexion à l'écran se faisant avec le câble de 3m (fourni).
- L'interface "In LOG " (pour VIMATY 35B et VIMATY 35S seulement)
 - Connecteur : interface 2 ports de 0.14mm², câble de 0,5mm². (jauge 28-20)
 - Connecteur pour périphérique compatible permettant de commander certaines applications.
 - Permet de connecter un récepteur infrarouge auxiliaire pour interagir avec le Vimaty.
- L'interface "IR" (pour toutes les versions Vimaty de bureau)
 - Connecteur : interface 2 ports de 0.14mm², câble de 0,5mm². (jauge 28-20)
 - Port pour cellule infrarouge.
 - Respecte la polarité du signal dispensé.
- Le port "12V 300mA" (pour toutes les versions Vimaty de bureau)
 - Connecteur : interface 2 ports de 0.14mm², câble de 0,5mm². (jauge 28-20)
 - Connexion pour l'alimentation 12V DC fournie.
- L'interface "RS232" (pour VIMATY 35S seulement)
 - Connecteur : interface 3 ports de 0.14mm², câble de 0,5mm². (jauge de 28-20)
- L'interface "EIB-KNX" (pour VIMATY 35EIB seulement)
 - Connecteur : interface 2 ports de 0.14mm², câble de 0,5mm². (jauge 28-20)
 - Permet de piloter directement des appareils EIB-KNX.
 - Respecte la polarité du port.

Vous trouverez ci-dessous les différents blocs permettant de connecter les Vimaty 35 de bureau aux périphériques à piloter :



Pour VIMATY 35B

Pour VIMATY 35S



Pour VIMATY 35EIB

Remarque importante:

Notez que certains points sont connectés à la masse global de l'appareil :

- Ports identifiés par "0" sur le "Bus 485" (Bus MBC)
- Ports identifiés par "0" sur le "Bus 232"
- Ports identifiés par "-" sur le "In LOG"
- Ports identifiés par "-" sur le "IR OUT"
- Ports identifiés par "-" sur le "12V 300mA"
- Ports identifiés par "-" sur le "EIB-KNX"

6.1.2 - L'écran tactile

Il vous suffit maintenant de connecter l'autre extrémité du câble fourni au connecteur se trouvant sous le Vimaty.

6.2 - Versions encastrables

6.2.1 - Câblage et connectique

Le boîtier d'encastrement a une carte d'interface intégrée.

Le câblage est le même que pour celui du boîtier pour Vimaty de bureau.

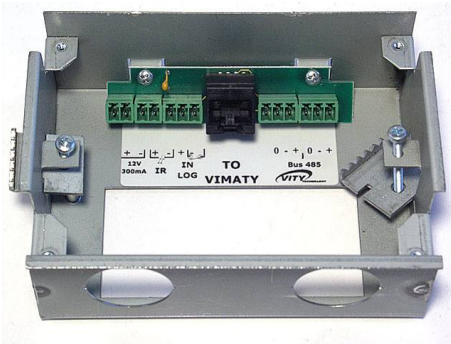

Pour le VIMATY 35WALL

Pour le VIMATY 35S/WALL

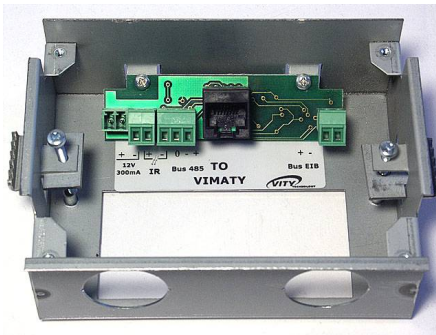
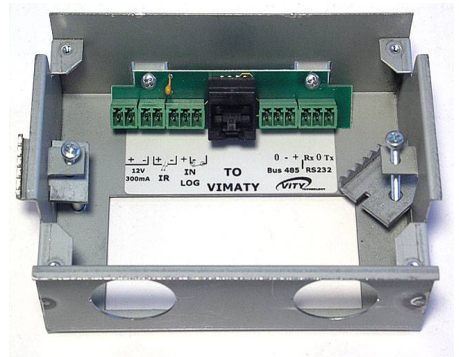

Pour le VIMATY 35EIB/WALL

6.2.2 - Mise en place du matériel

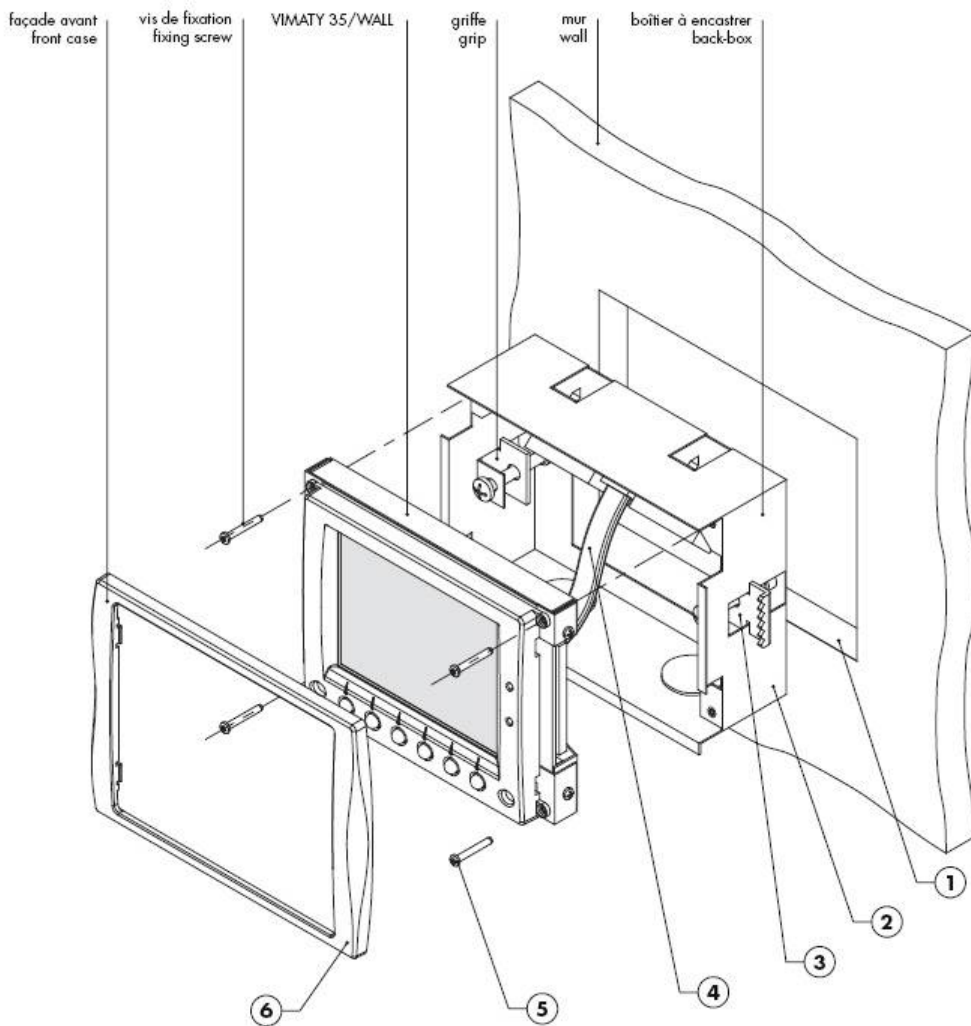

- 1- Creusez le mur comme décrit sur le schéma.
- 2- Intégrer le boîtier qui recevra le Vimaty.
- 3- Utilisez les griffes pour bloquer le boîtier dans la cavité.
- 4- Connectez les différents câbles.
- 5- Fixez le Vimaty 35 au mur grâce aux 4 vis M2,2.
- 6- Mettez sa façade au Vimaty 35WALL.

Découpe du mur pour les versions encastrables du Vimaty 35

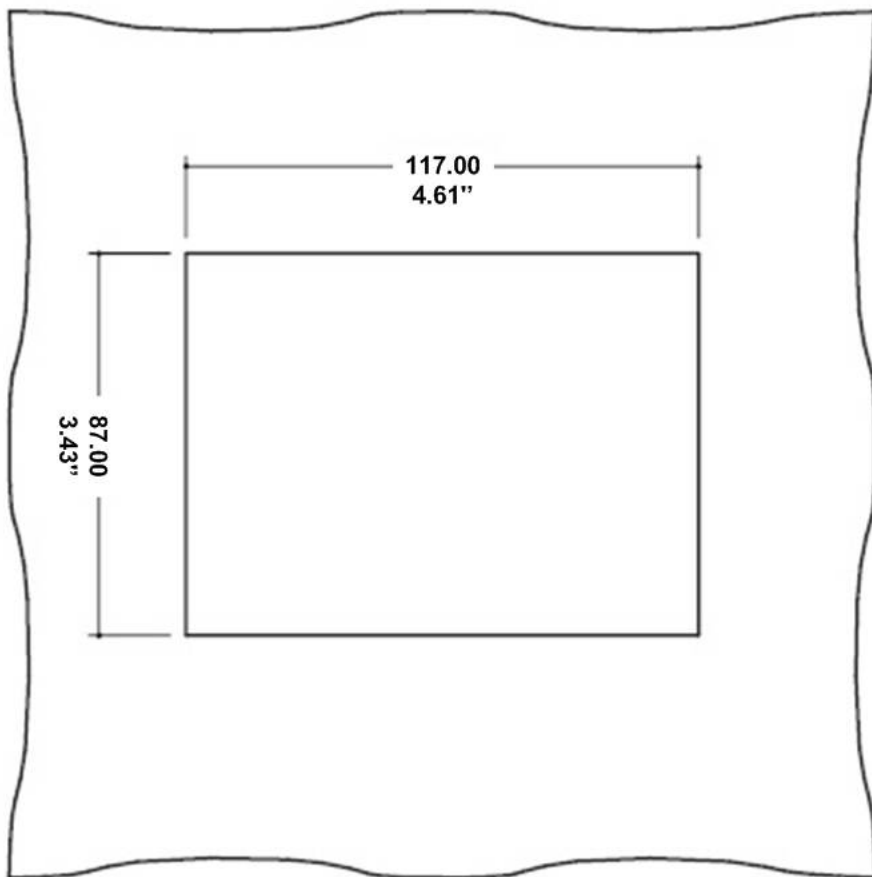

6.3 - Câbler un VIMATY 35B

(C'est exactement le même principe que pour le Vimaty 35WALL avec le bloc de connexion)

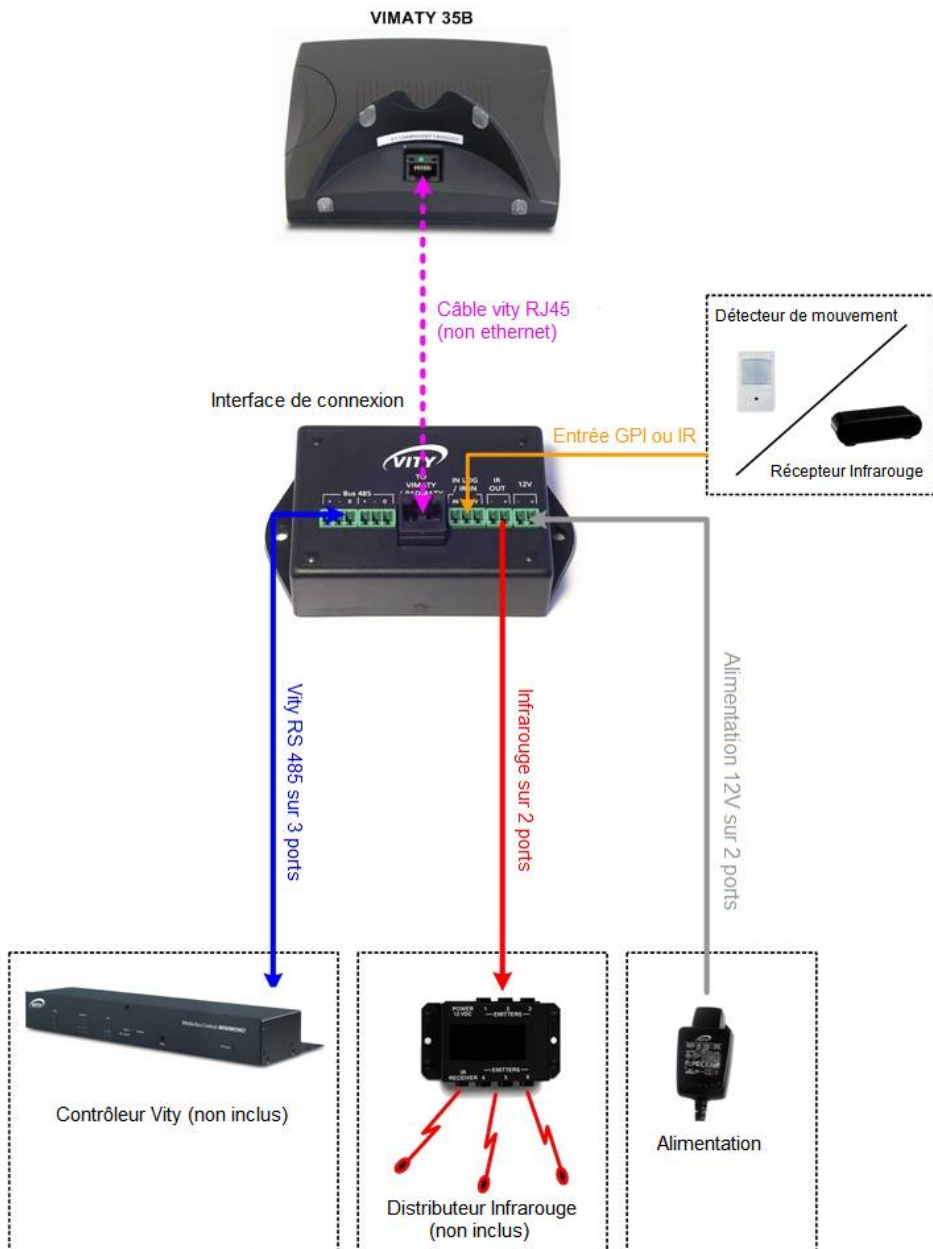

6.4 - Câbler un VIMATY 35S

(C'est exactement le même principe que pour le Vimaty 35S/WALL avec le bloc de connexion)

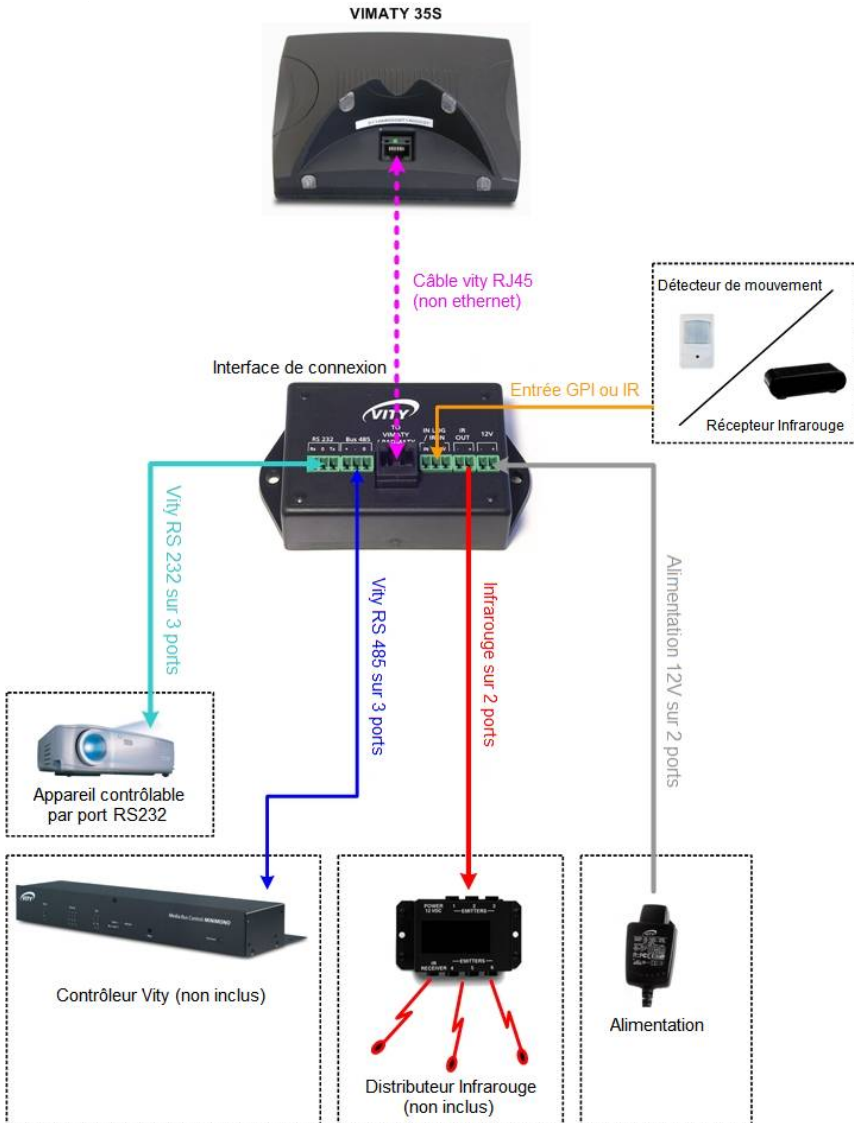

6.5 - Câbler un VIMATY 35EIB

(C'est exactement le même principe que pour le Vimaty 35EIB/WALL avec le bloc de connexion)

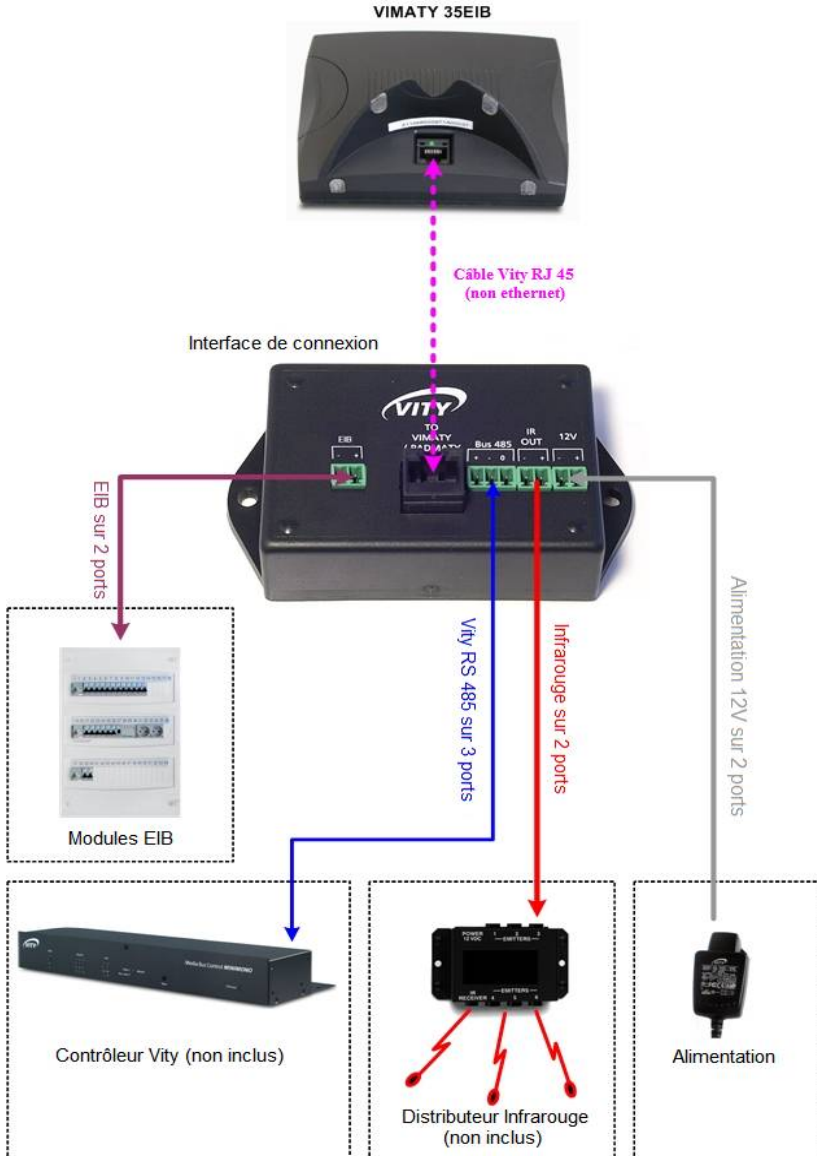

6.6 - Câblage direct : le câble RJ45 VITY (non Ethernet)

Avec les Vimaty 35B ou 35S, vous n'avez pas besoin d'utiliser d'interface de connexion. Vous pouvez les connecter directement à leurs périphériques par le biais du câble VITY RJ45 fourni avec l'appareil. En revanche, pour le Vimaty 35EIB l'interface s'avère nécessaire.

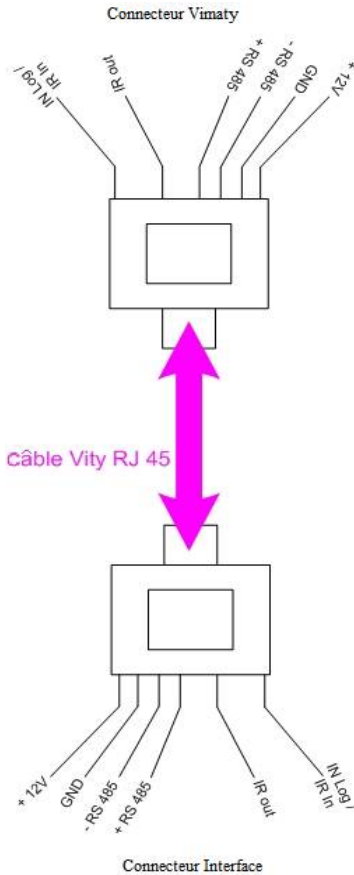

Câblage direct pour Vimaty 35B

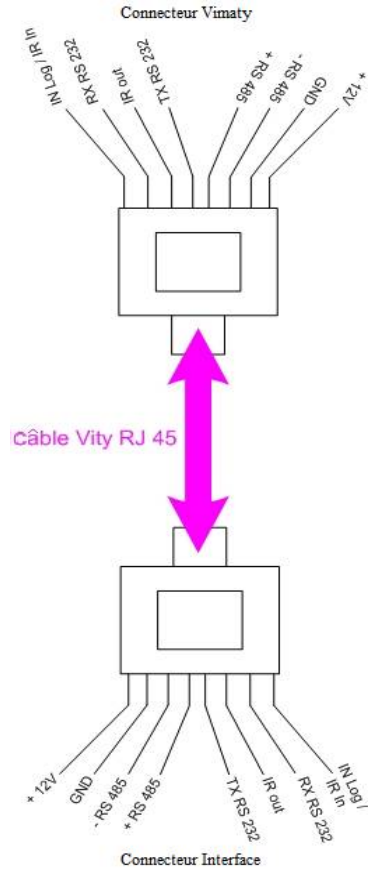

Câblage direct pour Vimaty 35S

6.7 - Connecter un émetteur infrarouge

Tous les Vimaty 70 ont une interface "sortie" infrarouge sur 2 ports. Pour répartir les signaux infrarouge afin de contrôler plusieurs dispositifs infrarouge, il est recommandé d'utiliser un distributeur avec émetteurs infrarouge.

Nous proposons ces 3 produits en option :

le VRPT-104-1: un distributeur infrarouge à 4 sorties

le VIEC 3501A: un simple émetteur infrarouge à DEL

le VIEC 3502A: un simple émetteur infrarouge à DEL

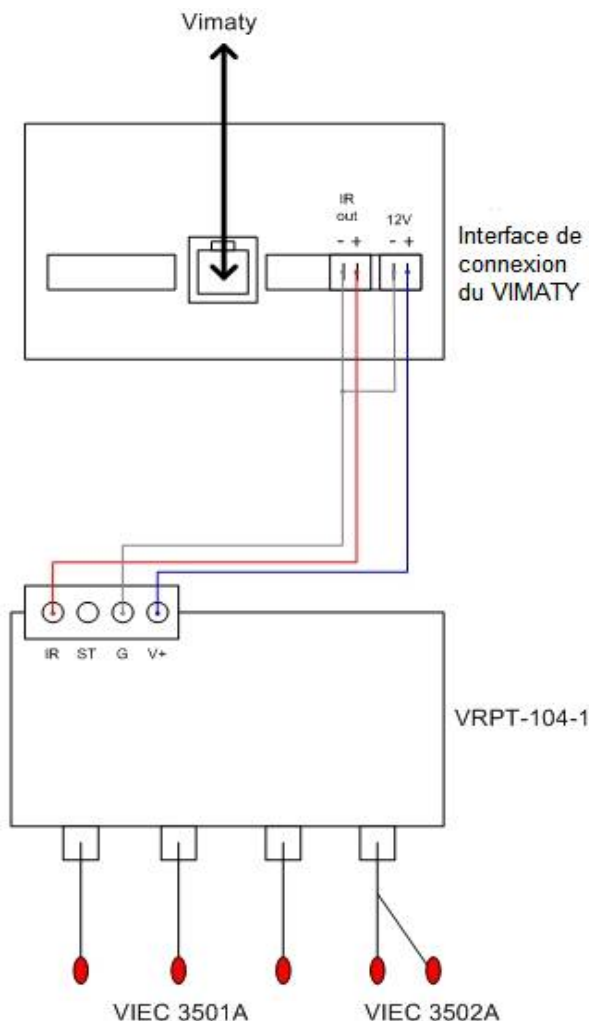

7 - MARQUES COMPATIBLES AVEC MEDIA BUS CONTROL®

Les systèmes d'automatisation MEDIA BUS CONTROL sont compatibles avec de nombreux fabricants de produits audiovisuels, d'éclairages et d'EIB-KNX. Vous trouverez ici une liste des principales grandes marques compatibles, mais Media Bus Control ne s'y limite évidemment pas...

3M, ABB, Adtec, Akg, AllenHeath, Analogway, Ask, Autopatch, Barco, Behringer, Biamp, Canon, Clipsal, CommTec, DIS, Epson, Extron, Faroudja, Fostex, Gyra, Hager, Imerge, Jung, JVC, Kenwood, Knox, Kodak, Kramer, Legrand, Lexicon, Lightec, Lite Touch, Lutron, Meridian, Merten, Mitsubishi, Nec, Niko, Onkyo, Panasonic, Phillips, Pioneer, Pixelmagics, Proxima, RGB Spectrum, Samsung, Sennheiser, Siemens, Sharp, Sony, Tasca, Theben, Viatec, Vity, Xantech, Yamaha, Zumtobel... et bien plus.

8 - GARANTIE

1. La garantie VITY.

VITY Technology, 180 Rue Pierre Landais, 56850 CAUDAN – France et ses filiales VITY-China et VITY-USA garantissent une utilisation normale et optimale de leurs produits pour une période de deux ans à compter de la date de facturation. Cette garantie concerne les produits fabriqués par VITY. Une autorisation de retours est nécessaire avant de nous ré-expédier un produit. Cette autorisation peut être obtenue via le site Internet de VITY : <http://www.vity.com/> et doit être envoyée par fax à VITY : 02 97 89 20 10. S'il s'agit en revanche d'un produit distribué par VITY, la garanti s'appliquant est celle du constructeur. Sa durée peut varier par rapport à la présente garantie et peut donc durer plus ou moins de 2 ans. Cette garantie sera stipulée clairement lors de la vente.

VIMATY 35 est garanti 2 ans.

2. Ce que la garantie ne couvre pas.

La présente garantie ne s'applique pas (a) à tout produit VITY ayant été modifié, dégradé ou réparé par toute personne non explicitement autorisée par VITY ou transporté, entreposé, installé, utilisé ou entretenu de manière non conforme ; (b) aux dégâts causés par des causes naturelles, ceci incluant les inondations, la foudre, l'érosion ou les tremblements de terre ; (c) aux dégâts occasionnés par un trop faible ou trop fort voltage ou toute perturbation électrique qui en serait à l'origine comme des surtensions, sous-tensions ou sauts de tension ; ou (d) aux dégâts dus au vol, au vandalisme, à une guerre ou à l'obsolescence.

3. Cas de tiers fournissant des garanties.

Les garanties couvertes par le premier point sont des garanties exclusives VITY et surpassent tout accord préalable, contradictoire et toute prestation additionnelles qu'ils soient oraux ou écrits. Vity réfute et exclut toute autre garantie quelle qu'elle soit.

4. Droit du client face à un produit non conforme.

Si un produit n'est pas conforme, l'acheteur doit le notifier à VITY Technology dans un délai de 30 jours après la découverte de la non-conformité et VITY réparera le produit ou les composants du produit non conformes.

5. Application de la garantie.

Durant toute la période de garantie, VITY Technology s'engage à réparer tout appareil défectueux gratuitement. L'appareil déficient devra être envoyé aux frais du client au siège à Caudan avec une note explicative. L'appareil réparé sera ré-expédié à nos frais. En dehors de la période de garantie, VITY Technology réparera l'appareil déficient dans ses locaux de Caudan mais le coût des réparations sera à la charge du client. Dans le cas où le produit aurait été acheté à un revendeur agréé, le produit devra être ramené au préalable à ce même revendeur.

6. Non responsabilité en cas de préjudices collatéraux.

VITY ne pourra pas être tenu pour responsable pour toute perte d'activité ou surcoût de production dûs à l'utilisation, ou à l'impossibilité d'utiliser, l'un ou l'autre de nos produits et ce, quelle qu'en soit la raison.

7. Dommages en transport.

VITY ne pourra être tenu pour responsable d'éventuels dégâts occasionnés durant le transport vers, ou depuis, les locaux de l'entreprise. Ces dégâts sont de la responsabilité du transporteur.

8. Non Modification.

Cette garantie ne peut en aucun cas être modifiée par quiconque n'étant pas un employé de VITY autorisé à le faire.

9. Informations diverses.

VITY se réserve le droit de modifier l'apparence, les spécificités de ses produits, leur garantie, leur prix ou même sa politique sans un quelconque avertissement préalable.