

MANUEL D'UTILISATION DE BASE

Caméra vidéo numérique JVC GZ-HD7



1

Accessoires inclus

- a** Câble A/C
- b** Batterie Li-Ion
JVC BN-VF815U

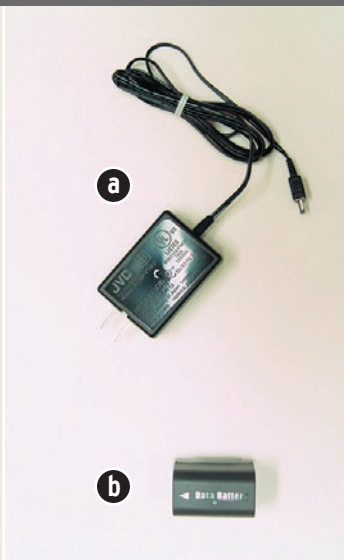

UNIVERSITÉ
LAVAL

Faculté des sciences
de l'éducation

A. Mettre en place la batterie sur le caméscope

L'emplacement pour la batterie se situe à l'arrière de l'appareil juste en dessous du viseur.

1. Régler la molette Alimentation/ Mode sur OFF.

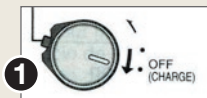

2. Fixer la batterie en faisant glisser la batterie vers la gauche jusqu'à ce qu'elle se verrouille.

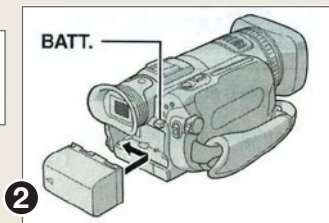

B. Retirer la batterie après l'utilisation

1. Régler la molette Alimentation/Mode sur OFF.
2. Maintenez la touche BATT. enfoncée pendant que vous faites glisser la batterie vers la droite.

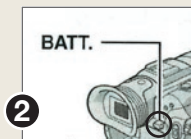

C. Recharger la batterie

Pour recharger la batterie, vous devez tout d'abord la mettre en place sur le caméscope (voir étape 2A ci-dessus) et l'appareil doit être mis hors tension.

1. Brancher l'adaptateur secteur à une prise de courant et au caméscope à l'endroit situé à l'arrière de l'appareil (où c'est indiqué DC).
2. Le témoin d'ACCESS/CHARGE à droite du viseur clignote pour indiquer que la recharge a commencé.
3. Lorsque le témoin s'éteint, la recharge est terminée. Débrancher l'adaptateur secteur de la prise de courant et du caméscope.





Temps de recharge / d'enregistrement requis (approximativement).

Durée de recharge	
2 h 40 min.	
Durée d'enregistrement maximale	
Avec le viseur	Avec l'écran LCD
1 h 25 min.	1 h 20 min.

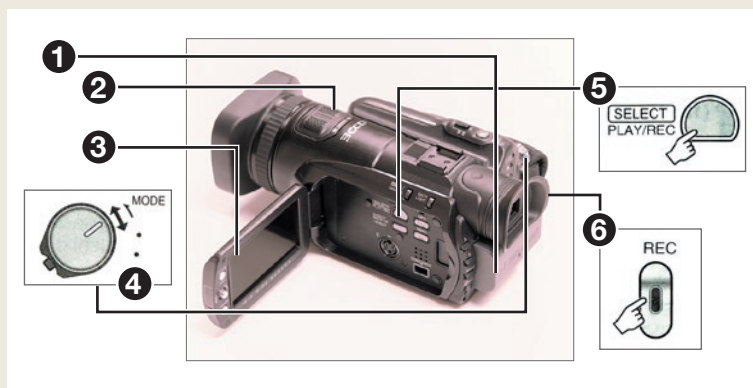
Remarques : Vous pouvez également utiliser le caméscope avec uniquement l'adaptateur secteur.



Enregistrement

1. Assurez-vous d'avoir mis en place la batterie d'alimentation.
(Voir ÉTAPE 2 pour plus d'information.)
2. Ouvrez le couvre-objectif en faisant glisser le bouton situé sur le côté avant droit du caméscope.
3. Déployez l'écran LCD sur le côté gauche du caméscope.
4. Tournez la molette Alimentation/Mode sur MODE pour sélectionner le mode  (vidéo). Le témoin  s'allume sur l'écran LCD.
5. Appuyez sur la touche PLAY/REC pour sélectionner le mode d'enregistrement.
6. Appuyez sur la touche REC pour démarrer l'enregistrement. Le temps d'enregistrement restant s'affiche (valeur approximative).

Pour arrêter l'enregistrement, appuyez de nouveau sur la touche REC.

REMARQUES

Si l'appareil reste inutilisé pendant 5 minutes alors qu'il est sous tension, il se met de lui-même hors tension pour économiser l'énergie. Pour remettre l'appareil sous tension, régler la molette Alimentation/Mode sur OFF, puis sur STANBY/ON.

Le caméscope est programmé en usine pour enregistrer sur le disque dur intégré. Vous pouvez changer le support d'enregistrement pour une carte SD.

4

Enregistrement de photos

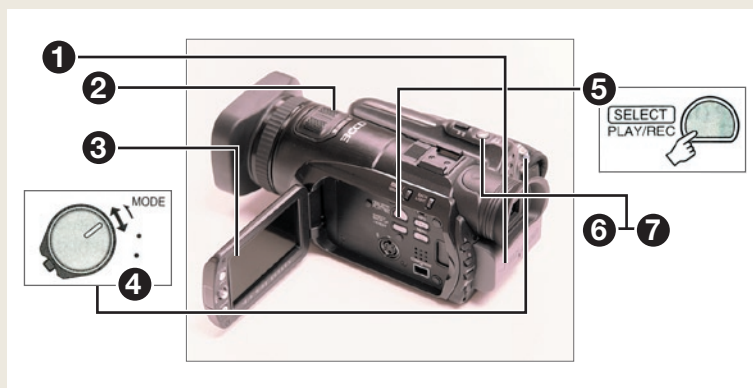

Enregistrement

1. Assurez-vous d'avoir mis en place la batterie d'alimentation.
(Voir ÉTAPE 2 pour plus d'information.)
2. Ouvrez le couvre-objectif en faisant glisser le bouton situé sur le côté avant droit du caméscope.
3. Déployez l'écran LCD sur le côté gauche du caméscope.
4. Tournez la molette Alimentation/Mode sur MODE pour sélectionner le mode (photo). Le témoin s'allume sur l'écran LCD.
5. Appuyez sur la touche PLAY/REC pour sélectionner le mode d'enregistrement.
6. Enfoncez la touche SNAPSHOT à mi-course sans la relâcher.
Le témoin devient vert lorsque l'image capturée est au point.
7. Appuyez sur la touche SNAPSHOT pour démarrer l'enregistrement.

REMARQUES

Si l'appareil reste inutilisé pendant 5 minutes alors qu'il est sous tension, il se met de lui-même hors tension pour économiser l'énergie. Pour remettre l'appareil sous tension, régler la molette Alimentation/Mode sur OFF, puis sur STANBY/ON.

Le caméscope est programmé en usine pour enregistrer sur le disque dur intégré. Vous pouvez changer le support d'enregistrement pour une carte SD.

5

Zoom

Le caméscope est équipé d'un zoom optique 10x. Le zoom se commande par le bouton situé sur le dessus de l'appareil (à la grip latérale).

1. Déplacez le bouton vers la gauche pour un zoom arrière (**W** = grand angle).
2. Déplacez le bouton vers la droite pour un zoom avant (**T** = téléobjectif).



6

Lecture de vidéos ou de photos

1. Le caméscope doit être en mode (vidéo) pour la lecture de vidéos et en mode (photo) pour la lecture de photos. Pour changer le mode, tournez la molette Alimentation/Mode. Le témoin ou s'affichera sur l'écran LCD.



2. Appuyez sur la touche PLAY/REC pour sélectionner le mode de lecture. L'écran d'index pour les vidéos ou pour les photos apparaît.



3. Déplacer la commande de réglage sur / / / situé à gauche de l'écran LCD pour sélectionner le fichier désiré, puis enfoncer. Pour revenir à l'écran d'index, appuyez sur INDEX.

Opérations pendant la lecture de vidéos () :

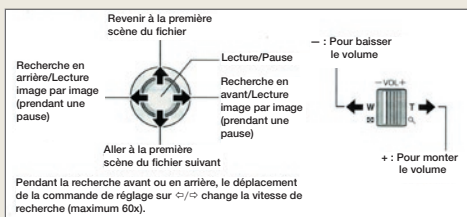
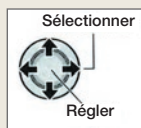



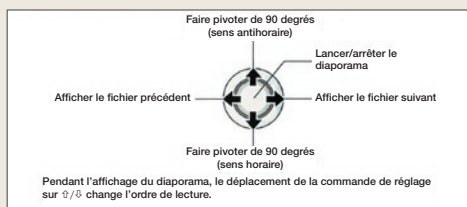
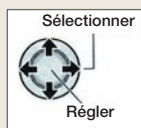

Opérations pendant la lecture de photos () :

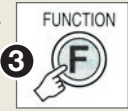

7

Suppression de fichiers

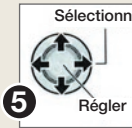
1. Glissez la molette Alimentation/Mode sur MODE pour sélectionner le mode  ou .
2. Appuyez sur la touche PLAY/REC pour sélectionner le mode de lecture.
3. Appuyez sur la touche FUNCTION.
4. Sélectionnez [SUPPRIMER], puis [SELECTION FICHER(S)]. 
5. Sélectionnez le fichier approprié à l'aide de la commande de réglage. Le symbole  apparaît alors sur le fichier.
 - Répéter cette étape pour sélectionner d'autres fichiers.
 - Si l'on déplace la commande de zoom vers **T**, l'écran d'aperçu de la photo s'affiche. Déplacer la commande de zoom vers **W** permet de revenir à l'écran d'index.
6. Appuyez de nouveau sur FUNCTION pour passer à la suppression.
7. Sélectionnez [EXECUTER ET QUITTER].

8

Transfert des fichiers sur l'ordinateur

1. Veuillez-vous procurer un câble USB (disponible sur demande au comptoir de prêt).
2. Branchez le câble USB à un ordinateur et au caméscope à l'endroit situé à l'arrière de l'appareil (vous devez retirer le protecteur en plastique pour découvrir la prise). 
3. Déployez l'écran LCD, allumez le caméscope, choisissez l'une des deux options de *Backup* à l'écran (peu importe laquelle). Attendez quelques instants, le disque apparaîtra à l'écran de l'ordinateur.

9

Fermeture du caméscope

1. Refermez l'écran LCD.
2. Refermez le couvre-objectif.
4. Faites glisser la molette Alimentation/Mode sur OFF.
5. Retirez la batterie. (Voir ÉTAPE 2B pour plus d'information.)



ATTENTION AU VOL

Veillez avoir le caméscope
sous vos yeux **en tout temps.**

Cet appareil est la propriété du comptoir de prêt de matériel de la Faculté des sciences de l'éducation, Université Laval.

Pavillon La Laurentienne
1030, av. du Séminaire
Local 0333
Québec (Québec) G1V 0A6
CANADA

Téléphone : 418 656-2131 poste 8255
Courriel : aide@fse.ulaval.ca
Pour réserver : www.fse.ulaval.ca/reservation