



Panasonic®

Manuel d'utilisation

Chaîne audio cinéma maison avec lecteur DVD

Modèle **SC-HT720**

Il est recommandé de lire attentivement le présent manuel avant d'utiliser l'appareil.
Conserver ce manuel.



Code régional

Le lecteur prend en charge les disques DVD-Vidéo identifiés par le code régional "1" ou par la mention "ALL".

Exemple:



À titre de participant au programme ENERGY STAR®, Panasonic a déterminé que cet appareil respecte les directives ENERGY STAR® en matière d'économie d'énergie.



Table des matières

Mise en route

IMPORTANTES MISES EN GARDE	3
Accessoires	3

Installation facile

ÉTAPE 1 Emplacement	4
<i>Autres raccordements des enceintes</i>	5
ÉTAPE 2 Raccordement des enceintes avec l'enceinte d'extrêmes-graves	6
ÉTAPE 3 Raccordements vidéo	7
ÉTAPE 4 Raccordement pour la radio et la chaîne	8
ÉTAPE 5 Télécommande	8
ÉTAPE 6 CONFIGURATION RAPIDE	9

Guide de référence des commandes	9
Disques compatibles	10
Précautions à prendre avec l'appareil et les disques	11

Fonctionnement du lecteur

Lecture de base	12
Fonctions pratiques	14
Mémorisation de position/Zoom/Bande son/Sous-titres/ Reprise rapide/Saut de page/Lecture en reprise/ Lecture de tous les groupes, lecture aléatoire et lecture programmée	
Menus de navigation	16
Lecture de disques de données/Lecture de disques HighMAT™/ Lecture de programmes/Liste de lecture	
Utilisation des menus à l'écran	18
Modification des réglages sur l'appareil	20

Autres fonctions

Radio	22
Présélection automatique/Sélection des adresses mémoire/Sélection manuelle/Raccordement d'antennes en option	
Contrôle du champ sonore et paramétrage du rendu sonore	24-26
Contrôle du champ sonore/Super Surround (Super ambiophonie)/Focalisation centrale/Dolby Pro Logic II/ Mixage-réduction/Réglage du niveau de sortie sur les enceintes/Niveau des extrêmes-graves/Mémorisation du paramétrage du rendu sonore	
Autres caractéristiques	27
Minuterie-sommeil/Mise en sourdine/Utilisation d'un casque d'écoute	
Utilisation d'autres appareils	28

Références

Spécifications	30
Guide de dépannage	32
Service après-vente/Entretien/Glossaire	34

Cher client

Nous vous remercions d'avoir arrêté votre choix sur cet appareil. Pour en tirer un rendement optimal, lire attentivement le présent manuel.

Les instructions du présent manuel font référence à la télécommande. Toutefois, les fonctions peuvent être activées au moyen des touches de l'appareil identiques à celles de la télécommande.

Chaîne	SC-HT720
Appareil principal	SA-HT720
Enceintes avant	SB-FS720
Enceinte centrale	SB-PC720
Enceintes ambiophoniques	SB-FS520
Enceinte d'extrêmes-graves avec amplificateur	SB-WA720

ATTENTION!

CET APPAREIL EST DOTÉ D'UN LECTEUR AU LASER. L'UTILISATION DE COMMANDES OU LE RECOURS À DES RÉGLAGES AUTRES QUE CEUX INDICQUÉS DANS CE MANUEL PEUVENT PRÉSENTER DES RISQUES D'EXPOSITION À DES RADIATIONS. NE PAS OUVRIR LE BOÎTIER. TOUTE RÉPARATION DOIT ÊTRE FAITE PAR UN PERSONNEL QUALIFIÉ ET NON PAR L'USAGER.

MISE EN GARDE:

AFIN DE PRÉVENIR TOUT RISQUE D'INCENDIE OU DE CHOCS ÉLECTRIQUES, AINSI QUE TOUT DOMMAGE À L'APPAREIL, NE PAS L'EXPOSER À LA PLUIE, À DES ÉCLABOUSSURES OU À UNE HUMIDITÉ EXCESSIVE. ÉVITER ÉGALEMENT DE PLACER DES CONTENANTS AVEC DU LIQUIDE, TEL UN VASE, SUR L'APPAREIL.

ATTENTION!

NE PAS INSTALLER CET APPAREIL DANS UNE BIBLIOTHÈQUE, UNE ARMOIRE OU TOUT AUTRE ESPACE CONFINÉ. S'ASSURER QUE LA VENTILATION DE L'APPAREIL EST ADÉQUATE. AFIN D'ÉVITER TOUT RISQUE DE CHOC ÉLECTRIQUE OU D'INCENDIE DÙ À UN SURCHAUFFEMENT, S'ASSURER QUE RIDEAUX OU TOUT OBJET QUELCONQUE NE BOUCHENT LES ÉVENTS D'AÉRATION DE L'APPAREIL.





ATTENTION

**RISQUE DE CHOC ELECTRIQUE
NE PAS OUVRIR**



ATTENTION: AFIN DE PRÉVENIR LE RISQUE DE CHOCS ÉLECTRIQUES, NE PAS RETIRER LES VIS. TOUTE RÉPARATION DEVRAIT ÊTRE CONFÉE À UN PERSONNEL QUALIFIÉ.

 Le symbole de l'éclair dans un triangle équilatéral indique la présence d'une tension suffisamment élevée pour engendrer un risque de chocs électriques.

 Le point d'exclamation dans un triangle équilatéral indique que le manuel d'utilisation inclus avec l'appareil contient d'importantes recommandations quant au fonctionnement et à l'entretien de ce dernier.

CAUTION	- LASER RADIATION WHEN OPEN. DO NOT STARE INTO BEAM. FDA 21 CFR / Class II
CAUTION	- VISIBLE AND INVISIBLE LASER RADIATION WHEN OPEN. AVOID EXPOSURE TO BEAM. IEC60825-1 / Class 3b
VARNING	- SYNLIIG OCH OSYNLIIG LASERSTRÅLNING NÄR DESSA DEL ÄR ÖPPNAD. BETRÄKTA EJ STRÅLEN.
ADVARSEL	- SYNLIIG OG USYNLIIG LASERSTRÅLING VED ÅBNING. UNDGÅ UDSÆTTTELSE FOR STRÅLING.
ADVARSEL	- SYNLIIG OG USYNLIIG LASERSTRÅLING NÄR DEKSEL ÅPNES. UNNGÅ EKSPONERING FOR STRÅLEN.
VARO!	- AVATRESSA OLET ALTIINNA NÄKYVÄÄ JA NÄKYMÄTÖN LASERSÄTELYT. ÄLÄ KATSO SÄTELYSÄÄ.
VORSICHT	- SICHTBARE UND UNSICHTBARE LASERSTRÄHLUNG, WENN ABDECKUNG GEÖFFNET. NICHT DEM STRAHL AUSSETZEN.
ATTENTION	- RAYONNEMENT LASER VISIBLE ET INVISIBLE EN CAS D'OUVERTURE. EXPOSITION DANGEREUSE AU FAISCEAU.
注意	- 打開時有可见及不可见激光辐射。请勿直视光束。
注意	- ここを開くと可視及び不可視レーザー光が出ます。ビームを直接たり、照れたりしないで下さい。 JOLXS0054

(Intérieur de l'appareil)

IMPORTANTES MISES EN GARDE

Avant d'utiliser l'appareil, lire attentivement les instructions qui suivent. Se conformer tout particulièrement aux avertissements inscrits sur l'appareil et aux consignes de sécurité indiquées ci-dessous. Conserver le présent manuel pour consultation ultérieure.

- 1) Lire attentivement ces instructions.
- 2) Conserver ces instructions.
- 3) Lire toutes les mises en garde.
- 4) Suivre toutes les instructions.
- 5) Ne pas utiliser cet appareil près d'une source d'eau.
- 6) Nettoyer qu'avec un chiffon sec.
- 7) Ne pas bloquer les événements d'aération. Installer l'appareil selon les instructions du fabricant.
- 8) Ne pas installer l'appareil près d'un appareil de chauffage tel qu'un radiateur, une cuisinière, un registre de chaleur ou tout dispositif émettant de la chaleur (y compris un amplificateur).
- 9) Pour des raisons de sécurité, ne pas modifier la fiche polarisée ou celle de mise à la terre. Une fiche polarisée est une fiche à deux lames, dont une plus large. Une fiche de mise à la terre est une fiche à deux lames avec une broche de masse. La lame plus large ou la broche de masse procure une protection accrue. Si ce genre de fiche ne peut être inséré dans une prise de courant, communiquer avec un électricien pour remplacer la prise.
- 10) S'assurer que le cordon est placé dans un endroit où il ne risque pas d'être écrasé, piétiné ou coincé. Faire particulièrement attention à ses extrémités de branchement, y compris sa fiche.
- 11) N'utiliser que les accessoires ou périphériques recommandés par le fabricant.
- 12) N'utiliser l'appareil qu'avec un chariot, meuble, trépied, support ou table recommandé par le fabricant ou vendu avec l'appareil. Lors de l'utilisation d'un chariot, le déplacer avec le plus grand soin afin d'éviter tout dommage.
- 13) Débrancher cet appareil lors d'un orage ou en cas de non-utilisation prolongée.
- 14) Confier l'appareil à un technicien qualifié pour toute réparation: cordon d'alimentation ou fiche endommagé, liquide renversé ou objet tombé dans l'appareil, exposition à la pluie ou à une humidité excessive, mauvais fonctionnement ou échappement de l'appareil.



Accessoires



Vérifier les accessoires en les cochant. Lors de la commande de pièces de rechange, utiliser les numéros indiqués entre parenthèses.

Pour la commande d'accessoires, contacter le magasin où l'appareil a été acheté.

- 1 télécommande (EUR7722X40)

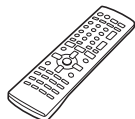

- 2 piles pour la télécommande

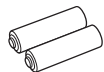

- 1 câble vidéo (RJL1P016B15A)



- 1 feuille d'étiquettes autocollantes pour les câbles d'enceinte

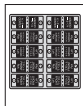

- 1 cordon d'alimentation (K2CB2CB00006)

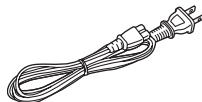

- 1 antenne-cadre AM (N1DAAAA00001)



- 1 antenne FM intérieure (RSA0007-J)



- 1 câble de raccordement (K1HA25HA0001)



- 1 fiche d'antenne (K2RC021B0001)



- 5 câbles d'enceinte
3 câbles de 4 m (13 pi) (REE1247A)



- 2 câbles de 10 m (33 pi) (REE1247C)



Nota

Le cordon d'alimentation fourni ne doit être utilisé qu'avec cet appareil. Ne pas l'utiliser avec un autre appareil.

Installation facile

ÉTAPE 1

Emplacement

L'emplacement des enceintes peut affecter le rendu sonore et les basses fréquences. Prendre note des points suivants:

- Placer les enceintes sur une surface plane et sûre.
- Le fait de placer des enceintes trop proches de murs, planchers ou coins peut causer des graves trop prononcés. Couvrir les murs et les fenêtres avec des rideaux épais.
- Les paires d'enceintes de gauche et droite sont identiques pour les enceintes avant et pour les enceintes ambiophoniques.

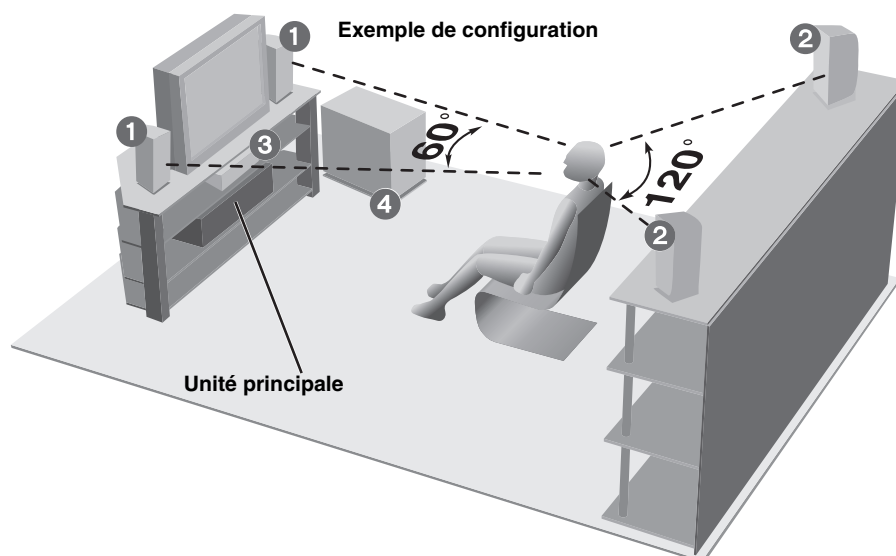
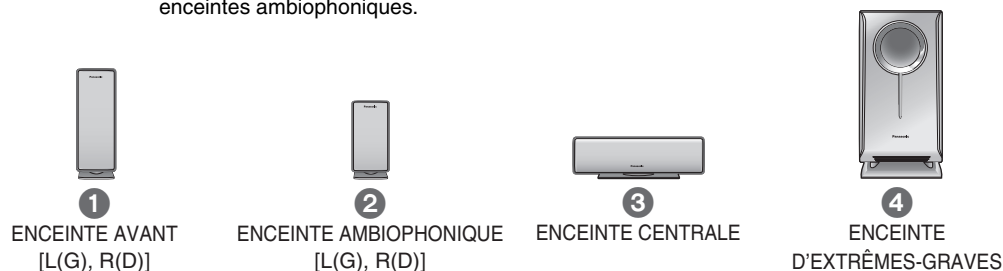

- Les enceintes avant, centre et ambiophoniques devraient être placées à égale distance de la position d'écoute. Les angles montrés ci-dessous ne sont qu'approximatifs.

• N'utiliser que les enceintes fournies.

- L'utilisation d'autres enceintes pourrait non seulement affecter la qualité du son mais pourrait également endommager l'appareil.
- Installer les enceintes à la verticale sur une surface plane pour les empêcher de tomber. Prendre les mesures appropriées pour empêcher les enceintes de tomber si elles ne sont pas installées sur une surface plane.

Unité principale

Nota

Installer les enceintes à au moins 10 mm ($13/32$ po) de la chaîne pour assurer une ventilation adéquate.

Enceinte centrale

- La vibration provoquée par l'enceinte de canal centre peut affecter l'image si elle est placée directement sur le téléviseur. Placer l'enceinte dans une baie ou sur une étagère.
- Afin d'empêcher les enceintes de tomber, ne pas les placer directement sur le téléviseur.

Enceinte d'extrêmes-graves

Placer à la droite ou gauche du téléviseur, sur le plancher ou sur une étagère solide afin d'éviter toute vibration. Laisser un espace d'au moins 10 cm (4 po) à l'arrière de l'enceinte pour l'aération.

Attention

- Tenir les enceintes sur les côtés. Toute pression appliquée sur la grille avant pourrait l'endommager.

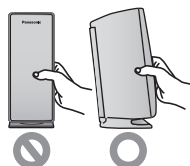

Remarques sur l'utilisation des enceintes

- Il est possible d'endommager les haut-parleurs et de réduire leur autonomie si l'écoute est faite à un niveau sonore élevé pendant des périodes prolongées.
- Pour éviter les dommages, réduire le volume dans les cas suivants:
 - En présence de distortion.
 - Si les haut-parleurs émettent un ronronnement causé par un tourne-disque, des interférences produites par des émissions FM, des signaux continus en provenance d'un oscillateur, disque test ou équipement électronique.
 - Lors du réglage de la qualité sonore.
 - Lors de la mise en ou hors fonction de l'appareil.

En cas de rendu chromatique irrégulier sur le téléviseur

Les enceintes fournies ont été conçues pour être placées à proximité d'un téléviseur, toutefois, il peut arriver que l'image soit affectée sur certains téléviseurs et après avoir fait certains réglages.

Dans un tel cas, couper le contact sur le téléviseur pendant environ 30 minutes.

La fonction de démagnétisation du téléviseur devrait régler le problème. Si le problème devait persister, éloigner les enceintes du téléviseur.

Avis

- Afin d'éviter tout risque d'incendie ou dommage à l'amplificateur et aux enceintes, n'utiliser l'appareil principal et les enceintes que selon les directives de configuration indiquées. Contacter un technicien qualifié en cas de dommages ou si un changement soudain dans la performance de l'appareil est noté.
- Ne pas tenter de fixer ces enceintes au mur par une méthode autre que celles détaillées dans ce manuel.



Autres raccordements des enceintes

■ Montage à un mur

- ❶ Insérer une vis (non incluse) dans le mur.
- ❷ Monter l'enceinte au mur en insérant la tête de la vis ou des vis dans le ou les trous.

- Le mur ou la colonne murale auquel l'enceinte est fixée doit pouvoir supporter un poids de 10 kg (22 lb) par vis. Lors du montage mural des enceintes, confier l'installation à un entrepreneur qualifié. Une installation impropre pourrait endommager le mur ou les enceintes.

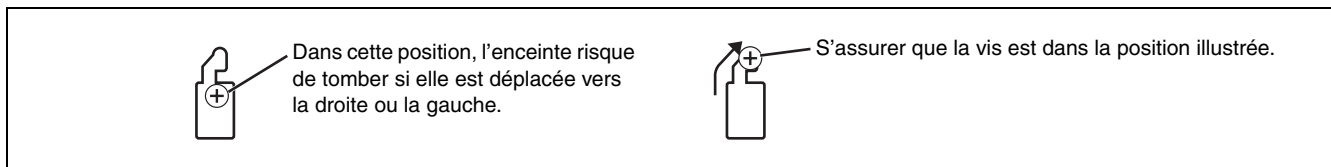
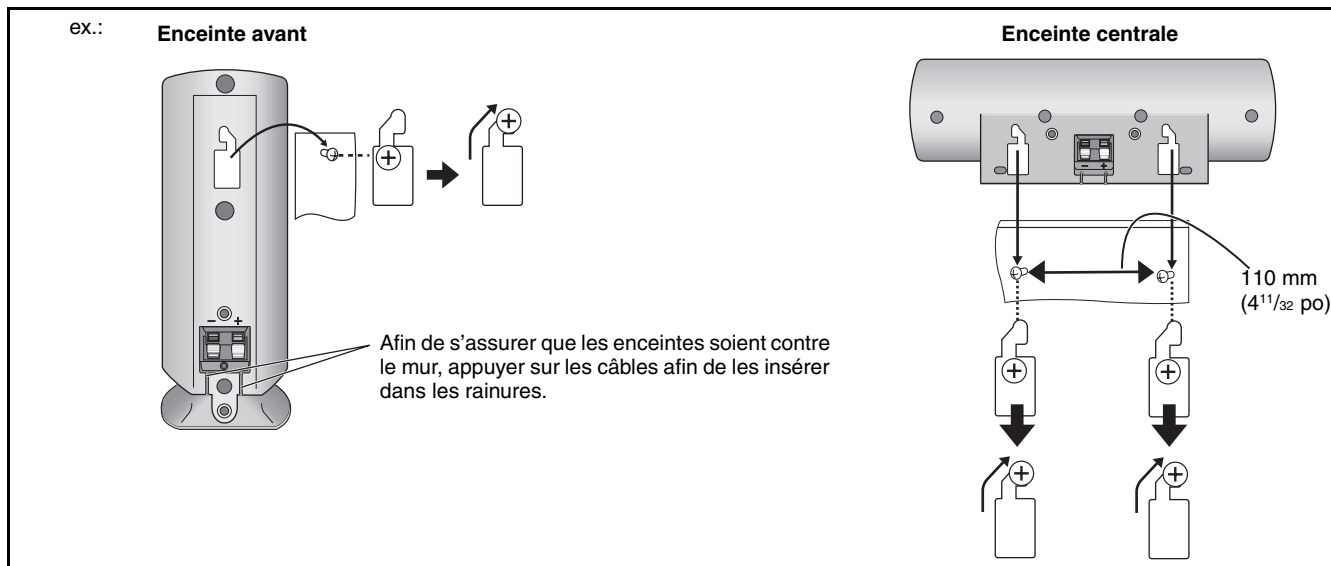
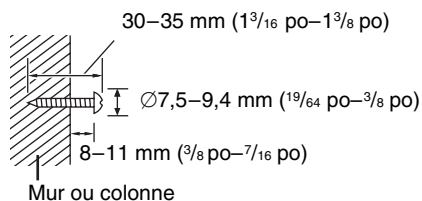

■ Montage sur des supports (non inclus)

S'assurer que les supports ont les propriétés suivantes.

Le diamètre et la longueur des vis, de même que la distance entre les vis, doivent correspondre aux mesures indiquées.

- Les supports doivent pouvoir supporter un poids de plus de 10 kg (22 lb).
- Les supports doivent être stables même si les enceintes sont placées en hauteur.

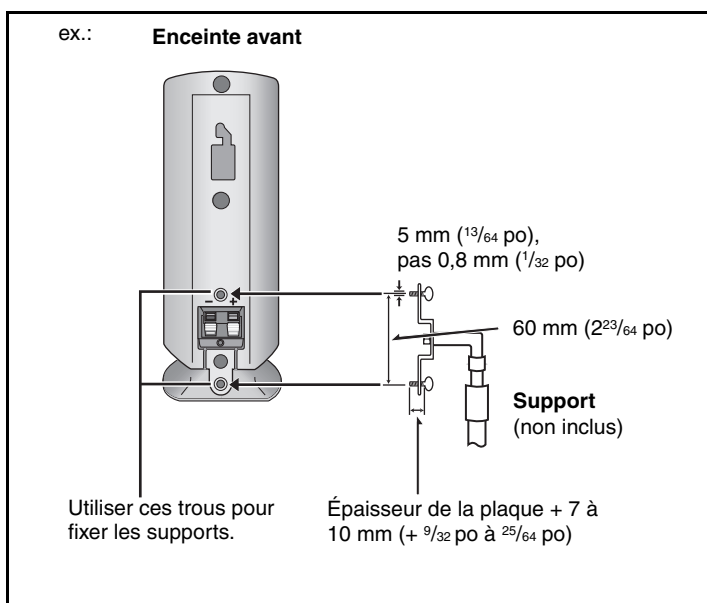

ÉTAPE 2

Raccordement des enceintes avec l'enceinte d'extrêmes-graves

- Utiliser les étiquettes pour câbles d'enceintes afin de faciliter les raccordements.
- Les bornes de l'enceinte d'extrêmes-graves ont une puissance de sortie élevée, il est donc recommandé de faire preuve de prudence lors du raccordement des câbles d'enceinte.

Câbles d'enceintes

- Câbles de 4 m (13 pi): pour les enceintes avant et centrale
- Câbles de 10 m (33 pi): pour les enceintes ambiophoniques



Feuille d'étiquettes autocollantes pour les câbles d'enceinte

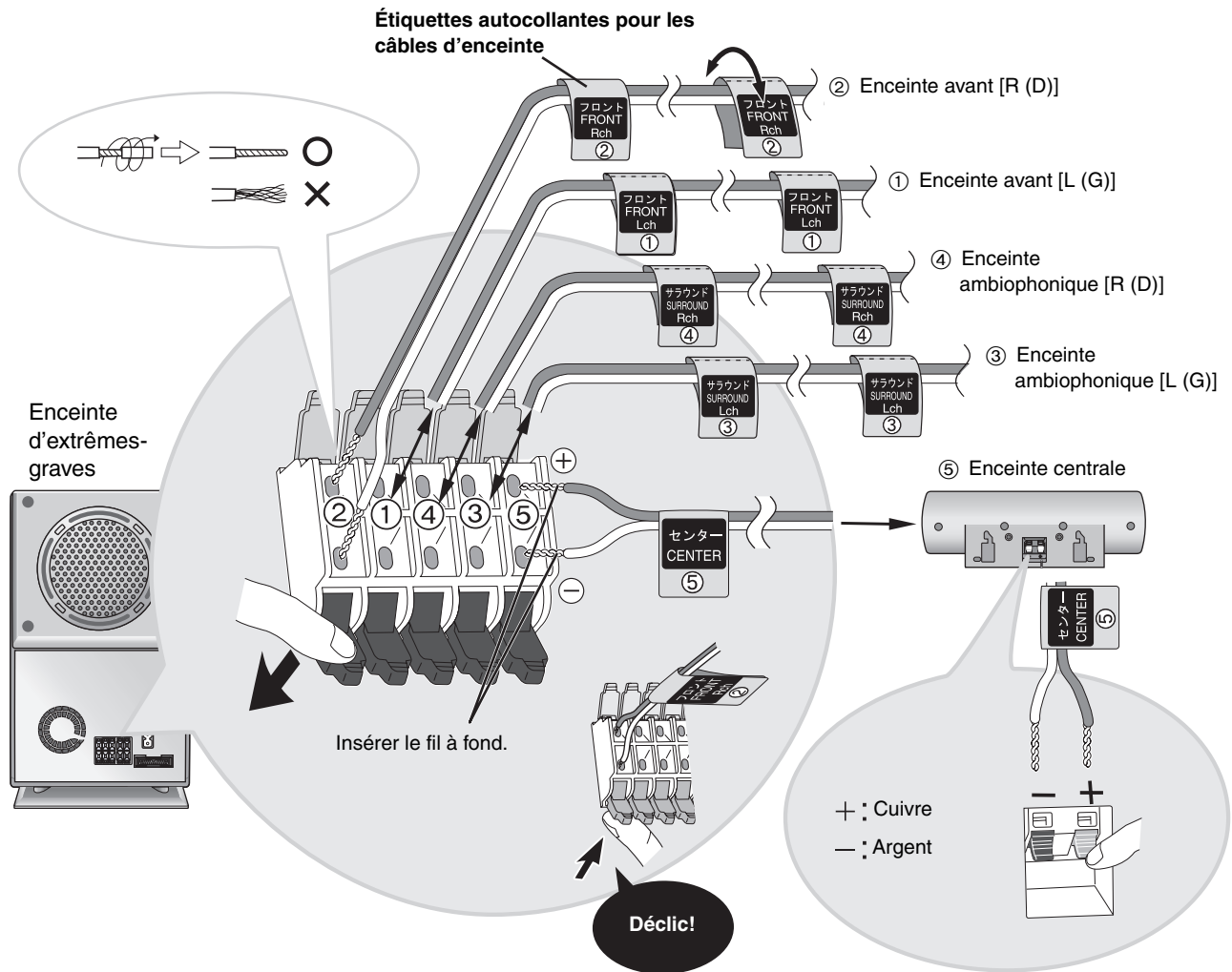

Nota

- Ne jamais court-circuiter des fils de haut-parleur positifs (+) et négatifs (-).
- Prendre soin à ne connecter que les fils positifs (cuivre) aux bornes positives (+) et les fils négatifs (argent) aux bornes négatives (-). Un raccordement inapproprié peut endommager les enceintes.

ÉTAPE 3 Raccordements vidéo

- **Ne faire aucuns des raccordements via un magnétoscope.**
En effet, du fait du système antipiratage, l'image pourrait ne pas être reproduite correctement.
- Couper le contact sur le téléviseur et débrancher son cordon d'alimentation et consulter le manuel d'utilisation du téléviseur.

■ Téléviseur avec prise VIDEO IN

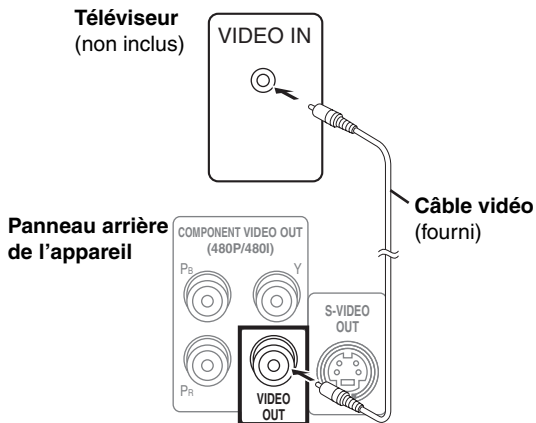

■ Téléviseur avec prise S-VIDEO IN

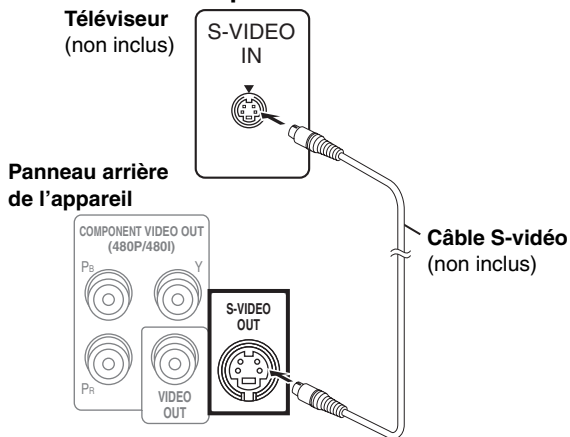

Prise de sortie S-VIDEO OUT

La prise de sortie S-VIDEO OUT assure une image plus brillante que celle offerte par la sortie vidéo (VIDEO OUT). Elle sépare les signaux de la chrominance (C) de ceux de la luminance (Y). (La qualité de l'image varie selon le type de téléviseur utilisé.)

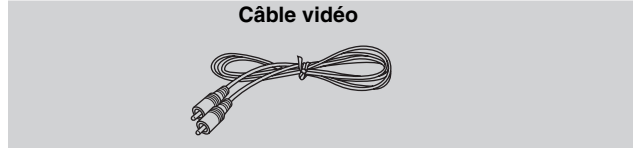

■ Téléviseur avec prises COMPONENT VIDEO IN

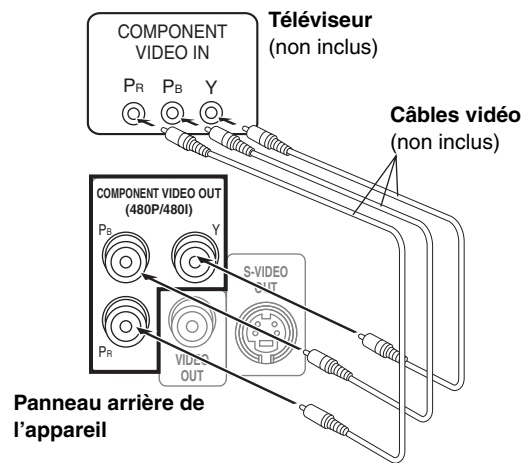

Prises COMPONENT VIDEO OUT

Ces prises peuvent être utilisées pour la sortie entrelacée ou progressive et procurent une plus grande pureté d'image que la prise de sortie S-vidéo (S-VIDEO OUT). La prise de sortie de signal vidéo composant achemine séparément les signaux de différence chromatique (P_B/P_R) et le signal de luminance (Y) de manière à assurer un rendu chromatique d'une grande fidélité.

- La désignation des prises varie selon le téléviseur ou le moniteur (par ex.: Y/P_B/P_R, Y/B-Y/R-Y, Y/C_B/C_R). Faire les raccordements en respectant le code de couleurs.
- Après avoir fait les raccordements, sélectionner "Plus foncé" dans "Commande de niveau du noir" sous l'onglet "Vidéo" (→ page 20).

Visionnement avec un signal vidéo à balayage progressif

- Effectuer les raccordements aux prises d'entrée de vidéo composant d'un téléviseur compatible avec balayage 480P. (L'image ne sera pas affichée correctement si un téléviseur non compatible est raccordé.)
- Tous les téléviseurs de la marque Panasonic qui possèdent des connecteurs d'entrée 480P sont compatibles. Pour les téléviseurs des autres marques, consulter le fabricant.

ÉTAPE 4 Raccordement pour la radio et la chaîne

Câble de raccordement



Antenne-cadre AM



Antenne FM intérieure

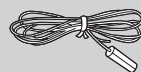

Cordon d'alimentation

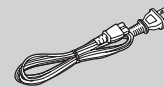

- Brancher le cordon d'alimentation après avoir terminé tous les autres raccordements.
- Raccordement d'antennes en option (→ page 23).

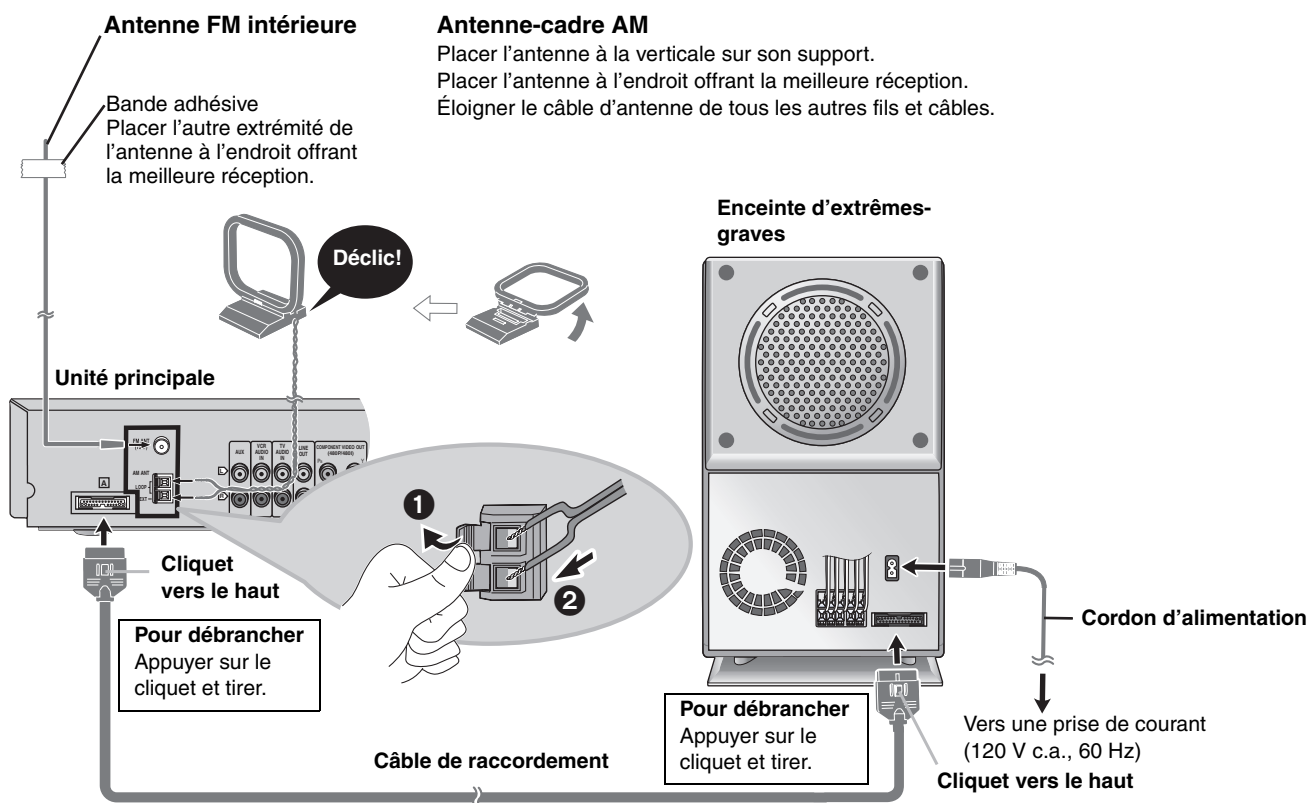

Économie d'énergie

Cet appareil consomme une petite quantité d'énergie même lorsqu'il est hors marche (environ 0,4 W). Pour économiser l'énergie lorsque l'appareil n'est pas utilisé pendant une période prolongée, débrancher le cordon d'alimentation. Il sera par la suite nécessaire de refaire la mémorisation des certains paramètres lorsque l'appareil sera branché à nouveau.

ÉTAPE 5 Télécommande

Télécommande

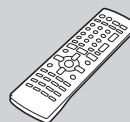

Piles



- 2 S'assurer de respecter la polarité (+, -).

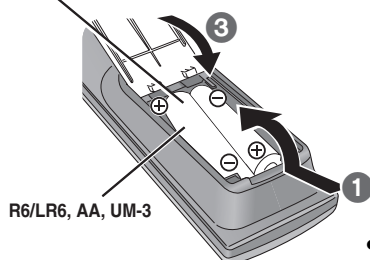

- Ne pas utiliser de piles rechargeables.

Ne pas:

- utiliser ensemble des piles neuves et usées.
 - utiliser ensemble des piles de types différents.
 - exposer les piles à la chaleur ou à la flamme.
 - démonter ou court-circuiter les piles.
 - tenter de recharger des piles alcalines ou au manganèse.
 - utiliser des piles dont la gaine a été enlevée ou est endommagée.
- Un traitement inapproprié des piles peut entraîner une fuite de l'électrolyte susceptible d'endommager les objets avec lesquels elle entrerait en contact et de provoquer un incendie.

Retirer les piles de la télécommande si celle-ci ne doit pas être utilisée pendant une longue période. Ranger les piles dans un endroit sombre et frais.





■ Fonctionnement

Orienter la télécommande directement vers le capteur de signal (→ page 9), en prenant soin d'éviter les obstacles, à une distance maximum de 7 m (23 pi).

ÉTAPE 6 CONFIGURATION RAPIDE

L'écran de configuration rapide permet d'effectuer les réglages suivants.

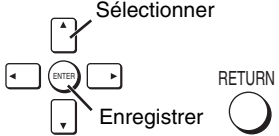
Mettre le téléviseur en marche. Mettre le mode d'entrée vidéo sur le téléviseur selon le type de connexion effectué.

1  Établir le contact.	2  Sélectionner le lecteur "DVD/CD".	3  Affiche le menu de QUICK SETUP.	4  Sélectionner Enregistrer Suivre les instructions affichées et effectuer les paramètres requis.	5  Appuyer pour mettre fin à la CONFIGURATION RAPIDE.	6  Appuyer pour quitter.
--	--	--	---	---	--

Pour modifier ultérieurement les paramètres

Sélectionner "CONFIGURATION RAPIDE" sous l'onglet "Autres" (→ page 21).

Guide de référence des commandes

Voir les pages de référence indiquées entre parenthèses.

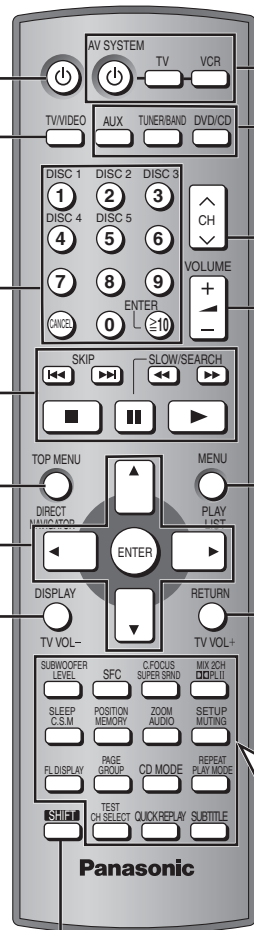

Mettre l'appareil en/hors marche. (29)

Commuter le mode d'entrée vidéo du téléviseur. (29)

(12, 13)

(12)

(13, 16, 17)

(9)

(18, 29)

(13, 29)

Sélectionner la source.
 AUX (29)
 TUNER/BAND (22)
 DVD/CD (9)
 (22, 29)

Régler le volume.

Voyant d'attente/marche
 Lorsque l'appareil est branché sur le secteur, ce voyant s'allume en mode attente et s'éteint quand l'appareil est mis en marche.

Sélecteur d'entrée [INPUT SELECTOR] (22)
 DVD/CD → FM → AM → TV → VCR → AUX → Retour à DVD/CD

Capteur du signal de la télécommande







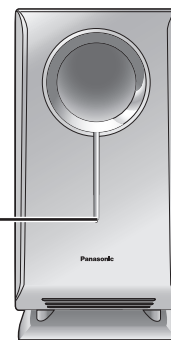

Commutateur attente/marche [ON/OFF, POWER]
 Appuyer sur l'interrupteur pour faire passer l'appareil du mode de marche au mode attente et vice versa. Dans le mode attente, l'appareil consomme une petite quantité d'électricité.

SUBWOOFER LEVEL	SFC	C.FOCUS SUPER SRND	MIX 2CH DPL II
(26)	(24)	(24)	(24, 25)
SLEEP C.S.M	POSITION MEMORY	ZOOM AUDIO	SETUP MUTING
(26, 27)	(14)	(14)	(20, 27)
FL DISPLAY	PAGE GROUP	CD MODE	REPEAT PLAY MODE
(13)	(12, 14)	(13)	(15)
TEST CH SELECT	QUICK REPLAY	SUBTITLE	
(25)	(14)	(14)	

Pour utiliser les fonctions identifiées en orange: Appuyer simultanément sur [SHIFT] et sur la touche correspondante.

Voyant d'alimentation [AC IN]
 Ce voyant s'allume lorsque l'appareil est branché dans une prise de courant.



Disque	Logo	Identification dans le présent manuel	Remarques
DVD-RAM		RAM	Enregistrement avec la version 1.1 du Video Recording Format (norme d'enregistrement vidéo unifiée). <ul style="list-style-type: none"> • Enregistrement sur enregistreur DVD-Vidéo, caméra vidéo DVD, ordinateurs, etc. • Retirer tout disque de type 2 et 4 de sa cartouche avant de l'introduire dans l'appareil. 
		JPEG	Enregistrement effectué selon la norme DCF (Design rule for Camera File system). <ul style="list-style-type: none"> • Enregistrement sur enregistreurs DVD-Vidéo Panasonic. • Pour la lecture de fichiers JPEG, sélectionner "Lecture disque données" dans Menu Autres (→ page 19).
DVD-Audio		DVD-A	—
		DVD-V	Certains disques DVD-Audio peuvent contenir des images DVD-Vidéo. Pour lire un contenu DVD-Vidéo, sélectionner "Lecture DVD vidéo" dans Menu Autres (→ page 19).
DVD-Vidéo		DVD-V	—
DVD-R			Les disques DVD-R Panasonic enregistrés et finalisés* sur un enregistreur DVD-Vidéo ou une caméra vidéo DVD Panasonic sont lus comme DVD-Vidéo sur cet appareil.
CD-Vidéo		VCD	—
SVCD			Conforme à la norme IEC62107.
CD		CD	Cet appareil est compatible avec le codage HDCD, mais ne peut pas prendre en charge la fonction d'extension des crêtes (une fonction qui élargit la plage dynamique des signaux de niveau élevé). Les CD avec codage HDCD offrent un meilleur rendu sonore parce que le codage comporte 20 bits comparativement à 16 bits sur les CD ordinaires. <ul style="list-style-type: none"> • Lors de la lecture d'un CD au format HDCD, l'indication "HDCD" s'éclaire sur l'appareil.
CD-R CD-RW	—	WMA MP3 JPEG CD VCD	<ul style="list-style-type: none"> • Cet appareil peut prendre en charge les disques CD-R/RW (disque audio) enregistrés aux formats identifiés ci-contre. Fermer les sessions ou finaliser* après la fin de l'enregistrement. • Disques HighMAT Fichiers WMA, MP3 et JPEG seulement. Pour une lecture sans recourir à la fonction HighMAT, sélectionner "Lecture disque données" dans Menu Autres (→ page 19).

*La finalisation est un processus qui permet la lecture de ces disques sur un appareil compatible.

• Dans certaines situations, selon le type de disque ou les conditions d'enregistrement, il pourrait ne pas être possible de lire les disques indiqués plus haut.

■ Disques non compatibles

Disques PAL (sauf les DVD-Audio), DVD-ROM, CD-ROM, CDV, CD-G, DVD+R, +RW, DVD-RW, SACD, Disque Vidéo "Divx" et CD Photo, DVD-RAM ne pouvant être retirés de leur cartouche, DVD-RAM de 2,6 Go et de 5,2 Go, et les disques "VCD Chaoji" disponibles sur le marché dont les CVD, DVCD et SVCD non conformes à la norme IEC62107.

■ Format audio des DVD

Cet appareil reconnaît et décode automatiquement les DVD portant ces symboles.



Protection de l'ouïe



Choisir un appareil audio de qualité tel celui que vous venez d'acheter ne représente que le début de votre plaisir musical. En effet, de simples mesures peuvent vous permettre d'optimiser l'agrément que votre appareil peut vous offrir. Le fabricant de cet appareil et le Groupe des produits grand public de l'Association de l'industrie électronique désirent que vous tiriez un plaisir maximum en l'écoutant à un niveau sécuritaire qui, tout en assurant une reproduction claire et puissante sans distorsion, ne puisse affecter votre ouïe.

Il est recommandé d'éviter une écoute prolongée à volume élevé.

Le son peut être trompeur. Avec le temps, votre niveau de confort auditif s'adapte à des volumes plus élevés. Ainsi, un niveau qui semble normal peut en fait être trop élevé et être nuisible à l'oreille.

Protégez-vous en réglant le volume à un niveau sécuritaire avant que votre oreille ne s'adapte à un volume trop élevé.

Pour déterminer un niveau d'écoute sécuritaire:

- Régler le volume au minimum.
- Monter lentement le volume jusqu'au niveau d'écoute confortable avant qu'il n'y ait distorsion.

Après avoir identifié le niveau d'écoute confortable:

- Régler le volume et le laisser à ce niveau.

Les quelques secondes que vous demanderont ce réglage contribueront à prévenir tout dommage éventuel à l'ouïe.

Homologation:

DATE D'ACHAT _____
DÉTAILLANT _____
ADRESSE DU DÉTAILLANT _____
N° DE TÉLÉPHONE _____

Il est recommandé de noter, dans l'espace prévu ci-dessous, le numéro de modèle et le numéro de série inscrits à l'arrière, ou sous le fond de l'appareil, et de conserver ce manuel pour référence ultérieure.

NUMÉRO DE MODÈLE _____ SC-HT720
NUMÉRO DE SÉRIE _____

Fabriqué sous licence de Dolby Laboratories.
"Dolby", "Pro Logic" et le symbole double D sont des marques de commerce de Dolby Laboratories.

"DTS" et "DTS Digital Surround" sont des marques déposées de Digital Theater Systems, Inc.

Cet appareil incorpore une technologie anti-piratage protégée par des brevets déposés auprès des autorités du gouvernement américain et d'autres droits de propriété intellectuelle détenus par Macrovision Corporation et d'autres détenteurs de droits. L'utilisation de cette technologie de protection des droits d'auteur doit être autorisée par la société Macrovision et doit se limiter à des fins de divertissement privé à moins d'une autorisation préalable et explicite de Macrovision Corporation. Toute rétro-ingénierie ou tout démontage est interdit.

Technologie de décodage audio MPEG Layer 3 sous licence de Fraunhofer IIS et Thomson multimedia.

Windows Media et le logotype Windows sont des marques de commerce ou des marques déposées de Microsoft Corporation aux États-Unis et (ou) dans d'autres pays.



WMA est un format de compression développé par Microsoft Corporation. On y retrouve la même qualité sonore qu'avec les MP3 avec des fichiers de taille plus petite que les MP3.



HighMAT™ et le logotype HighMAT sont des marques de commerce ou des marques déposées de Microsoft Corporation aux États-Unis et(ou) dans d'autres pays.

HDCD®, HDCD®, High Definition Compatible Digital® et Pacific Microsonics™ sont soit des marques déposées, soit des marques de commerce de Pacific Microsonics, Inc. aux États-Unis et(ou) dans d'autres pays.

Système HDCD fabriqué sous licence de Pacific Microsonics, Inc. Ce produit est couvert par les brevets suivants: États-Unis: 5,479,168, 5,638,074, 5,640,161, 5,808,574, 5,838,274, 5,854,600, 5,864,311, 5,872,531; Australie: 669114. Autres brevets en instance.

Précautions à prendre avec l'appareil et les disques

■ Pour prévenir tout dommage

Ne pas

- placer plus d'un disque à la fois sur un même plateau ;
- toucher le tiroir ou le carrousel lorsqu'ils sont en mouvement ;
- tourner le carrousel avec la main ;
- fermer le tiroir avec la main.

■ Entretien des disques

DVD-A DVD-V VCD CD

Nettoyer le disque avec un linge humide, puis essuyer.

RAM DVD-R

- Pour nettoyer, n'utiliser que le nettoyeur pour disques DVD-RAM/PD (LF-K200DCA1), vendu séparément.
- Ne jamais utiliser de tissus, nettoyeurs pour CD, etc.

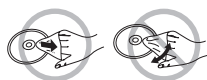

■ Manipulation des disques

- Ne pas apposer d'étiquette ni de collant sur les disques. (Cela peut voiler le disque et le rendre inutilisable.)
- Ne pas écrire sur le côté de l'étiquette avec un crayon à bille ou tout autre instrument d'écriture.
- Ne pas utiliser les nettoyeurs en vaporisateur, le benzène, le diluant pour peinture, les liquides de prévention d'électricité statique ou tout autre solvant.
- Ne pas utiliser les protecteurs ni les couvercles anti-érayures.
- Ne pas utiliser les disques suivants:
 - disques avec ruban adhésif exposé d'étiquettes enlevées (disques loués, etc.).
 - disques gravement voilés ou fendillés.
 - disques de forme irrégulière, en forme de coeur, par exemple.

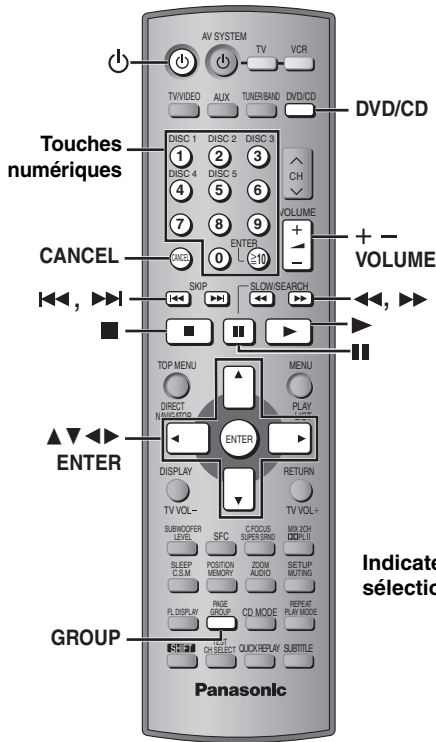

1 Mise en marche.

POWER

2 Sélectionner "DVD/CD".

INPUT SELECTOR

3 Ouvrir le tiroir, puis placer le(s) disque(s) sur le(s) plateau(x).

- Avec les disques à double face, introduire le disque avec l'étiquette de la face à lire vers le haut.
- Pour placer des disques sur les autres plateaux, appuyer sur la touche [DISC SKIP] du lecteur.
- La lecture s'amorce à partir du disque sur le plateau gauche avant.

4 Refermer le tiroir.

Un indicateur s'allume pour indiquer le plateau en position de lecture.

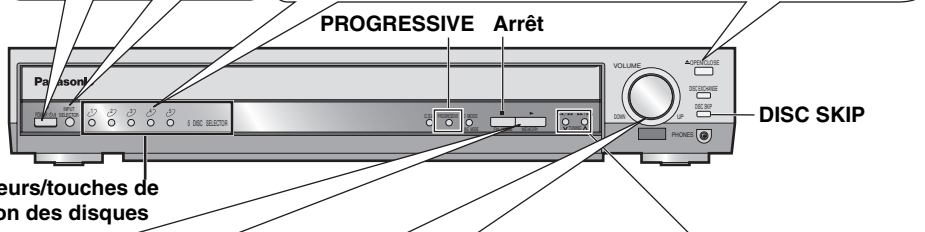

5 Amorcer la lecture.

En fin de lecture:
Si la lecture du disque suivant ne s'amorce pas, sélectionner un disque (→ page 13, Sélection de disques).

6 Régler le volume.

DOWN UP

Appuyer pour effectuer un saut.
Maintenir la pression pour effectuer une recherche.

Vidéo progressive

Appareil principal seulement

PROGRESSIVE

Image par image
(pendant la pause)

- **VCD** En sens avant seulement.

Arrêt

La position est mémorisée lorsque "RESUME" clignote à l'affichage.

- Appuyer sur (lecture) pour poursuivre la lecture.
- **DVD-V** **Aperçu des chapitres précédents** (→ page 14, Mémorisation de position)
- Appuyer sur pour annuler la position.

Sélection d'une rubrique à l'écran

Sélectionner

Enregistrer

Pause

- Appuyer sur (lecture) pour relancer la lecture.

Saisie d'un numéro

RAM DVD-A DVD-V VCD CD

ex.: Pour sélectionner 12:
[≥10] → [1] → [2]

VCD avec pilotage de la lecture

En mode arrêt, appuyer sur les touches numériques.

WMA MP3 JPEG

ex.: Pour sélectionner 123:
[1] → [2] → [3] → [ENTER]

- Appuyer sur [CANCEL] pour annuler le(s) numéro(s) entré(s).

Saut

WMA MP3 JPEG

[▲ ▼]: Saut de groupe pendant la lecture

[◀ ▶]: Saut de contenu pendant la lecture

Recherche
(pendant la lecture)

Ralenti
(pendant la pause)

- Jusqu'à 5 paliers.
- Appuyer sur (lecture) pour amorcer la lecture.
- **VCD** Ralenti, en sens avant seulement.

Lancement de la lecture à partir d'un groupe donné
(en mode arrêt)

DVD-A WMA MP3 JPEG

Un dossier sur des disques au format WMA/MP3 et JPEG est traité comme un "Groupe".

→

Sélectionner

Enregistrer

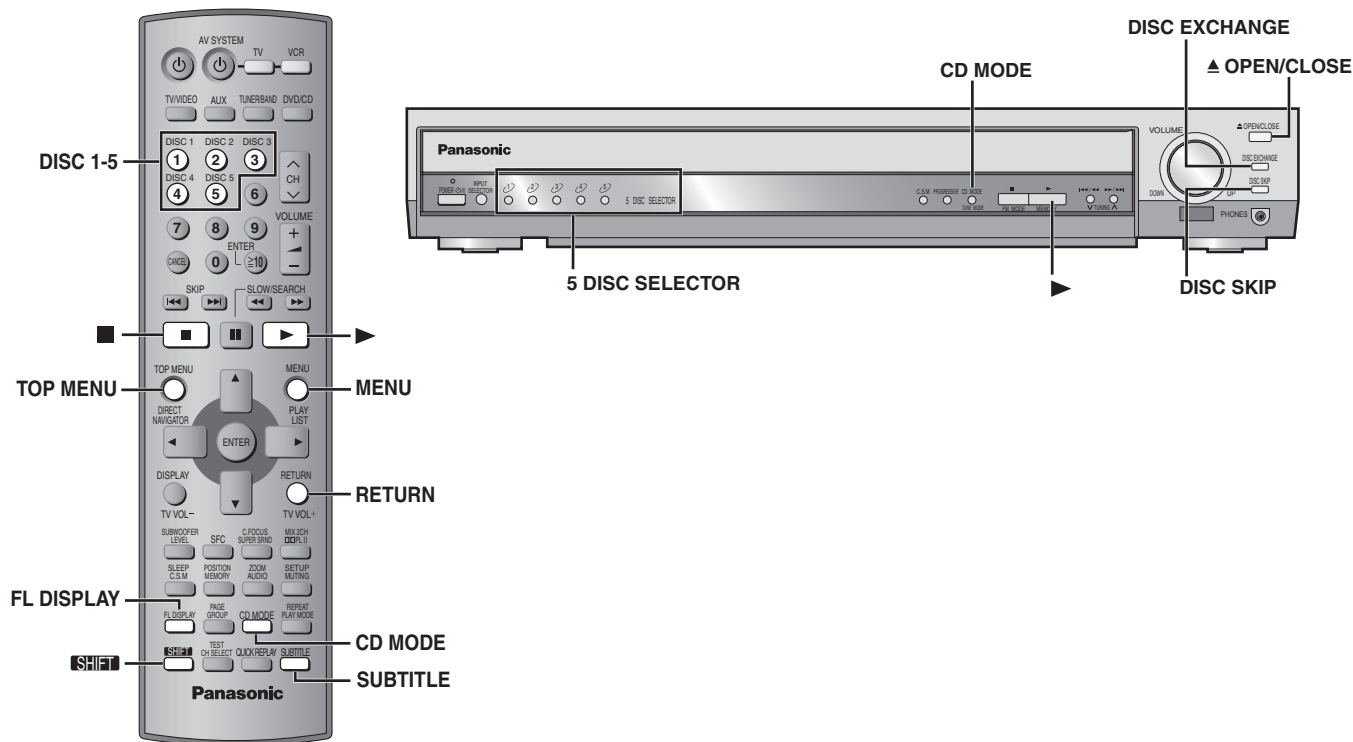

Menu du disque

TOP MENU **DVD-A DVD-V**
Affiche le premier écran menu

MENU **DVD-V**
Affiche le menu du disque

RETURN **VCD**
Affiche le menu du disque

Retour au menu précédent

RETURN

Affichage sur le lecteur

FL DISPLAY **RAM DVD-A DVD-V WMA MP3**
Affichage chronométrique
↔ Affichage du numéro

JPEG
Diaporama en cours:
SLIDE ↔ Affichage du numéro
Aucun diaporama en cours:
PLAY ↔ Affichage du numéro

Écran de renseignements

SUBTITLE **WMA MP3 JPEG CD** (texte CD seulement)
Affichage ou non de l'écran de renseignements.

Sélection de disques

SHIFT +

Il est possible de sélectionner le disque avec les touches de disques (DISC1-5) sur l'appareil principal.

DISC 1 DISC 2 DISC 3
DISC 4 DISC 5

Passage au plateau de disque suivant

Appareil principal seulement

DISC SKIP

• Lorsque le tiroir est fermé Sur chaque pression de la touche, le carrousel tourne dans le sens horaire pour passer au plateau suivant.

Changement des autres disques sans interrompre la lecture en cours

Appareil principal seulement

OPEN/CLOSE

↓

DISC SKIP

• Le carrousel passe au plateau suivant dans le sens horaire, puis sur chaque pression subséquente de la touche se déplace de deux plateaux dans l'autre direction.

Remplacement du disque en position de lecture

Appareil principal seulement

DISC EXCHANGE

• Le tiroir s'ouvre et le disque en position de lecture passe dans la position avant-gauche.
• Appuyer à nouveau sur la touche pour lire le disque après avoir changé le disque en position avant gauche.

Mode CD (Lecture enchaînée de CD) (en mode arrêt)

CD MODE

↓

▶

VCD CD WMA MP3
Cette fonction est très commode pour lire plusieurs CD en séquence. Les fichiers DVD et JPEG sont sautés sans être lus.

• Les menus HighMAT et les commandes de lecture de CD-Vidéo sont désactivés.
• Il n'est pas possible de changer de mode pendant la lecture programmée ou aléatoire.
• Pour faire la lecture d'un DVD, appuyer de nouveau sur [CD MODE] pour annuler le mode CD. (Le mode CD est également désactivé lorsque l'appareil passe dans le mode d'attente.)

Nota
La rotation du disque continue pendant l'affichage du menu. Afin de protéger le système d'entraînement et l'écran du téléviseur, appuyer sur [■] pour immobiliser le disque.

Si un problème de fonctionnement devait survenir, se reporter au guide de dépannage (→ page 32, 33).

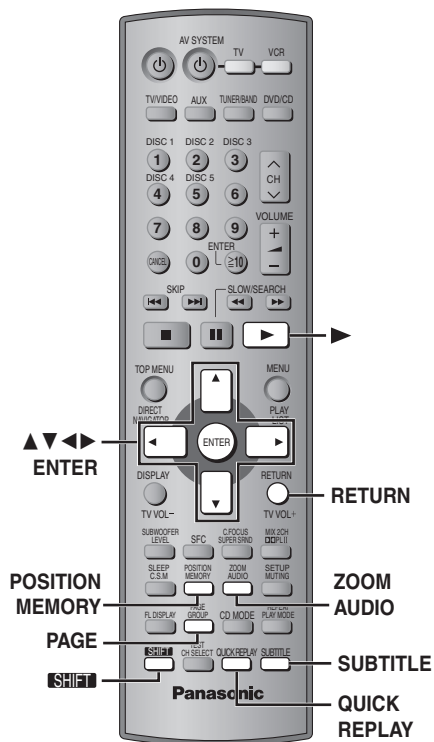

POSITION MEMORY 	Mémorisation de position Mémorise la position pour poursuivre la lecture.
SHIFT + ZOOM AUDIO 	Zoom Agrandit l'image en format boîte aux lettres pour remplir l'écran.
ZOOM AUDIO 	Bande son Modifie la piste sonore.
SUBTITLE 	Sous-titres Modifie la langue des sous-titres.
QUICK REPLAY 	Reprise rapide Répète une scène.
SHIFT + PAGE GROUP 	Saut de page Sélectionne les images fixes.

Voir ci-dessous pour plus de détails.

Mémorisation de position

(Seulement pendant l'affichage du temps de lecture écoulé **JPEG**: Fonctionne avec tous les fichiers JPEG.)

La position demeure en mémoire après la mise hors marche de l'appareil, le changement de la source ou le retrait du disque en position de lecture.

Appuyer sur [POSITION MEMORY].



- Jusqu'à 5 disques.
- Lors de la mémorisation du sixième disque, la première position entrée en mémoire est remplacée.
- Il n'est pas possible de rappeler une position dans le mode CD (→page 13).

Lors de la remise en marche de l'appareil, sélectionner de nouveau "DVD/CD", sinon le disque se place en position de lecture; l'indication "RESUME" s'affiche.

Appuyer sur [▶] (lecture) pour poursuivre la lecture à partir de cet endroit.

Aperçu des chapitres précédents DVD-V

Appuyer sur [▶] (lecture) lorsque le message suivant s'affiche.

Appuyez sur PLAY pour prévisualiser le chapitre.

Les débuts de chaque chapitre, jusqu'au chapitre en cours, sont lus.

- Ne pas appuyer sur [▶] (lecture) s'il n'est pas nécessaire de revoir les chapitres.

Zoom

RAM DVD-V VCD

Appuyer sur [SHIFT]+[ZOOM] à plusieurs reprises pour sélectionner le format d'image préétabli ou "Auto". (Plein écran)



Réglages fins (Zoom manuel)

Appuyer sur [◀▶].

-de ×1,00 à ×1,60 (par incréments de 0,01)

-de ×1,60 à ×2,00 (par incréments de 0,02)

- Maintenir enfoncé [◀▶] pour changer plus vite.

Bande son

DVD-A DVD-V (avec bandes son multiples) **RAM VCD**

Appuyer sur [AUDIO] à plusieurs reprises pour sélectionner la bande son.

RAM VCD

Utiliser cette touche pour sélectionner "L", "R" ou "LR".



DVD-V (Disques Karaké)

Appuyer sur [◀▶] pour sélectionner "Oui" ou "Non" pour les paroles.

Pour de plus amples renseignements, lire la notice d'emploi du disque.

Sous-titres

DVD-V (avec sous-titres multiples) **VCD** (SVCD seulement)

RAM (Activer/désactiver seulement)

Appuyer à plusieurs reprises sur [SUBTITLE] pour sélectionner la langue des sous-titres.



Affichage/suppression des sous-titres

Appuyer sur [◀▶] pour sélectionner "Oui" ou "Non".

Reprise rapide

(Seulement pendant l'affichage du temps de lecture écoulé)

Appuyer sur [QUICK REPLAY] pour revenir en arrière quelques secondes.

Saut de page

DVD-A

Dans le mode lecture ou pause

Appuyer sur [SHIFT] + [PAGE].

Sur chaque pression des touches, une page est sautée.

- Appuyer sur [RETURN] pour revenir à la page 1.

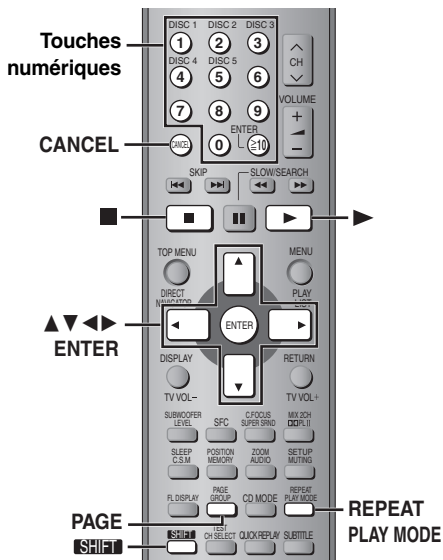

Lecture en reprise

Lecture de tous les groupes, lecture aléatoire et lecture programmée

Sur chaque pression de la touche en mode arrêt:

DVD-A DVD-V WMA MP3 JPEG

Tous les groupes (**DVD-A**) → Programmée → Aléatoire

↑ Désactivée (lecture normale) ↓

VCD CD (Aucun affichage à l'écran)

Programmée → 1-DISC aléatoire → ALL-DISC aléatoire

↑ Désactivée (lecture normale) ↓

Pour quitter le mode de lecture de tous les groupes, aléatoire ou programmé
Appuyer sur [PLAY MODE] à plusieurs reprises en mode arrêt.

- Désactiver la lecture au format HighMAT pour permettre la lecture programmée ou aléatoire. Sélectionner "Lecture disque données" dans Menu Autres (→ page 19).
- **DVD-A** Certains disques comportent des groupes en prime. Si un écran invitant à entrer un mot de passe s'affiche à la suite de la sélection d'un groupe, entrer le mot de passe à l'aide des touches numériques pour faire la lecture du groupe en prime. Se reporter également au livret accompagnant le disque.

Voir ci-dessous pour plus de détails.

Lecture en reprise

(Seulement pendant l'affichage du temps de lecture écoulé
JPEG: Fonctionne avec tous les fichiers JPEG.)

Pendant la lecture

Appuyer sur **[SHIFT]+[REPEAT]** à plusieurs reprises pour sélectionner un élément dont la lecture doit être répétée.



RAM

PG REPEAT → ALL REPEAT (disque au complet) → REPEAT OFF

- Pendant la lecture d'une liste de lecture
SCENE REPEAT → PL REPEAT → REPEAT OFF

DVD-A

TRACK REPEAT → GROUP REPEAT* → REPEAT OFF

DVD-V

CHAPTER REPEAT → TITLE REPEAT* → REPEAT OFF

VCD CD (Aucun affichage à l'écran)

TRACK REPEAT → ALL REPEAT (disque au complet) → REPEAT OFF

WMA MP3 (Aucun affichage à l'écran)

CONTENT REPEAT → GROUP REPEAT* → REPEAT OFF

JPEG (Aucun affichage à l'écran)

GROUP REPEAT* → REPEAT OFF

* Pendant la lecture de tous les groupes (**DVD-A**), programmée ou aléatoire, l'indication "ALL REPEAT" (Reprise-Tout) est affichée.

Lecture de tous les groupes, lecture aléatoire et lecture programmée

Lecture de tous les groupes

DVD-A

Appuyer sur **[▶]** (lecture).

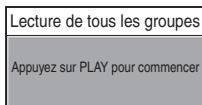

Lecture aléatoire

VCD CD (Aucun affichage à l'écran)

1-DISC: Il est possible de faire la lecture aléatoire de toutes les rubriques du disque se trouvant à la position de lecture.

ALL-DISC: Il est possible de faire la lecture aléatoire de tous les éléments de tous les disques.

DVD-A DVD-V WMA MP3 JPEG

Il est possible de lire dans un ordre aléatoire un ensemble de pièces sélectionnées.

1 **DVD-A DVD-V WMA MP3 JPEG**
Appuyer sur les touches numériques pour sélectionner un titre ou un groupe (**WMA MP3 JPEG**) puis appuyer sur **[ENTER]**.

ex.: **DVD-V**

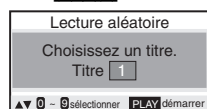

DVD-A

- Pour entrer tous les groupes, appuyer sur **[◀▶]** pour sélectionner "Tous" et appuyer sur **[ENTER]**.
- Pour effacer un groupe, appuyer sur les touches numériques pour sélectionner le groupe à effacer.

2 Appuyer sur **[▶]** (lecture).

- Il est possible de faire la lecture d'un maximum de 999 images/plages dans un ordre aléatoire.

Lecture programmée (jusqu'à 24 rubriques)

VCD CD (Aucun affichage à l'écran)

Il est possible de programmer tous les éléments de tous les disques.

DVD-A DVD-V WMA MP3 JPEG

Il est possible de programmer toutes les rubriques d'un disque se trouvant à la position de lecture.

ex.: **DVD-V**

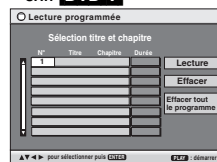

1 **VCD CD**
Appuyer sur **[SHIFT]+([DISC1]-[DISC5])**.

2 Appuyer sur les touches numériques pour sélectionner des rubriques (**WMA MP3 JPEG**) puis appuyer sur **[ENTER]**.

ex.: **CD**



N° du disque N° de plage Ordinal de programmation

Sélection d'un numéro à 2 chiffres

ex.: Pour sélectionner 25: **[≥10] → [2] → [5]**

WMA MP3 JPEG [2] → [5] → [ENTER]

- Recommencer cette étape pour programmer d'autres entrées.

- **VCD CD** Il n'est pas nécessaire de recommencer l'étape 1 pour programmer d'autres plages sur le même disque.

• **DVD-A DVD-V WMA MP3 JPEG**

Pour faire la sélection au moyen des touches de déplacement du curseur

Appuyer sur **[ENTER]** et **[▲▼]** pour sélectionner une rubrique, puis appuyer de nouveau sur **[ENTER]** pour confirmer. Toutes les rubriques du disque sélectionné, titre ou groupe sont automatiquement sélectionnées lorsque "ALL" est sélectionné.

3 Appuyer sur **[▶]** (lecture).

Pour faire un ajout au programme ou le modifier

VCD CD (Pour ajouter seulement): Répéter les étapes 1 et 2.

DVD-A DVD-V WMA MP3 JPEG Appuyer sur **[▲▼]** pour faire la sélection, puis recommencer l'étape 2.

• Appuyer sur **[SHIFT]+[PAGE]** pour sauter par groupe de 8.

Effacer une rubrique

VCD CD Appuyer sur **[CANCEL]**.

DVD-A DVD-V WMA MP3 JPEG

1 Appuyer sur **[▲▼]** pour sélectionner une rubrique.

2 Appuyer sur **[CANCEL]** (ou appuyer sur **[▲▼◀▶]** pour sélectionner "Effacer" et appuyer sur **[ENTER]**).

Effacer tout le programme

VCD CD Appuyer sur **[■]** pour afficher "CLEAR".

DVD-A DVD-V WMA MP3 JPEG Appuyer sur **[▲▼◀▶]** pour sélectionner "Effacer tout le programme" et appuyer sur **[ENTER]**.

Nota

- **DVD-V WMA MP3 JPEG** Les données chronométriques ne sont pas affichées pendant la programmation.
- **VCD CD** Les rubriques que l'appareil ne peut pas trouver peuvent être programmées mais elles sont annulées pendant la lecture. Il est de même pour la programmation d'un DVD-RAM, DVD-Audio, DVD-Vidéo, WMA, MP3 et JPEG.
- La programmation est supprimée lorsque l'appareil est mis dans le mode attente, qu'une autre source est sélectionnée, que la touche **[PLAY MODE]** est pressée pour quitter le mode de programmation ou que le disque est retiré de la position de lecture.
- **VCD CD** Le programme est conservé en mémoire.

Menus de navigation

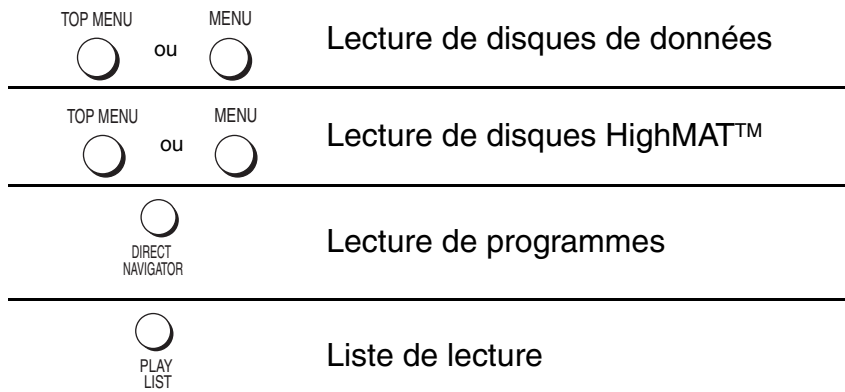
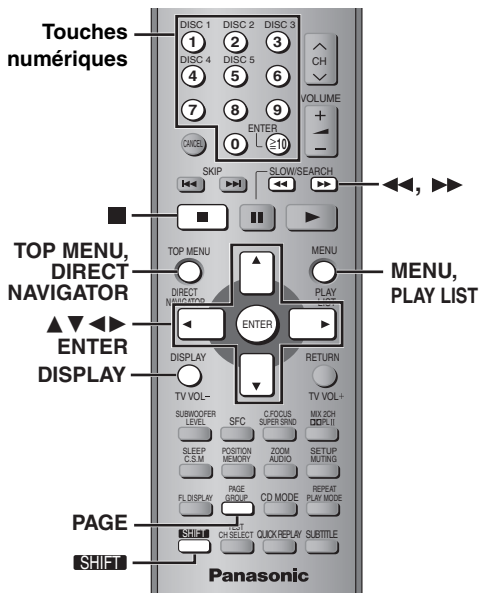

Voir ci-dessous et les pages suivantes pour plus de détails.



Menus de navigation

Lecture de disques de données

WMA MP3 JPEG

Il est possible de lire des fichiers JPEG sur disque DVD-RAM ou des disques HighMAT sans utiliser la fonction HighMAT (→ page 19, "Lecture disque données" dans Menu Autres).

■ Utilisation de menus de lecture (sauf fichiers JPEG sur DVD-RAM)

- 1 Appuyer sur [TOP MENU].
- 2 Appuyer sur [▲ ▼] pour sélectionner "Tous", "Audio" ou "Arrêt sur image", puis appuyer sur [ENTER].

• Pour quitter l'écran
Appuyer sur [TOP MENU].

■ Au moyen des menus de navigation

- 1 Appuyer sur [MENU].
- 2 Appuyer sur [▲ ▼ ◀ ▶] pour sélectionner le groupe et le contenu audio/image, puis appuyer sur [ENTER].

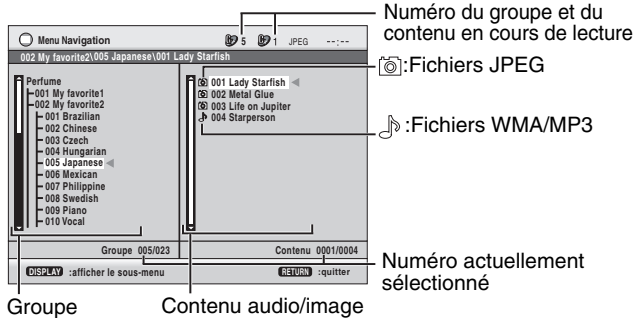

- Pour faire l'écoute de fichiers aux formats WMA/MP3 tout en visionnant des images JPEG à l'écran
Sélectionner d'abord un fichier JPEG, puis sélectionner les pages. (Procéder dans l'ordre inverse ne peut être fonctionnel.)
- Pour quitter l'écran
Appuyer sur [MENU].

Sélection de pages à partir de l'écran de la table des matières [CD] (texte CD seulement)

- 1 Appuyer sur [TOP MENU] ou [MENU].
 - 2 Appuyer sur [▲ ▼] pour passer d'une page à une autre, puis appuyer sur [ENTER].
- Appuyer sur [SHIFT]+[PAGE] pour sauter par groupe de 10.



Utilisation du sous-menu WMA MP3 JPEG

- 1 Pendant l'affichage du menu
Appuyer sur [DISPLAY].
Les éléments qui s'affichent varient selon le logiciel.

Multi	Groupes et contenu
Liste	Contenu seulement
Arbre	Groupes seulement
Miniature	Imagettes JPEG
Groupe suivant	Passage aux groupes suivants WMA MP3
Groupe précédent	Retour aux groupes précédents WMA MP3
Tous	Fichiers WMA/MP3 et JPEG
Audio	Fichiers WMA/MP3 seulement
Arrêt sur image	Fichiers JPEG seulement
Aide	Pour passer des messages guides à l'indicateur chronométrique
Rechercher	Recherche par contenu ou titre de groupe (→ ci-dessous)

- 2 Appuyer sur [▲ ▼] pour sélectionner le sous-menu, puis appuyer sur [ENTER].

■ Recherche par contenu ou titre de groupe

WMA MP3 JPEG

Placer le curseur sur le titre d'un groupe pour faire la recherche par groupe ou sur le titre du contenu pour rechercher le contenu.

- 1 Sélectionner "Rechercher" (→ ci-dessus).



- 2 Appuyer sur [▲ ▼] pour sélectionner un caractère, puis appuyer sur [ENTER].
 - Recommencer pour entrer d'autres caractères.
 - Les lettres minuscules sont incluses dans la recherche.
 - Appuyer sur [◀ ▶] pour passer entre A, E, I, O et U.
 - Appuyer sur [◀] pour supprimer un caractère.
 - Effacer l'astérisque (*) pour la recherche des titres commençant avec ce caractère.
- 3 Appuyer sur [▶] pour sélectionner "Rechercher", puis appuyer sur [ENTER].
L'écran des résultats de la recherche s'affiche.
- 4 Appuyer sur [▲ ▼] pour sélectionner le contenu ou le groupe, puis appuyer sur [ENTER].

Lecture de disques HighMAT™

WMA MP3 JPEG

- 1 En mode arrêt
Appuyer sur [TOP MENU].
- 2 Appuyer sur [▲ ▼ ◀ ▶] pour sélectionner la rubrique et suivre les instructions affichées.

ex.:



Menu: Conduit au menu suivant montrant les listes de lecture ou un autre menu
Liste de lecture: La lecture s'amorce

- Pour modifier l'arrière-plan du menu
Appuyer sur [DISPLAY].
L'arrière-plan est remplacé par celui enregistré sur le disque.
- Pour quitter l'écran
Appuyer sur [■].

■ Sélection à partir des listes

- 1 Pendant la lecture
Appuyer sur [MENU].
- 2 Appuyer sur [◀], puis sur [▲ ▼] pour commuter entre la liste de lecture, le groupe et la table des matières.
- 3 Appuyer sur [▶], puis sur [▲ ▼] pour sélectionner une rubrique. Appuyer sur [ENTER].
• Appuyer sur [SHIFT]+[PAGE] pour sauter par groupe de 10.

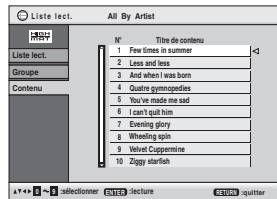

- Pour quitter l'écran
Appuyer sur [MENU].

Lecture de programmes

RAM

- 1 Appuyer sur [DIRECT NAVIGATOR].

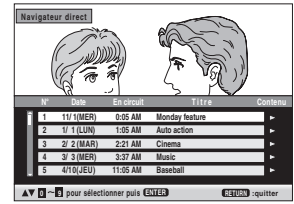

- Les titres ne s'affichent que s'ils ont été créés au préalable.
- Il n'est pas possible de modifier les titres des programmes et des disques.

- 2 Appuyer sur [▲ ▼] ou sur les touches numériques pour sélectionner le programme.

- Appuyer sur [SHIFT]+[PAGE] pour sauter par groupe de 5.
- Sélection d'un numéro à 2 chiffres
ex.: 23: [≥10] → [2] → [3]
- Appuyer sur [▶] pour afficher le contenu du disque et du programme.

- 3 Appuyer sur [ENTER].

- Pour quitter l'écran
Appuyer sur [DIRECT NAVIGATOR].

Liste de lecture

RAM

(Seulement lorsque le disque comporte une liste de lecture)

- 1 Appuyer sur [PLAY LIST].
- 2 Appuyer sur [▲ ▼] ou utiliser les touches numériques pour sélectionner la liste de lecture.



- Appuyer sur [SHIFT]+[PAGE] pour sauter par groupe de 10.
- Sélection d'un numéro à 2 chiffres
ex.: 23: [≥10] → [2] → [3]

- 3 Appuyer sur [ENTER].

- Pour quitter l'écran
Appuyer sur [PLAY LIST].

Conseils pour créer des disques WMA/MP3 et JPEG (pour CD-R, CD-RW)

- Les disques doivent satisfaire aux normes ISO9660 de niveau 1 ou 2 (sauf dans le cas des formats étendus).
- Le lecteur est compatible avec les enregistrements multisession; par contre, s'il y a plusieurs sessions, l'amorce de la lecture pourrait prendre plus de temps. Pour prévenir un tel problème, réduire le nombre de sessions à un strict minimum.

Appellation des dossiers et des fichiers

Au moment de l'enregistrement, attribuer un préfixe ordinal (à trois chiffres) au nom des dossiers et des fichiers en fonction de l'ordre dans lequel leur lecture doit se faire (peut ne pas fonctionner).

Les fichiers doivent comporter l'extension:

“.WMA” ou “.wma”

“.MP3” ou “.mp3”

“.JPG”, “.jpg”, “.JPEG” ou “.jpeg”

ex.: MP3

racine

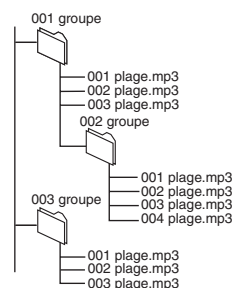

WMA

- Il n'est pas possible de lire des fichiers WMA protégés contre le piratage.

MP3

- Le lecteur n'est pas compatible avec les marqueurs ID3.
- Taux d'échantillonnage compatibles: 8, 11,02, 12, 16, 22,05, 24, 32, 44,1 et 48 kHz

JPEG

- Pour visionner des fichiers JPEG:
 - Enregistrer ces fichiers sur un appareil photo numérique conforme aux normes DCF (Design rule for Camera File system) version 1.0. Certains appareils photo numériques sont munis de fonctions qui ne sont pas conformes aux normes DCF version standard 1.0 telles que la rotation automatique des images, ce qui pourrait rendre les images illisibles.
 - Ne modifier les fichiers d'aucune façon ni en changer le nom.
- Cet appareil ne peut prendre en charge les images animées, les enregistrements vidéo au format MOTION JPEG ou autre format semblable, ni les photos autres que celles au format JPEG (ex.: TIFF) ou lire le signal sonore qui leur est associé.

Utilisation des menus à l'écran

(Se reporter à la page 9 pour l'emplacement des touches de la télécommande.)

1



Appuyer une fois.
(Lorsque la touche est pressée deux fois, l'indicateur de temps de lecture écoulé s'affiche → ci-dessous.)
Les éléments qui s'affichent varient selon le logiciel.

2

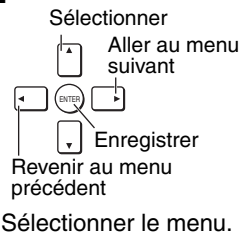

3

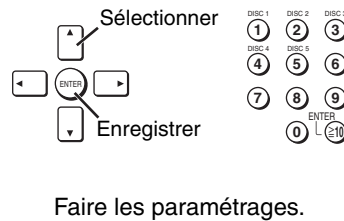

4

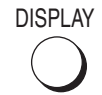

Appuyer pour quitter.

Menus principaux

Programme Groupe Titre Chapitre Piste Liste lect. Contenu	Pour amorcer la lecture à partir d'un élément donné	Arrêt sur image	Pour passer à une autre image fixe
Durée	<p>Pour sauter des passages par incréments chronométriques (Saut dans le temps)</p> <ol style="list-style-type: none"> Appuyer sur [ENTER] à deux reprises pour afficher l'indicateur de Saut dans le temps. Appuyer sur [▲ ▼] pour entrer les données chronométriques, puis appuyer sur [ENTER]. <ul style="list-style-type: none"> Maintenir la touche [▲ ▼] enfoncée pour aller plus rapidement. <p>Pour amorcer la lecture à partir d'un repère chronométrique donné (Chercher horloge)</p> <p>Pour modifier l'affichage de la durée écoulée/restante</p>	Miniature	Pour afficher des images
Audio	(→ page 14)	Sous-titres	(→ page 14)
	<p>[WMA] [MP3]</p> <p>Pour afficher le débit binaire ou la fréquence d'échantillonnage actuel</p>	Repère (VR)	<p>RAM</p> <p>Pour repérer un marqueur inscrit sur un enregistrement fait sur un enregistreur DVD-Vidéo</p> <p>Pour rappeler un marqueur: [▲ ▼] → [ENTER]</p>
		Angle	(avec angles multiples) Pour sélectionner l'angle
		Rotation	Pour tourner les images
		Diaporama	Pour activer/désactiver le diaporama Pour modifier l'intervalle entre les images (0 à 30 s)

■ Indicateur de temps de lecture écoulé

(Sauf [JPEG])

État - lecture, pause ou ralenti/recherche

Position de lecture



Rubrique en cours de lecture

Appuyer sur [▲ ▼] pour sélectionner le temps de lecture écoulé ou la durée restante.

Autres réglages

Vitesse de lecture	<p>DVD-A (Images animées) RAM DVD-V</p> <p>Pour modifier la vitesse de lecture</p> <ul style="list-style-type: none"> de ×0,6 à ×1,4 (par incréments de 0,1) Après avoir modifié la vitesse <ul style="list-style-type: none"> Le signal de sortie est stéréophonique. La fréquence d'échantillonnage passe de 96 kHz à 48 kHz. 	Repère	<p>(Sauf RAM)</p> <p>Marquage de jusqu'à 5 positions aux fins de relecture</p> <p>Appuyer sur [ENTER] (Il est maintenant possible d'inscrire des marqueurs.)</p> <p>Pour inscrire un marqueur: [ENTER] (à l'emplacement désiré)</p> <p>Pour marquer une autre position: [◀ ▶] → [ENTER]</p> <p>Pour rappeler un marqueur: [◀ ▶] → [ENTER]</p> <p>Pour effacer un marqueur: [◀ ▶] → [CANCEL]</p> <ul style="list-style-type: none"> Cette fonction ne peut être utilisée pendant la lecture programmée ou aléatoire.
■ Menu Lecture			
	(Seulement pendant l'affichage du temps de lecture écoulé.)		
	[JPEG]: Fonctionne avec tous les fichiers JPEG.)		
Répétition	(→ page 15)		
Répétition A-B	<p>Sauf [JPEG] RAM (images fixes)</p> <p>Reprise de sections entre deux points spécifiques</p> <p>Appuyer sur [ENTER] aux points de départ et d'arrêt. Appuyer de nouveau sur [ENTER] pour annuler.</p>		

■ Menu Image

Mode image	Normal Cinéma1: Adoucit l'image et accentue la netteté des scènes sombres. Cinéma2: Accentue l'image et rehausse la netteté des scènes sombres. Animation Dynamique Utilisateur (Appuyer sur [ENTER] pour sélectionner "Réglage de l'image") (→ ci-dessous)
	Réglage de l'image Contraste Luminosité Netteté Couleur Gamma: Ajuste la luminosité des zones sombres. Amplificateur BF Adoucit l'arrière-plan pour donner l'impression d'une plus grande profondeur. ● Ne fonctionne pas lors du réglage Cinéma1 ou Cinéma2 (→ ci-dessus).
Mode sortie vidéo	● 480i (Entrelacé) ↔ 480P (Progressif)
Mode de transfert	Lorsque "480P" a été sélectionné (→ ci-dessus), sélectionner la méthode de conversion de manière que le signal de sortie à balayage progressif convienne au type de matériel. Auto1 (normal): Pour le visionnement de films Auto2: Pour le visionnement de films (identique à Auto1, mais en mesure de convertir un signal vidéo à balayage progressif dont la cadence est de 30 images à la seconde) Vidéo: Pour images animées

■ Menu Audio

Dolby Pro Logic II	(→ page 24)
Optimisation dialogues	Augmente l'intelligibilité des dialogues des films DVD-V (Avec enregistrements Dolby Digital, DTS, MPEG sur 3 canaux ou plus avec dialogues sur le canal centre) Oui ↔ Non
Multi remastériser	RAM DVD-V (Disques enregistrés à 48 kHz seulement) DVD-A (Disques enregistrés à une fréquence d'échantillonnage de 44,1 kHz ou 48 kHz seulement) VCD CD ● Lors de la production d'un signal de sortie sur 2 canaux de ces disques, cette fonction assure un rendu sonore plus réaliste en ajoutant des signaux haute fréquence non enregistrés sur le disque, par exemple, lors de la lecture à 96 kHz d'un DVD-Vidéo enregistré à 48 kHz. (Fréquence d'échantillonnage → page 34) ● Lors de la production d'un signal de sortie multicanal, cette fonction restaure les fréquences perdues lors de l'enregistrement pour un rendu sonore plus près de l'original.
	WMA MP3 (Enregistrement sous une fréquence d'échantillonnage autre que 8 kHz, 16 kHz ou 32 kHz.) Cette fonction restaure les fréquences perdues lors de l'enregistrement pour un rendu sonore plus près de l'original. 1 → 2 → 3 → Non (désactivé)
	DVD-A DVD-V CD (LPCM/PPCM) 1 Rythme rapide (ex.: musique pop et rock) 2 Divers rythmes (ex.: jazz) 3 Rythme lent (ex.: musique classique) Autres disques 1 Effet faible 2 Effet moyen 3 Effet élevé

■ Menu Affichage

Info	Oui ↔ Non (JPEG) : Non, Date, Détails
Position sous-titres	0 à -60 (par pas de 2 unités)
Luminosité sous-titres	Auto, 0 à -7
Aspect 4/3	Pour sélectionner comment afficher des images au format 4:3 sur un écran 16:9 Normal: Allonge l'image horizontalement. Auto: Étire certaines images 4:3 au format boîte aux lettres de manière qu'elles remplissent mieux l'écran. Les autres images apparaissent dans leur intégralité, centrées sur l'écran. Zoom arrière: L'image est rétrécie, centrée sur l'écran. Zoom avant: L'image est agrandie de manière à remplir l'écran. Si le téléviseur est doté de telles fonctions, les utiliser pour obtenir des résultats de qualité optimale.
Plein écran	Pour sélectionner le format d'écran approprié à l'écran du téléviseur utilisé
Zoom manuel	Pour effectuer manuellement un zoom avant/arrière
Affichage débit binaire	RAM DVD-V VCD DVD-A (Images animées) Oui ↔ Non
Transparence menu écran	Oui ↔ Non
Luminosité menu écran	-3 à +3

■ Menu Autres

Lecture DVD vidéo ou Lecture DVD audio	Dans le mode arrêt ● Sélectionner "Lecture DVD vidéo" pour lire le contenu au format DVD-Vidéo sur un disque DVD-Audio.
Lecture DVD-VR Lecture HighMAT ou Lecture disque données	Dans le mode arrêt ● Sélectionner "Lecture disque données" pour lire des fichiers JPEG sur DVD-RAM ou pour lire un disque HighMAT sans recourir à la fonction HighMAT.

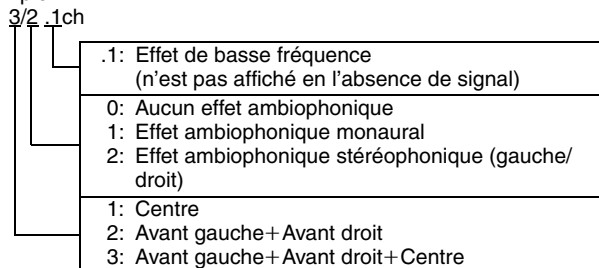

Type de signal/données

LPCM/PPCM/□□ Digital/DTS/MPEG: Type de signal
 kHz (Fréquence d'échantillonnage)/bit/ch (Nombre de canaux)
 Exemple:

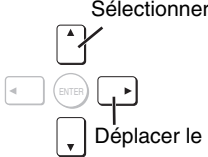
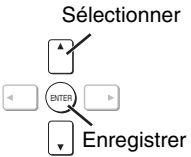
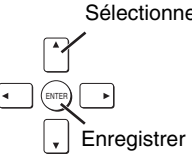

Modification des réglages sur l'appareil

(Se reporter à la page 9 pour l'emplacement des touches de la télécommande.)

1	2	3	4	5
	 <p>Sélectionner Déplacer le curseur vers la droite</p>	 <p>Sélectionner Enregistrer</p>	 <p>Sélectionner Enregistrer</p> 	
Affiche le menu de configuration.	Sélectionner l'onglet.	Sélectionner la rubrique.	Faire les paramétrages.	Appuyer pour quitter.

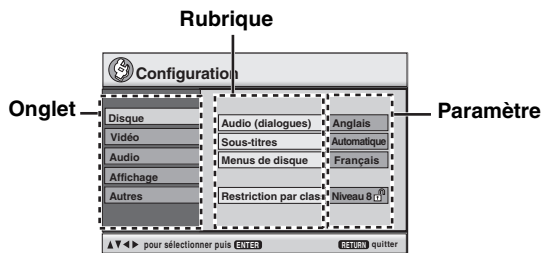

- Les paramétrages demeurent inchangés même après que l'appareil ait été mis en mode d'attente.
- Les rubriques soulignées sont celles par défaut.

Le menu de configuration rapide permet de faire des réglages en succession des rubriques dans la zone ombrée.

■ Onglet "Disque"



Audio (dialogues) Choisir la langue des dialogues.	<ul style="list-style-type: none"> • <u>Anglais</u> • Français • Espagnol • Version originale*¹ • Autre*[*]*[*]*[*]*²
Sous-titres Choisir la langue des sous-titres.	<ul style="list-style-type: none"> • <u>Automatique</u>*³ • Anglais • Français • Espagnol • Autre*[*]*[*]*[*]*²
Menus du disque Choisir la langue des menus.	<ul style="list-style-type: none"> • <u>Anglais</u> • Français • Espagnol • Autre*[*]*[*]*[*]*² • Le changement de la langue d'affichage dans le menu de configuration rapide modifie également ce paramètre.
Restriction par classe Choisir la classe de restriction de lecture des DVD-Vidéo. • Suivre les instructions à l'écran.	<p>Classe de restriction (Lorsque le niveau 8 est sélectionné)</p> <ul style="list-style-type: none"> • <u>8 Autoriser tous les disques</u> • 1 à 7 • 0 Interdire tous les disques: Pour empêcher la lecture de disques sans niveau de restriction. <p>Modification (Lorsqu'un niveau 0 à 7 est sélectionné)</p> <ul style="list-style-type: none"> • Déverrouiller le lecteur • Changer le code • Sélection du niveau de restriction • Déverrouillage temporaire

*¹ La langue considérée comme la langue originale du disque est sélectionnée.

*² Entrer le code correspondant à la langue désirée comme indiqué au tableau à la page 34.

*³ Si la langue sélectionnée pour "Audio (dialogues)" n'est pas disponible, les sous-titres s'affichent dans cette langue (s'ils sont disponibles en cette langue sur le disque).

■ Onglet "Vidéo"

Format TV Sélectionner le format en fonction du téléviseur utilisé et des préférences personnelles.	<ul style="list-style-type: none"> • <u>4:3 Pan&Scan</u> (Panoramique et balayage): Téléviseur ordinaire de format 4:3 Les côtés de l'image sont tronqués afin de remplir l'écran (sauf si prohibé par le disque).  • <u>4:3 Letterbox</u> (Boîte aux lettres): Téléviseur ordinaire de format 4:3 Les images au format grand écran s'affichent en format boîte aux lettres.  • <u>16:9</u>: Téléviseur format grand écran (16:9)
Télévision Sélectionner le paramètre en fonction du type de téléviseur utilisé.	<ul style="list-style-type: none"> • <u>Téléviseur</u> (Téléviseur à vision directe) • Projecteur à tube cathodique • Téléviseur/projecteur LCD • Rétroprojecteur • Téléviseur à écran plasma
Différé Lorsque l'appareil est raccordé à un écran à plasma, utiliser ce réglage si la bande son n'est pas synchronisée avec l'image.	<ul style="list-style-type: none"> • <u>0ms</u> • 20ms • 40ms • 60ms • 80ms • 100ms
Mode d'arrêt sur image Sélectionner le type d'image qui sera affiché lors d'une pause en cours de lecture.	<ul style="list-style-type: none"> • <u>Automatique</u> • Trame: Un arrêt sur champ donne une image moins floue mais la qualité est inférieure. • Image: Un arrêt sur image donne une image floue bien que sa qualité soit grande.
Commande de niveau du noir Modifier le niveau du noir de l'image si le téléviseur a été connecté aux prises COMPONENT VIDEO OUT.	<ul style="list-style-type: none"> • <u>Plus clair</u>: Avec connexion aux prises VIDEO OUT ou S VIDEO OUT • Plus foncé: Avec connexion aux prises COMPONENT VIDEO OUT (Y/P_B/P_R)

■ Onglet "Audio"

Compression dynamique	<ul style="list-style-type: none"> • Non • Oui: Règle la clarté sonore même lorsque le volume est bas en comprimant les taux le plus bas et le plus haut du niveau sonore. Utile pour une écoute nocturne. (Avec Dolby Digital seulement)
Recherche avec son	<ul style="list-style-type: none"> • Oui • Non
Haut-parleurs (→ ci-dessous) Sélectionner le temps de retard de l'enceinte centrale et des enceintes ambiophoniques.	<ul style="list-style-type: none"> • Centre: 0.0/1.0/2.0/3.0/4.0/5.0 ms • Ambiophonique (G/D): 0.0/5.0/10.0/15.0 ms

■ Onglet "Affichage"

Langues des menus	<ul style="list-style-type: none"> • English • Français • Español
Affichage à l'écran	<ul style="list-style-type: none"> • Oui • Non

■ Onglet "Autres"

Variateur luminosité	<ul style="list-style-type: none"> • Clair • Atténué • Auto: La luminosité est atténuée lors de la lecture mais est accentuée lors de l'exécution de certaines fonctions.
HighMAT	<ul style="list-style-type: none"> • Activer • Désactiver: (La fonction HighMAT n'est pas disponible.)
CONFIGURATION RAPIDE	<ul style="list-style-type: none"> • Oui • Non
Réinitialisation du réglage Rétablit tous les paramètres par défaut des menus de configuration.	<ul style="list-style-type: none"> • Oui L'écran d'entrée du mot de passe s'affiche si "Restriction par classe" (→ page 20) est établie. Entrer le même mot de passe. Lorsque l'indication "INIT" n'est plus affichée, couper puis rétablir le contact sur l'appareil. • Non

Modification du temps de retard (Haut-parleurs)

(Avec des signaux audio multicanal)

(Enceintes de canal centre et ambiophoniques seulement)
Pour un rendu optimal sur 5.1 canaux, toutes les enceintes, à l'exception de celle d'extrêmes-graves, devraient être à une distance égale de la position d'écoute. Si les enceintes ambiophoniques et de canal centre doivent être situées plus près de la position d'écoute, il serait nécessaire de modifier le temps de retard.

Temps de retard- Enceinte de canal centre

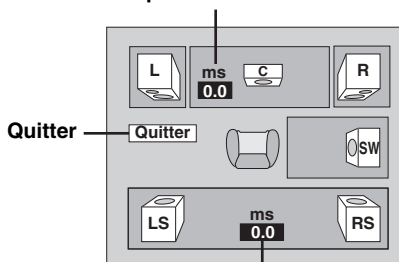

Temps de retard- Enceinte ambiophonique

- 1 Appuyer sur [▲ ▼] pour sélectionner la case du temps de retard, puis appuyer sur [ENTER].
- 2 Appuyer sur [▲ ▼] pour ajuster le temps de retard, puis appuyer sur [ENTER].

Si la distance (a) ou (b) est inférieure à (c), trouver cette différence dans le tableau correspondant et effectuer le réglage recommandé.

□: Emplacement recommandé

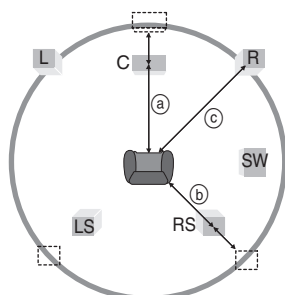

Ⓐ Enceinte de canal centre

Différence	Réglage
Environ 34 cm (1 1/10 pi)	1.0 ms
Environ 68 cm (2 1/5 pi)	2.0 ms
Environ 102 cm (3 3/10 pi)	3.0 ms
Environ 136 cm (4 2/5 pi)	4.0 ms
Environ 170 cm (5 1/2 pi)	5.0 ms

Ⓑ Enceintes ambiophoniques

Différence	Réglage
Environ 170 cm (5 1/2 pi)	5.0 ms
Environ 340 cm (11 pi)	10.0 ms
Environ 510 cm (16 1/2 pi)	15.0 ms

Pour terminer le réglage des enceintes

Appuyer sur [◀] pour sélectionner "Quitter", puis appuyer sur [ENTER].

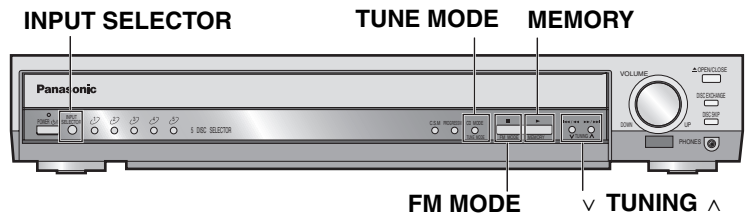
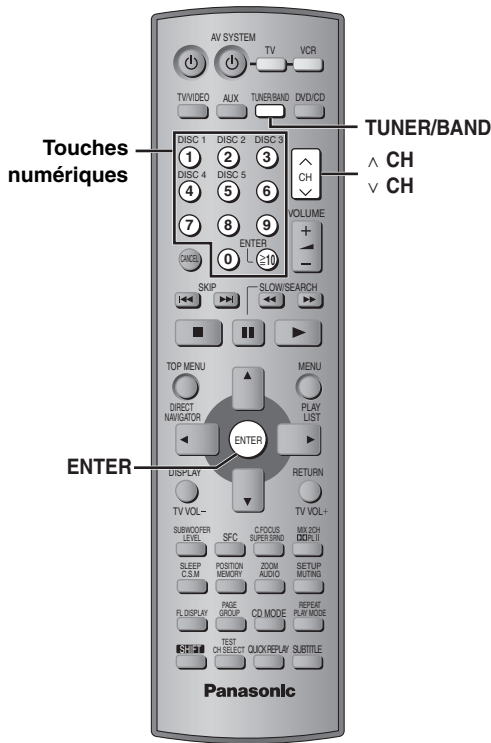

Présélection automatique

Il est possible de présélectionner un total de 15 stations dans chacune des bandes (AM et FM).

Appareil principal seulement

- 1 Appuyer sur [INPUT SELECTOR] pour sélectionner "FM" ou "AM".**
- 2 Appuyer sur [TUNE MODE] pour sélectionner "MANUAL".**
Sur chaque pression de la touche: MANUAL ↔ PRESET
- 3 Appuyer sur [∇ TUNING] ou [TUNING ▲] pour syntoniser la fréquence la plus basse (FM: 87.9 ou 87.5, AM: 520).**
- 4 Maintenir une pression sur [MEMORY].**

Maintenir la touche enfoncée jusqu'à ce que "FM AUTO" ou "AM AUTO" s'affiche.

Toutes les stations pouvant être reçues par le bloc d'accord sont sauvegardées dans les adresses mémoire en ordre croissant.

- L'indication "SET OK" s'affiche après la mémorisation des stations. La dernière station programmée est alors syntonisée.

Sélection des adresses mémoire

- 1 Appuyer sur [TUNER/BAND] pour sélectionner "FM" ou "AM".**
- 2 Appuyer sur les touches numériques pour sélectionner l'adresse mémoire.**
Il est également possible d'utiliser les touches [∇ CH] ou [▲ CH].
Sélection d'un numéro à 2 chiffres
ex.: 12: [≥10] → [1] → [2]



S'affiche pour confirmer la réception d'une émission FM diffusée en stéréophonie.



- **En présence de bruit excessif dans la bande FM**

Appareil principal seulement
Appuyer sur [FM MODE] pour afficher l'indication "MONO".



Appuyer à nouveau sur [FM MODE] pour annuler ce mode. Le changement de la fréquence captée a également pour effet d'annuler le mode.

Syntonisation manuelle

Appareil principal seulement

- 1 Appuyer sur [INPUT SELECTOR] pour sélectionner "FM" ou "AM".
- 2 Appuyer sur [TUNE MODE] pour sélectionner "MANUAL".
- 3 Appuyer sur [∇ TUNING] ou [TUNING \wedge] pour sélectionner la fréquence.
Maintenir une pression sur [∇ TUNING] ou [TUNING \wedge] jusqu'à ce que la fréquence commence à changer pour lancer la syntonisation automatique. La syntonisation s'arrête lorsqu'une station est syntonisée.

Présyntonisation sélective

- 1 Syntoniser la station (\rightarrow ci-dessus).
- 2 Appuyer sur [ENTER].
- 3 Lorsque "PGM" s'affiche à l'écran Appuyer sur les touches numériques pour sélectionner l'adresse mémoire.
Il est également possible d'utiliser les touches [∇ CH] ou [\wedge CH], pour sélectionner une adresse mémoire, puis appuyer sur [ENTER].

S'il y a lieu, la nouvelle station remplace celle qui se trouvait déjà mémorisée.

■ Modulation de fréquence FM

Appareil principal seulement

La modulation est réglée en usine à 0,2 MHz. Il est cependant possible de la modifier afin de recevoir les stations pouvant être syntonisées par pas de 0,1 MHz.

- 1 Appuyer sur [INPUT SELECTOR] pour sélectionner "FM".
- 2 Maintenir la pression sur [INPUT SELECTOR].
Après quelques secondes, l'afficheur indique la fréquence minimale actuelle. Maintenir la pression sur la touche. La fréquence minimale change et l'intervalle est modifié.
Répéter les étapes ci-dessus pour rétablir le réglage en usine de la modulation.

Nota

Toutes les fréquences FM/AM préréglées sont modifiées par cette marche à suivre. Les préréglés à nouveau.

Raccordement d'antennes en option

Installer des antennes extérieures dans le cas où la réception serait de piètre qualité.

- Débrancher l'antenne si appareil est hors fonction.
- Ne pas utiliser l'antenne extérieure pendant un orage.

Ne pas débrancher l'antenne-cadre.

Antenne FM extérieure (Avec une antenne de télévision)

- Débrancher l'antenne FM intérieure.
 - Confier l'installation de l'antenne à un technicien qualifié.
- Modifier comme suit le câble coaxial 75 Ω d'antenne extérieure.

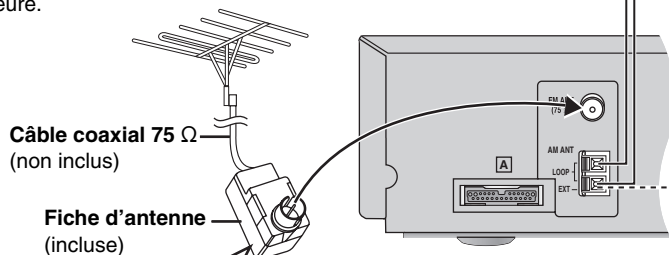

Antenne AM extérieure (Avec un fil recouvert de vinyle)

Faire cheminer un fil de vinyle à l'horizontale le long d'une fenêtre ou d'un autre emplacement approprié.

5-12 m
(16-39 pi)

- 1 Retirer une partie de la gaine isolante extérieure en vinyle.

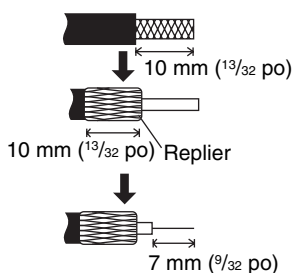

- 2 Écarter soigneusement les languettes pour retirer le couvercle.

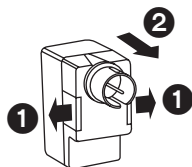

- 3 Installer le câble coaxial. Serrer le conducteur de câble et l'enrouler de sorte qu'il n'entre pas en contact avec toute autre pièce.

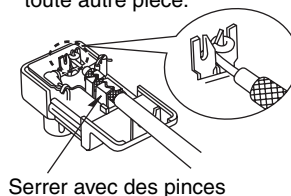

- 4 Fixer le couvercle.

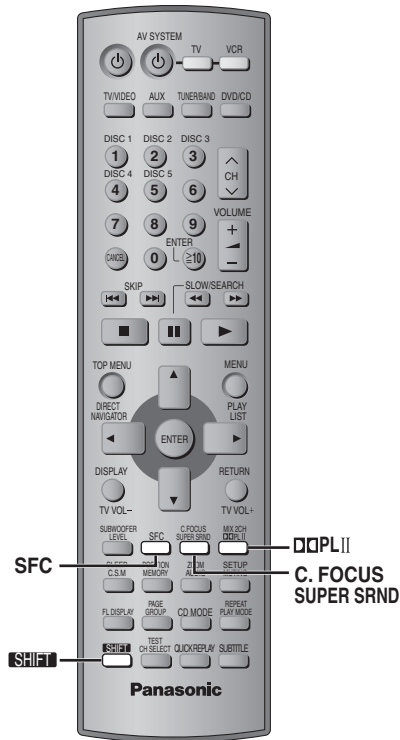

Contrôle du champ sonore

Modifie la qualité sonore.



Super Surround (Super ambiophonie)

Ajoute des effets sonores ambiophoniques aux sources stéréophoniques.



Focalisation centrale

Pour des dialogues plus clairs.



Dolby Pro Logic II

Modifie le rendu stéréophonique au rendu ambiophonique.

Nota

- Lors de l'utilisation d'un casque d'écoute, les fonctions de champ sonore suivantes ne sont pas disponibles. (À l'exception du contrôle du champ sonore)
- Il se peut que la qualité du rendu sonore soit affectée lorsque ces circuits de modulation du champ sonore sont utilisés avec certaines sources. Le cas échéant, désactiver le circuit.

Voir ci-dessous pour plus de détails.



Contrôle du champ sonore

Appuyer sur [SFC].

Sur chaque pression de la touche:

FLAT (Uniforme): Désactivé (aucun effet n'est ajouté) (par défaut).

HEAVY (Dynamique): Confère plus de force à la musique rock.

CLEAR (Clair): Accentue les hautes fréquences.

SOFT (Doux): Pour la musique d'atmosphère.

DISCO: Confère de la réverbération pour recréer le champ acoustique d'une discothèque.

LIVE (En direct): Donne plus de présence aux voix.

HALL (Salle de concert): Donne plus d'ampleur au rendu pour recréer l'atmosphère d'une grande salle.



Pour vérifier le paramétrage courant

Appuyer sur [SFC].

Super Surround (Super ambiophonie)

Appuyer sur [SUPER SRND].

Sur chaque pression de la touche:

MUSIC (Musique): Ajoute des effets ambiophoniques aux sources stéréophoniques.

MOVIE (Films): Utiliser ce mode lors de visionnement de films.

PARTY (Réception): Le rendu sonore est en stéréo peu importe l'orientation.

(Désactivé): Annulé.



- Il est possible de régler le niveau de sortie sur les enceintes ambiophoniques en vue d'obtenir un effet ambiophonique optimal (→ page 25, Réglage du niveau de sortie sur les enceintes).
- Désactiver le circuit super ambiophonie lors de la lecture d'un DVD enregistré avec Dolby Digital ou DTS.
- Le circuit Dolby Pro Logic II est automatiquement désactivé (→ ci-contre) lorsque le circuit super ambiophonie est activé.

Focalisation centrale

(Disques où la portion dialogue a été enregistrée sur le canal central)

Il est possible de créer l'impression que le son de l'enceinte du canal centre provient du téléviseur.

Appuyer sur [SHIFT]+[C. FOCUS].

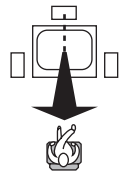

CENTER FOCUS ON (activé) ↔ CENTER FOCUS OFF (désactivé)

- Cette fonction ne peut être utilisée de pair avec super ambiophonie.
- Cette fonction peut également être utilisée de pair avec Dolby Pro Logic II.

Dolby Pro Logic II

Dolby Pro Logic II est un décodeur évolué qui dérive un rendu ambiophonique distribué sur 5 canaux (avant gauche et droit, centre, ambiophoniques gauche et droit) à partir d'une source stéréophonie, qu'elle ait été codée ou non par un circuit Dolby Surround.

Appuyer sur [DOLBY II].

Sur chaque pression de la touche:

MOVIE (Films): Films enregistrés avec Dolby Surround.

MUSIC (Musique): Sources stéréophoniques.

OFF (Désactivé): Annulé.



- Ne fonctionne qu'en mode DVD/CD.
- "DOLBY II" s'allume lorsque l'effet ambiophonique est appliqué.

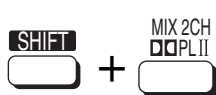
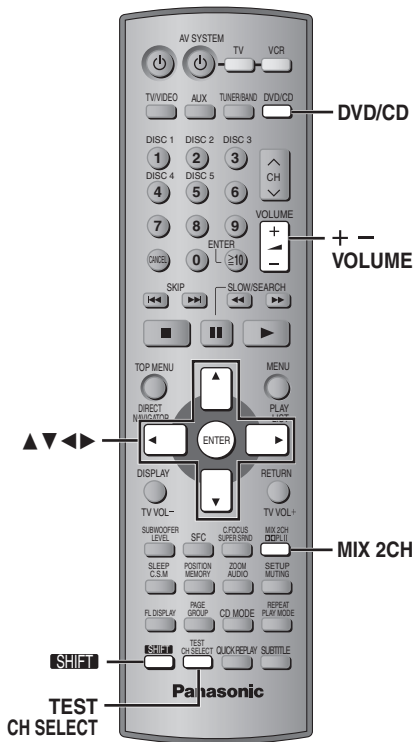

Mixage-réduction

Réduit par mixage les signaux multicanal à 2 canaux.



Réglage du niveau de sortie sur les enceintes

Voir ci-dessous pour plus de détails.



Mixage-réduction

Si nécessaire, il est possible de réduire par mixage le signal sur 2 canaux (ex. : lors d'un enregistrement 5.1 canaux sur un autre appareil d'enregistrement).

Appuyer sur [SHIFT]+[MIX 2CH].



MIX 2CH ON (activé) ← → MIX 2CH OFF (désactivé)

Nota

Lorsque "D.MIX" clignote à l'affichage, le disque contient des signaux multicanaux qui ne peuvent faire l'objet d'une réduction par mixage. **DVD-A**

Réglage du niveau de sortie sur les enceintes

Ceci est une des manières d'obtenir l'effet ambiophonique approprié. Régler le niveau de sortie sur les enceintes de manière à ce qu'il semble égal à celui des enceintes avant.

Préparatifs

Appuyer sur [DVD/CD].

1 En mode arrêt Appuyer sur [SHIFT]+[TEST] pour produire un signal d'essai.

- L: Enceinte avant, canal gauche
- C: Enceinte de canal centre
- R: Enceinte avant, canal droit
- RS: Enceinte ambiophonique, côté droit
- LS: Enceinte ambiophonique, côté gauche

2 Appuyer sur [VOLUME, +] ou [-] pour régler le volume à un niveau d'écoute agréable.

3 Appuyer sur [▲] (augmentation) ou [▼] (diminution) pour régler le niveau de sortie sur chaque enceinte.

C, RS, LS: -6 dB à +6 dB (L, R: Seul l'équilibre peut être réglé.)

- Pour régler l'équilibre des enceintes avant
Lors de la sortie du signal d'essai, appuyer sur [◀ ▶].

Pour désactiver le signal d'essai

Appuyer de nouveau sur [SHIFT]+[TEST].

Nota

Il n'y a aucun signal de sortie de l'enceinte d'extrêmes-graves.

■ Pour régler le niveau de sortie pendant la lecture (S'applique lors de la lecture d'un contenu audio multicanal ou lorsque le mode Dolby Pro Logic II est activé.)

1 Appuyer sur [CH SELECT] pour sélectionner l'enceinte.

Sur chaque pression maintenue de la touche:

L → C → R → RS → LS → SW

↑

SW: Enceinte des extrêmes-graves

- Le réglage du niveau de sortie sur le canal d'extrêmes-graves n'est possible que si la source comporte un tel canal.
- L'indication "SW" ne s'affiche pas et l'enceinte d'extrêmes-graves ne peut faire l'objet d'un réglage lorsque le circuit Dolby Pro Logic II est activé.
- L'indication "S" apparaît à l'affichage en lieu et place de "RS" et "LS" lorsque "MUSIC" ou "MOVIE" est sélectionné au mode super ambiophonie (→ page 24). Le cas échéant, il est possible d'ajuster le niveau des deux enceintes ambiophoniques en même temps.

S: -6 dB à +6 dB

2 Appuyer sur [▲] (augmentation) ou [▼] (diminution) pour régler le niveau de sortie sur chaque enceinte.

C, RS, LS, SW: -6 dB à +6 dB (L, R: Seul l'équilibre peut être réglé.)

- Pour régler l'équilibre des enceintes avant
Pendant la lecture, appuyer sur [◀ ▶].



SUBWOOFER
LEVEL



Niveau des extrêmes-graves

Permet le réglage des graves.

SLEEP
C.S.M



Mémorisation du paramétrage du rendu sonore

Mémorise jusqu'à 30 paramètres du rendu sonore (un paramètre par disque).

Voir ci-dessous pour plus de détails.



Niveau des extrêmes-graves

Appuyer sur [SUBWOOFER LEVEL].

SUB W 1 → SUB W 2 → SUB W 3 → SUB W 4 (par défaut)



Mémorisation du paramétrage du rendu sonore

DVD-A DVD-V VCD CD

Paramètres disponibles:

Niveau des extrêmes-graves, focalisation centrale, contrôle du champ sonore, super ambiophonie

Après avoir effectué les réglages du champ sonore ou de la qualité sonore

Maintenir la touche [C.S.M] enfoncée.



■ Rappel du paramétrage

L'appareil rappelle le paramétrage lors des lectures ultérieures du disque.

- Les paramètres sont remplacés s'ils sont modifiés.
- Le paramétrage d'un 31e disque remplace le paramétrage le moins récent.
- Appuyer sur [C.S.M] pendant que l'indicateur "CSM" est allumé pour annuler le paramétrage du rendu sonore du disque.
- Appuyer sur [C.S.M] pendant que l'indicateur "CSM" est éteint pour rappeler le paramétrage du rendu sonore du disque.



Minuterie-sommeil
 Cette minuterie coupe le contact sur l'appareil après une période prédéterminée.

Mise en sourdine

Voir ci-dessous pour plus de détails.



Minuterie-sommeil

Appuyer sur [SHIFT]+[SLEEP] pour sélectionner la durée (en minutes).



SLEEP 30 → SLEEP 60 → SLEEP 90 → SLEEP 120
 ↑ OFF (désactivé) ←

Annulation de la minuterie-sommeil

Appuyer sur [SHIFT]+[SLEEP] pour sélectionner "OFF".

Pour confirmer la durée restante

Appuyer de nouveau sur [SHIFT]+[SLEEP].

Modification de la programmation

Répéter les étapes depuis le début.

Mise en sourdine

Appuyer sur [MUTING].

L'indication "MUTING" clignote sur l'afficheur de l'appareil.



Annulation

- Appuyer de nouveau sur [MUTING] ou baisser le volume à son niveau minimum (– dB), puis le monter jusqu'au niveau voulu.
- La mise en sourdine est désactivée lorsque l'appareil est mis dans le mode attente.

Utilisation d'un casque d'écoute

1 Réduire le volume et brancher le casque d'écoute (non inclus).

Type de fiche: 3,5 mm (1/8 po), stéréo



2 Régler le volume sur le casque avec [VOLUME].

- Le mode de rendu stéréophonique (2 canaux) est automatiquement sélectionné.

Nota

Éviter une écoute prolongée car cela peut être préjudiciable pour l'ouïe.

■ Exemple de raccordements

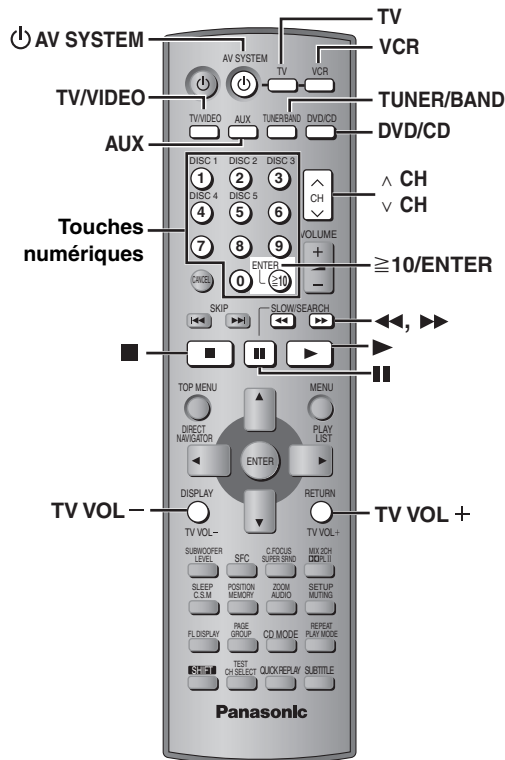
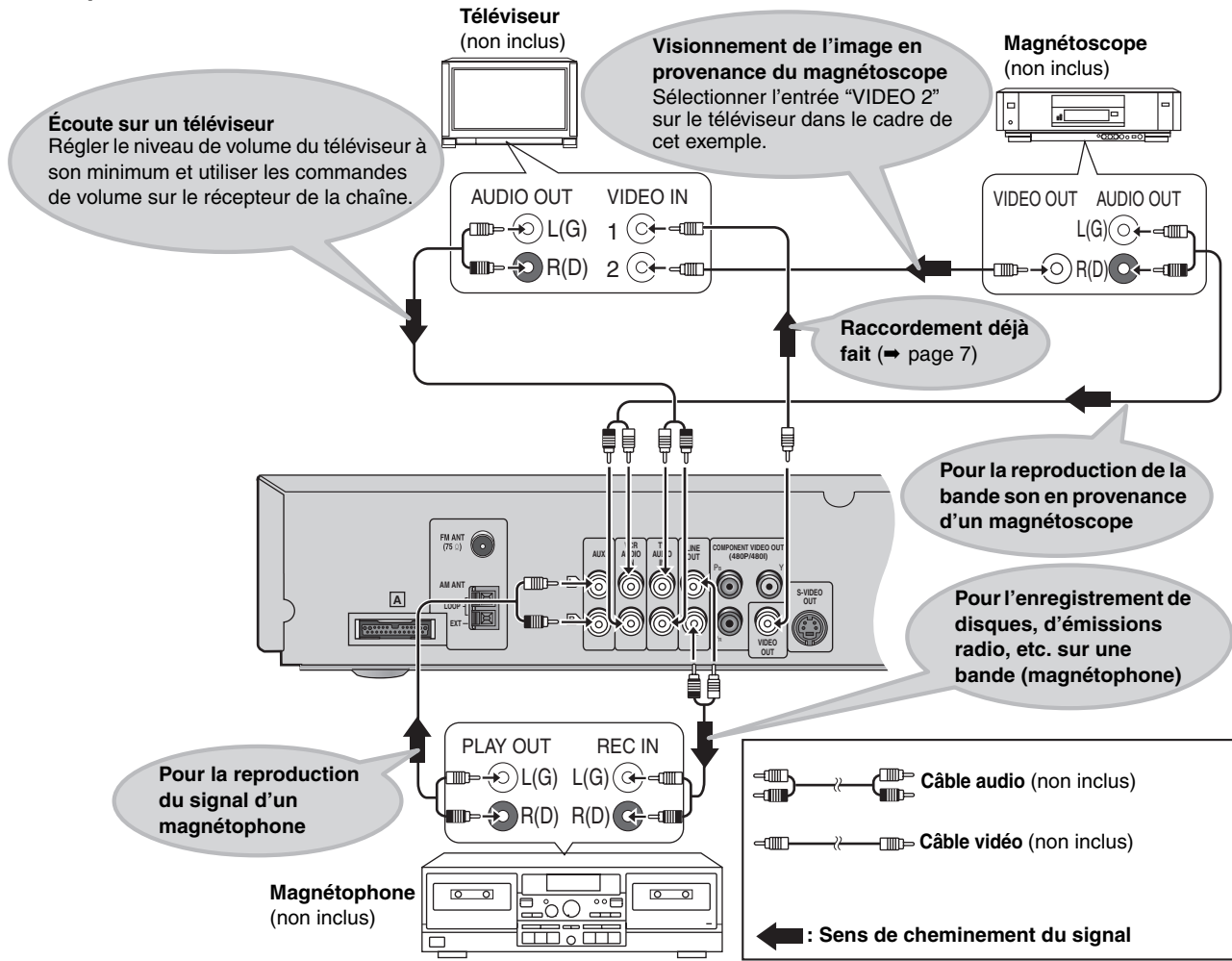

Utilisation de la télécommande avec un téléviseur ou un magnétoscope

Cette télécommande peut commander un téléviseur ou un magnétoscope Panasonic. Raccorder les appareils en se référant à "Exemple de raccordements" (→ page 28).

Nota

La télécommande peut ne pas pouvoir être utilisée avec certains modèles.

Téléviseur

Préparatifs

- Pointer la télécommande vers l'appareil et appuyer sur [TV] pour allumer la touche.
- Pointer la télécommande vers le téléviseur pour en piloter les fonctions suivantes.

Mise en/hors marche du téléviseur

Appuyer sur [⏻ AV SYSTEM].

Commutation du mode d'entrée vidéo

Appuyer sur [TV/VIDEO].

Syntonisation des canaux

Appuyer sur [v CH] ou [CH ^].

- La touche [≧10/ENTER] est utilisée pour confirmer la sélection du canal sur certains téléviseurs d'autres marques.

Réglage du volume

Appuyer sur [TV VOL-] ou [TV VOL+].

Magnétoscope

Préparatifs

- Commuter le mode d'entrée vidéo sur le téléviseur ("VIDEO 2" dans cet exemple).
- Pointer la télécommande vers l'appareil et appuyer sur [VCR] pour allumer la touche.
- Pointer la télécommande vers le magnétoscope pour en piloter les fonctions suivantes.

Mise en/hors marche du magnétoscope

Appuyer sur [⏻ AV SYSTEM].

Lecture, pause et arrêt

Appuyer sur [▶] (lecture), [⏸] ou [■].

Avance accélérée et rebobinage

Appuyer sur [◀◀] ou [▶▶].

Raccordement d'un lecteur de disque laser ou d'un tourne-disque

Le raccorder à la place du magnétoscope (→ page 28) et sélectionner "VCR" comme source.

- Il est recommandé d'utiliser un tourne-disque avec compensateur phono intégré. Autrement, il sera nécessaire de raccorder un compensateur externe entre le tourne-disque et le récepteur de la chaîne.

Changement du code de télécommande

Cette télécommande peut également commander des téléviseurs ou des magnétoscopes d'autres marques. Aussi, sera-t-il nécessaire de modifier le code de la télécommande (→ ci-dessous).

Pointer la télécommande vers l'appareil.

Tout en appuyant sur [TV] ou [VCR]

Appuyer sur une touche numérique pour saisir le premier chiffre, puis le second chiffre.

La télécommande transmet un signal de mise en/hors marche. Si le code est bon, l'appareil se met en ou hors marche. Sinon, essayer d'entrer un autre code.

Nota

Entrer à nouveau le code après avoir changé les piles.

Utilisation d'un magnétophone

Lecteur sur magnétophone

Appuyer sur [AUX] pour sélectionner "AUX" comme source.

Enregistrement sur magnétophone

- 1 Appuyer sur [DVD/CD] pour sélectionner "DVD/CD".
ou
Appuyer sur [TUNER/BAND] pour sélectionner "FM" ou "AM".
- 2 Lancer l'enregistrement et la lecture.

Liste des codes des téléviseurs

Panasonic:	01, 02, 26	Philco:	06, 07
Sony:	04	Philips:	06
Fisher:	14	Pioneer:	02, 10, 19
G-E:	02, 03, 07, 09	Quasar:	02
Gold Star:	07, 15	RCA:	03, 07, 09, 13,
Hitachi:	05, 07		23, 24, 25
JVC:	12	Sanyo:	14
LXI:	03, 06, 07, 10,	Sharp:	08, 21
	14, 15	Sylvania:	06, 07, 15
Magnavox:	06, 07, 11, 15,	Symphonic:	17
	22	Toshiba:	10, 21
Mitsubishi:	07, 15, 16, 21	Zenith:	18, 20
NEC:	07, 15		

Liste des codes des magnétoscopes

Panasonic:	01, 02, 09, 33	NEC:	19, 25, 31, 38
Sony:	05, 06, 07, 35,	Philco:	02, 09, 12, 30
	36, 37	Philips:	02, 09, 12
Fisher:	13, 14, 15, 18,	Pioneer:	09
	34	Quasar:	01, 02, 09, 33
Funai:	08, 30	RCA:	02, 03, 04, 09,
G-E:	02, 03, 11		10, 11, 12, 23,
Gold Star:	27		24, 26
Hitachi:	09, 10, 11	Sanyo:	14, 18, 34
JVC:	19, 25, 31, 38,	Sharp:	16, 17
	39, 40	Shintom:	32
LXI:	10, 13, 14, 15,	Sylvania:	02, 09, 12, 30
	18, 27, 30	Symphonic:	30
Magnavox:	02, 09, 12	Toshiba:	23, 24
Mitsubishi:	21, 22, 28, 29	Zenith:	20

SECTION AMPLIFICATEUR

Puissance de sortie efficace: Mode Dolby Digital

Canal avant	70 W par canal (4 Ω), 1 kHz, 10 % DHT
Canal ambiophonique	70 W par canal (4 Ω), 1 kHz, 10 % DHT
Canal central	260 W par canal (4 Ω), 1 kHz, 10 % DHT
Canal d'extrêmes-graves	260 W par canal (4 Ω), 100 Hz, 10 % DHT
Puissance efficace totale en mode Dolby Digital	800 W

Puissance de sortie FTC: Mode Dolby Digital

Canal avant	45 W par canal (4 Ω), 120 Hz–20 kHz, 1 % DHT
Canal ambiophonique	45 W par canal (4 Ω), 120 Hz–20 kHz, 1 % DHT
Canal central	140 W par canal (4 Ω), 120 Hz–20 kHz, 1 % DHT
Canal d'extrêmes-graves	150 W par canal (4 Ω), 45 Hz–120 Hz, 1 % DHT
Puissance totale FTC en mode Dolby Digital	470 W

SECTION BLOC D'ACCORD FM/AM ET BORNES

Stations préréglées	15 stations FM
	15 stations AM/MW

Modulation de fréquence (FM)

	87,9 à 107,9 MHz (par pas de 200 kHz)
	87,5 à 108,0 MHz (par pas de 100 kHz)
Sensibilité	2,5 μV (IHF)
Rapport signal/bruit 26 dB	2,2 μV
Bornes d'antenne	75 Ω (asymétrique)

Modulation d'amplitude (AM/MW)

Plage de fréquences	520 à 1710 kHz (par pas de 10 kHz)
Sensibilité AM, rapport signal/bruit 20 dB à 1000 kHz	560 μV/m

Prise de casque

Borne	prise stéréo, 3,5 mm (1/8 po)
-------	-------------------------------

SECTION LECTEUR DE DISQUES

Disques compatibles [8 cm (3 po) ou 12 cm (5 po)]

- (1) DVD-RAM (disques au format JPEG, compatibles avec DVD-VR)
- (2) DVD-Audio
- (3) DVD-Vidéo
- (4) DVD-R (compatible avec DVD-Vidéo)
- (5) CD-Audio (CD-DA)
- (6) CD-Vidéo
- (7) SVCD (Conforme à la norme IEC62107)
- (8) CD-R/RW (disques au format CD-DA, CD-Vidéo, SVCD, MP3, WMA et JPEG)
- (9) MP3/WMA*1
 - Taux de compression compatible:
 - MP3: entre 32 kbps et 320 kbps
 - WMA: entre 48 kbps et 320 kbps
- (10) JPEG*1
 - Fichiers Exif Ver 2.1, système de base JPEG
 - Définition de l'image: entre 320×240 et 6144×4096 pixels (sous-échantillonnage à 4:2:2 ou 4:2:0)
- (11) HighMAT Niveau 2 (audio et image)

*1 Maximum total combiné de groupes et de fichiers audio et d'images: 4000 fichiers audio et d'images et 400 groupes.

Bloc de lecture

Longueur d'onde	CD 785 nm
	DVD 662 nm
Faisceau laser	CLASS 2/CLASS 3A

Sortie audio (disque)

Nombre de canaux	5.1 canaux (avant gauche, avant droit, central, ambio. gauche, ambio. droit, extrêmes-graves)
------------------	---

Audio

(1) Réponse en fréquence

- DVD (audio linéaire) 4 Hz à 22 kHz (échantillonnage à 48 kHz)
4 Hz à 44 kHz (échantillonnage à 96 kHz)
- DVD-Audio 4 Hz à 88 kHz (échantillonnage à 192 kHz)
- CD-Audio 4 Hz à 20 kHz

(2) Rapport signal sur bruit

- CD-Audio 95 dB

(3) Dynamique

- DVD (audio linéaire) 95 dB
- CD-Audio 93 dB

(4) Distorsion harmonique totale

- CD-Audio 0,005 %

SECTION VIDÉO

Système vidéo

Format du signal	NTSC
------------------	------

Sortie vidéo composite

Niveau de sortie	1 V c.-à-c. (75 Ω)
Borne	Prise à broches (1 jeu)

Sortie S-vidéo

Niveau de sortie Y	1 V c.-à-c. (75 Ω)
Niveau de sortie C	NTSC; 0,286 V c.-à-c. (75 Ω)
Borne	Prise S (1 jeu)

Sortie vidéo composant (480P/480I)

Niveau de sortie Y	1 V c.-à-c. (75 Ω)
Niveau de sortie P _B	0,7 V c.-à-c. (75 Ω)
Niveau de sortie P _R	0,7 V c.-à-c. (75 Ω)
Borne	Prise à broches (Y: vert, P _B : bleu, P _R : rouge) (1 jeu)

SECTION DES EXTRÊMES-GRAVES

Enceinte d'extrêmes-graves avec amplificateur SB-WA720

Type	1 voie, 1 haut-parleur (évent réflex)
Haut-parleur(s)	Impédance 4 Ω
Graves	17 cm (6 ³ / ₄ po) de type cône
Pression sonore de sortie	80 dB/W (1,0 m)
Gamme de fréquence	32 Hz à 220 Hz (–16 dB) 36 Hz à 190 Hz (–10 dB)
Dimensions (L×H×P)	209×361×463 mm (8 ⁷ / ₃₂ ×14 ⁷ / ₃₂ ×18 ⁷ / ₃₂ po)
Poids	11,7 kg (25,8 lb)

SECTION ENCEINTES

Enceintes avant SB-FS720

Type	2 voies, 2 haut-parleurs (évent réflex)
Haut-parleur(s)	Impédance 4 Ω
1. Graves	6,5 cm (2 ¹ / ₂ po) de type cône
2. Aigus	6 cm (2 ³ / ₈ po) de type dôme, en anneau
Puissance admissible (CEI)	70 W (max.)
Pression sonore de sortie	80 dB/W (1,0 m)
Fréquence de coupure	6 kHz
Gamme de fréquence	96 Hz à 50 kHz (–16 dB) 105 Hz à 45 kHz (–10 dB)
Dimensions (L×H×P)	86×240×114 mm (3 ³ / ₈ ×9 ⁷ / ₁₆ ×4 ¹ / ₂ po)
Poids	0,9 kg (1,98 lb)

Enceintes ambiophoniques SB-FS520

Type	1 voie, 1 haut-parleur (évent réflex)
Haut-parleur(s)	Impédance 4 Ω
Pleine gamme	6,5 cm (2 ¹ / ₂ po) de type cône
Puissance admissible (CEI)	70 W (max.)
Pression sonore de sortie	80 dB/W (1,0 m)
Gamme de fréquence	88 Hz à 25 kHz (–16 dB) 100 Hz à 22 kHz (–10 dB)
Dimensions (L×H×P)	86×180×112 mm (3 ³ / ₈ ×7 ³ / ₃₂ ×4 ¹³ / ₃₂ po)
Poids	0,73 kg (1,6 lb)

Enceinte centrale SB-PC720

Type	2 voies, 3 haut-parleurs (évent réflex)
Haut-parleur(s)	Impédance 4 Ω
1. Pleine gamme	6,5 cm (2 ¹ / ₂ po) de type cône
2. Pleine gamme	6,5 cm (2 ¹ / ₂ po) de type cône
3. Ultra aigus	type piézo
Puissance admissible (CEI)	260 W* (max.)
Pression sonore de sortie	82 dB/W (1,0 m)
Fréquence de coupure	10 kHz
Gamme de fréquence	88 Hz à 25 kHz (–16 dB) 98 Hz à 22 kHz (–10 dB)
Dimensions (L×H×P)	300×102×116 mm (11 ¹³ / ₁₆ ×4 ¹ / ₃₂ ×4 ⁹ / ₁₆ po)
Poids	1,37 kg (3 lb)

GÉNÉRALITÉS

Alimentation	120 V c.a., 60 Hz
Consommation	Unité principale 25 W Enceinte d'extrêmes-graves 340 W
Dimensions (L×H×P)	430×68×432 mm (16 ¹⁵ / ₁₆ ×2 ¹¹ / ₁₆ ×17 po)
Poids	Unité principale 4,1 kg (9,0 lb)
Température fonctionnement	+5 à +35 °C (+41 à +95 °F)
Hygrométrie	Humidité relative de 5 à 90 % (sans condensation)

Consommation en mode attente	0,4 W
------------------------------	-------

* Spécification avec un amplificateur équipé d'un filtre passe-haut.

Nota

1. Sujet à changements sans préavis.
Le poids et les dimensions sont approximatifs.
2. Distorsion harmonique totale mesurée avec spectroscopie numérique.

Avant d'appeler un centre de service, faire les vérifications décrites ci-dessous. En cas de doute sur certains des points de vérification, ou si les solutions proposées dans le tableau ne résolvent pas le problème rencontré, se reporter à la section "Demande d'informations" à la page 34.

Alimentation

		Page
Absence d'alimentation.	● Introduire à fond dans leur prise respective le cordon d'alimentation et le câble de raccordement.	8
L'appareil se met automatiquement dans le mode attente.	● La minuterie-sommeil s'est enclenchée.	27

Fonction sans effet ou non disponible

Les touches de commande n'ont aucun effet.	<ul style="list-style-type: none"> ● L'appareil ne peut prendre en charge que les disques identifiés dans le présent manuel. ● Le fonctionnement de l'appareil peut être anormal à cause d'un orage, de l'électricité statique ou d'autres facteurs externes. Couper puis rétablir le contact sur l'appareil. Il est aussi possible de mettre l'appareil hors marche, de débrancher le cordon d'alimentation, puis de le rebrancher. ● Il est possible qu'il y ait eu formation de condensation dans l'appareil. Attendre environ une heure ou deux. 	10 — —
Aucune fonction ne peut être pilotée au moyen de la télécommande.	<ul style="list-style-type: none"> ● Vérifier si les piles ont été bien installées. ● Au besoin, remplacer les piles. ● Orienter la télécommande vers le capteur de signal de la télécommande du lecteur. 	8 8 9
Lecture de DVD impossible.	● Le mode CD est activé. Appuyer sur [CD MODE] pour annuler ce mode.	13
Absence d'image et de son.	<ul style="list-style-type: none"> ● Vérifier les connexions vidéo et audio. ● Vérifier l'alimentation et le mode d'entrée sur l'équipement utilisé. ● S'assurer que le DVD-RAM comporte un ou des fichiers. 	6-8,28 — —
Le mot de passe de déverrouillage a été oublié. Rétablir les paramètres par défaut.	● Dans le mode arrêt avec "DVD/CD" comme source, maintenir enfoncée la touche [■] sur l'appareil et la touche [≥10] de la télécommande jusqu'à ce que l'indication "Lecteur réinitialisé" ne soit plus affichée à l'écran du téléviseur. Mettre l'appareil hors marche, puis le remettre en marche. Tous les paramètres implicites sont rétablis.	—

Opérations spécifiques indésirables ou imprévues

L'amorce de la lecture prend plus de temps. [MP3]	● Il pourrait y avoir un délai avant l'amorce de la lecture dans le cas où une plage MP3 comporte des images fixes. Même après le début de la lecture de la plage, le temps de lecture affiché ne sera pas exact ; toutefois, cela n'est le signe d'aucune anomalie.	—
Les dossiers d'un niveau hiérarchique inférieur au huitième niveau sur un CD de données ne sont pas correctement affichés. [WMA] [MP3] [JPEG]	● Les dossiers d'un niveau inférieur au huitième sont présentés comme étant tous du huitième niveau.	—
Un menu s'affiche lors d'un saut ou d'une recherche. [VCD]	● Ceci est normal pour les CD-Vidéo.	—
Les rubriques programmées ne sont pas lues. [DVD-V]	● Certaines rubriques ne seront pas lues, et ce, même si elles ont été programmées.	—
Le menu à l'écran indique que la bande son "2" a été sélectionnée sur pression de la touche [AUDIO], mais la bande son demeure inchangée. [DVD-A]	● Même si le disque ne comporte pas une seconde bande son, deux numéros seront normalement affichés.	—
La lecture s'amorce au début de la bande son à la suite d'une commutation de la bande son. [DVD-A]	● Cela est tout à fait normal avec un disque DVD-Audio.	—

Sous-titres

La position des sous-titres est erronée.	● Régler la position des sous-titres. ("Position sous-titres" dans le Menu Affichage)	19
Aucun sous-titre n'est affiché.	● Afficher les sous-titres.	14
Les sous-titres sont superposés à ceux pour malentendants.	● Désactiver l'affichage des sous-titres.	14

Marqueur

Impossible d'ajouter des marqueurs.	<ul style="list-style-type: none"> ● Il n'est pas possible d'ajouter des marqueurs sur un disque DVD-RAM. ● Si la durée écoulée de lecture du disque n'est pas affichée, il n'est pas possible d'ajouter des marqueurs. 	— —
--	---	--------

Lecture en reprise A-B

Le point B est automatiquement établi.	● La fin d'un élément devient le point B lorsqu'elle est atteinte.	—
La lecture en reprise A-B est automatiquement annulée.	● La lecture en reprise A-B est annulée lors d'une pression sur [QUICK REPLAY].	—

Son anormal ou inadéquat

Présence de distorsion.	● Il pourrait y avoir un bruit de fond à la lecture des fichiers au format WMA.	—
Les effets ne fonctionnent pas.	<ul style="list-style-type: none"> ● Avec certains disques, les effets sonores ne fonctionnent pas ou sont moins efficaces. ● Multi remastériser et Dolby Pro Logic II n'ont aucun effet si la vitesse de lecture a été changée. 	— —
Un ronflement est entendu pendant la lecture.	● Un cordon d'alimentation ou une ampoule fluorescente se trouve à proximité de l'enceinte d'extrêmes-graves. Éloigner tout appareil et cordon d'alimentation de l'enceinte.	—

Menus		Page
Impossible d'accéder au menu de configuration.	<ul style="list-style-type: none"> ● Sélectionner "DVD/CD" comme source. ● Annuler la lecture de groupe, programmée ou aléatoire s'il y a lieu. 	— 15

Image anormale ou non affichable

Distorsion de l'image.	<ul style="list-style-type: none"> ● S'assurer que l'appareil est raccordé directement au téléviseur et non par le truchement d'un magnétoscope. 	7
La taille de l'image ne convient pas à l'écran.	<ul style="list-style-type: none"> ● Modifier "Format TV" sous l'onglet "Vidéo". ● Changer le format sur le téléviseur lui-même. Si le téléviseur ne peut pas changer de format, changer "Aspect 4/3" dans le Menu Affichage. ● Modifier le réglage du zoom. ● Les images sur DVD-Audio PAL sont compressées. Elles pourraient être étirées en hauteur. 	20 19 14 —
Le menu ne s'affiche pas correctement.	<ul style="list-style-type: none"> ● Rétablir le taux d'agrandissement à $\times 1,00$. ● Régler "Position sous-titres" dans le Menu Affichage à "0". ● Régler "Aspect 4/3" au Menu Affichage à "Normal". 	14 19 19
La fonction de zoom automatique ne fonctionne pas adéquatement.	<ul style="list-style-type: none"> ● Désactiver la fonction zoom du téléviseur. ● Utiliser les autres formats d'image préétablis ou procéder à un réglage manuel. ● Il se peut que le zoom ne fonctionne pas bien, surtout dans le cas de scènes sombres, ou qu'il ne fonctionne pas du tout selon le type de disque. 	— 14 —
L'image disparaît de l'écran ou des rayures apparaissent.	<ul style="list-style-type: none"> ● Les chargeurs de téléphones cellulaires peuvent causer des perturbations. ● Si une antenne de télévision intérieure est utilisée, la remplacer par une antenne extérieure. ● Le fil de l'antenne de télévision est trop près de l'appareil; l'en éloigner. 	— 23 —

Vidéo progressive

Présence d'image fantôme lorsque la sortie progressive est en marche.	<ul style="list-style-type: none"> ● Dans le Menu Image, régler "Mode sortie vidéo" à "480I". Ce problème provient de la méthode d'édition et du matériel utilisé sur le disque DVD-Vidéo, mais devrait être corrigé sur la sortie entrelacée. 	19
Les images ne sont pas acheminées par la sortie progressive.	<ul style="list-style-type: none"> ● Appuyer sur la touche [PROGRESSIVE] de l'appareil principal pour que "PROG." s'affiche. Ou bien sélectionner "480P" dans l'option "Mode sortie vidéo" dans le Menu Image. ● Si l'appareil est raccordé au téléviseur par le truchement de la prise VIDEO OUT ou S-VIDEO OUT, le signal de sortie sera entrelacé. 	12, 19 7
Les sous-titres pour malentendants ne s'affichent pas.	<ul style="list-style-type: none"> ● Les sous-titres pour malentendants ne seront pas affichés lorsque la sortie est progressive. 	—

Écoute de la radio

Présence de bruit. "ST" clignote ou demeure éteint. Le son est distordu.	<ul style="list-style-type: none"> ● Modifier l'orientation de l'antenne FM ou AM. ● Utiliser une antenne extérieure. 	— 23
Un battement est entendu.	<ul style="list-style-type: none"> ● Mettre le téléviseur hors marche ou l'éloigner de l'appareil. 	—
Un bruit de fond est entendu dans la bande AM.	<ul style="list-style-type: none"> ● Éloigner l'antenne des autres câbles et cordons. 	—

Fonctionnement du téléviseur

Impossible d'utiliser le téléviseur.	<ul style="list-style-type: none"> ● Appuyer d'abord sur [TV] pour pouvoir piloter le téléviseur. ● Vérifier le code de télécommande du fabricant du téléviseur. 	— 29
--------------------------------------	--	---------

Affichages sur l'appareil

L'afficheur est sombre.	<ul style="list-style-type: none"> ● Sélectionner "Clair" dans l'option "Variateur luminosité" de l'onglet "Autres". 	21
"NO PLAY"	<ul style="list-style-type: none"> ● Le disque n'est pas compatible avec le lecteur. Utiliser un disque compatible. ● Un disque vierge a été inséré. 	10 —
"NO DISC"	<ul style="list-style-type: none"> ● Il n'y a pas de disque dans le lecteur; en introduire un dans le logement. ● Le disque n'a pas été correctement mis en place; le mettre en place correctement. 	— 12
"F61"	<ul style="list-style-type: none"> ● Vérifier et, au besoin, refaire le raccordement des câbles des enceintes. Si le problème persiste, le circuit d'alimentation pourrait être en cause. Consulter un détaillant. 	6
"DVD U11"	<ul style="list-style-type: none"> ● Le disque est sale. L'essuyer. 	11
"ERROR"	<ul style="list-style-type: none"> ● L'opération effectuée était la mauvaise. Se reporter aux instructions, puis recommencer. 	—
"DVD H□□" □□ représente un nombre.	<ul style="list-style-type: none"> ● Un problème est probablement survenu. Le nombre affiché à la droite de la lettre "H" est fonction de l'état de l'appareil. Couper puis rétablir le contact sur l'appareil. Il est aussi possible de mettre l'appareil hors marche, de débrancher le cordon d'alimentation, puis de le rebrancher. ● Si le code demeure affiché, le noter et communiquer avec un technicien qualifié. 	— —

Affichages sur l'écran du téléviseur

"⊙"	<ul style="list-style-type: none"> ● L'opération demandée est interdite par le disque ou l'appareil. 	—
"Affichage de groupe xx, contenu xx impossible"	<ul style="list-style-type: none"> ● Les contenus sont incompatibles. 	17
"Ce disque est codé pour une autre région. Il ne peut être lu."	<ul style="list-style-type: none"> ● Le lecteur ne peut prendre en charge que des disques DVD-Vidéo dont le code régional est "1", "ALL" ou dont les codes multiples comprennent le code "1". 	Page couver- ture
Aucun affichage à l'écran.	<ul style="list-style-type: none"> ● Sélectionner "Oui" sous "Affichage à l'écran" sous l'onglet "Affichage". 	21

- En cas de dommage**—Confier l'appareil à un technicien qualifié dans les cas suivants:
 - lorsque le cordon d'alimentation ou l'adaptateur secteur a été endommagé;
 - lorsqu'un objet est tombé dans l'appareil ou si ce dernier a été mouillé;
 - lorsque l'appareil a été exposé à la pluie;
 - lorsque l'appareil semble ne pas fonctionner normalement ou que son rendement laisse à désirer;
 - lorsque l'appareil a subi un choc violent ou que son coffret a été endommagé.
- Réparation**—Ne faire aucun réglage ni ajustement autres que ceux décrits dans le présent manuel. Confier toute réparation à un centre de service Panasonic agréé.
- Pièces de rechange**—S'assurer que le technicien utilise des pièces de rechange recommandées par le fabricant ou dont les caractéristiques sont les mêmes. L'utilisation de pièces de rechange non autorisées peut causer un incendie, des chocs électriques ou d'autres dangers.
- Vérification de sécurité**—Demander au technicien qui a réparé l'appareil de soumettre ce dernier à des vérifications pour s'assurer qu'il peut être utilisé en toute sécurité.

Pour toute réparation ou révision, apporter tous les éléments de la chaîne.

Demande d'informations

Pour toutes réparations, renseignements ou conseils sur le fonctionnement du produit:

Veillez contacter le service à la clientèle de Panasonic Canada Inc. au 1-800-561-5505, son site web (www.panasonic.ca) ou le centre de service agréé le plus proche.

Entretien

Pour nettoyer l'appareil, utiliser un chiffon doux et sec.

- Ne jamais utiliser d'alcool, de diluant pour peinture ni de benzène pour nettoyer l'appareil.
- Avant d'utiliser un chiffon traité chimiquement, lire attentivement les directives sur l'emballage du chiffon.

Avant de déplacer l'appareil, s'assurer qu'aucun disque ne se trouve sur les plateaux.

Autrement, les disques et l'appareil pourraient subir des dommages irréparables.

Décodeur

Un décodeur convertit les signaux audio codés enregistrés sur les DVD en un format normal. Cette opération de conversion s'appelle décodage.

Dolby Digital

Il s'agit d'une méthode de codage de signaux numériques mise au point par la société Dolby Laboratories. Les signaux peuvent être au format stéréophonique (2 canaux) ou multicanal. Les signaux subissent une forte compression, ce qui permet d'enregistrer une grande quantité d'information audio sur le disque.

DTS (Digital Theater Systems)

Il s'agit d'une méthode de codage de signaux numériques utilisée dans plusieurs salles de cinéma. La séparation de canaux est bonne, ce qui permet de produire des effets sonores réalistes.

Dynamique

La dynamique est la mesure de la différence entre le plus bas niveau de son pouvant être perçu au-dessus du seuil de bruit d'un appareil donné et le signal le plus élevé avant la production de distorsion.

Arrêt sur image et arrêt sur champ

Le mouvement d'une image est produit par la succession continue d'images au rythme de 30 à la seconde.

Une image se compose de deux champs. Un téléviseur classique présente ces champs l'un après l'autre pour créer des images. On obtient une image fixe en interrompant le défilement des images animées. Un arrêt sur image est fait de deux champs en alternance, ce qui explique que l'image soit parfois floue bien que sa qualité soit grande.

Un arrêt sur champ donne une image moins floue mais ne comporte que la moitié de l'information de l'image complète.

I/P/B

MPEG 2, la norme de compression des images vidéo adoptée pour le DVD-Vidéo, code les photogrammes avec trois types d'images:

- I:** Les images "Intra"
L'image est de la meilleure qualité et constitue une image de référence pour les réglages de l'image.
- P:** Les images "Prédictives"
Les images "Prédictives" sont codées à partir de l'image "I" ou "P" précédente à l'aide de vecteurs de mouvement.
- B:** Les images "Bidirectionnelles"
Elles sont codées à l'aide de vecteurs de mouvement avant et arrière, par prédiction bidirectionnelle, c'est-à-dire à partir des images voisines passées et futures; elles comportent donc moins d'informations que les deux autres types d'images.

LPCM (modulation linéaire par impulsions et codage)

Il s'agit de signaux numériques non compressés, comme ceux qui se trouvent sur les CD.

Pilotage de la lecture (PBC)

Si un disque CD-Vidéo commande l'affichage de l'indication playback control (pilotage de la lecture), il est possible de sélectionner les scènes et les informations à partir de menus.

Fréquence d'échantillonnage

L'échantillonnage est un processus par lequel la hauteur des ondes sonores (signal analogique) est échantillonnée à une fréquence déterminée et convertie en chiffres (codage du signal). La fréquence d'échantillonnage étant le nombre d'échantillons par seconde, un chiffre plus élevé signifie une reproduction plus fidèle à l'original.

Liste des codes de langue

Abkhaze: 6566	Bulgare: 6671	Géorgien: 7565	Kurde: 7585	Panjabi: 8065	Tadjik: 8471
Afar: 6565	Cambodgien (khmer): 7577	Grec: 6976	Lao: 7679	Perse: 7065	Tagalog: 8476
Afghan, Pachtou: 8083	Catalan: 6765	Groenlandais: 7576	Latin: 7665	Polonais: 8076	Tamoul: 8465
Afrikaans: 6570	Chinois: 9072	Guarani: 7178	Letton: 7686	Portugais: 8084	Tatar: 8484
Aimara: 6588	Coréen: 7579	Gujarati: 7185	Lingala: 7678	Quechua: 8185	Tchèque: 6783
Albanais: 8381	Corse: 6779	Haoussa: 7265	Lithuanien: 7684	Rhétoroman: 8277	Télougou: 8469
Allemand: 6869	Croate: 7282	Hébreu: 7387	Macédonien: 7775	Roumain: 8279	Thaïlandais: 8472
Améharic: 6577	Danois: 6865	Hindi: 7273	Malais: 7783	Russe: 8285	Tibétain: 6679
Anglais: 6978	Espagnol: 6983	Hollandais: 7876	Malayalam: 7776	Samoan: 8377	Tigrigna: 8473
Arabe: 6582	Espéranto: 6979	Hongrois: 7285	Malgache: 7771	Sanscrit: 8365	Tsonga: 8479
Arménien: 7289	Estonien: 6984	Indonésien: 7378	Maltais: 7784	Serbe: 8382	Turc: 8482
Assamais: 6583	Féringien: 7079	Interlangue: 7365	Maori: 7773	Serbo-Croate: 8372	Turkmène: 8475
Azéris: 6590	Fidjien: 7074	Irlandais: 7165	Marathi: 7782	Shona: 8378	Twi (akan): 8487
Bachkir: 6665	Finnois: 7073	Islandais: 7383	Moldave: 7779	Sindhi: 8368	Ukrainien: 8575
Basque: 6985	Français: 7082	Italien: 7384	Mongol: 7778	Singhalais: 8373	Vietnamien: 8673
Bengali: 6678	Frison: 7089	Japonais: 7465	Nauru: 7865	Slovaque: 8375	Volapük: 8679
Bhoutan: 6890	Gaélique d'Écosse: 7168	Javanais: 7487	Népalais: 7869	Slovène: 8376	Wolof: 8779
Biélorusse: 6669	Galicien: 7176	Kachmiri: 7583	Norvégien: 7879	Somali: 8379	Xhosa: 8872
Bihari: 6672	Gallois: 6789	Kannara: 7578	Oriya: 7982	Soudanais: 8385	Yiddish: 7473
Birman: 7789		Kazakh: 7575	Oourdou: 8582	Suédois: 8386	Yorouba: 8979
Breton: 6682		Kirghiz: 7589	Ouzbèque: 8590	Swahili: 8387	Zulu: 9085

MÉ MORANDUM

Panasonic Canada Inc.

5770 Ambler Drive, Mississauga, Ontario
L4W 2T3

www.panasonic.ca



© 2004 Matsushita Electric Industrial Co., Ltd.

Imprimé à Singapour

RQT7435-2C

F0104YM2034