

vtech[®]
Baby

Manuel d'utilisation

Tut Tut Bolides

Press n' go super cascades



© 2013 VTech
Imprimé en Chine

91-002831-002 

Chers parents,

Chez VTech[®], nous sommes conscients que les enfants sont notre avenir. C'est pourquoi tous nos jeux sont conçus de manière à inciter Bébé à découvrir le monde qui l'entoure.

Toute la technologie et le sens de la pédagogie VTech[®] sont mis au service du développement de l'enfant : la découverte de son corps, sa relation au monde, le plaisir d'apprendre en jouant.

Chez VTech[®], nous nous engageons à tout faire pour que les enfants grandissent dans les meilleures conditions et abordent l'avenir en toute sérénité.

Nous vous remercions de la confiance que vous nous accordez dans notre démarche ludo-éducative.

L'équipe VTech

Pour en savoir plus : www.vtech-jouets.com

INTRODUCTION

Vous venez d'acquérir **Press n' go super cascades** de **VTech®**.
Félicitations !

Génial ! Vise les pneus pour les faire tomber et saute sur le tremplin !

Press n' go super cascades est doté de 2 zones magiques qui permettent de déclencher une variété de phrases, chansons, mélodies ou sons rigolos au passage de **Tristan, as du volant**.

Crée de nouvelles combinaisons à l'aide des éléments de course et connecte-les aux différents univers **Tut Tut Bolides** vendus séparément.

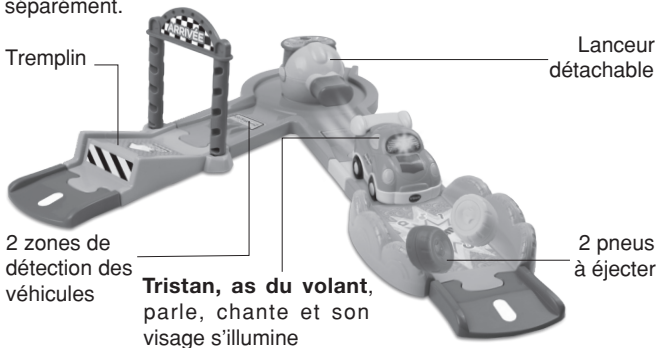

Assemble les éléments de course différemment et crée de nouvelles combinaisons !

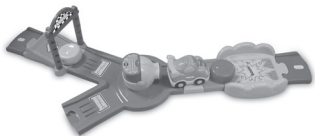

CONTENU DE LA BOÎTE

- Un manuel d'utilisation
- Un bon de garantie



1 Lanceur détachable



2 pneus



1 porte



1 véhicule **Tristan, as du volant**



1 aire pour éjecter les pneus



1 élément de course en forme de Y



1 tremplin



2 éléments Fin de course

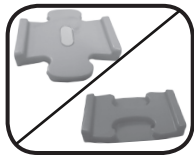

2 éléments de course Ligne droite

ATTENTION ! Pour la sécurité de votre enfant, débarrassez-vous de tous les produits d'emballage tels que rubans adhésifs, feuilles de plastique, attaches et étiquettes. Ils ne font pas partie du jouet.

WARNING: All packing materials, such as tape, plastic sheets, packaging locks and tags are not part of this toy, and should be discarded for your child's safety.

1. ALIMENTATION

1.1. INSTALLATION DES PILES

1. Avant d'insérer les piles, s'assurer que le jouet est éteint.
2. Ouvrir le compartiment à piles situé sous **Tristan, as du volant**, à l'aide d'une pièce de monnaie ou d'un tournevis.
3. Insérer 2 piles LR03/AAA en respectant le schéma qui se trouve dans le compartiment à piles.
4. Refermer soigneusement le couvercle du compartiment à piles et s'assurer que la vis est bien serrée.

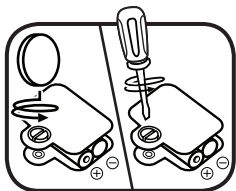

1.2. MISE EN GARDE

Utiliser des piles alcalines neuves pour des performances maximales.

- Seules des piles du type recommandé au point précédent doivent être utilisées.

- Ne pas mélanger différents types de piles ou d'accumulateurs, ne pas mélanger des piles ou des accumulateurs neufs avec des usagés.
- Ne pas utiliser des piles ou des accumulateurs endommagés.
- Mettre en place les piles ou les accumulateurs en respectant les polarités + et -.
- Ne pas mettre les bornes d'une pile ou d'un accumulateur en court-circuit (en reliant directement le + et le -).
- Enlever les piles ou les accumulateurs usagés du jouet.
- Retirer les piles ou les accumulateurs en cas de non-utilisation prolongée.
- Ne les jeter ni au feu ni dans la nature.
- Ne pas tenter de recharger des piles non rechargeables.
- Enlever les accumulateurs du jouet pour les recharger.
- Les accumulateurs ne doivent être chargés que sous la surveillance d'un adulte.

Notes :

- Les jouets **VTech**[®] sont des équipements électriques et électroniques (EEE) qui, en fin de vie, feront l'objet d'une collecte sélective en vue de leur recyclage. Ainsi, afin de préserver l'environnement, **VTech**[®] vous recommande de retirer et de jeter vos piles usagées dans les containers prévus à cet effet, puis de déposer le jouet en fin de vie dans les points de collecte mis à disposition dans les magasins ou dans votre commune.
- Le symbole de la poubelle barrée sur les produits et les piles ou sur leur emballage respectif indique que les équipements électriques et électroniques ainsi que les piles ne doivent pas être jetés dans les déchets ménagers car ils contiennent des substances pouvant être néfastes à l'environnement et à la santé.



- Lorsque les symboles Hg, Cd ou Pb sont indiqués, cela signifie que la pile contient plus de mercure (Hg), cadmium (Cd) ou plomb (Pb) que la valeur spécifiée dans la Directive 2006/66/CE sur les piles et les accumulateurs.
- La barre solide sous le symbole de la poubelle barrée indique que le produit a été placé sur le marché après le 13 août 2005.
- Contribuez à la protection de l'environnement en triant vos produits et piles usagés.
- Pour plus d'informations sur la collecte et le tri des piles usagées, vous pouvez visiter le site Internet <http://www.corepile.fr>.
- Pour plus d'informations sur le tri des produits électriques et électroniques, vous pouvez contacter notre service consommateurs.



2. POUR COMMENCER À JOUER...

2.1. MARCHÉ/ARRÊT

Pour mettre en marche **Tristan, as du volant**, déplacer le curseur **Marche/Arrêt** sur la position **Marche** ☺. Pour éteindre **Tristan, as du volant**, placer le curseur **Marche/Arrêt** sur la position **Arrêt** ●.

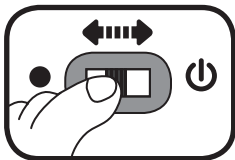

2.2. ARRÊT AUTOMATIQUE

Si le jouet n'est pas activé pendant quelques secondes, **Tristan, as du volant**, invite Bébé à jouer. Si Bébé ne manipule toujours aucun bouton, **Tristan, as du volant**, s'éteint automatiquement. Pour le réactiver, il suffit d'appuyer sur n'importe quel bouton.

3. ACTIVITÉS

Lorsque votre enfant joue avec **Tristan, as du volant**, les lumières clignotent au rythme du son.

1. Mettre en marche **Tristan, as du volant**, en déplaçant le curseur **Marche/Arrêt** sur la position **Marche** . Votre enfant entend une chanson et une phrase qui l'encourage à jouer.

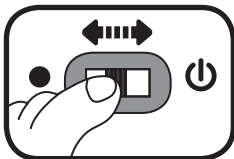

2. Appuyer à plusieurs reprises sur le bouton lumineux **Visage** pour entendre des effets sonores très réalistes, 2 chansons et différentes phrases.



3. Faire rouler le véhicule pour déclencher des effets sonores et les mélodies.



4. La voiture de course interagit avec les zones magiques **ZoneMagique** situées sur certains univers **Tut Tut Bolides***. Elle déclenche des phrases et sons rigolos supplémentaires. Pour les entendre, faire rouler le véhicule sur les zones de détection **ZoneMagique**.



*Vendus séparément

5. Placer le lanceur au centre de l'élément de course en forme de Y et l'orienter vers l'une des 3 directions de son choix.



6. Placer **Tristan, as du volant**, devant le lanceur et appuyer sur le gros bouton pour faire sauter la voiture de course sur le tremplin.

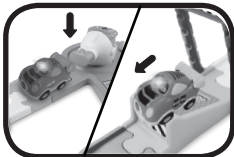

7. Placer **Tristan, as du volant**, devant le lanceur et appuyer sur le gros bouton pour faire tomber les pneus situés sur l'aire prévue à cet effet.

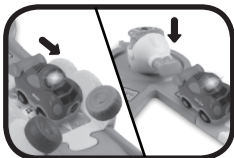

4. LISTE DES MÉLODIES

1. *Une souris verte*
2. *Qui peut faire de la voile sans vent ?*
3. *Symphonie n° 25 de Mozart*
4. *Brousse, brousse*
5. *Mariage de Figaro de Mozart*
6. *Enroulez le fil*

5. PAROLES DES CHANSONS

Chanson 1 :

« Je suis le plus puissant
Pilote de tous les temps.
Entraîné pour tout gagner,
Même les plus grands trophées ! »

Chanson 2 :

« Go ! Go ! Top départ,
Parti vite pour prendre de l'avance.
Pour le sprint final,
J'accélère la cadence ! »

Phrase sur fond musical :

« Je mets le turbo, c'est rigolo ! »

6. ENTRETIEN

- **Press n' go super cascades** et **Tristan, as du volant**, sont lavables uniquement en surface.
- Pour nettoyer **Press n' go super cascades** et **Tristan, as du volant**, utiliser un linge légèrement humide. Ne pas utiliser de solvants ni de produits corrosifs.
- Éviter toute exposition prolongée de **Press n' go super cascades** et **Tristan, as du volant**, au soleil ou à toute autre source de chaleur.
- Entreposer **Press n' go super cascades** et **Tristan, as du volant**, dans un endroit sec.
- Ces jouets sont fabriqués avec des matériaux résistants. Néanmoins, leur éviter les chocs contre des surfaces dures.

7. SERVICE CONSOMMATEURS

Pour la France, la Suisse et la Belgique francophones :

Si vous rencontrez un problème qui ne peut être résolu à l'aide de ce manuel, ou pour toute question ou suggestion que vous souhaiteriez nous soumettre, nous vous invitons à contacter notre service consommateurs.

Rendez-vous sur notre site Internet www.vtech-jouets.com, rubrique « Assistance ».

Vous pouvez aussi nous écrire à l'adresse suivante :

Service consommateurs VTECH
VTECH Electronics Europe SAS
24, allée des Sablières
78290 Croissy-sur-Seine
FRANCE

Pour le Canada :

Tél. : 1 877 352 8697

Vous avez aimé ce jouet ?

N'hésitez pas à nous faire part de vos commentaires sur notre site Internet www.vtech-jouets.com à la rubrique « Témoignages ».

Nous lisons tous les témoignages déposés. Cependant, nous nous réservons le droit de ne pas tous les mettre en ligne en raison de contraintes matérielles ou lorsque les propos contenus dans un témoignage peuvent porter atteinte aux libertés et droits individuels.

