

W e l l n e s s a n d L i f e s t y l e

Manuel

d'utilisation e de maintenance

Kuma & Suen

FRA



LA STAR DEI BOX DOCCIA

www.samo.it

<i>1 Manuel d'utilisation et de maintenance</i>	<i>page 3</i>
<i>2 Fonctions manuelles</i>	<i>page 3</i>
<i>3 Caractéristiques du panneau de commande</i>	<i>page 5</i>
<i>4 Description Ecran LCD</i>	<i>page 7</i>
<i>5 Fonctionnement et utilisation de la radio</i>	<i>page 8</i>
<i>6 Fonctionnement et utilisation du Hammam</i>	<i>page 11</i>
<i>7 Fonctionnement et utilisation de l'aromathérapie automatique</i>	<i>page 14</i>
<i>8 Fonctionnement et utilisation de la douche</i>	<i>page 15</i>
<i>9 Fonctionnement de la chromothérapie</i>	<i>page 17</i>
<i>10 Fonctionnement et utilisation de l'alarme manuelle</i>	<i>page 18</i>
<i>11 Avertissements et précautions d'emploi</i>	<i>page 19</i>
<i>12 Entretien</i>	<i>page 19</i>
<i>13 Problèmes et Solutions</i>	<i>page 19</i>

1- MANUEL D'UTILISATION ET DE MAINTENANCE

- Ce manuel constitue un guide d'utilisation des cabines Wellness Samo, aussi est-il nécessaire de le lire intégralement avant d'utiliser le produit.
- Ce manuel fait partie intégrante du produit aussi doit il être conservé précieusement afin de pouvoir être consulté ultérieurement.
- Samo France S.a.r.l. se réserve le droit d'y apporter toutes modifications qui s'avèreraient nécessaires sans obligation de préavis ou de substitution.

2- FONCTIONS MANUELLES

Dans ce chapitre sera décrite l'utilisation du mitigeur thermostatique combiné avec l'inverseur 3 voies (version Active), et à l'inverseur 5 voies (version Avantech).

Avant d'utiliser une fonction, il est conseillé de régler la température de l'eau sur la température désirée, de cette façon :

- Tourner la poignée du mitigeur thermostatique marqué par le symbole C, de manière à sélectionner la température désirée. La poignée est pourvue d'un arrêt de sécurité qui bloque la température à un maximum de 38 °C; pour sélectionner une température supérieure, presser le bouton B.

Après avoir sélectionné la température de l'eau, pour activer une fonction, il est nécessaire de positionner l'inverseur "A" sur la fonction choisie et d'ouvrir l'eau sur le même inverseur.

Figure 1

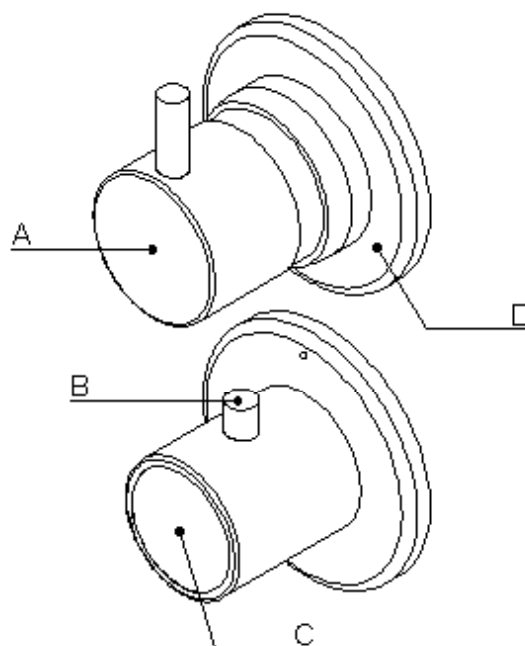
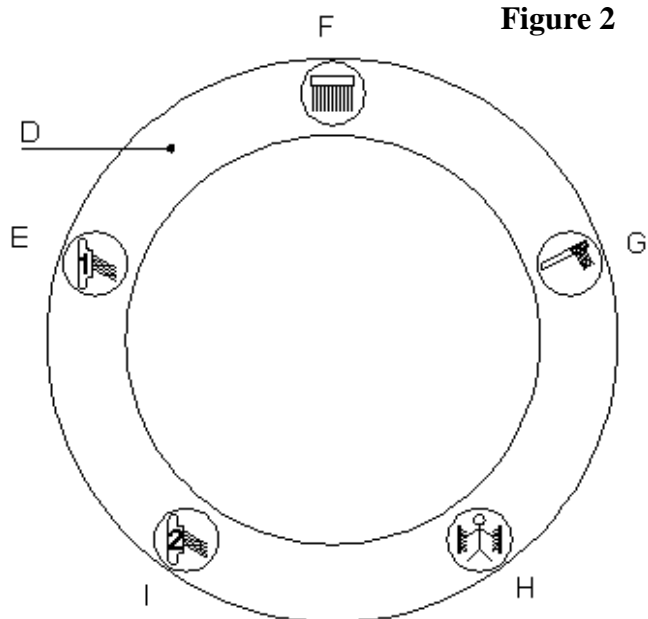
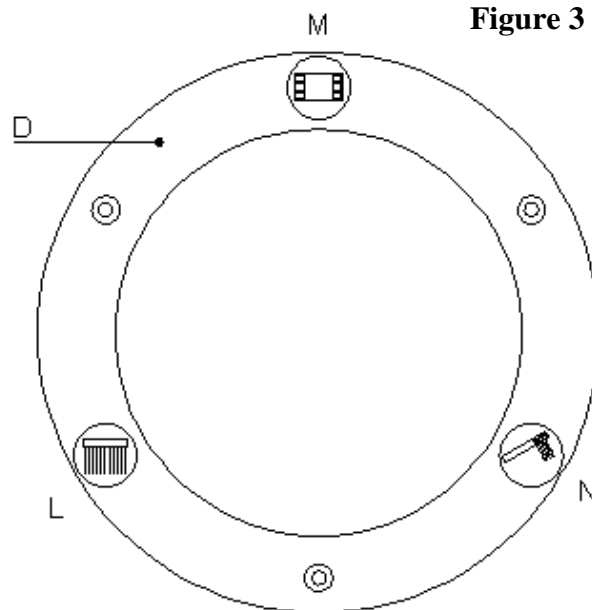

Figure 2



Modèle Active

Figure 3



Modèle Avantech

La figure 2 illustre la plaque de présentation des fonctions de l'inverseur de la version active.

Les fonctions qui peuvent être sélectionnées sont les suivantes :

- **F** : active le pommeau
- **G** : active la douchette
- **H** : active l'hydromassage vertical
- **I** : active la seconde lame d'eau en cascade (kuma version d'angle)
- **I** : active le "souffle de la rosée" (brumisateurs) (suen)
- **I** : non présent (kuma version péninsule)
- **E** : active la première lame d'eau en cascade

La figure 3 illustre la plaque de présentation des fonctions de l'inverseur de la version avantech.

Les fonctions qui peuvent être sélectionnées sont les suivantes :

- **M** : autorise l'écran de contrôle à dispenser toutes les fonctions disponibles
- **N** : active la douchette (fonction de secours)*
- **L** : active le pommeau (fonction de secours)*

* Les fonctions douchette et pommeau dans la version avantech, en plus d'être commandées par l'électronique, peuvent également être activées au moyen des fonctions "N" et "L". Ces 2 fonctions sont qualifiées « de secours » car elles ne dépendent pas de l'écran de contrôle et par conséquent elles permettent l'utilisation de la douche même en cas de panne électrique.

GÉNÉRALITÉS ET AVERTISSEMENTS :

- Après chaque utilisation, penser à fermer le robinet d'arrêt "A". Dans le cas où des températures supérieures à 38 °C auraient été sélectionnées, il est conseillé de repositionner la poignée du mitigeur thermostatique avant l'arrêt de sécurité (soit à une température inférieure à 38 °).
- Il est conseillé, avant chaque séance (douche, hydromassage...), de tester la température de l'eau sélectionnée au moyen de la douchette pour éviter tout risque de brûlure.
- Ne jamais utiliser de l'eau à température supérieure à 60 °C, afin d'éviter d'endommager les circuits hydrauliques.

3- CARACTERISTIQUES DU PANNEAU DE COMMANDE

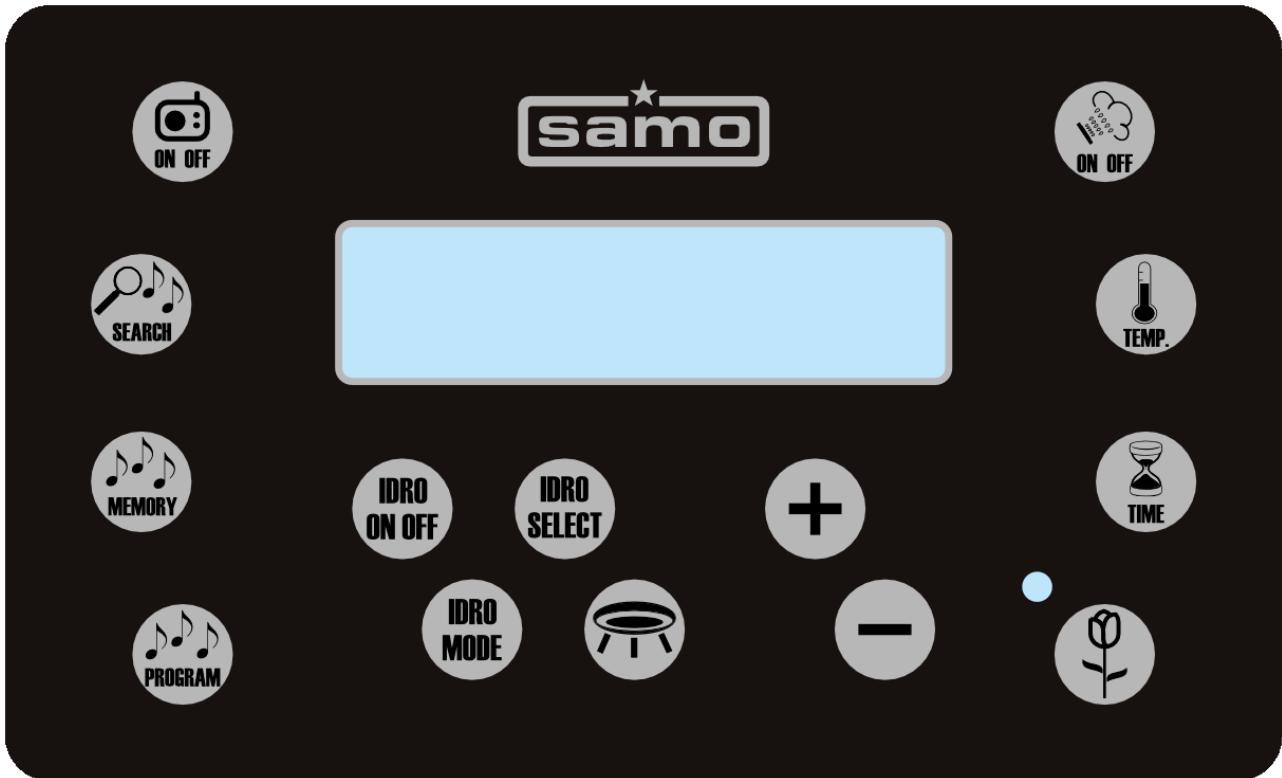



4 touches Hammam:

- Hamam ON/OFF :  active et désactive manuellement le Hammam
- Température :  active la programmation de la température du Hammam
- Durée :  active la programmation de la durée du Hammam
- Aromathérapie :  active la fonction aromathérapie et le cycle de nettoyage du réservoir d'aromathérapie

4 touches Radio:

Radio ON/OFF:  allume et éteint la Radio

Fréquence :  active la recherche manuelle ou automatique d'une fréquence radio

Mémoire :  active la mémorisation des programmes

Programme :  permet la sélection d'un programme

3 touches hydromassage :

Hydro ON/OFF :  active et désactive les fonctions hydro

Hydro Select :  permet de sélectionner les diverses fonctions hydro

Hydro Mode :  permet de modifier les divers modes hydro

1 touche chromothérapie :

Chromo ON/OFF :  active et désactive la fonction lumière et chromothérapie

2 touches communes:

Moins :  Décrémente la valeur du paramètre mis en évidence par un clignotement.
La touche est dotée de la fonction REPEAT

Plus :  Incrémente la valeur du paramètre mis en évidence par un clignotement.
La touche est dotée de la fonction REPEAT

4- DESCRIPTION ECRAN LCD

L'**écran LCD** visualise deux lignes de 16 caractères chacune : en fonction du mode de fonctionnement de l'appareil, sur chaque ligne sont visualisés les paramètres relatifs.
En condition normale d'utilisation, les situations suivantes peuvent se vérifier :

Radio éteinte et Hammam éteint: La ligne supérieure visualise le logo **SAMO** alors que la ligne inférieure visualise l'inscription **wellness**.



Radio allumée et Hammam éteint: La ligne supérieure visualise le logo **SAMO** alors que la ligne inférieure visualise la fréquence de syntonisation de la Radio et le numéro du programme sélectionné:



Radio éteinte et Hammam allumé: La ligne supérieure visualise l'inscription **HAMMAM** et le temps écoulé depuis sa mise en marche alors que la ligne inférieure visualise un champ vide:

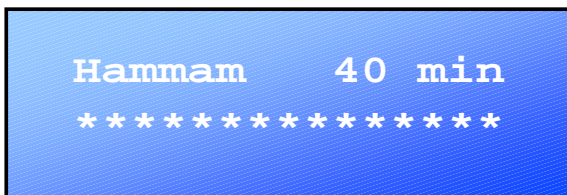

Radio allumée et Hammam allumé: La ligne supérieure visualise l'inscription **HAMMAM** et le temps écoulé depuis sa mise en marche alors que la ligne inférieure visualise la fréquence de syntonisation de la Radio et le numéro du programme sélectionné:



N.B.: Durant la phase de programmation et au moment de l'activation de certaines fonctions, des inscriptions différentes de celles décrites ci-dessus (voir paragraphes suivants) peuvent apparaître sur l'écran pendant quelques secondes, par la suite l'écran recommencera à afficher les inscriptions relatives au fonctionnement normal.

5- FONCTIONNEMENT ET UTILISATION DE LA RADIO



ALLUMAGE ET ARRET

Quelque soit la fonction activée, pour allumer la Radio presser le bouton . Sur la ligne inférieure est visualisée la fréquence syntonisée et le programme actif:





Si la Radio est allumée, pour l'éteindre, presser à nouveau la touche . Sur la ligne inférieure, disparaissent la fréquence et le programme, et réapparaît le champ vide.

REGLAGE DU VOLUME

Si la Radio est allumée, pour régler le volume utiliser les touches  et , qui en diminuent et augmentent respectivement le volume.

Le périmètre de variation du volume s'étend de 0 à 9, la valeur 0 correspondant à Radio « muette » ('fonction mute').

N.B.: Les touches  et  activent le réglage du volume seulement si il n'y a aucun autre paramètre (fréquence, programme, durée du Hammam, température du Hammam...) en phase de programmation. Dans ce cas, ces touches servent à modifier la valeur du paramètre actif et clignotant (cf. paragraphes suivants).

RECHERCHE DE FREQUENCE RADIO

Pour modifier la fréquence de syntonisation de la Radio, presser la touche .

Sur la ligne inférieure de l'écran apparaît l'inscription **MAN** et, dans le même temps, commence à clignoter la valeur de la fréquence.

Jusqu'à ce que le clignotement demeure actif, il est possible de modifier la valeur de la fréquence par les

touches  et .

Le numéro correspondant au programme sélectionné (visualisé sur la droite de la ligne inférieure de l'écran) disparaît car en modifiant la fréquence, la correspondance avec le contenu du programme est perdue :



Le périmètre de réglage de la fréquence va de **87.50 Mhz** à **108.00 Mhz** selon des graduations de réglage de **50 KHz**.

Pendant tout le temps où la fréquence de réglage demeure clignotante, il est possible de la modifier.

Sans action sur l'une des touches  et  pendant quelques secondes, le clignotement s'interrompt et la fonction de **Recherche de Fréquence** est désactivée.

Si la fréquence n'a pas été modifiée, réapparaît également le numéro correspondant au programme sélectionné.

MEMORISATION D'UN PROGRAMME

Pour mémoriser la fréquence radio syntonisée, presser la touche



Si la Radio est en phase de recherche, la fréquence cesse de clignoter, sur la ligne inférieure de l'écran apparaît l'inscription **Prog** et le numéro du programme actif commence à clignoter :



Si la Radio est en condition normale d'écoute (aucune inscription clignotante), le numéro du programme commence alors à clignoter.

Pendant tout le temps où ce clignotement demeure actif, il est alors possible de modifier le numéro du programme en utilisant les touches  et .

N.B.: Les programmes disponibles sont au nombre de 8.

Quand le numéro de programme désiré est trouvé, presser à nouveau la touche



Sur la ligne inférieure de l'écran apparaît alors l'inscription **M : ok** et la source radio est mémorisée au programme sélectionné :





RAPPEL D'UN PROGRAMME

Pour rappeler un programme déjà mémorisé précédemment, presser la touche



Sur la ligne inférieure de l'écran apparaît l'inscription **Prog**, et commence à clignoter le numéro relatif au programme sélectionné.



Avec les touches  et  il est possible de rappeler en séquence tous les programmes mémorisés. Chaque fois qu'un programme est activé, la fréquence correspondante est visualisée.

Pendant tout le temps où le clignotement du programme demeure actif, il est possible de passer à loisir d'un

programme à l'autre. Sans action sur l'une des touches  et  pendant quelques secondes, le clignotement s'interrompt et la fonction de **Sélection des Programmes** est désactivée.

6- FONCTIONNEMENT ET UTILISATION DU HAMMAM

REGLAGE DE LA TEMPERATURE DE FONCTIONNEMENT

Quelque soit les conditions de fonctionnement du système, (Hammam allumé ou éteint, Radio allumée ou éteinte...), pour activer la fonction de **Réglage de la Température** de fonctionnement du

Hammam, presser la touche



Sur la ligne supérieure de l'écran apparaît l'inscription **Temp = 50°**, avec la valeur de la température clignotante, alors que le contenu de la ligne inférieure demeure inchangé.

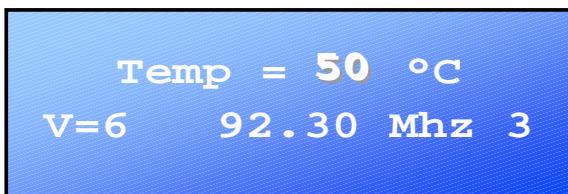

50° constitue la valeur par défaut de la température de fonctionnement du Hammam et s'affiche chaque fois que l'on utilise la fonction de réglage de la température.

L'exemple ci-dessus prend en considération le cas où la Radio serait restée allumée !!

En utilisant les touches



et



il est possible de régler la température de fonctionnement du Hammam entre **25°** et **50°**.

La température choisie est mémorisée par le système en mode permanent et sera celle utilisée pour toutes les séances de Hammam suivantes.

Pendant tout le temps où le clignotement de la valeur de la température demeure actif, il est possible de la modifier à loisir.

Sans action sur l'une des touches



et



pendant quelques secondes, le clignotement s'interrompt et la fonction de **Réglage de la Température** est désactivée.

La température peut être sélectionnée même quand le cycle du Hammam est actif, mais le réglage est actif seulement pour ce cycle. Une fois le cycle terminé, la température retourne à la valeur pré-réglée lorsque la chaudière est éteinte.

N.B: Si par exemple la température sélectionnée est inférieure à la température interne présente à l'intérieur de la cabine, l'activation du cycle de la chaudière démarrera uniquement lorsque la température interne descendra au dessous de la valeur réglée.

EXEMPLE 1: Température réglée sur l'écran : 25°
Température interne à la cabine : 30°

Le cycle de Hammam allumé, la chaudière ne produira pas de vapeur jusqu'à ce que la température interne de la cabine ne sera pas descendue en dessous de 25°.

EXEMPLE 2: Température réglée sur l'écran : 35°
Température interne à la cabine : 30°

Le cycle de Hammam allumé, la chaudière commence à produire de la vapeur jusqu'à ce que la température interne de la cabine atteigne la valeur sélectionnée (35°). A ce stade, le cycle se bloque et dès que la

température baisse de 1 degré, la chaudière commence à produire de la vapeur pour maintenir constante la température interne.

EXEMPLE 3: Température réglée sur l'écran : 50°
Température interne à la cabine : 25°

Le cycle de Hammam allumé, la chaudière commence à produire de la vapeur jusqu'à ce que la température interne de la cabine atteigne la valeur sélectionnée (50°). Dans des conditions de température normale (20-25°) la cabine arrive à une température maximale de 40-45°, ceci implique que si la température réglée à l'écran est de 50° la chaudière fonctionnera durant toute la durée du cycle.

REGLAGE DE LA DUREE DU HAMMAM

Quelque soit les conditions de fonctionnement du système, (Hammam allumé ou éteint, Radio allumée ou éteinte...), pour activer la fonction de **Réglage de la Durée** de fonctionnement du Hammam,

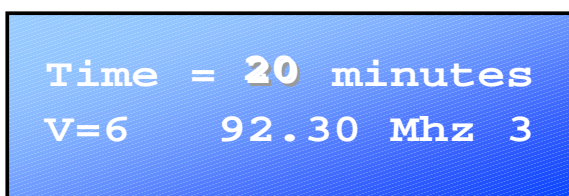

presser la touche  .

Sur la ligne supérieure de l'écran apparaît l'inscription **Time = 20 min**, avec la valeur de la durée clignotante, alors que le contenu de la ligne inférieure demeure inchangé :



20 min constitue la valeur par défaut de la durée de fonctionnement du Hammam et s'affiche chaque fois que l'on utilise la fonction de réglage de la durée.

L'exemple ci-dessus prend en considération le cas où la Radio serait restée allumée !!

En utilisant les touches  et  il est possible de régler la durée de fonctionnement du Hammam entre **10 min** et **30 min**.

La durée choisie est mémorisée par le système en mode permanent et sera celle utilisée pour toutes les séances de Hammam suivantes.

Pendant tout le temps où la valeur de la durée clignote, il est possible de le modifier à loisir.

Sans action sur l'une des touches  et  pendant quelques secondes, le clignotement s'interrompt et la fonction de Réglage de la Durée est désactivée.

ALLUMAGE ET ARRET

Quelque soit la fonction activée, pour allumer le Hammam, presser le bouton  .

Hamman 40 min
V=6 92.30 Mhz 3

L'exemple ci-dessus prend en considération le cas où la Radio serait restée allumée !!

A ce moment commence le compte à rebours de la durée réglée pour le Hamman.
Durant le fonctionnement, le compte à rebours défile à l'écran, de façon à ce que l'utilisateur sache toujours exactement combien de temps il reste avant la fin de la séance.
Quand la durée s'achève, la chaudière s'éteint automatiquement et sur la ligne supérieure de l'écran, l'inscription présente avant l'activation du Hamman réapparaît.

Naturellement, il est possible à tout moment d'interrompre le Hamman en pressant la touche



Après l'activation du cycle de Hamman, la vapeur commencera à être produite après environ 1-3 minutes, cette valeur peut varier en fonction de la température de l'eau qui est introduite dans la chaudière.

Comme vu précédemment, il est toujours possible, durant le Hamman, de modifier la durée et la température, d'allumer ou d'éteindre la Radio, de modifier la fréquence des radios, de les mémoriser, de régler le volume, etc...!!!

ALARME DE MANQUE D'EAU

Quelles que soient les conditions de fonctionnement, (Hamman allumé ou éteint), le système gère en permanence la présence d'eau dans la chaudière.

Si le niveau à l'intérieur de la chaudière descend de manière excessive, l'électrovanne dédiée au remplissage en eau de la chaudière s'ouvre automatiquement afin de retrouver le bon niveau.

Si, pour un motif quelconque, le bon niveau n'est pas atteint dans un délai raisonnable, le système se met sur alarme, un signal sonore se fait alors entendre et sur l'écran apparaît l'inscription **LEVEL ALARM:**

LEVEL ALARM
V=6 92.30 Mhz 3

Si la chaudière est allumée, elle est automatiquement éteinte.

Pendant tout le temps où l'alarme est activée, il n'est plus possible d'allumer la chaudière, alors que la Radio continue à fonctionner normalement.



Pour arrêter l'alarme, presser la touche

N.B.: Si le défaut qui a déclenché l'alarme (manque d'eau dans le système d'alimentation principale, raccordement endommagé, perte dans la chaudière ou autre....), n'est pas solutionné, après quelques secondes, le système se met à nouveau sur alarme.

RECOMMANDATIONS ET AVERTISSEMENTS POUR LE HAMMAM

- L'utilisation du Hammam est réservée aux personnes. Les enfants et les personnes malades ne peuvent l'utiliser que sous surveillance constante. Dans certains cas, l'utilisation du Hammam nécessite un avis médical préalable.
- Il est fortement déconseillé d'utiliser le Hammam en cas de problèmes cardiaques, d'inflammations internes, de maladies contagieuses, d'épilepsie et de port d'un pacemaker.
- Quand la cabine n'est pas utilisée, débrancher l'alimentation électrique au moyen de l'interrupteur différentiel magnétothermique disposé sur l'appareil.
- En cas de dégâts ou de mauvais fonctionnement du produit, afin de conserver la validité de la garantie - si celle-ci est toujours valide - s'adresser exclusivement au service technique agréé.
- Durant l'utilisation, la vapeur sort de la buse inférieure à des températures voisines de 100 °C. **NE PAS** s'approcher de la buse de sortie de la vapeur pour éviter de se brûler.

7- FONCTIONNEMENT ET UTILISATION DE L'AROMATHERAPIE AUTOMATIQUE



La touche  permet d'activer ou de désactiver l'aromathérapie automatique.

Avant de procéder à l'activation de l'aromathérapie, il est nécessaire de remplir le réservoir. Pour cela, il suffit d'individualiser la trappe de remplissage représentée à la **figure 4**, positionnée dans la partie frontale-basse de la paroi équipée (Kuma), ou dans la partie latérale-basse de la colonne (Suen).

Dévisser le bouchon chromée (**figure 4**) et remplir le réservoir interne au moyen du flacon de 250 ml fourni (**figure 5**).

Pour une utilisation correcte et durable de l'aromathérapie, il est nécessaire d'utiliser **UNIQUEMENT** des essences à **BASE D'EAU !**

Figure 4

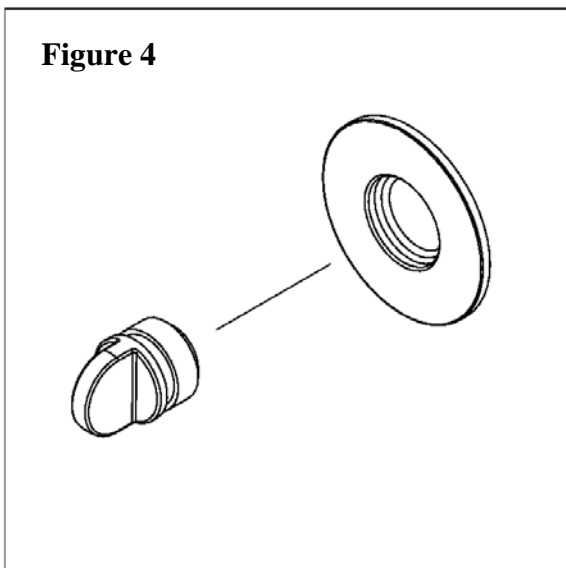
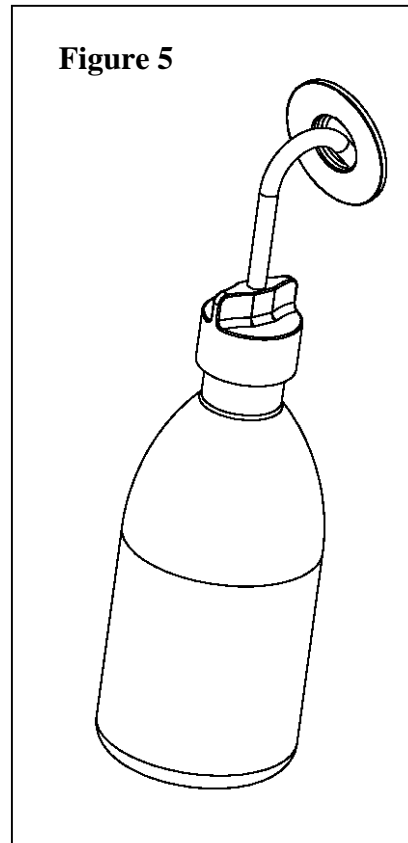

Figure 5



Ensuite, refermer la trappe de remplissage des essences au moyen de son bouchon et mettre en marche le

Hamam en pressant la touche



Lorsque le Hamam est allumé, presser la touche et l'aromathérapie automatique s'active. Cette fonction est signalée par l'allumage du led rouge positionné à côté de la touche. Quand le cycle est fini, la chaudière s'éteint automatiquement et consécutivement l'aromathérapie s'éteint aussi. De même si la chaudière est éteinte manuellement, l'aromathérapie s'éteint aussi automatiquement.

Une recharge de 250 ml permet de réaliser une moyenne de 10 cycles de Hamam d'une durée d'une demi-heure chacun.

Pour interrompre la diffusion de l'aromathérapie durant un cycle de Hamam, il est suffisant de presser

pendant 3 secondes la touche



et l'aromathérapie s'éteint, de même le led rouge s'éteint à son tour.

Le système prévoit en outre la possibilité d'effectuer un cycle de nettoyage du réservoir à essences.

Cette fonction est fondamentale dans le cas où il serait nécessaire de changer de variété d'essence.

Pour activer le cycle de nettoyage, lorsque la chaudière est éteinte, il suffit de tenir pressée pendant environ 3

secondes la touche  , dans le même temps, le led rouge positionné à côté de cette touche commence à clignoter. A ce moment le système commence à vidanger la quantité d'essence résiduelle contenue dans le réservoir. Après environ 4 minutes, le led cessera de clignoter et le réservoir sera complètement vidé. A ce stade, avant de procéder à la recharge de la nouvelle essence, il est opportun de rincer les éventuels résidus restant dans le réservoir, et donc de procéder comme indiqué ci-après :

Dévisser le bouchon chromé (**figure 4**) et remplir le réservoir interne avec de l'eau à l'aide du flacon de 250 ml fourni (**figure 5**), ou plus simplement à l'aide de la douchette. Une fois le réservoir rempli d'eau, faire repartir le cycle de nettoyage de façon à vider le réservoir. Quand le led cessera de clignoter, le système sera prêt pour accueillir la nouvelle essence.

Il est toutefois possible d'interrompre à tout moment ce cycle de nettoyage du réservoir à essences en

pressant la touche  pendant environ 3 secondes.

8- FONCTIONNEMENT ET UTILISATION DE LA DOUCHE



Si le Hamam est éteint, en pressant la touche  , il est possible à tout moment (que ce soit avec la douche allumée ou éteinte) de sélectionner la fonction douche préférée.

Sur la ligne supérieure apparaît la fonction douche sélectionnée et à côté, si affiché, le mode de fonctionnement.

Hand Shower
wellness



Chaque pression sur la touche , permet de passer à la fonction douche successive, et ceci faisant défilent toutes les fonctions douche sélectionnables.

Les fonctions douche disponibles et sélectionnables dans le cycle sont les suivantes :

KUMA TWIN

- Hand Shower (douchette)
- Shower (pommeau)
- Waterfall 1 (cascade 1)
- Waterfall 2 (cascade 2)
- Body jets (hydrojets)

KUMA PENINSULE

- Hand Shower (douchette)
- Shower (pommeau)
- Waterfall (cascade)
- Body jets (hydrojets)

SUEN

- Hand Shower (douchette)
- Shower (pommeau)
- Waterfall (cascade)
- Water atomizers (brumisateurs)
- Body jets (hydrojets)



La touche  a pour fonction de varier le mode de distribution de l'eau sur plusieurs fonctions de douche, en particulier le pommeau et les hydrojets.



Une fois sélectionnée la fonction **Shower** (pommeau), une pression sur la touche  permet de varier le mode de distribution de l'eau passant de **cont** (distribution continue) à **scottish** (douche écossaise).





La douche écossaise consiste en la distribution pendant 6 secondes d'eau froide toutes les 30 secondes d'eau chaude mélangée.

En ce qui concerne la fonction **body jets** (hydrojets), il existe 3 différents modes de distribution de l'eau, **cont** (mode continu), **pulsar** (mode pulsant), **seq** (mode séquentiel).



Une fois sélectionnée la fonction douche et éventuellement le mode de fonctionnement, presser la touche



pour activer la distribution de l'eau.

Durant le fonctionnement de la douche, il est possible à tout moment de modifier le type de douche actif et,

si prévu, de modifier le mode de fonctionnement en utilisant respectivement les touches



et



.

9- FONCTIONNEMENT DE LA CHROMOTHERAPIE



Une pression sur la touche  permet d'allumer la lampe de chromothérapie émettant une lumière blanche. Une seconde pression sur cette touche permet d'accéder au premier cycle de chromothérapie, une troisième pression permet d'accéder au deuxième cycle de chromothérapie, une quatrième pression permet d'accéder au troisième cycle de chromothérapie et ainsi de suite défilent toutes les couleurs jusqu'à l'extinction de la lampe.

Ci-après la liste des fonctions de la chromothérapie :

- 1^{ère} pression : lumière blanche fixe
- 2^e pression : 1^{er} cycle de chromothérapie
- 3^e pression : 2^e cycle de chromothérapie
- 4^e pression : 3^e cycle de chromothérapie
- 5^e pression : lumière jaune fixe
- 6^e pression : lumière orange fixe
- 7^e pression : lumière rouge fixe
- 8^e pression : lumière violette fixe
- 9^e pression : lumière bleue fixe
- 10^e pression : lumière verte fixe
- 11^e pression : lumière éteinte

Il est toutefois toujours possible d'éteindre la lampe de chromothérapie à tout moment en pressant de



manière prolongée (environ 3 secondes) la touche

Le 1^{er} cycle de chromothérapie est composé de la séquence des couleurs suivantes : rouge – orange – jaune – blanc – jaune – orange – rouge et ainsi de suite

Le 2^e cycle de chromothérapie est composé de la séquence des couleurs suivantes : jaune – rouge – vert – jaune et ainsi de suite

Le 3^e cycle de chromothérapie est composé de la séquence des couleurs suivantes : bleu – vert – blanc – vert – bleu

10- FONCTIONNEMENT ET UTILISATION DE L'ALARME MANUELLE

Il est possible à tout moment d'activer l'alarme manuelle en pressant simplement le bouton d'alarme positionné en position centrale basse (Kuma) ou latérale basse (Suen) et signalé par une lumière rouge.

L'alarme déclenche un signal sonore et éteint la chaudière (si celle-ci est en fonctionnement).

Pour désactiver l'alarme, presser à nouveau cette touche.

11- AVERTISSEMENTS ET PRECAUTIONS D'EMPLOI

- Les parois et cabines de douche Samo doivent être toujours et exclusivement utilisées en intérieur.
- Dans le cas d'interventions de maintenance ou de réparation, comportant le remplacement de composants, seules les pièces détachées originales Samo doivent être utilisées sous peine de dégager la responsabilité du fabricant pour dommage causé au produit.
- Ne jamais laisser des enfants sans surveillance à l'intérieur de la cabine de douche, en particulier durant une séance de Hammam.
- En fin d'utilisation, éteindre l'interrupteur général installé sur la ligne d'alimentation de la cabine de douche.
- En cas de coupure de courant électrique durant le déroulement d'une fonction commandée par l'électronique, la fonction en cours s'interrompt; au retour de l'alimentation électrique, la fonction ne redémarre pas automatiquement, il est nécessaire de la réactiver.
- Il est formellement interdit d'utiliser un appareil électrique quel qu'il soit à l'intérieur de la cabine de douche durant son utilisation.
- L'utilisation du Hammam sur une période excédant 20 à 30 minutes est déconseillée. La durée peut varier selon l'âge et la corpulence de l'utilisateur.
- Eviter de faire subir à l'écran de contrôle des chocs, de même des sollicitations successives trop rapides sur les touches peuvent compromettre son bon fonctionnement.

12- MAINTENANCE

Pour le nettoyage courant de la cabine, ne pas utiliser de détergents abrasifs, d'alcools et d'autres solvants/diluants, mais seulement des détergents liquides neutres.

Les parties en verre peuvent être nettoyées avec des produits ordinaires spécifiques disponibles dans le commerce.

Toutes les parties en verre bénéficient de série du traitement de surface "**Starclean**", un traitement spécial qui ralentit le dépôt du calcaire et la formation de tâches dues à l'humidité et aux produits utilisés pour la toilette, rendant le verre plus facile à nettoyer. Le traitement "**Starclean**" réduit les temps et les coûts d'entretien, conservant les panneaux en verre de la douche propres et brillants sur la durée (ceci dépend néanmoins de la dureté de l'eau et de la fréquence d'utilisation de la cabine de douche). L'entretien est très simple : après avoir utilisé la cabine de douche, essuyer avec une éponge ou avec une spatule spéciale douche.

Après utilisation de la cabine de douche, il est conseillé d'essuyer également le dôme supérieur, surtout après une séance de Hammam pour éviter des sédimentations calcaires dues à la condensation de la vapeur

13- PROBLEMES ET SOLUTIONS

- **L'eau ne jaillit pas lors de l'utilisation des différentes fonctions (douche, cascade, douchette...)**
 - Vérifier que l'inverseur soit ouvert (voir page 3)
- **L'écran ne s'allume pas**
 - Vérifier que l'alimentation soit branchée. Si l'alimentation est branchée, contacter le Service Assistance Samo.
- **Dans toutes les fonctions, peu d'eau jaillit**
 - Vérifier d'avoir respecté les conditions de débit/pression reportées sur le manuel de pré installation.
- **L'écran de contrôle est allumé mais les commandes ne répondent pas**
 - Attendre quelques secondes et répéter l'opération. Si cela ne suffit pas, répéter l'opération. Si cela ne suffit pas, débrancher et rebrancher l'alimentation électrique.



LA STAR DEI BOX DOCCIA

Samo France S.a.r.l.

109, avenue du Merlan 13014 Marseille

Tel. 04 91 58 20 63 - Fax 04 91 63 55 46

www.samo.it • commercial@samofrance.fr