

# MANUEL D'UTILISATION

**LG SONIC®**

**TRAITEMENT ULTRASON**

Modèles XS, SSS, Pool, Tank XL, XL+ et  
XXL, XXL+

LG SOUND Gerrit van der Veenstraat 75, 2321 CD Leiden, The Netherlands [www.lgsonic.com](http://www.lgsonic.com)



**LG SOUND®**  
Ultrasonic Algae Control

# Table des matières

1	Introduction.....	4
2	Règles de sécurité.....	4
3	Composant de l'appareil.....	5
4	Installation.....	6
	4.1 Installation du boîtier électronique.....	6
	4.1.1 Installation du boîtier électronique plastique.....	6
	4.1.1 Installation du boîtier électronique aluminium.....	6
	4.2 Installation du transducteur.....	7
	4.3 Installation du flotteur.....	8
	4.4 Installation de 2 unités.....	8
	4.5 Exemples d'installation d'une unité.....	9
	4.6 Exemples d'installation de 2 unités.....	9
	4.7 Mise en marche.....	10
5	Utilisation.....	11
6	Entretien.....	11
	6.1 entretien du boîtier électronique.....	11
	6.2 entretien du transducteur.....	12
7	Dysfonctionnements.....	12
	7.1 Les résultats sont négatifs.....	12
	7.1.1 Algues filamenteuses.....	12
	7.1.2 Algues flottantes.....	12
	7.2 Les algues ne meurent pas.....	13
8	Garantie.....	14

## 1.Introduction

Félicitations! Vous venez d'acquérir un appareil de la gamme **LG Sonic®** pour lutter contre les algues!

LG SOUND a dessiné et fabriqué votre appareil selon des critères de qualité sans cesse renouvelé et à la pointe de la technologie. Nous espérons que votre appareil réponde à vos attentes pendant de nombreuses années.

Cependant la lutte contre les algues nécessitent que cet appareil soit installé et entretenu correctement.

Merci de lire ce document attentivement et suivez les instructions pour l'installation et l'utilisation de votre appareil LG SONIC afin d'optimiser ses performances et assurer les meilleurs résultats.

## 2.Règles de sécurité

- Assurez vous que la prise utilisée pour l'installation de l'appareil a une sortie de terre.
- Assurez vous que l'intégralité de l'installation est hors de portée des enfants
- Ne pas ouvrir le boîtier électronique en marche.
- Fixer le boîtier électronique à au moins 2 mètres de la berge et le protéger des rayons du soleil et de la pluie.
- Ne jamais placer le boîtier électronique vous l'eau.
- Manipuler le transducteur avec soin sans lui infliger de chocs ou de dommages.
- Éteindre l'appareil si un des deux câbles ou le boîtier électronique est endommagé. Contacter votre revendeur pour de plus amples instructions.
- Toujours débrancher le boîtier avant de changer un fusible, réparer ou entretenir votre appareil.
- Installer votre appareil en vous conformant aux instructions du chapitre 4.
- Éviter une longue période de contact entre l'épiderme et le transducteur en marche

Merci de vérifier que votre appareil vous a été livré sans dommage apparent durant le transport. Assurez vous qu'il n'y ait pas de chocs ou de parties cassées.

Si vous constatez la moindre irrégularité, n'hésitez pas à contacter votre revendeur avant d'utiliser votre appareil.

## 3 Components included

INSTALLER DANS UN ENDROIT  
SUR ET SEC

INSTALLER DANS L'EAU

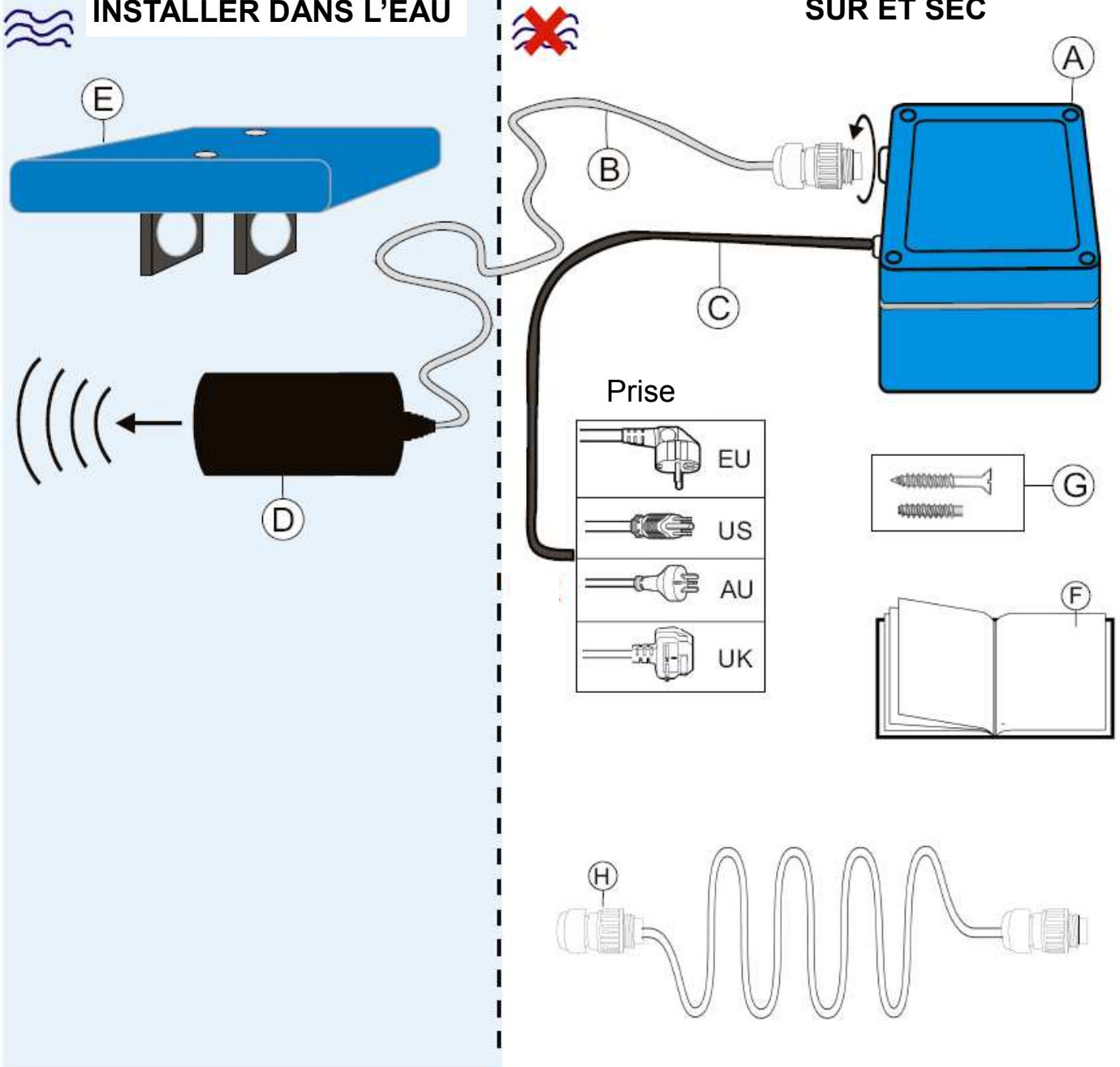

- (A) Boîtier électronique  
Les modèles plus sont livrées en aluminium
- (B) Câble transducteur
- (C) Câble électrique
- (D) Transducteur (NB direction des ondes). La couleur des appareils SSS et Pool est blanche
- (E) Flotteur (optionnel sur les modèles SSS et Pool)
- (F) Manuel d'Utilisateur
- (G) Vis (4 unités)
- (H) Extension d'alimentation électrique. Optionnel et vendu séparément (15 à 30 mètres)

## 4 Installation

Avant tout, merci de vérifier que le voltage sur l'étiquette du boîtier électronique correspond bien à la forme de la prise et au réseau électrique. Contacter votre revendeur si tel n'était pas le cas.

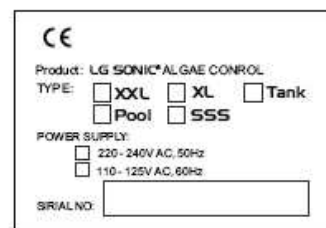

### 4.1 Installation du boîtier électronique

Le boîtier électronique doit être fixé à un mur avec les câbles en direction du sol

Si vous avez un boîtier plastique merci de suivre les détails d'installation 4.1.1.

Si vous avez un boîtier électronique merci de suivre les détails d'installation 4.1.2.

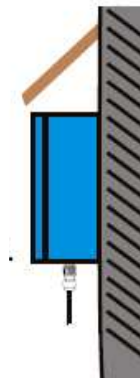

#### 4.1.1 Installation du Boîtier électronique revêtement plastique

1. ouvrir le boîtier électronique
2. repérer les trous de fixation aux quatre coins du boîtier. Puis faire une marque sur le support de fixation puis percer le support.
3. visser les quatre vis fournies dans les trous préalablement percés.
4. fixer l'appareil.
5. fermer délicatement le boîtier électronique. Prendre soin à ce que le joint d'étanchéité soit correctement fermé.



#### 4.1.2 Installation du Boîtier électronique revêtement aluminium

1. Enlever les bandes sur le côtés du boîtier en les tirant délicatement.
2. repérer les trous de fixation aux quatre coins du boîtier. Puis faire une marque sur le support de fixation puis percer le support.
3. visser les quatre vis fournies dans les trous préalablement percés.
4. fixer l'appareil.
5. fermer délicatement le boîtier électronique en replaçant les bandes dans leur position initiale.



Assurez vous que les connecteurs et les câbles pointent bien vers le sol.

Toujours installer le boîtier électronique à l'abris des rayons du soleil et de la pluie.

## 4.1 Installation du transducteur

Le transducteur transforme le signal électrique produit par le boîtier électronique en un signal ultrasonique. Ces signaux sont inaudibles. Le transducteur est un instrument fragile qui doit être manipulé avec soin.

Les ondes ultrasoniques sortent à l'avant du transducteur sur un rayon de 180°. L'appareil doit être placé de façon à ce que sa couverture de la surface à traiter soit la plus large possible. Les signaux ultrasoniques les plus forts sont ceux qui sortent au droit du transducteur.



### 1. Déterminer le positionnement optimum du transducteur pour que:

- la plupart de la surface du plan d'eau soit couverte avec les ondes.
- l'avant de l'appareil suive le courant de l'eau ou du vent (pour les surfaces d'eau supérieures à 5-10m<sup>2</sup>)
- Les ondes ne laissent pas un coin du plan d'eau non couvert
- L'arrière de l'appareil soit aussi proche que possible de la berge.

### 2. Placer le transducteur dans l'eau

### 3. S'assurer que le transducteur soit totalement immergé dans l'eau

### 4. S'assurer que le transducteur soit à l'horizontal dans l'eau

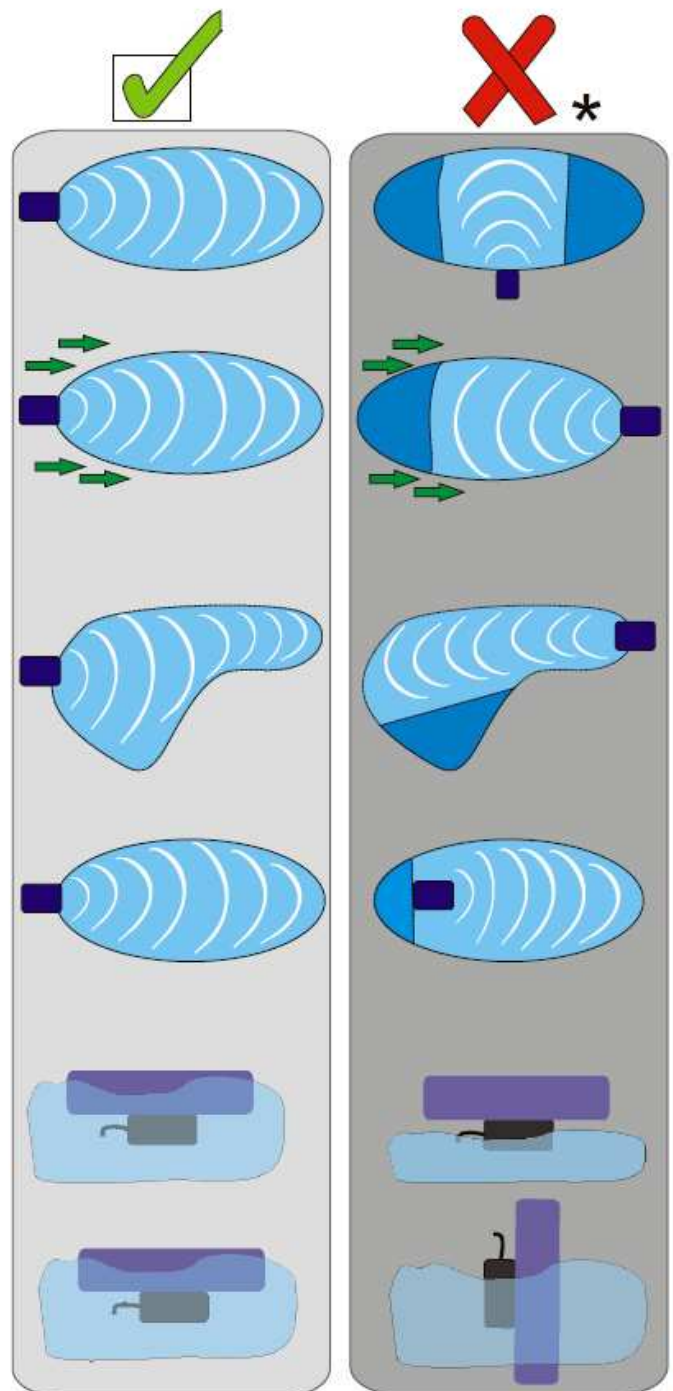

\* Les zones sombres restent non traitées

Le câble entre le transducteur et le boîtier électronique ne doit pas être allongé. Si vous avez besoin d'un câble plus long merci de contacter LG SOUND

En raison des hautes fréquences, le câble restant ne doit pas être conservé enroulé. Cela peut induire des phénomènes d'induction qui peuvent affecter négativement la direction et la qualité des ondes. Laisser le câble non enroulé comme présenté ci contre.

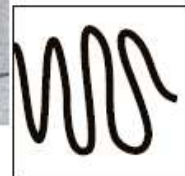

### 4.3 Installation du flotteur

Seuls les modèles Tank, XL, XL+,XXL et XXL+ sont fournis avec des flotteurs. Ce dernier permet au transducteur de rester 20 cm en dessous de la surface de l'eau. De cette manière, les ondes se réfléchissent à la surface de l'eau. Le son sera plus facilement émis dans l'intégralité du plan d'eau.

Les premiers 20 cm de la colonne d'eau sont les plus prolifiques au niveau du développement algal, en particulier pendant la journée.

Le flotteur peut être fixé par une rampe attachée à la berge ou par l'installation de tuteurs à passer dans les deux trous prévus à cet effet.

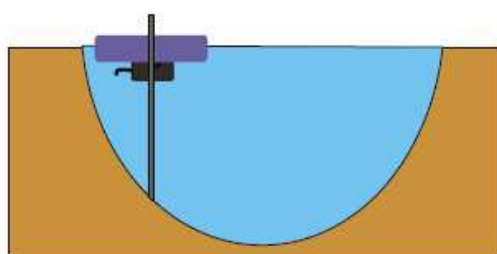

Par système de tuteur

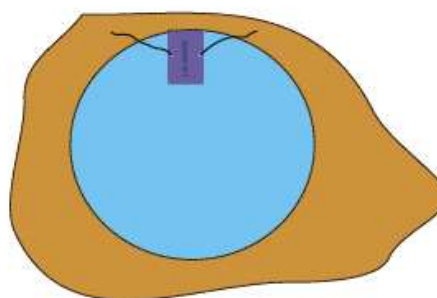

Par système de rampe

### 4.4 Installation de deux unités

Utiliser plusieurs transducteurs quand la surface du plan d'eau ne peut pas être couverte avec un seul transducteur.

- Ne jamais placer des transducteurs en opposition
- Ne jamais utiliser plusieurs unités si une seule est suffisante
- Il est recommandé de contacter votre revendeur pour l'installation de plusieurs unités.

## 4.5 exemple d'installation

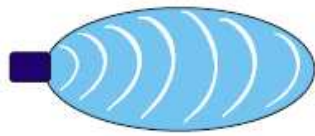

plan d'eau ovale



plan d'eau rond

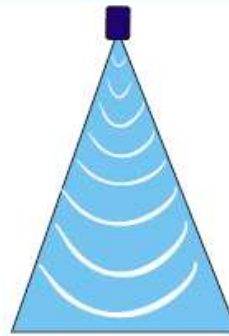

plan d'eau triangle



plan d'eau carré

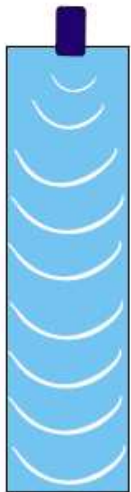

plan d'eau en rectangle long



plan d'eau en rectangle large

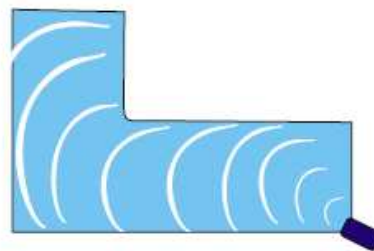

plan d'eau en L

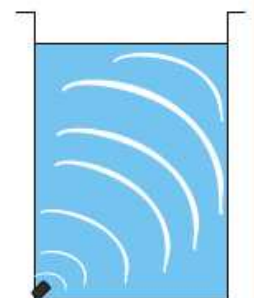

Vue de côté d'un réservoir d'eau

## 4.6 exemple d'installation de deux unités

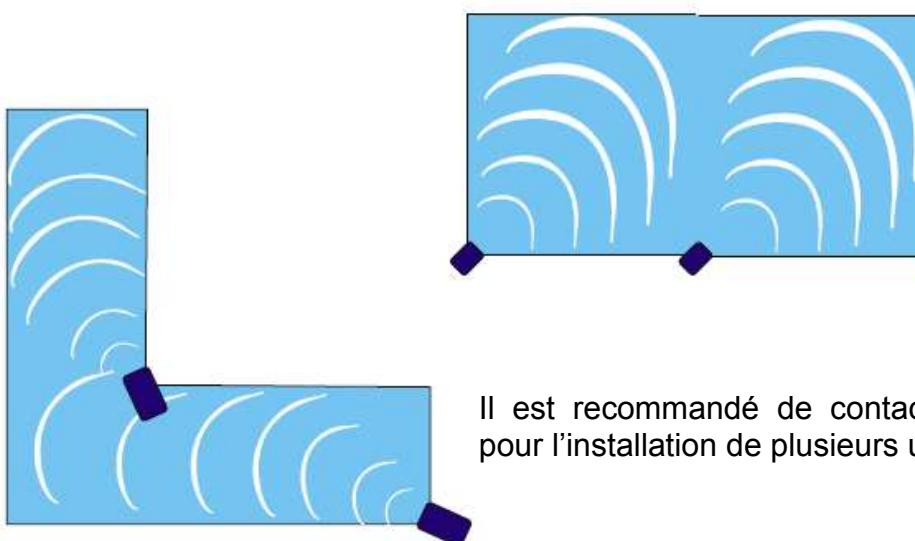

Il est recommandé de contacter votre revendeur pour l'installation de plusieurs unités.



## 4.7 Activation

1. Brancher le transducteur au boîtier électronique

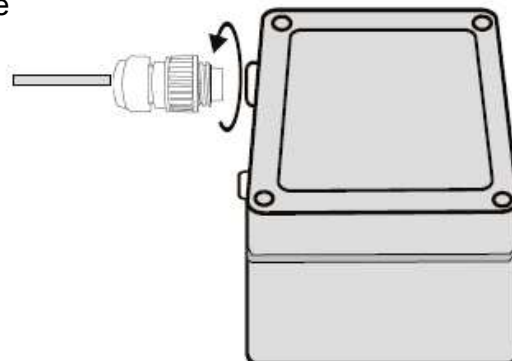

2. Brancher le courant

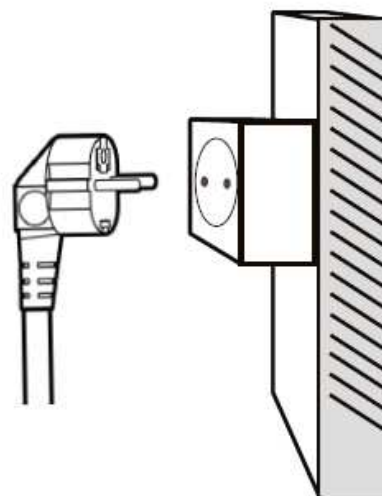

3. Vérifier si le voyant lumineux rouge clignote

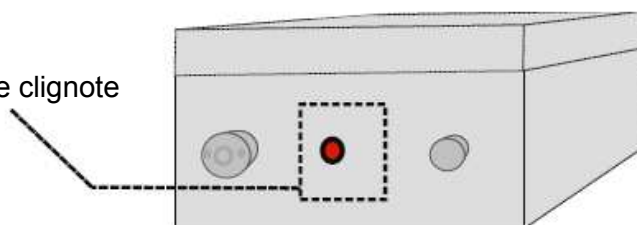

## 5 Usage

Pour fonctionner efficacement les appareils LG sonic doivent être en service continuellement. La vitesse d'élimination des algues dépend de leur concentration dans la colonne d'eau ainsi que de la puissance de l'appareil dont vous vous êtes équipé.

Les effets des ultrasons auront un effet visuel appréciable variant de plusieurs jours à quelques semaines.

En tout état de cause, même lorsque l'eau n'est plus envahie par les algues, il est important de laisser l'appareil en fonctionnement car les spores présentes profiteront du non traitement pour réapparaître.

Après de grosses pluies, des algues peuvent apparaître de nouveau, les appareils **LG SONIC** traiteront ces blooms algaux en quelques semaines.

Les algues soumises au traitement des appareils **LG SONIC** répondent différemment les unes des autres. Certaines vont couler, d'autres flotteront à la surface et doivent être éliminées aussi souvent que possible.

La nappe d'algues en surface freinera la progression des ultrasons et de ce fait doit être enlevée.

D'autres types d'algues couleront sur le fond et pourront être enlevées à l'aide de râpeaux ou d'aspirateurs de fond.

Il est recommandé de vérifier de temps en temps l'état du flotteur et du transducteur et le repositionner comme précédemment expliqué au chapitre 4.2

## 6 Maintenance

Les informations présentées ci-dessous peuvent être réalisées par l'utilisateur. Merci de contacter votre revendeur pour une assistance technique ou réparation.

### 6.1 Entretien du boîtier électronique

Inspectez fréquemment le boîtier électronique. Vérifiez que les connexions sont bonnes et que le câble n'est pas endommagé.

Si une ou des parties de l'appareil sont endommagées, débranchez immédiatement l'appareil et contactez votre revendeur. Ce dernier vous portera assistance pour quelque réparation que ce soit.

## 6.2 Entretien du transducteur

Nettoyez l'avant du transducteur une fois par semaine car c'est de là que partent les ondes ultrasoniques.

Laisser le transducteur se salir est une des causes d'une efficacité limitée de l'appareil car la force des ultrasons en est directement affectée.

Toujours éteindre l'appareil quand vous le lavez ou que vous le manipulez.

Lorsque le transducteur est couvert par une fine couche de calcaire, utilisez une solution légèrement acide pour l'enlever (vinaigre ou citron)

## 7 Dépannage

### 7.1 Les résultats sont nuls ou limités

#### 7.1.1 Algue filamenteuse de type *spyrogira*

Il n'est pas rare de constater que les algues semblent croître de manière plus importante à la suite de la mise en marche de l'appareil LG SONIC. Cette réaction est due à la réduction de la cohésion des cellules algales. Les cellules sont moins collées les unes aux autres et prennent donc plus de place.

Les algues filamenteuses vivantes sont enchevêtrées et ressemblent à un réseau de cheveux difficiles à démêler. A la suite du traitement, quand les algues commencent à périr, ces algues deviennent facilement détachables les unes des autres.

Les algues filamenteuses remontent à la surface quand elles meurent puis forment une nappe qui fait que les ultrasons sont absorbés. Cette nappe doit être enlevée aussi souvent que possible (au moins deux fois par semaine) afin de pérenniser l'efficacité du système.

#### 7.1.2 Algue flottante de type *cladauphora* ou cyanobactéries

L'algue qui remonte à la surface après leur mort et comportant des fines bulles lorsqu'elles sont retournées semblent être vivantes mais en fait sont mortes (sauf pour les algues noires)

En fonction de la quantité des algues cela prend parfois un certain temps avant que l'algue semble mourir.

Pour vérifier que les algues sont mortes, il suffit de faire le test de la bouteille et remplir une bouteille avec de l'eau de votre bassin et la laisser pendant 24 à 48 heures dans un endroit calme. La bouteille ne doit pas être fermée et laissée à la lumière du jour.

Si les algues coulent sur le fond ou qu'elles flottent à la surface, c'est qu'elles sont mortes.

Néanmoins, si l'eau reste verdâtre et turbide, c'est que le traitement n'a pas encore fonctionné.

## 7.2 Les algues ne meurent pas

### 7.2.1 Vérifier le bon fonctionnement du boîtier électronique

- a. si le voyant rouge est éteint:
  - i. Vérifier le branchement électrique
  - ii. Vérifier que l'appareil est sur le bon voltage
  - iii. Répéter l'installation au chapitre 4
  - iv. Contacter votre revendeur pour solutionner le problème
  
- b. Si le voyant est allumé:
  - ii. Vérifier si le voyant rouge est allumé pendant 4 secondes et éteint pendant 1 seconde
  - iii. Vérifiez l'intensité de l'éclairage du voyant lumineux quand le transducteur est connecté au boîtier électronique et quand il est déconnecté.
  - iv. Si l'intensité du voyant lumineux est plus faible c'est que de l'humidité s'est accumulée dans le boîtier électronique.
  - v. Contacter votre revendeur pour solutionner le problème

### 7.2.2 Vérifier que l'avant du transducteur est propre

- a. Le transducteur est propre
  - i. Le transducteur est en fonctionnement
  
- b. Le transducteur n'est pas propre et un voile de calcaire s'est formé:
  - i. Les ondes sonores ne sont pas correctement émises.
  - ii. Nettoyer le transducteur avec une solution acide de type jus de citron ou vinaigre de cuisine.

### 7.2.2 Vérifier que les câbles ne soient pas endommagés

- a. Contacter votre revendeur pour solutionner le problème

## 8 Garantie

LG SOUND, fabricant des appareils LG SONIC, a une grande confiance dans ses produits et garantit la qualité de l'assemblage des pièces utilisées.

La garantie est limitée au matériel lui-même et aux pièces utilisées pour sa construction de

2 ans pour les modèles XS, SSS, Pool et Tank.

3 ans pour les modèles XL, XL+, XXL et XXL+.

A partir de la date d'achat.

Pendant cette période, la garantie couvre l'intégralité des éléments constituant l'appareil.

Les remplacements d'appareils ou d'éléments de l'appareil seront fait sans cout supplémentaires pour le client.

Toute demande supplémentaire n'ayant pas de relation avec un défaut de l'appareil ne pourra être prise en considération.

Les mentions ci-dessus ne sont valides que sous les conditions ci dessous définies:

1. L'appareil doit être correctement installé selon les instructions du manuel.
2. Toute demande de prise en garantie est nulle si des modifications sont réalisées sur toute ou partie de l'appareil
3. Sans accord explicite de la part de **LG SOUND**.
4. La garantie couvre une utilisation normale suivant les instructions d'installation les dommages résultant d'une utilisation autre que pour celle initialement prévue.
5. La garantie est nulle si l'appareil n'est pas nettoyé au moins une fois par an.
6. Tous les frais d'expédition sont à la charge du client
7. La garantie ne peut être honorée que si un état de déféctuosité est établi, accompagné par une copie de la facture d'achat ou d'une preuve d'achat et une description du défaut.