



www.gardif.fr

ID-TECH

MANUEL D'INSTRUCTIONS

TAILLE-HAIES ÉLECTRIQUE TH IDT HT 5501



Modèle : HT5501

**NOTICE ORIGINALE A CONSERVER POUR FUTURE REFERENCE
LIRE ATTENTIVEMENT AVANT TOUTE UTILISATION**

Numéro de série :



INTRODUCTION

Ce taille haies à moteur électrique a été conçu et fabriqué conformément aux strictes normes de fiabilité, simplicité d'emploi et sécurité d'utilisation de ID-TECH.

Correctement entretenu, il vous donnera des années de fonctionnement robuste et sans problèmes.

Un taille haies à moteur électrique est une machine équipée de lames à mouvement linéaire alternatif en métal, destinée à couper et à former des haies, des buissons et la végétation similaire, sur des parcelles privées.

Ces travaux sont occasionnels.

Toute autre utilisation qui n'est pas expressément permise dans cette notice peut conduire à endommager l'appareil, peut représenter un grave danger pour l'utilisateur et n'est pas autorisé.

Ce taille haies à moteur électrique ne doit **JAMAIS** être utilisée :

- De manière intensive
- **Pour un usage professionnel (location y compris) ou l'agriculture**
- **Pour les jardins publics ou l'entretien des forêts**
- Par temps de pluie ou dans un environnement humide
- Par des enfants de moins de 16 ans et des mineurs non accompagnés

Respecter scrupuleusement toutes les remarques, explications et consignes figurant dans cette notice pour une utilisation optimale et sûre de cette machine.

**Nous vous remercions d'avoir acheté
un produit ID-TECH.**

**INSTRUCTIONS D'ORIGINE
LIRE ATTENTIVEMENT TOUTES LES
INSTRUCTIONS AVANT TOUTE UTILISATION**

CONSERVER CETTE NOTICE POUR FUTURE REFERENCE

DEBALLAGE & NOMENCLATURE

- Sortir la machine du carton avec précaution
- Examiner soigneusement la machine pour s'assurer que rien n'a été endommagé en cours de transport.
- Ne pas jeter l'emballage avant d'avoir correctement examiné la machine et vérifié qu'elle fonctionne bien.
- L'ensemble des dessins et photos de cette notice sont non contractuels

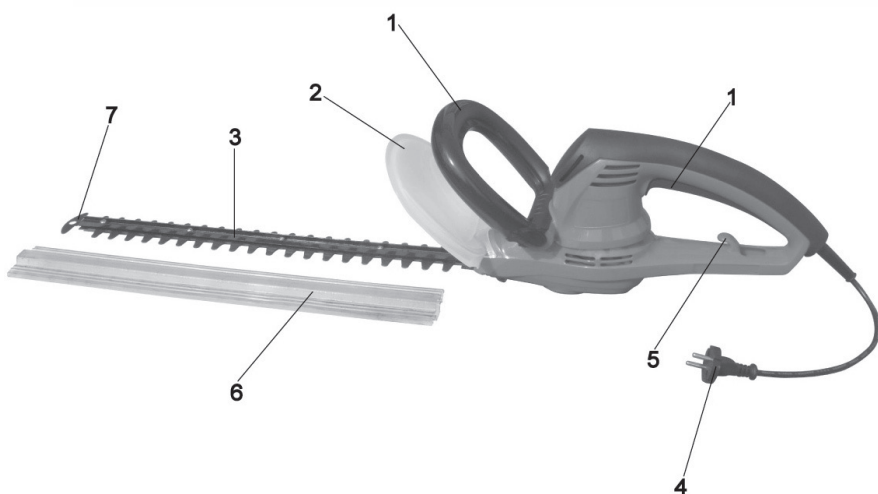

1. Interrupteurs Marche/Arrêt

5. Accroche câble

2. Protège main

6. Fourreau de lame

3. Lames de coupe

7. Butée anti-rebond

4. Câble et prise d'alimentation secteur

SYMBOLES

Important :

Certains des symboles ci-dessous peuvent être présents sur l'outil.

Le but des symboles de sécurité est d'attirer l'attention sur d'éventuels dangers. Les symboles de sécurité et les informations qui les accompagnent doivent être bien compris et respectés. Les mises en garde ne constituent en elles-mêmes aucune protection contre les dangers. Les instructions ou avertissements qu'elles contiennent ne sauraient en aucun cas remplacer des mesures de prévention des accidents appropriées. Une interprétation correcte de ces symboles permettra d'utiliser l'outil plus efficacement et de réduire les risques.



DANGER ! AVERTISSEMENT ! ATTENTION

Ce symbole indique un danger, un avertissement ou une mise en garde. Il signifie : Attention !!! La sécurité de l'opérateur est en jeu.



Lire la notice d'instructions et suivre tous les avertissements de mise en garde et de sécurité. Il contient des messages spéciaux, destinés à attirer l'attention sur les éventuels problèmes de sécurité et risques d'endommagement de la machine, ainsi que des conseils utiles concernant la mise en route, l'utilisation et l'entretien. Lire toutes les informations attentivement pour une utilisation, optimale de l'outil, en toute sécurité.



En cas de détérioration du câble retirer le immédiatement la prise!



Porter une protection pour les yeux (lunettes de protection ou visière de protection)

Porter une protection auditive (protecteurs de l'ouïe)

Porter des vêtements de protection adéquats



Ne jamais utiliser cet outil électrique par temps humide ou sous la pluie !



Débrancher la prise avant toute intervention ou entretien!



Marquage CE. Produit testé et conforme aux normes CE en vigueur



Niveau de puissance acoustique garanti



Outil de classe II : cette machine est conçue avec une double isolation. Il n'est pas nécessaire de la raccorder à un socle de prise de courant raccordé à la terre.



Recycler les matériaux indésirables au lieu de les jeter à la poubelle. Chaque outil et emballage doit être trié et déposé au centre de recyclage local afin d'être traité de manière écologique.

SOMMAIRE

| | |
|--|-----------|
| Consigne de sécurité | 02 |
| Avertissements de sécurité du taille-haies..... | 06 |
| Utilisation du taille-haies | 09 |
| Caractéristiques techniques | 10 |
| Mise en oeuvre du taille-haies | 11 |
| Utilisation du taille-haies | 12 |
| Maintenance & rangement | 14 |
| Service après-vente | 15 |
| La protection de l'environnement | 15 |
| Mise au rebut | 16 |
| Garantie de la machine | 17 |
| Déclaration de conformité CE | 19 |

CONSIGNES DE SECURITÉ

AVERTISSEMENT

CE TAILLE HAIES PEUT CAUSER DES BLESSURES GRAVES !

Ne pas essayer d'utiliser ce taille haies à moteur électrique avant d'avoir entièrement lu et bien compris toutes les instructions, règles de sécurité, éléments de commande, etc... contenus dans cette notice. Le non respect de ces informations et instructions de sécurité peut entraîner un accident tel qu'un incendie ou un choc électrique entraînant des blessures graves. Conserver cette notice et la consulter fréquemment, afin d'assurer le maintien de la sécurité et de pouvoir instruire les autres utilisateurs éventuels.

Domaine d'utilisation

L'appareil est destiné à couper les haies. Toute autre utilisation risque d'endommager l'appareil et de constituer un risque imminent pour l'utilisateur et autrui. Le constructeur décline toute responsabilité en cas de dommages qui seraient occasionnés par une utilisation non conforme ou une manipulation inappropriée de l'appareil.

REGLES DE SECURITE GENERALES POUR UNE UTILISATION SANS DANGER

Instructions de sécurité

L'utilisation de cet appareil exige la stricte observation des instructions de sécurité.

Avant de commencer à travailler avec cet appareil, se familiariser consciencieusement avec toutes les pièces et tous les éléments de commande. Ne pas hésiter à demander à un utilisateur expérimenté ou à un spécialiste pour le fonctionnement, le mode d'action ainsi que les différentes techniques de travail que l'appareil offre. S'assurer de pouvoir immédiatement arrêter l'appareil en cas d'urgence. Une utilisation non conforme de l'appareil risque de provoquer de graves blessures.



AVERTISSEMENTS DE SÉCURITÉ GÉNÉRAUX POUR L'OUTIL

AVERTISSEMENT : Lire tous les avertissements de sécurité et toutes les instructions. Ne pas suivre les avertissements et instructions peut donner lieu à un choc électrique, un incendie et/ou une blessure sérieuse.

Conserver tous les avertissements et toutes les instructions pour pouvoir s'y reporter ultérieurement.

Le terme «outil» dans les avertissements fait référence à votre outil électrique alimenté par le secteur (avec cordon d'alimentation) ou votre outil fonctionnant sur batterie (sans cordon d'alimentation).

1) Sécurité de la zone de travail

- **Conserver la zone de travail propre et bien éclairée. Les zones en désordre ou sombres sont propices aux accidents.**
- **Ne pas faire fonctionner les outils électriques en atmosphère explosive, par exemple en présence de liquides inflammables, de gaz ou de poussières.** Les outils électriques produisent des étincelles qui peuvent enflammer les poussières ou les fumées.
- **Maintenir les enfants et les personnes présentes à l'écart pendant l'utilisation de l'outil.** Les distractions peuvent vous faire perdre le contrôle de l'outil.

2) Sécurité électrique

- **Il faut que les fiches de l'outil électrique soient adaptées au socle. Ne jamais modifier la fiche de quelque façon que ce soit. Ne pas utiliser d'adaptateurs avec des outils à branchement de terre. Des fiches non modifiées et des socles adaptés réduiront le risque de choc électrique.**
- **Eviter tout contact du corps avec des surfaces reliées à la terre telles que les tuyaux, les radiateurs, les cuisinières et les réfrigérateurs.** Il existe un risque accru de choc électrique si votre corps est relié à la terre.
- **Ne pas exposer les outils à la pluie ou à des conditions humides.** La pénétration d'eau à l'intérieur d'un outil augmentera le risque de choc électrique.
- **Ne pas maltraiter le cordon. Ne jamais utiliser le cordon pour porter, tirer ou débrancher l'outil. Maintenir le cordon à l'écart de la chaleur, du lubrifiant, des arêtes ou des**

parties en mouvement. Des cordons endommagés ou emmêlés augmentent le risque de choc électrique.

- **Lorsqu'on utilise un outil à l'extérieur, utiliser un prolongateur adapté à l'utilisation extérieure.** L'utilisation d'un cordon adapté à l'utilisation extérieure réduit le risque de choc électrique.
- **Si l'usage d'un outil dans un emplacement humide est inévitable, utiliser une alimentation protégée par un dispositif à courant différentiel résiduel (RCD).** L'usage d'un RCD réduit le risque de choc électrique.

3) Sécurité des personnes

- **Rester vigilant, regarder ce que vous êtes en train de faire et faire preuve de bon sens dans votre utilisation de l'outil. Ne pas utiliser un outil lorsque vous êtes fatigué ou sous l'emprise de drogues, d'alcool ou de médicaments.** Un moment d'inattention en cours d'utilisation d'un outil peut entraîner des blessures graves des personnes.
- **Utiliser un équipement de sécurité. Toujours porter une protection pour les yeux.**
- Les équipements de sécurité tels que les masques contre les poussières, les chaussures de sécurité antidérapantes, les casques ou les protections acoustiques utilisés pour les conditions appropriées réduiront les blessures de personnes.
- **Eviter tout démarrage intempestif. S'assurer que l'interrupteur est en position arrêt avant de brancher l'outil au secteur et/ou au bloc de batteries, de le ramasser ou de le porter.** Porter les outils en ayant le doigt sur l'interrupteur ou brancher des outils dont l'interrupteur est en position marche est source d'accidents.
- **Retirer toute clé de réglage avant de mettre l'outil en marche.** Une clé laissée fixée sur une partie tournante de l'outil peut donner lieu à des blessures de personnes.
- **Ne pas se précipiter. Garder une position et un équilibre adaptés à tout moment.** Cela permet un meilleur contrôle de l'outil dans des situations inattendues.
- **S'habiller de manière adaptée. Ne pas porter de vêtements amples ou de bijoux. Garder les cheveux, les vêtements et les gants à distance des parties en mouvement.** Des vêtements amples, des bijoux ou les cheveux longs peuvent être pris dans des parties en mouvement.

- **Si des dispositifs sont fournis pour le raccordement d'équipements pour l'extraction et la récupération des poussières, s'assurer qu'ils sont connectés et correctement utilisés.** Utiliser des collecteurs de poussière peut réduire les risques dus aux poussières.

4) Utilisation et entretien de l'outil

- **Ne pas forcer l'outil. Utiliser l'outil adapté à votre application.** L'outil adapté réalisera mieux le travail et de manière plus sûre au régime pour lequel il a été construit.
- **Ne pas utiliser l'outil si l'interrupteur ne permet pas de passer de l'état de marche à arrêt et vice versa.** Tout outil qui ne peut pas être commandé par l'interrupteur est dangereux et il faut le réparer.
- **Débrancher la fiche de la source d'alimentation en courant et/ou le bloc de batteries de l'outil avant tout réglage, changement d'accessoires ou avant de ranger l'outil.** De telles mesures de sécurité préventives réduisent le risque de démarrage accidentel de l'outil.
- **Conserver les outils à l'arrêt hors de la portée des enfants et ne pas permettre à des personnes ne connaissant pas l'outil ou les présentes instructions de le faire fonctionner.** Les outils sont dangereux entre les mains d'utilisateurs novices.
- **Observer la maintenance de l'outil. Vérifier qu'il n'y a pas de mauvais alignement ou de blocage des parties mobiles, des pièces cassées ou toute autre condition pouvant affecter le fonctionnement de l'outil. En cas de dommages, faire réparer l'outil avant de l'utiliser.** De nombreux accidents sont dus à des outils mal entretenus.
- **Garder affûtés et propres les outils permettant de couper.** Des outils destinés à couper correctement entretenus avec des pièces coupantes tranchantes sont moins susceptibles de bloquer et sont plus faciles à contrôler.
- **Utiliser l'outil, les accessoires et les lames etc., conformément à ces instructions, en tenant compte des conditions de travail et du travail à réaliser.** L'utilisation de l'outil pour des opérations différentes de celles prévues pourrait donner lieu à des situations dangereuses.

5) Maintenance et entretien

- **Faire entretenir l'outil par un réparateur qualifié utilisant uniquement des pièces de rechange identiques.** Cela assurera que la sécurité de l'outil est maintenue.

AVERTISSEMENTS DE SÉCURITÉ DU TAILLE-HAIES ÉLECTRIQUE

- **N'approcher aucune partie du corps de la lame de coupe. Ne pas enlever le matériau coupé ou ne pas tenir le matériau à couper lorsque les lames sont mobiles. S'assurer que l'interrupteur est fermé lors de l'élimination du matériau resté coincé.** Un moment d'inattention en cours d'utilisation du taille-haies peut entraîner un accident corporel grave.
- **Porter le taille-haies par la poignée, la lame de coupe étant à l'arrêt. Pendant le transport ou l'entreposage du taille-haies, toujours recouvrir le dispositif de coupe de son enveloppe de protection.** Une manipulation appropriée du taille-haies réduira l'éventualité d'un accident corporel provenant des lames de coupe.
- **Maintenir le câble éloigné de la zone de coupe.** Au cours du fonctionnement, le câble peut être caché dans des arbustes et être accidentellement coupé par la lame.
- Débrancher la prise avant toute intervention, entretien ou nettoyage de l'appareil.
- Tenir toujours l'appareil fermement avec les deux mains.
- Vérifier qu'il n'y ait pas d'obstacles ou fils électriques cachés dans la zone de travail.
- Vérifier la présence éventuelle de corps étrangers dans la haie, comme les clôtures en fils de fer.
- Utiliser un dispositif différentiel résiduel dont le courant de coupure est inférieur ou égal à 30mA.
- Si les lames deviennent coincées, débrancher la prise du secteur avant d'intervenir pour les libérer.
- Vérifier l'état du câble électrique, de la prise ainsi que de l'état général de l'appareil avant chaque utilisation. Ne jamais utiliser un appareil avec un câble ou autres pièces endommagées. Ne jamais toucher un câble endommagé avant d'avoir débranché la prise. En cas de dommage quelconque, faire réparer l'appareil par un réparateur agréé.

- Arrêter immédiatement l'appareil si un niveau de vibration anormale constaté. En cas de dommage à la lame, il est nécessaire de changer l'ensemble complet des lames.
- Ne jamais débrancher l'appareil en tirant sur le câble électrique.
- Utiliser l'appareil uniquement si tous les dispositifs de protection sont montés. Ne jamais utiliser l'appareil avec un équipement de protection défectueux. Ne procéder à aucune modification de l'appareil sans l'accord explicite du constructeur.
- Tenir le câble éloigné de la zone de travail.
- Ne pas travailler avec l'appareil lorsqu'il pleut, par mauvais temps ou dans un environnement humide.
- Travailler uniquement dans un environnement bien éclairé.
- Porter toujours l'appareil par une de ces poignées, jamais par le câble électrique.
- Porter toujours des lunettes de sécurité ou autre protection des yeux, une protection acoustique ainsi que des gants de travail. Porter des vêtements de travail appropriés tels que bottes ou chaussures à semelles antidérapantes, pantalons longs et robustes. Attacher les cheveux longs d'une manière à éviter qu'ils viennent en contact avec les lames.
- L'appareil ne doit jamais être utilisé à proximité de personnes, surtout d'enfants et d'animaux domestiques. Interrompre immédiatement le travail si cette condition n'est pas remplie. Dans tous les cas, assurer une zone de sécurité de 5 mètres autour de sa zone d'activité. L'opérateur est responsable des accidents causés à autrui.
- Veiller à toujours adopter une position de travail bien stable. Bien assurer ses pas sur les terrains en pentes. Ne pas travailler avec cet appareil en état de fatigue, de malaise ou sous l'effet de l'alcool et d'autres drogues. Faire des pauses de travail réguliers pour diminuer les risques entraînés par la fatigue.
- Ne jamais laisser un appareil branché sans surveillance. Vérifier que les lames ne sont plus en mouvements. Débrancher l'appareil Avant de le transporter. Utilisez le protecteur de la lame.
- Cet appareil n'est pas prévu pour être utilisé par des personnes (y compris les enfants) dont les capacités physiques, sensorielles ou mentales sont réduites, ou par des personnes dénuées d'expérience ou de connaissance, sauf si elle ont pu bénéficier, par

l'intermédiaire d'une personne responsable de leur sécurité, d'une surveillance ou d'instructions préalables concernant l'utilisation de l'appareil. Il convient de surveiller les enfants pour s'assurer qu'ils ne jouent pas avec l'appareil.

- Conserver toujours cette notice d'utilisation à portée de main.
- L'utilisation convenable de ce taille-haie sous-entend le respect des consignes d'utilisation et de sécurité, des instructions de maintenance et de remplacement des pièces.
- S'assurer toujours que toutes les poignées et protecteurs sont montés lorsque l'outil est utilisé.
- Ne pas utiliser le taille-haie par temps de pluie ou pour couper des haies mouillées.
- Vérifier les connexions et les câbles avant tout usage afin de déceler des anomalies et/ou des dégâts possibles.
- Toujours tenir le taille-haie à deux mains pour une utilisation en toute sécurité.
- Avant d'utiliser la machine, nettoyer la zone de travail (pierres, branches, etc.) de tout objet qui risque d'être happé et projeté par la lame.
- Garder le câble d'alimentation à l'écart de la zone de coupe en le positionnant sur votre épaule par exemple.
- Toujours ranger le taille-haie avec son protège lame hors de la portée des enfants.
- Pour une toute première utilisation d'un taille-haie, nous vous recommandons d'assister à une démonstration pratique d'un expert.
- Ne jamais essayer d'utiliser un outil incomplet ou ayant subi une modification non autorisée.
- Utiliser uniquement des rallonges homologuées pour usage externe
La section interne du câble jusqu'à 75m de longueur doit avoir un diamètre interne d'au moins 1.5mm. Fixer la rallonge autour de l'accroche câble sur la poignée et brancher la prise de l'appareil à la rallonge. Les rallonges de plus de 30 m de longueur réduisent la performance de l'appareil.
- Si le remplacement du câble d'alimentation est nécessaire, cela doit être réalisé par le fabricant ou son agent pour éviter un danger.

UTILISATION DU TAILLE-HAIE



Vérifier si la tension secteur coïncide bien avec celle indiquée sur la plaque signalétique sur l'appareil. Cet appareil ne nécessite pas une mise à la terre.



Ne jamais bloquer l'interrupteur Marche/Arrêt. Une fois relâché, il doit automatiquement arrêter le moteur. Au cas où l'interrupteur serait endommagé, l'appareil ne devra en aucun cas être utilisé.



Vérifier que le secteur où est branché l'appareil incorpore un système de coupe circuit à déclenchement rapide de 30 mA maxi, sinon utiliser un coupe circuit amovible disponible chez le revendeur.

Observer les normes de protection contre les nuisances acoustiques ainsi que les prescriptions et directives locales en vigueur. Il se peut que les administrations interdisent ou limitent l'utilisation de l'appareil certains jours (par exemple le dimanche et les jours fériés), au cours de certaines heures de la journée (le midi, le soir, la nuit), ou dans certaines zones urbaines (stations thermales, cliniques, hospices, etc.).

CARACTÉRISTIQUES TECHNIQUES

| | |
|---|---------------------------------------|
| Tension de service | 220-240V 50Hz |
| Watt | 550 W |
| Mouvements de lames | 1600min ⁻¹ |
| Longueur de coupe | 550 mm |
| Distance entre les dents | 16 mm |
| Poids | 2.7 kg |
| Niveau de pression acoustique au poste de travail | $L_{PA} = 80\text{dB (A), K=3dB(A)}$ |
| Niveau de puissance acoustique mesuré | $L_{WA} = 100\text{dB (A), K=3dB(A)}$ |
| Niveau de puissance acoustique garanti | $L_{WA} = 104\text{dB (A)}$ |
| Niveau de vibrations sur la poignée avant | $3.3\text{m/s}^2, K=1.5$ |
| Niveau de vibrations sur la poignée arrière | $2.6\text{m/s}^2, K=1.5$ |

La valeur totale de vibrations déclarée a été mesurée conformément à une méthode d'essai normalisée et peut être utilisée pour comparer un outil à un autre.

La valeur totale de vibrations déclarée peut également être utilisée pour une évaluation préliminaire de l'exposition.

Avvertissement !

L'émission de vibration au cours de l'utilisation réelle de l'outil électrique peut différer de la valeur totale déclarée, selon les méthodes d'utilisation de l'outil.

Il est nécessaire d'identifier les mesures de sécurité visant à protéger l'opérateur, qui sont basées sur une estimation de l'exposition dans les conditions d'utilisation réelles (compte tenu de toutes les parties constituant le cycle de fonctionnement, telles que les temps d'arrêt de l'outil et de fonctionnement au repos, en plus du temps de déclenchement).

MISE EN ŒUVRE DU TAILLE HAIES

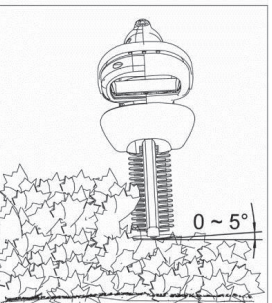
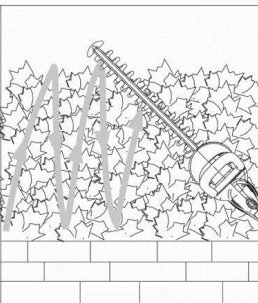
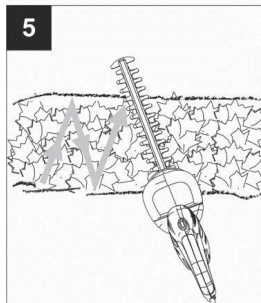
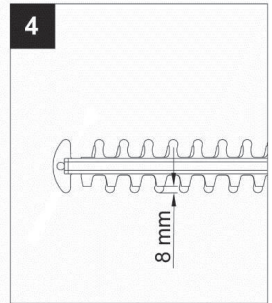
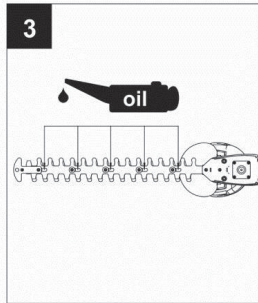
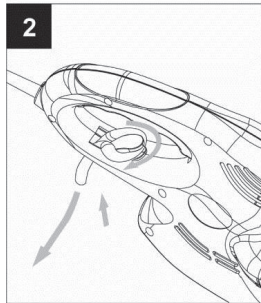
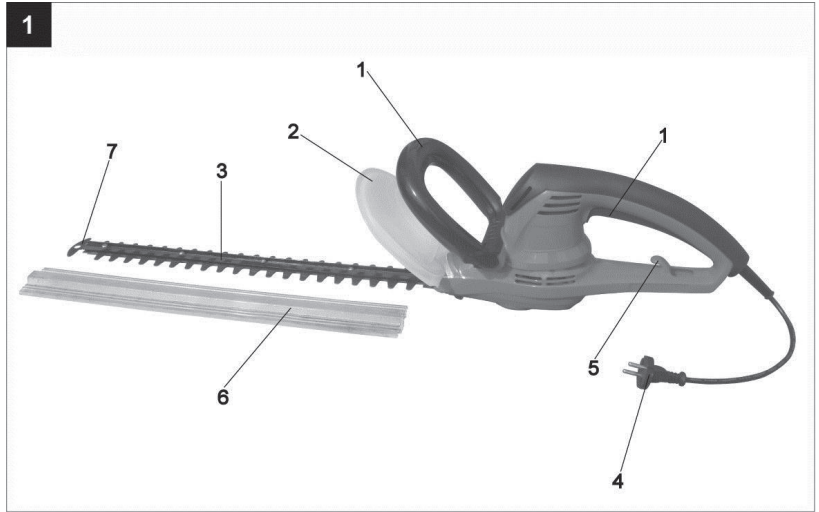

UTILISATION DU TAILLE-HAIE

Vérifiez si la tension secteur coïncide bien avec celle indiquée sur la plaque signalétique sur l'appareil. Cet appareil ne nécessite pas une mise à terre.

Ne bloquez jamais l'interrupteur Marche/Arrêt. Une fois relâché, il doit automatiquement arrêter le moteur. Au cas où l'interrupteur serait endommagé, l'appareil ne devra en aucun cas être utilisé.

Vérifiez que le secteur où est branché l'appareil incorpore un système de coupe circuit à déclenchement rapide de 30 mA maxi, sinon utilisez un coupe circuit amovible disponible chez votre revendeur.

Veillez observer les normes de protection contre les nuisances acoustiques ainsi que les prescriptions et directives locales en vigueur. Il se peut que les administrations interdisent ou limitent l'utilisation de l'appareil certains jours (par exemple le dimanche et les jours fériés), au cours de certaines heures de la journée (le midi, le soir, la nuit), ou dans certaines zones urbaines (stations thermales, cliniques, hospices, etc.).

FIXATION DU CABLE DE RALLONGE

Utilisez uniquement des rallonges homologuées pour usage externe. La section interne du câble jusqu'à 75m de longueur doit avoir un diamètre interne d'au moins 1.5mm. Fixez le rallonge autour de l'accroche câble sur la poignée et branchez la prise de l'appareil à la rallonge. Les rallonges de plus de 30 m de longueur réduisent la performance de l'appareil.

MONTAGE DU PROTECTEUR DE LA MAIN

Positionnez le protecteur (2) sur le corps de la machine au dessus de la lame et fixez le des deux côtés avec les vis fournies (Voir fig.1)

FONCTION MARCHÉ/ARRÊT

Veillez à toujours adopter une position de travail bien stable pour utiliser l'appareil. Ce taille-haies est muni d'un interrupteur de sécurité qui nécessite que les deux mains soient apposées sur les deux interrupteurs (fig. 1) pour faire fonctionner l'appareil.

Les deux interrupteurs (fig. 1) doivent être enclenchés pour mettre l'appareil en marche.

Pour arrêter la machine, lâchez les deux interrupteurs. Le moteur s'arrête dès que l'un des deux interrupteurs est relâché.



TRAVAIL

Cet appareil vous permet de tailler ou couper les haies et les buissons.

Tailler les haies :

- Pour les jeunes tiges, le meilleur résultat est obtenu avec un mouvement de va et vient. Tenez les lames légèrement inclinées.
- Les haies plus âgées nécessitent un mouvement d'une cote à l'autre. Tenez les lames légèrement inclinées.
- Les branches trop épaisses doivent être coupées avec une scie
- Pour les faces perpendiculaires des haies, employez un mouvement de coupe de bas en haut

Pour obtenir une finition plate :

- Utilisez un guide fil au dessus duquel vous couperez.

SECURITE

Cet appareil incorpore quatre éléments de sécurité :

- Un interrupteur contrôlé par deux gâchettes.
Il est nécessaire de tenir la machine fermement par les deux mains pour faire fonctionner le moteur. Le moteur s'arrête et le frein de lame est déclenché dès que vous relâchez l'une des deux gâchettes.
- Un frein de lame.
Il arrête la lame en moins de 0.2secondes.
- Une lame de sécurité et un protège lame (Fig. 1+4).
La lame de sécurité comporte des dents stationnaires qui dépassent les dents tranchants pour diminuer le risque de blessure en cas de contact involontaire.

Le fourreau de lame protège la lame pendant le stockage.

- Une butée anti-rebond (Fig. 4).
Ce système aide à empêcher la lame en mouvement de heurter les obstacles solides (murs, tronc d'arbre, sol etc.) et causer un rebond violent de la machine.

MAINTENANCE & RANGEMENT

Enlevez la prise du secteur avant toute intervention sur la machine

Porter des gants pour toutes les opérations de nettoyage de la lame

S'adresser à un réparateur agréé en cas de doutes

NETTOYAGE

Enlever la prise du secteur avant toute intervention sur la machine.

Nettoyez et entretenez votre taille-haies régulièrement. De cette manière, il conservera ses excellentes performances de coupe pendant de nombreuses années.

- A la suite de chaque tâche de coupe, nettoyez le dispositif de coupe et le carter en veillant à soigneusement enlever tous les déchets végétaux.
- Vérifiez que les ouvertures de ventilation du moteur soient propres
- Nettoyez l'appareil en utilisant une brosse à poils doux ou un chiffon.
- L'appareil ne doit être ni lavé au jet d'eau ni immergé dans l'eau.
- N'utilisez pas de nettoyeur, de détergent ou de solvant. Ceci risque de détériorer l'appareil irrémédiablement.

Les substances chimiques risquent d'attaquer les pièces en matière plastique.

ENTRETIEN/RANGEMENT

Enlevez la prise du secteur avant toute intervention sur la machine.

- Nettoyez soigneusement les lames ainsi que l'appareil après chaque utilisation. Des lames bien entretenues n'ont généralement pas besoin d'aiguisage.
- Rangez l'appareil dans un local sec et propre pour éviter le risque de moisissure. Evitez l'usage de sacs plastiques
- Déposez quelques gouttes d'huile biodégradable entre les lames et utilisez le protecteur de la lame.
- Rangez l'appareil hors de la portée des enfants.
- Ne rangez pas le taille-haie pendant une période prolongée dans un lieu à ensoleillement direct.

Attention ! Tous travaux en dehors de l'entretien courant et toutes interventions sur l'organe de coupe doivent être impérativement effectués par un SAV agréé par ID-TECH.



SERVICE APRÈS-VENTE

Pour toutes informations ou pour le service après vente, merci de prendre contact avec le revendeur de la machine ou de vous renseigner sur notre site internet **www.gardif.fr**.

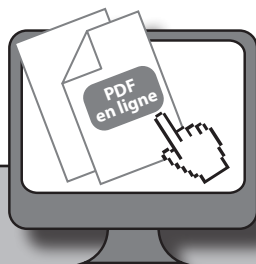

www.gardif.fr

Un numéro d'identification de la machine (numéro de série) se trouve sur la plaque signalétique apposée sur la machine ainsi que sur la déclaration de conformité.

Veiller à communiquer ce numéro à votre revendeur ou votre réparateur en cas d'intervention sur la machine et pour toute demande de pièces de rechange.

N'utiliser que des pièces de rechange d'origine ou approuvées par ID-TECH.

LA MISE AU REBUT

L'appareil se trouve dans un emballage permettant d'éviter les dommages dus au transport.

Cet emballage est une matière première et peut donc être réutilisé ultérieurement ou être réintroduit dans le circuit des matières premières.

Les produits thermiques et électriques ne doivent pas être mis au rebut avec les déchets ménagers.

Merci de les recycler dans les points de collecte prévus à cet effet.

Adressez-vous auprès des autorités locales ou de votre revendeur pour obtenir des conseils sur le recyclage.



GARANTIE DE LA MACHINE

Le constructeur garantit sa machine, motorisation incluse, pendant 36 mois à compter de la date d'achat et sur présentation d'une preuve de son achat (ticket de caisse, facture).

Aussitôt après l'achat, nous vous conseillons de vérifier l'état intact du produit et de lire attentivement la notice avant son utilisation.

Le constructeur assure le remplacement de toutes les pièces reconnues défectueuses par un défaut ou un vice de fabrication.

En aucun cas, la garantie ne peut donner lieu à un remboursement du matériel ou à des dommages et intérêts directs ou indirects, de quelque nature qu'ils soient.

Pour bénéficier d'une prise en charge du SAV sous garantie, le demandeur devra adresser sa demande à un atelier Service Après Vente (SAV) agréé par ID-TECH. La liste des SAV agréés est disponible sur le site internet www.gardif.fr

Pour toute demande de pièces de rechange, il devra être spécifié le modèle exact de la machine, l'année de fabrication et le numéro de série de l'appareil.

Cette garantie ne couvre pas :

- une utilisation anormale ou non conforme à la notice d'utilisation
- un manque d'entretien
- un mauvais mélange ou un manque d'huile
- une utilisation à des fins professionnelles ou de locations
- le montage, le réglage et la mise en route de l'appareil
- tout dégât ou perte survenant pendant un transport ou un déplacement
- tout dégât consécutif à un choc ou une chute
- les frais de port et d'emballage du matériel (tout envoi en port dû sera refusé par le Service Après Vente)
- les pièces dites d'usure ou les consommables (couteaux, lame, bougie, arbre support de couteaux, câbles, roues et enjoliveurs, sac de récupération, etc...)
- les frais d'immobilisation ou de location d'un appareil en cas de panne.

La garantie sera automatiquement annulée en cas :

- de modifications apportées à la machine sans l'autorisation du constructeur
- de montage de pièces n'étant pas d'origine ou approuvées

Le constructeur décline toute responsabilité civile découlant d'un emploi abusif ou non-conforme aux normes d'emploi et/ou à la réglementation en vigueur et d'un manque d'entretien de la machine.

Les réparations effectuées ou des pièces remplacées ne peuvent en aucun cas entraîner la prolongation de la période de garantie initiale.

NOTA : Utiliser exclusivement des pièces de rechange d'origine

DÉCLARATION CE DE CONFORMITÉ



Déclaration CE de conformité

Numéro de série :

Société,

GARDIF SAS
ZA de l'Europe
60, Avenue de Bruxelles
77310 St FARGEAU PONTIERRY
FRANCE

Je soussigné, Bruno VAN ELSLANDE, Directeur général,

La personne autorisée à constituer le dossier technique : Yuxi WANG, ingénieur qualité

Déclare le produit de marque:

ID-TECH

Modèle de machine: Taille haies électrique 550W,

TH IDT HT 5501

(Modèle usine : HT5501 / Référence GARDIF : THE911174)

Est conforme aux dispositions de la **Directive Machines 2006/42/CE**

Et aussi conforme aux dispositions des directives suivantes :

- **Directive basse tension 2006/95/CE**
- **Directive sur la compatibilité électromagnétique 2004/108/CE**
- **Directive outdoor (bruit) 2000/14/CE, Annexe V et la directive 2005/88/CE**
- **Directive relative à la limitation de l'utilisation de certaines substances dangereuse dans les équipements électriques et électroniques 2011/65/UE**

Et aux réglementations nationales les transposant.

Niveau de puissance acoustique mesuré :

$L_{WA m}$: 100dB(A)

Niveau de puissance acoustique garanti :

$L_{WA g}$: 104dB(A)

Fait à Ponthierry le 1 Novembre 2012

Bruno VAN ELSLANDE, Directeur général

A handwritten signature in black ink, appearing to read 'Bruno Van Elslande', written over a horizontal line.