



The **Cimarron**
Pontoon Boat
OWNER'S MANUAL

Le **Cimarron**
Bateau ponton
MANUEL DE L'UTILISATEUR



TABLE OF CONTENTS

INTRODUCTION	3
PRODUCT SPECIFICATIONS & CAPACITY	4
SAFETY INFORMATION AND SYMBOLS	5
RESPONSIBILITIES OF THE OPERATOR(S)	6
INFLATION	7
ASSEMBLY	8
PARTS LIST	9
ASSEMBLY AND USE	10-13
REPAIR AND TROUBLESHOOTING	14-15
CARE AND STORAGE	16
CLEAN ANGLER STATEMENT	17

INTRODUCTION

Congratulations on your purchase of a Classic Accessories pontoon boat.

This manual has been compiled to help you assemble your boat correctly and operate it safely. It contains specific details of the boat, including its parts and equipment, and information on its safe operation, proper care, maintenance and repair. Please read it carefully, and familiarize yourself with your boat before using it.

If this is your first pontoon boat, or if you are changing to this type of boat for the first time, for your own comfort and safety, please ensure that you obtain handling and operating experience before serious use. Doing so will assure many years of trouble free use and enjoyment.

PLEASE KEEP THESE INSTRUCTIONS IN A SECURE PLACE, AND TRANSFER THEM TO THE NEW OWNER IF YOU SELL THE CRAFT.

MODIFICATIONS

Because of possible interference with the factory design and integrity of the boat, owner modifications to the boat, any of its parts, equipment or systems are not recommended.

Classic does not recommend that owners modify the boat or any of its parts, equipment or systems. Such modifications could compromise the design and integrity of the boat, prevent safe operation, and void warranty coverage.



Questions, problems, missing parts? Before returning to your retailer, call Classic Accessories customer service at 1-800-854-2315, 8 a.m. - 4 p.m., PST, Monday-Friday.
Email: customerservice@classicaccessories.com

PRODUCT SPECIFICATIONS & CAPACITY

BOAT SPECIFICATIONS

Product Name: CIMARRON Pontoon Boat

Dimensions: 96 in L x 54 in W x 29 in H (top of the seat)
244 cm L x 137 cm W x 74 cm H (top of the seat)

Dry Weight: 37.5 lbs (17 kg)

Maximum Persons Capacity: 1 person or up to 275 lbs (125 kg)

Maximum Persons & Gear Capacity: 350 lbs (159 kg)

Recommended Inflation Pressure: 2.5 psi (0.17 BAR)

BOAT CAPACITY

The person/load capacity is partly dependent on proper seating and load distribution. Make sure that your load is distributed evenly and the seating position is such that, when afloat, the boat rides level in the water.

⚠ WARNING - DO NOT EXCEED THE MAXIMUM CAPACITY OF THIS BOAT UNDER ANY CIRCUMSTANCES.

MAXIMUM CAPACITIES

1 PERSON OR **275** LBS.

350 LBS PERSONS, GEAR

PRESSURE = 2.5 psi (main chambers)

THIS BOAT IS NOT RATED FOR PROPULSION BY A MOTOR

MANUFACTURER: CLASSIC ACCESSORIES, INC.,
KENT, WA, USA 98032

1  +  = **159 kg**

 •  = 0.17 bar (main chambers)

SAFETY INFORMATION AND SYMBOLS

 The symbol to the left is the Safety Alert symbol. It is used to alert you to potential personal injury hazards. Obey all safety messages that follow this symbol to avoid possible injury or death.

DANGER

Indicates a potentially hazardous situation which, if not avoided, will result in death or serious injury.

WARNING

Indicates a potentially hazardous situation which, if not avoided, could result in death or serious injury.

CAUTION

Indicates a potentially hazardous situation which, if not avoided, may result in minor or moderate injury.

CAUTION

Indicates a potentially hazardous situation which, if not avoided, may result in property damage.

This manual lists certain recommended practices and provides some basic precautions. However, this list of precautions is not all-inclusive. Users must follow all applicable laws, rules, and regulations and should exercise appropriate caution in the safe operation of this pontoon boat.

REMEMBER - always use common sense when using your pontoon boat.

RESPONSIBILITIES OF THE OPERATOR(S)

IMPORTANT SAFETY AND CARE INFORMATION

- Read this owner's manual carefully before using your pontoon boat.
- This product is not to be used by children under the age of 16 years of age or by any child without adult supervision. This pontoon boat is not a toy. Check the laws in your state.
- Not for use by children or as pool toy.
- This is not a life saving device.
- You **MUST** wear an approved personal flotation device (PFD).
- All safety equipment & PFDs must properly fit the user, be in good condition, and suitable for your body weight.
- Know and follow all local water safety rules and boating regulations.
- Do not exceed 350 lbs (159 kg) total cargo weight. (The weight of you and all of your gear should not exceed 350 lbs (159 kg)).
- Inspect your pontoon boat for wear or damage before and after each use.
- Class 1 river rating: not for use in rough water, white water, rapids or open ocean.
- Always use a Coast Guard approved personal flotation device.
- Never float alone.
- Never use this boat in bad weather.
- Keep sharp objects (knives, fish hooks, etc.) away from the pontoons.
- Do not use under the influence of drugs or alcohol.
- Do not tow this pontoon boat.
- Use only in water free from debris and obstructions.
- Do not use in high wind, rapid currents, open water or dangerous tides.
- Seek shelter from water if there is threat of lightning.
- Do not stand on this product while in use.
- Never jump into or dive from this boat.
- Inflate with cold air only.
- Do not over inflate or use CO₂ or a high pressure air compressor to inflate.
- Follow the inflation sequence listed in this instruction manual.
- Recommended working pressure is 2.5 psi (0.17 bar). **DO NOT EXCEED 2.5 PSI.**
- Check for leaks before using.
- Partially deflate if leaving boat in direct sunlight or within a vehicle in sunlight.
- Remember that air pressure changes with temperature and elevation so always check your air pressure before use.
- Check all fasteners, screws and wing nuts before each use.

CARE

- Clean with warm water and a mild detergent.
- To avoid mildew be sure your boat is dry before storing it.
- Deflate pontoons slightly between uses to extend the life of your boat.

INFLATION

PROPER INFLATION

During final inflation, inflate until most of the wrinkles in the fabric are gone and it feels firm to the touch, but DO NOT exceed 2.5 psi (0.17 bar) in the main air chambers.

CAUTION - DO NOT OVER INFLATE YOUR PONTOON BOAT

Water temperature and weather affect the air pressure in the boat. In cold weather your pontoon boat will lose some pressure because the air will contract. If this occurs, you may want to add more air.

In hot weather, the air will expand. You must let out some air to prevent the pontoons from failing from over pressure. Avoid exposing your pontoon boat to extreme temperatures (hot or cold).

CAUTION

On warm sunny days, keep the pontoon boat either in water or in shade (if kept inflated on land). This will decrease the risk of overexpansion of the pontoon chambers posed by rising temperatures, which can result in seam tears, delamination and pinholes.

Avoid asphalt, sand, pebbles or concrete in direct sunlight as they radiate high ground heat.

Also understand that changes in altitude will cause the air in the bladders to expand or contract. If traveling to higher elevation with the pontoon boat inflated, frequently check the pressure in the pontoons to avoid over pressure. If traveling to lower elevation you may have to add more air to maintain proper pressure in the pontoons.

 **WARNING - ALWAYS CHECK THE AIR PRESSURE IN THE PONTOONS BEFORE AND DURING EACH USE.**

ASSEMBLY

It is important to follow these instructions to successfully and safely assemble your Classic Accessories Pontoon Boat.

Please pay particular attention to the bold faced instructions and any information which has this  symbol next to it.

CIMARRON PONTOON BOAT PARTS LIST

Before you begin please unpack the carton and check that you have all your parts.

IMPORTANT: All small parts are located inside the center pocket of one of the storage bags marked by a tag for easy identification.

Tools Needed: Rubber Mallet

Small Parts (Small parts bag located in pontoon pocket)

2 Pontoon Bladder Patches

(Two 60mm self-adhesive patches)



1 Inflation Adapter

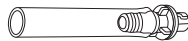

1 Inflation Valve Wrench



2 Oarlocks

2 Oarlock Cotter Pins

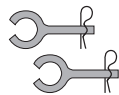

2 Long Frame Clevis Pins

8 Short Frame Clevis Pins

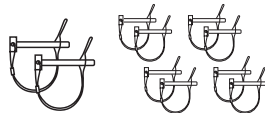

1 Foam Flypatch

(pre-installed on left pontoon skin)

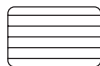

Oar Parts

2 Two-piece Oars

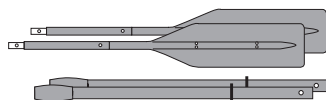

Metal Frame Parts

2 Pontoon Side Frames

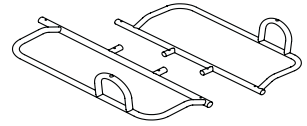

1 Seat Frame

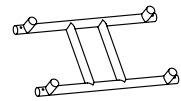

2 Foot Pegs

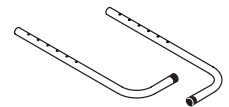

1 Cargo Deck Frame

1 Cargo Deck (partially assembled)

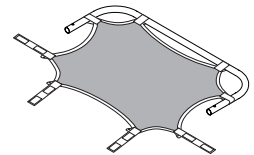

2 Seat Base Frames

1 Seat Base (assembled)

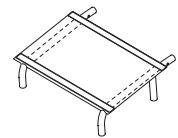

1 Seat Back Frame

1 Seat Back

2 Seat Back Frame Stubs

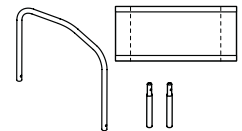

Soft Parts:

2 Pontoon Skins (left and right)

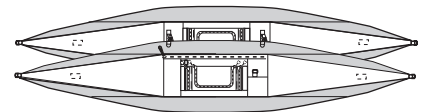

1 Stripping Apron

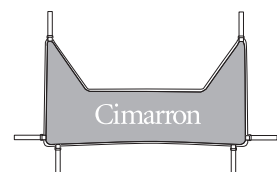

ASSEMBLY AND USE

1. Confirm that all the parts are present.

(See the parts list on page 9).

2. Identify the right and left pontoons.

You can identify the right and left pontoons by the “R” (right) and “L” (left) labels sewn on the inside of the pocket on top of each.

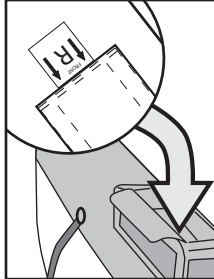

The inflation valves are located on the top of the pontoons in front of the main pocket.

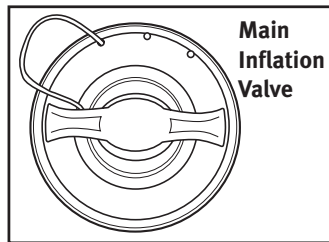

Each valve has a center button that opens and closes the valve by simply pushing down, and turning a quarter turn. The valve is open when the center button is down and closed when it is up.

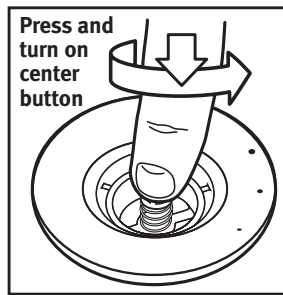

Before inflating, make sure the valve is in the closed position.

Unscrew the valve cap, make sure the valve is closed and insert the inflation adapter into the valve and twist to secure. Inflate using a foot pump or air compressor with a cone-type nozzle fitting.

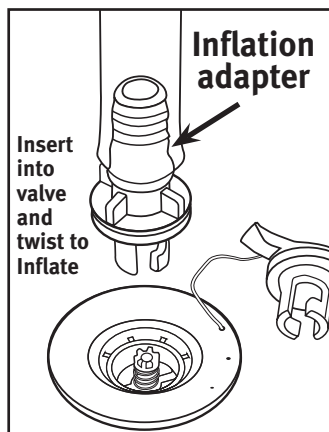

Inflate the main chamber in the pontoon to about 3/4 full. Do not inflate beyond 3/4 full because it will make the next step very difficult—attaching the pontoons to the frame.

Repeat this step with the other pontoon.

3. Attach the pontoons to the frames.

Each pontoon attaches to a metal pontoon frame with two webbing attachment straps.

Locate the left and right pontoon frames. On the front of each rail (where the front of the boat will be) there is a “L” (left) or “R” (right) label indicating left or right. Place a left pontoon frame on top of the left pontoon (remember—the left/right label is in the pocket) and a right pontoon frame on the right pontoon. The longest straight tube of each rail should be on the same side of the pontoon as the pontoon zipper.

Now attach the two webbing straps on the pontoon to the pontoon frame. Thread the straps as follows:

- Under outside frame, over frame, through ring, over frame...
- Over to the other side, under inside frame, through ring, under frame again, over frame, through cam buckle, over frame...

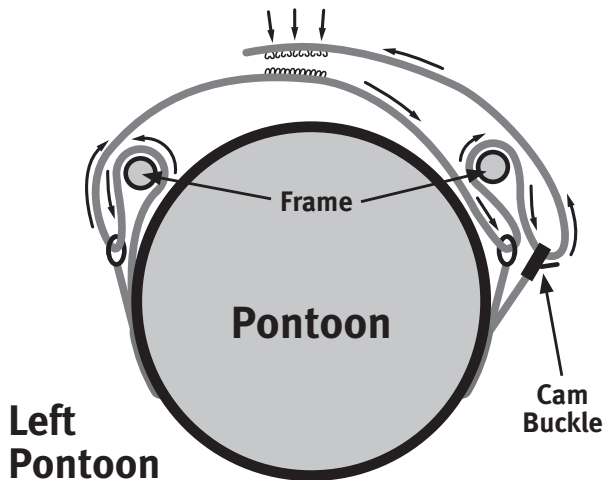

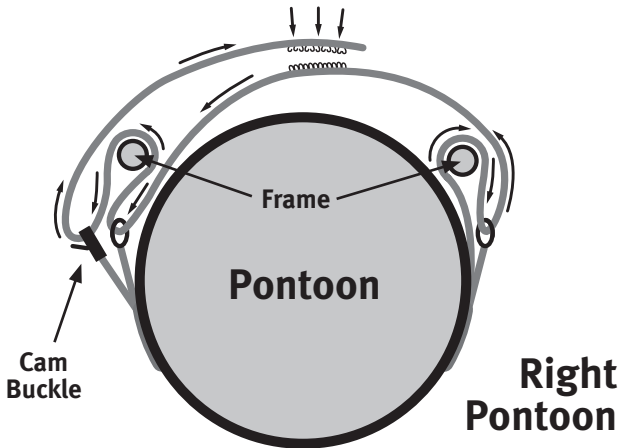

- Over the top and match hook and loop straps with each other.
- Adjust fit with cam buckle.

Repeat for the remaining strap then attach the other pontoon to its frame.

4. Inflate the pontoon completely.

Finish inflating the pontoons using both valves in each pontoon as outlined in Step 3. **Inflate to approximately 2.5 psi (0.17 BAR). Inflate until firm but not hard. Do not over inflate.**

5. Assemble the seat base and seat frame.

Locate the seat base and seat frame. **You must SIMULTANEOUSLY insert all four posts of the seat base into the seat frame posts. A small quantity of lubricant applied to the inside of the seat frame receptacle posts with a paper towel will greatly ease this step.**

Place the seat frame on the ground with the open ends of the four small posts facing up. Now place (do not yet insert) the four small posts of the seat platform over the seat frame posts as shown.

With the seat platform posts leaning in, slightly

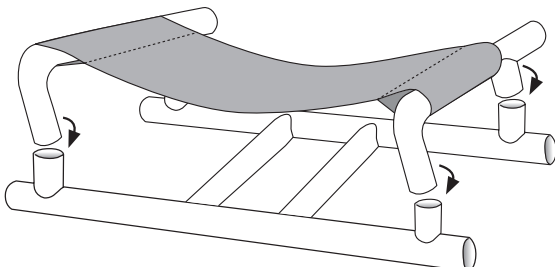

press in all four of the seat frame receptacle posts, then put your full weight evenly across both seat platform rails and press them all the way down.

If you can't press the seat platform into the seat frame you can turn the assembly upside down (so that the fabric is on the ground) and stand on the seat rails. You can also use a rubber mallet.

6. Attach the seat frame to the pontoon frames.

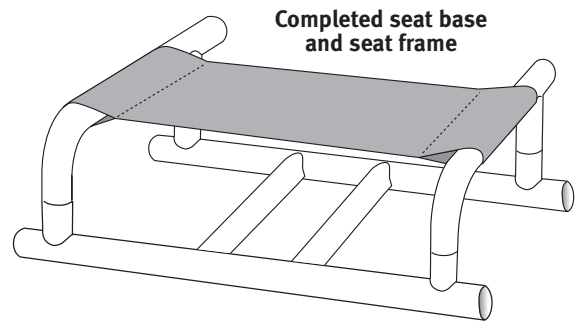

Locate the seat base and find the curved legs. With the curved legs to the front, insert the seat platform rails onto the pontoon frame posts. (The front of the pontoon frames are the ends labeled "L" and "R").

Now insert four of the short clevis frame pins from the top down into the holes where the four seat platform rails slide onto the pontoon frame posts. Each wire security retainer must go over the seat frame rail and then over the clevis pin as shown.

You MUST lock the security retainers on all four clevis pins to insure that the frame stays together.

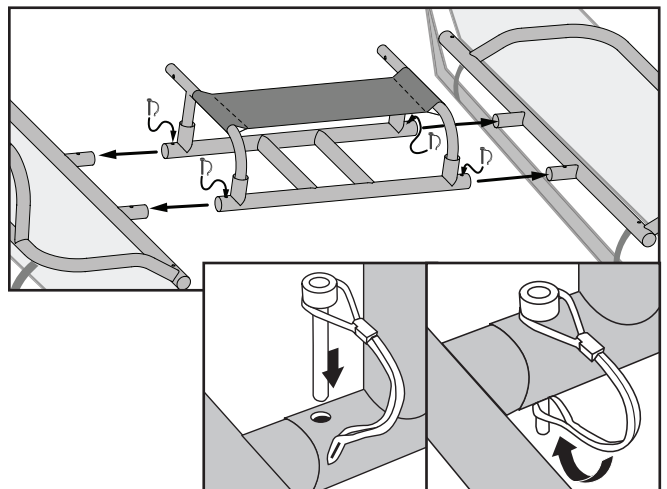

7. Insert the foot pegs.

Locate the front of the pontoon frames, (the end closest to the oar lock). Insert the foot pegs into the pontoon frame and attach with short clevis pins. Choose a position in the middle of the adjustment range.

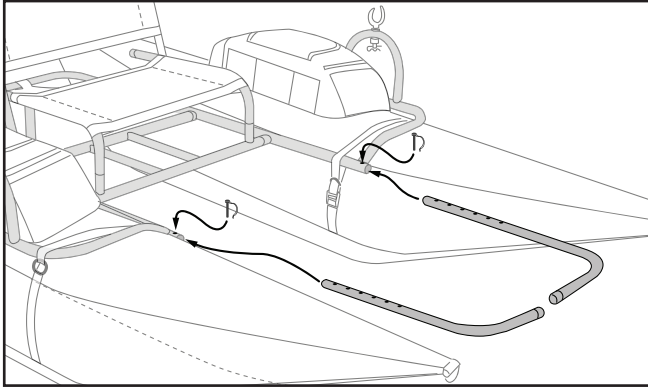

8. Attach the cargo deck.

The cargo deck comes partially assembled to the rear of the deck frame. Start by inserting the front of the cargo deck frame into pontoon

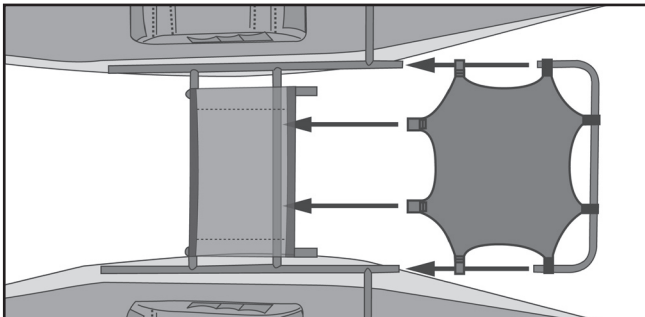

frames. Insert a short clevis frame pin on either side of the frame from the top down into the holes where the cargo deck frame slides into the

Now attach webbing straps over the frame, through the square ring and secure with the hook and loop straps. Some adjustment may be necessary to center the fabric deck on the frame.

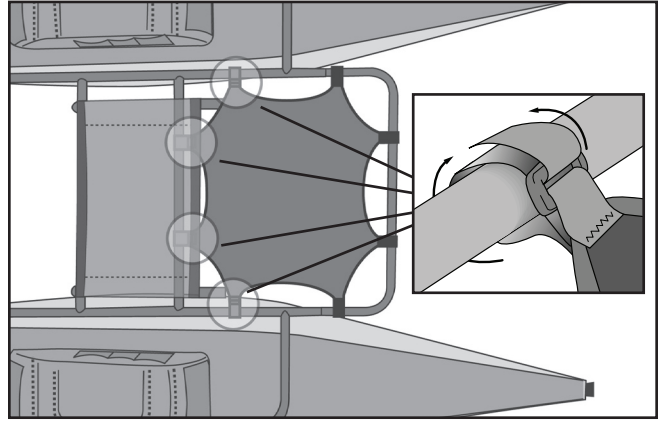

9. Secure the seat back into place.

Slide the seat stubs onto each end of the seat back frame. Next, slide the seat back panel onto the seat back frame. Then place the assembled seat back into position on the outsides of the seat frame and secure to the seat base with the two long clevis frame pins.

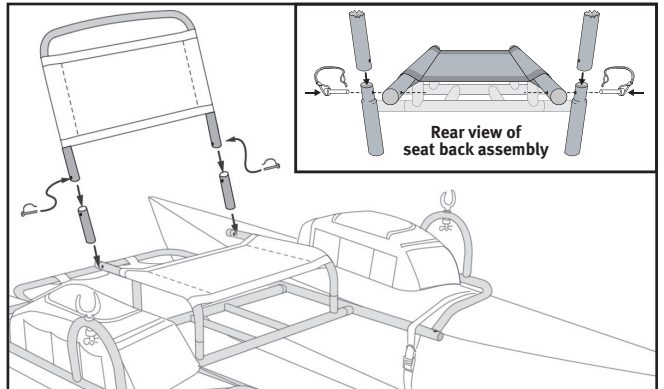

10. Attach the stripping apron.

Orient the stripping apron in front of and under the seat as shown. Attach the straps on the front corners of the apron, around the frame, through the square ring and over the hook and loop straps.

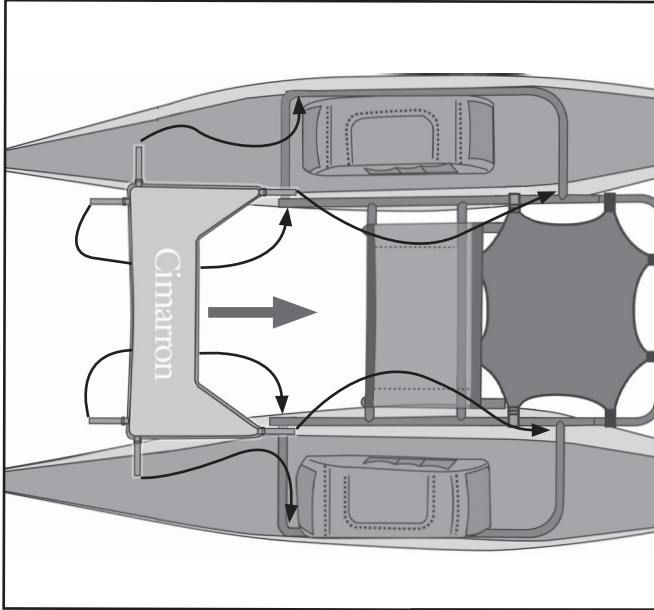

11. Do the first fitting.

Sit in the boat and adjust the length of the foot pegs. (Many people find the most comfortable position is to have their knees slightly bent.)

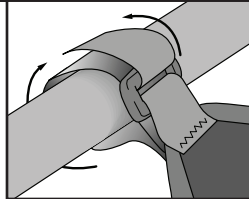

You can also move the platform forward or back slightly on the pontoons by loosening and tightening the pontoon webbing attachment straps.

The goal is to find your balance point. When you are floating in the boat it should be level in the water.

12. Assemble the oars.

First assemble the two piece oars.

Then remove the cotter pins from the oar locks attached to the upper part of the oars and slide the oarlocks into the brackets on the frame.

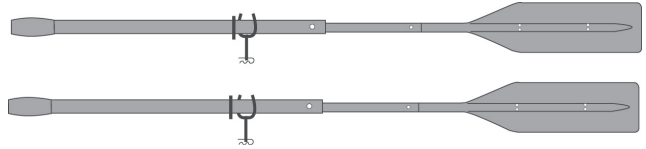

Then adjust the rubber oar stops evenly on both oars for optimum rowing position.

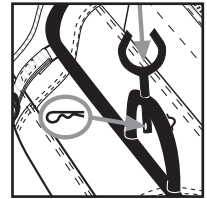

13. The bladder repair kit.

Included with your boat are self-adhesive tube patches to repair any tears or holes in the pontoon bladders. We recommend storing these in one of the pockets to keep it available for repairs.

14. Do the final fitting and adjustments.

Sit in the boat on dry land and adjust the foot pegs and oar lock placement to your leg length and preference.

Float your Cimarron Pontoon Boat in shallow water. Push off, get seated comfortably, place your feet on the foot pegs and check to see if you are level in the water. (This is easier with a another person on shore). **The goal is to find your balance point. When you are floating in the boat it should be level in the water.**

Placing heavy cargo on the cargo deck may necessitate moving the seat forward.

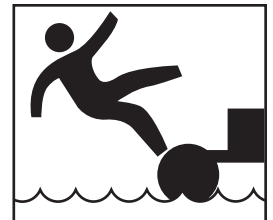

If you need to adjust the seat or foot pegs bring the boat back to shore and make the needed adjustments.

Practice going forward and backward a bit to get comfortable. Then catch some fish and enjoy your boat!

REPAIR & TROUBLESHOOTING

Repairing Tears and Holes in Pontoon Bladders

If your pontoon bladder becomes torn or punctured, use the enclosed patches to fix it. It may be necessary to take the pontoon bladder out of the pontoon skin. Look in the Troubleshooting section on the next page for this procedure. To fix a hole or tear, follow the steps listed below.

1. For best results, it is important to apply patch to a clean, dry surface and that the surface temperature is 50° F (10° C) or warmer.
2. Use an alcohol prep pad to clean the surface to be repaired. If you do not have an alcohol prep pad, use a 50/50 mixture of isopropyl alcohol and water. After cleaning, allow the surface to dry completely.
3. Cut a patch to the correct size with scissors. Allow for the patch size to extend one inch beyond all edges of the tear. Cut the patch with rounded corners. This will make it difficult for the corners to peel up after it is attached.
4. Peel back 1/8 in - 1/4 in (0.3 cm - 0.6 cm) of paper backing and position and anchor the exposed patch edge, allowing the patch to extend 1 inch beyond all edges of the tear.
5. Slowly peel the paper backing while carefully applying the patch over the tear. Take care to avoid air bubbles.
6. Rub the patch firmly for proper adhesion and allow to cure for 4 hours before use.

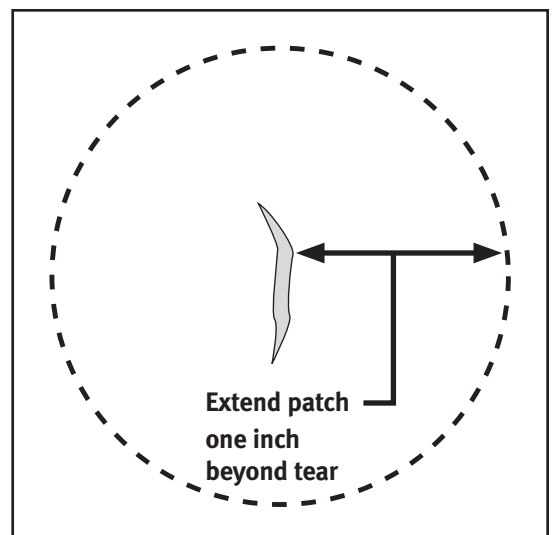

REPAIR & TROUBLESHOOTING

If your boat appears to be losing air, it might not be because of a leak. Changes in air temperature, elevation and use on cold water (which can cool the air inside the pontoon bladders) can all have an effect on the air inside the bladders. If none of these factors have changed, you may need to look for a leak. Follow the steps listed below.

1. Start by giving the pontoon skins a visual inspection.

Is the pontoon skin ripped or torn? Are there any major scuff marks?

If so, it might be an indication of a bladder tear or leak.

2. Check if you can hear air escaping the bladder in any suspected areas. You can apply soapy water to any suspected areas as well. A leak will produce bubbles.

If you find a hole, fix it using the methods listed earlier in these instructions.

If you don't find a leak using these methods, check the inflation valves:

3. Give them a visual inspection, making sure the valve is closing properly and the valve cap closes securely.

4. Check if you can hear air escaping. You may also use soapy water around the valve. If you find that a valve is leaking air around its edge, the valve may be loose.

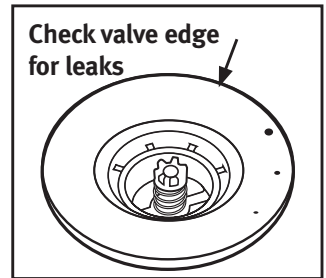

Checking For A Leaking Valve

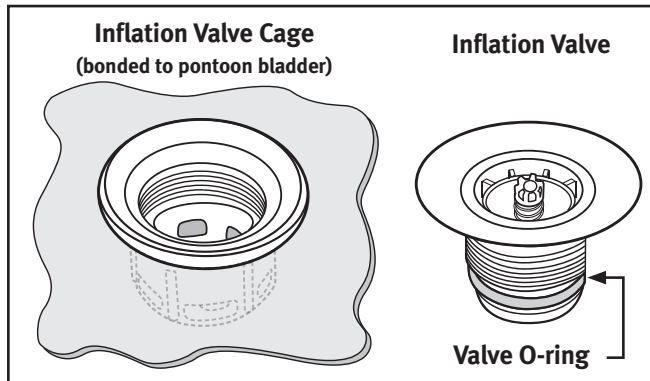

The inflation valve consists of a two-part assembly. There is the inflation valve itself and the inflation valve cage. The inflation valve cage protects the inflation valve from damage and is bonded into the pontoon bladder.

To tighten a loose valve insert the Inflation Valve Wrench into the valve and twist clockwise. It may be necessary to grasp the inflation valve cage (which is inside the pontoon bladder) to get enough purchase

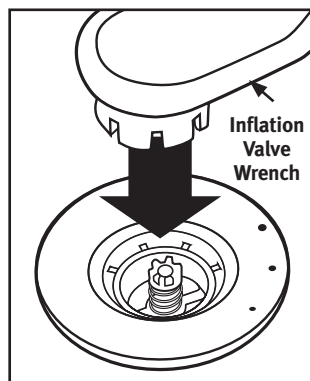

to twist the valve. Be careful not to tear or rip the bladder skin.

If the valve is difficult to turn, remove the valve

completely and add a small amount of silicon grease to the valve O-ring and reassemble.

If the valve is not leaking around its edge, you may have a defective valve.

Please visit our website at the web address listed on the last page of these instructions to order a new valve.

If you must remove the pontoon bladder from the pontoon skin to make a repair, you must completely unscrew the inflation valve from the inflation valve cage. Make sure to align the valves in the bladder with the valve openings in the skin. Since the pontoon skin is captive in between the inflation valve cage and the inflation valve, care must be taken not to tear, rip or stress either the bladder or the skin by over-tightening the valve.

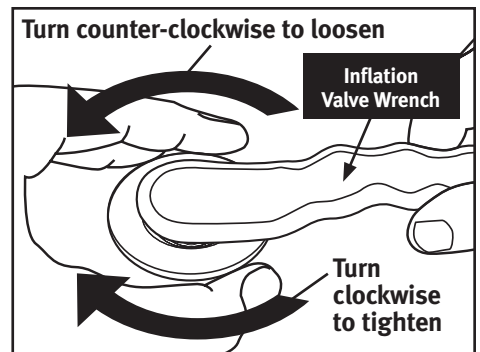

CARE & STORAGE

TRANSPORTING YOUR PONTOON BOAT

The Boat can be transported partially or fully assembled and or inflated. Due to size constraints, many customers will keep their frame fully intact and simply inflate and attach their pontoons once they reach their destination. Various methods such as a pickup truck bed, trailer, or roof rack can be used to transport your boat. If you are carrying a partially or fully assembled and or inflated boat, please consult with your vehicle, trailer, or roof rack Manufacturer.

CARE FOR YOUR BOAT

The pontoon boat can be cleaned with soap and water then rinsed. Use a soft rag for hard to clean areas.

SEASONAL STORAGE OF YOUR BOAT

Remove pontoons from the frame, empty pockets of any sharp objects that may puncture the skin. Deflate completely and fold for storage. Store pontoons away from sharp objects, heat or abrasive wear. Dismantle frame and boat parts and store in box.

CLEAN ANGLER STATEMENT

We invite you join us in our efforts to keep your favorite waterways free of invasive, non-native species that can seriously damage them.

We encourage you to visit www.cleanangling.org and take the Clean Angler pledge.



TABLE DES MATIÈRES

Le Cimarron

Bateau ponton
MANUEL DE L'UTILISATEUR



INTRODUCTION	20
CARACTÉRISTIQUES ET CAPACITÉ DU BATEAU	21
CONSIGNES DE SÉCURITÉ ET SYMBOLES	22
RESPONSABILITÉS DE L'UTILISATEUR	23
GONFLAGE	24
ASSEMBLAGE	25
LISTE DES PIÈCES	26
ASSEMBLAGE ET UTILISATION	27-31
RÉPARATION ET GUIDE DE DÉPANNAGE	32-33
ENTRETIEN ET REMISAGE	34
DÉCLARATION PÊCHEUR PROPRE	35

INTRODUCTION

Félicitations, vous venez de faire l'acquisition d'un bateau ponton de Classic Accessories.

Ce manuel a été préparé afin de vous aider à assembler correctement le bateau et à l'utiliser en toute sécurité. Il contient des informations importantes concernant le bateau, ses pièces, son utilisation, son entretien et sa réparation. Veuillez lire attentivement ce manuel et vous familiariser avec le bateau avant toute utilisation.

Si ce bateau est votre premier bateau ponton ou si vous comptez utiliser ce type de bateau pour la première fois et afin d'assurer votre confort et votre sécurité, veuillez vous exercer auparavant avec un autre bateau ponton et acquérir une certaine expérience avant d'utiliser ce bateau. En effet, vous pourrez ainsi profiter de votre bateau pendant des années sans avoir de problèmes.

VEUILLEZ CONSERVER CES INSTRUCTIONS EN LIEU SÛR ET LES REMETTRE AU NOUVEAU PROPRIÉTAIRE SI VOUS VENDEZ CETTE EMBARCATION.

MODIFICATIONS

Il vous est déconseillé de modifier les pièces, l'équipement et autres dispositifs car ceci risque de causer des problèmes avec la conception du bateau et son intégrité.

Classic déconseille à tout propriétaire de modifier le bateau ou ses pièces, son équipement ou ses dispositifs. Toute modification risque de nuire à la conception, à l'intégrité et à l'utilisation du bateau et de rendre nulle et non avenue la garantie.



Vous avez des questions, des problèmes ou des pièces s'avèrent manquantes ?

Avant de retourner au magasin, appelez le service à la clientèle de Classic Accessories au 1-800-854-2315, de 8 h à 16 h, heure normale du Pacifique, du lundi au vendredi.
Courriel: customerservice@classicaccessories.com

CARACTÉRISTIQUES TECHNIQUES ET CAPACITÉ DU BATEAU

CARACTÉRISTIQUES DU BATEAU

Nom du produit: Bateau ponton CIMARRON

Dimensions: 96 po. de long x 54 po. de large x 29 po. de haut (haut du siège)
244 cm de long x 137 cm de large x 74 cm de haut (haut du siège)

Poids à sec: 37,5 lbs (17 kg)

Capacité maximale de personnes: 1 personne ou jusqu'à 275 lbs (125 kg)

Capacité maximale de personnes et d'équipement: 350 lbs (159 kg)

Pression de gonflage recommandée: 2,5 psi (0,17 BAR)

CAPACITÉ DU BATEAU

La capacité du bateau dépend partiellement d'une assise correcte et de la répartition du chargement (personnes et matériel). Assurez-vous que votre chargement est réparti de façon équilibrée et que la position assise est telle, que, quand à flot, le bateau est de niveau dans l'eau.

⚠ AVERTISSEMENT – NE JAMAIS EXCÉDER LA CAPACITÉ MAXIMALE DU BATEAU QUELLES QUE SOIENT LES CIRCONSTANCES.

MAXIMUM CAPACITIES

1 PERSON OR **275** LBS.

350 LBS PERSONS, GEAR

PRESSURE = 2.5 psi (main chambers)

THIS BOAT IS NOT RATED FOR PROPULSION BY A MOTOR

MANUFACTURER: CLASSIC ACCESSORIES, INC.,
KENT, WA, USA 98032

1  +  = **159 kg**

 ●  = 0.17 bar (main chambers)

CONSIGNES DE SÉCURITÉ ET SYMBOLES

 Le symbole à gauche est le symbole de l'alerte sécurité. Il est utilisé pour vous alerter de possibles accidents corporels. Obéissez à tous les messages de sécurité accompagnant ce symbole afin d'éviter toute blessure voire la mort.

DANGER

Indique une situation potentiellement dangereuse, qui, si elle n'est pas évitée, entraînera certainement des blessures graves ou la mort.

AVERTISSEMENT

Indique une situation potentiellement dangereuse, qui, si elle n'est pas évitée, risque d'entraîner des blessures graves ou la mort.

ATTENTION

Indique une situation potentiellement dangereuse, qui, si elle n'est pas évitée, peut entraîner des blessures légères.

ATTENTION

Indique une situation potentiellement dangereuse, qui, si elle n'est pas évitée, peut entraîner des dégâts matériels.

Ce manuel comporte une liste des pratiques recommandées et fournit des précautions de base. Cependant, cette liste de précautions ne couvre pas tous les risques. Les utilisateurs doivent respecter toutes les lois, règles et la réglementation et sont tenus de faire preuve de prudence dans l'utilisation de ce bateau ponton.

SOUVENEZ-VOUS – faites toujours preuve de bon sens lorsque vous utilisez votre bateau ponton.

RESPONSABILITÉS DE L'UTILISATEUR

INFORMATION DE SÉCURITÉ IMPORTANTE

- Lisez ce manuel de l'utilisateur avec attention avant d'utiliser votre bateau ponton.
- Ce bateau n'est pas destiné à être utilisé par des enfants de moins de 16 ans ou par des enfants sans la surveillance d'un adulte. Consultez la réglementation de votre état ou province.
- Cet objet n'est pas destiné aux enfants, et n'est pas un jouet de piscine. CECI N'EST PAS UN JOUET.
- Ceci n'est pas un équipement de sauvetage.
- Vous DEVEZ porter un gilet de sauvetage homologué.
- Tout équipement de sécurité et gilet de sauvetage doit être adapté à l'utilisateur, en bon état de marche et approprié à votre poids.
- Veuillez connaître les règles de sécurité de navigation locale.
- Ne dépassez pas un poids total de 350 lbs (159 kg). (Votre poids et celui de votre équipement ne doit pas dépasser 350 lbs /159 kg)
- Examinez votre bateau ponton pour usure et dommage avant et après chaque utilisation.
- Classement rivière 1: ne pas utiliser en eaux agitées, eaux vives, sur rapides ou en pleine mer.
- Veillez à toujours porter un gilet de sauvetage approuvé par la Garde Côtière.
- Ne jamais flotter tout seul.
- Ne jamais utiliser ce bateau par mauvais temps.
- Gardez les objets pointus (couteaux, hameçons, etc.) loin des pontons.
- Cet article n'est pas destiné à être utilisé par des enfants ou en tant que jouet de piscine.
- Ne pas utiliser si sous l'influence de drogues ou d'alcool.
- Ne pas remorquer ce bateau ponton.
- Utilisez uniquement cette embarcation dans des eaux claires et sans obstacles.
- Ne pas utiliser lors de vent fort, dans des courants rapides, en pleine mer ou dans des marées dangereuses.
- Trouvez refuge hors de l'eau en cas d'orage et risque de foudre.
- Ne pas se tenir debout sur cet article lorsqu'il est utilisé.
- Ne jamais plonger à partir de ce bateau, ni sauter dedans.
- Gonflez seulement avec de l'air froid.
- Ne gonflez pas excessivement et n'utilisez pas de CO₂ ou de compresseur à haute pression pour gonfler.
- Suivez les étapes de gonflage indiquées dans ce manuel.
- La pression recommandée est de 2,5 psi (0,17 bar). NE PAS EXCÉDER 2,5 PSI.
- Vérifiez qu'il n'y a pas de fuite avant utilisation.
- Dégonflez légèrement le bateau si vous le laissez en plein soleil ou dans un véhicule ensoleillé.
- Rappelez-vous que la pression atmosphérique change en fonction de la température et de l'altitude ; donc vérifiez toujours la pression de l'air avant utilisation.
- Vérifiez toutes les fixations, la visserie et les écrous à oreilles avant usage.

ENTRETIEN

- Nettoyez le bateau avec de l'eau tiède et un détergent doux.
- Pour éviter toute apparition de moisissure, assurez-vous que votre bateau est sec avant de le remiser.
- Dégonflez légèrement les pontons entre chaque utilisation afin de prolonger la durée de vie du bateau.

GONFLAGE

GONFLAGE CORRECT

Pendant le gonflage, gonflez jusqu'à ce que les plis aient disparus et que la toile soit ferme au toucher, mais NE dépassez PAS 2,5 psi (0,17 bar) dans les chambres à air principales.

ATTENTION – NE PAS SURGONFLER VOTRE BATEAU PONTON

La température de l'eau et les conditions météorologiques ont un effet sur la pression de l'air du bateau. Dans un climat froid, votre bateau ponton perdra de la pression car l'air se contractera. Si cela arrive, il vous faudra remettre de l'air.

Dans un climat chaud, l'air augmentera. Laissez sortir de l'air pour éviter que les pontons éclatent du fait du trop de pression. Évitez d'exposer votre bateau ponton à des températures extrêmes (chaud ou froid).

ATTENTION

Quand les jours sont chauds et ensoleillés, gardez le bateau ponton dans l'eau ou à l'ombre (si gonflé sur la terre ferme). Cela réduira le risque de surdilatation des chambres à air du ponton, posé par les températures grimpantes, et qui peut provoquer la déchirure des coutures, un décollement et des trous.

Évitez l'asphalte, le sable, le gravier ou le béton en plein soleil dans la mesure où ils irradient une forte température au sol.

Prenez également en compte le fait que les changements d'altitude feront que l'air dans les chambres à air internes se dilatera ou diminuera. Si vous voyagez à une altitude élevée avec le bateau ponton gonflé, vérifiez régulièrement la pression dans les pontons pour éviter la surpression. Si vous voyagez à une altitude plus basse, il vous faudra peut-être ajouter de l'air afin de maintenir une bonne pression des pontons.

 **AVERTISSEMENT- VÉRIFIEZ TOUJOURS LA PRESSION DE L'AIR DES PONTONS AVANT ET APRÈS CHAQUE UTILISATION**

ASSEMBLAGE

Il est très important de suivre ces consignes afin d'assembler avec succès et en toute sécurité votre bateau ponton de Classic Accessories.

Faites particulièrement bien attention aux consignes en caractères gras et aux informations ayant le symbole  à côté.

LISTE DES PIÈCES DU BATEAU PONTON CIMARRON

Avant de commencer, assurez-vous que vous avez bien toutes les pièces.

IMPORTANT: Toutes les petites pièces se trouvent dans la poche centrale de l'un des sacs de rangement des pontons, repéré par une étiquette pour faciliter son identification.

Outils recommandés: maillet en caoutchouc

Petites pièces (Sac de petites pièces situé dans une poche d'un sac de ponton)

2 rustines pour chambres à air des pontons
(deux rustines adhésives)



1 adaptateur de gonflage



1 clé de valve de gonflage



2 tolets
2 goupilles fendues pour tolets

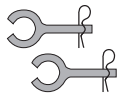

2 grands axes à épaulement pour armature
8 petits axes à épaulement pour armature

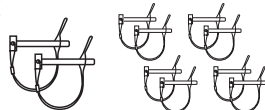

1 support en mousse pour hameçons
(pré-installé sur l'enveloppe du ponton)



Pièces des rames

2 rames
(4 parties ou 2 par rame)

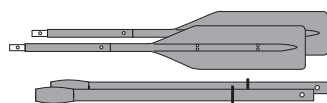

Pièces métalliques de l'armature et du cadre

2 armatures latérales de pontons

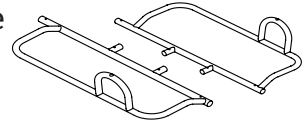

1 cadre de siège

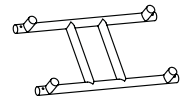

2 appui-pieds

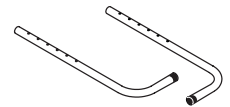

1 armature de plate-forme de chargement

1 plate-forme de chargement (partiellement assemblée)

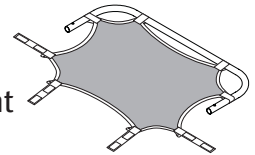

2 cadres de siège

1 cadre de siège (assemblé)

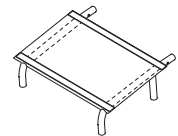

1 cadre de dossier de siège

1 dossier de siège

2 embouts du cadre du dossier de siège

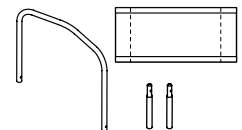

Pièces souples

2 enveloppes de pontons
(gauche et droite)

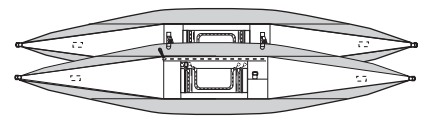

1 tablier de pêche

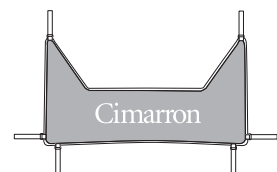

ASSEMBLAGE ET UTILISATION

1. Assurez-vous qu'il ne manque aucune pièce.

(Voir liste des pièces à la page 24).

2. Identifiez le ponton droit et le ponton gauche.

Vous pouvez repérer les pontons droit et gauche par les étiquettes « R » (droit) et « G » (gauche) cousues à l'intérieur de la poche se trouvant sur chaque ponton.

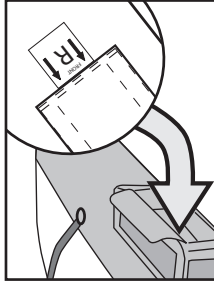

Les valves de gonflage sont situées sur le dessus des pontons, devant la poche principale.

Chaque valve est dotée, en son centre, d'un bouton qui permet de l'ouvrir et de la fermer en appuyant dessus et en le faisant tourner d'un quart de tour. La valve est ouverte lorsque le bouton est abaissé et fermée lorsqu'il est relevé.

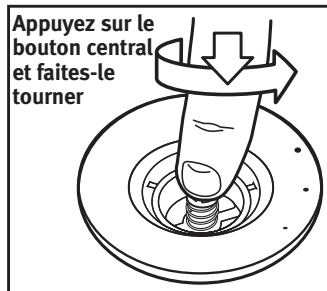
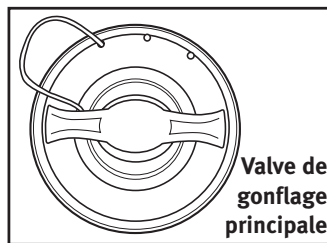

Avant de gonfler, vérifiez que la valve est bien fermée.

Dévissez le capuchon de la valve, assurez-vous que la valve est fermée et insérez l'adaptateur de gonflage dans la valve puis tournez-le pour le fixer. Gonflez le ponton à l'aide d'une pompe à pied, ou d'un compresseur, muni d'un embout conique.

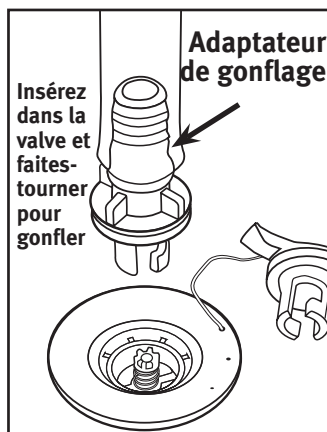

rendra très difficile l'étape suivante qui consistera à fixer les pontons à l'armature du bateau.

Répétez cette étape pour l'autre ponton.

3. Fixez les pontons aux armatures latérales.

Chaque ponton se fixe à une armature latérale à l'aide de deux sangles en toile.

Repérez les armatures des pontons gauche et droit. À l'avant de chaque barre (où l'avant du bateau se trouvera) il y a un « L » ou un « R » indiquant la gauche ou la droite.

Placez l'armature du ponton gauche sur le ponton gauche (les étiquettes gauche/droite sont dans la poche) et l'armature du ponton droit sur le ponton droit. Le plus long tube de chaque barre doit se trouver du même côté que la fermeture à glissière du ponton.

Attachez les deux sangles du ponton à l'armature latérale du ponton. Enfilez les sangles de la façon suivante:

- Sous l'armature extérieure, au-dessus de l'armature, à travers l'anneau, au-dessus de l'armature...

- De l'autre côté, sous la partie interne de l'armature, à travers la boucle, à nouveau sous l'armature, au-dessus de l'armature, à travers le taquet coinqueur, par dessus l'armature...

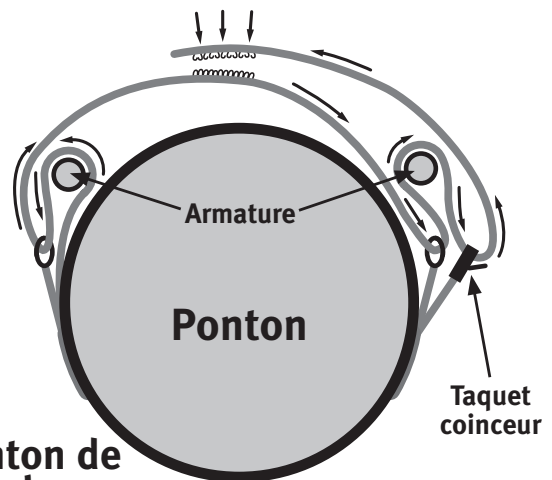

Ponton de gauche

Gonflez le ponton aux 3/4. Ne gonflez pas le ponton au-delà des 3/4 de sa capacité car ceci

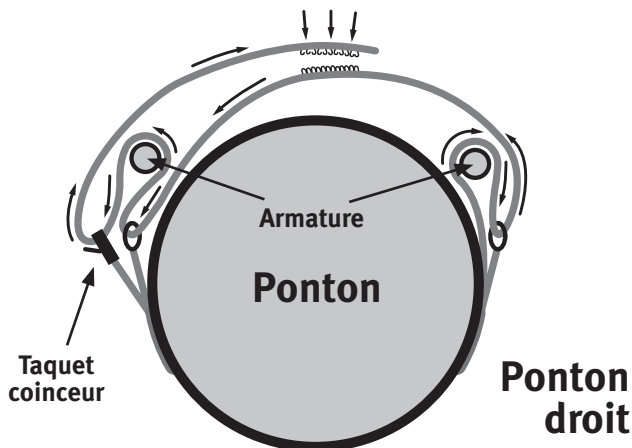

- Faites passer par dessus et alignez les sangles sur le crochet et la boucle
- Resserrez à l'aide du taquet coinqueur.

Recommencez la procédure pour la sangle restante puis fixez l'autre ponton à son armature.

4. Gonflez complètement les pontons.

Terminez de gonfler les pontons conformément aux instructions de l'étape 3. **Gonflez-les à environ 2,5 psi (0,17 BAR). Gonflez-les jusqu'à ce qu'ils soient fermes mais sans qu'ils soient durs. NE PAS surgonfler les pontons.**

5. Fixez la plateforme du siège au cadre du siège.

Repérez la plateforme et le cadre du siège. **Vous devez insérer SIMULTANÉMENT les quatre montants de la base du siège dans les montants du cadre. Une petite quantité de lubrifiant appliqué dans les montants récepteurs du cadre du siège à l'aide d'une serviette en papier facilitera grandement cette étape**

Placez le cadre du siège sur le sol, les ouvertures des quatre petits

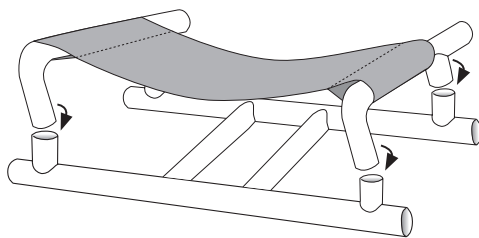

montants vers le haut. Placez ensuite (mais n'insérez pas) les quatre petits montants de la plateforme du siège sur le dessus des montants du cadre du siège tel qu'illustré.

Alors que les montants de la plateforme

du siège sont prêts à être insérés, appuyez légèrement pour insérer les quatre montants récepteurs du cadre. Mettez ensuite tout votre poids en le répartissant également sur les deux barres de la plate-forme du siège afin de les insérer complètement au fond.

Si vous n'arrivez pas à enfoncer la plate-forme du siège dans le cadre du siège, vous pouvez retourner l'assemblage (de manière à ce que le tissu touche le sol) et vous mettre debout sur les barres du siège. Vous pouvez aussi les enfoncer à l'aide d'un marteau en caoutchouc.

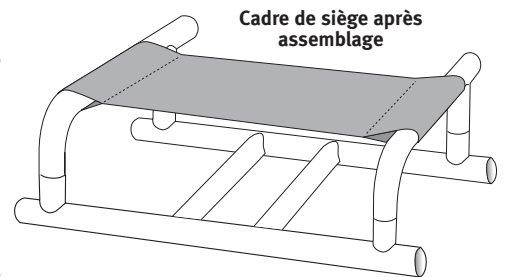

6. Fixez le cadre du siège aux armatures latérales des pontons.

Repérez le cadre du siège et les pieds courbés. Alors que ces derniers se trouvent à l'avant, **insérez les barres de plate-forme de siège dans les montants de l'armature du ponton.** (L'avant des armatures latérales des pontons correspond aux extrémités identifiables par les lettres « L » (gauche) et « R » (droit).

Maintenant, insérez quatre axes à épaulement courts, de haut en bas, dans les trous où les quatre barres de la plateforme du siège s'encastrent dans les montants latéraux des pontons. Chaque attache de sécurité des haubans doit être placée sur la barre du cadre du siège et ensuite par dessus l'axe à épaulement comme indiqué.

Vous DEVEZ verrouiller les attaches de sécurité sur les quatre axes à épaulement pour vous assurer que le cadre reste en place.

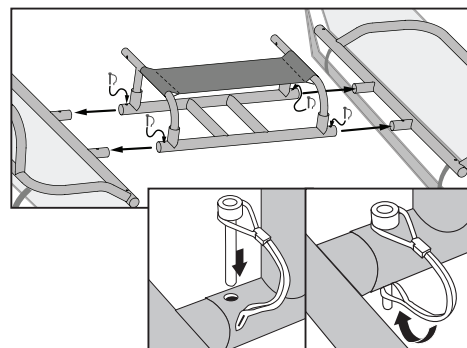

7. Insérez les appui-pieds.

Placez l'avant des armatures des pontons (les extrémités les plus près des tolets). Insérez les appui-pieds dans l'armature des pontons et fixez-les en place à l'aide des axes à épaulement. Ajustez en position médiane.

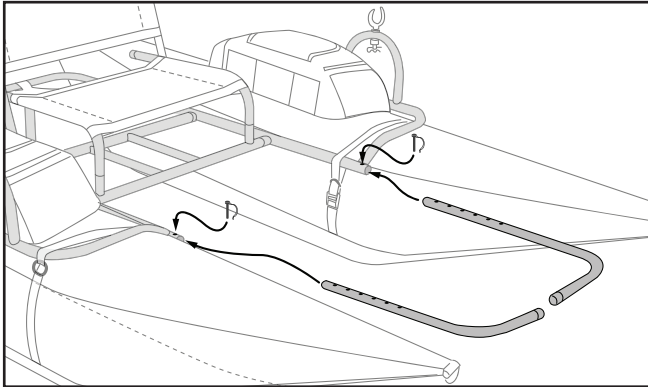

Attachez les sangles à l'armature du ponton en les faisant passer par l'anneau carré et en les fixant à l'aide du crochet des sangles de la boucle. Vous devrez éventuellement effectuer des réglages pour centrer la plate-forme en tissu sur l'armature.

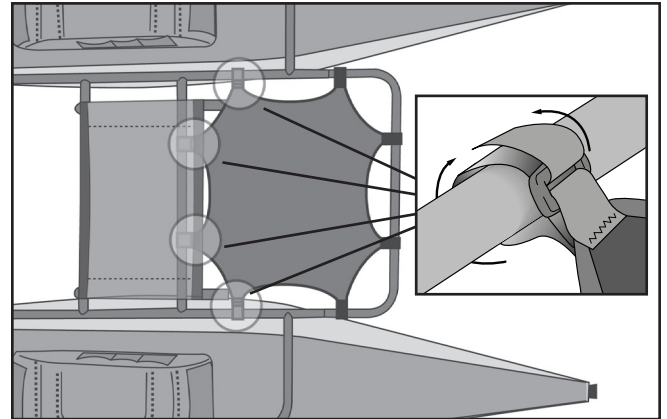

8. Fixez la plate-forme de chargement.

La plate-forme de chargement est fournie partiellement assemblée à l'arrière de la structure de la structure de plate-forme.

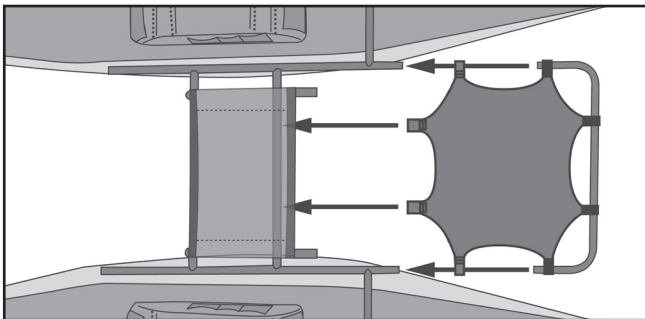

Commencez par insérer la partie avant de l'armature de la plate-forme de chargement dans les armatures du ponton. Insérez un axe d'épaulement court de chaque côté de l'armature, de haut en bas, dans les trous où l'armature de la plate-forme de chargement s'encastre dans les armatures du ponton.

9. Fixez le dossier du siège à la bonne position.

Faites glisser les embouts de siège sur chaque extrémité du cadre du dossier de siège. Faites ensuite glisser le panneau du dossier de siège sur le cadre de dossier de siège. Placez ensuite le dossier de siège assemblé là où il doit se trouver, soit à l'extérieur du cadre de siège et fixez le cadre du siège à l'aide de deux axes à épaulement longs.

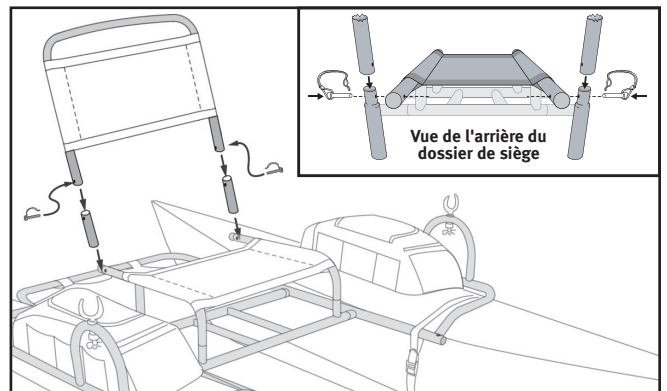

10. Fixez le tablier de pêche.

Orientez le tablier de pêche devant et sous le siège, comme cela est illustré. Attachez les sangles sur les coins avant du tablier, autour de l'armature, à travers l'anneau carré et sur le crochet et les sangles de la boucle.

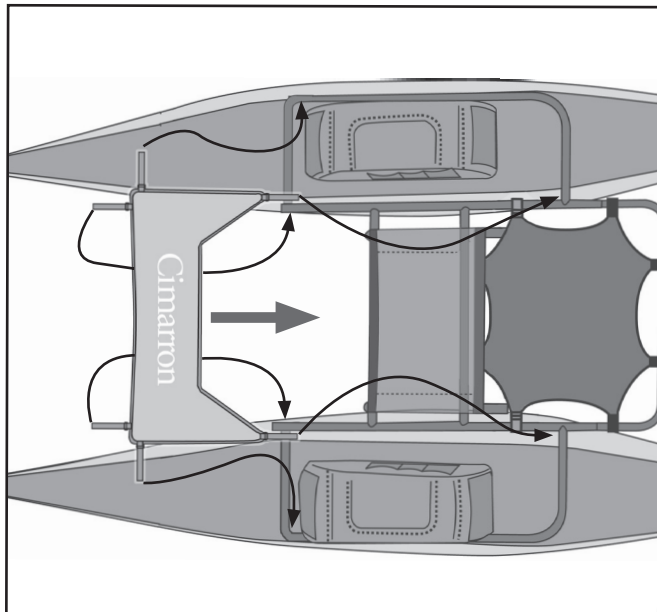

11. Faites les premiers réglages.

Asseyez-vous dans l'embarcation et réglez la longueur des appui-pieds (de nombreuses personnes trouvent que la meilleure position est lorsque les genoux sont légèrement repliés).

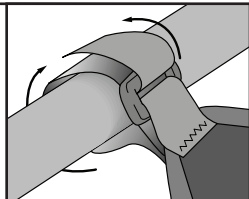

Vous pouvez également déplacer la plate-forme légèrement vers l'avant ou l'arrière sur les pontons en desserrant les sangles de fixation.

Le but est de trouver votre point d'équilibre. Lorsque vous flottez sur l'embarcation, celle-ci doit être de niveau dans l'eau.

12. Assemblez des rames.

Commencez par assembler les deux parties de vos rames.

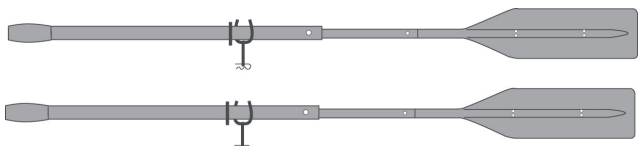

Retirez ensuite les goupilles des tolets fixés à la partie supérieure des rames et faites glisser les tolets dans les supports situés sur l'armature. Réglez ensuite la butée de rame en caoutchouc de manière équilibrée sur les deux rames afin de pouvoir ramer de manière optimale.

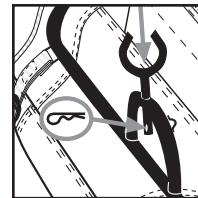

13. Trousse de réparation pour chambres à air.

Des rustines adhésives sont fournies avec le bateau afin que vous puissiez réparer les trous ou les déchirures pouvant apparaître dans les chambres à air des pontons. Nous vous conseillons de les ranger dans les poches afin qu'elles soient toujours à portée de main pour les réparations.

14. Effectuez les derniers réglages.

Sur terre ferme, asseyez-vous sur le bateau et réglez la position des appui-pieds et des tolets des rames en fonction de la longueur de vos jambes et de votre préférence.

Faites flotter votre bateau ponton dans de l'eau peu profonde. Asseyez-vous confortablement puis placez vos pieds sur les appui-pieds et vérifiez si l'embarcation se trouve de niveau dans l'eau. (Ceci est plus facile avec une personne demeurant à terre). **Le but est de trouver votre point d'équilibre. Lorsque vous flottez sur l'embarcation, celle-ci doit être de niveau dans l'eau.**

Si vous placez un chargement lourd sur la plate-forme de chargement, vous devrez éventuellement avancer votre siège.



Si vous devez ajuster le siège ou les appui-pieds, ramenez l'embarcation sur la rive et effectuez les ajustements nécessaires.

Exercez-vous à avancer et à reculer afin de vous familiariser avec les manœuvres. Puis attrapez des poissons et profitez de votre bateau!

RÉPARATIONS ET GUIDE DE DÉPANNAGE

Réparation des trous et déchirures présents dans les chambres à air des pontons

Si la chambre à air du ponton est déchirée ou trouée, utilisez les rustines incluses pour la réparer. Il sera peut être nécessaire de retirer la chambre à air de l'enveloppe du ponton. Consultez le Guide de dépannage pour les instructions de cette étape. Pour réparer un trou ou une déchirure, suivez les étapes ci-dessous.

1. Pour une réparation optimale, il est important de coller la rustine sur une surface propre, sèche et d'une température d'au moins 50° F (10° C).
2. Utilisez un tampon alcoolisé pour nettoyer la surface à réparer. Si vous n'avez pas de tampon alcoolisé, mélangez un volume d'alcool isopropylique et un volume d'eau. Après avoir nettoyé la surface, laissez-la sécher complètement.
3. À l'aide d'une paire de ciseaux, découpez une rustine de la bonne taille. Laissez la rustine dépasser 1 po. (2,5 cm) au delà des bords de la déchirure. Découpez la rustine en arrondissant les coins, ceci évitera que les coins ne se décollent après avoir fixé la rustine.
4. Décollez environ 3 à 6 mm de l'endos en papier, collez la partie décollée de la rustine en veillant à ce que la rustine dépasse d'environ 1 po. (2,5 cm) au-delà de la déchirure.
5. Retirez le reste de l'endos en papier en collant avec précaution la rustine sur la déchirure. Faites attention à ne pas créer de bulles d'air.
6. Frottez fermement la rustine afin qu'elle soit correctement collée et laissez-la poser pendant 4 heures avant d'utiliser le bateau.

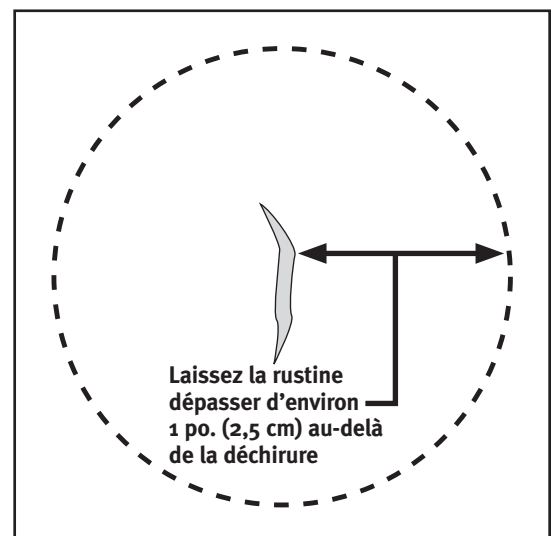

RÉPARATIONS ET GUIDE DE DÉPANNAGE

Si votre bateau semble se dégonfler, il est possible que cela ne soit pas à cause d'une fuite. Les changements de température, l'altitude et le contact de l'eau froide (l'eau risque de refroidir l'air contenu à l'intérieur des chambres à air des pontons) peuvent affecter l'air à l'intérieur des chambres à air. Si aucun de ces facteurs n'a changé, vérifiez qu'il n'y a pas de fuite. Suivez les étapes ci-dessous.

1. Commencez par effectuer une inspection visuelle des enveloppes des pontons. La toile de l'enveloppe du ponton est-elle déchirée ? L'enveloppe présente-t-elle de nombreuses entailles ou éraflures superficielles ? Si c'est le cas, cela risque d'indiquer que la chambre à air est déchirée ou présente une fuite.
2. Vérifiez qu'il n'y a pas de fuite en écoutant si de l'air s'échappe de la chambre à air à d'endroits suspects. Il vous est aussi possible de verser de l'eau savonneuse sur les zones suspectes. Une fuite produira des bulles. Si vous trouvez un trou, réparez-le en suivant les méthodes indiquées dans ces instructions.

Si vous ne trouvez pas de fuite en suivant ces méthodes, vérifiez les valves de gonflage:

3. Inspectez-les visuellement, assurez-vous que la valve se ferme correctement et que le capuchon de la valve se ferme complètement.
4. Vérifiez qu'il n'y a pas de fuite en écoutant si de l'air s'échappe. Il vous est aussi possible de verser de l'eau savonneuse autour de la valve. Si vous découvrez que la valve présente une fuite autour du bord, la valve est probablement desserrée.

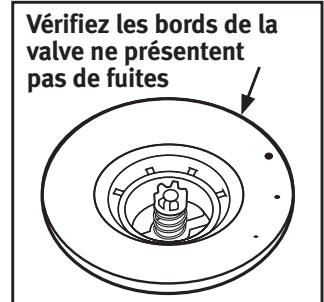

Vérifier que la valve ne fuit pas

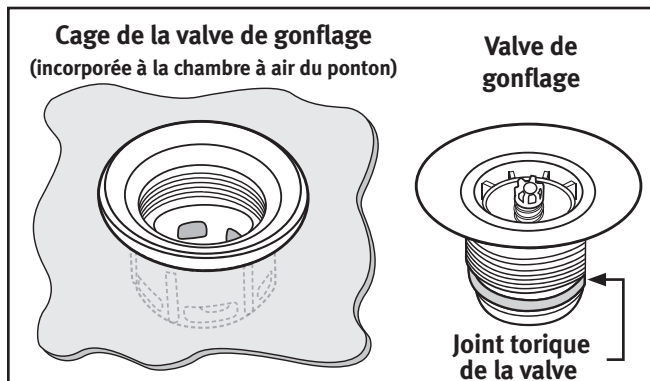

La valve de gonflage comporte deux parties. La valve de gonflage et la cage de la valve. La cage de la valve de gonflage protège la valve et est incorporée à la chambre à air du ponton.

Pour resserrer une valve desserrée, insérez la clé de la valve de gonflage dans la valve et tournez dans le sens des aiguilles d'une montre. Il sera peut être nécessaire de tenir la cage de la valve de gonflage (elle se trouve à l'intérieur de la chambre

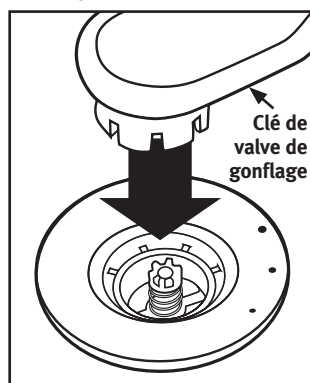

à air du ponton) afin de plus facilement tourner la valve. Faites attention à ne pas déchirer la chambre à air.

S'il s'avère difficile de tourner la valve, retirez complètement la valve et ajoutez une petite quantité de graisse à base de silicone sur le joint torique de la valve et remontez les pièces.

Si la valve ne fuit pas autour du bord, la valve est probablement défectueuse.

Veuillez consulter notre site internet www.classicaccessories.com pour commander une nouvelle valve.

Si vous devez retirer la chambre à air du ponton afin de la réparer, vous devrez complètement dévisser la valve de gonflage de la cage de la valve. Assurez-vous que les valves des chambres à air sont alignées avec les ouvertures de la valve de l'enveloppe. Étant donné que l'enveloppe du ponton est prisonnière entre la cage de la valve de gonflage et la valve de gonflage, faites attention à ne pas déchirer ou endommager la chambre à air ni l'enveloppe du ponton en trop serrant la valve.

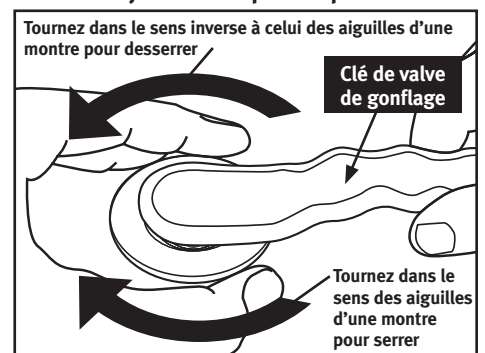

ENTRETIEN ET REMISAGE

TRANSPORTER LE BATEAU PONTON

Le bateau ponton peut être transporté complètement ou partiellement démonté et/ou gonflé. En raison des contraintes liées aux dimensions du bateau, de nombreux utilisateurs garderont le cadre intact et choisiront de simplement gonfler et fixer leurs pontons après avoir atteint leur destination. Vous pouvez transporter votre bateau en le plaçant sur une camionnette découverte, une remorque ou sur la galerie du toit de votre véhicule. Si vous transportez un bateau complètement ou partiellement démonté et/ou gonflé, veuillez vous adresser au constructeur du véhicule, de la remorque ou de la galerie.

ENTRETIEN DU BATEAU

Le bateau ponton peut être nettoyé avec de l'eau et du savon puis rincé. Utilisez un chiffon doux pour les endroits difficiles à nettoyer.

REMISAGE SAISONNIER DU BATEAU

Retirez les pontons de l'armature, videz les poches de toit objet pointu risquant de perforer l'enveloppe. Dégonflez complètement l'enveloppe et pliez-la pour la remiser. Remisez les pontons à l'écart des objets pointus, de la chaleur et de tout objet risquant de les endommager. Démontez l'armature et les pièces du bateau et rangez-les dans une boîte.

DÉCLARATION PÊCHEUR PROPRE

Nous vous invitons à vous joindre à nous afin de protéger nos cours d'eau et à maintenir les espèces de poissons exotiques et non indigènes hors de nos cours d'eau car ils risquent de gravement les endommager.

Nous vous encourageons à visiter le site www.cleanangling.org et à vous engager à respecter la déclaration d'engagement des pêcheurs à la ligne destinée à maintenir la propreté de nos cours d'eau.



IMPORTANT

Your new Classic Accessories pontoon boat has been carefully inspected before shipment. In case of a problem, do not return to the store.



Call 1-800-854-2315 between 7:30 AM to 4:00 PM Pacific Standard Time to help resolve any questions or problems you may have.

IMPORTANT

Votre nouveau bateau ponton de Classic Accessories a été rigoureusement inspecté avant d'être expédié. En cas de problème, veuillez ne pas retourner au magasin.



Appelez le 1.800.854.2315 de 7:30 h à 16 h (heure du Pacifique) en cas de questions ou de problèmes.

Classic Accessories, Inc., Kent, WA, USA 98032
Tel: (253) 395-3900 Fax: (253) 395-3991
www.classicaccessories.com
Email: customerservice@classicaccessories.com

Classic Accessories, Inc., Kent, WA É.-U. 98032
Tél: (253) 395-3900 Fax: (253) 395-3991
www.classicaccessories.com
Courriel: customerservice@classicaccessories.com



©2010
Designed in the U.S.A.
Mis au point aux États-Unis.