

INCRA

Hinge Crafter

Toute Charnière, toute dimension, tout projet !

MANUEL D'UTILISATION

Veillez lire ce manuel d'utilisation et le conserver pour vous y référer ultérieurement.

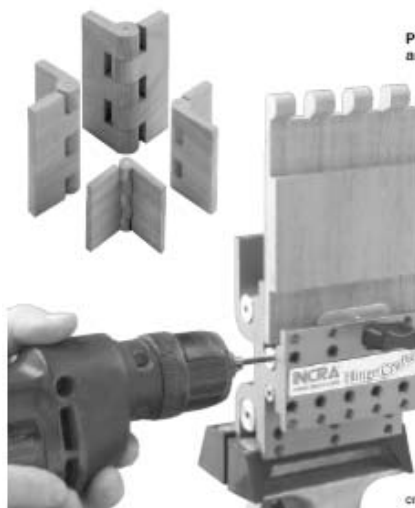

Vous avez conçu et fabriqué la boîte ou le coffret à bijoux idéal(e) et c'est avec une certaine appréhension que vous abordez l'étape finale, installer les charnières.

Les charnières métalliques sont terribles, on peut le dire. Ce n'est pas tellement la charnière en elle-même, mais plutôt ces maudites vis en laiton. Une fois le trou pilote bien centré, la tête de la vis va à coup sûr se dévisser lors de l'installation. Vous comprendrez pourquoi tant de têtes de vis en laiton sont collées plutôt que d'être vissées dans la charnière.

Quelle est la solution ? Vous pourriez éviter complètement le problème avec un couvercle à soulever ou bien un dessus à queue d'aronde sur chant. Mais n'esquivons pas le sujet. L'ensemble de plans suivants détaille, étape par étape, comment façonner et couper une charnière en bois ayant le même aspect que la version métallique. Celle-ci sera ensuite collée et non vissée dans les mortaises découpées dans votre projet. La charnière en bois qui en résulte est un beau travail artisanal dont l'artisan peut être fier.

SECURITE

Consignes de sécurité importantes pour utiliser le HingeCrafter INCRA

- Avant de commencer à faire des charnières en bois avec le HingeCrafter INCRA, lisez et suivez toutes les instructions et les consignes de sécurité du présent manuel.

- Lorsque vous utilisez le HingeCrafter INCRA avec un outil quel qu'il soit, commencez par lire et suivre toutes les instructions et informations de sécurité dans le manuel d'utilisation de l'outil.
- Utilisez les dispositifs de sécurité appropriés. Tenez constamment vos mains à l'écart de la lame ou du foret
- Si nécessaire, utilisez toujours une tige de pousoir, un bloc à pousser à semelle en caoutchouc ou tout autre dispositif de sécurité pour protéger vos mains de l'outil de coupe.
- Travaillez toujours avec une ébauche de charnière normale. Ne tentez pas de découper des ébauches plus petites que les dimensions recommandées.
- Portez toujours des lunettes de protection et suivez toutes les pratiques de sécurité normales en atelier.

FOURNITURE

Commencez par rassembler les produits nécessaires à la fabrication de vos charnières :

- HingeCrafter INCRA (inclus) .
- Table de défonceuse
- Positionneur de guide INCRA.
- Foret de perçage n° 30 (0,128 ") x 6 " de long (inclus)
- Bois de feuillus pour charnières.
- Tige en laiton 1/8 " (3,17 mm) (disponible dans certaines quincailleries et magasins d'artisanat, ainsi que dans les magasins de fourniture pour soudeurs)
- Gabarits fixes INCRAMENT™ pour écartement de 3/8", 1/2", 5/8" et 3/4" (9,5 mm, 12,7 mm, 15,9 mm et 19,1 mm) de l'ensemble des gabarits étalons INCRA (Gabarits n° 45, 47, 48 et 49)
- Fraise de défonceuse à chanfreinée de 3/8", 1/2", 5/8" ou 3/4" (9,5 mm, 12,7 mm, 15,9 mm ou 19,1 mm) (La dimension de la fraise correspond au diamètre du corps de la charnière)
- Fraise de défonceuse droite de 3/8", 1/2", 5/8" ou 3/4" (9,5 mm, 12,7 mm, 15,9 mm ou 19,1 mm) (La dimension de la fraise correspond au diamètre du corps de charnière)
- Bloc à pousser à semelle en caoutchouc

POUR COMMENCER

Pour mieux comprendre les descriptions du processus à suivre, regardez d'abord la Fig. 1 indiquant les différents stades de la fabrication.

FIG. 1

Etapes de la fabrication

- (1) Préparez des ébauches de bois
- (2) Arrondi - premier passage
- (3) Arrondi - second passage
- (4) Augmentez la longueur de la lame de charnière
- (5) Coupez des embrèvements
- (6) Percez des embrèvements
- (7) Coupez en travers les extrémités dans les ébauches
- (8) Refendez la charnière à la largeur désirée

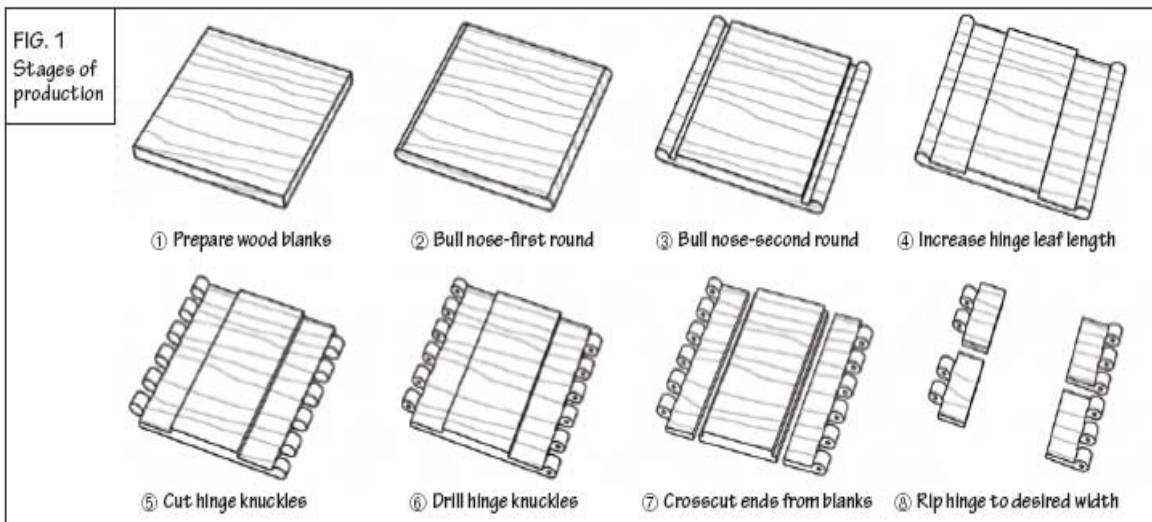

La Fig. 2 décrit la charnière finie dans des termes que vous trouverez référencés à la fin de ce livret.

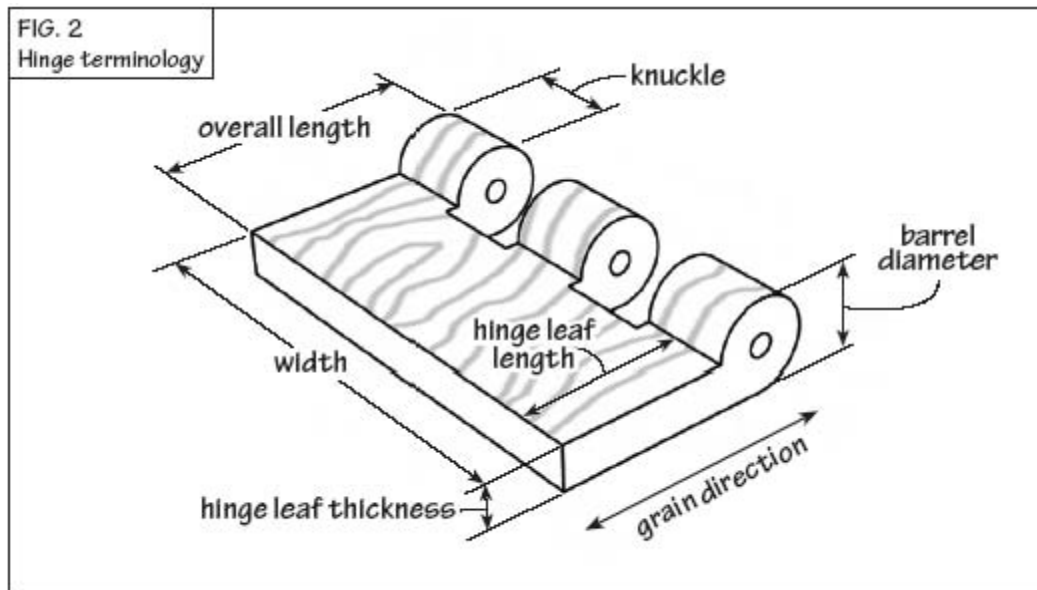

Note : La largeur est toujours mesurée dans le sens transversal au fil, alors que la longueur est toujours mesurée dans le sens parallèle au fil.

FIG. 2
 Terminologie de la charnière
 Longueur hors-tout
 Gong
 Diamètre du corps
 Longueur de la lame de charnière
 Largeur
 Epaisseur de la lame de charnière
 Sens du fil

Choisir la dimension de votre charnière

Votre HingeCrafter INCRA vous permettra de produire quatre dimensions de corps de charnière avec des largeurs de charnière allant jusqu'à 10 1/2" (266,7 mm). Utilisez les illustrations de profil de charnière à la grandeur d'exécution de la Fig. 3 pour sélectionner la dimension de charnière que vous souhaitez pour votre projet. Les diamètres les plus importants de 5/8" (15,9 mm) et 3/4" (19,1 mm) de corps de charnières peuvent être utilisés pour les applications à charnière verticale comme les portes d'armoire, alors que les dimensions plus petites 3/8" (9,52 mm) et 1/2" (12,7 mm) conviennent davantage aux applications horizontales, comme pour les boîtes à bijoux et les boîtes à cigares. Le diamètre du corps de charnière que vous choisirez exigera une fraise arrondie et une fraise droite de même diamètre. Par exemple, si vous sélectionnez le diamètre de corps 1/2" (12,7 mm), vous aurez besoin d'une fraise arrondie de 1/2" (12,7 mm) de diamètre et d'une fraise droite de 1/2" (12,7 mm) pour les coupes requises.

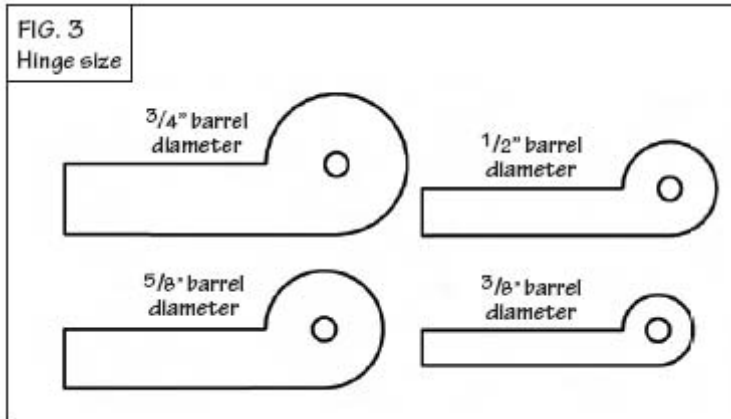

Fig.3

Dimension de la charnière

Diamètre du corps 3/4" (19,1 mm)

Diamètre du corps 1/2" (12,7 mm)

Diamètre du corps 5/8" (15,9 mm)

Diamètre du corps 3/8" (9,52 mm)

PREPARER LES ÉBAUCHES

Lorsque vous choisissez le bois pour vos charnières, utilisez du bois de feuillus à grain serré comme l'érable, le cerisier, le noyer ou l'acajou pour obtenir les meilleurs résultats. Évitez les bois très madrés comme l'érable moucheté ou tout bois « à fil sinueux ». Vous aurez besoin d'au moins 6" (152,4 mm) de largeur dans votre sélection et d'au moins 12 et 1/4" (311,1 mm) de longueur afin de produire deux ébauches. En général, plus l'ébauche est large, plus vous obtenez de charnières. Si vous voulez faire des charnières à piano extra larges, préparez du bois ayant une largeur allant jusqu'à 10 et 5/8" (269,9 mm). (Les découpes faites ultérieurement dans le processus retirent environ 1/8" (3,17 mm) de la largeur du matériau.) Raboter le bois sur l'épaisseur pour adapter le diamètre du corps de charnière que vous avez choisi. Pour obtenir des résultats cohérents, il est important de raboter le bois sur l'épaisseur aussi précisément que possible. Un pied à coulisse est très utile pour obtenir une épaisseur précise. Coupez le bois en travers pour obtenir deux ébauches de 6" (152,4 mm), Fig. 4.

Attention : Rabotez toujours les ébauches longues de 12 et 1/4" (311,1 mm) avant de couper en 2 pièces longues de 6" (152,4 mm).

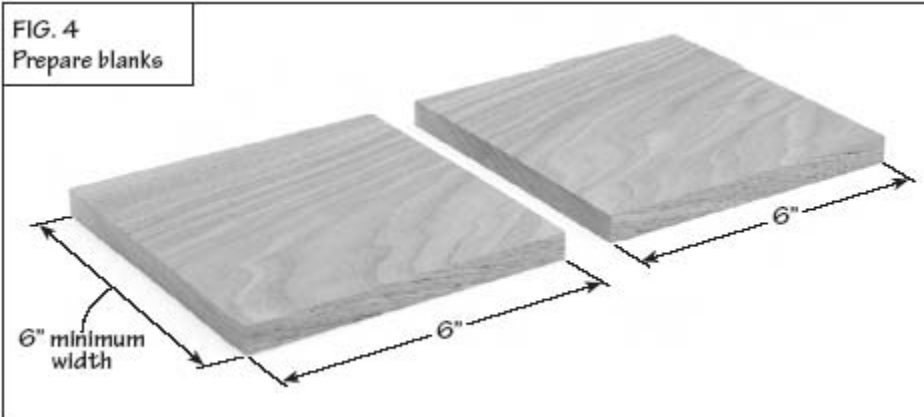

Fig. 4
 Préparer les ébauches
 Largeur minimale de 6" (152,4 mm)

ARRONDI – PREMIER PASSAGE **Montage de la fraise arrondie et du guide**

Installez sur votre défonceuse la fraise arrondie correspondant au diamètre du corps de charnière que vous avez choisi. La fraise arrondie génère beaucoup de copeaux lors du processus de fabrication de la charnière, il est donc nécessaire d'avoir un aspirateur à poussière. Si vous n'avez pas de guide divisé avec possibilité d'aspiration de poussière comme le WonderGuide ou le IntelliGuide monté à l'avant de votre positionneur de guide Inkra, il sera nécessaire de faire et de fixer le guide auxiliaire en bois représenté Fig. 5. Ce modèle permet d'aspirer la poussière en utilisant une barre à vide ordinaire. Les plans avec dimensions pour ce guide auxiliaire destiné à l'utilisateur sont représentés page 8.

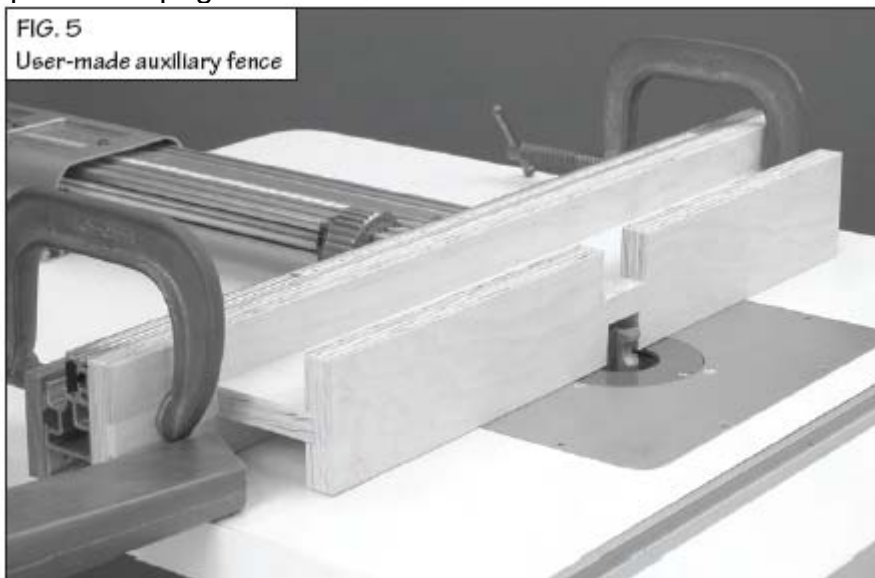

Fig. 5
 Guide auxiliaire fait pour l'utilisateur

Ajustez la profondeur de coupe sur la fraise arrondie de façon à ce que l'arrondi soit centré sur l'épaisseur de votre pièce en bois.

Tournez la face avant du guide vers le bas et placez le guide de façon à ce qu'il aille légèrement dans le profil de la fraise, **Fig. 6**. Ce réglage laissera un minuscule plat à l'extrémité de la pièce de bois après la coupe. Ce plat est nécessaire pour éviter l'arrondissement à l'extrémité de la pièce de bois. Il est bon de faire une coupe d'essai pour ajuster la profondeur de la coupe de façon à ce qu'elle s'adapte à l'épaisseur de la pièce de bois et d'ajuster la position du guide pour laisser un plant de seulement environ 1/16" (1,58 mm).

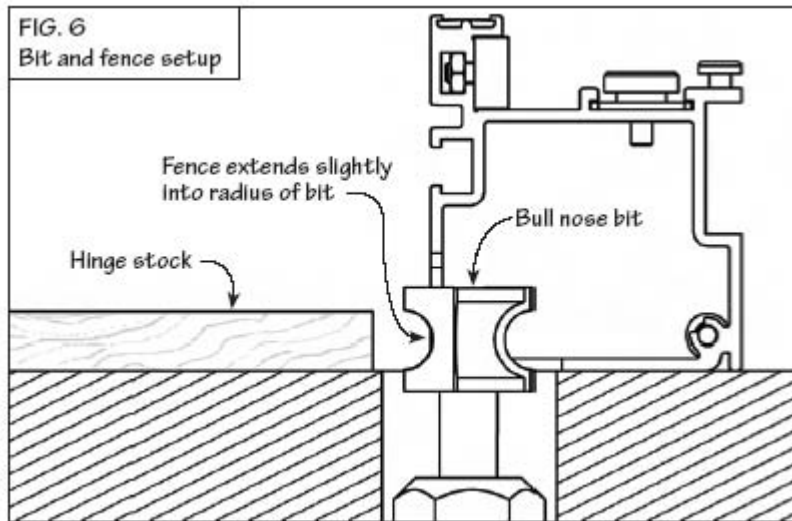

Fig. 6

Montage de la fraise et du guide

Pièce à charnière

Le guide dépasse légèrement dans le rayon de la fraise

Fraise arrondie

Placez le grain de l'ébauche de charnière contre le guide et en utilisant un bon bloc à pousser à semelle en caoutchouc, déplacez la pièce en bois pour la coupe. Répétez la coupe du côté opposé, de la pièce en bois, **Fig. 7**. Les coupes arrondies doivent toujours être faites dans le sens transversal au fil comme vous pouvez le voir sur la figure. Tenter de faire des charnières avec les coupes arrondies parallèles au fil donnent des charnières qui se cassent facilement.

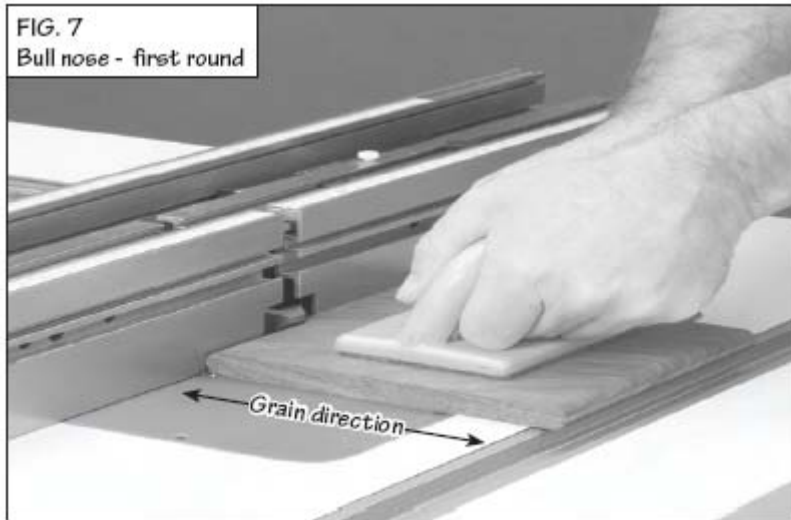

Fig. 7
Arrondi – premier passage
Sens du fil

ARRONDI – DEUXIEME PASSAGE

Maintenant placez l'ébauche de charnière à la verticale sur l'extrémité arrondie avec le fil de face contre le guide et en utilisant le bloc à pousser à semelle en caoutchouc, déplacez la pièce en bois pour la coupe, **Fig. 8**. Appliquez une pression vers le bas pour garder l'ébauche de charnière sur la table. Répétez la coupe de l'autre côté de l'ébauche. Après avoir fait les découpes en arrondi sur toutes vos ébauches, retirez le dispositif de coupe en arrondi et tout guide auxiliaire que vous pouvez avoir fixé.

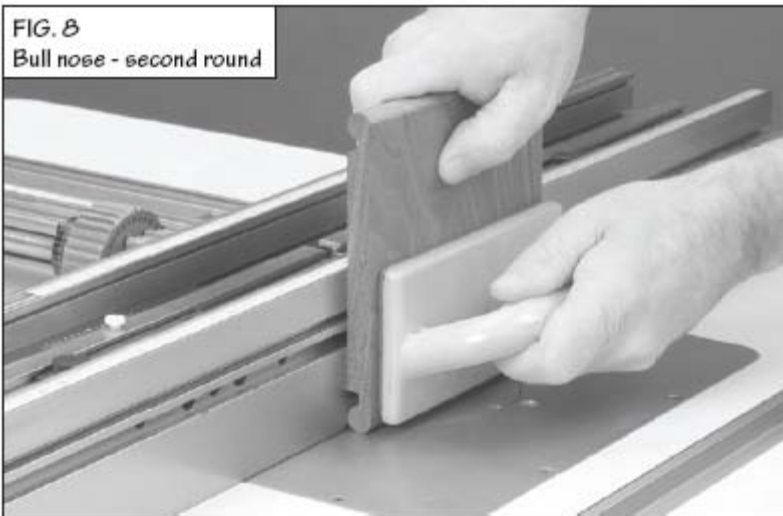

Fig. 8
Arrondi –second passage

AUGMENTER LA LONGUEUR DE LA LAME DE CHARNIÈRE

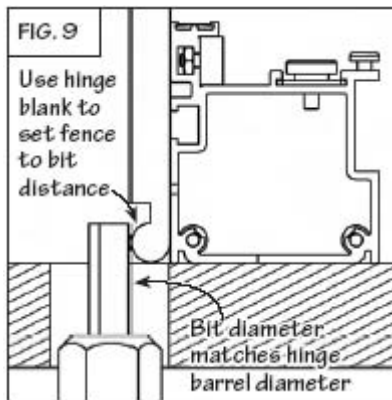

Fig. 9
 Utilisez l'ébauche de charnière pour placer le guide à une distance du foret.
 Le diamètre de l'ébauche correspond au diamètre du corps de charnière

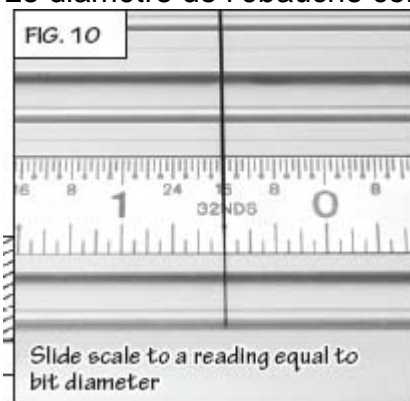

Fig. 10
 Faites glisser l'échelle sur un chiffre équivalant au diamètre de la fraise.



Fig. 11
 Allongez la lame de la charnière

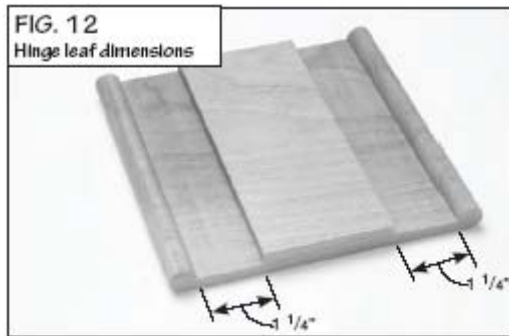

Fig. 12
Dimensions de la lame de la charnière



Fig. 13
Coupe des bords
Coupez les bords pour retirer toute déchirure des précédentes coupes.

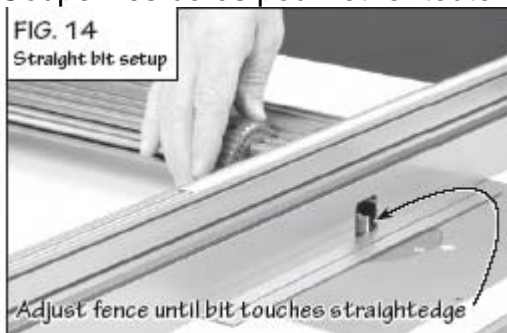

Fig. 14
Réglage du foret droit
Ajustez le guide jusqu'à ce que le foret touche le bord droit.

Dans les prochaines séries de coupes, vous augmenterez la longueur de la lame de charnière et déterminerez son épaisseur finale. Alors que la longueur finie de la lame de charnière peut varier pour s'adapter à vos besoins, l'épaisseur de la lame est très importante pour le fonctionnement de la charnière. Si l'épaisseur de la lame de charnière est supérieure à la moitié du diamètre du corps, la charnière ne fermera pas

entièrement lorsqu'elle sera montée. Nous insistons sur le fait que la précision des mesures est importante. Nous vous suggérons de régler la profondeur initiale de la coupe décrite ci-dessous de façon à ce qu'elle soit un peu plus profonde et après la première coupe, de mesurer la lame et d'ajuster la profondeur de coupe si nécessaire.

Installez sur votre défonceuse le foret droit correspondant au diamètre du corps de charnière que vous avez choisi. Réglez la profondeur de coupe du foret droit à la moitié du diamètre du corps de charnière. Par exemple, si vous faites le corps de charnière de 1/2" (12,7 mm), installez un foret droit de 1/2" (12,7 mm) de diamètre et réglez la profondeur de la coupe à 1/4" (6,35 mm). Réglez le guide initial à une distance du foret égale à l'épaisseur de votre pièce en bois (utilisez votre ébauche de charnière comme calibre), Fig. 9. Puis faites glisser votre échelle en pouces sous le curseur pour obtenir un résultat égal au diamètre du foret droit, Fig. 10.

Placez l'ébauche de charnière sur la table de la défonceuse avec l'extrémité arrondie contre le guide comme indiqué sur la Fig. 11. A l'aide d'un bloc à pousser à semelle en caoutchouc, déplacez la pièce en bois pour la couper. Répétez cette coupe aux deux extrémités des deux ébauches. Puis reculez le guide de 1/4" (6,35 mm) et répétez les coupes. Continuez à reculer le guide et à couper, en faisant un passage final à 1 1/4" (31,7 mm) sur l'échelle en pouces réglée précédemment.

CONSEIL : Le dernier réglage du guide donnera une longueur de lame de charnière de 1 1/4" (31,7 mm). En d'autres termes, le résultat final de l'échelle est un résultat direct de la coupe à largeur d'embrèvement, Fig. 12. Pour diminuer le nombre de passages en faisant de grandes quantités de charnières à corps plus petit, vous pouvez remplacer un appareil de coupe de diamètre 5/8" (15,9 mm) ou 3/4" (19,1 mm). Faites exactement le même réglage que celui décrit ci-dessus et finissez les coupes à la même dimension ou à toute autre dimension convenant à vos applications habituelles.

Note : Si vous utilisez une dimension autre que 1 1/4" (31,7 mm), ajoutez toujours 1/4" (6,35 mm) à la longueur de la lame de charnière souhaitée. Une opération de coupe ultérieure retirera le 1/4" (6,35 mm).

Coupez les bords pour retirer les parties détachées

Sur votre scie circulaire à table, coupez environ 1/16" (1,58 mm) de chaque côté des ébauches de charnière pour retirer toutes les parties détachées pouvant être apparues lors des coupes arrondies ou à embrèvement, Fig. 13. Pour des ébauches de charnière très larges, utilisez votre guide à onglet pour ces coupes.

COUPER DES EMBREVEMENTS

– Montage de la fraise droite et du guide

Installez sur votre défonceuse la fraise droite correspondant au diamètre du corps de charnière que vous avez choisi. Réglez la profondeur de la coupe à environ 1/16" (1,58 mm) de plus que l'épaisseur de l'ébauche de charnière. Remettez le guide à zéro sur le dispositif de coupe, avec le dispositif de coupe à l'intérieur de l'ouverture du guide. Pour ce faire, déplacez le guide de façon à ce qu'il couvre le dispositif de coupe, puis placez une règle de précision à travers l'ouverture du guide. Maintenant ajustez précisément le guide vers l'arrière jusqu'à ce que le dispositif de coupe touche simplement la règle de précision, Fig. 14. Fixez le positionneur de guide en place.

Installez le gabarit fixe INCRAment™ de l'ensemble des gabarits étalons INCRA correspondant au diamètre du corps de charnière que vous avez choisi. Par exemple, si vous avez choisi le diamètre 1/2" (12,7 mm) du corps de charnière, utilisez le gabarit fixe INCRAment™ avec un écartement de 1/2" (12,7 mm) (Gabarit # 47). Faites glisser le gabarit sur la position de coupe n° 1 sur le gabarit directement sous le curseur, Fig. 15.

Découpe des embrèvements

Fixez les deux ébauches dos à dos sur votre dispositif de fixation à angle droit INCRA comme indiqué sur la Fig.16 et marquez les bords « guide » des pièces. Mettez la défonceuse en marche et faites plusieurs passages pour réaliser une coupe n° 2 sur le gabarit. Procédez en faisant des coupes à chacune des marques de coupe numérotées en bleu à chiffre pair sur le gabarit. Arrêtez la défonceuse.

Desserrez les deux ébauches et basculez pour couper les extrémités opposées. Avant de serrer, assurez-vous que les bords « guide » marqués se trouvent contre le guide. Puis procédez aux coupes à chacune des marques de coupe numérotées en bleu à chiffre impair sur le gabarit en commençant par une coupe n° 3, Fig. 17.

PERCAGE DES CHARNIERES

Votre HingeCrafter est équipé de quatre dimensions différentes de douille, une pour chaque diamètre du corps (3/8", 1/2", 5/8" et 3/4") (9,5 mm, 12,7 mm, 15,9 mm et 19,1 mm). L'espacement déterminé pour les douilles dans le HingeCrafter facilite l'assortiment du diamètre du corps aux douilles correctes. Il suffit de trouver la partie de la douille permettant à vos charnières de glisser entre les douilles. Après avoir identifié la partie correcte, fixez le HingeCrafter dans un étau d'établi selon l'illustration de la Fig. 18. Si vous n'avez pas d'étau d'établi, il vous suffit de fixer le HingeCrafter à l'angle de votre établi pour pouvoir percer des deux côtés de la fixation.

Faites glisser votre ébauche de charnière dans le guide de perçage comme indiqué sur la Fig. 19 et utilisez la vis à serrage à main dans un des trous filetés pour fixer l'ébauche de charnière en place. Pour protéger la charnière, faites glisser le tampon de serrage métallique entre la charnière et la vis à serrage à main avant de serrer. Assurez-vous que l'ébauche de charnière est bien placée et complètement dans les douilles avant de serrer la vis à serrage à main.

Installez le foret de perçage fourni n° 30 (0,128 ") dans une perceuse à main et percez l'ébauche de charnière, Fig. 20. **Retirez régulièrement les copeaux du foret de perçage.** Si cela n'est pas fait régulièrement, le foret de perçage va se charger et entraîner des déchirures à l'arrière de la charnières, ou pire, des fissures au niveau de la charnière. N'oubliez pas qu'un foret de perçage propre perce alors qu'un foret de perçage chargé ne fait que pousser dur. Pour la précision de la position du trou, ne percez jamais plus d'une charnière au-delà de la dernière douille du guide de perçage. Pour terminer le trou, desserrez et remplacez l'ébauche de charnière, puis percez l'extrémité opposée du guide de perçage.

IMPORTANT : Lors du repositionnement de l'ébauche de charnière, évacuez

toujours la sciure et les copeaux de bois hors du guide de perçage avant de réinsérer l'ébauche de charnière.

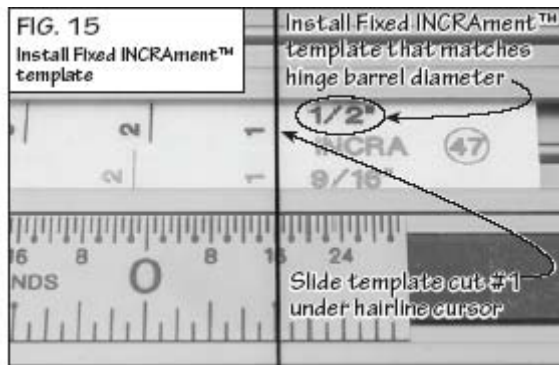

FIG. 15
 Installez le gabarit fixe INCRament™
 Installez le gabarit fixe INCRament™ correspondant au diamètre du corps de charnière.
 Faites glissez le gabarit, coupe n° 1 sous le curseur.

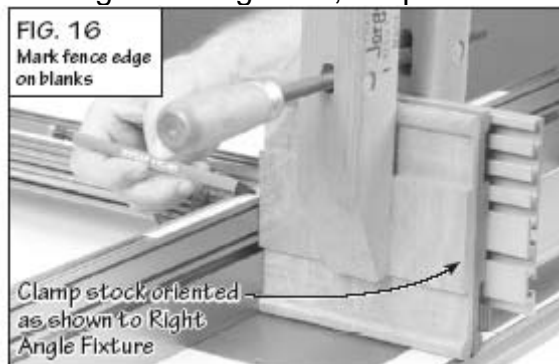

FIG. 16
 Marquez le bord du guide sur les ébauches.
 Fixez la pièce de bois en l'orientant comme indiqué sur la fixation à angle droit.

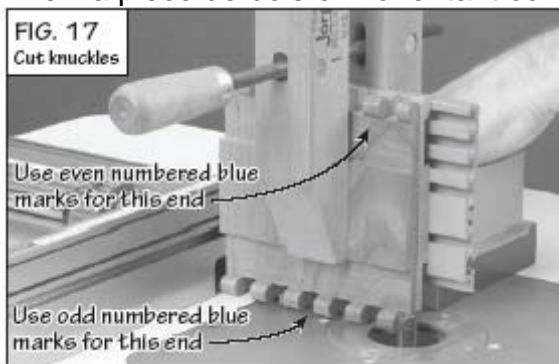

FIG. 17

Coupez les embrèvements

Utilisez les marques à nombre pair en bleu pour cette extrémité.

Utilisez les marques à nombre impair en bleu pour cette extrémité.

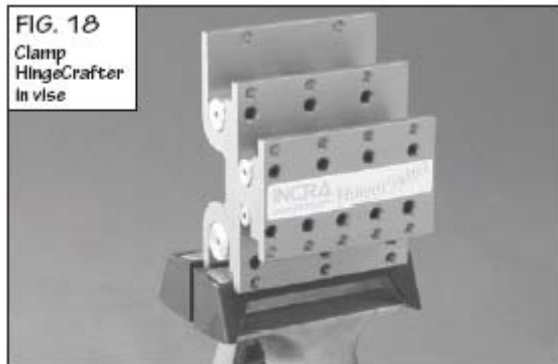

FIG. 18

Fixez le HIngeCrafter dans un étau

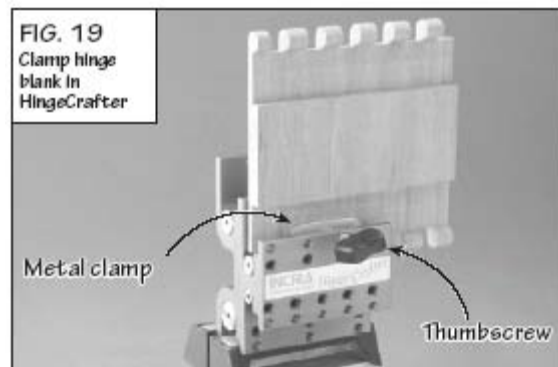

FIG. 19

Fixez l'ébauche à charnière dans le HingeCrafter

Serrage métallique

Vis à main

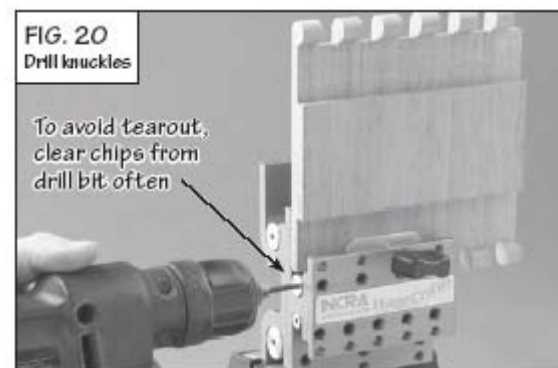

FIG. 20

Percez les charnières

Pour éviter les déchirements, dégagez régulièrement les copeaux du foret de perçage.

Pour des charnières très longues, commencez par percer une extrémité de l'ébauche de charnière, puis desserrez, repositionnez et percez l'extrémité opposée de l'ébauche de charnière. Finalement, desserrez et repositionnez au centre de la charnière dans le HingeCrafter et forez les trous externes existants pour atteindre le centre. Pour les charnières plus longues, il sera nécessaire de terminer les trous au centre en perçant à partir des deux extrémités et dans quelques cas, un troisième repositionnement sera nécessaire, Fig. 21.

COUPE DES EXTREMITES EN TRAVERS

Avant de retirer les charnières de chaque extrémité de l'ébauche, faites le poussoir de sécurité décrit sur le plan grande échelle inclus dans ce manuel. Utilisez du contreplaqué 3/4" (19,1 mm) et découpez un poussoir à la scie circulaire ou à la scie à découper. Sablez le poussoir pour retirer les bords vifs autour du manche.

Régalez le guide à distance de la lame sur votre scie circulaire pour qu'elle soit égale au diamètre du corps de charnière plus 1". (Exemple : Pour le diamètre du corps 1/2" (12,7 mm), réglez le guide sur 1 1/2" (38,10 mm). Avec l'extrémité arrondie de l'ébauche contre le guide et la face de l'embranchement de la lame de charnière vers le haut, utilisez le poussoir pour déplacer l'ébauche pour la coupe, Fig. 22. Répétez pour l'extrémité opposée.

ATTENTION : Ne faites jamais la coupe décrite ci-dessus avec la face d'embranchement de la lame de charnière vers le bas.

REFENDRE LA CHARNIÈRE A LA LARGEUR DEFINITIVE

Avant d'exécuter la coupe de votre charnière finie à la largeur définitive, assemblez soigneusement les deux moitiés d'ébauche de charnière et installez la goupille de la charnière en laiton. Si vous connaissez des difficultés à installer la goupille de la charnière, vous pouvez repasser le foret de perçage dans la charnière pour retirer tous les copeaux qui peuvent bloquer les trous. Après avoir installé la goupille en laiton, fermez la charnière et retirez soigneusement la goupille de la charnière. Ceci permet d'aligner les parties de la charnière pour la coupe, Fig. 23.

ATTENTION : Ne faites jamais les coupes définitives avec l'axe d'articulation en laiton installé.

La mise à dimension finale de votre charnière finie doit être réalisée en faisant les coupes à l'aide d'une boîte de coupe en travers ou d'un support guide à onglet comme représenté sur les Figures 24 et 25. Bien que ces coupes semblent être des coupes en travers, il s'agit en fait de coupes de refente à fil tranché qui nécessitent un support pour

couper en toute sécurité. Chacune des méthodes de coupe représentées assure un support pour l'ébauche de la charnière des deux côtés de la coupe. Des plans dimensionnés pour le support de guide à onglet se trouvent page 8. Maintenez fermement l'extrémité carrée de l'ensemble de la charnière contre votre boîte pour coupe en travers ou support de guide à onglet lorsque vous faites la coupe. Déterminez la coupe finale selon les exigences de votre application. En général, la plus petite charnière doit avoir cinq charnières pour avoir une résistance maximale (trois d'un côté et deux de l'autre).

NOTE: Les photos du manuel d'utilisation montrent le protège-lame retiré pour la clarté des instructions. Vous devez utiliser le protège-lame et tout autre matériel de sécurité si nécessaire, pour vous protéger. Référez-vous aux manuels de matériel pour obtenir les instructions de sécurité adéquates.

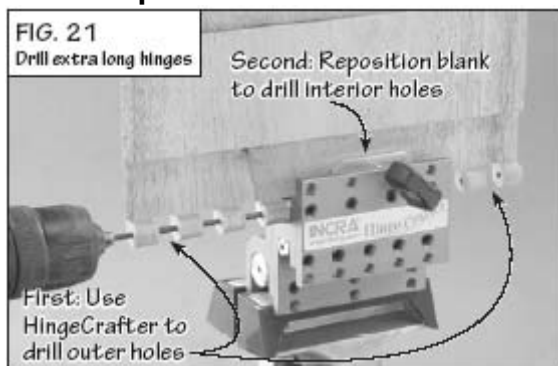

FIG.21

Percez des charnières extra-longues

Commencez par utiliser le HingeCrafter pour percer les trous externes.

Ensuite replacez l'ébauche pour percer les trous internes.

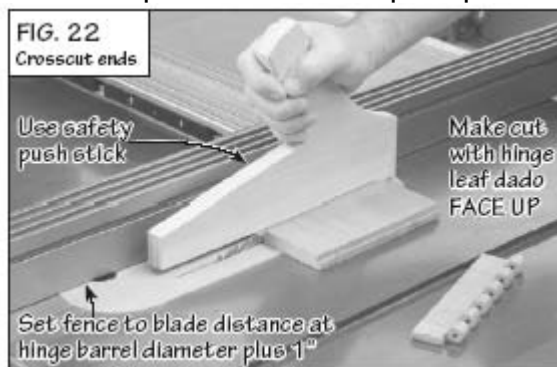

FIG. 22

Découpez les extrémités

Utilisez le poussoir de sécurité

Réglez le guide à distance de la lame au diamètre du corps de la charnière plus 1" (25,4 mm).

Faites la coupe avec l'embranchement de la lame de charnière FACE VERS LE HAUT.

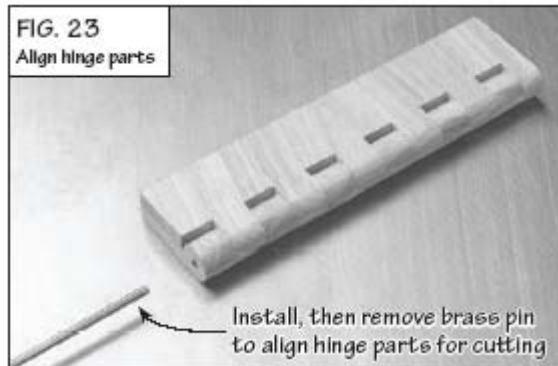

FIG. 23
Alignez les pièces de charnière

Installez puis retirez la goupille en laiton pour aligner les pièces de la charnière pour la coupe.

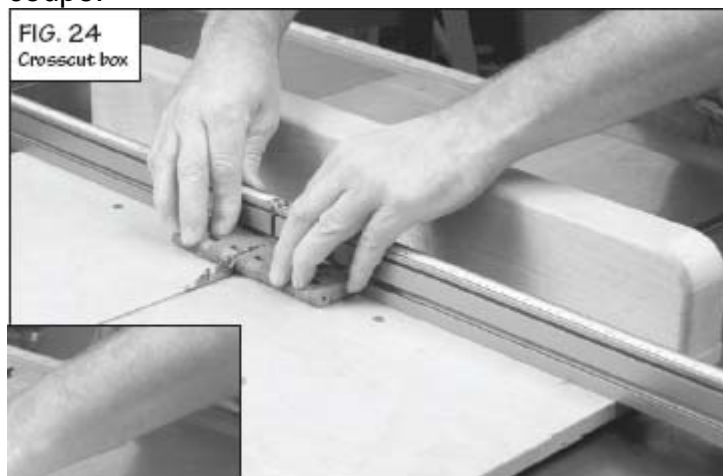

FIG. 24
Boîte de coupe en travers

FIG. 25
Miter gauge carrier

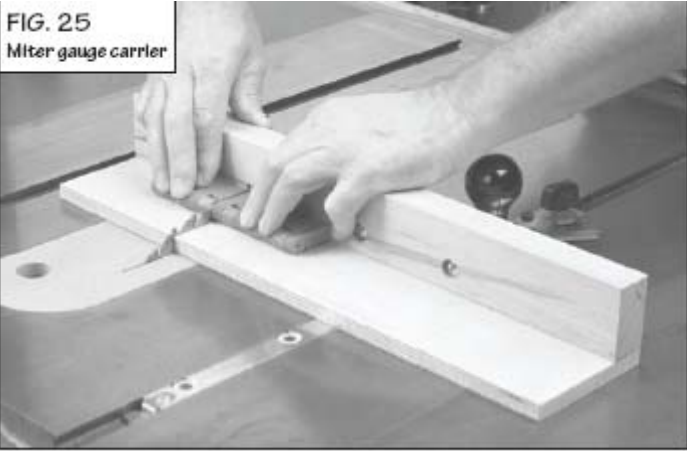

FIG. 25
Support guide à onglet

PLANS DU GUIDE AUXILIAIRE

Ces plans de guide auxiliaire sont destinés aux utilisateurs ne disposant pas de WonderFence INCRA ni un autre guide avec un espace de dispositif de coupe large pour adapter les forets de défonceuse plus grands et arrondis et un aspirateur à poussière.

Refendez du contreplaqué de 3/4" (19,1 mm) à une largeur de 3" et coupez en travers pour obtenir deux pièces de 22" (558,8 mm) de long et une de 28" (711,2 mm) de long. Coupez une rainure de 1/4" (6,35 mm) de profondeur sur la pièce de 28" (711,2 mm) et une des pièces de 22" (558,8 mm) comme indiqué Fig. 26. Ajustez la largeur de la rainure pour une bonne adaptation avec la pièce restante en contreplaqué de 22". Coupez les ouvertures de guide sur la pièce de 22" (558,8 mm) comme indiqué. Collez les trois pièces en vérifiant bien que le guide est au carré avant que la colle prenne. Coupez les bouche-pores de 1/4" (6,35 mm) x 3/4" (19,1 mm) x 3" (76,2 mm) pour les ouvertures de rainure aux extrémités de la pièce de 28" (711,2 mm). Procédez au collage.

Pour utiliser votre guide auxiliaire, serrez la pièce de 28" (711,2 mm) à votre guide INCRA existant avec l'ouverture de la bonne dimension sur le foret arrondi. L'ouverture plus petite peut être utilisée avec les forets arrondis de 3/8" (9,52 mm) et 1/2" (12,7 mm). Utilisez l'ouverture la plus large pour les forets de 5/8" (15,9 mm) et 3/4" (19,1 mm). Protégez l'arrière de votre guide INCRA en plaçant des rebuts entre le guide et vos colliers de serrage. Pour l'extraction de la poussière, faites glisser une barre à vide ordinaire dans l'ouverture du côté de la sortie du guide, Fig. 27.

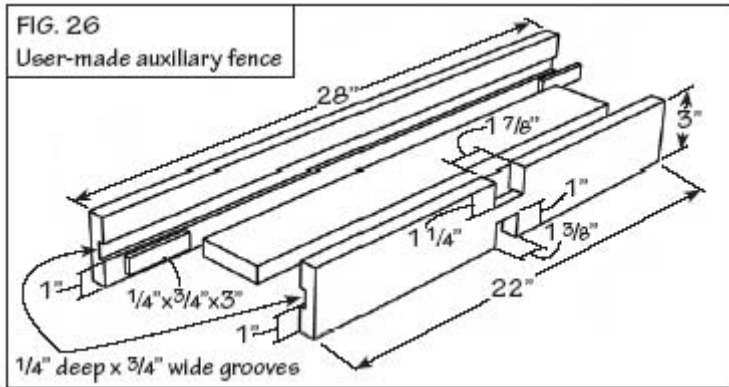

FIG. 26
Guide auxiliaire fait pour l'utilisateur
Rainures de 1/4" (6,35 mm) de profondeur x 3/4" (19,05 mm) de largeur

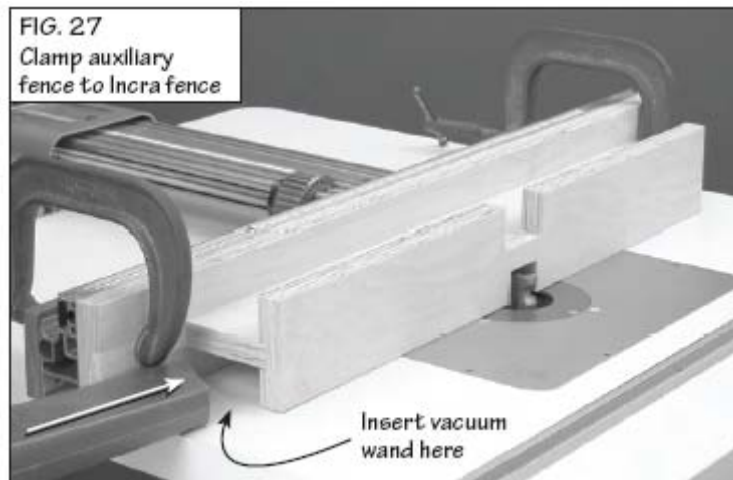

FIG. 27
Fixez le guide auxiliaire sur le guide Inca
Insérez la barre à vide ici.

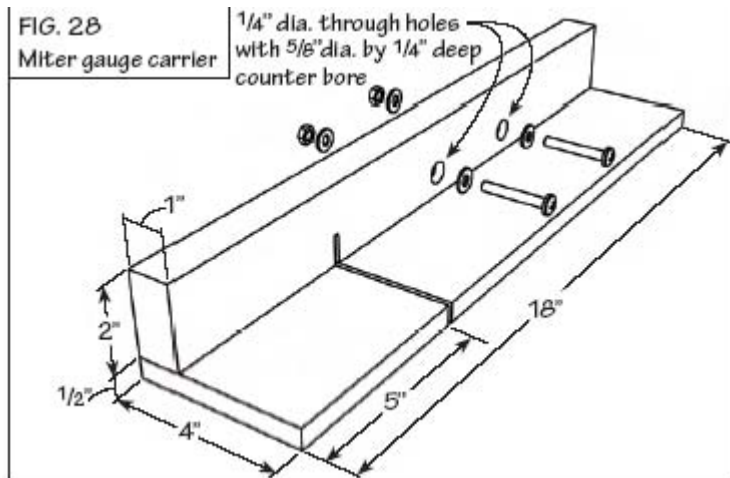

FIG. 28
Support guide à onglet

Trous traversants de $\frac{1}{4}$ " (6,35 mm) de diamètre avec contre perçage de $\frac{5}{8}$ " (15,9 mm) de dia par $\frac{1}{4}$ " (6,35 mm) de profondeur.

SUPPORT GUIDE À ONGLET

Refendez et coupez en travers la pièce de bois comme indiqué Fig. 28.

Avant de coller les pièces ensemble, assemblez à sec les pièces sur votre guide à onglet sur la scie circulaire. Laissez 5" (127 mm) du guide pour traverser la ligne de coupe. Marquez les emplacements du trou qui seront alignés à ceux de votre guide à onglet. Percez les deux trous de montage de $\frac{1}{4}$ " (6,35 mm) et ensuite agrandissez l'avant-trou avec une mèche emporte-pièce de $\frac{5}{8}$ " (15,9 mm) à une profondeur de $\frac{1}{4}$ " (6,35 mm). Collez le guide à la base du support, en prenant soin d'aligner les deux parties le long du bord arrière. Fixez à votre guide à onglet avec des vis à tête cylindrique large cruciforme n° 10-32 x 1 1/2" avec des rondelles et des écrous hexagonaux. Lors de l'utilisation, déterminez la profondeur de la lame pour ne découper que l'épaisseur de l'ébauche de charnière.

GARANTIE

Taylor Design Group, Inc. garantit ce produit pour un an à compter de la date d'achat. Nous réparerons les défauts dus à un défaut de matériau ou d'exécution ou à notre choix, remplacerons gracieusement le produit. Veuillez retourner uniquement l'élément défaillant, affranchissement prépayé, ainsi qu'une description du problème à l'adresse ci-dessous. Cette garantie ne s'applique pas aux pièces ayant été soumises à une utilisation impropre, à une modification ou à une utilisation abusive.

Fabriqué en Amérique par :

Taylor Design Group, Inc. . P.O. Box 810262 . Dallas, Texas 75381 . Tél. : (972) 242-9975 . Fax : (972) 243-4277 . www.incra.com

Imprimé aux U.S.A. . © 2004 Taylor Design Group, Inc. . INCRA est une marque déposée de Taylor Design Group, Inc.