

JetRoller™

333431E

FR

Pour les applications de peintures et de revêtements architecturaux avec le pulvérisateur doté d'un rouleau.

Non homologué pour une utilisation dans des atmosphères explosives ou des zones dangereuses.

Modèle 24U170, 24U172, 24V820, 24V926, 24X605, 24V490, 24V491, 24V492, 24V493, 24W128, 24W129

3600 psi (24.8 MPa, 248.2 bar) Pression maximale de fonctionnement



Importantes instructions de sécurité

Veillez lire tous les avertissements et toutes les instructions contenus dans ce manuel ainsi que le pulvérisateur, la vanne en ligne et le CleanShot™. Conservez ces instructions.

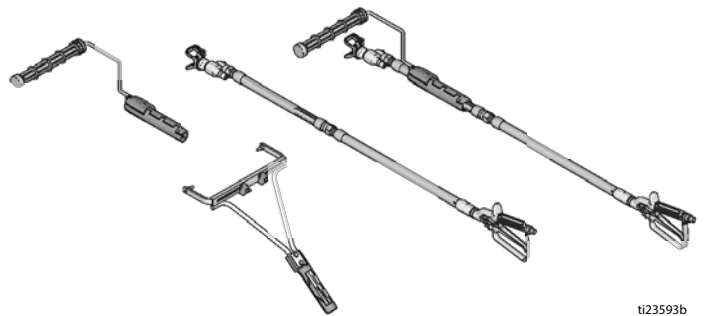

t123593b

Manuels complémentaires	
309642	CleanShot™ Shutoff Valve
309315	Contractor™ In-Line Valve
308244	180° Spray Nozzle

Modèle	Support de rouleau	Comprend la buse	Vanne en ligne	45° Raccord tournant	CleanShot	180° Raccord tournant
24U170	9"	LTX721		✓	✓	
24U172	9"		✓		✓	
24V820	9"		✓	✓		✓
24V926	9.5"		✓		✓	
24X605	10.5"	LTX821	✓		✓	
24V490	18 cm	PAA515	✓		✓	
24V491	25 cm	PAA721	✓		✓	
24V492	18 cm	PAA515		✓	✓	
24V493	25 cm	PAA721		✓	✓	
24W128	12" - 18"	WR1223*	✓		✓	
24W129	12" - 18"		✓			✓

* - Pour la configuration à 45,72 cm (18 po.), consultez la page 5 pour d'autres options de buse.



Avertissements

Les avertissements suivants concernent la configuration, l'utilisation, la mise à la terre, l'entretien et la réparation de cet équipement. Le point d'exclamation vous renvoie à un avertissement général et les symboles de danger font référence à des risques associés aux procédures. Lorsque ces symboles apparaissent dans le texte du présent manuel, ou sur les étiquettes d'avertissement, reportez-vous à ces avertissements. Les symboles de danger et avertissements spécifiques au produit auxquels il n'est pas fait référence dans cette section pourront, le cas échéant, apparaître dans le texte du présent manuel.

DANGER



DANGER D'ÉLECTROCUTION

Pour éviter des blessures graves ou mortelles, évitez tout contact avec des lignes électriques.

WARNING



RISQUES D'INCENDIE ET D'EXPLOSION

Des vapeurs inflammables, telles que les vapeurs de solvant et de peinture sur le site, peuvent s'enflammer ou exploser. Afin d'empêcher tout incendie ou explosion :

- N'utiliser l'équipement que dans des zones bien ventilées.
- Supprimez toutes les sources d'inflammation, telles que les veilleuses, cigarettes, lampes de poche et bâches plastique (risques d'électricité statique).
- Veillez à débarrasser le site de tout résidu, y compris de tous solvants, chiffons et essence.
- Ne branchez ni débranchez aucun cordon d'alimentation électrique, n'actionnez aucun commutateur marche-arrêt ou de lumière en présence de vapeurs inflammables.
- Mettre tous les appareils de la zone de travail à la terre. Voir Instructions de Mise à la terre .
- Utilisez uniquement des flexibles mis à la terre.
- Appuyer le pistolet contre le côté d'un seau mis à la terre et actionner le pistolet en le tenant dans le seau et rincer jusqu'à ce que le solvant sorte propre. N'utilisez pas de doublure de seau à moins qu'elle ne soit antistatique ou conductrice.
- Arrêtez immédiatement le fonctionnement en cas d'étincelle d'électricité statique ou si vous ressentez une décharge électrique. N'utilisez pas cet équipement tant que vous n'avez pas identifié et corrigé le problème.
- Garder un extincteur opérationnel sur le site..





RISQUES D'INJECTION CUTANÉE

La pulvérisation sous haute pression peut injecter des toxines dans le corps et ainsi causer des blessures graves. Si une telle injection devait se produire, **faire opérer d'urgence**.

- Ne dirigez jamais le pistolet ni ne pulvériser sur une personne ou un animal.
- Tenir les mains et toute autre partie du corps éloignées de toute sortie. Par exemple : ne jamais tenter d'arrêter une fuite avec une partie du corps.
- Toujours utiliser le garde sur la buse. Ne jamais pulvériser sans avoir monté le garde-buse.
- Utilisez les buses de Graco.
- Nettoyer et changer les buses avec grande précaution. Lorsqu'une buse se bouche en pulvérisant, observer la Procédure de décompression pour arrêter l'appareil et relâcher la pression avant d'enlever la buse pour la nettoyer.
- Ne jamais laisser l'appareil sous tension ou sous pression s'il doit être laissé seul. Si l'appareil n'est pas utilisé, couper l'appareil et observer la Procédure de décompression pour arrêter l'appareil.
- Vérifier les pièces et les flexibles pour voir s'ils ne sont pas endommagés. Remplacer les pièces et flexibles endommagés.
- Cet appareil peut produire une pression de 3600 psi. Utiliser les pièces de rechange et les accessoires de Graco conçus pour des pressions d'au moins 3600 psi.
- Toujours verrouiller la gâchette à chaque arrêt de la pulvérisation. Vérifier que le verrou de la gâchette fonctionne correctement.
- Vérifiez si tous les raccords sont correctement étanches avant d'utiliser l'appareil.
- Savoir comment rapidement arrêter l'appareil et relâcher la pression. Avoir bonne connaissance des commandes.



⚠ WARNING

 	<p>RISQUES RELATIFS À UNE MAUVAISE UTILISATION DE L'ÉQUIPEMENT</p> <p>Toute mauvaise utilisation peut provoquer des blessures graves, voire mortelles.</p> <ul style="list-style-type: none"> • Portez toujours des lunettes et gants de sécurité appropriés, ainsi qu'un appareil respiratoire ou un masque lors de la pulvérisation. • Ne travaillez ou ne pulvérisez pas à proximité d'enfants. Tenez les enfants à l'écart de cet équipement. • Ne tendez pas le bras trop loin ou n'utilisez pas de support instable. Gardez l'équilibre à tout moment. • Restez toujours vigilant et surveillez vos gestes. • Ne laissez pas l'appareil en fonctionnement ou sous pression sans surveillance. Lorsque l'unité n'est pas utilisée, veillez à bien l'éteindre et à suivre la Procédure de décompression pour l'arrêter. • N'utilisez pas l'appareil si vous êtes fatigué ou sous l'influence de médicaments, de drogue ou d'alcool. • Veillez à tenir toutes les personnes à l'écart de la zone de travail. • N'emmêlez pas ou ne tordez pas trop le flexible. • N'exposez pas le flexible à des températures ou des pressions supérieures à celles définies par le fabricant. • N'utilisez pas le flexible comme levier pour soulever ou tirer l'appareil. • Suivez les instructions d'entretien décrites dans le manuel. • Ne modifiez pas cet équipement. Toute modification apportée à l'appareil peut rendre les autorisations des agences nulles et entraîner des risques de sécurité. • Assurez-vous que l'équipement est adapté et homologué pour l'environnement dans lequel il est utilisé.
	<p>RISQUES RELATIFS AUX PIÈCES EN ALUMINIUM SOUS PRESSION</p> <p>L'utilisation dans l'équipement sous pression de fluides incompatibles avec l'aluminium peut provoquer une grave réaction chimique et entraîner la rupture de l'équipement. Le non-respect de cet avertissement peut entraîner la mort, des blessures graves ou des dégâts matériels.</p> <ul style="list-style-type: none"> • N'utilisez pas de trichloroéthane-1,1,1, de chlorure de méthylène ou d'autres solvants à base d'hydrocarbures halogénés, ni de fluides contenant de tels solvants. • De nombreux autres fluides peuvent contenir des produits chimiques susceptibles de réagir avec l'aluminium. Vérifiez la compatibilité auprès du fournisseur du produit.
	<p>PROPOSITION 65 DE LA CALIFORNIE</p> <p>Ce produit contient un produit chimique connu dans l'État de la Californie comme provoquant le cancer, des malformations congénitales ou d'autres anomalies de reproduction. Bien se laver les mains après utilisation.</p>

Installation

Procédure de décompression



Suivez la Procédure de décompression à chaque fois que ce symbole apparaît.



Cet équipement reste sous pression jusqu'à ce que la pression soit relâchée manuellement. Pour éviter de sérieuses blessures provoquées par du fluide sous pression, comme des injections cutanées, des éclaboussures et des pièces en mouvement, exécutez la Procédure de décompression lorsque vous arrêtez la pulvérisation et avant de procéder à un nettoyage, à une vérification ou à un entretien de l'équipement.

1. Verrouillez la gâchette.
2. Retirez la poignée.
3. Fermer la vanne d'air principal à décompression. Déverrouiller la gâchette.

4. Tournez complètement le bouton du CleanShot dans le sens antihoraire pour atteindre la position RINÇAGE.
5. Maintenez fermement la rallonge métallique contre la paroi du seau métallique mis à la terre.. Actionnez le pistolet pour relâcher la pression..
6. Verrouillez la gâchette.
7. Ouvrir les vannes de décharge produit de l'installation en tenant un récipient prêt à récupérer le produit vidangé. Laisser la ou les vannes de décharge ouvertes jusqu'à la reprise de la pulvérisation.
8. Si vous pensez que la buse de pulvérisation ou le flexible est bouché(e), ou que la pression n'a pas été complètement relâchée :
 - a. desserrez TRÈS LENTEMENT l'écrou de serrage du garde-buse ou le coupleur de l'extrémité du flexible pour relâcher progressivement la pression.
 - b. Relâchez complètement l'écrou ou le coupleur.
 - c. Débouchez le flexible ou la buse.

1

Veillez lire les manuels d'utilisation fournis avec le pulvérisateur, la vanne en ligne et le CleanShot. Ajustez bien les raccords d'extension à l'aide d'une clé à molette. Puis resserrez en effectuant un quart de tour supplémentaire [$\sim 11 \text{ N}\cdot\text{m}$ (100 po-lb)]. Fixez-les au flexible du pulvérisateur du pistolet. Amorcez le pulvérisateur tel qu'indiqué dans le manuel d'utilisation.

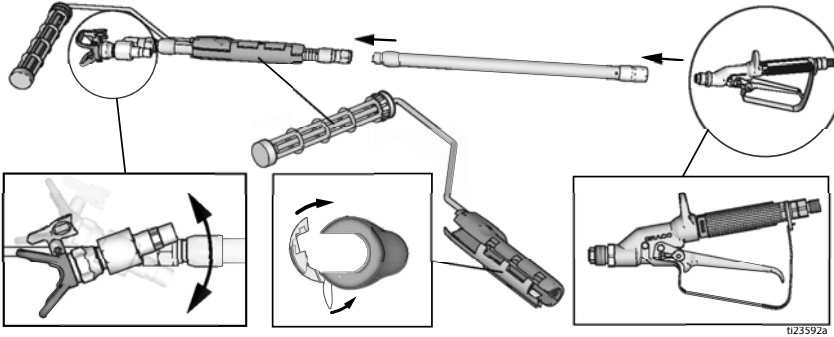

2

Pour de meilleurs résultats, utilisez la pression de pulvérisation indiquée ci-dessous. Utilisez toujours la pression de pulvérisation la plus basse permettant d'obtenir les résultats voulus.



3

Réglez la position du CleanShot afin que le jet arrive sous le manchon.

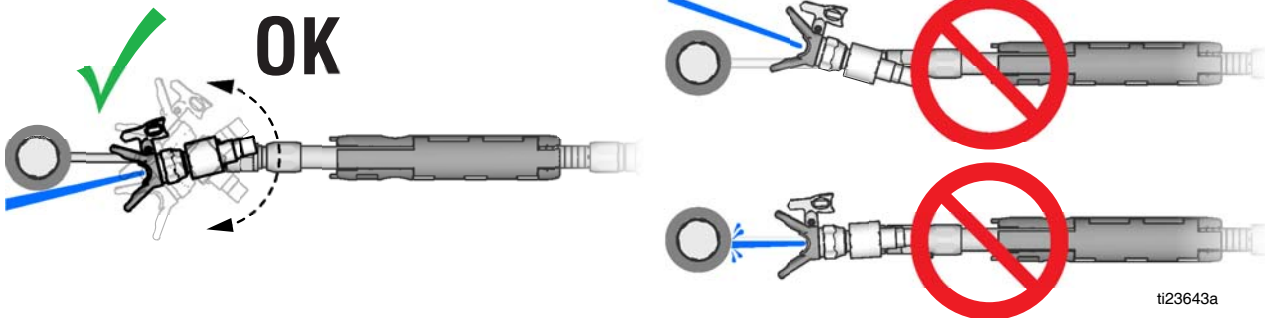

4

Appuyez rapidement une fois sur la gâchette et relâchez-la pour contrôler le jet.

REMARQUE: Le bouton du CleanShot peut être réglé afin d'optimiser le jet.

Desserrez la poignée et rapprochez le manchon du CleanShot pour rétrécir le jet. Desserrez la poignée et éloignez le manchon du CleanShot pour élargir le jet.

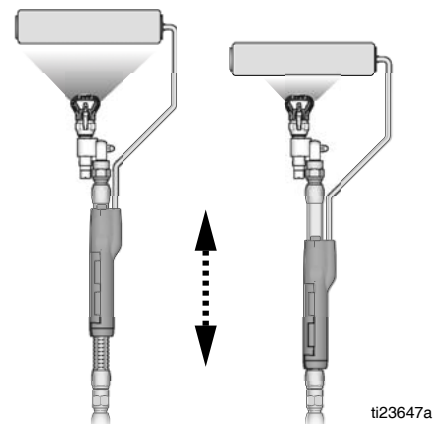
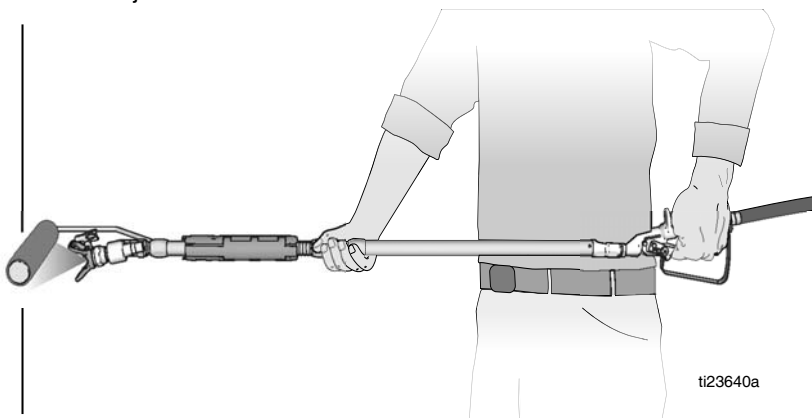

5

Gâchette pour pulvériser sur descendante, relâcher la gâchette et rouler sur la course ascendante. Pour de meilleurs résultats à proximité des planchers et des plinthes, relâchez la gâchette à 30-60 cm (12-24 po) au-dessus du sol et continuez à faire glisser le rouleau jusqu'en bas du mur. Faites remonter le rouleau sur le mur.

REMARQUE: Consultez le manuel d'utilisation de la vanne en ligne pour changer la buse et nettoyer une obstruction.

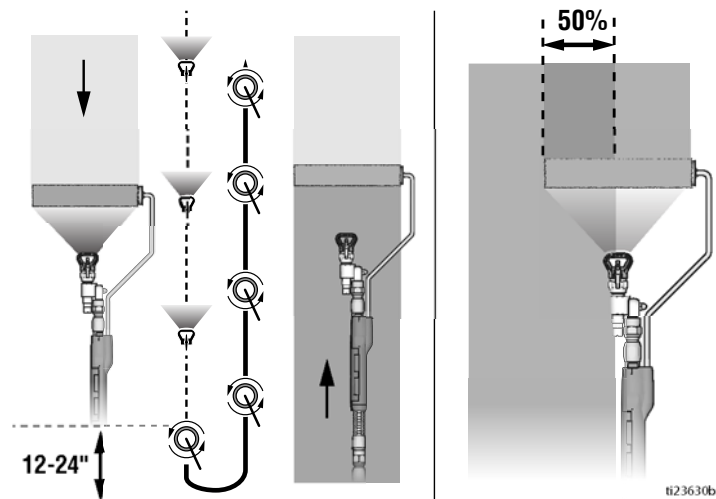

6

Utilisez un rouleau à main sur les zones de pulvérisation sensibles du mur (angles externes, murs

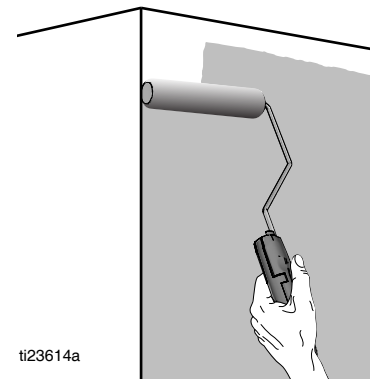

ti23614a

7

Lisez votre pulvérisateur, vanne en ligne et manuels CleanShot pour les instructions de nettoyage.

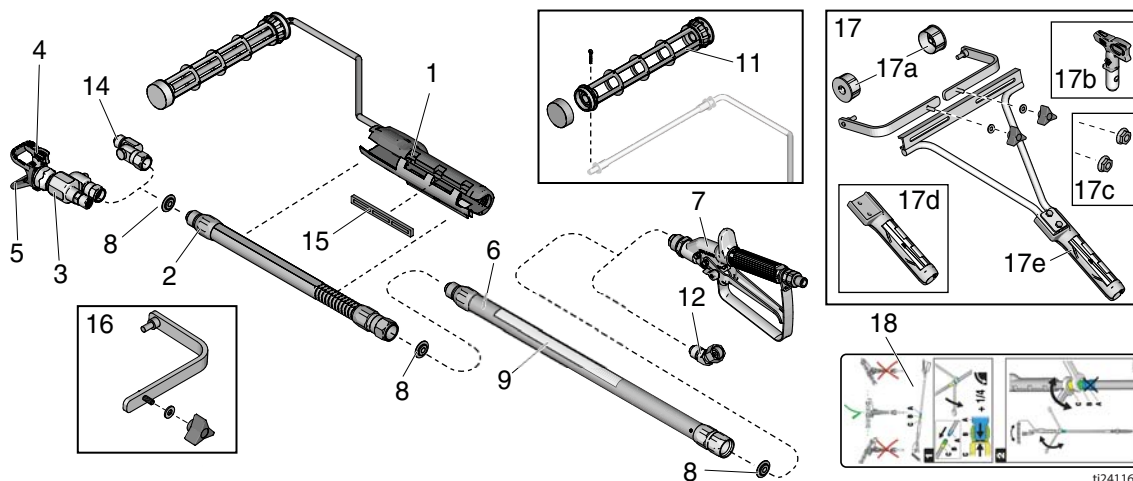

ti24116b

N° de Réf. pièce	Description	Qté	N° de Réf. pièce	Description	Qté	N° de Réf. pièce	Description	Qté
1	24V829 HANDLE, roller, 9"	1	PAA821	TIP, spray, latex, rac x, 40 cm		12	224399 SWIVEL, 45°	1
	24V937 HANDLE, roller, 9.5"		WR1223	TIP, spray, latex, rac x, 18"		13▲	222385 TAG, warning (not shown)	1
	24X651 HANDLE, roller, 10.5"					14	235486 SWIVEL, 180° includes 8	1
	24V830 HANDLE, roller, 18 cm		5	246215 GUARD, rac x w/ seat and seal	1	15	17A078 PAD, friction	1
	24V831 HANDLE, roller, 25 cm		6	232122 EXTENSION, roller, fixed (0.5M) (includes 8)	1	16	24W131 KIT, arm, 18"	2
2	24V832 EXTENSION, JetRoller includes 8	1	7	244161 VALVE, in-line	1	17	24W130 KIT, handle, roller 18" includes 16 qty 2, 17a-e	1
3	287030 VALVE, spray, CleanShot includes 8	1	8	15H622 GASKET	1	17a	24X633 KIT, cap	1
4	LTX721 TIP, spray, latex, rac x, 9", 9.5", and 14"	1	9▲	17B476 LABEL, warning	1	17b	WR1223 TIP, spray, rac x	1
	LTX821 TIP, spray, latex, rac x, 10.5"		11	24V833 KIT, repair, 9" roller frame	1	17c	17D651 KIT, nut, hex, flange, head	1
	PAA515 TIP, spray, latex, rac x, 18 cm			24V938 KIT, repair, 9.5" roller frame		17d	24X632 HANDLE	1
	PAA721 TIP, spray, latex, rac x, 25 cm					17e	24X631 KIT, handle includes 16 qty 2	1
						18	17D695 TAG, instructions	1

▲ Les étiquettes, plaques et cartes de danger et d'avertissement de remplacement sont disponibles gratuitement.

Garantie

Graco garantit que tout l'équipement mentionné dans le présent document, fabriqué par Graco et portant son nom est exempt de défaut de matériel et de fabrication à la date de la vente à l'acheteur et utilisateur initial. Sauf garantie spéciale, élargie ou limitée, publiée par Graco, Graco réparera ou remplacera, pendant une période de douze mois à compter de la date de la vente, toute pièce de l'équipement jugée défectueuse par Graco. Cette garantie s'applique uniquement si le matériel est installé, utilisé et entretenu conformément aux recommandations écrites de Graco.

Cette garantie ne couvre pas, et Graco ne sera pas tenue responsable d'une détérioration générale, ou tout autre dysfonctionnement, dommage ou usure suite à une installation défectueuse, mauvaise application, abrasion, corrosion, maintenance inadéquate ou incorrecte, négligence, accident, manipulation ou substitution de pièces de composants ne portant pas la marque Graco. Graco ne saurait être tenue responsable en cas de dysfonctionnement, dommage ou usure dus à l'incompatibilité de l'équipement de Graco avec des structures, accessoires, équipements ou produits non fournis par Graco ou encore à un défaut de conception, de fabrication, d'installation, de fonctionnement ou d'entretien de structures, d'accessoires, d'équipements ou de produits non fournis par Graco.

Cette garantie s'applique à condition que l'équipement objet de la réclamation soit retourné en port payé à un distributeur de Graco agréé pour la vérification du défaut signalé. Si le défaut est reconnu, Graco réparera ou remplacera gratuitement toutes les pièces défectueuses. L'équipement sera retourné à l'acheteur d'origine en port payé. Si l'inspection de l'équipement ne révèle aucun défaut matériel ou de fabrication, les réparations seront effectuées à un coût raisonnable pouvant inclure le coût des pièces, de la main-d'œuvre et du transport.

CETTE GARANTIE EST UNE GARANTIE EXCLUSIVE QUI REMPLACE TOUTE AUTRE GARANTIE, EXPRESSE OU IMPLICITE, COMPRENANT, MAIS SANS S'Y LIMITER, UNE GARANTIE MARCHANDE OU UNE GARANTIE DE FINALITÉ PARTICULIÈRE.

La seule obligation de Graco et la seule voie de recours de l'acheteur pour toute violation de la garantie seront telles que définies ci-dessus. L'acheteur convient qu'aucun autre recours (pour, la liste n'ayant aucun caractère exhaustif, dommages indirects ou consécutifs de manque à gagner, de perte de marché, de dommages corporels ou matériels ou de tout autre dommage indirect ou consécutif) ne sera possible. Toute action pour violation de la garantie doit être intentée dans les deux (2) ans à compter de la date de vente.

GRACO NE GARANTIT PAS ET REFUSE TOUTE GARANTIE IMPLICITE DE QUALITÉ MARCHANDE ET DE FINALITÉ PARTICULIÈRE POUR LES ACCESSOIRES, ÉQUIPEMENTS, PRODUITS OU COMPOSANTS VENDUS MAIS NON FABRIQUÉS PAR GRACO. Ces articles vendus, mais non fabriqués par Graco (tels que les moteurs électriques, commutateurs, flexibles, etc.) sont couverts par la garantie, s'il en existe une, de leur fabricant. Graco fournira à l'acheteur une assistance raisonnable pour toute réclamation faisant appel à ces garanties.

En aucun cas, Graco ne sera tenue responsable de dommages indirects, particuliers ou consécutifs résultant de la fourniture par Graco de l'équipement ci-dessous ou de garniture, de la performance, ou utilisation de produits ou d'autres biens vendus par les présentes, que ce soit en raison d'une violation de contrat, violation de la garantie, négligence de Graco, ou autrement.

FOR GRACO CANADA CUSTOMERS

The Parties acknowledge that they have required that the present document, as well as all documents, notices and legal proceedings entered into, given or instituted pursuant hereto or relating directly or indirectly hereto, be drawn up in English. Les parties reconnaissent avoir convenu que la rédaction du présente document sera en Anglais, ainsi que tous documents, avis et procédures judiciaires exécutés, donnés ou intentés, à la suite de ou en rapport, directement ou indirectement, avec les procédures concernées.

Informations Graco

Pour en savoir plus sur les derniers produits de Graco, visitez le site www.graco.com.

Pour avoir toutes les informations concernant les brevets, consultez la page www.graco.com/patents.

POUR COMMANDER, contactez votre distributeur Graco ou appelez le 1-800-690-2894 pour identifier le distributeur le plus proche.

Toutes les données écrites et visuelles contenues dans ce document sont le reflet des dernières informations sur le produit disponibles au moment de la publication. Graco se réserve le droit de procéder à des modifications à n'importe quel moment et sans préavis.

Instructions originales. This manual contains French. MM 333428

Graco Headquarters: Minneapolis

International Offices: Belgium, China, Japan, Korea

GRACO INC. AND SUBSIDIARIES • P.O. BOX 1441 • MINNEAPOLIS MN 55440-1441 • USA

Copyright 2014, Graco Inc. All Graco manufacturing locations are registered to ISO 9001.

www.graco.com

Revision E, March 2015