

Pied pour presse Aero™

Manuel de sécurité et d'utilisation

Efficacité d'une presse de jonction dans l'atelier de fabrication

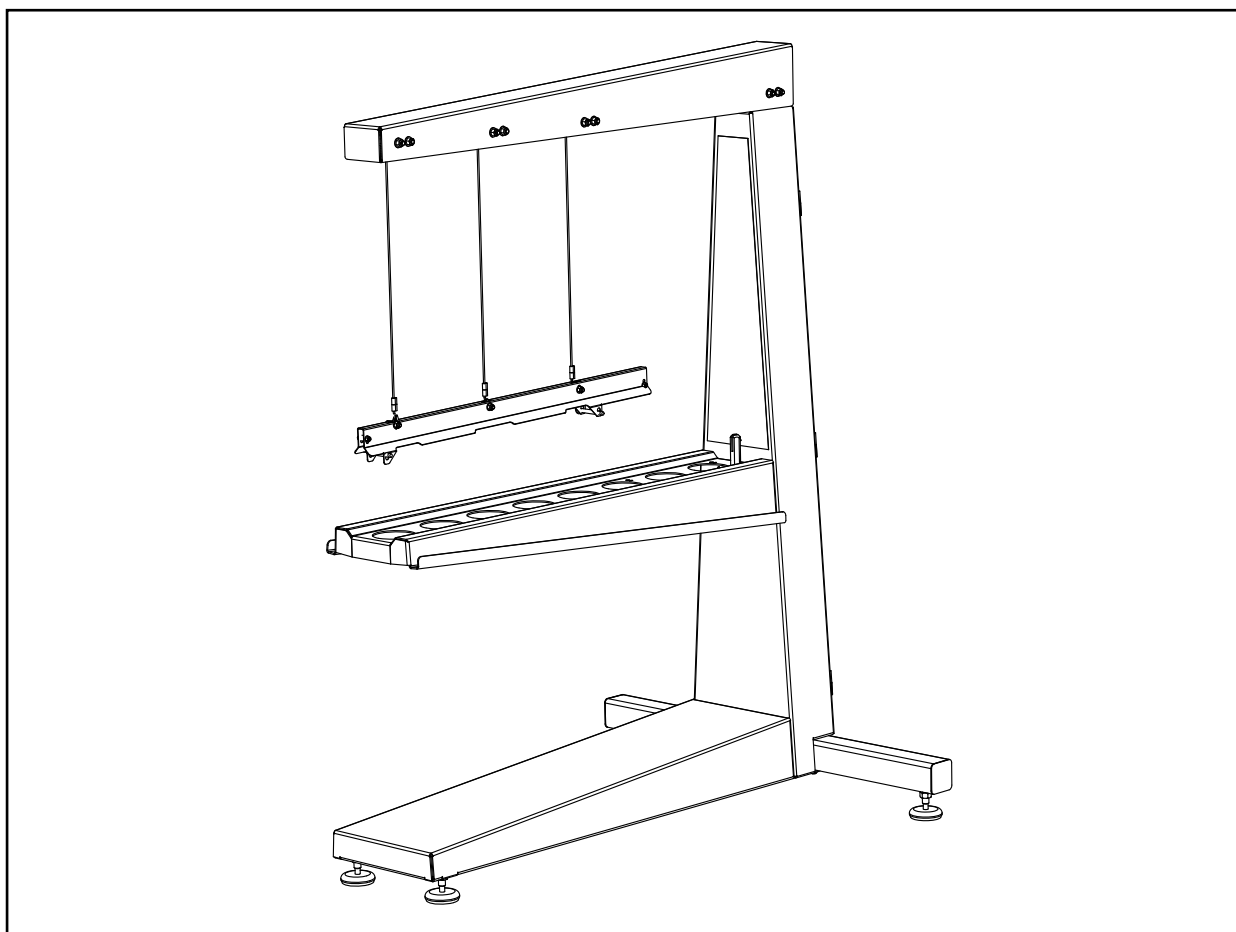

MISE EN GARDE

Toute utilisation INCORRECTE OU NON CONFORME AUX RÈGLES DE SÉCURITÉ de cet outil peut provoquer de graves blessures ! Le présent manuel contient des informations importantes sur le fonctionnement et la sécurité du produit. Vous devez les lire et les comprendre AVANT d'utiliser l'outil. Veuillez transmettre ce manuel aux autres utilisateurs et propriétaires avant qu'ils utilisent l'outil. Ce manuel doit être conservé en lieu sûr.

Table des matières

Principaux composants du pied de presse Aero™	3
Description.....	4
Spécifications.....	4
Règles générales de sécurité	5
Assemblage du pied Aero™	7
Installation de la presse Aero™ dans le pied pour presse Aero	15
Utilisation du pied pour presse Aero™	17
Retrait de la presse Aero™ du pied Aero	18
Garantie	19

Avis de non-responsabilité Le pied pour presse Aero a été testé avec succès avec les modèles Aero 900, Aero 1200 et Aero 1500. Il est destiné à être utilisé uniquement avec les presses de jonction Aero fabriquées par Flexco et seulement dans ces trois modèles spécifiques.

Principaux composants du pied de presse Aero™

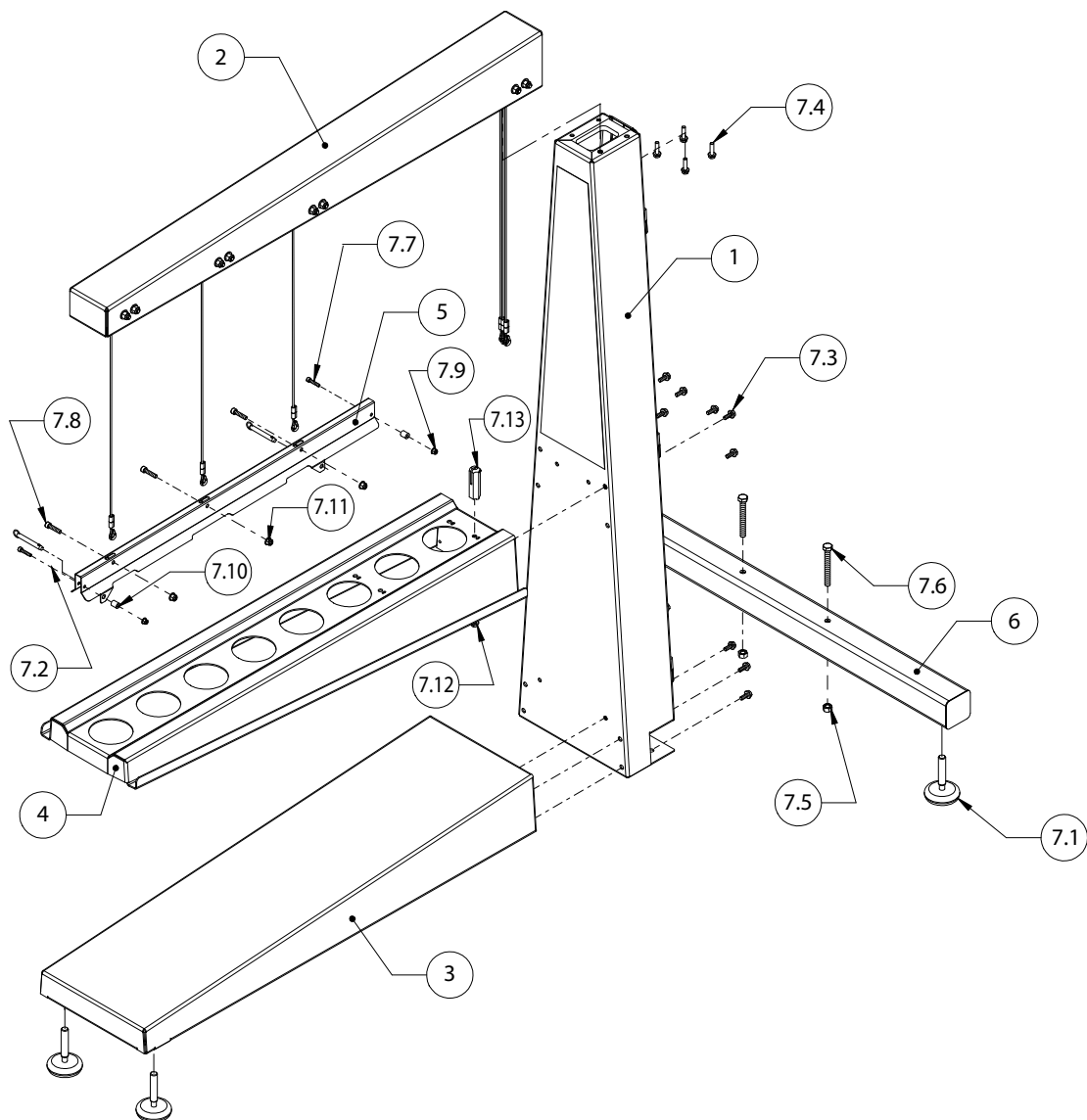

N°	N° article	Description	Qté	N°	N° article	Description	Qté
1	08309	ENSEMBLE DE COLONNE DU PIED AERO	1	7.5	G1726	ÉCROU HEX M12 × 1,75 ZN	2
2	08307	ENSEMBLE DE TRAVÉE SUPÉRIEURE DU PIED AERO	1	7.6	G2027	BOULON HF M12 × 100 ZN	2
3	08313	BASE DU PIED AERO	1	7.7	G2037	VIS TCEI M6 × 30 ZN	2
4	08312	SUPPORT DU PIED AERO	1	7.8	G2036	VIS TCEI M8 × 35 ZN	3
5	08326	INTERFACE DE LEVAGE	1	7.9	G2039	ÉCROU NYLOK À COLLET M6 ZN	2
6	Q1786	SUPPORT TRANSVERSAL DU PIED AERO	1	7.10	G2040	ENTRETOISE 6 MM × 16 MM ZN	2
7.1	Q1753	PIED DE RÉGLAGE	4	7.11	G2038	ÉCROU NYLOK À COLLET M8 ZN	3
7.2	G2041	VERROU D'AXE 9,5 MM × 60 MM ZN	2	7.12	G2050	VIS HEX À COLLET M10 × 20 ZN	1
7.3	G1991	M8 × 1,25 × 20 VIS HEX À COLLET ZN	12	7.13	08320	GOUPILLE DE POSITION DU PIED AERO	1
7.4	G2026	VIS HEX À COLLET M8 × 30 ZN	4				

FLEXCO

Description

Avec le pied de presse Aero™, vous avez fait l'acquisition d'un produit de qualité Novitool® de Flexco. L'outil développé et fabriqué avec soin vous offre la possibilité de fabriquer des bandes de convoyeur de la meilleure qualité. Avec le pied Aero, vous pouvez désormais positionner facilement la presse Aero 900, 1200 ou 1500 pour une fabrication pratique et rapide.

Le pied est fabriqué à partir d'une tôle épaisse, afin de garantir la stabilité pour une utilisation continue de la presse. La conception permet un chargement rapide et

pratique des presses Aero. La travée inférieure de l'Aero est fixée dans le support fixe du pied de presse. La travée supérieure est connectée dans la presse à l'aide de l'interface de câbles. Une seule personne peut utiliser facilement l'outil, le mouvement de la moitié supérieure de la presse étant assisté par des contrepoids.

Deux modèles de pied Aero sont disponibles. Un pied comprend un câble ombilical permettant de lever la travée supérieure sans déconnecter électriquement les deux travées de la presse.

Spécifications

<i>Procédure de commande du pied Aero</i>		
Numéro d'article	08080	08114
Description	PIED AERO CW	PIED AERO CW CÂBLE OMB.
Dimensions (assemblé)	1 399 × 1 116 × 1 854 mm	1 399 × 1 116 × 1 854 mm
Dimensions (travail)	1 583-1 883 × 1 116 × 1 854 mm	1 583-1 883 × 1 116 × 1 854 mm
Poids d'expédition	139 kg	141 kg
Caractéristique	N/A	Rallonge de câble ombilical

La plaque signalétique du pied pour presse Aero est située à l'intérieur de la porte de la colonne.

Outils nécessaires au montage du pied Aero

- Clés de 13, 15 et 19 mm
- Clé anglaise
- Clés hexagonales de 5 et 6 mm

Règles générales de sécurité – Conservez ces instructions –

Termes de signalisation :

« DANGER » indique une situation particulièrement dangereuse qui, si elle n'est pas évitée, provoquera de graves blessures ou le décès. L'utilisation de ce mot indicateur est réservée aux situations les plus extrêmes.

« MISE EN GARDE » indique une situation potentiellement dangereuse qui, si elle n'est pas évitée, peut provoquer de graves blessures ou le décès.

« AVERTISSEMENT » indique une situation potentiellement dangereuse qui, si elle n'est pas évitée, peut provoquer des blessures légères. Ce mot indicateur peut également être utilisé pour signaler des pratiques dangereuses.

Symbole de sécurité



Ce symbole de sécurité international est utilisé pour identifier et attirer l'attention sur des questions de sécurité.

Informations de sécurité

Pour éviter toute blessure grave ou tout dommage matériel, lisez attentivement les mesures de sécurité suivantes.

1. LIEU DE TRAVAIL

AVERTISSEMENT

Conservez votre lieu de travail propre et bien éclairé. Les établis encombrés et les zones sombres sont propices aux accidents.

2. SÉCURITÉ INDIVIDUELLE

AVERTISSEMENT

Utilisez des équipements de sécurité. Portez toujours des lunettes de protection. Si les conditions l'exigent, portez un masque antipoussières, des chaussures de sécurité antidérapantes, un casque de sécurité ou un casque anti-bruit.

Ne modifiez ou ne retirez jamais un dispositif de sécurité.

MISE EN GARDE

Restez alerte, concentrez-vous sur ce que vous faites et faites preuve de bon sens lorsque vous utilisez un outil. N'utilisez pas d'outils lorsque vous êtes fatigué ou sous l'influence de drogues, de l'alcool ou de médicaments. Un moment d'inattention lors de l'utilisation d'outils peut entraîner de graves blessures.

Habillez-vous convenablement. Ne portez pas de vêtements amples ni de bijoux. Attachez les cheveux longs. Maintenez vos cheveux, vêtements et gants à l'écart des pièces mobiles. Les vêtements amples, les bijoux ou les cheveux longs peuvent se coincer dans les pièces mobiles.

FLEXCO

3. UTILISATION ET ENTRETIEN DES OUTILS

⚠️ AVERTISSEMENT

Assurez-vous que des pièces mobiles ne sont pas mal alignées ou grippées, qu'aucune pièce n'est cassée et que l'outil ne présente aucune autre condition susceptible d'affecter son bon fonctionnement. S'il est endommagé, faites réparer l'outil avant de l'utiliser. De nombreux accidents sont provoqués par des outils mal entretenus.

4. RÉPARATION ET MAINTENANCE

⚠️ AVERTISSEMENT

Lorsque vous réparez un outil, n'utilisez que des pièces de rechange d'origine. L'utilisation de pièces non homologuées ou le non-respect des instructions de maintenance peut engendrer un risque de blessure.

Ne nettoyez jamais les parties en plastique avec un solvant. Les solvants tels que l'essence, les diluants, le benzène, le tétrachlorure de carbone et l'alcool risquent d'endommager et de fissurer les parties en plastique. Ne nettoyez pas ces dernières avec des solvants. Nettoyez les parties en plastique avec un tissu doux légèrement imbibé d'eau savonneuse et essuyez-les bien.

⚠️ MISE EN GARDE

L'outil ne doit être réparé que par du personnel qualifié. Les travaux de réparation ou de maintenance réalisés par du personnel non qualifié risquent de provoquer des blessures.

N'utilisez JAMAIS un outil défectueux ou ne fonctionnant pas correctement. Si l'outil ne semble pas fonctionner normalement, émet des bruits inhabituels ou présente un quelconque signe de défaillance, cessez immédiatement de l'utiliser et faites-le réparer.

Entretenez les outils avec soin. Conservez les pièces de la machine propres. Les outils correctement entretenus risquent moins de provoquer un blocage ou une accumulation du matériau et sont plus faciles à contrôler.

5. SÉCURITÉ DU PIED AERO

⚠️ DANGER

Vous devez lire le manuel d'utilisation de la presse Aero avant d'utiliser la presse dans le pied Aero.

⚠️ AVERTISSEMENT

Évitez tout point de pincement pendant l'assemblage et le fonctionnement. Agissez avec prudence lors du déplacement des poids ou du levage et du positionnement des composants.

Veillez à éviter tout déséquilibre des composants pendant l'assemblage.

Ne coupez ou n'entortillez pas les câbles de levage pendant la manipulation, l'assemblage ou l'utilisation du pied Aero.

⚠️ MISE EN GARDE

Deux personnes doivent être chargées de l'assemblage du pied Aero. Les étapes de la procédure sont difficilement réalisables par une seule personne en évitant tout risque de blessure.

Vérifiez que la presse Aero est bien fixée dans le pied avant son fonctionnement.

Ne déplacez pas le pied de presse à un autre endroit pendant l'utilisation de la presse.

Ne dépassez pas la charge maximale du support du pied Aero. Le pied Aero est conçu pour être utilisé uniquement avec les presses Aero 900, 1200 et 1500.

Vérifiez que les axes des poids sont correctement positionnés et insérés avant d'utiliser le pied.

Vérifiez que la porte de la colonne verticale est fermée et verrouillée pendant l'utilisation du pied.

Évitez de lever/d'abaisser trop rapidement la travée supérieure.

Assemblage du pied Aero

A1

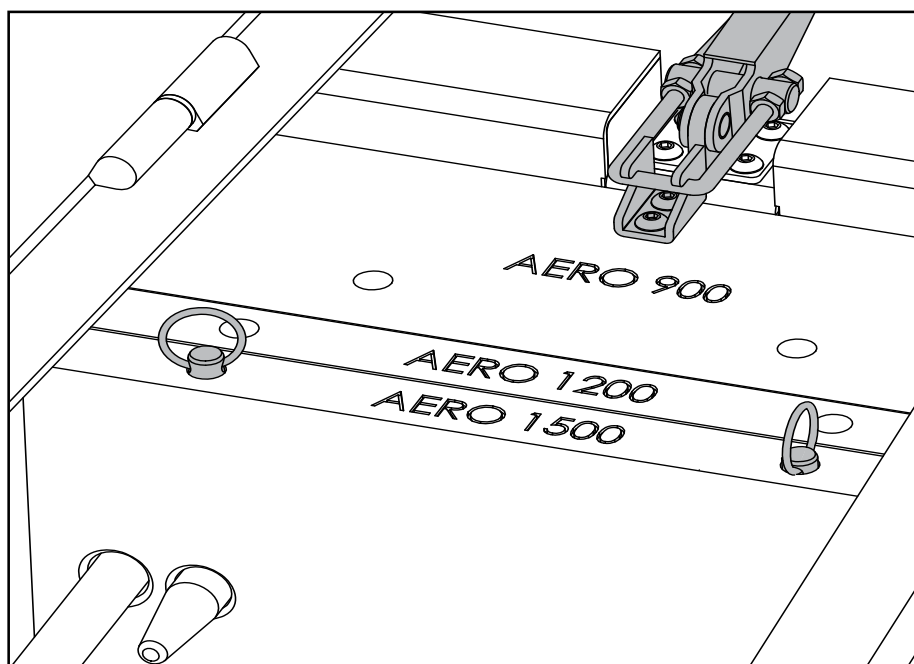

L'ensemble de colonne posé à terre, ouvrez la porte et retirez l'emballage. Insérez les axes dans le mécanisme de poids, à l'emplacement de l'Aero 1500. Faites glisser les trois poids jusqu'en haut et fixez-les en position avec le dispositif de serrage. Vérifiez que le loquet est fixé aux poids.

A2

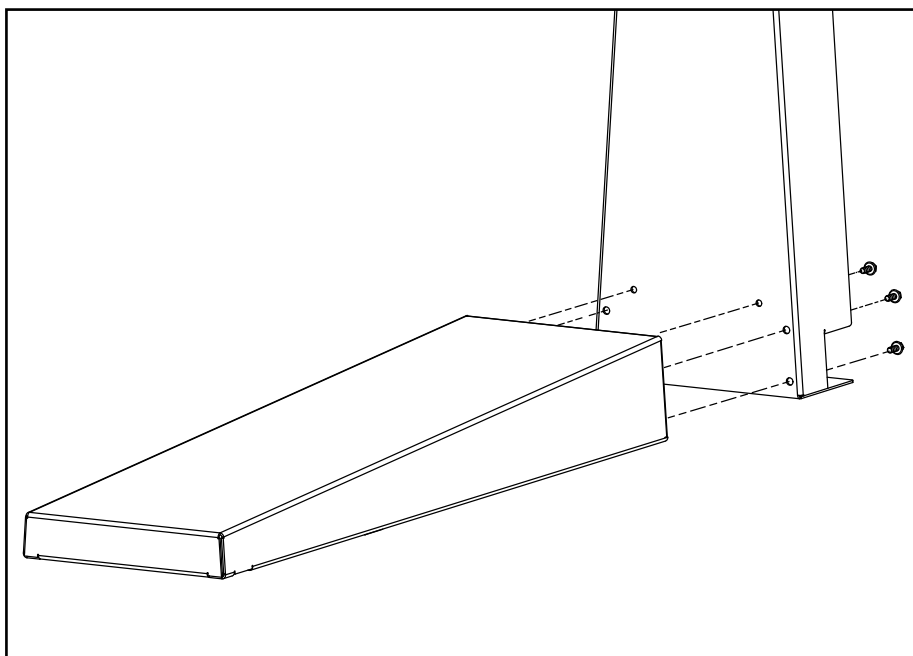

En utilisant six vis M8 × 20 mm (n° article : 7.3), assemblez la base (n° article : 3) sur l'ensemble de colonne (n° article : 1). Remarque : Dans un premier temps, placez les vis sans les serrer, puis serrez-les une fois qu'elles sont toutes mises en place.

Assemblage du pied Aero

A3

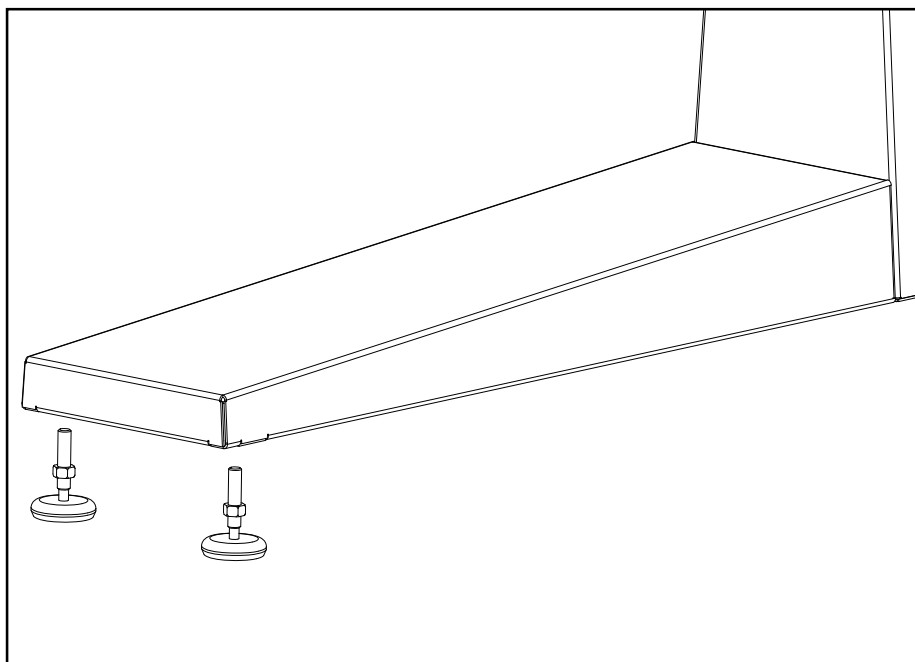

Vérifiez que les contre-écrous sont positionnés au-dessus des arbres filetés des pieds de réglage (comme illustré) avant l'installation. Placez les deux pieds de réglage (n° article : 7.1) dans la base du pied Aero (n° article : 3). Vérifiez que les pieds de réglage sont entièrement enclenchés dans les montants.

A4

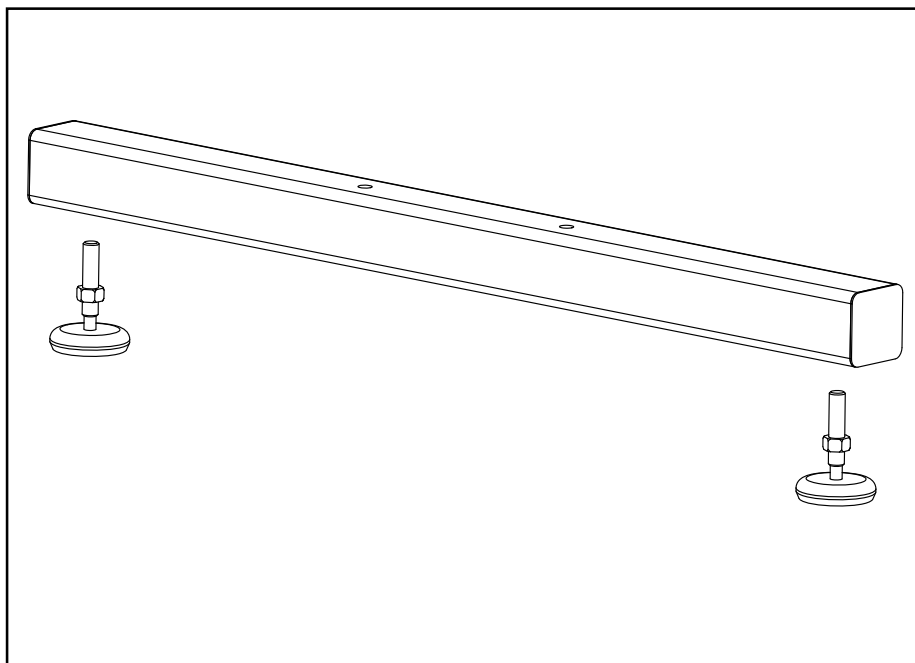

Vérifiez que les contre-écrous sont positionnés au-dessus des arbres filetés des pieds de réglage (comme illustré) avant l'installation. Placez les deux pieds de réglage (n° article : 7.1) dans l'ensemble de support transversal (n° article : 6). Vérifiez que les pieds de réglage sont entièrement enclenchés dans les montants.

Assemblage du pied Aero

A5

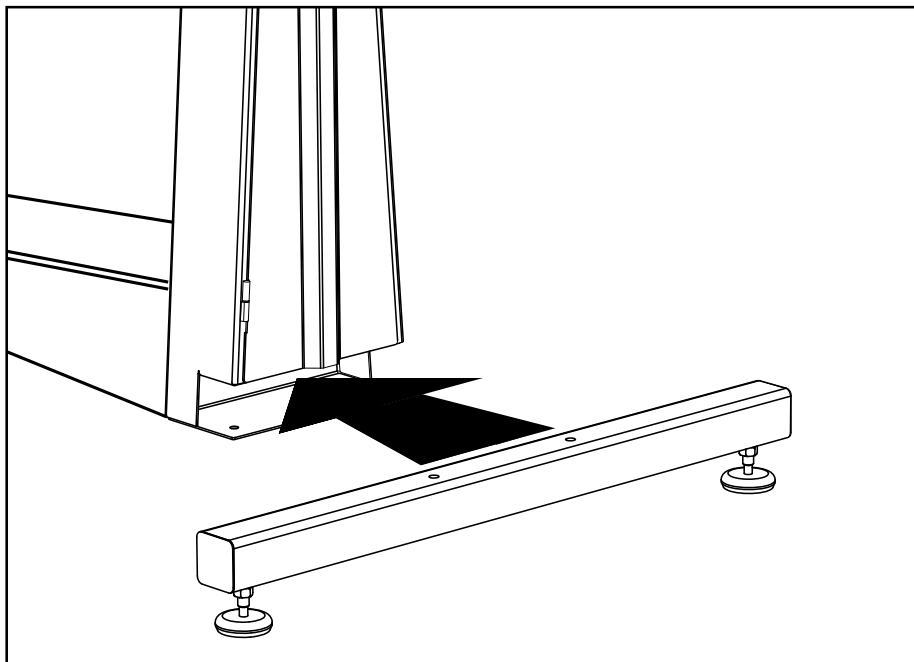

À l'aide de deux boulons M12 × 100 mm (n° article : 7.6) et deux écrous M12 (n° article : 7.5), assemblez l'ensemble de support transversal (n° article : 6) dans l'ensemble de colonne (n° article : 1).

A6

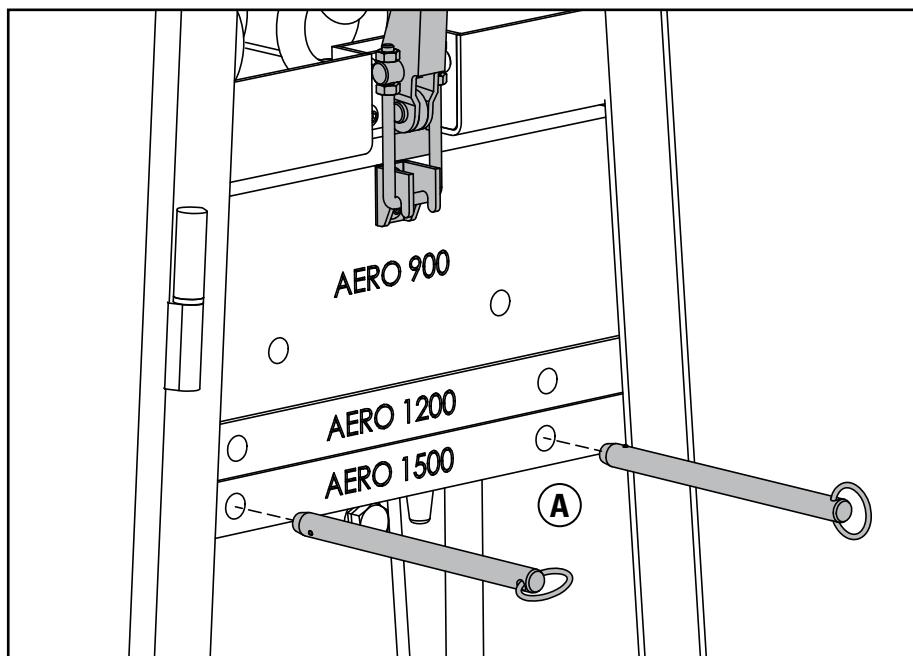

Le loquet des poids étant enclenché, soutenez manuellement les poids (position A), retirez les axes et abaissez les poids, en veillant à éviter tout point de pincement. Soutenez le poids (position A) restant (Aero 900), désenclenchez le loquet des poids et abaissez le poids Aero 900. Évitez tout point de pincement sur le trajet des poids !

FLEXCO

Assemblage du pied Aero

A7

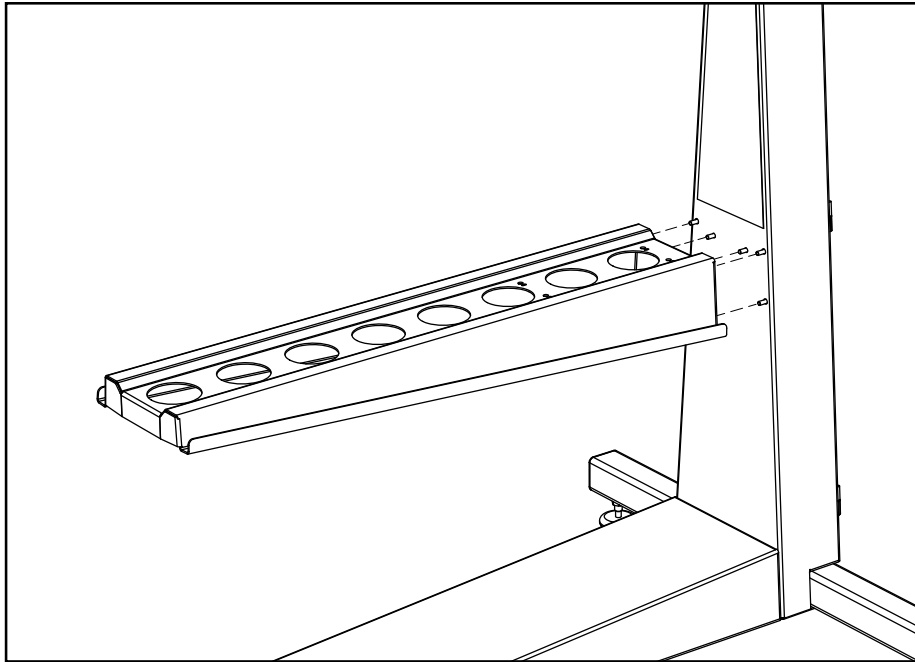

En utilisant six vis M8 × 20 mm (n° article : 7.3), assemblez le support (n° article : 4) sur l'ensemble de colonne (n° article : 1). **Remarque :** Dans un premier temps, placez les vis sans les serrer, puis serrez-les une fois qu'elles sont toutes mises en place.

A8

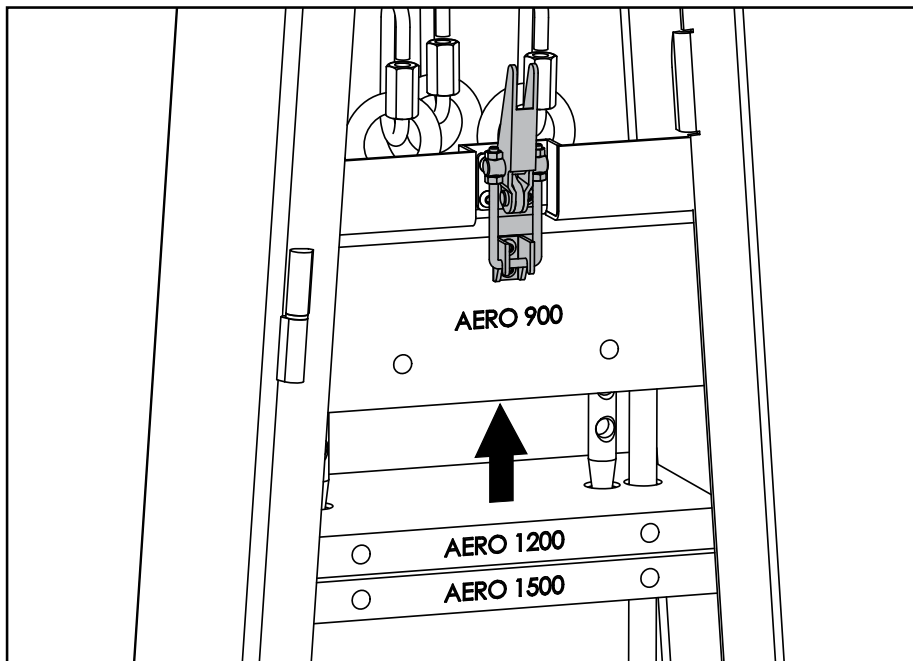

Levez le poids Aero 900 et enclenchez le loquet des poids. Levez les poids Aero 1200 et 1500 et verrouillez-les en position supérieure à l'aide des axes. Évitez tout point de pincement sur le trajet des poids !

Assemblage du pied Aero

A9

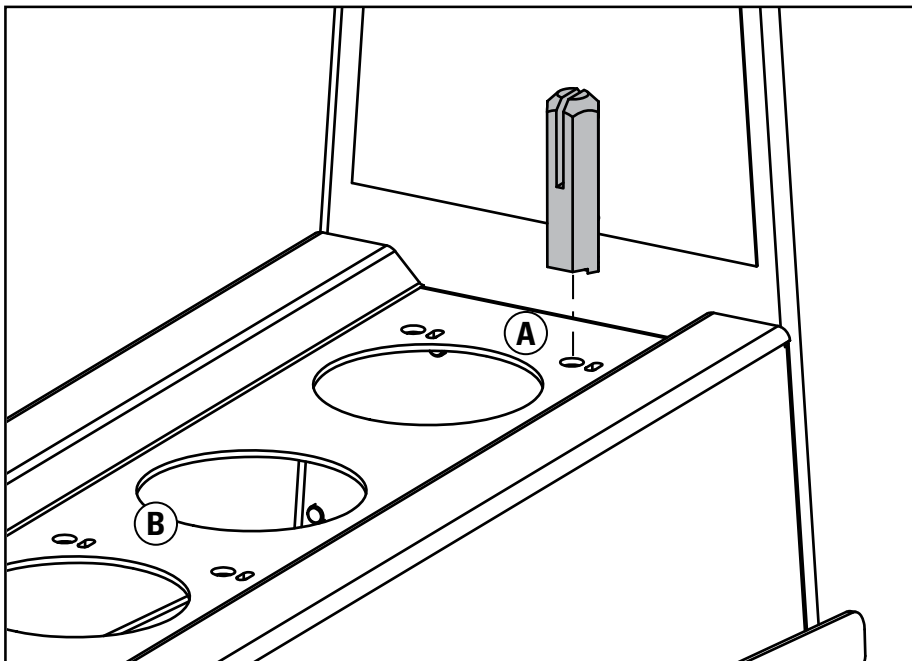

Posez la goupille de position (n° article : 7.13) dans le support (n° article : 4) en utilisant une vis M10 × 20 mm (n° article : 7.12) insérée par le bas. Position A pour Aero 1200 et 1500. Position B pour Aero 900. La goupille est équipée d'un détrompeur pour garantir son orientation correcte.

A10

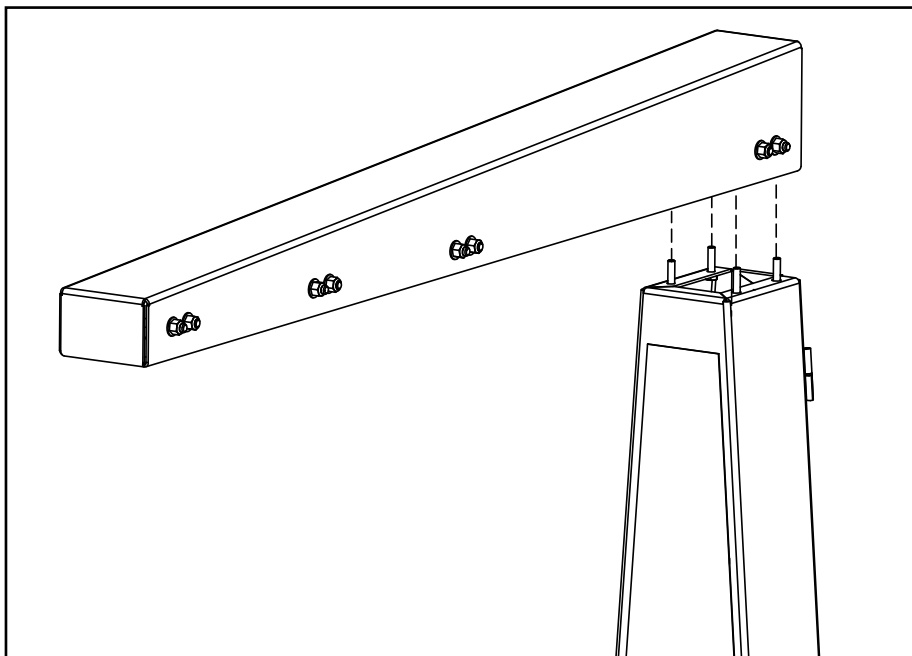

En utilisant quatre vis M8 × 30 mm (n° article : 7.4), installez l'ensemble de travée supérieure (n° article : 2) sur l'ensemble de colonne (n° article : 1).

Remarque : Dans un premier temps, placez les vis sans les serrer, puis serrez-les une fois qu'elles sont toutes mises en place.

FLEXCO

Assemblage du pied Aero

A11

Coupez les liens en plastique qui maintiennent les trois câbles enroulés et suspendus à l'ensemble de travée supérieure. À l'intérieur de l'ensemble de colonne, vérifiez que les poids sont verrouillés avec le loquet des poids.

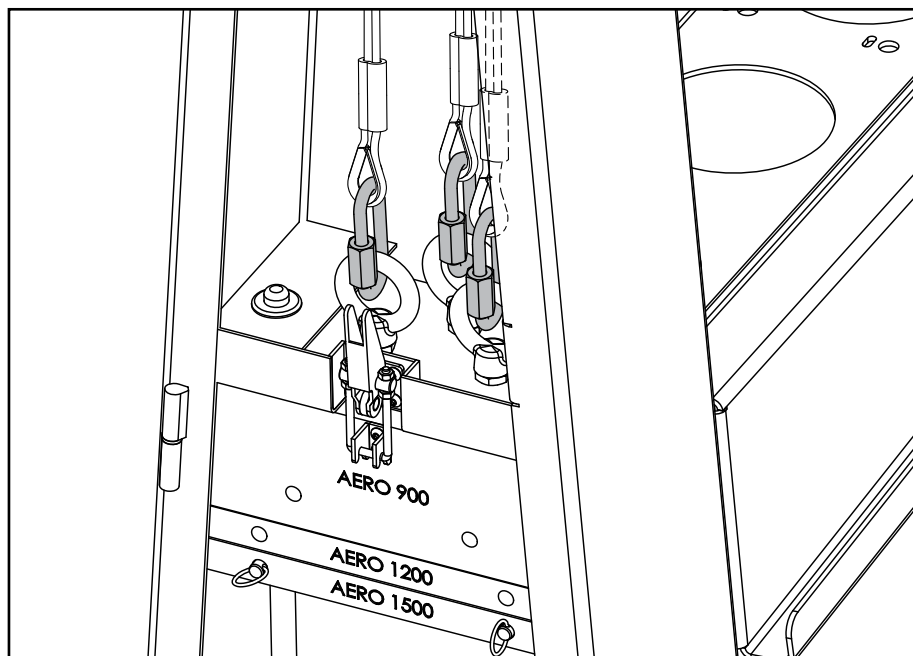

Suivez les câbles depuis le tambour situé dans la travée supérieure jusqu'à l'arrière de l'ensemble de pied Aero afin de vérifier leur positionnement correct. Fixez les câbles au système de poids en utilisant les maillons d'attache rapide fournis.

Le câble qui passe dans la rainure centrale du tambour doit être fixé au maillon d'attache central, le câble dans la rainure gauche au maillon d'attache gauche et celui dans la rainure droite au maillon d'attache droit. Veillez à ne pas couper, ni entortiller, ni tordre les câbles. Une fois les câbles installés, vérifiez que les écrous rapides sont verrouillés pour fermer l'attache.

Coupez les attache-câbles fixés aux trois câbles dans l'ensemble de travée supérieure, afin que les câbles pendent librement.

Assemblage du pied Aero

A12

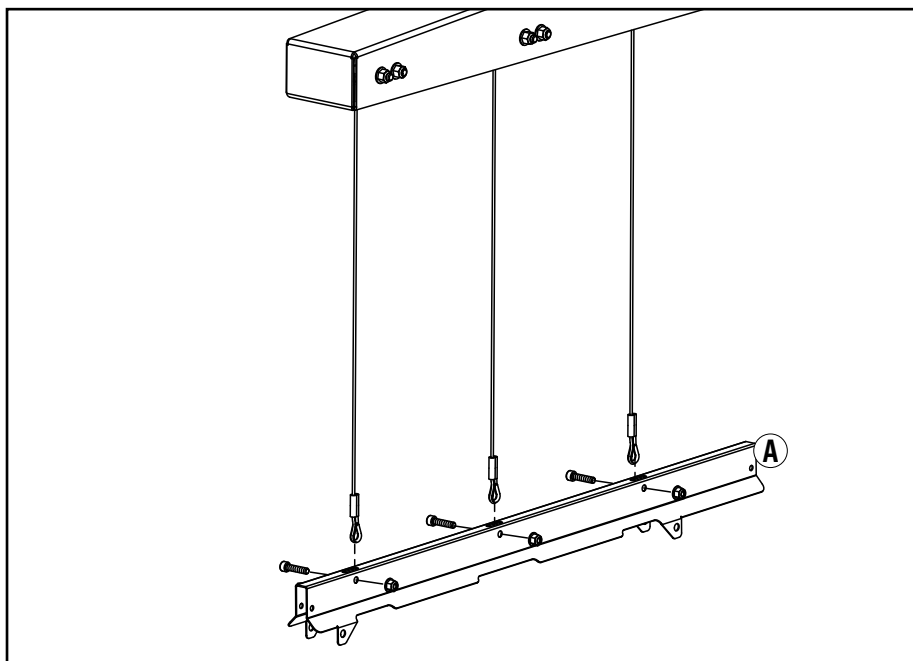

L'extension plus longue (A) étant orientée vers l'ensemble de colonne, installez l'interface de levage (n° article : 5) avec les trois câbles suspendus à l'ensemble de travée supérieure à l'aide de trois vis M8 × 35 mm (n° article : 7.8) et trois écrous M8 (n° article : 7.11).

A13

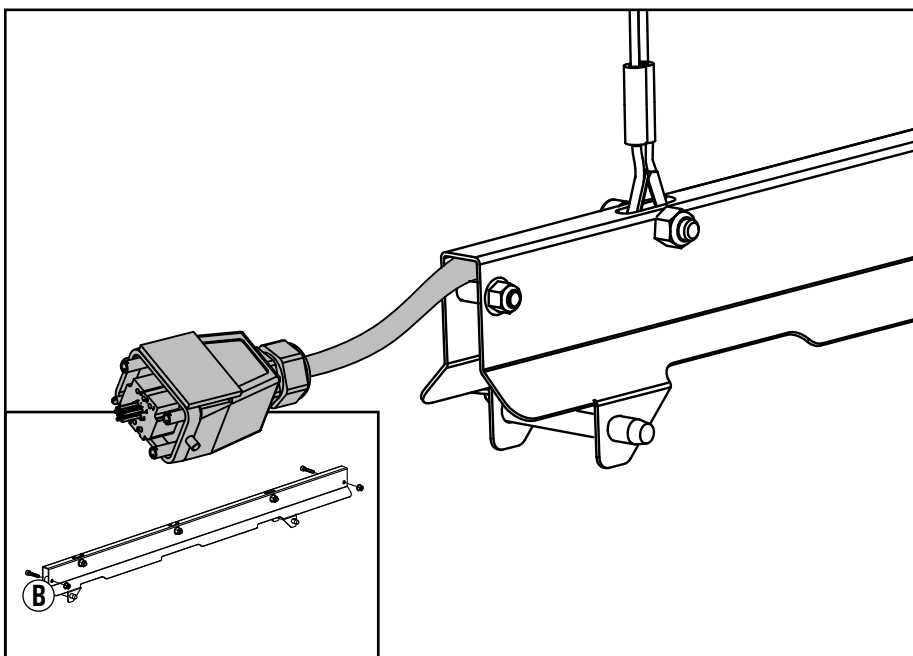

Avec le pied Aero 08114, utilisez deux vis M6 × 30 mm (n° article : 7.7), deux écrous M6 (n° article : 7.9), et deux entretoises de 6 mm (n° article : 7.10) pour verrouiller la rallonge de câble ombilical (n° article : 08319) dans l'interface de levage, avec le connecteur sans loquet dépassant de l'extrémité B.

FLEXCO

Assemblage du pied Aero

A14

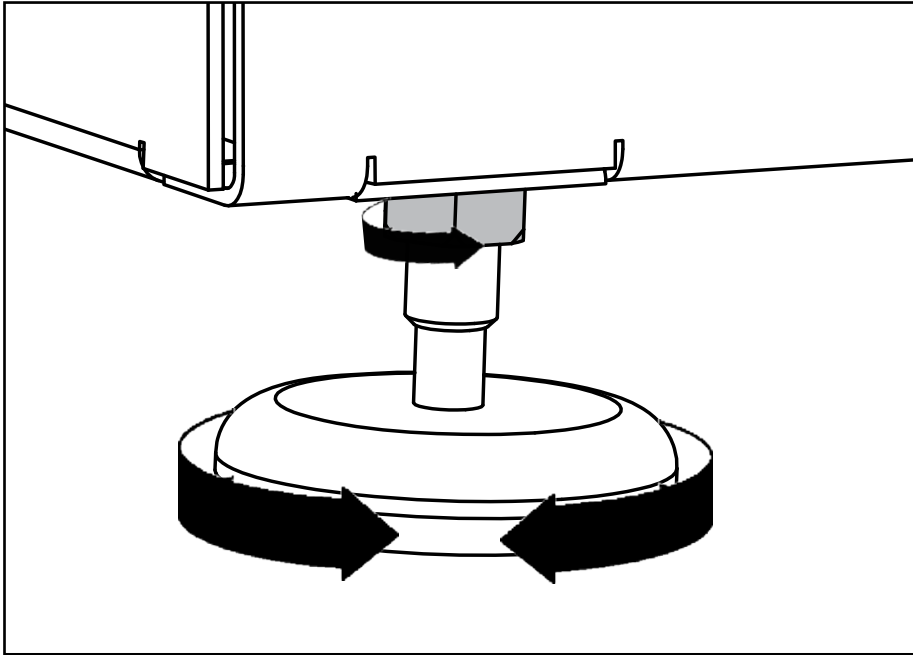

Le pied Aero étant positionné pour le fonctionnement, faites tourner les pieds de réglage afin que le pied soit à niveau. Vérifiez que les arbres des pieds de réglage restent entièrement enclenchés dans le cadre. Serrez tous les contre-écrous des pieds de réglage sur le cadre.

Installation de la presse Aero dans le pied pour presse Aero

B1

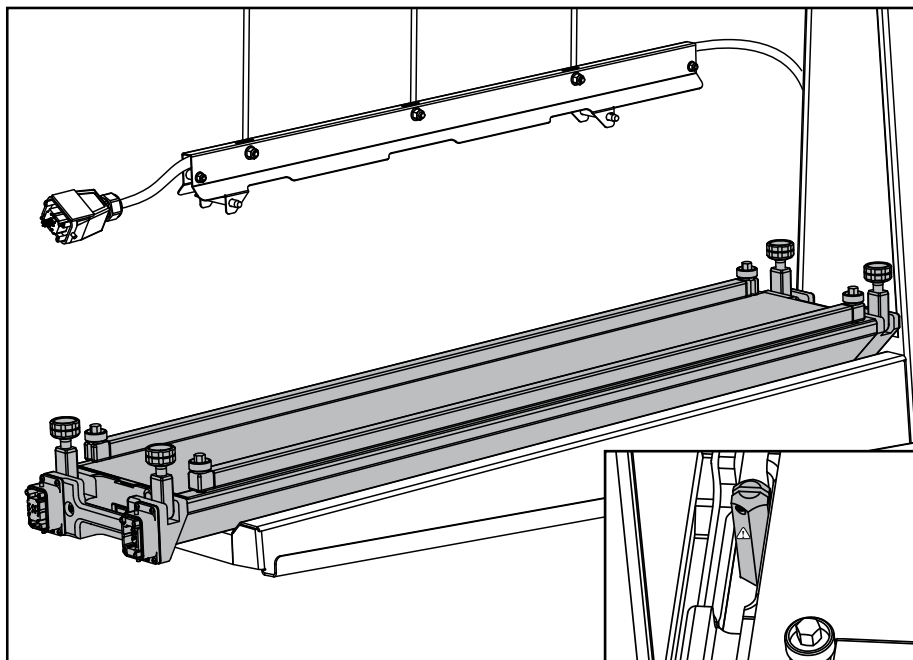

Placez la travée inférieure de la presse Aero dans le support, avec la goupille de position sortant à travers la poignée de la presse, à l'opposé de l'extrémité de contrôle. Évitez tout point de pincement au niveau des interfaces entre la goupille de position et la presse.

B2

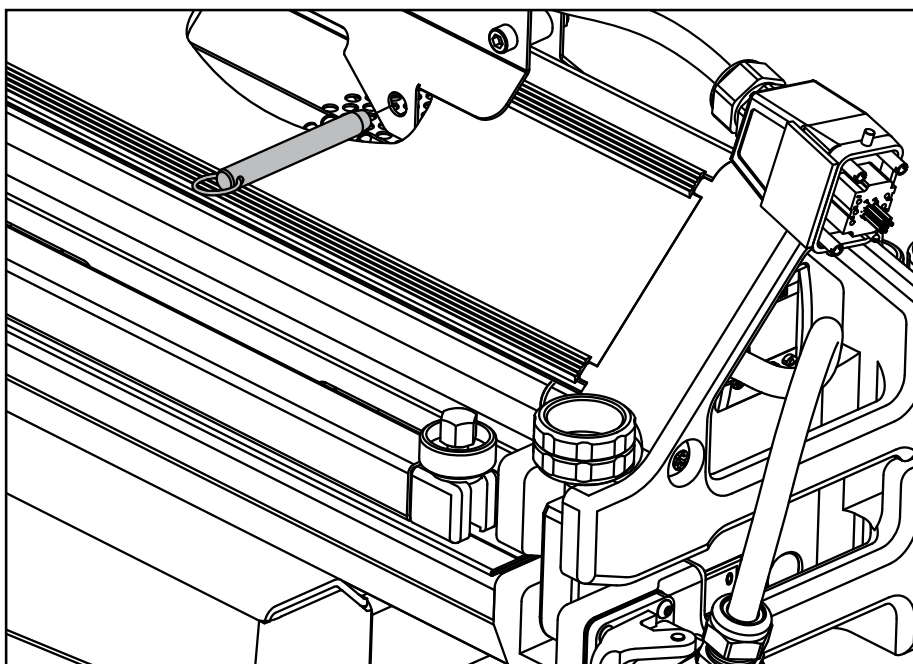

Chargez la travée supérieure de la presse Aero sur la travée inférieure. Utilisez les verrous d'axe (n° article : 7.2) pour connecter l'interface de levage en haut de la travée supérieure de la presse Aero. Vérifiez que la presse est centrée sous les câbles de levage.

Installation de la presse Aero dans le pied pour presse Aero

B3

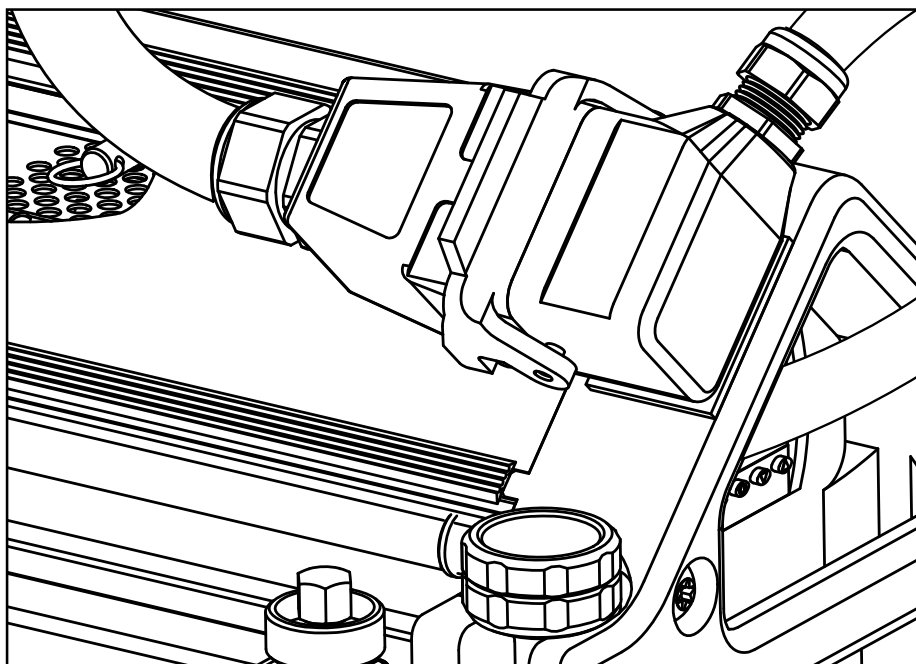

Si la rallonge de câble ombilical est utilisée, verrouillez les connecteurs de la travée supérieure en haut de la presse Aero avec une barrette d'agrafes Velcro.

B4

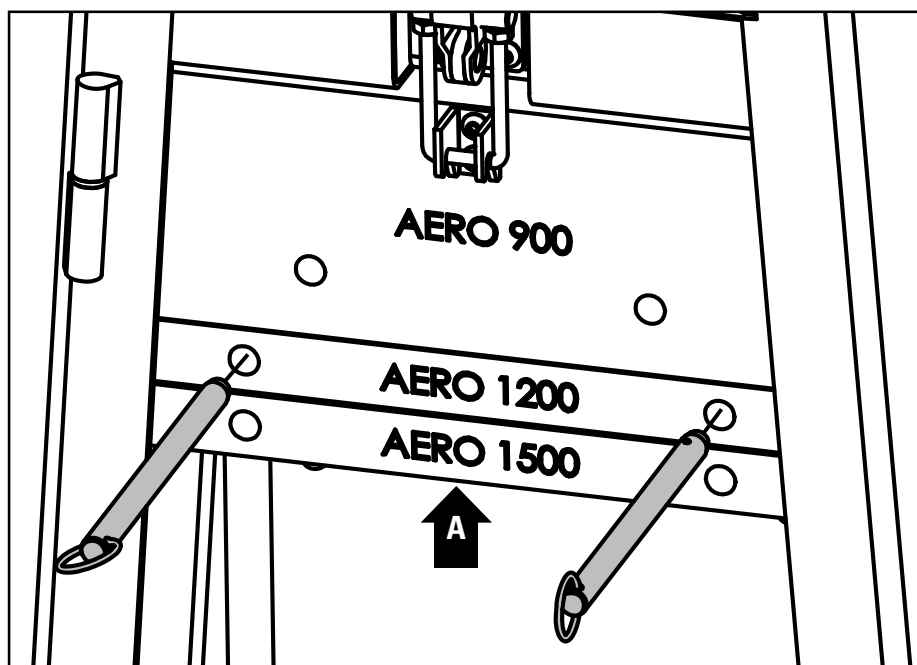

Une presse Aero 900 ou 1200 étant chargée dans le pied, vérifiez que le loquet des poids est enclenché et soutenez les contreponds (position A) étiquetés AERO 1500 et 1200. Retirez les axes du contreponds Aero 1500 et installez-les dans le contreponds correspondant à la presse Aero dans le pied. Vérifiez que les deux axes des poids sont entièrement enclenchés. Évitez tout point de pincement sur le trajet des poids !

Utilisation du pied pour presse Aero

C1

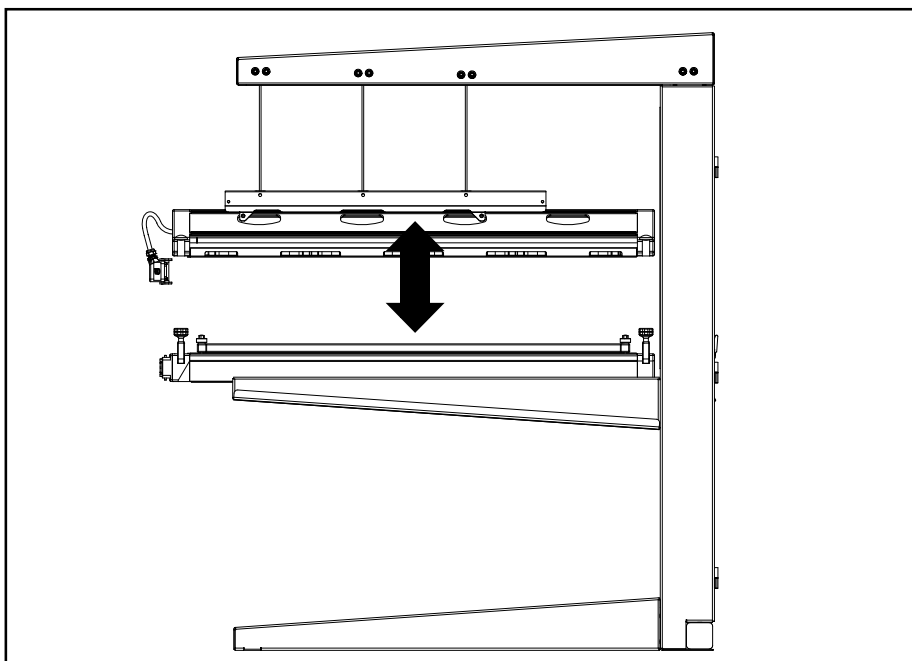

Les travées supérieure et inférieure de la presse Aero étant déconnectées l'une de l'autre, levez et abaissez manuellement la travée supérieure selon vos besoins pour le processus de jonction.

Retrait de la presse Aero du pied Aero

D1

- Coupez l'alimentation électrique de la presse Aero
- Débranchez les câbles d'alimentation et ombilicaux
- Ouvrez la porte de la colonne verticale et utilisez le loquet pour verrouiller les poids actifs en position supérieure
- Si une rallonge de câble ombilical est intégrée dans l'interface, détachez l'extrémité du câble fixée à la travée supérieure avec des attaches Velcro
- Les poids étant verrouillés en position supérieure, retirez les verrous d'axe connectant l'interface de levage à la travée supérieure de la presse Aero
- Détachez la travée supérieure de la presse de la travée inférieure et retirez-la du pied

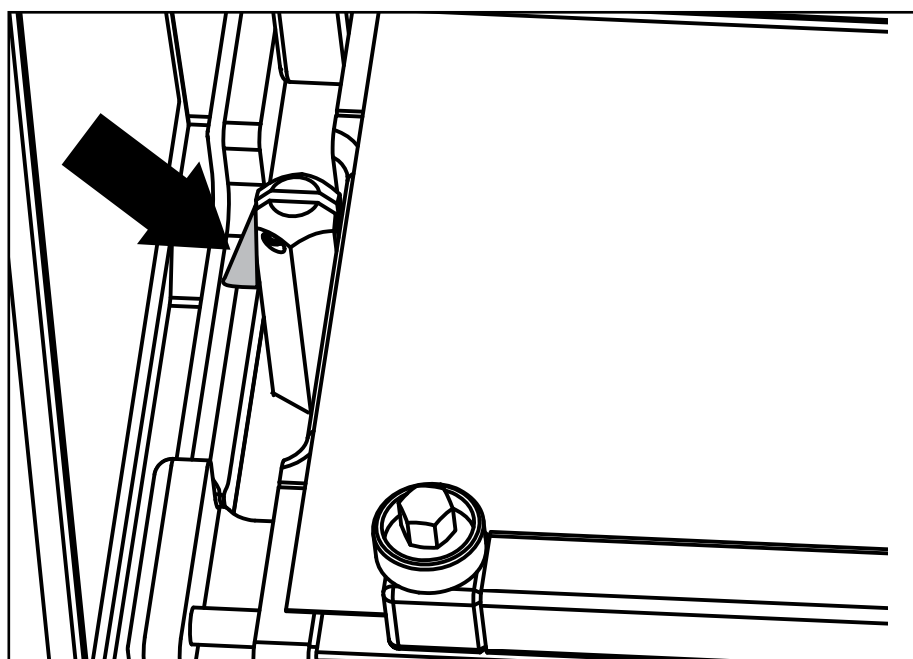

- Poussez le loquet de la goupille de position vers le bas tout en levant la travée inférieure de la presse Aero du support du pied Aero. Évitez tout point de pincement !

Garantie

E1

La garantie offerte est limitée aux défauts de matériel et de main d'œuvre.

La garantie est valable dans l'année qui suit la date de livraison. Durant cette période, les pièces nécessaires seront mises à disposition gratuitement. Tout autre recours en garantie, dommage ou dommage consécutif est exclu.

La garantie ci-dessus s'applique exclusivement et uniquement dans les conditions suivantes :

- Un expert doit installer le dispositif, conformément aux conditions et aux normes des autorités compétentes.
- Tout recours en garantie est annulé si des réparations, des modifications ou des adaptations, et/ou des assemblages de composants non homologués sont effectués sans l'accord préalable de Flexco. De plus, tout recours en garantie est exclu si l'installation ne respecte pas les réglementations nationales et locales.
- Les recours durant la période de garantie ne prolongent pas la période de garantie.

Flexco Europe GmbH • Leidringer Strasse 40-42 • D-72348 Rosenfeld • Deutschland
Tel: +49-7428-9406-0 • Fax: +49-7428-9406-260 • E-mail: europe@flexco.com

Visitez www.flexco.com pour connaître les autres lieux d'implantation et découvrir les autres produits Flexco.

©2012 Flexible Steel Lacing Company. 12-13. Pour renouveler une commande : X3112

