

MoJack **MAX**™

Model 45001



Instructions for Assembly and Operation

Consignes d'assemblage et d'utilisation

Instrucciones Para El Montaje Y La Operación



Make it Happen. Make it MoJack.™

www.theMoJack.com

1-877-575-3173

Ver. 110513

Introduction



MODEL / MODÈLE / MODELO
MoJack EZ Max
MAX. LOAD / CHARGE MAX. / CARGA MÁX.
450 lbs / 204 kg
SERIAL No. / N° SERIE / Nro. de serie
Manufacturer / Fabricant / Fabricante: MoJack
Address / Adresse / Dirección:
3535 N. Rock Road, Wichita KS 67226 USA
Phone / Téléphone / Teléfono: 1-877-575-3171

This manual contains assembly, parts, operating, maintenance, adjustment and safety instructions for your MoJack EZ Max lift.

BEFORE USING YOUR MOJACK EZ MAX, CAREFULLY READ THIS MANUAL IN ITS ENTIRETY.

By following these operating, maintenance and safety instructions, you will prolong the life of your MoJack lift and promote safe operation.

If additional information is needed, or should you require a trained service mechanic, contact your authorized MoJack equipment dealer or distributor or call MoJack at 1-877-575-3173.

All MoJack parts are thoroughly tested and inspected before leaving the factory to ensure that they comply with all relevant safety standards.

NOTE: Please save this manual for future reference.

NOTE: Location of unit Serial Number.

Need Assistance?

Please **DO NOT** return this product to the store.
Our Customer Service Department is ready to help!

1-877-575-3173

Submit your questions online at:

www.theMoJack.com

Patent #: U.S., 8,448,920
Patent #: U.S., 8,387,953

© 2013 (MoJack Distributors, LLC)
MoJack and the MoJack logo are registered trademarks of MoJack Distributors, LLC.
MoJack EZ Max is a trademark of MoJack Distributors, LLC. All rights reserved.

Warnings and Safety Instructions

- ⚠ Read and understand all safety and operating instructions before using the MoJack EZ Max.
- ⚠ Never allow anyone unfamiliar with the safety or operating instructions to use the MoJack EZ Max.
- ⚠ Follow all safety and servicing instructions provided by the lawn mower's manufacturer before using the MoJack EZ Max.
- ⚠ Do not modify the MoJack in any way. Any modifications will void any and all warranties and could compromise your personal safety.
- ⚠ When using the MoJack EZ Max, keep ALL bystanders at a safe distance away from the MoJack EZ Max.
- ⚠ The MoJack EZ Max must be used on a solid level surface.
- ⚠ Do not lift the front end and the back end of the mower at the same time.
- ⚠ Only use the MoJack EZ Max for mowers that are less than 450lbs front end weight and properly fits in the provided wheel pads. (ie. 10" to 17" diameter and with inside to outside wheel measurements of 18.5" to 47.5").
- ⚠ Always stop engine and remove key before beginning any work on the mower.
- ⚠ Always place mower in neutral or disengage the hydraulic drive by following the mower owner's manual.
- ⚠ Never operate the engine while using the MoJack EZ Max.
- ⚠ Do not exceed the lifting capacity of 450 lbs. front end weight.
- ⚠ If the MoJack EZ Max Tower is leaning while lifting or lowering the mower, this indicates an overload condition. Remove the mower immediately.
- ⚠ Tower must be secured in place with the Tower Clevis Pin before using the MoJack EZ Max.
- ⚠ Carrier Locking Handle must be locked into Tower before starting any service on mower.
- ⚠ Do not remove safety warnings or decals from MoJack EZ Max.
- ⚠ Before each use, always check for any worn, loose or damaged parts on the MoJack EZ Max. If any damaged parts are present, do not use the MoJack EZ Max and contact MoJack at 1-877-575-3173.
- ⚠ Do not climb on mower while it is lifted, being lifted or being lowered.
- ⚠ No one should be on the mower while it is lifted, being lifted or being lowered.
- ⚠ After the mower is raised to a working height, always place wheel chocks (not included) behind the back tires of the mower.
- ⚠ Wheel Pads must be equal distance from the Lift Arm to maintain proper balance.
- ⚠ Remove all mower attachments before using the MoJack EZ Max.
- ⚠ Some mowers which are equipped with a fuel tank vent may spill fuel when lifted. If this happens, run fuel level down in the tank to prevent spilling.
- ⚠ Failure to follow these warnings may result in property damage and serious bodily injury or death.

IMPORTANT: The MoJack EZ Max is intended for use with mowers only. Do not exceed 450 lbs. front end weight. It should never be used to service mowers with a front end weight over 450 lbs.

Warranty and Returns

LIMITED WARRANTY

For two years for residential use and one year for commercial use MoJack warrants the product against failure due to defect in material or workmanship when product is used properly. MoJack will replace any defective part at no cost. This warranty does not cover any product that has been altered or adjusted, or any product that has been misused or abused. THIS IS THE CUSTOMER'S SOLE AND EXCLUSIVE REMEDY. MOJACK DISCLAIMS ALL IMPLIED WARRANTIES, INCLUDING THE WARRANTY OF MERCHANTABILITY AND FITNESS FOR A PARTICULAR PURPOSE. MOJACK SHALL NOT BE LIABLE FOR ANY INCIDENTAL OR CONSEQUENTIAL DAMAGES. SOME STATES OR PROVINCES DO NOT ALLOW THE EXCLUSION OR LIMITATION OF THE IMPLIED WARRANTIES OR THE REMEDIES FOR BREACH OF THE IMPLIED WARRANTIES, SO THESE EXCLUSIONS MAY NOT APPLY TO YOU. THIS LIMITED WARRANTY GIVES YOU SPECIFIC LEGAL RIGHTS, AND YOU MAY ALSO HAVE OTHER RIGHTS WHICH VARY FROM STATE TO STATE OR PROVINCE TO PROVINCE.

What does this warranty cover?

This warranty covers against a failure due to a defect in material or workmanship within two years of purchase for residential use and within one year of purchase for commercial use.

What does this warranty NOT cover?

This warranty does not cover any MoJack which has been altered or adjusted in any way from its original model. It will not cover any MoJack which has been damaged due to misuse, abuse, accident or negligence. This warranty does not cover incidental or consequential damages.

What is the period of coverage?

Two-year warranty for residential use, one-year for commercial use from date of purchase for the original owner.

What will MoJack do to correct problems?

We will replace any defective part (within the coverage period) at no charge.

How can I get service?

In order to be eligible for service under this warranty you MUST register your MoJack within thirty (30) days of purchasing. After the thirty (30) day period, you must provide proof of purchase (receipt) to register the product. **Please register your new MoJack lift on our website at www.themojack.com or by calling our toll-free number 1-877-4MO-JACK.**

How do I contact MoJack about a warranty issue?

You can contact us from our website at www.themojack.com or by calling our toll-free number 1-877-575-3173.

Do I have other rights under State Law?

This warranty gives you specific legal rights, and you may also have other rights which vary from state to state.

What is the return policy?

Please do not return to store. Contact MoJack for return policies and procedures at our toll-free number 1-877-575-3173 or by email at info@themojack.com.

How do I contact MoJack?

You can call our toll-free number 1-877-575-3173 or by email at info@themojack.com.

Parts List

Item No.	Part No.	Qty.	Description
①	509-0014	1	Tower Assembly
②	509-0026	1	Lift Arm
③	509-0033	1	Base Floor Tube
④	509-0048	1	Base
⑤	509-0036	1	Base Support Channel
⑥	509-0039	2	Wheel Pad
⑦	009-0007	2	Safety Strap
⑧	010-0013	2	Wheels



Hardware List

Item No.	Part No.	Qty.	Description
⑨	509-0040	2	Wheel Pad Support Rod
⑩	003-0005	2	Flange Head Bolt M10-1.5 X 60
⑪	003-0016	2	Flange Head Bolt M10-1.5 X 65
⑫	003-0007	2	Flange Head Bolt M8-1.25 X 16
⑬	002-0001	4	Nylon Lock Nut – M10-1.5
⑭	001-0014	4	Washer – M10
⑮	002-0008	2	Nut – M10
⑯	001-0013	2	Push Pin
⑰	001-0012	2	Clevis Pin
⑱	001-0010	4	Hair Pin



⑨ Wheel Pad Support Rod

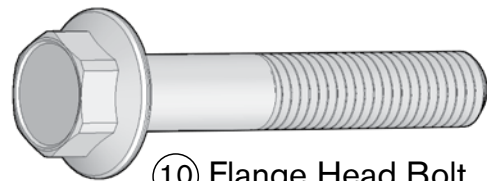

⑩ Flange Head Bolt
M10-1.5 X 60

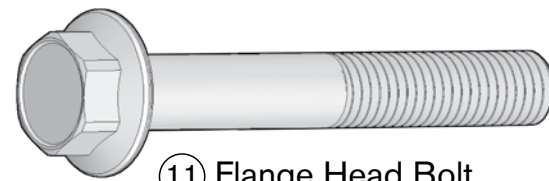

⑪ Flange Head Bolt
M10-1.5 X 65

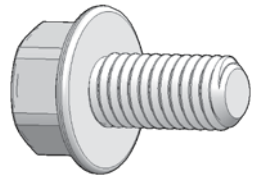

⑫ Flange Head Bolt
M8-1.25 X 16

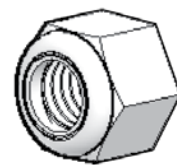

⑬ Nylon Lock Nut
M10-1.5

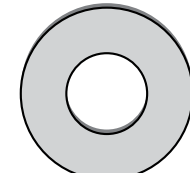

⑭ Washer M10

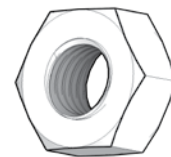

⑮ Nut M10

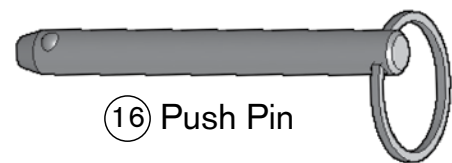

⑯ Push Pin



⑰ Clevis Pin

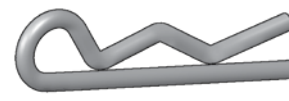

⑱ Hair Pin

Tools Needed for Assembly (not included)

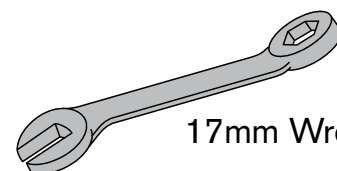

17mm Wrench (2 each)

Assembly Instructions

STEP 1

Remove MoJack EZ Max from package.

Inventory items to be certain all parts and hardware are present. If any parts or hardware are missing, please contact MoJack at 1-877-575-3173 or email us at parts@themojack.com.



STEP 2

Assemble the Wheel ⑧ to the Base ④ by inserting Flange Bolt ⑪ through the wheel and threading the Nut ⑮. Insert Flange Bolt through the Base, add Washer ⑭ and secure with Nylock Nut ⑬. Repeat with second Wheel.

Note: Do not over tighten Nylock Nut.

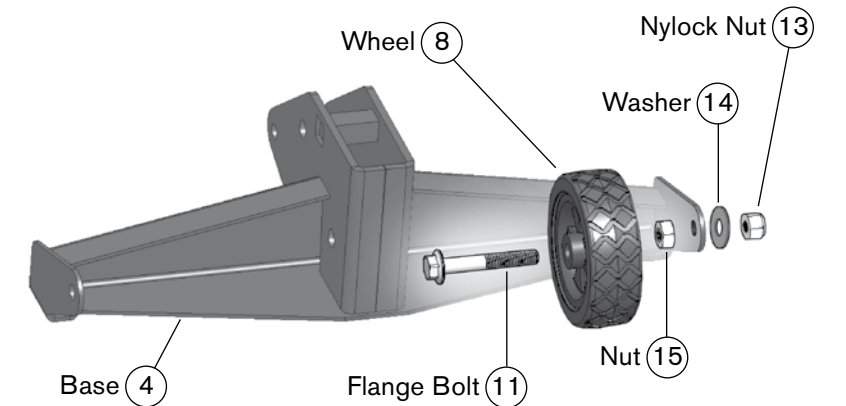

STEP 3

Assemble the Base Support Channel ⑤ to the Base Floor Tube ③ by inserting the two Flange Bolts ⑫ and tighten with 17mm wrench.

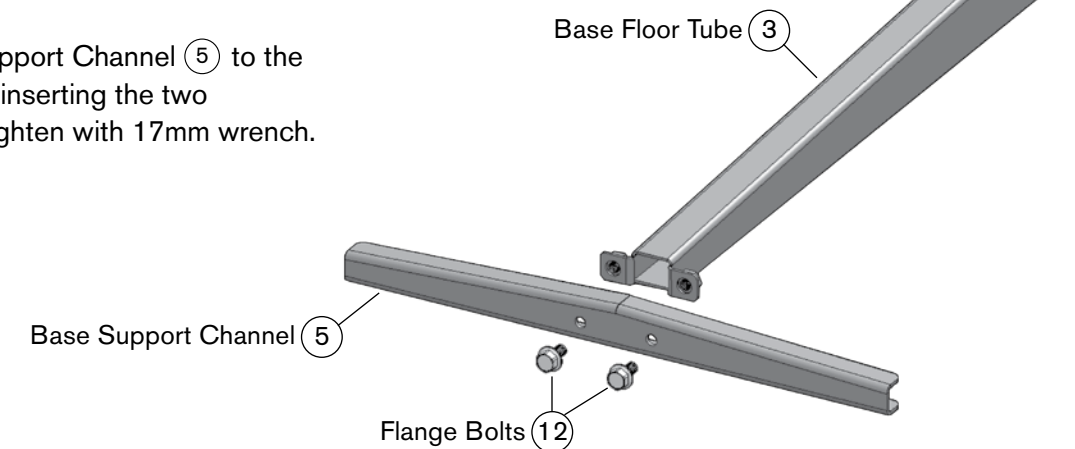

Assembly Instructions

STEP 4

Assemble Base with Wheels (4) to the Base Floor Tube (3) by inserting the two Flange Bolts (10), Washers (14) and Nylon Lock Nuts (13) and tighten with 15mm wrenches.

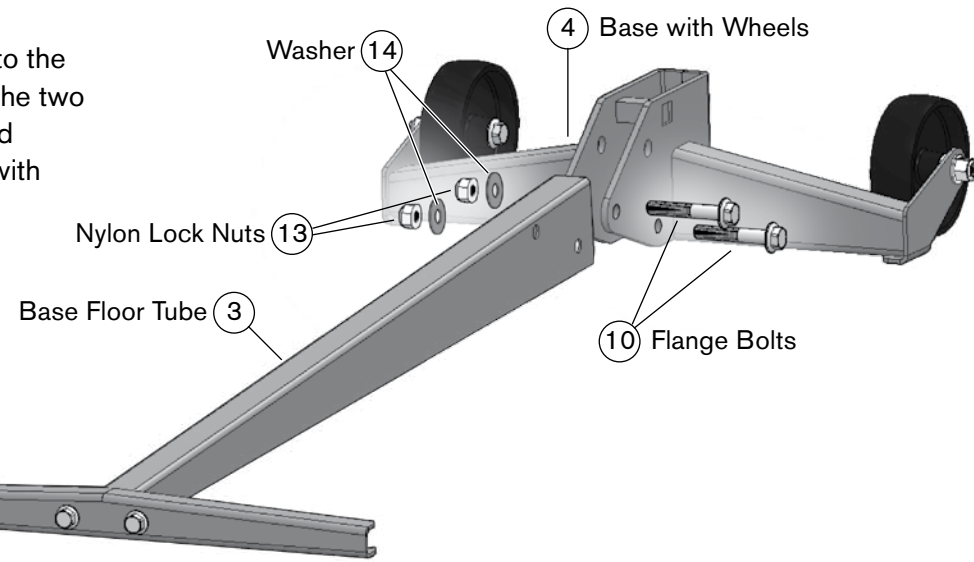

STEP 5

Insert the Tower Assembly (1) to the Base with Wheels (4) and affix with Clevis Pin (17) and Hair Pin (18) as shown.

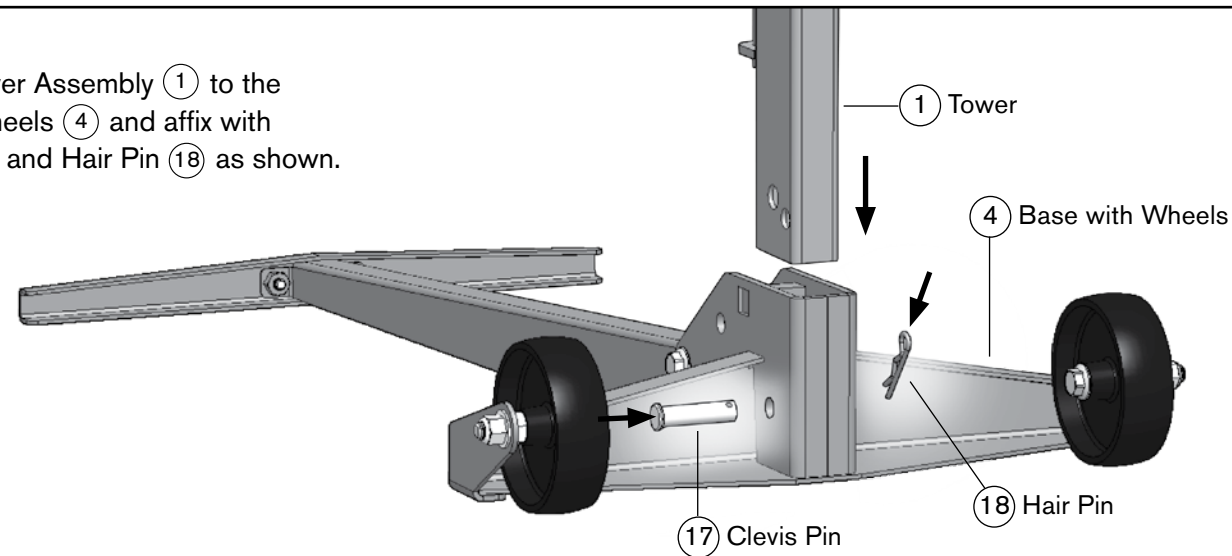

STEP 6

Push in side of handle and rotate from storage position to the operating position. Allow to seat into the locked position.

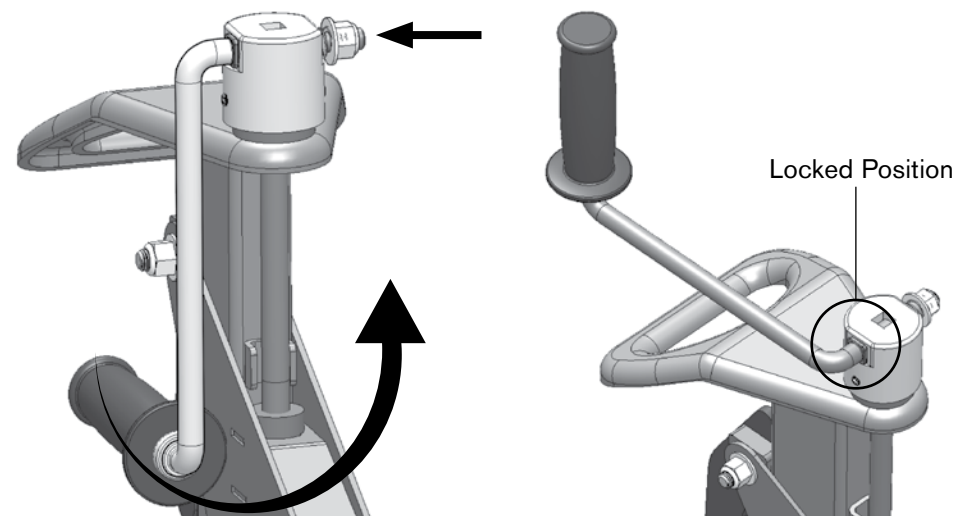

Assembly Instructions

STEP 7

Insert the Lift Arm (2) into the Carrier and insert the Clevis Pin (17) through the hole in Carrier and lock by fastening the Hair Pin (18) to the Clevis Pin.

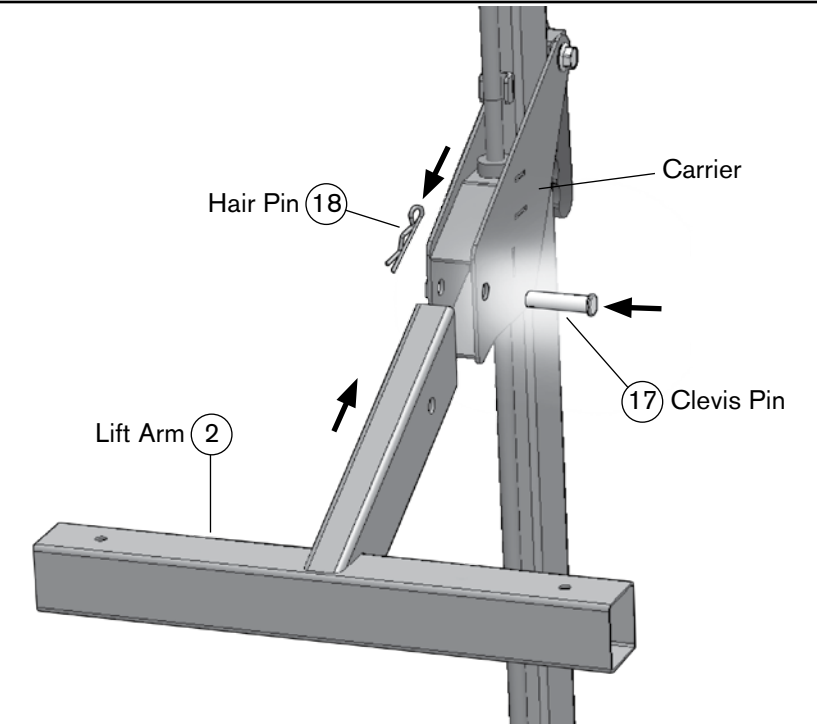

STEP 8

Slide the Wheel Pad Lift Arms (6) onto both sides of the Lift Arm (2) and secure with Push Pins (16).

NOTE: The Wheel Pads can be moved in or out to fit different mower widths. Use the configuration that works best with your model of lawn mower.

NOTE: The Safety Straps must be used during operation (see Step 9 of the Operating Instructions).

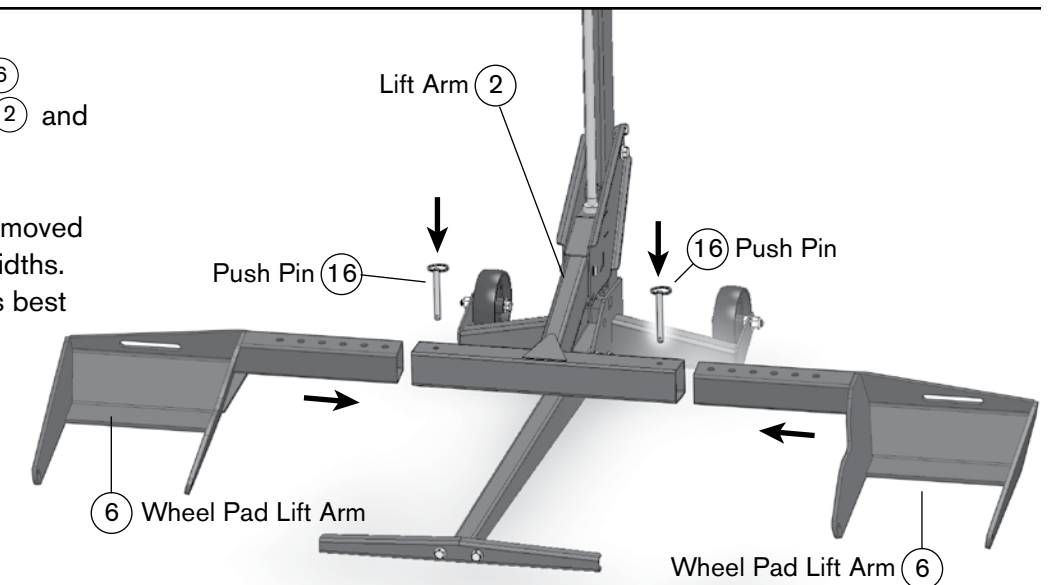

WARNING: Wheel pads must be equal distance from the Lift Arm to maintain proper balance. For additional information, see see Step 6 of the Operating Instructions.

THIS COMPLETES ASSEMBLY.

Operating Instructions

Some steps of the Operating Instructions are repeated from the Assembly Instructions. The Operating Instructions will show a full working cycle of the mower lift.



 Before using the mower lift, carefully read this manual in its entirety.

Operating Instructions

Preparing for use (Steps 1 - 7)

STEP 1

Unfolding the Mower Lift (if not applicable, skip to Step 2)

- Remove Hair Pin and Clevis Pin from the Wheel Frame.
- Remove the Tower out of the Wheel Frame.
- Rotate Tower 180 degrees and insert into Wheel Frame.
- Secure the Tower to the Wheel Frame by inserting Clevis Pin and Hair Pin.

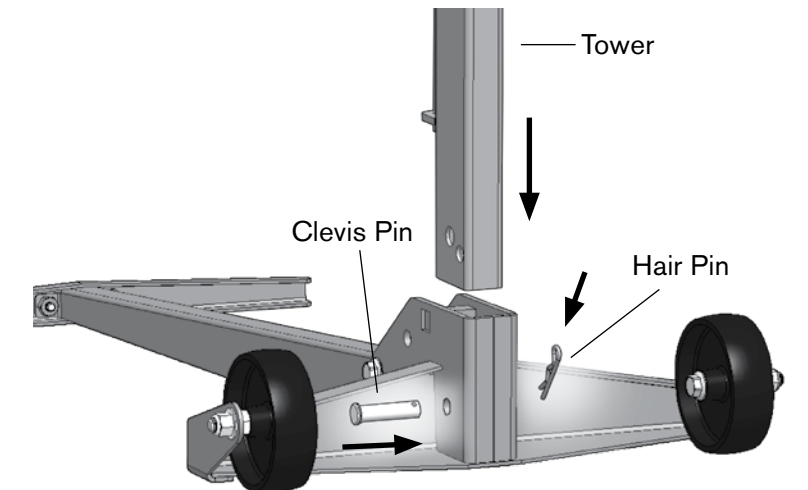
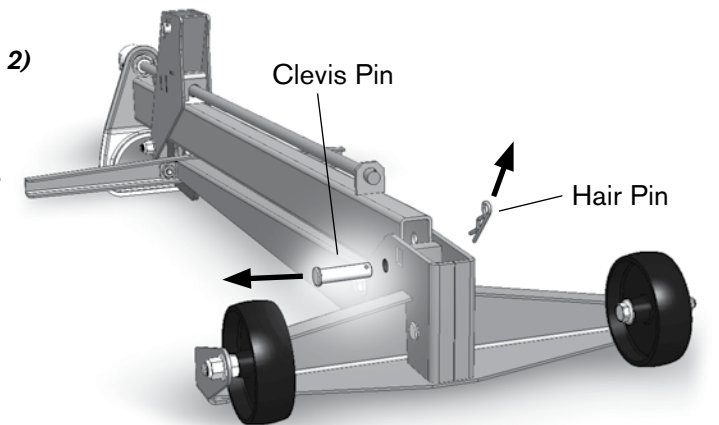
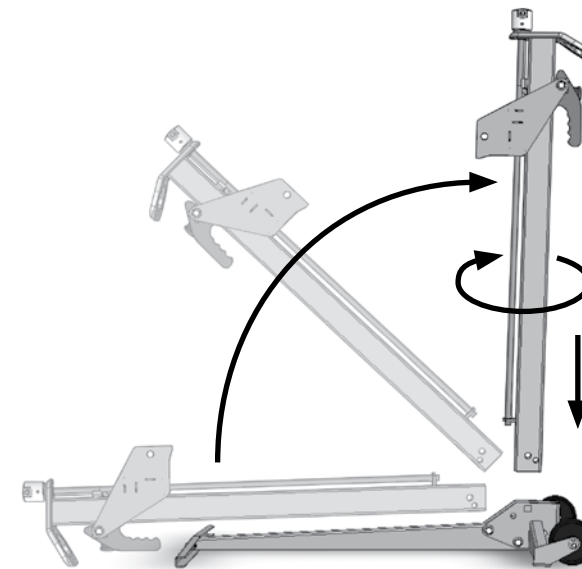

STEP 2

Installing Lift Arm

- Insert the Lift Arm into the Carrier and insert the Clevis Pin through the hole in Carrier and lock by fastening the Hair Pin to the Clevis Pin.

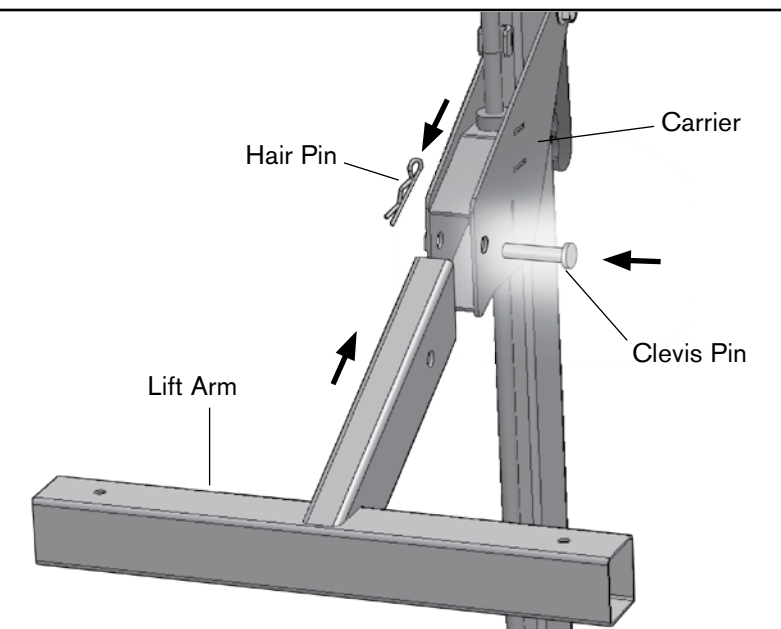

Operating Instructions

STEP 3

Installing Wheel Pad Lift Arms

- Slide Wheel Pad Lift Arms into both sides of the Lift Arm and secure with Push Pins.

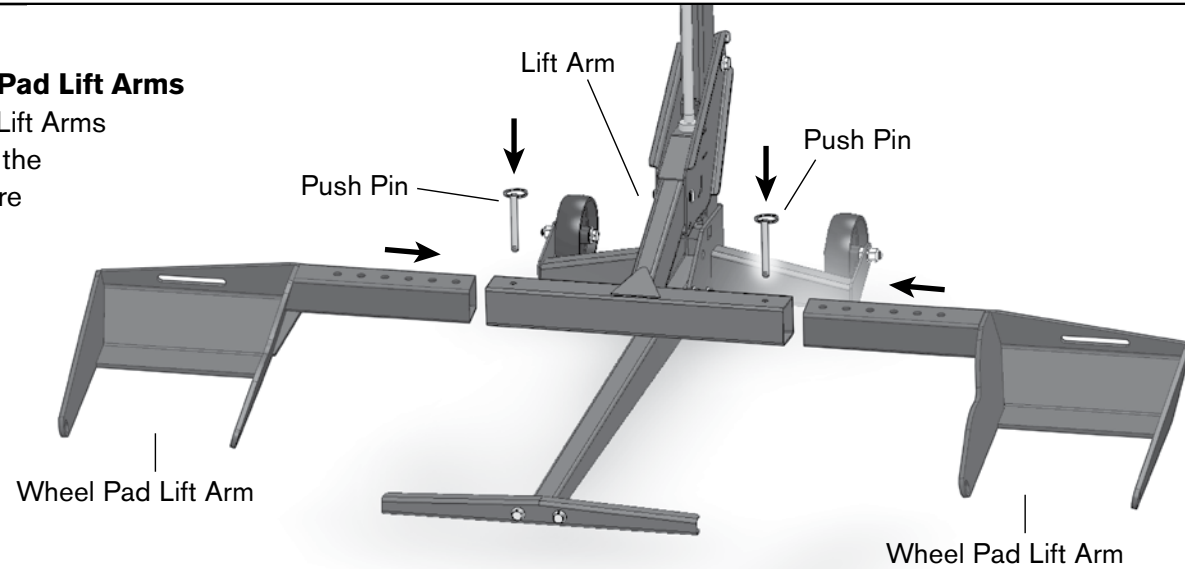

STEP 4

Preparing the handle

- Push in side of handle and rotate from storage position to the operating position. Allow to seat into the locked position.

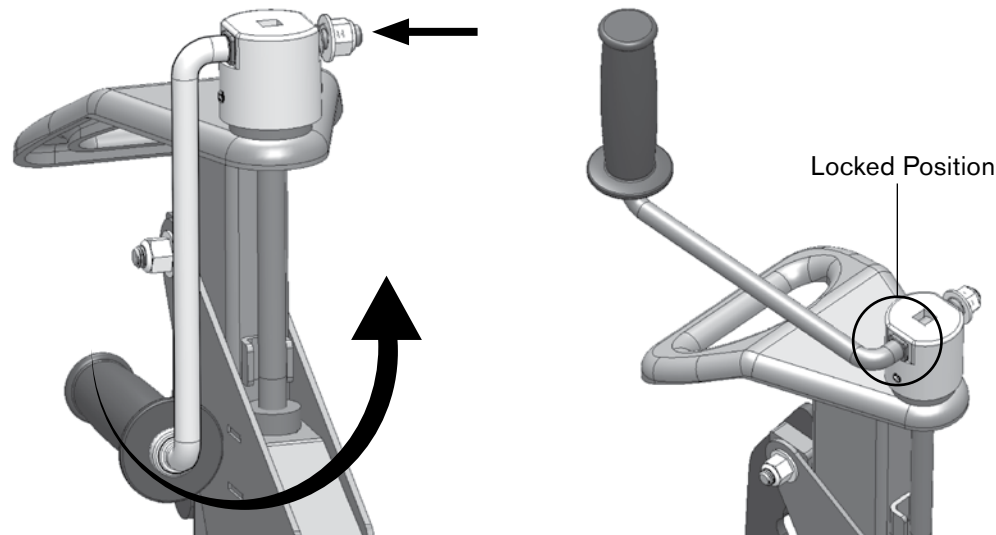

STEP 5

Familiarize yourself with the jack

- Practice raising and lowering the Lift Arm before attempting to lift the mower (see Steps 10 – 13 on how to raise and lower the Lift Arm).
- Practice Step 15 if you intend to raise or lower the mower with a drill attachment.

NOTE: Remove all front mower attachments that interferes with handle before using the lift.

- ⚠ When using the lift, keep ALL bystanders at a safe distance away from the mower lift.

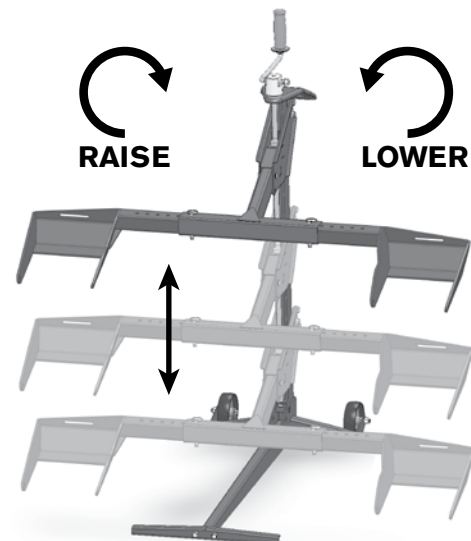

Operating Instructions

STEP 6

Aligning Wheel Pads to Fit Mower

- Position the jack in front of the mower.
- Remove Push Pins and adjust the wheel pad to align with the mower's front tires.
- Replace the Push Pins to lock the Wheel Pad Lift Arms to the Lift Arm.

- ⚠ Wheel Pad Lift Arms must be equal distance from the Lift Arm to maintain proper balance.

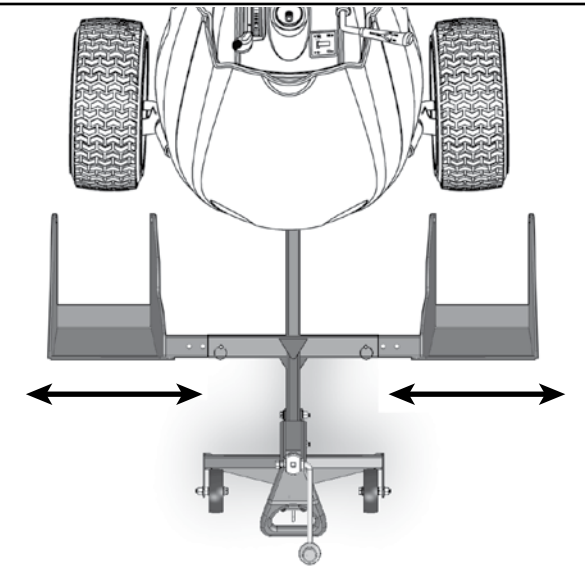

STEP 7

Reverse Front Tires of ZTR Mower (optional – if not applicable, skip to Step 8)

In some cases, the mower deck or anti-scalping wheels will hit the Lift Arm while the mower is being raised. This is often the case if part of the deck (including the anti-scalping wheels) protrudes past the center line of the front wheels of the mower. If this happens:

- Rotate the front tires 180° so that they are in the reverse position.
- Slide the MoJack EZ Max as close to the wheels as possible.

NOTE: Reference Step 6 for Aligning Wheel Pads to fit ZTR mower.

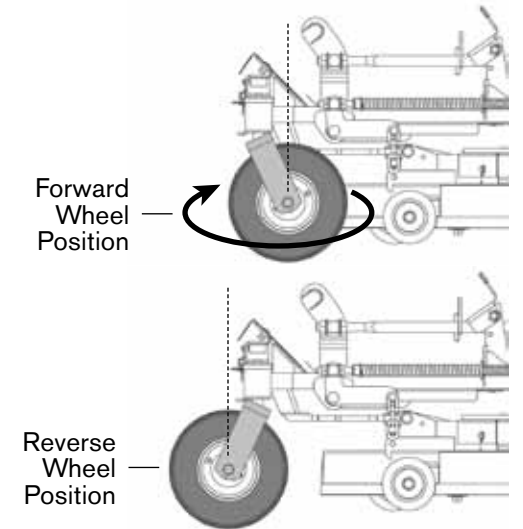

Using the Lift (Steps 8 - 15)

STEP 8

Move mower onto jack

- ⚠ The jack must be used on a solid level surface.
- Drive or roll the mower onto the Wheel Pads.
- ⚠ Stop engine and remove the key.

NOTE: Wheel Pads accommodate wheel sizes from 10" – 17" (25cm – 43cm).

- ⚠ Not for use with tires over 17" (43cm) in size.

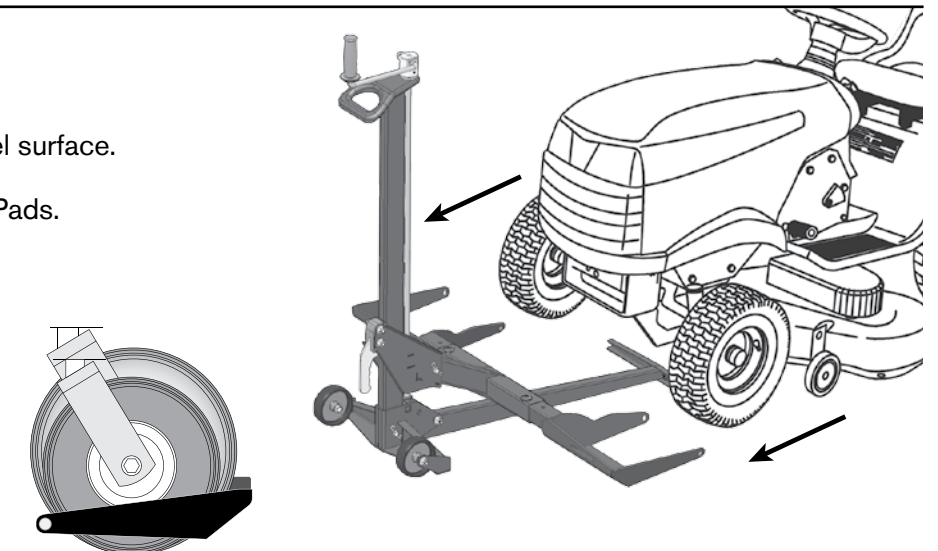

Operating Instructions

STEP 9

Strapping Front Mower Tires to Wheel Pads

- Secure the front mower tires to the Wheel Pads using the Safety Straps. Secure the hook on the Safety Strap to the Wheel Pad Slot.
- The Safety Strap hook should always be facing upward.
- Extend the Safety Strap over the top of tire.
- Insert the Wheel Support Rod through one hole on the Wheel Pad, through the loop on the Safety Strap and through the other side of the Wheel Pad. Secure with Large Hair Pin.
- Squeeze the metal buckle and pull end of strap to tighten the Safety Straps over the top of the tires to secure mower to Wheel Pads.

NOTE: Inspect Safety Strap for wear before each use.

- ⚠ Always secure front mower tires with enclosed safety straps.

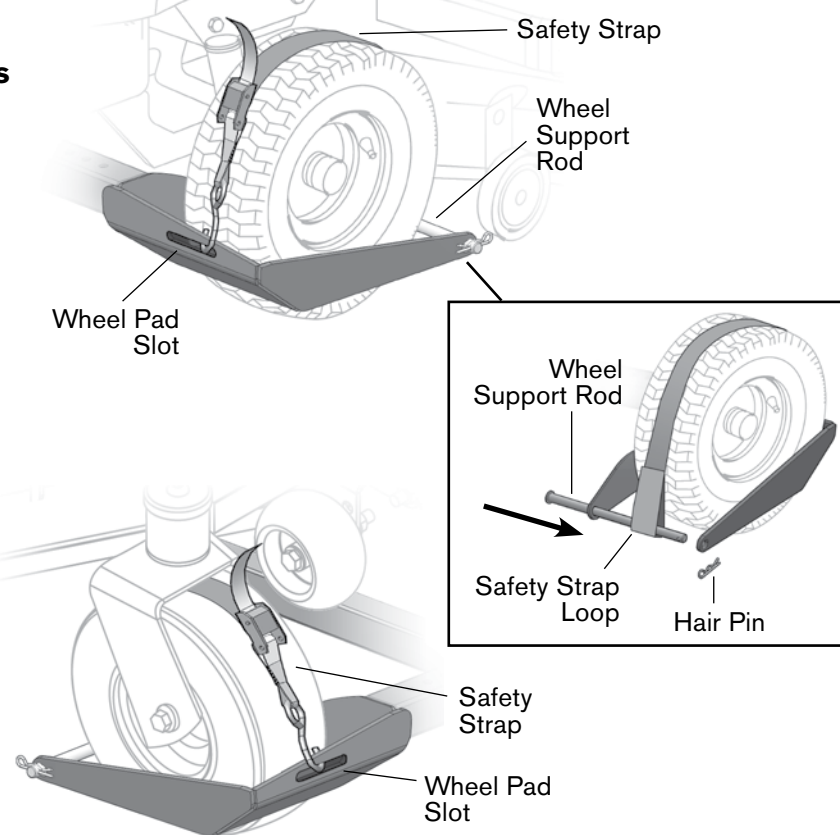

STEP 10

Raising the Mower

- Raise the mower by rotating the Crank Handle clockwise.
- See Step 15 for raising the mower with drill attachment.

- ⚠ Do not exceed the lifting capacity of 450 lbs. (204 kg) front end weight. If you have a question regarding weight of your machine, please contact MoJack at 1-877-575-3173.

- ⚠ If the lift Tower is leaning while lifting or lowering the mower, this indicates an overload condition. REMOVE THE MOWER IMMEDIATELY.

- ⚠ The jack must be used on a solid level surface.

- ⚠ Mower deck must be raised to highest setting.

- ⚠ The engine must be turned off and key removed.

- ⚠ **The mower must be in neutral when raising or lowering to allow the wheels roll as the mower is raised or lowered.**

- ⚠ The parking brake must be off during this step.

- ⚠ Always use attached safety straps. The Safety Straps must be firmly tightened.

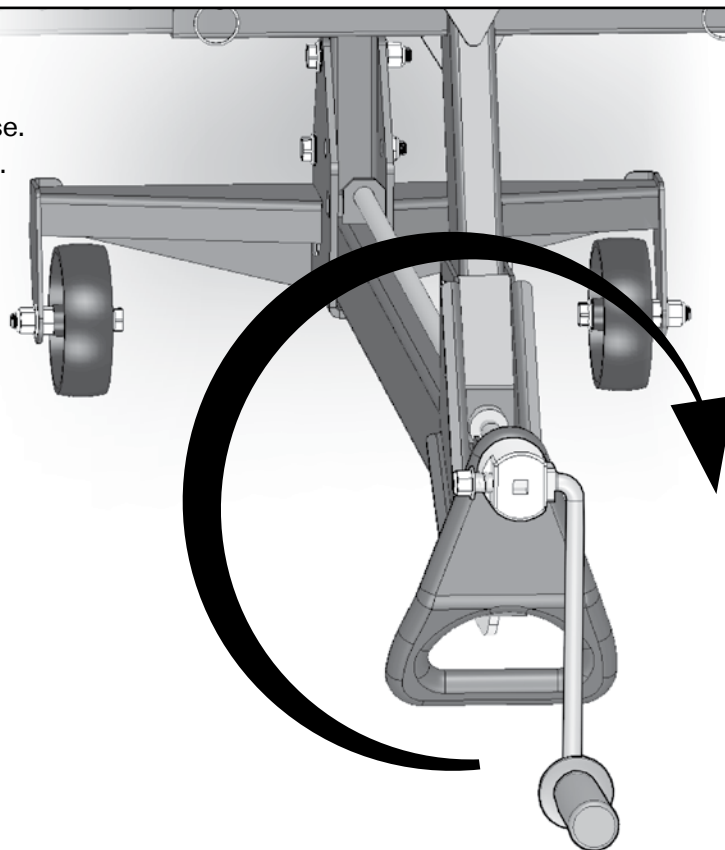

Operating Instructions

STEP 11

Raising Lift Arm to Locking Position

- Raise the Lift Arm until the Carrier Locking Handle drops into one of the two Tower Holes.
- The Carrier Locking Handle automatically drops into the Tower Holes as the Carrier passes the Tower Holes when raising.

NOTE: When lowering the Lift Arm, the Carrier Locking Handle must be held out by the operator until it clears the bottom Tower Hole.

NOTE: The MoJack EZ Max is equipped with a clutch to protect itself from accidental damage. If the Carrier Locking Handle is not disengaged when lowering, the clutch will release the Crank Handle from the screw and rotate freely. To re-engage the Crank Handle, turn clockwise for a few turns.

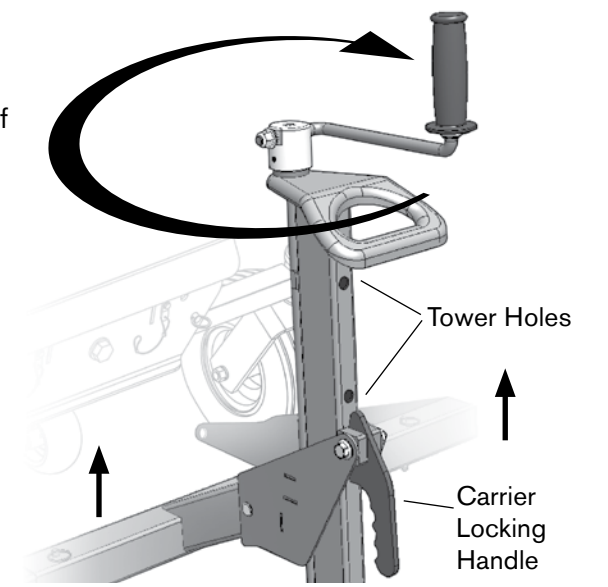

STEP 12

Preparing the Mower for Service

- Place wheel chocks (not included) behind the back tires of the mower.
- Apply the parking brake on the mower.
- The Carrier Locking Handle must be locked into one of the two Tower Holes.

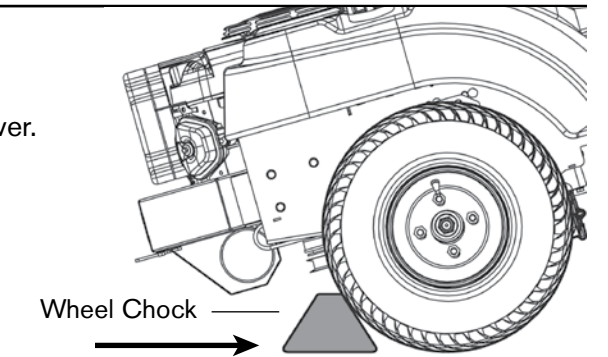

STEP 13

Lowering the Mower

- Remove wheel chocks.
- Release the parking brake.
- Mower must be in neutral or hydraulic drive disengaged.
- Pull and hold the Carrier Locking Handle out and turn the Crank Handle counter clockwise until Wheel Pads are firmly on the ground. **The Carrier Locking Handle must be pulled out until it clears the bottom Tower Hole. It may be necessary to raise the Carrier slightly to allow the Carrier Locking Handle to be pulled out.**

NOTE: The MoJack EZ Max is equipped with a clutch to protect itself from accidental damage. If the Carrier Locking Handle is not disengaged when lowering, the clutch will release the Crank Handle from the screw and rotate freely. To re-engage the Crank Handle, turn clockwise for a few turns.

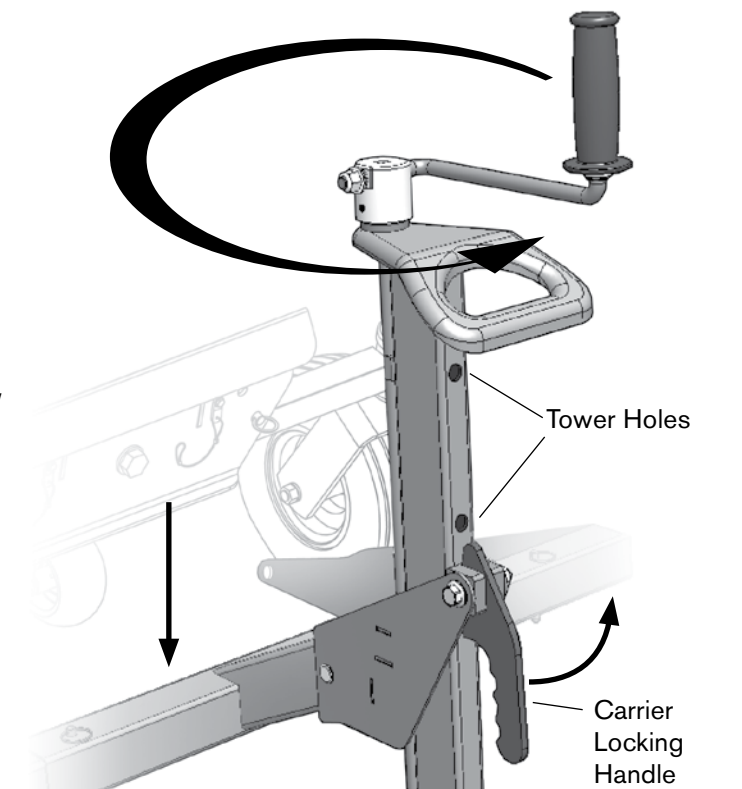

Operating Instructions

STEP 14

Removing the Mower from the MoJack EZ Max

- Remove the Safety Straps from front mower tires.
- Drive or roll the mower off of the Wheel Pads.

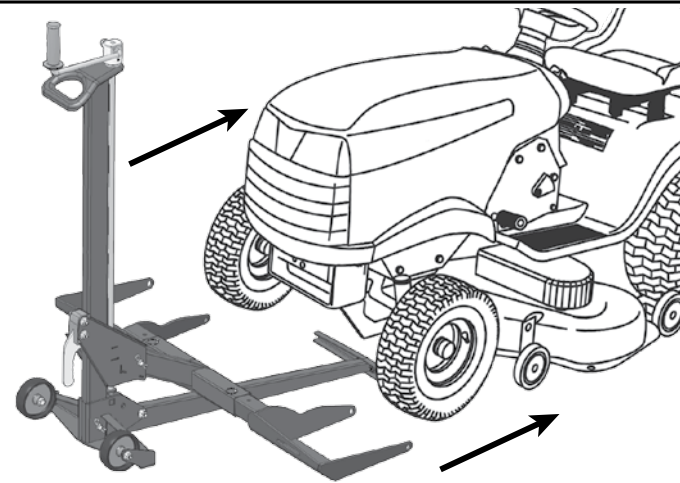

STEP 15

Raising the MoJack EZ Max with a power drill (optional – power drill not included)

The MoJack EZ Max can be raised or lowered by using a variable speed corded drill (7 amp minimum) or variable speed cordless drill (18V minimum). The drill will require a 3/8" square driver (not included).

- Remove Crank Handle by taking off the Nylon Lock Nut and Spring using 15mm wrench. After Crank Handle removal, re-attach Spring and Nylon Lock Nut to Crank Handle to prevent loss.
- Firmly insert the 3/8" square driver in the Square Receiver. Rotate the drill forward (clockwise) to raise the Lift Arm and rotate the drill in reverse (counterclockwise) to lower the Lift Arm.

- **Carrier Locking Handle must be manually pulled out when lowering until it clears the bottom Tower Hole.**

⚠ Operator must have a firm grip on the drill before raising or lowering the Lift Arm.

NOTE: Crank Handle must be removed in order to use the drill attachment.

Follow all other operating instructions while using the drill attachment. Replace the Crank Handle as necessary for future use.

NOTE: When re-assembling handle, take care not to over-tighten the Nylon Lock Nut against the spring. There should be enough free space for the handle to be pushed in to move from storage position to operating position.

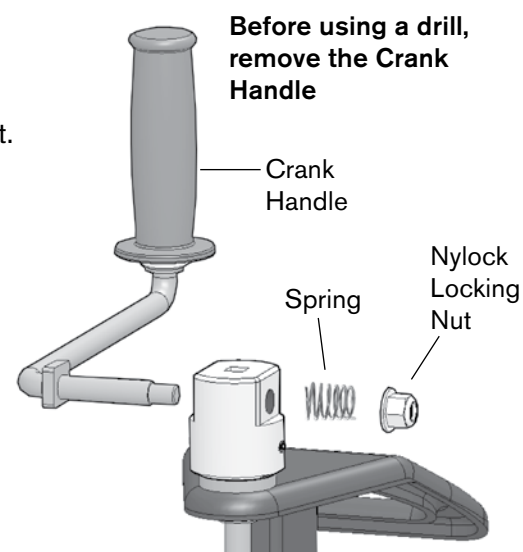
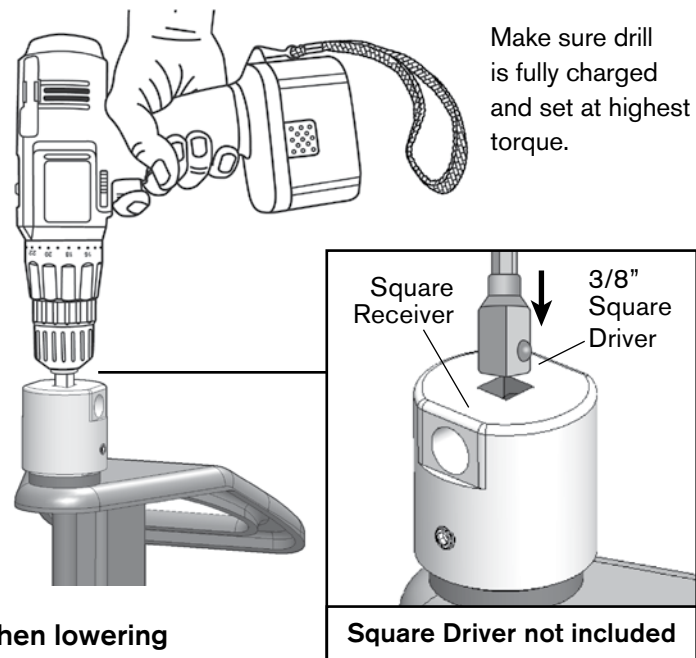

Operating Instructions

Preparing for Storage (Steps 16 - 20)

STEP 16

Removing the Wheel Pads

- Remove Push Pins and pull the Wheel Pad Lift Arms out of the Lift Arm.
- Store the Push Pins in the Lift Arm to prevent loss.

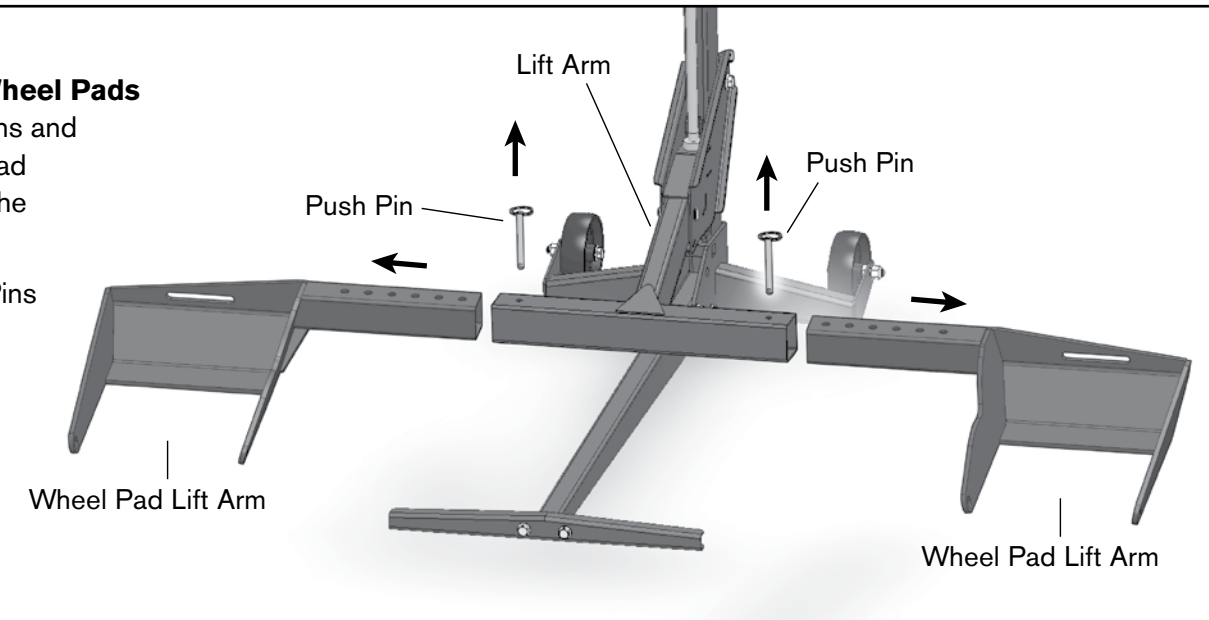

STEP 17

Removing the Lift Arm

- While holding the Lift Arm, remove the Hair Pin and Clevis Pin from Lift Arm.
- Slide the Lift Arm out of the Carrier.
- Store the Hair Pin and Clevis Pin in the Lift Arm to prevent loss.

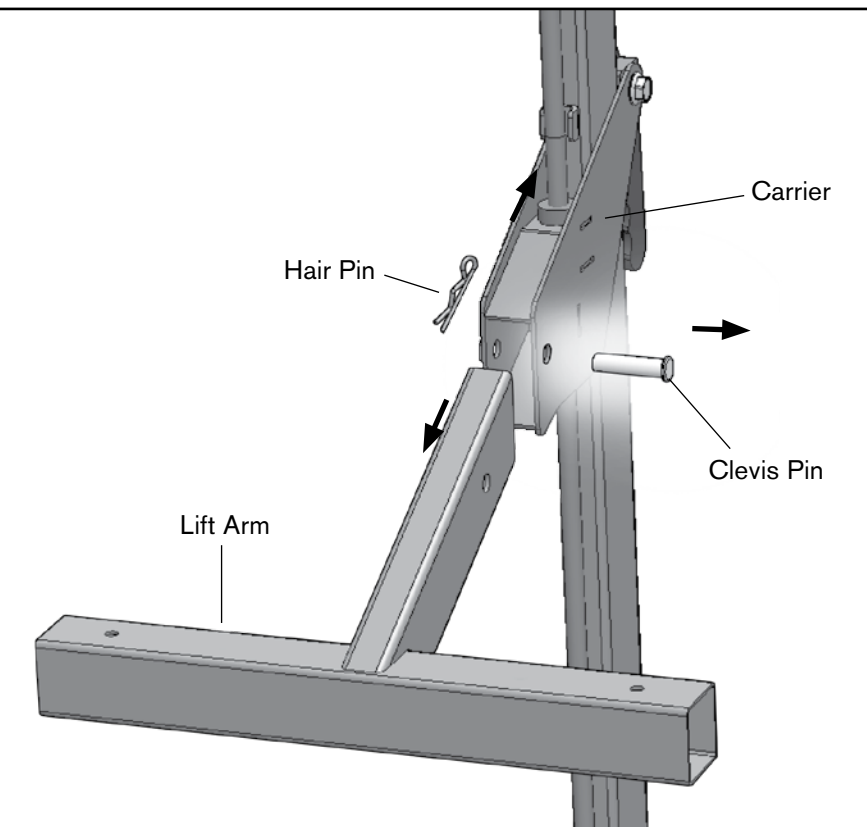

Operating Instructions

STEP 18

Raise Carrier

- Raise the Carrier by turning the Crank Handle clockwise until the Carrier Locking Handle drops into the top Tower Hole.

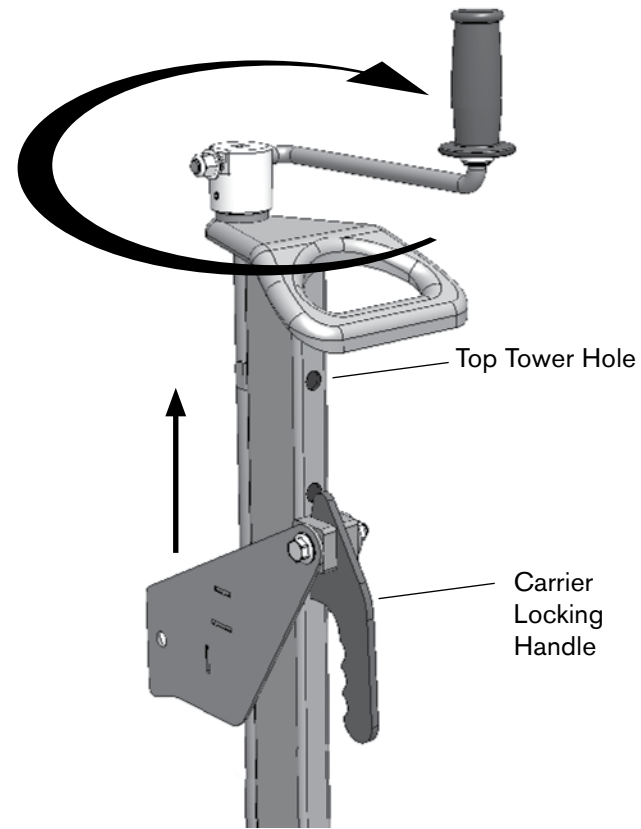

STEP 19

Rotate Crank Handle to Storage position

- Push in side of handle and rotate from operating position to the storage position. Allow to seat into the locked position.

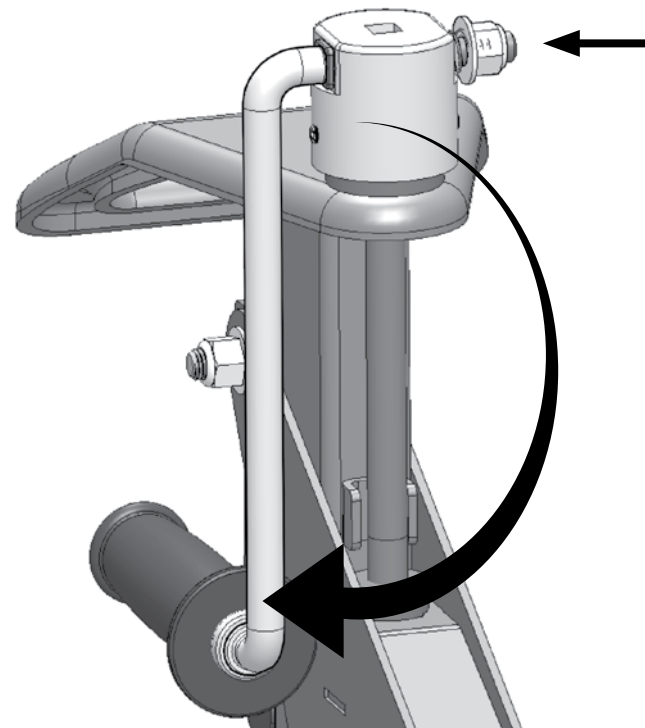

Operating Instructions

STEP 20

Moving the Tower Assembly to Storage position

- Remove Hair Pin and Clevis Pin from bottom of Tower Assembly.
- Raise the Tower out of the Base by pulling up on the Lift Handle.
- Rotate Tower Assembly 180 degrees and lower into storage position.
- Secure the Tower by inserting Clevis Pin and Hair Pin to lock Tower Assembly in storage position.

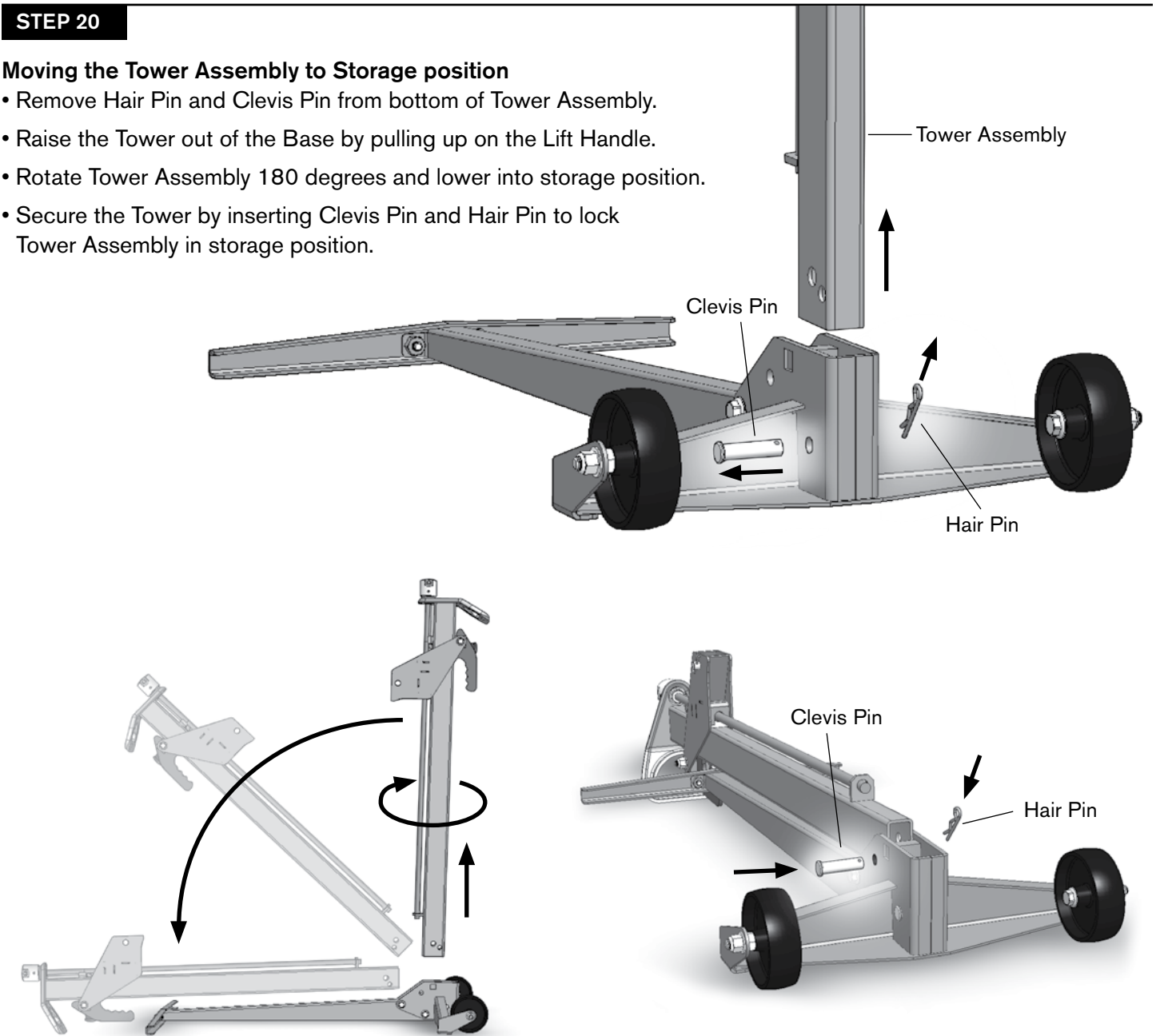

THE MOJACK EZ MAX IS NOW READY FOR STORAGE OR TRANSPORT.

Maintenance Schedule

- Before each use, always check for any worn, loose or damaged parts on the MoJack EZ Max. If any damaged parts are present, do not use the MoJack EZ Max and contact MoJack at 1-877-575-3173.
- Clean and oil the entire screw thread after every fifty (50) uses or at least once a year using light machine oil.
- Place lithium grease between the Crank Handle Base and the brass bearing after every fifty (50) uses or once a year. Without weight on carrier, lift the Crank Handle to create a small gap between the brass bearing and the Crank Handle Base. Use a small brush to apply the lithium grease between the two surfaces.
- Spray grease or lube in Carrier Locking Handle pivot after every fifty (50) uses or at least once a year.
- Wipe clean and lightly apply grease to front and back of Tower Assembly after every fifty (50) uses or at least once a year.

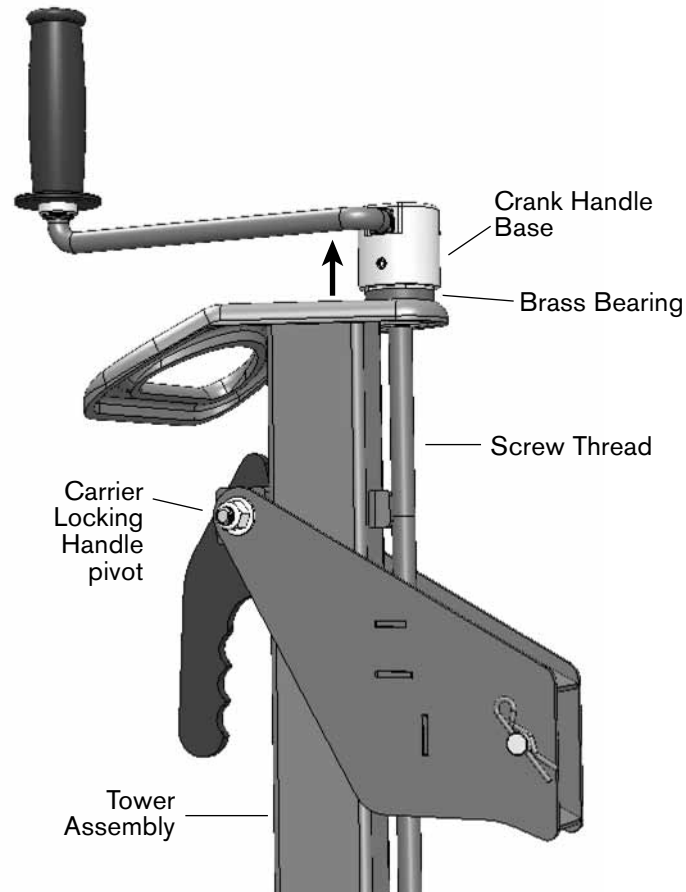

Supported Tire Sizes

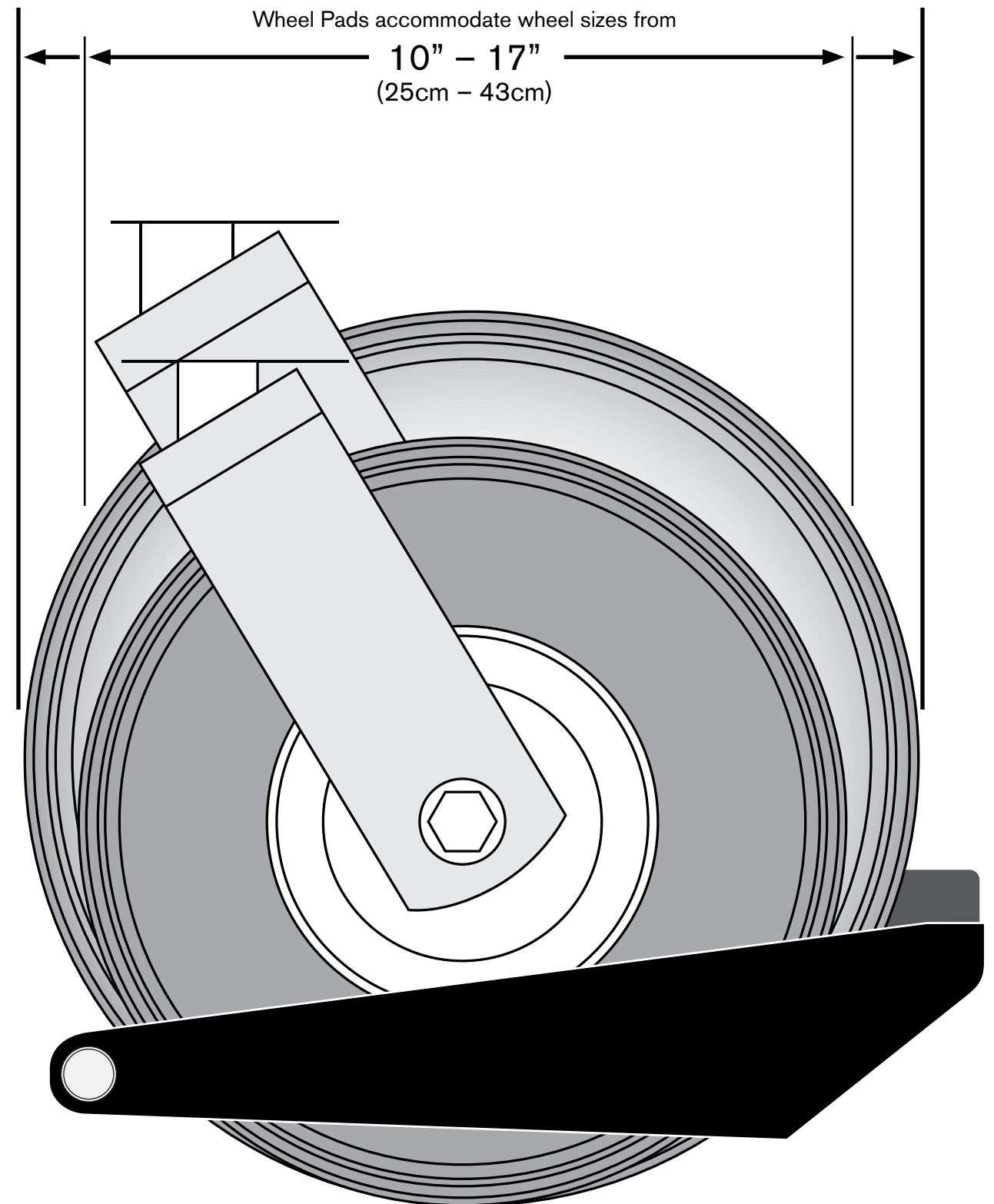

⚠ Not for use with tires over 17" (43cm) in size

Introduction

Le présent manuel comporte les consignes sur l'assemblage, les pièces, l'utilisation, la maintenance, le réglage et la sécurité de votre élévateur MoJack EZ Max.

AVANT D'UTILISER VOTRE MOJACK EZ MAX, LISEZ ATTENTIVEMENT CE MANUEL DANS SON INTÉGRALITÉ..

En respectant ces consignes d'utilisation, de maintenance et de sécurité, vous prolongerez la durée de vie de votre élévateur MoJack et garantirez sa bonne utilisation.

Si vous avez besoin d'informations supplémentaires ou d'un mécanicien d'entretien qualifié, veuillez contacter votre vendeur ou distributeur d'équipement agréé MoJack, ou appelez MoJack au 1-877-575-3173.

Toutes les pièces MoJack sont complètement testées et contrôlées avant de quitter l'usine afin d'assurer qu'elles sont conformes aux normes de sécurité en vigueur.

REMARQUE: Veuillez conserver une copie de ce manuel pour usage ultérieur.

REMARQUE: Emplacement du numéro de série de l'élévateur.



MODEL / MODÈLE / MODELO	MoJack EZ Max
MAX.LOAD / CHARGE MAX. / CARGA MÁX.	450 lbs / 204 kg
SERIAL No. / N° SÉRIE / Nro. de serie	
<small>Manufacturer / Fabricant / Fabricante: MoJack Address / Adresse / Dirección: 3535 N. Rock Road, Wichita KS 67226 USA Phone / Téléphone / Teléfono: 1-877-575-3171</small>	

Besoin d'assistance?

NE retournez PAS ce produit au magasin.

Notre Service client est prêt à vous aider!

1-877-575-3173

Veuillez soumettre vos questions en ligne sur:

www.theMoJack.com

Brevet #: U.S., 8,448,920
 Brevet #: U.S., 8,387,953

© 2013 (MoJack Distributors, LLC)

MoJack et le logo MoJack sont des marques déposées de MoJack Distributors, LLC.
 MoJack EZ Max est une marque déposée de MoJack Distributors, LLC. Tous droits réservés.

Mises en Garde et Directives de Sécurité

- ⚠ Lire et comprendre toutes les consignes de sécurité et d'utilisation avant d'utiliser le MoJack EZ Max.
- ⚠ N'autorisez jamais une personne peu familière avec les consignes de sécurité ou d'utilisation à se servir du MoJack EZ Max.
- ⚠ Suivez toutes les consignes de sécurité et d'entretien fournies par le fabricant de la tondeuse à gazon avant d'utiliser le MoJack EZ Max.
- ⚠ Ne modifiez le MoJack d'aucune façon. Toute modification annulera toute garantie et risque de compromettre votre sécurité personnelle.
- ⚠ Lors de l'utilisation du MoJack EZ Max, gardez TOUTES les personnes spectatrices à une distance sécuritaire du MoJack EZ Max.
- ⚠ Le MoJack EZ Max doit être utilisé sur une surface solide et plane.
- ⚠ Ne soulevez pas la partie avant et arrière de la tondeuse à gazon en même temps.
- ⚠ Utilisez uniquement le MoJack EZ Max pour les tondeuses dont le poids de la partie avant est inférieure à 204,43 kg et qui s'insèrent convenablement dans les coussins de roue. (c'-à-d. de 10 à 17 cm de diamètre et à l'intérieur des diamètres de roue de 37,5 à 47,5 cm).
- ⚠ Arrêtez toujours le moteur et enlevez la clé avant de commencer à travailler sur la tondeuse.
- ⚠ Positionnez toujours la tondeuse au point mort ou désengagez la transmission hydraulique conformément au guide d'utilisation de la tondeuse.
- ⚠ Ne mettez jamais le moteur en marche pendant l'utilisation du MoJack EZ Max.
- ⚠ Ne dépassez pas la capacité de levage de 204 kg (450 lb) sur la partie avant.
- ⚠ Si la tour du MoJack EZ Max s'incline au cours du levage ou de l'abaissement de la tondeuse, ce phénomène indique une condition de surcharge. Enlevez la tondeuse immédiatement.
- ⚠ La tour doit être verrouillée à l'axe de chape avant d'utiliser le MoJack EZ Max.
- ⚠ La poignée de verrouillage du bras porteur doit être verrouillée dans la tour avant de commencer tout service sur la tondeuse.
- ⚠ Ne retirez pas les avertissements ou les décalques de sécurité du MoJack EZ Max.
- ⚠ Avant utilisation, recherchez toujours toute pièce usée, desserrée ou endommagée sur le MoJack EZ Max. Dans le cas où une pièce est endommagée, n'utilisez pas le MoJack EZ Max et contactez MoJack au numéro 1-877-575-3173.
- ⚠ Ne grimpez pas sur la tondeuse lorsqu'elle est en position soulevée, ou lors de son levage ou abaissement.
- ⚠ Personne ne doit se trouver sur la tondeuse lorsqu'elle est en position soulevée, ou lors de son levage ou abaissement.
- ⚠ Après avoir soulevé la tondeuse à la hauteur de travail, placez toujours des cales de roues (non incluses) derrière les roues arrières de la tondeuse.
- ⚠ Les appuis de roue doivent être à une distance égale du bras de levage afin de garantir un bon équilibre.
- ⚠ Enlevez tous les accessoires attachés à la tondeuse avant d'utiliser le MoJack EZ Max.
- ⚠ Certaines tondeuses équipées d'un évier de réservoir à carburant peuvent déverser le carburant en position soulevée. Si ce phénomène se produit, abaissez le niveau du carburant dans le réservoir pour éviter le déversement.
- ⚠ Le non respect de ces mises en gardes pourrait entraîner des dommages matériels et de graves préjudices corporels ou la mort.

IMPORTANT: Le MoJack EZ Max est conçu pour être utilisé uniquement avec les tondeuses. N'excédez pas la capacité de charge de 204 kg (450 lb) sur la partie avant. Il ne doit jamais être utilisé dans l'entretien des tondeuses avec une capacité de charge avant supérieure à 204 kg (450 lb).

Garantie et Retours

GARANTIE LIMITÉE

Pendant deux ans pour une utilisation résidentielle et un an pour une utilisation commerciale, MoJack garantit le produit contre tout défaut de matériaux ou de fabrication lorsque le produit est utilisé de façon appropriée. MoJack remplacera sans frais toute pièce défectueuse. Cette garantie ne couvre pas les produits qui ont été modifiés ou ajustés ou tout produit ayant été mal utilisé ou ayant fait l'objet d'une utilisation abusive. IL S'AGIT DU RECOURS UNIQUE ET EXCLUSIF DU CLIENT. MOJACK DÉCLINE TOUTE GARANTIE IMPLICITE, INCLUANT LA GARANTIE DE QUALITÉ MARCHANDE ET D'ADAPTATION À UN USAGE PARTICULIER. MOJACK NE SERA PAS TENU RESPONSABLE DE TOUT DOMMAGE INDIRECT OU ACCESSOIRE. CERTAINS ÉTATS OU PROVINCES NE PERMETTENT PAS L'EXCLUSION OU LA LIMITATION DE GARANTIE IMPLICITE OU DU RECOURS POUR LA VIOLATION DE GARANTIE IMPLICITE, LES PRÉSENTES EXCLUSIONS PEUVENT DONC NE PAS S'APPLIQUER À VOUS. CETTE GARANTIE LIMITÉE VOUS DONNE DES DROITS SPÉCIFIQUES RECONNUS PAR LA LOI ET VOUS POUVEZ AVOIR D'AUTRES DROITS QUI VARIENT D'UN ÉTAT À L'AUTRE OU D'UNE PROVINCE À L'AUTRE.

Quels sont les éléments couverts par cette garantie?

Cette garantie couvre un défaut de matériau ou de fabrication pendant les deux ans suivant l'achat pour une utilisation résidentielle et pendant un an pour une utilisation commerciale.

Quels sont les éléments NON couverts par cette garantie?

Cette garantie ne s'applique à aucun appareil MoJack dont la forme originale a été modifiée ou ajustée de quelque façon que ce soit. De plus, elle ne s'applique à aucun appareil MoJack endommagé à la suite d'une mauvaise utilisation, une utilisation abusive, un accident ou une négligence. La présente garantie n'assure aucune protection contre les dommages indirects ou accessoires.

Quelle est la période de couverture de la garantie?

Garantie de deux ans pour l'utilisation résidentielle; garantie d'un an pour l'utilisation commerciale à compter de la date d'achat par le propriétaire original.

Comment MoJack résoudra-t-il les problèmes?

Nous remplacerons, sans frais, toute pièce défectueuse (au cours de la période de couverture).

Comment puis-je obtenir du service?

Afin d'avoir droit au service en vertu de la présente garantie, vous DEVEZ enregistrer votre MoJack dans les trente (30) jours suivant l'achat. Après une période de trente (30) jours, vous devez fournir une preuve d'achat (reçu) pour enregistrer le produit. **Veillez enregistrer votre nouvel élévateur MoJack sur notre site Internet www.theMoJack.com ou appelez notre numéro sans frais au 1-877-4MO-JACK.**

Comment contacter MoJack pour la résolution de problèmes liés à la garantie?

Vous pouvez nous contacter à partir de notre site Internet au www.theMoJack.com ou appeler notre numéro sans frais au 1-877-575-3173.

Ai-je d'autres droits en vertu des lois provinciales?

La présente garantie vous confère des droits spécifiques. Vous pouvez également jouir d'autres droits qui varient d'un état à l'autre et d'une province à l'autre.

Quelle est la politique de retour?

Veillez ne pas retourner ce produit au magasin. Veuillez contacter MoJack au sujet des politiques et procédures de retour à notre numéro sans frais 1-877-575-3173 ou par courriel à info@theMoJack.com.

Comment dois-je contacter MoJack?

Vous pouvez appeler notre numéro sans frais au 1-877-575-3173 ou par courriel à info@themojack.com.

Liste des Pièces

N° de l'article.	N° de la pièce	Qté.	Description
①	509-0014	1	Assemblage de la Tour
②	509-0026	1	Bras de levage
③	509-0033	1	Tube de sol de la base
④	509-0048	1	Base
⑤	509-0036	1	Profilé en U de la base
⑥	509-0039	2	Appui de roue
⑦	009-0007	2	Sangle de sécurité
⑧	010-0013	2	Roue



Liste de Quincaillerie

N° de l'article.	N° de la pièce	Qté.	Description
⑨	509-0040	2	Tige de soutien
⑩	003-0005	2	Boulon à épaulement M10 – 1,5 X 60
⑪	003-0016	2	Boulon à épaulement M10 – 1,5 X 65
⑫	003-0007	2	Boulon à épaulement M8 – 1,25 X 16
⑬	002-0001	4	Contre-écrou à en nylon – M10-1,5
⑭	001-0014	4	Rondelle - M10
⑮	002-0008	2	Écrou M10
⑯	001-0013	2	Goupille-poussoir
⑰	001-0012	2	Axe de chape
⑱	001-0010	4	Épingle à cheveux



⑨ Tige de soutien

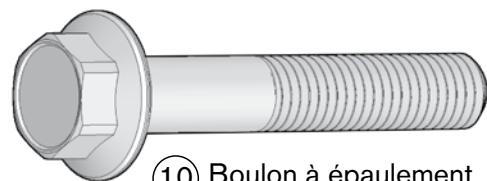

⑩ Boulon à épaulement M10 – 1,5 X 60

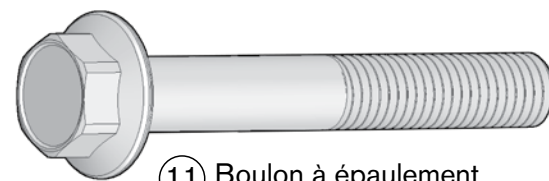

⑪ Boulon à épaulement M10 – 1,5 X 65

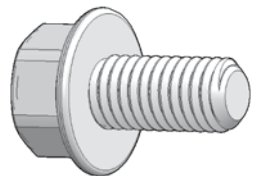

⑫ Boulon à épaulement M8 – 1,25 X 16

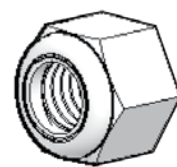

⑬ Contre-écrou à en nylon – M10-1,5

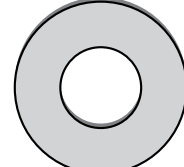

⑭ Rondelle - M10

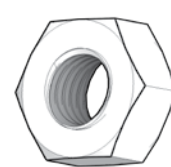

⑮ Écrou M10

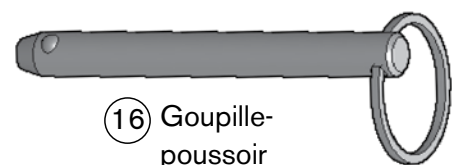

⑯ Goupille-poussoir



⑰ Axe de chape

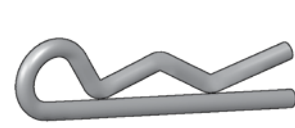

⑱ Épingle à cheveux

Outils requis pour l'assemblage (non compris)

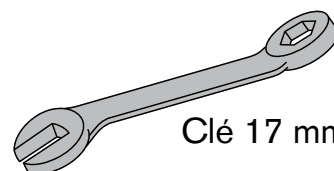

Clé 17 mm (2 chacune)

Consignes d'assemblage

ÉTAPE 1

Retirez MoJack EZ Max de l'emballage.

Vérifiez les articles pour vous assurer que toutes les pièces et la quincaillerie sont présentes. Si des pièces ou de la quincaillerie sont manquantes, veuillez contacter MoJack au 1-877-575-3173 ou envoyez-nous un courriel à parts@theMoJack.com.



ÉTAPE 2

Monter la roue ⑧ à la Base ④ en insérant Boulon à épaulement ⑪ dans la roue et le filetage de l'écrou ⑮. Insérez le boulon de la bride à travers la base, ajouter la rondelle ⑭ et le fixer avec Contre-écrou à en nylon ⑬. Faites de même avec la deuxième roue.

Remarque: Ne serrez pas trop Écrou nyloc.

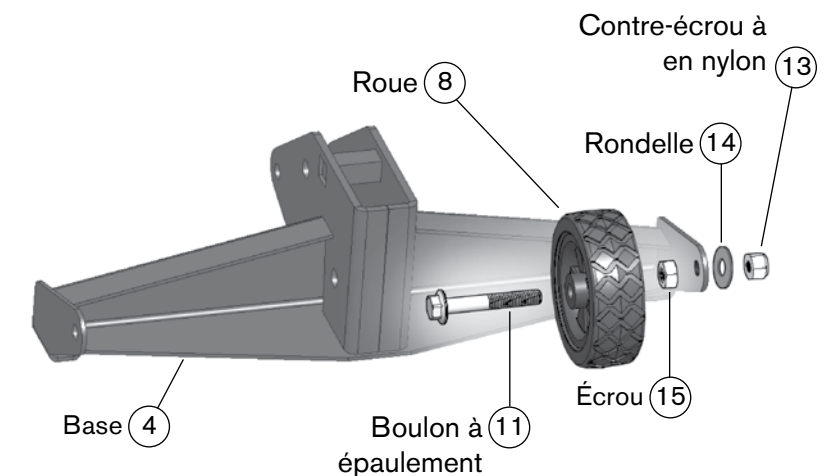

ÉTAPE 3

Assemblez le profilé en u de la base ⑤ au tube de sol de la base ③ en insérant les deux boulons à épaulement ⑫ et en serrant à l'aide d'une clé de 13 mm.

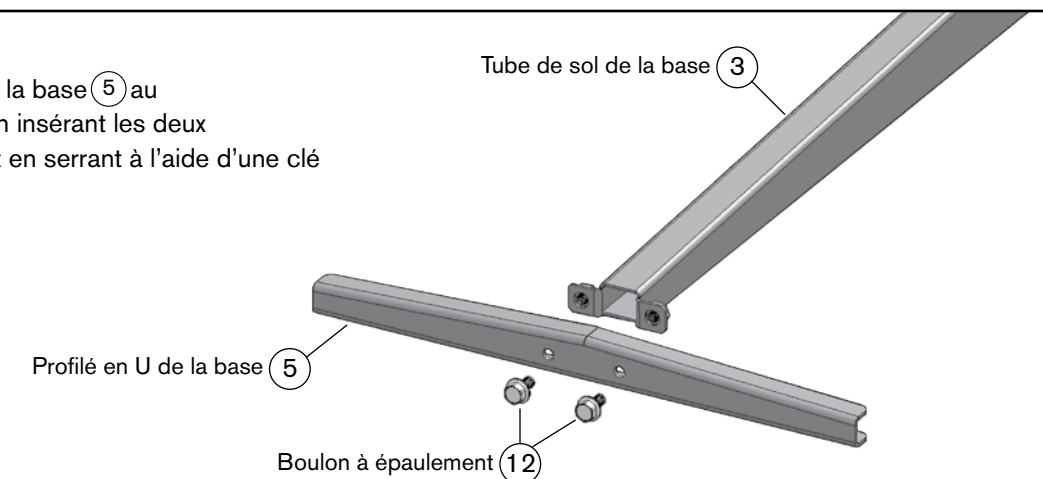

Directives d'assemblage

ÉTAPE 4

Assemblez la base avec roues (4) au tube de sol de la base (3) en insérant les deux boulons à épaulement (10), Rondelle (14) et les contre-écrous en nylon (13) et serrez-les à l'aide des clés de 17 mm.

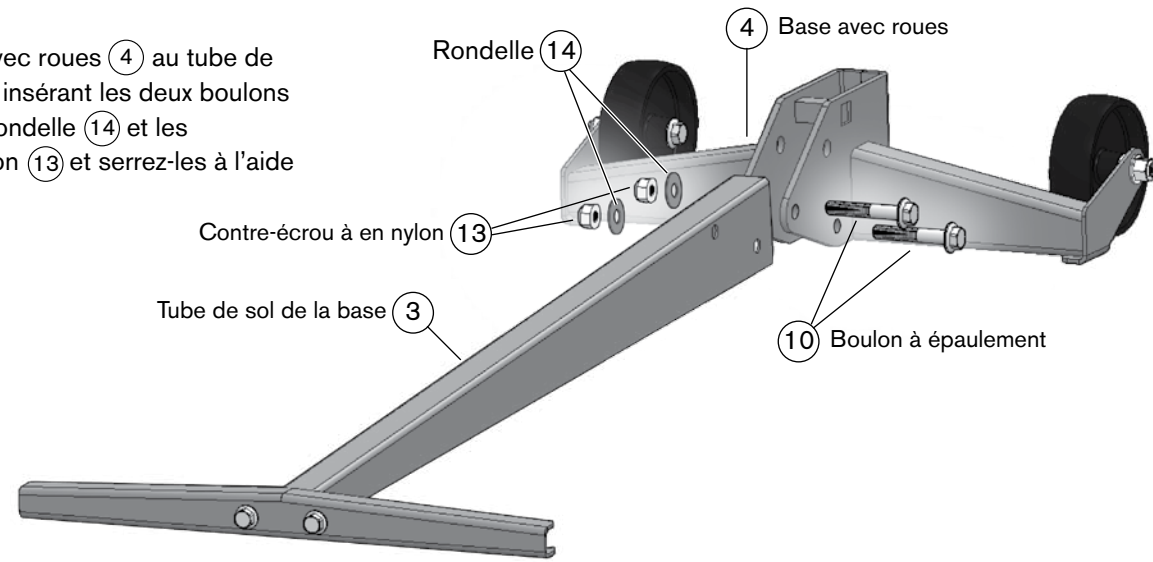

ÉTAPE 5

Insérez l'assemblage de la tour (1) à la base avec des roues (4) et fixez-la avec un axe de chape (17) et une épingle à cheveux (18) tel que démontré.

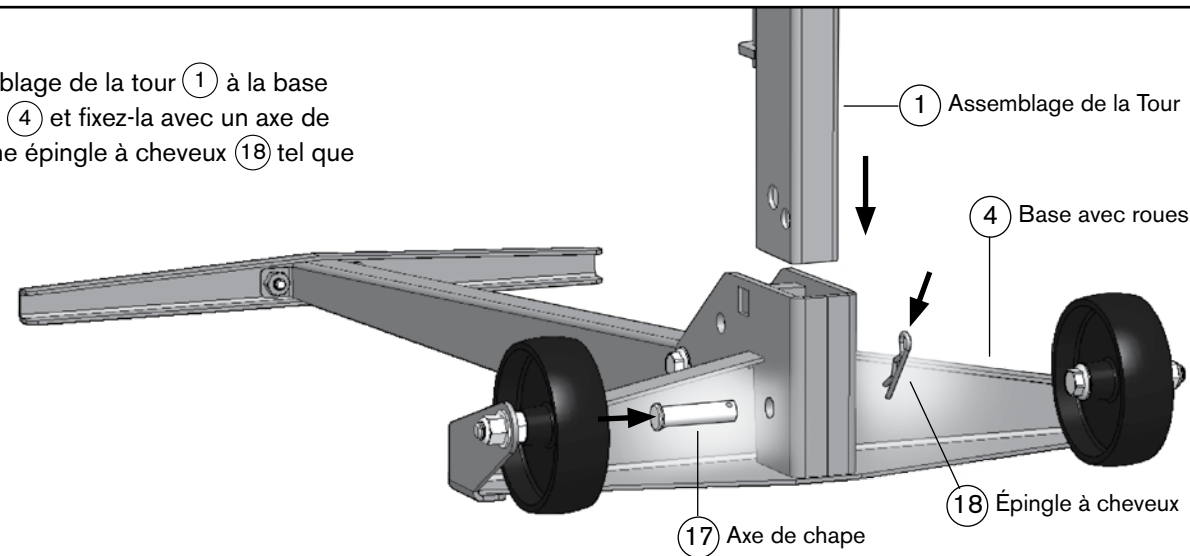

ÉTAPE 6

Poussez à l'intérieur de la manivelle et tournez, partant de la position de rangement vers la position d'utilisation. Permettre au dispositif d'être en position verrouillée.

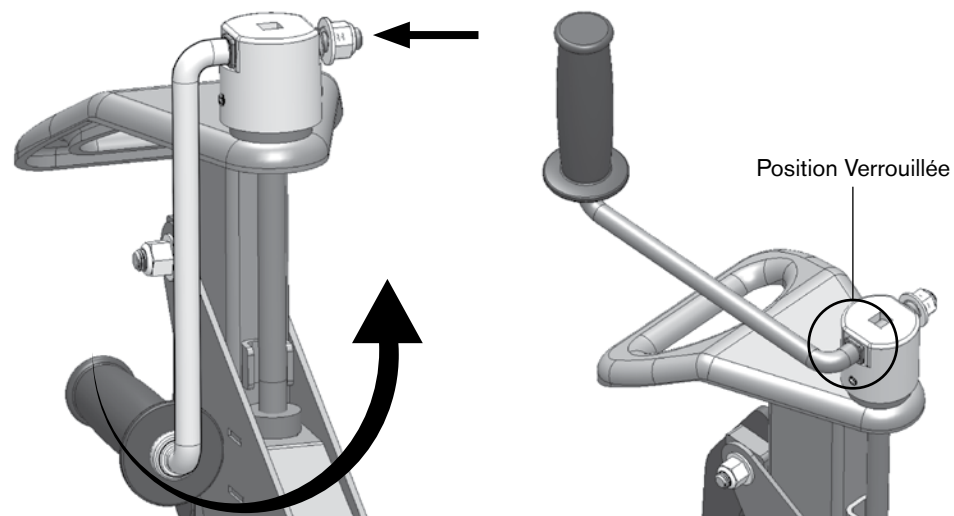

Directives d'assemblage

ÉTAPE 7

Insérez le bras de levage (2) dans le bras porteur et insérez l'axe de chape (17) à travers le trou du bras porteur et verrouillez en enfonçant l'épingle à cheveux (18) dans l'axe de chape.

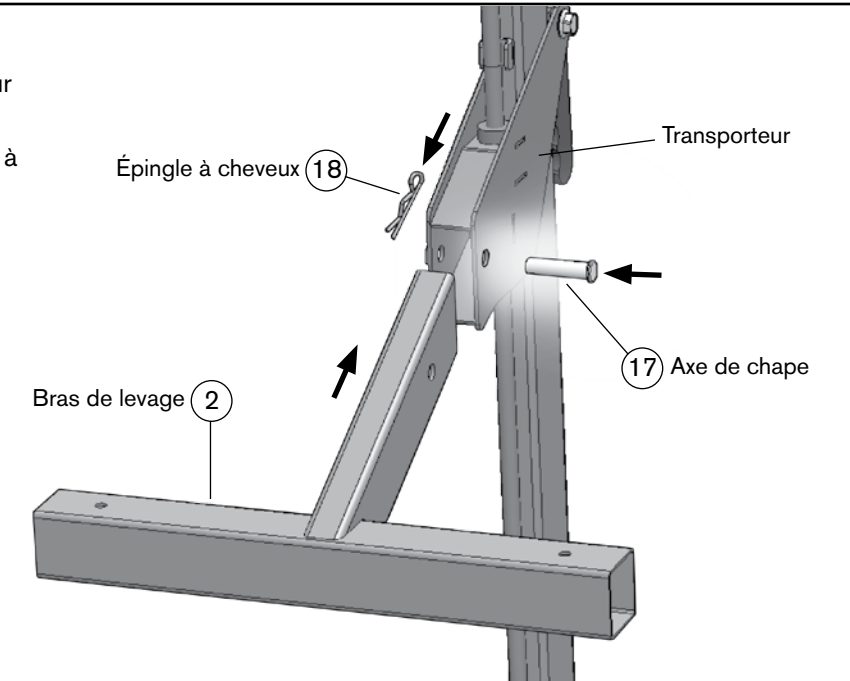

ÉTAPE 8

Glissez les appuis pour roue (6) dans le bras de levage (2). Insérez des goupilles-poussoirs (16).

Remarque: Les appuis de roue peuvent être déplacés vers l'intérieur ou l'extérieur pour s'adapter à différentes largeurs de tondeuse. Utilisez la configuration qui convient le mieux à votre modèle de tondeuse.

Remarque: Les attaches de sécurité doivent être utilisées pendant le fonctionnement (voir l'étape 9 du manuel d'utilisation).

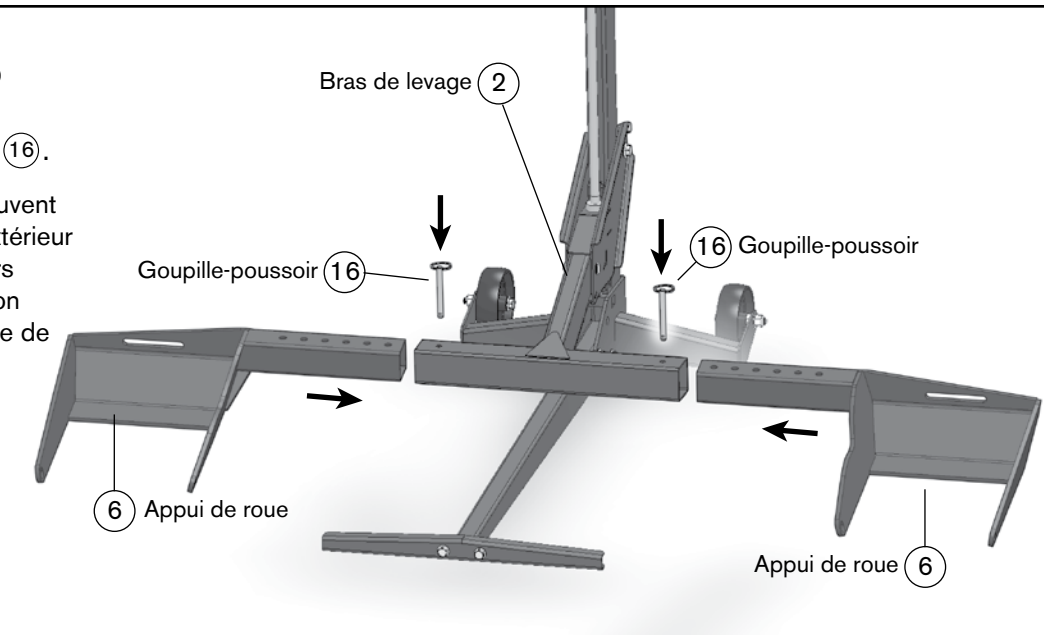

AVERTISSEMENT : Les plaquettes de roue doivent être d'égale distance à partir du bras de levage afin de maintenir un bon équilibre. Pour plus d'informations, reportez-vous à l'étape 6 du manuel d'utilisation.

CELA COMPLÈTE L'ASSEMBLAGE.

Consignes d'utilisation

Certaines étapes des consignes d'utilisation sont reprises à partir des consignes d'assemblage. Les consignes d'utilisation montreront comment il convient d'utiliser MoJack EZ Max, de préparer l'EZ Max au stockage et de le déplacer de la position de rangement à la position de fonctionnement.



⚠ Avant d'utiliser MoJack EZ Max, lisez attentivement le présent manuel dans son intégralité.

Consignes d'utilisation

Préparation du MoJack EZ pour l'utilisation (Étapes 1 à 7)

ÉTAPE 1

Dépliez le levier de la tondeuse

(si ce n'est pas applicable, passez à l'étape 2)

- Retirez l'épingle et la goupille joug de la trame de roue.
- Retirez la tour de la trame de roue.
- Faites tourner la tour de 180 degrés et insérez-la dans la trame de roue.
- Fixez la tour à la trame de roue en insérant l'épingle et la goupille joug.

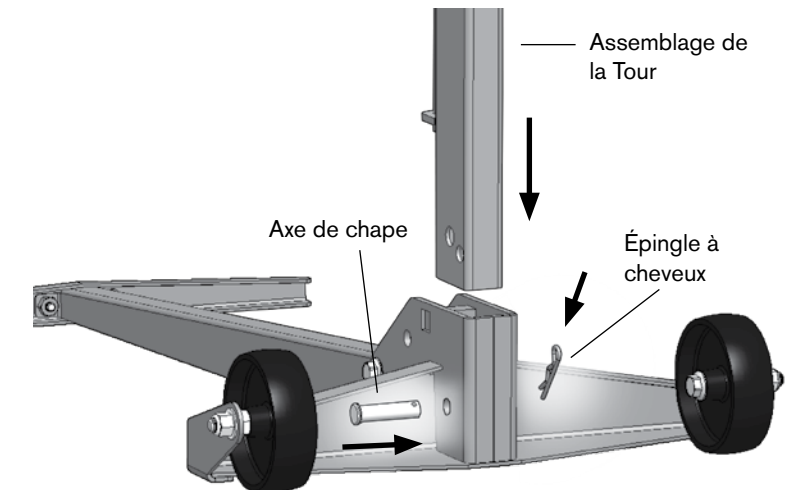
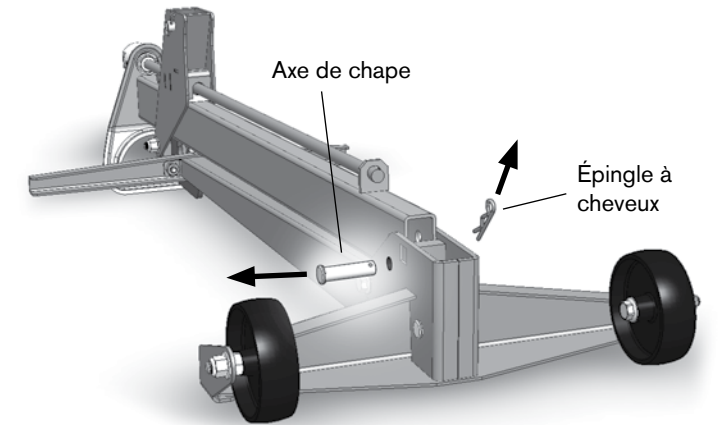
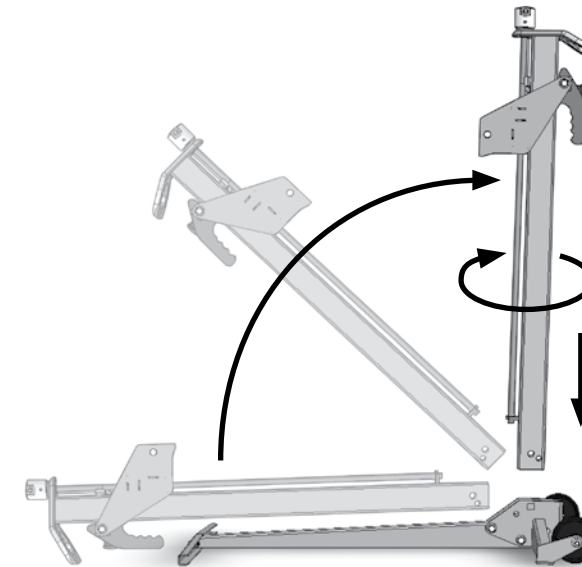

ÉTAPE 2

Installez Bras de Levage

- Insérez le bras de levage dans le bras porteur et insérez l'axe de chape à travers le trou du bras porteur et verrouillez en enfonçant l'épingle à cheveux dans l'axe de chape.

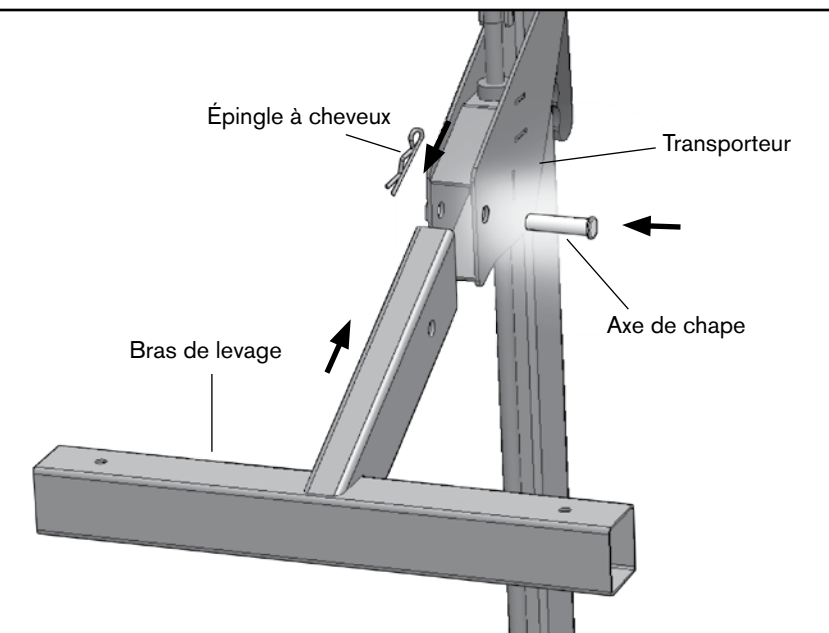

Consignes d'utilisation

ÉTAPE 3

Installation des appuis pour roue

- Glissez les appuis pour roue dans le bras de levage et fixez temporairement avec les goupilles-poussoirs.

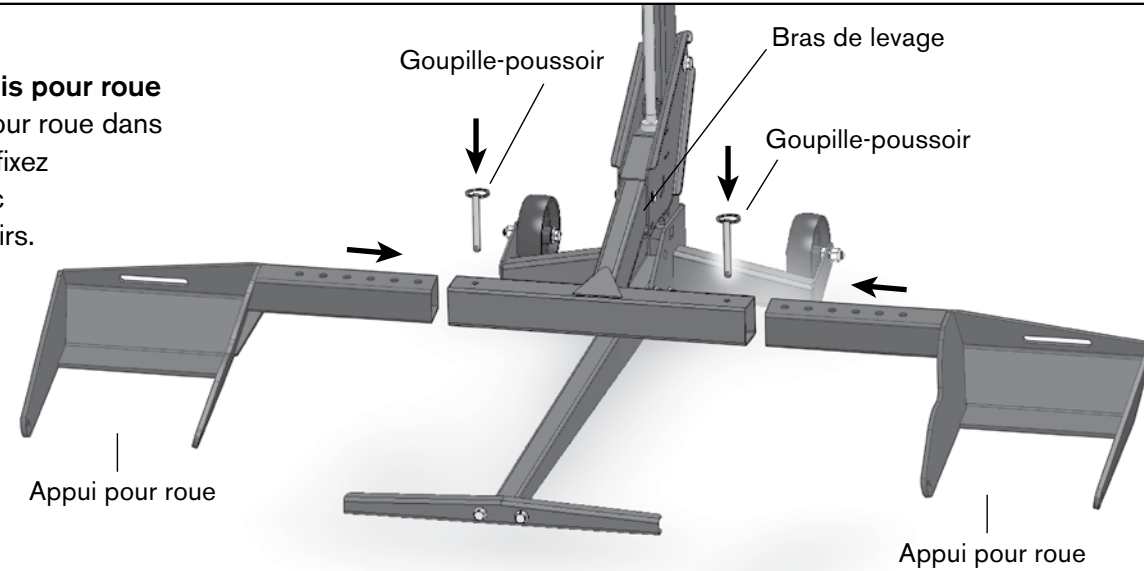

ÉTAPE 4

Ajustement de la poignée de la manivelle

- Poussez à l'intérieur de la manivelle et tournez, partant de la position de rangement vers la position d'utilisation. Permettre au dispositif d'être en position verrouillée.

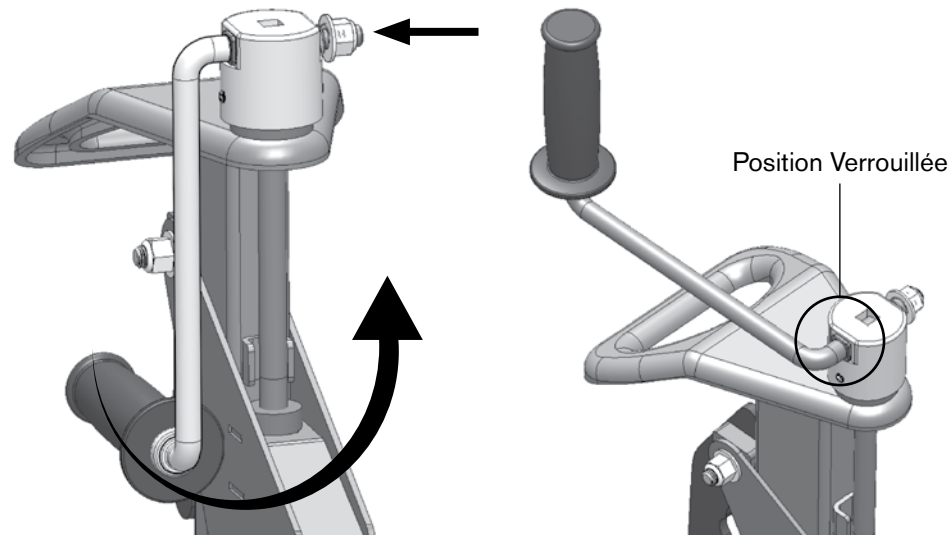

ÉTAPE 5

Familiarisez-vous avec MoJack EZ Max

- ⚠ Assurez-vous que l'assemblage de la tour est complètement inséré et fixé à la base avant de soulever votre tondeuse.

- Essayez de soulever et d'abaisser le bras de levage avant de soulever la tondeuse (voir les étapes 10-13 sur le mode de soulèvement et d'abaissement du bras de levage).
- Pratiquez l'étape 15 si vous souhaitez soulever ou abaisser la tondeuse à l'aide d'une perceuse.

REMARQUE: la poignée de verrouillage du transporteur doit être relâchée vers l'unité intérieure.

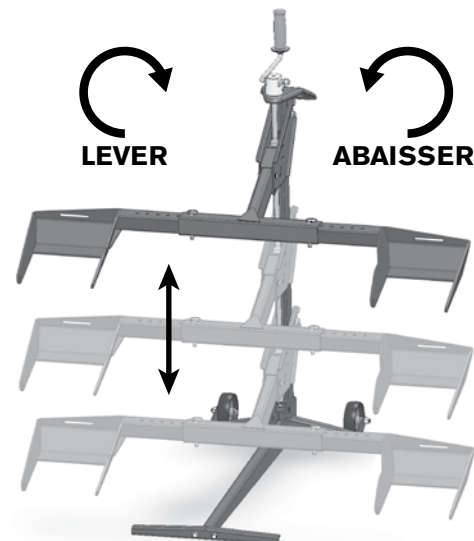

Consignes d'utilisation

ÉTAPE 6

Alignez les appuis des roues à la tondeuse

- Placez les pneus avant de la tondeuse à 15,24 cm (6 po) des appuis des roues.
- Retirez les goupilles-poussoir et alignez les appuis des roues afin que les pneus avant soient centrés sur les appuis des roues.
- Remplacez les goupilles-poussoirs pour verrouiller les appuis des roues au bras de levage.

⚠ Les appuis de roue doivent être à une distance égale du bras de levage afin de garantir un bon équilibre.

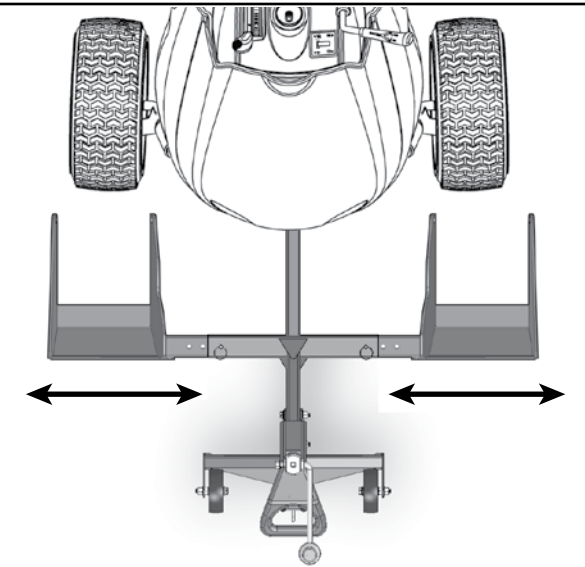

ÉTAPE 7

Inversez les pneus avant de la tondeuse ZTR (facultatif – si ce n'est pas applicable, passez à l'étape 8)

Dans certains cas, le châssis de tondeuse ou les roues anti-scalpage frapperont le bras de levage lors du soulèvement de la tondeuse. Cela est souvent le cas si la partie avant du châssis (notamment les roues anti-scalpage) est avancée par rapport à la ligne centrale des roues avant de la tondeuse. Si tel est le cas :

- Faites une rotation des pneus avant à 180° afin qu'ils soient dans le sens inverse.
- Glissez MoJack EZ Max aussi près des roues que possible.

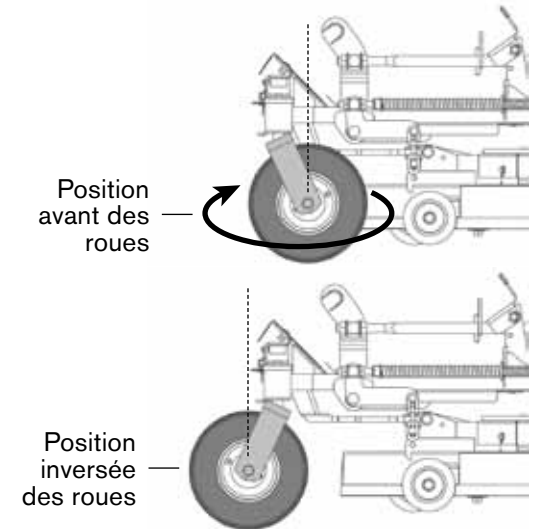

Utilisation du MoJack EZ (Étapes 8 à 15)

ÉTAPE 8

Déplacement de la tondeuse sur le MoJack EZ

- ⚠ Le MoJack doit être utilisé sur une surface solide et plane.
- Placez la tondeuse sur les appuis de roue en la conduisant ou en la poussant.
- ⚠ Arrêtez le moteur et retirez la clé.

REMARQUE: Les plaquettes de roues s'alignent avec des roues de taille 25cm – 43cm (10" – 17").

- ⚠ Ne pas utiliser avec des roues de taille de plus de 43cm (17")

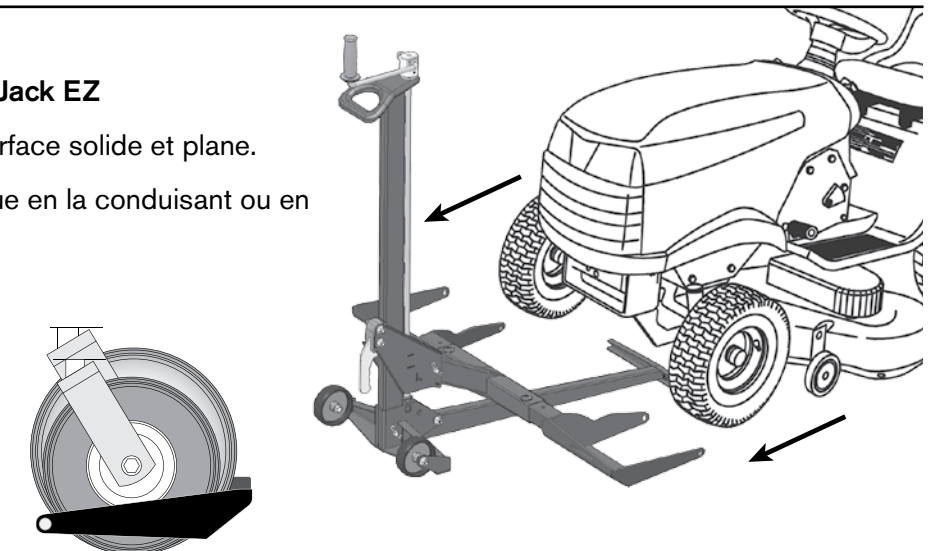

Consignes d'utilisation

ÉTAPE 9

Attacher les roues avant de la tondeuse aux plaquettes de roues

- Fixez les roues avant de la tondeuse aux plaquettes de roues en utilisant des courroies de sécurité. Fixez les crochets des courroies de sécurité dans la fente des plaquettes de roue. Toujours fixer les roues avant avec les courroies de sécurité incluses.
- Étirez les courroies de sécurité et les passer par-dessus la roue.
- Insérez la tige de support de roue à travers un des trous de la plaquette de roue, à travers la boucle de la courroie de sécurité et par l'autre côté de la plaquette de roue. Fixez avec une grande épingle.
- Pressez la boucle en métal et tirez l'extrémité de la courroie pour serrer les attaches de sécurité par-dessus les roues pour fixer la tondeuse aux plaquettes de roues.

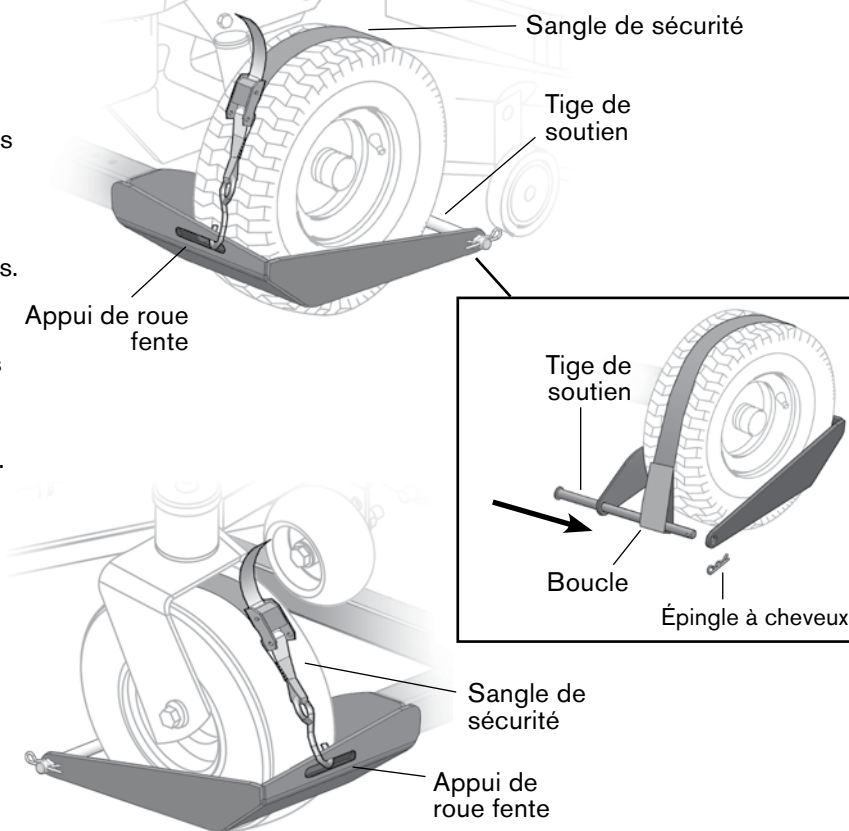

REMARQUE: Inspectez l'usure des courroies de sécurité avant chaque utilisation.

⚠ Pneus de tondeuse avant toujours sécurisées avec inclus sangles.

ÉTAPE 10

Soulèvement de la tondeuse

- Soulevez la tondeuse en faisant une rotation de la poignée de la manivelle dans le sens des aiguilles d'une montre.
- Voir l'Étape 15 sur le soulèvement de la tondeuse à l'aide d'une perceuse.

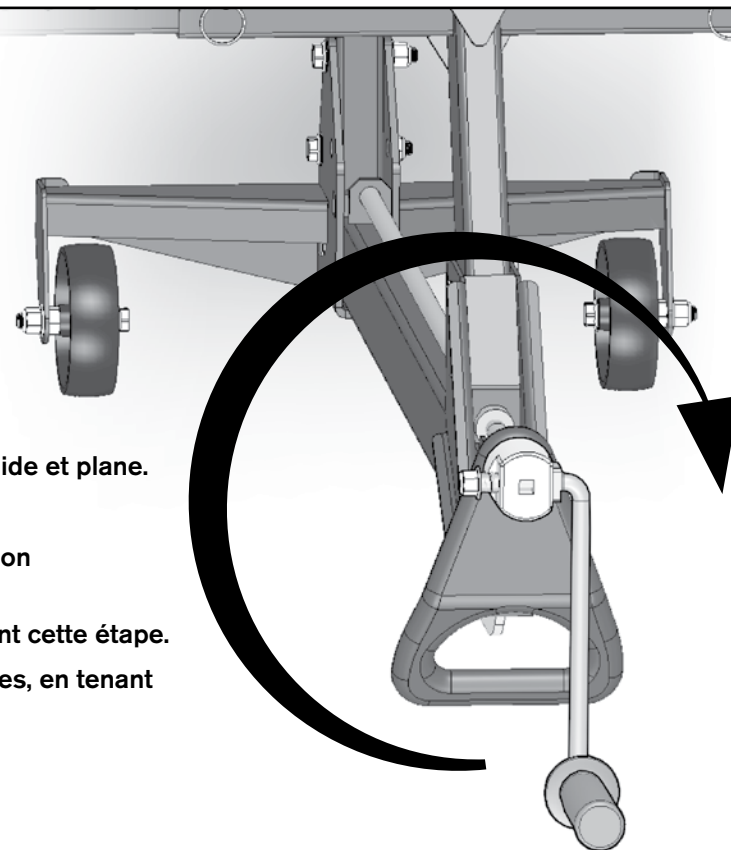

⚠ N'essayez pas de soulever plus de 204 kg (450 lb).

⚠ Le MoJack EZ Max doit être utilisé sur une surface solide et plane.

⚠ Le moteur doit être éteint et la clé enlevée.

⚠ La tondeuse doit rester au point mort ou la transmission hydraulique doit être désengagée.

⚠ Le frein de stationnement ne doit pas être actif pendant cette étape.

⚠ Les sangles de sécurité doivent être fermement serrées, en tenant les roues aux appuis des roues.

Consignes d'utilisation

ÉTAPE 11

Soulèvement du bras de levage en position verrouillée

- Soulevez le bras de levage jusqu'à ce que la poignée de verrouillage du transporteur s'insère dans les deux trous de la tour.
- La poignée de verrouillage du transporteur s'insère automatiquement dans les trous de la tour lorsque le transporteur passe vis-à-vis des trous de la tour au moment du soulèvement.

REMARQUE: Lors de l'abaissement du bras de levage, la poignée de verrouillage du transporteur doit être maintenue par le conducteur jusqu'à ce qu'elle dépasse le trou de la tour.

REMARQUE: Le MoJack EZ Max est équipé d'un embrayage pour se protéger des accidents matériels. Si la poignée de verrouillage du transporteur est relâchée lors de l'abaissement, l'embrayage relâchera la poignée de la manivelle de la vis et tournera librement. Pour réactiver la poignée de la manivelle, tournez-la dans le sens des aiguilles d'une montre pendant quelques tours.

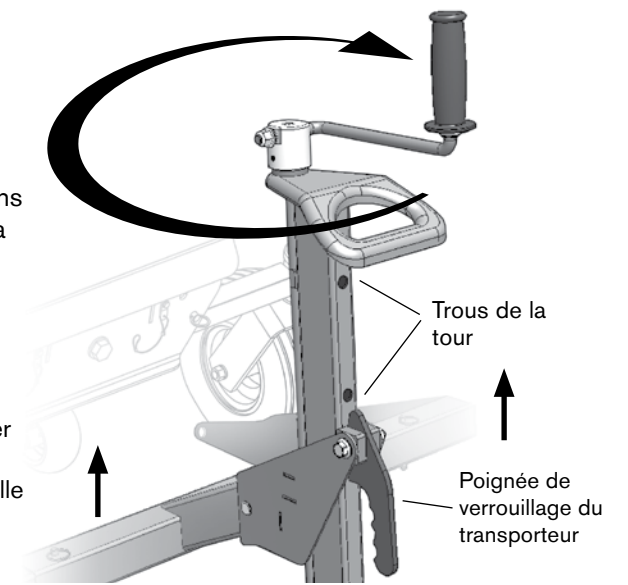

ÉTAPE 12

Préparation de la tondeuse pour l'entretien

- Placez les cales de roues (non incluses) derrière les pneus arrière de la tondeuse.
- Appuyez sur le frein de stationnement de la tondeuse.
- La poignée de verrouillage du transporteur doit être verrouillée dans l'un des deux trous de la tour.

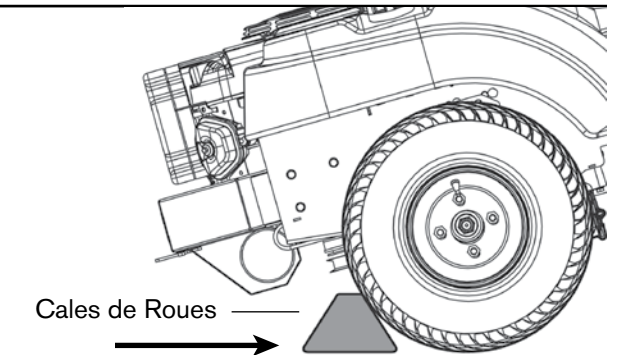

ÉTAPE 13

Abaissement de la tondeuse

- Retirez les cales de roues.
- Relâchez le frein de stationnement.
- La tondeuse doit rester au point mort ou la transmission hydraulique être désengagée.
- En gardant pressée la poignée de verrouillage du transporteur, tournez la poignée de la manivelle dans le sens contraire des aiguilles d'une montre jusqu'à ce que les appuis de roue soient fermement sur le sol. **La poignée de verrouillage du transporteur doit être retirée jusqu'à ce qu'elle dépasse le trou de la tour. Si nécessaire, soulevez le transporteur légèrement pour que la poignée de verrouillage du transporteur soit retirée.**

REMARQUE: le MoJack EZ Max est équipé d'un embrayage pour se protéger des accidents matériels. Si la poignée de verrouillage du transporteur est relâchée lors de l'abaissement, l'embrayage relâchera la poignée de la manivelle de la vis et tournera librement. Pour réactiver la poignée de la manivelle, tournez-la dans le sens des aiguilles d'une montre pendant quelques tours.

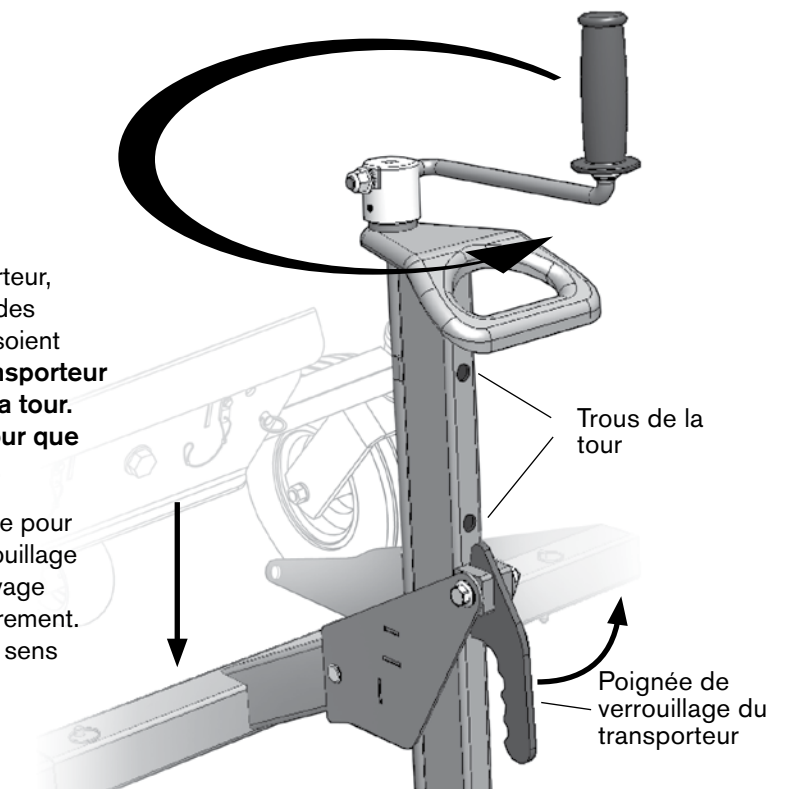

Consignes d'utilisation

ÉTAPE 14

Retrait de la tondeuse du MoJack EZ Max

- Retirez les sangles de sécurité des pneus avant de la tondeuse.
- Retirez la tondeuse des appuis de roue.

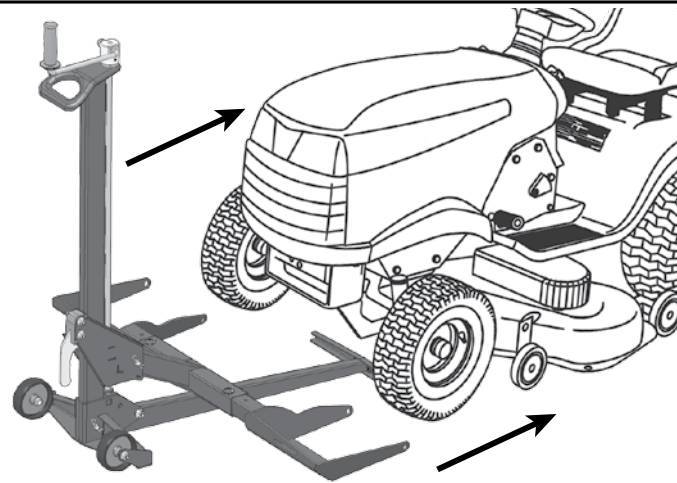

ÉTAPE 15

Souèvement du MoJack EZ Max à l'aide d'une perceuse mécanique (facultatif – perceuse mécanique non comprise)

Le MoJack EZ Max peut être soulevé ou abaissé à l'aide d'une perceuse cordée à vitesse variable (7 amp minimum) ou d'une perceuse sans corde à vitesse variable (18V minimum). La perceuse exigera un tournevis carré de 9,5 cm (3,5 po) (pas inclus).

- Retirez la poignée de la manivelle en enlevant le contre-écrou en nylon et le ressort à l'aide d'une clé de 15 mm. Après avoir retiré la poignée de la manivelle, refixez le ressort et le contre-écrou en nylon pour éviter des pertes.
- Insérez fermement le tournevis carré de 9,5 cm (3,5 po) dans le récepteur carré. Tournez la perceuse vers l'avant (sens des aiguilles d'une montre) pour soulever le bras de levage et faire tourner la tondeuse dans le sens inverse (sens contraire des aiguilles d'une montre) pour abaisser le bras de levage.

- La poignée de verrouillage du transporteur doit être manuellement retirée lors de l'abaissement jusqu'à ce qu'elle dépasse le fond du trou de la tour.

⚠ Le conducteur doit saisir fermement la tondeuse avant de soulever ou d'abaisser le bras de levage.

REMARQUE: La poignée de la manivelle doit être retirée afin d'utiliser la perceuse.

Suivez toutes les consignes d'utilisation lorsque vous employez la perceuse. Remplacez au besoin la poignée de la manivelle pour un usage ultérieur.

REMARQUE: lors du réassemblage de la poignée, tâchez de ne pas trop serrer le contre-écrou en nylon contre le ressort. Il doit y avoir assez d'espace libre pour pousser la poignée à l'intérieur et déplacer l'appareil de la position de rangement à la position d'utilisation.

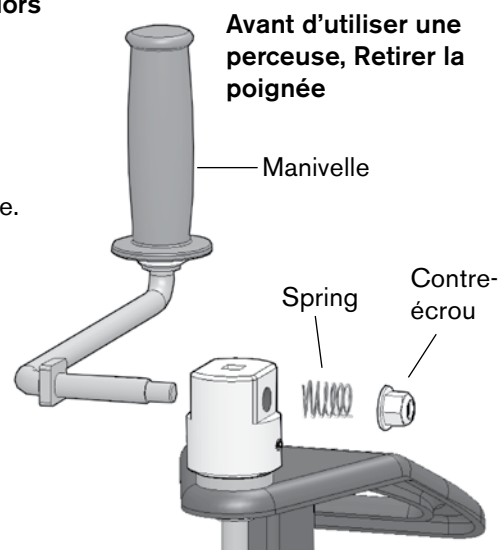
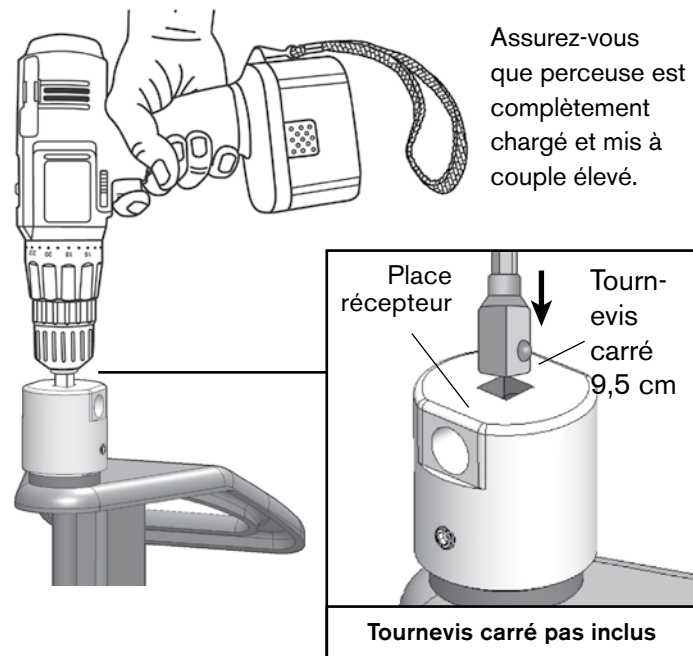

Consignes d'utilisation

Préparation du MoJack EZ Max pour le rangement (Étape 16 - 20)

ÉTAPE 16

Retirez les appuis de roue

- Retirez les goupilles-poussoirs et tirez les appuis pour roue à l'extérieur du bras de levage.
- Entreposez les goupilles-poussoirs dans le bras de levage.

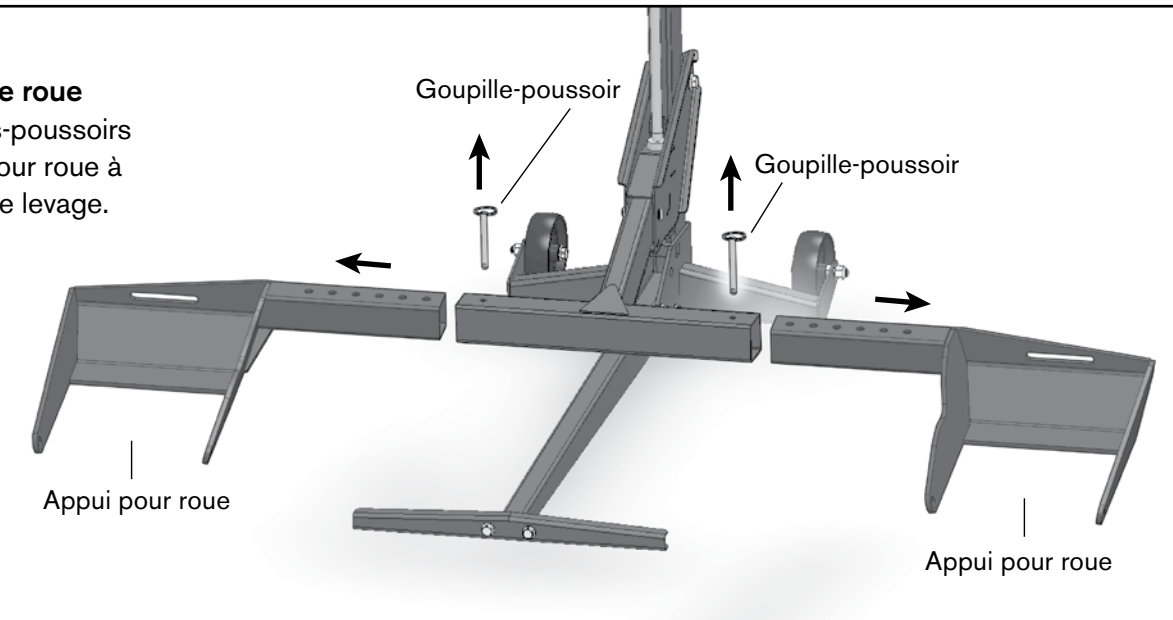

ÉTAPE 17

Retrait du bras de levage

- En tenant le bras de levage, enlevez l'épingle à cheveux et l'axe de chape du bras de levage.
- Glissez le bras de levage hors du transporteur.
- Rangez l'épingle à cheveux et l'axe de chape dans le bras de levage afin d'éviter des pertes.

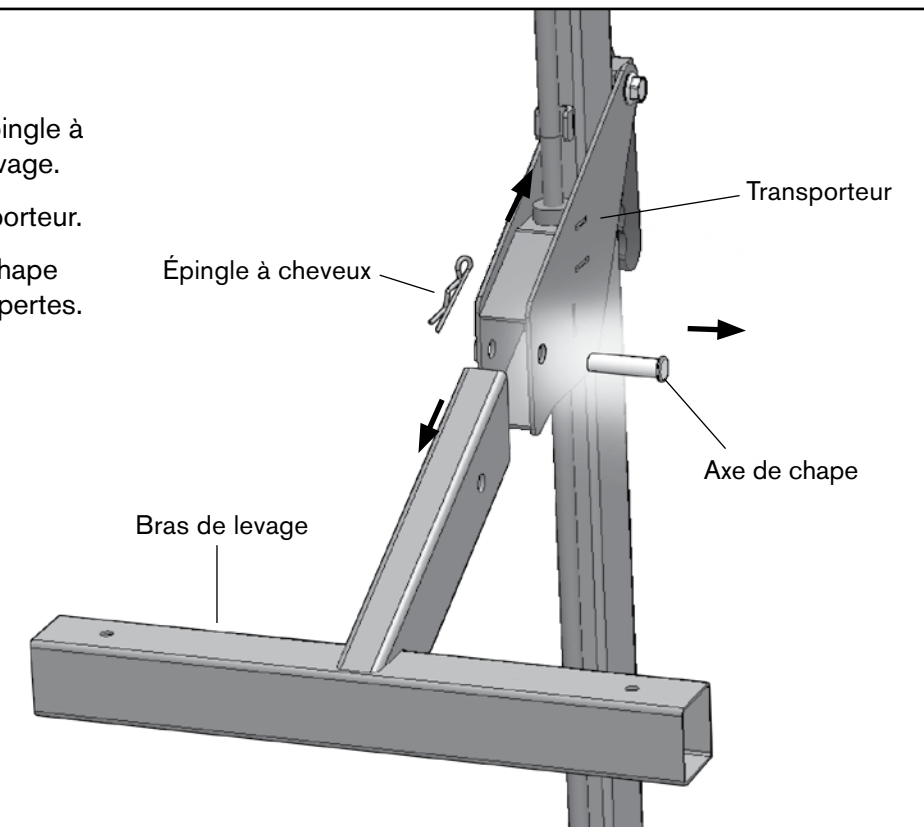

Consignes d'utilisation

ÉTAPE 18

Soulevez le transporteur

- Soulevez le transporteur en tournant la poignée de la manivelle dans le sens des aiguilles d'une montre jusqu'à ce que la poignée de verrouillage du transporteur entre dans le trou supérieur de la tour.

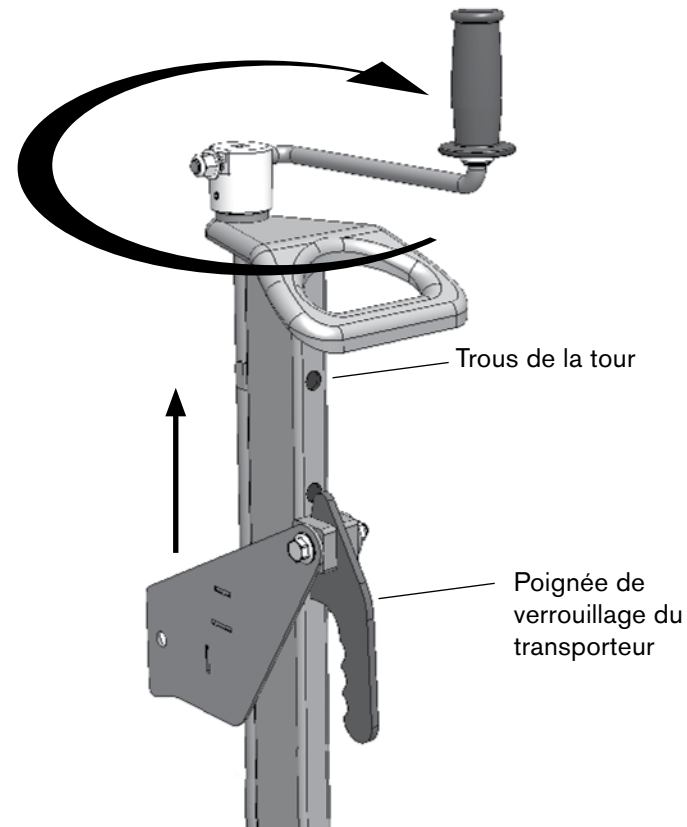

ÉTAPE 19

Tournez la poignée de la manivelle en position de rangement

- Poussez la manivelle vers l'intérieur et tournez, partant de la position d'utilisation vers la position de rangement. Laissez le dispositif en position verrouillée.

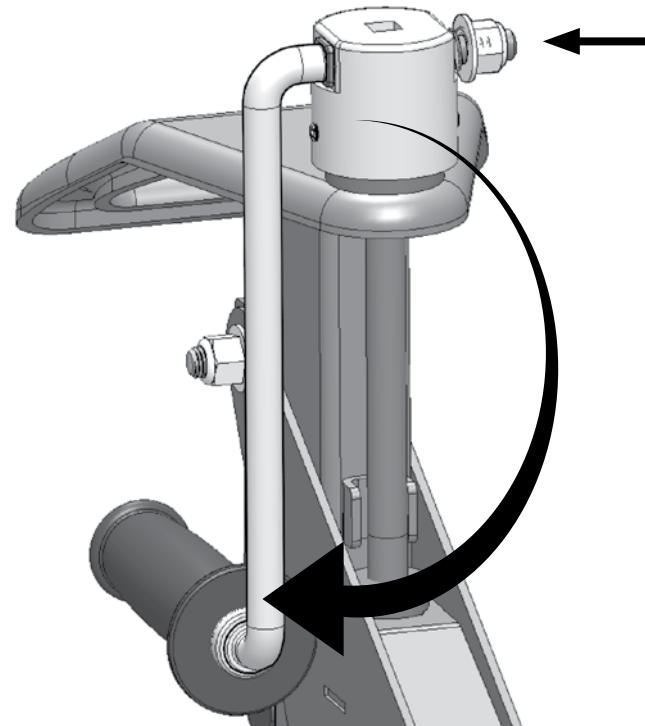

Consignes d'utilisation

ÉTAPE 20

Déplacement de l'assemblage de la tour vers la position de rangement

- Enlevez l'épingle à cheveux et l'axe de chape du fond de l'assemblage de la tour.
- Soulevez la tour hors de la base en le tirant au-dessus du bras de levage.
- Tournez l'assemblage de la tour dans un axe de 180 degrés et abaissez-le dans la position de rangement.
- Fixez fermement la tour en insérant l'axe de chape et l'épingle à cheveux pour verrouiller l'assemblage de la tour en position de rangement.

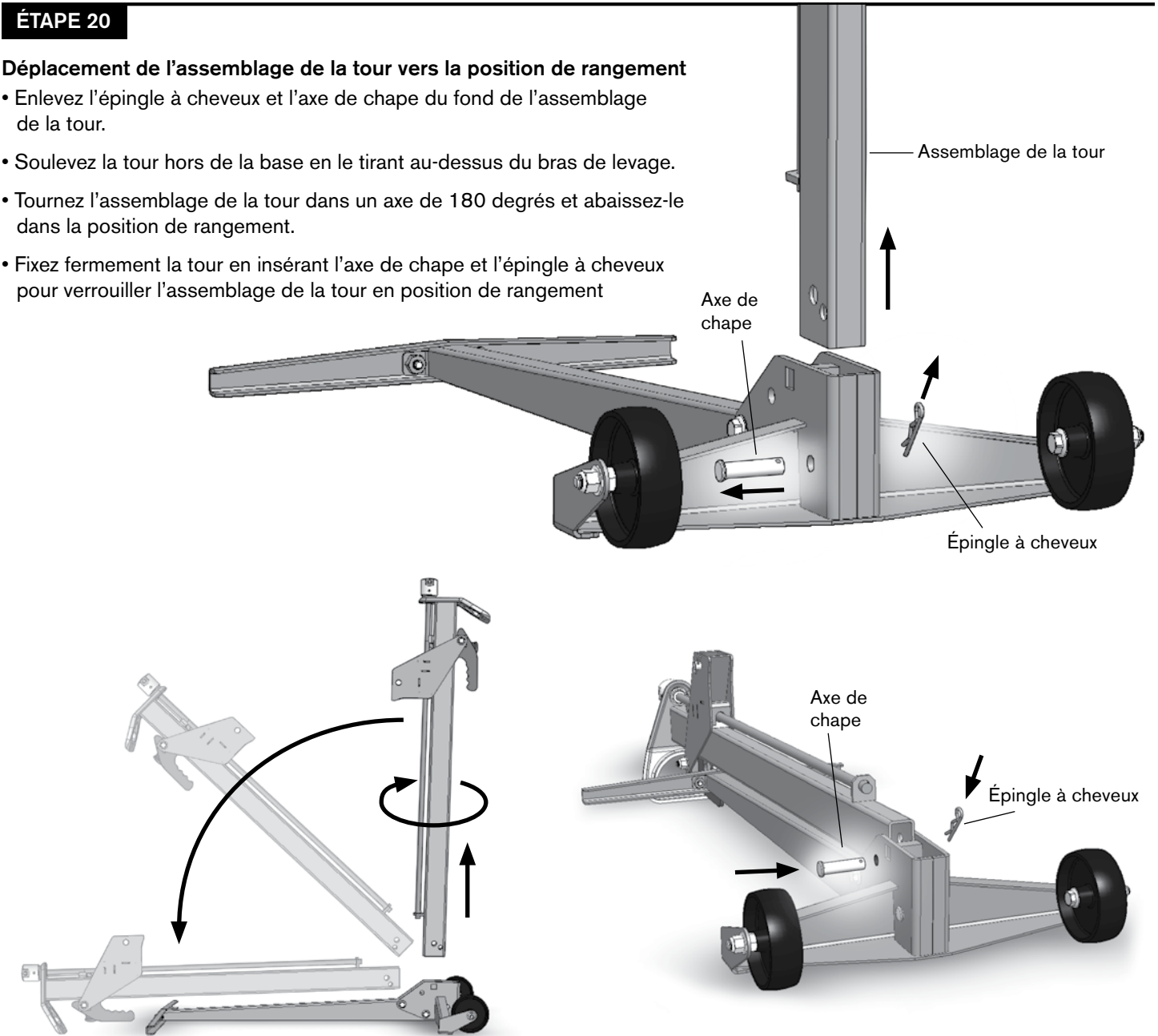

LE MOJACK EZ MAX EST MAINTENANT PRÊT AU STOCKAGE OU AU TRANSPORT.

Programme d'entretien

- Avant chaque utilisation, cherchez toujours toute pièce usée, desserrée ou endommagée sur le MoJack EZ Max. Dans le cas où les pièces sont endommagées, n'utilisez pas le MoJack EZ Max et contactez MoJack au 1-877-575-3173.
- Nettoyez et huilez tout le filet de vis après toutes les cinquante (50) utilisations ou au moins une fois l'an à l'aide d'une huile mouvement légère.
- Placez la graisse au lithium entre la base de la poignée de la manivelle et le roulement en cuivre après toutes les cinquante (50) utilisations du Mojack ou une fois l'an. Sans poids sur le transporteur, soulevez la poignée de la manivelle pour laisser un petit espace entre le roulement en cuivre et la base de la poignée de la manivelle. Utilisez une petite brosse pour appliquer la graisse au lithium entre les deux surfaces.
- Pulvérisez la graisse ou le lubrifiant dans le pivot de la poignée de verrouillage du transporteur après toutes les cinquante (50) utilisations du dispositif ou une fois par an.
- Nettoyez et appliquez légèrement la graisse sur les côtés avant et arrière de l'assemblage de la tour après toutes les cinquante (50) utilisations du dispositif ou une fois par an.

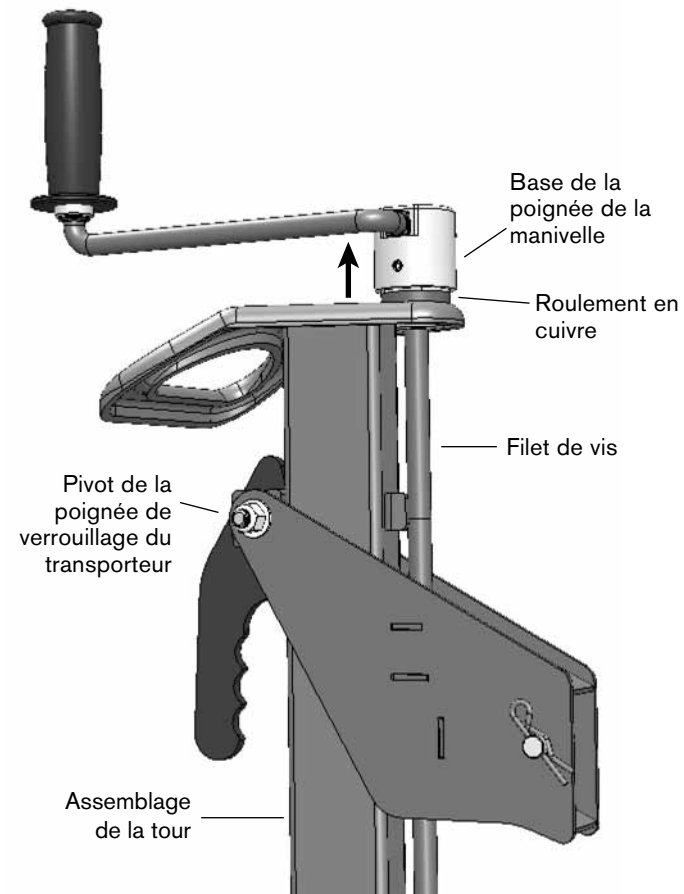

Tire Charge Tailles

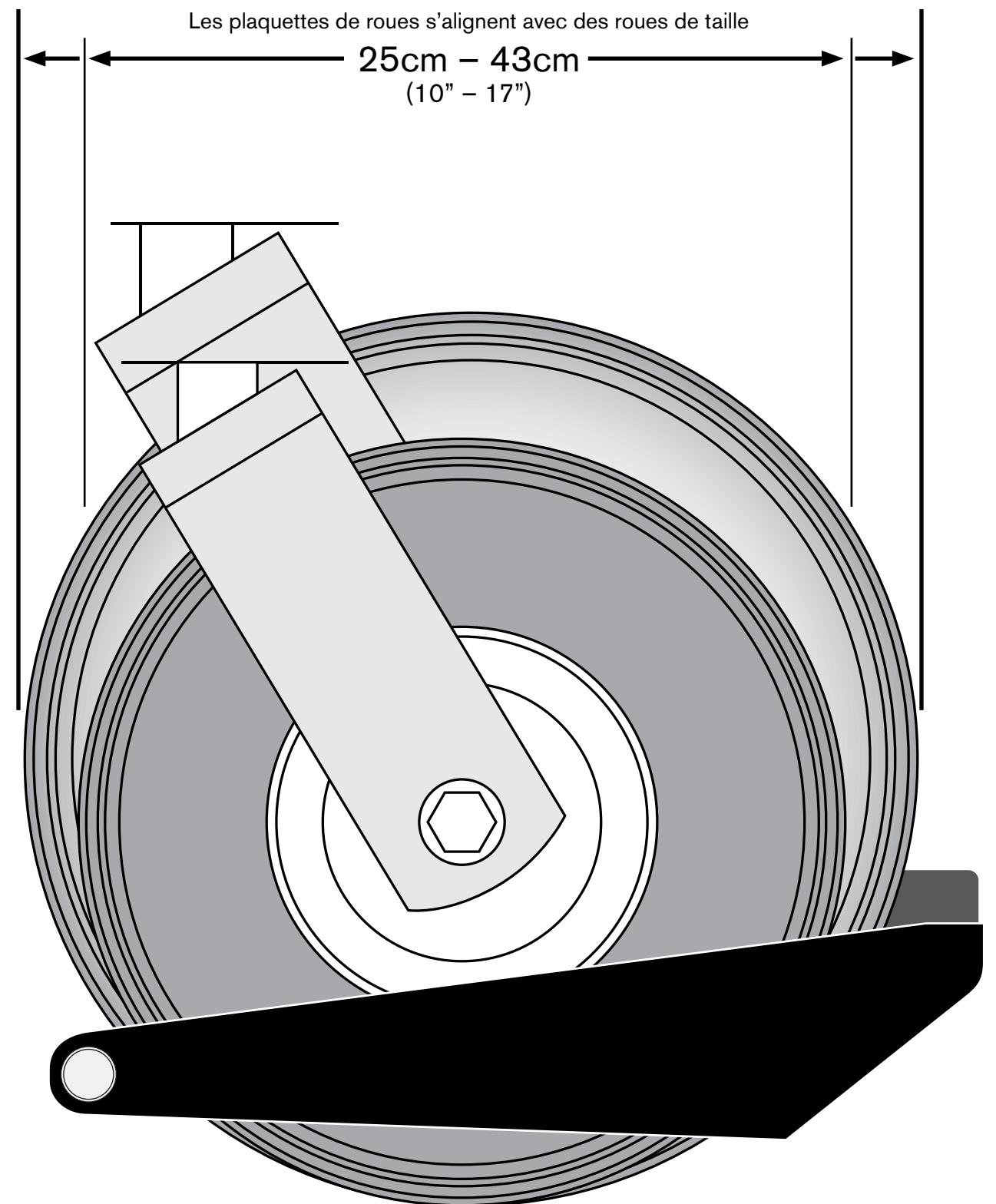

⚠ Ne pas utiliser avec des roues de taille de plus de 43cm (17").

Introducción



MODEL / MODÈLE / MODELO	MoJack EZ Max
MAX. LOAD / CHARGE MAX. / CARGA MÁX.	450 lbs / 204 kg
SERIAL No. / N° SÉRIE / Nro. de serie	
Manufacturer / Fabricant / Fabricante	MoJack
Address / Adresse / Dirección	3535 N. Rock Road, Wichita KS 67226 USA
Phone / Téléphone / Teléfono	1-877-575-3171

Este manual contiene las instrucciones de montaje, las piezas, el funcionamiento, mantenimiento, ajuste y seguridad de su elevador MoJack EZ Max.

ANTES DE USAR SU EQUIPO MOJACK EZ MAX, LEA COMPLETAMENTE ESTE MANUAL.

Al seguir estas instrucciones de funcionamiento, mantenimiento y seguridad, usted aumentará la vida útil de su elevador MoJack y promoverá un funcionamiento seguro.

Si necesita información adicional o requiere un servicio mecánico certificado, póngase en contacto con su distribuidor o concesionario de equipo MoJack autorizado.

Todas las partes MoJack se prueban y revisan por completo antes de salir de la fábrica, para garantizar que cumple con todos los estándares de seguridad aplicables.

NOTA: Guarde este manual para usarlo en el futuro.

NOTA: Ubicación del Número de serie de la unidad.

¿Necesita ayuda?

NO devuelva este producto a la tienda.

¡Nuestro departamento de servicio para el cliente está listo para ayudarle!

1-877-575-3173

Haga sus preguntas en línea en:

www.theMoJack.com

Patente #: U.S., 8,448,920

Patente #: U.S., 8,387,953

© 2013 (MoJack Distributors, LLC)

MoJack y el logotipo de MoJack son marcas registradas de MoJack Distributors, LLC.

MoJack EZ Max es una marca registrada de MoJack Distributors, LLC. Todos los derechos reservados.

Advertencias e Instrucciones de Seguridad

- ⚠ Lea y comprenda todas las instrucciones de seguridad y funcionamiento antes de usar el equipo MoJack EZ Max.
- ⚠ Nunca permita que las personas no familiarizadas con las instrucciones de operación o seguridad, usen el MoJack EZ Max.
- ⚠ Siga todas las instrucciones de seguridad y servicio ofrecidas por el fabricante de la podadora, antes de usar el equipo MoJack EZ Max.
- ⚠ No modifique de ningún modo el equipo MoJack. Cualquier modificación anulará todas y cada una de las garantías y podría comprometer su seguridad personal.
- ⚠ Cuando use el equipo MoJack EZ Max, mantenga TODOS los espectadores a una distancia segura, lejos del MoJack EZ Max.
- ⚠ El equipo MoJack EZ Max debe usarse en una superficie de servicio sólida y nivelada.
- ⚠ Nunca eleve al mismo tiempo el frente y la parte posterior de la podadora.
- ⚠ Use el equipo MoJack EZ Max únicamente para podadoras con un peso frontal menor de 204 kilos y que se ajuste adecuadamente en las plataformas incluidas para las ruedas, (es decir, con diámetros de 10 a 17 pulgadas y con la rueda exterior con dimensiones de 37.5 a 47.5 pulgadas).
- ⚠ Detenga siempre el motor y quite la llave antes de iniciar cualquier trabajo con la podadora.
- ⚠ Coloque siempre la podadora en neutral o desenganche la transmisión hidráulica conforme al manual del propietario de la podadora.
- ⚠ Nunca opere el motor mientras usa el equipo MoJack EZ Max.
- ⚠ No exceda la capacidad de carga de 204 kilos de peso delantero.
- ⚠ Si la torre del equipo MoJack EZ Max se inclina mientras se hace ascender o descender la podadora, esto indica una sobrecarga. Retire la podadora inmediatamente.
- ⚠ La torre debe asegurarse en su sitio con el pasador de horquilla de la misma, antes de usar el equipo MoJack EZ Max.
- ⚠ El asa de bloqueo debe bloquearse en la torre antes de iniciar cualquier tarea de servicio de la podadora.
- ⚠ No deben retirarse las calcomanías, ni las advertencias de seguridad, en el equipo MoJack EZ Max.
- ⚠ Antes de cada uso, revise siempre que no haya ningún desgaste, piezas sueltas o dañadas en el equipo MoJack EZ Max. Si se detectan partes dañadas, no use el equipo MoJack EZ Max y póngase en contacto con MoJack a través de la línea directa 1-877-575-3173.
- ⚠ No suba a la podadora mientras se encuentre elevada, al ascender, o al descender.
- ⚠ Nadie debe subir a la podadora mientras se encuentre elevada, al ascender, o al descender.
- ⚠ Después de que la podadora se eleve hasta alcanzar la altura de trabajo, coloque siempre las calzas (no incluidas) detrás de las ruedas posteriores de la podadora.
- ⚠ Las plataformas para las ruedas deben estar a la misma distancia respecto del brazo de carga, para mantener un equilibrio adecuado.
- ⚠ Retire todos los accesorios de la podadora, antes de usar el equipo MoJack EZ Max.
- ⚠ Algunas podadoras que se encuentran equipadas con un escape en el tanque de combustible, pueden derramar combustible mientras se levantan. Si esto sucediera, ejecute el procedimiento de reducción del nivel de combustible dentro del tanque, para prevenir derrames.
- ⚠ El no seguir estas instrucciones puede dar como resultado daños materiales y lesiones corporales serias o incluso la muerte.

IMPORTANTE: El equipo MoJack EZ Max está diseñado para usarse únicamente con podadoras. El peso frontal no debe ser mayor de 204 kilos. Este equipo nunca deberá usarse para darle servicio a podadoras con un peso frontal mayor de 204 kilos.

Garantía y devoluciones

GARANTÍA LIMITADA

Por dos años únicamente para uso residencial, y un año para uso comercial, MoJack garantiza el producto contra fallas debidas a defectos en los materiales o la mano de obra, cuando el producto se usa adecuadamente. MoJack reemplazará cualquier parte defectuosa sin ningún costo. Esta garantía no cubre a ningún producto que se haya alterado o ajustado, ni a productos que se hayan usado inadecuadamente o excesivamente. **ESTA ES LA SOLUCIÓN ÚNICA Y EXCLUSIVA PARA EL CLIENTE. MOJACK NO SE RESPONSABILIZA POR NINGUNA GARANTÍA IMPLÍCITA, INCLUIDAS LAS GARANTÍAS DE COMERCIALIZACIÓN O ADECUACIÓN PARA UN USO EN PARTICULAR. MOJACK NO SERÁ RESPONSABLE DE NINGÚN DAÑO INCIDENTAL O CONSECUENTE. EN ALGUNOS ESTADOS O PROVINCIAS NO SE PERMITE LA EXCLUSIÓN O LIMITACIÓN DE LAS GARANTÍAS IMPLÍCITAS O LAS SOLUCIONES POR DESVIACIÓN DE LAS GARANTÍAS IMPLÍCITAS, DE MODO QUE ESTAS EXCLUSIONES PODRÍAN NO SER APLICABLES A USTED. ESTA GARANTÍA LIMITADA LE OTORGA DERECHOS LEGALES ESPECÍFICOS, ASIMISMO USTED PUEDE GOZAR DE OTROS DERECHOS, LOS CUALES VARIAN DE UNA PROVINCIA A OTRA O DE UN ESTADO A OTRO.**

¿Qué cubre esta garantía?

Esta garantía cubre las averías derivadas de defectos en materiales o mano de obra, por dos años, contados a partir de la fecha de compra y solamente para el caso de uso doméstico.

¿Qué NO cubre esta garantía?

Esta garantía no cubre ningún equipo MoJack que se haya alterado o ajustado en cualquier forma, respecto del modelo original. No cubrirá ningún equipo MoJack que se haya averiado debido al mal uso, abuso, por accidentes o negligencia. Esta garantía no cubre los daños incidentales o consecuentes.

¿Cuál es el periodo de cobertura?

Garantía de dos años para uso doméstico y de un año para uso comercial, contados a partir de la fecha de compra por parte del propietario original.

¿Qué hará MoJack para corregir los problemas?

Cambiaremos cualquier parte defectuosa (dentro del periodo de cobertura), sin ningún costo.

¿Cómo se puede obtener el servicio?

Con el objetivo de tener derecho a recibir el servicio cubierto por esta garantía, usted DEBE registrar su equipo MoJack en los treinta (30) días posteriores a su compra. Después del periodo de treinta (30) días, usted deberá presentar comprobante de compra (nota) para registrar el producto. **Por favor, registre su elevador MoJack nuevo en nuestro sitio en Internet: www.themojack.com o llamando a nuestra línea telefónica gratuita 1-877-4MO-JACK.**

¿Cómo puedo ponerme en contacto con MoJack para hacer válida la garantía?

Usted puede ponerse en contacto con nosotros a través de nuestro sitio en Internet www.themojack.com o llamando a nuestro número telefónico gratuito 1-877-575-3173.

¿Gozo de otros derechos conforme a la legislación estatal?

Esta garantía le otorga derechos legales específicos, asimismo usted podrá gozar de otros derechos, los cuales varían de un estado a otro.

¿Cuál es la política de devoluciones?

No debe devolver el equipo a la tienda. Póngase en contacto con MoJack para conocer las políticas y procedimientos para las devoluciones a través de nuestra línea directa gratuita 1-877-575-3173 o por el correo electrónico info@themojack.com.

¿Cómo puedo comunicarme con MoJack?

Puede comunicarse a través de nuestra línea telefónica directa 1-877-575-3173 o por el correo electrónico info@themojack.com.

Lista de Partes

Número de artículo	Número de parte	Cantidad	Descripción
①	509-0014	1	Conjunto de la torre
②	509-0026	1	Brazo de carga
③	509-0033	1	Tubo del piso de la base
④	509-0048	1	Base
⑤	509-0036	1	Canal de soporte de la base
⑥	509-0039	2	Plataforma para ruedas
⑦	009-0007	2	Tirante de seguridad
⑧	010-0013	2	Rueda



Lista de Herrajes

Número de artículo	Número de parte	Cantidad	Descripción
⑨	509-0040	2	Varilla de soporte
⑩	003-0005	2	Perno de cabeza con reborde M10-1.5 X 60
⑪	003-0016	2	Perno de cabeza con reborde M10-1.5 X 65
⑫	003-0007	2	Perno de cabeza con reborde M8-1.25 X 16
⑬	002-0001	4	Contratuerca de nylon con – M10-1.5
⑭	001-0014	4	Arandela - M10
⑮	002-0008	2	Tuerca M10
⑯	001-0013	2	Pasador de empuje
⑰	001-0012	2	Pasador de horquilla
⑱	001-0010	4	Pasador estándar



⑨ Varilla de soporte

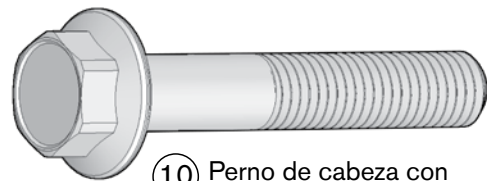

⑩ Perno de cabeza con reborde M10-1.5 X 60

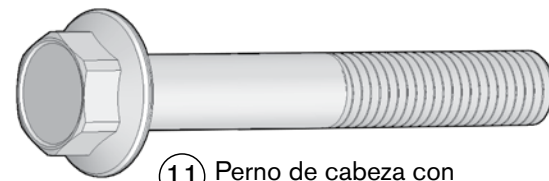

⑪ Perno de cabeza con reborde M10-1.5 X 65

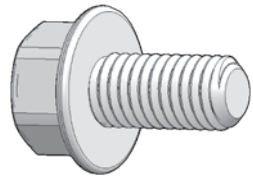

⑫ Perno de cabeza con reborde M8-1.25 X 16

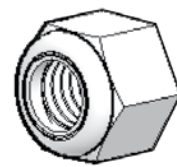

⑬ Contratuerca de nylon con – M10-1.5

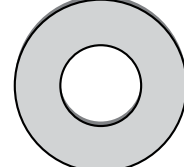

⑭ Arandela - M10

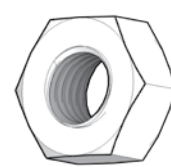

⑮ Tuerca M10

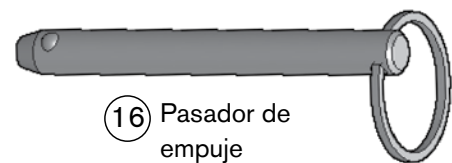

⑯ Pasador de empuje

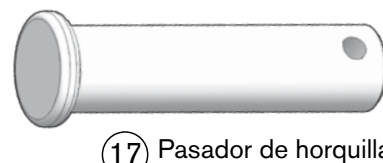

⑰ Pasador de horquilla

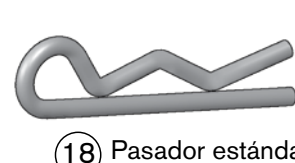

⑱ Pasador estándar

Herramientas Necesarias para el Montaje (no incluidas)

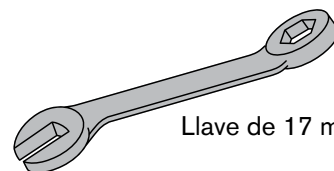

Llave de 17 mm (dos de cada una)

Instrucciones de Ensamblado

PASO 1

Saque el equipo MoJack EZ Max del empaque.

Revise la lista de partes para asegurarse de que se encuentren todos los herrajes y piezas. Si faltan piezas o herrajes, póngase en contacto con MoJack llamando al 1-877-575-3173 o escribanos al correo electrónico parts@themojack.com.



PASO 2

Montar la rueda ⑧ a la Base ④ mediante la inserción de pernos de la brida ⑪ a través de la rueda y enhebrar la tuerca ⑮. Inserte pernos de la brida a través de la Base, agregue la arandela ⑭ y asegure con Contratuerca de nylon con ⑬. Repita el procedimiento con la segunda rueda.

Nota: No apriete demasiado la tuerca Nylock.

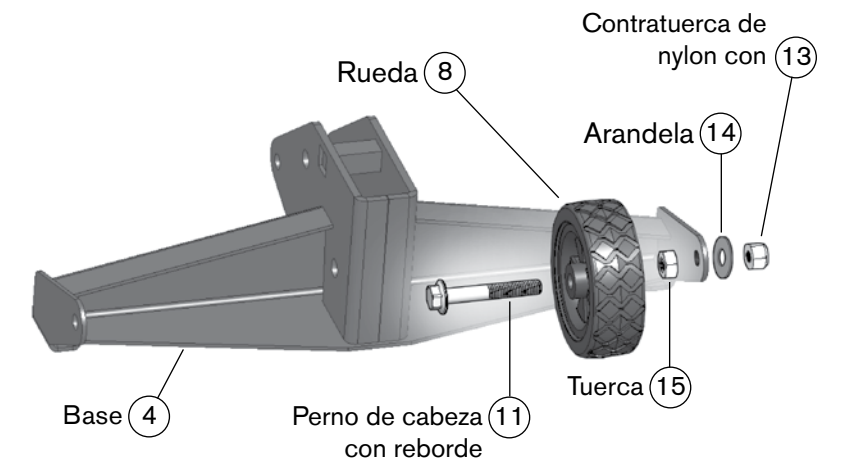

PASO 3

Ensamble el canal de soporte de la base ⑤ al tubo del piso de la base ③, mediante la inserción de dos pernos con reborde ⑫ y apriete con la llave de 13 mm.

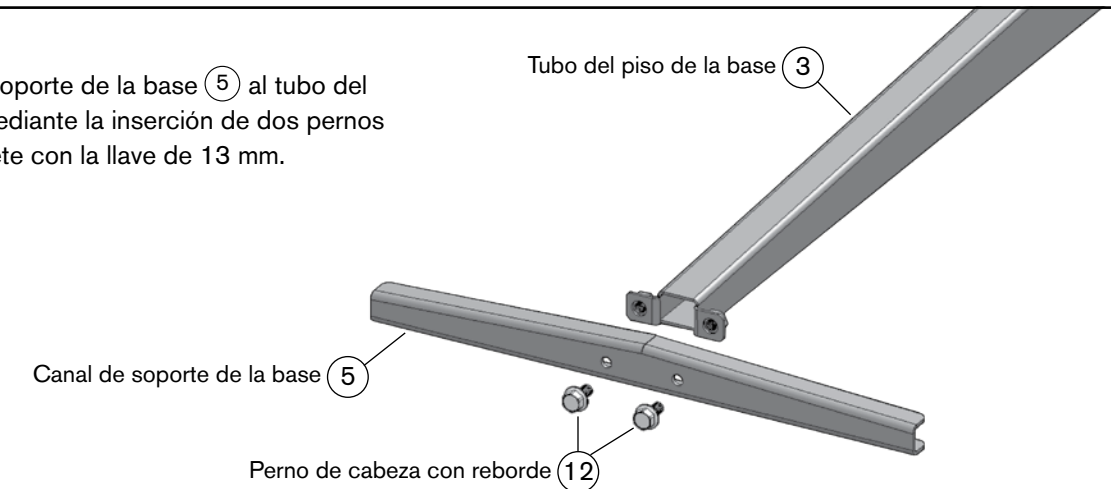

Instrucciones de Ensamblado

PASO 4

Ensamble la base con ruedas (4) en el tubo del piso de la base (3) mediante la inserción de dos pernos con (10), Arandela (14) y las contratuercas de nylon (13) y apriete con las llaves de 17 mm.

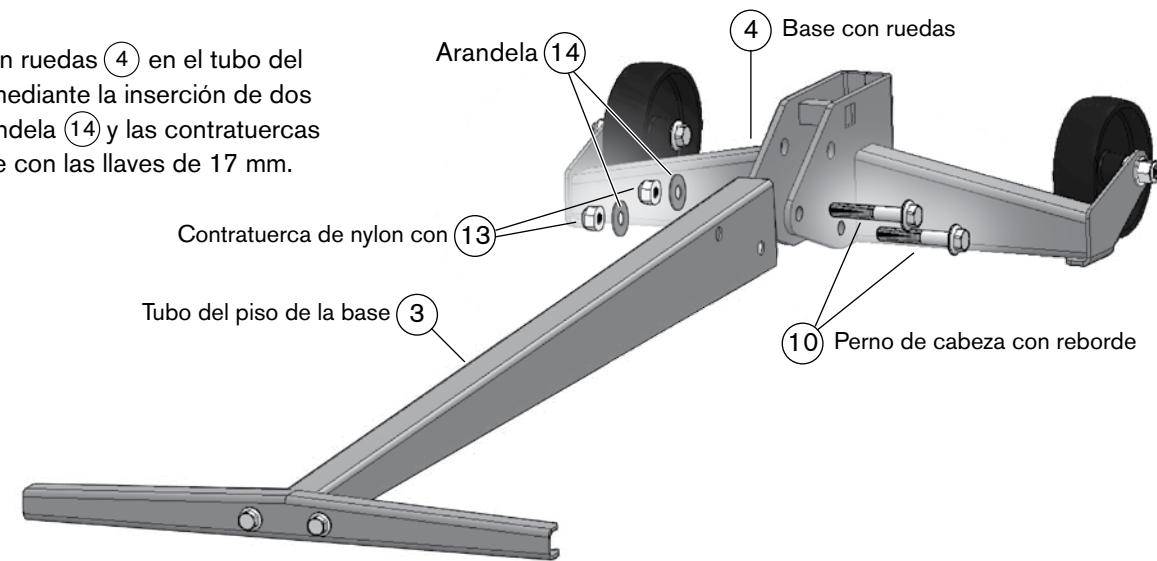

PASO 5

Inserte el conjunto de la torre (1) en la base con ruedas (4) y sujete con el pasador de horquilla (17) y el pasador estándar (18), tal como se muestra.

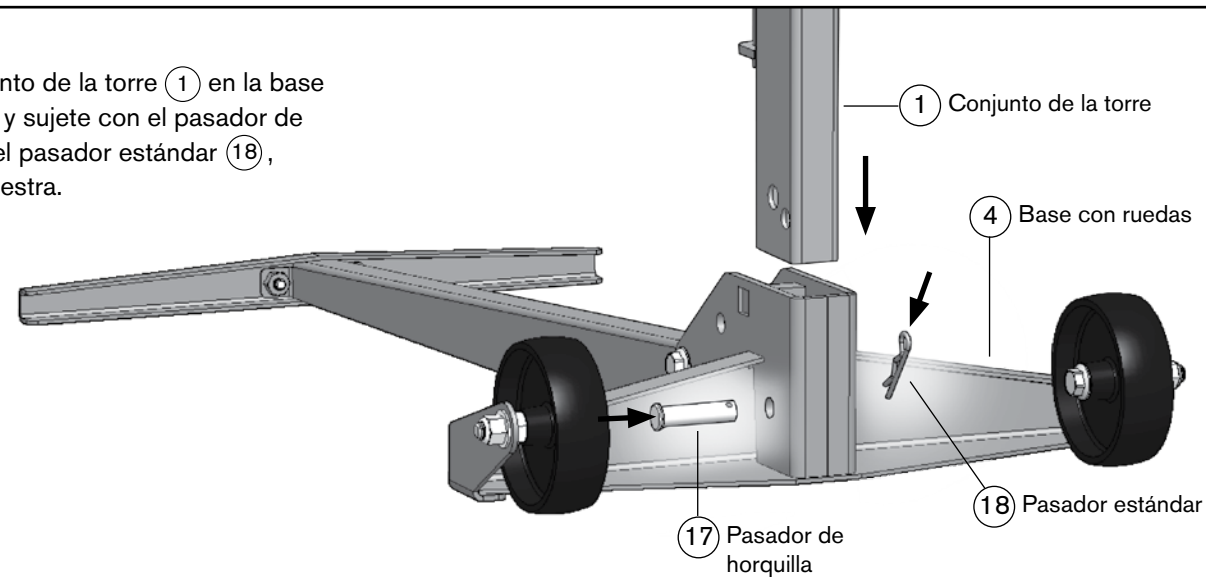

PASO 6

Empuje en el lado de la manija y gire desde la posición de almacenamiento hasta la posición de operación. Permita que se asiente en la posición asegurada.

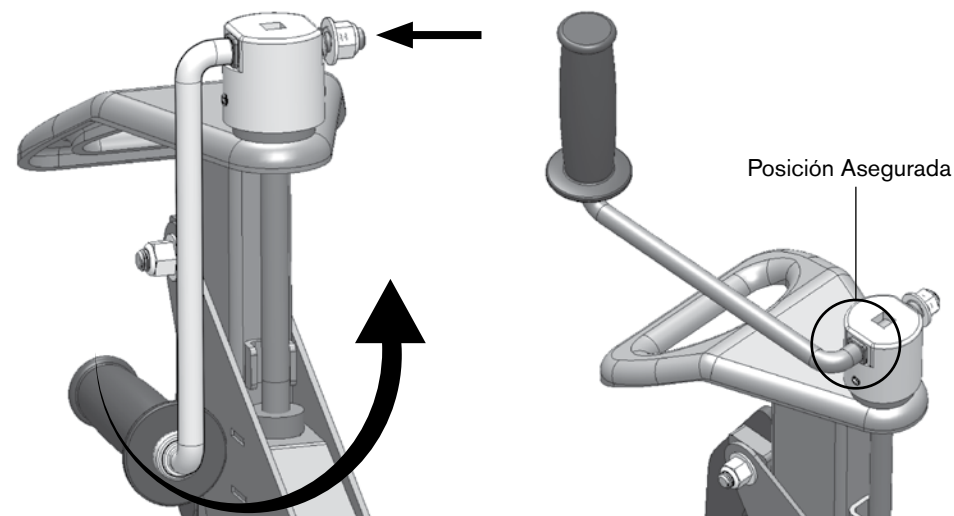

Instrucciones de Ensamblado

PASO 7

Inserte el brazo de carga (2) dentro de la transportadora e inserte el pasador de horquilla (17) a través del orificio en la transportadora y asegure sujetando el pasador estándar (18) en el pasador de horquilla.

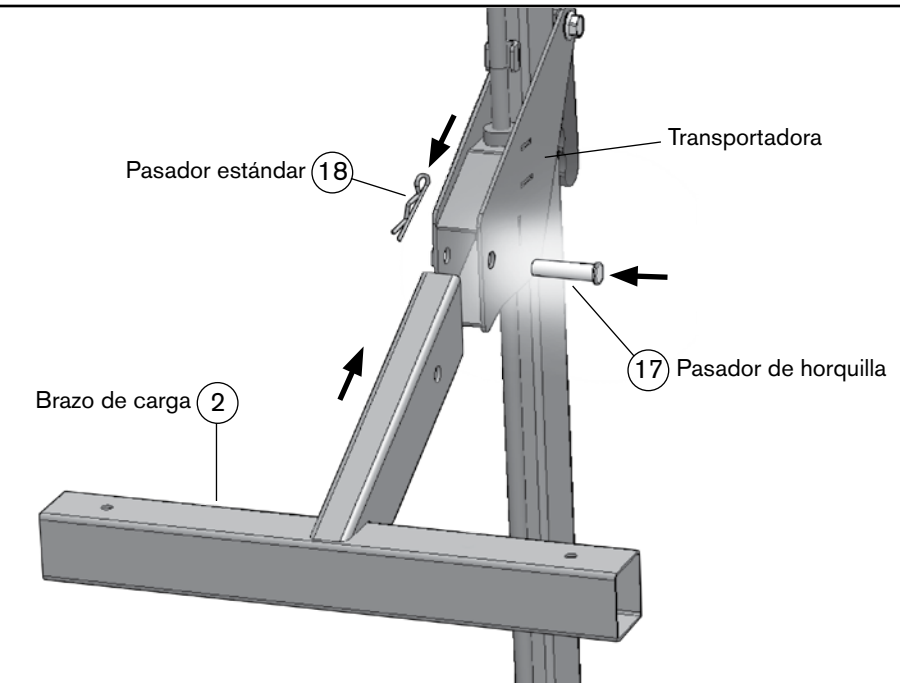

PASO 8

Deslice los topes de rueda (6) en el brazo elevador (2). Inserte los pasadores de empuje (16).

NOTA: Los topes de rueda se pueden mover hacia adentro o hacia afuera para adaptarse a los distintos tamaños de podadora. Utilice la configuración que funcione mejor con su modelo de podadora.

NOTA: Las correas de seguridad deben ser usadas durante el funcionamiento (véase el paso 9 de las instrucciones de funcionamiento).

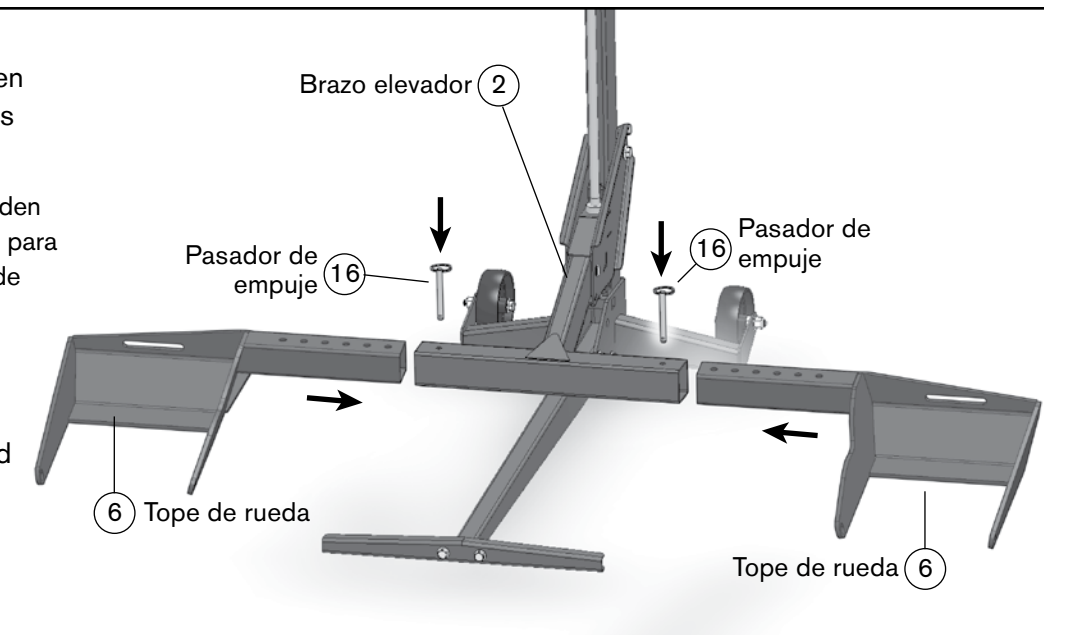

ADVERTENCIA: las pastillas de las ruedas deben estar a la misma distancia del brazo de elevación para mantener el equilibrio adecuado. Para obtener información adicional, consulte el paso 6 de las Instrucciones de funcionamiento.

ESTO COMPLETA EL MONTAJE.

Instrucciones de Operación

Algunos pasos de las instrucciones de operación se repiten a partir de las instrucciones de montaje. Las instrucciones de operación mostrarán cómo operar el equipo MoJack EZ Max, muestran cómo preparar el equipo EZ Max para almacenarlo y cómo hacer pasar el equipo de la posición de almacenaje a la de trabajo.



Instrucciones de Operación

Preparación del elevador MoJack EZ para el uso (pasos 1 – 7)

PASO 1

Despliegue el ascensor del cortacésped (si no aplica, vaya al paso 2)

- Retire la horquilla y el pasador de la estructura de la rueda.
- Retire la torre de la estructura de la rueda.
- Gire la torre 180 grados e inserte en la estructura de la rueda.
- Asegure la torre a la estructura de la rueda insertando la horquilla y el pasador.

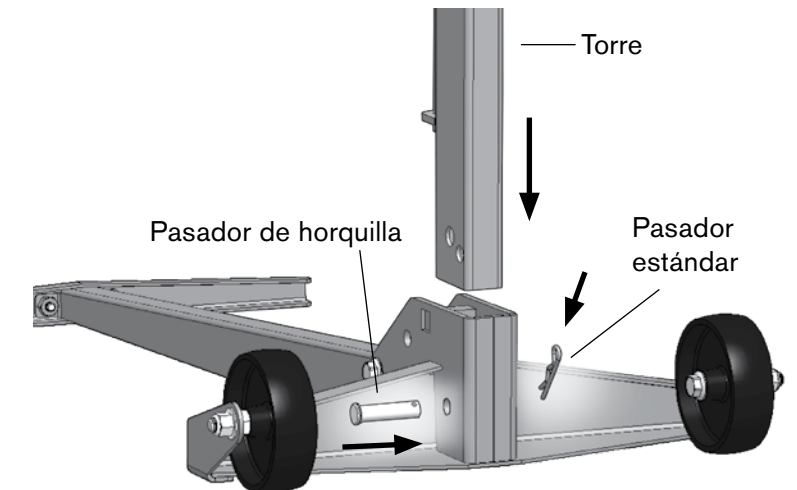
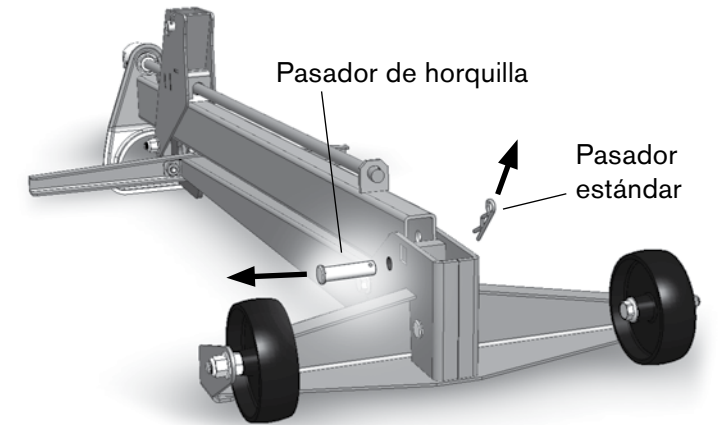
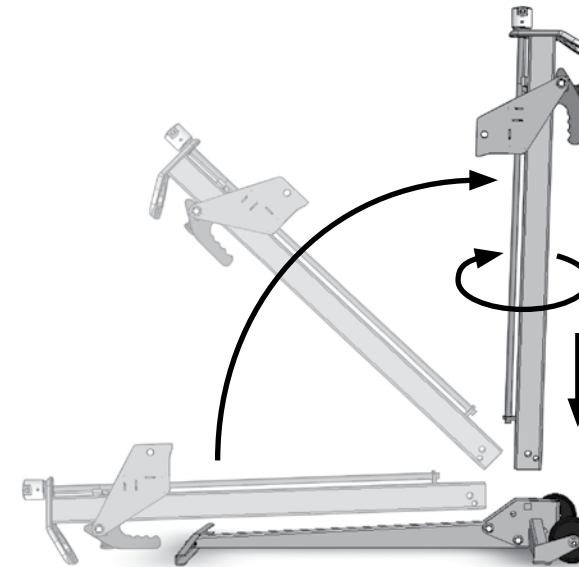

PASO 2

Instalar Brazo de Carga

- Inserte el brazo de carga dentro de la transportadora e inserte el pasador de horquilla a través del orificio en la transportadora y asegure sujetando el pasador estándar en el pasador de horquilla.

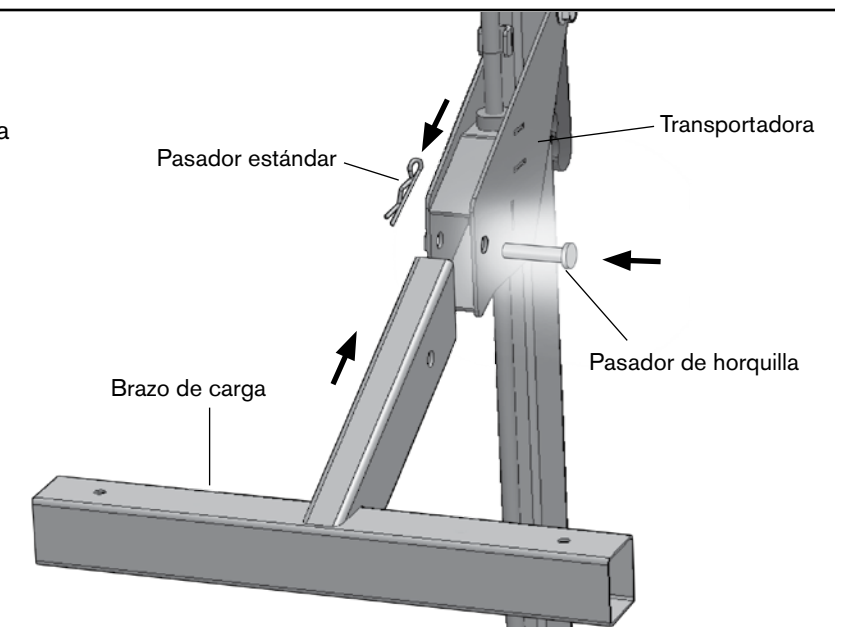

⚠ Antes de usar el equipo MoJack EZ Max, lea este manual con cuidado y por completo.

Instrucciones de Operación

PASO 3

Instalación de los topes de rueda

- Deslice los topes de rueda en el brazo elevador y fíjelos provisoriamente con pasadores de empuje.

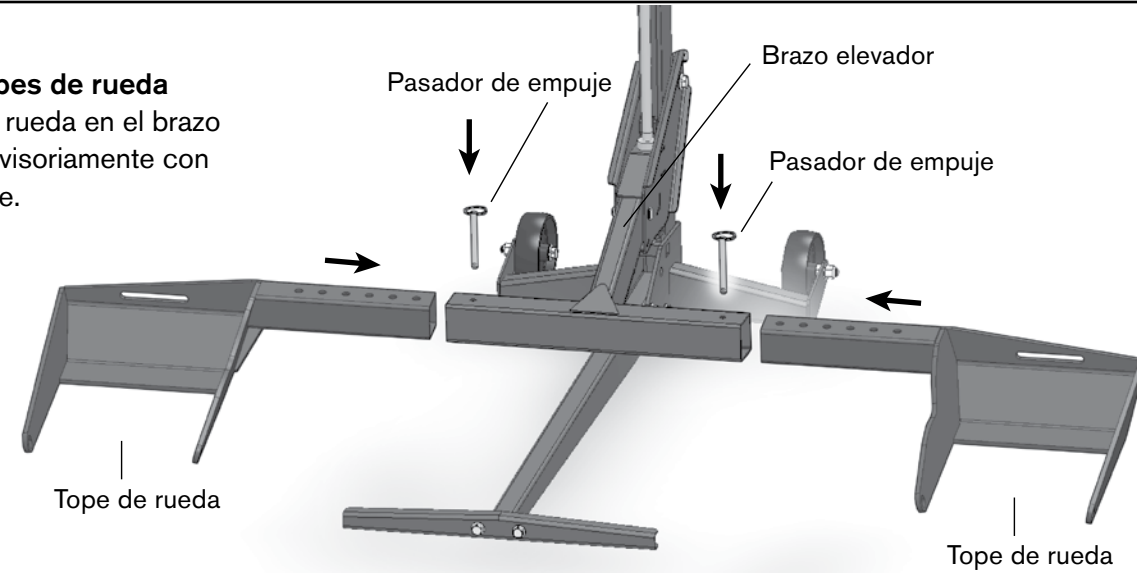

PASO 4

Preparación de la manija

- Empuje en el lado de la manija y gire desde la posición de almacenamiento hasta la posición de operación. Permita que se asiente en la posición asegurada.

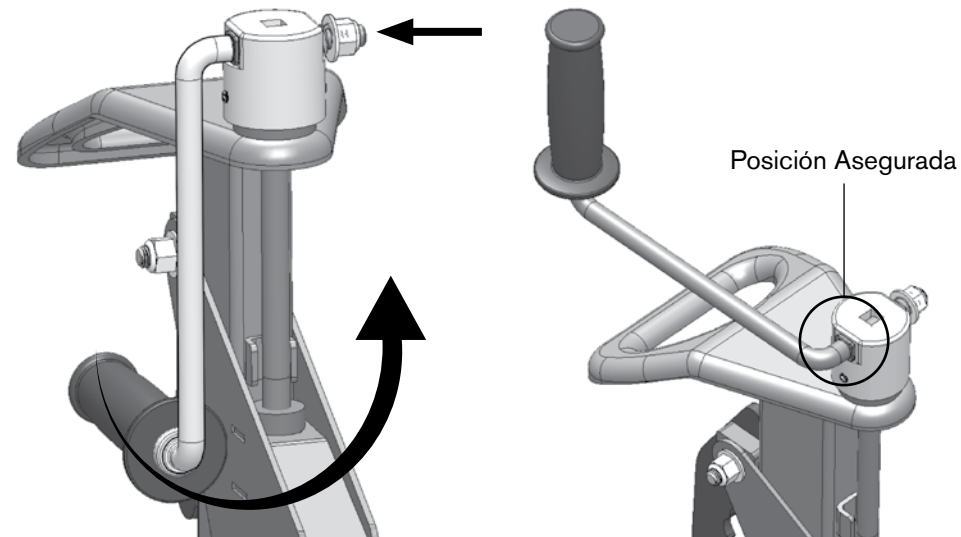

PASO 5

Familiarícese con el equipo MoJack EZ Max

- ⚠ Asegúrese de que el conjunto de la torre se encuentre insertado completamente y asegurado con pasadores dentro de la base, antes de elevar su podadora.

- Practique haciendo ascender y descender el brazo de carga, antes de intentar cargar la podadora (véase los pasos 10 al 13, acerca de cómo hacer ascender y descender el brazo de carga).
- Practique el Paso 15 si intenta hacer ascender o descender la podadora con el accesorio de taladro.

NOTA: La manija de bloqueo de la transportadora debe liberarse para bajar la unidad.

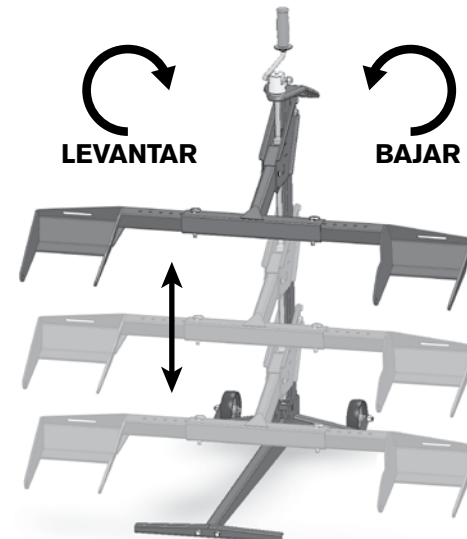

Instrucciones de Operación

PASO 6

Alineación de las plataformas para la rueda de modo que se ajusten a la podadora

- Coloque las llantas delanteras de la podadora 6 pulgadas frente a las plataformas para las llantas.
- Retire los pasadores de empuje y alinee las plataformas para las ruedas, de modo que las llantas delanteras se encuentren centradas sobre las plataformas para las ruedas.
- Vuelva a colocar los pasadores de empuje para bloquear las plataformas para las ruedas en el brazo de carga.

⚠ Las plataformas para las ruedas deben estar a la misma distancia respecto del brazo de carga, para mantener un equilibrio adecuado.

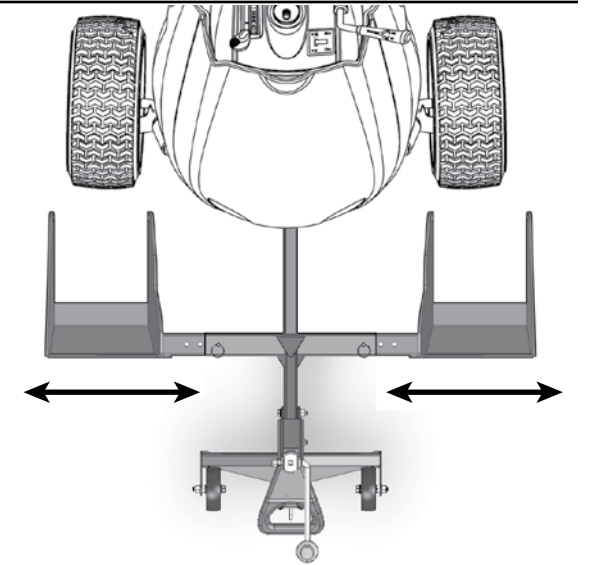

PASO 7

Invierta las llantas delanteras de la podadora ZTR (opcional, si no corresponde salte al Paso 8)

En algunos casos, la plataforma de la podadora o las ruedas a prueba de fisuras golpearán el brazo de carga mientras se eleva la podadora. Esto sucede frecuentemente si la parte delantera de la plataforma (incluidas las ruedas a prueba de fisuras) sobresale y pasa de la posición de las ruedas delanteras en la línea central de la podadora. Si esto sucede:

- Gire 180° las ruedas delanteras, de modo que se encuentren en posición invertida.
- Deslice el equipo MoJack EZ Max lo más cerca posible de las ruedas.

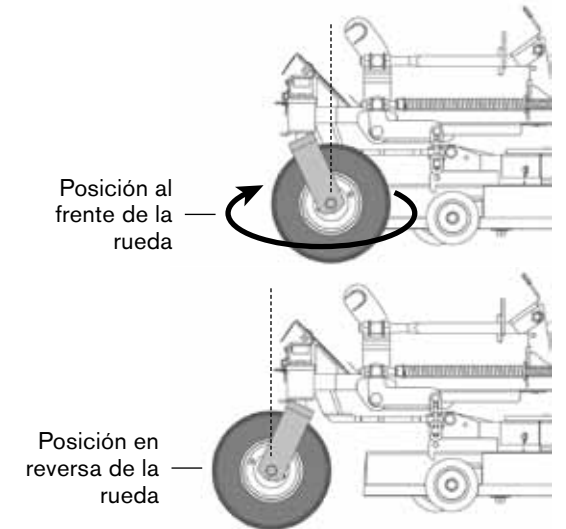

Utilización del elevador MoJack EZ (pasos 8 a 15)

PASO 8

Traslado de la podadora hacia el elevador MoJack EZ

- ⚠ El elevador MoJack EZ se debe utilizar sobre una superficie sólida y nivelada.
- Conduzca o haga rodar la podadora hasta los topes de rueda.
- ⚠ Detenga el motor y extraiga la llave.

NOTA: Las pastillas de las ruedas se ajustan a ruedas de 25cm-43cm (10"-17").

- ⚠ No apto para utilizar con ruedas de más de 43cm (17") de tamaño.

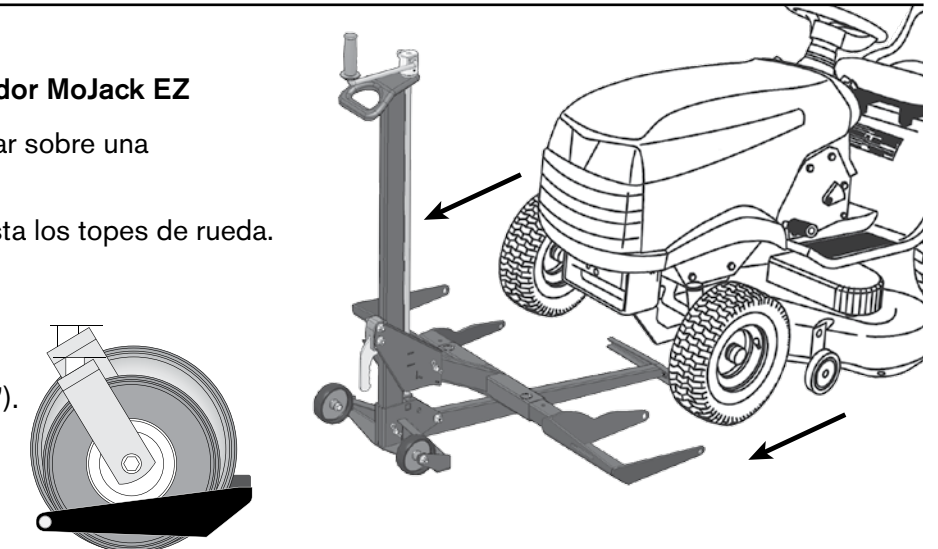

Instrucciones de Operación

PASO 9

Enlace de las ruedas frontales de la cortacésped a las pastillas de las ruedas

- Asegurar las llantas frontales de la cortacésped a las pastillas de las ruedas utilizando las correas de seguridad. Fije el gancho de la correa de seguridad a la ranura de la pastilla de la rueda. Siempre asegure las llantas frontales con las correas de seguridad adjuntas. El gancho de la correa de seguridad siempre debe estar mirando hacia arriba.
- Extienda la correa de seguridad en la parte superior de la llanta.
- Inserte la barra de soporte de la rueda a través de un agujero en la plataforma de la rueda, a través del bucle de la correa de seguridad y por el otro lado de la pastilla de la rueda. Asegure con la horquilla grande.
- Apriete la hebilla de metal y tire del extremo de la correa para apretar las correas de seguridad en la parte superior de los neumáticos para asegurar la cortacésped a las pastillas de las ruedas.

NOTA: Inspeccione la correa de seguridad en busca de desgaste antes de cada uso.

⚠ Sujete siempre los neumáticos segadoras frontales con incluidas las correas.

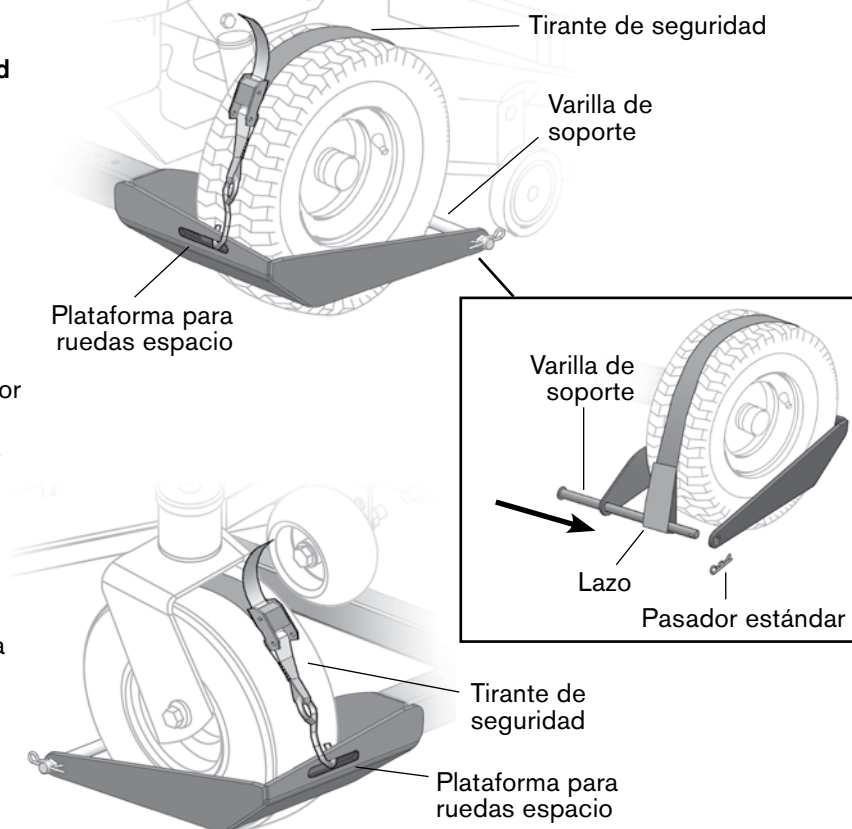

PASO 10

Elevación de la podadora

- Eleve la podadora haciendo girar la palanca de manivela hacia la derecha.
- Véase el paso 15 para hacer ascender la podadora con el accesorio de taladro.

- ⚠ No intente cargar un peso de más de 204 kilos en el extremo delantero.
- ⚠ El equipo MoJack EZ Max debe usarse en una superficie de servicio sólida y nivelada.
- ⚠ Debe apagarse el motor y quitar la llave.
- ⚠ La podadora debe colocarse en neutral o desenganchar la transmisión hidráulica.
- ⚠ Durante este paso debe liberarse el freno de estacionamiento.
- ⚠ Los tirantes de seguridad deben apretarse con firmeza para sostener las llantas en las plataformas correspondientes.

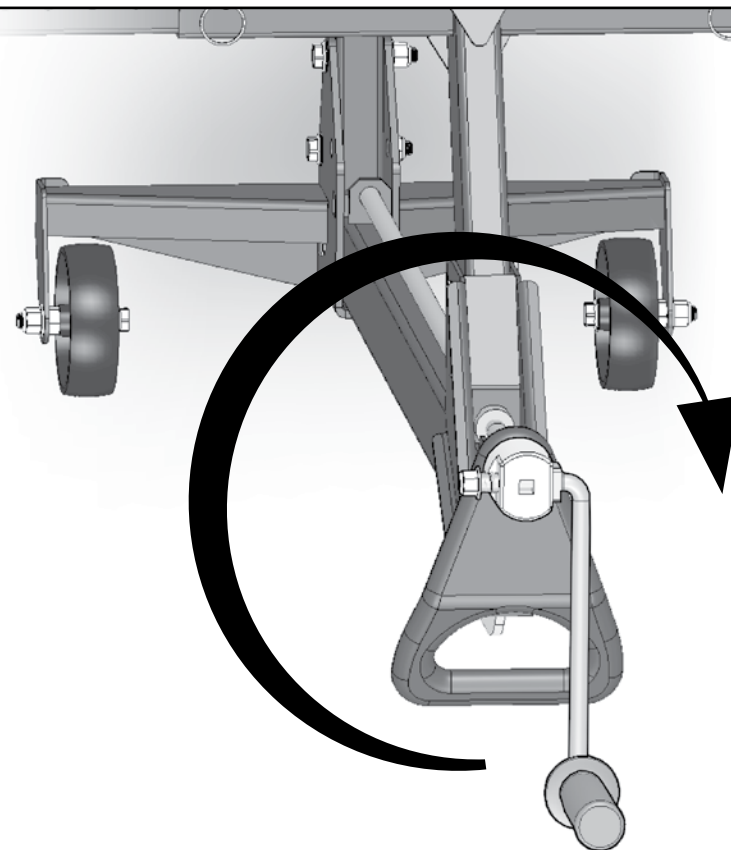

Instrucciones de Operación

PASO 11

Elevación del brazo de carga hasta la posición de aseguramiento

- Eleve el brazo de carga hasta que la manija de bloqueo de la transportadora caiga dentro de uno de los dos orificios de la torre.
- La manija de aseguramiento cae automáticamente dentro de los orificios de la torre, a medida que la transportadora pasa por los orificios de la torre cuando asciende.

NOTA: Cuando haga descender el brazo de carga, el operador debe sostener afuera la manija de aseguramiento, hasta que pase el orificio inferior de la torre.

NOTA: El equipo MoJack EZ Max está equipado con un embrague que protege al equipo contra cualquier daño accidental. Si la manija de bloqueo de la transportadora no está desenganchada cuando se hace descender, el embrague liberará la palanca de manivela del tornillo, para que gire libremente. Para volver a enganchar la palanca de manivela, hágala girar unas cuantas vueltas hacia la derecha.

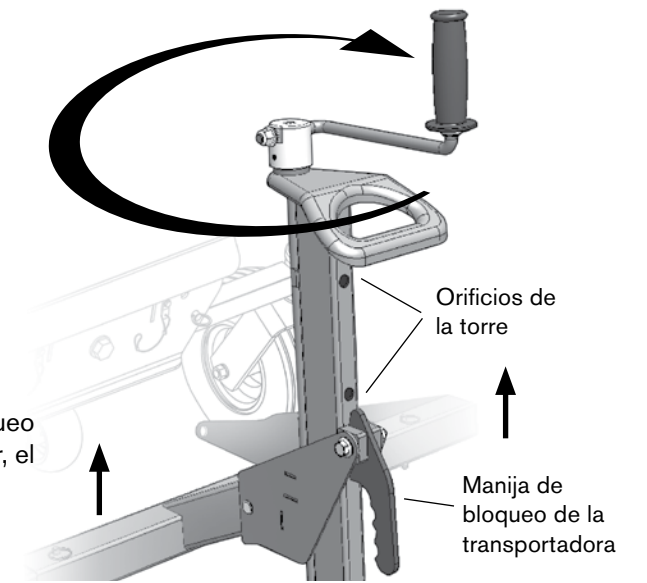

PASO 12

Preparación de la podadora para darle servicio

- Coloque las calzas de las llantas (no incluidas) detrás de las llantas posteriores de la podadora.
- Accione el freno de estacionamiento en la podadora.
- La manija de bloqueo de la transportadora debe asegurarse en uno de los dos orificios de la torre.

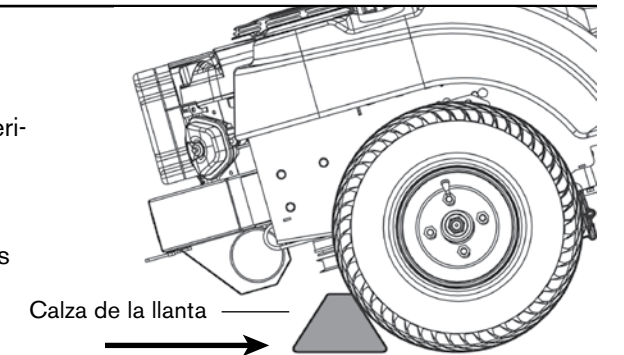

PASO 13

Bajar la podadora

- Retire los frenos de las llantas.
- Libere el freno de estacionamiento.
- La podadora debe colocarse en neutral o desenganchar la transmisión hidráulica.
- Tire y mantenga fuera la manija de aseguramiento de la transportadora y gire la palanca de la manivela hacia la derecha hasta que las plataformas de las llantas se encuentren soportadas con firmeza sobre el suelo. **Debe tirar hacia fuera la manija de aseguramiento de la transportadora hasta que pase el orificio inferior de la torre. Puede ser necesario elevar ligeramente la transportadora, para permitir que se pueda tirar hacia fuera la manija de aseguramiento de la transportadora.**

NOTA: El equipo MoJack EZ Max está equipado con un embrague que protege al equipo contra cualquier daño accidental. Si la manija de bloqueo de la transportadora no está desenganchada cuando se hace descender, el embrague liberará la palanca de manivela del tornillo, para que gire libremente. Para volver a enganchar la palanca de manivela, hágala girar unas cuantas vueltas hacia la derecha.

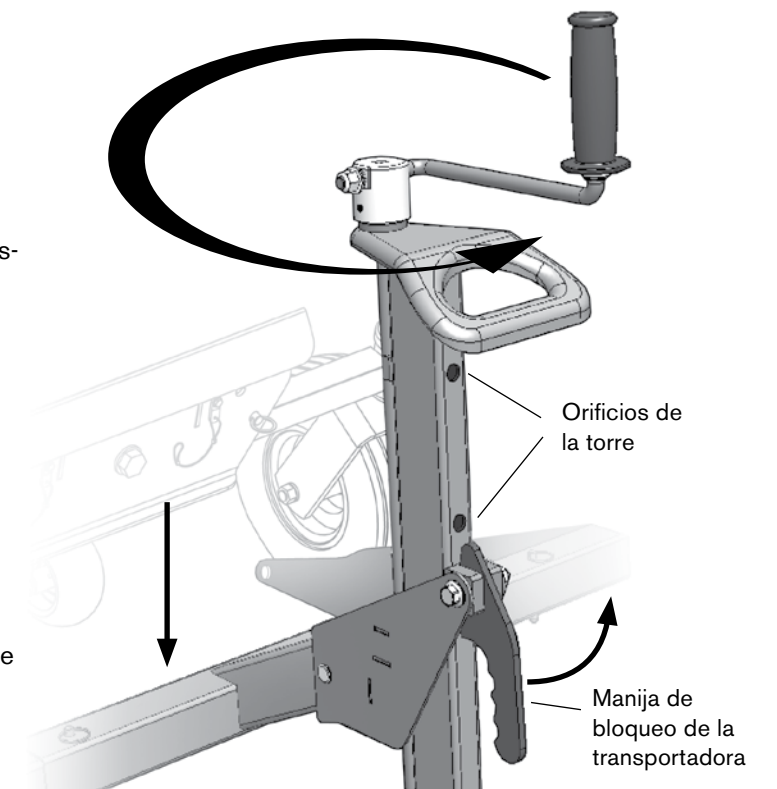

Instrucciones de Operación

PASO 14

Retirar la podadora del equipo MoJack EZ Max

- Quite los tirantes de seguridad de las llantas delanteras de la podadora.
- Conduzca o ruede la podadora fuera de las plataformas para las llantas.

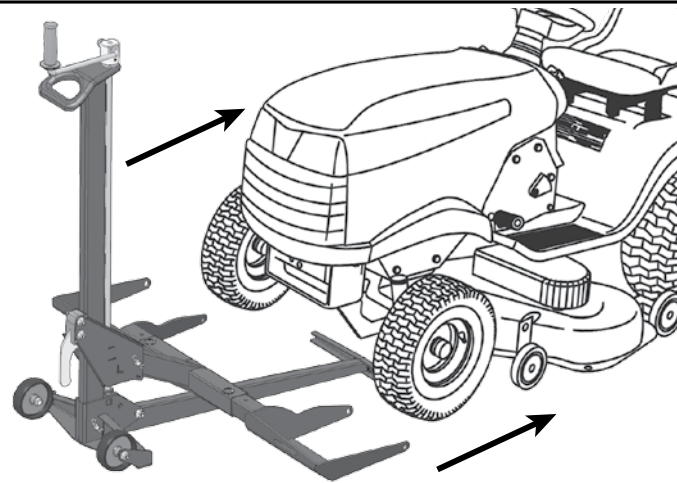

PASO 15

Elevación del equipo MoJack EZ Max con un taladro eléctrico (opcional, no se incluye el taladro eléctrico)

El equipo MoJack EZ Max puede hacerse ascender o descender por medio de un taladro eléctrico de velocidad variable (con un mínimo de 7 amperios) o un taladro inalámbrico de velocidad variable (con un mínimo de 18 voltios). El taladro requiere un dado guía cuadrado de 3/8" de pulgada (no incluido).

- Quite la palanca de manivela retirando la contratuerca de nylon y el resorte, usando la llave de 15 mm. Después de haber retirado la palanca de manivela, vuelva a unir el resorte y la contratuerca de nylon a la palanca de manivela para evitar que se pierdan.
- Inserte con firmeza el dado cuadrado de 3/8" de pulgada en el receptor cuadrado. Accione el taladro hacia adelante (a la derecha) para elevar el brazo de carga y acciónelo en reversa (a la izquierda) para hacer descender el brazo de carga.

- **Debe tirar manualmente hacia fuera de la manija de aseguramiento de la transportadora, mientras hace descender el equipo, hasta que pase el orificio inferior de la torre.**

⚠ El operador debe tener sujetado el dado con firmeza, antes de hacer ascender o descender el brazo de carga.

NOTA: La palanca de manivela se debe quitar para poder usar el accesorio de taladro.

Siga el resto de las instrucciones de operación cuando use el accesorio de taladro. Vuelva a colocar la palanca de manivela como sea necesario para usarlo en el futuro.

NOTA: Cuando vuelva a ensamblar la manija, tenga cuidado de no apretar excesivamente la contratuerca de nylon contra el resorte. Debe haber espacio libre suficiente para poder empujar la manija, de modo que se mueva de la posición de almacenamiento a la de trabajo.

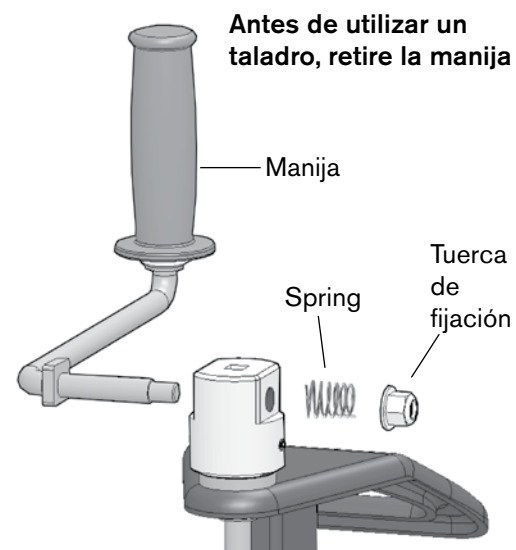
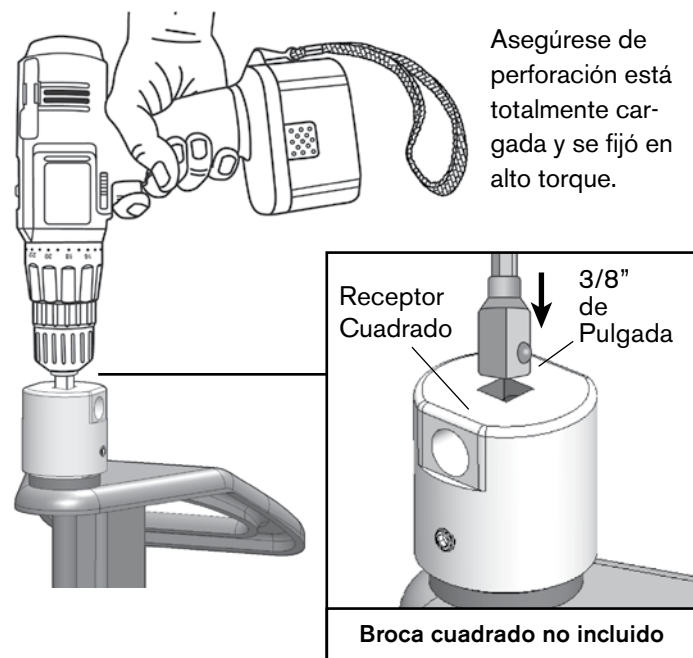

Instrucciones de Operación

Preparación del equipo MoJack EZ Max para su almacenamiento (Pasos 16 al 20)

PASO 16

Extracción de los topes de rueda

- Extraiga los pasadores de empuje y retire los topes de rueda del brazo elevador.
- Guarde los pasadores de empuje en el brazo elevador.

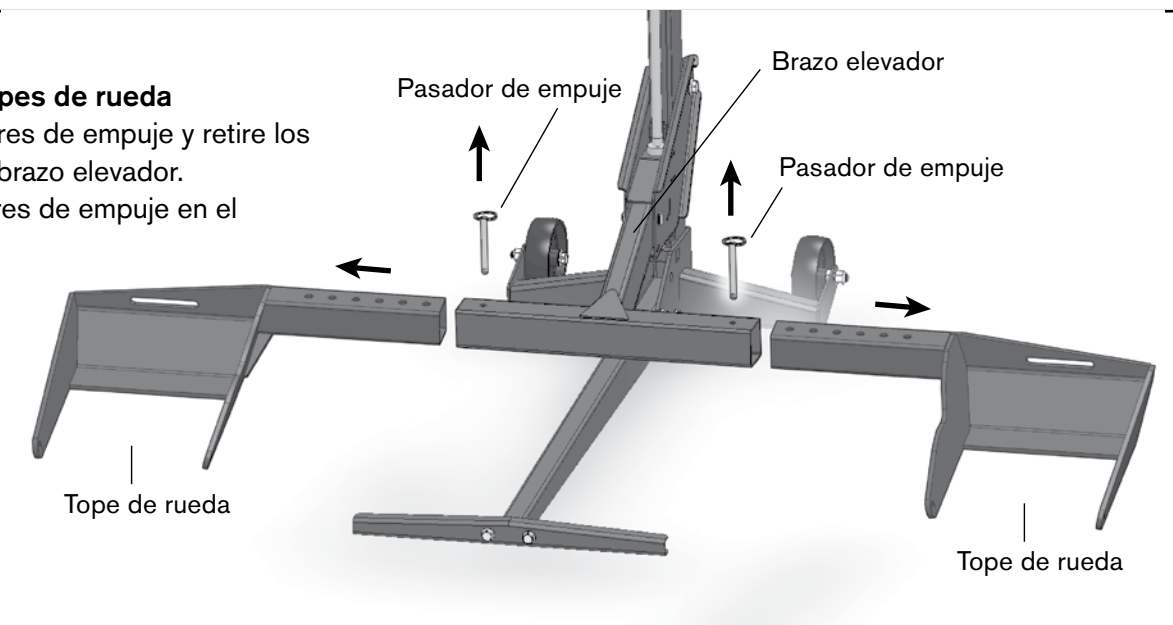

PASO 17

Retiro del brazo de carga

- Mientras sostiene el brazo de carga, quite el pasador estándar y el pasador de horquilla del brazo de carga.
- Deslice el brazo de carga hacia fuera de la transportadora.
- Guarde el pasador estándar y el pasador de horquilla en el brazo de carga, para evitar que se pierdan.

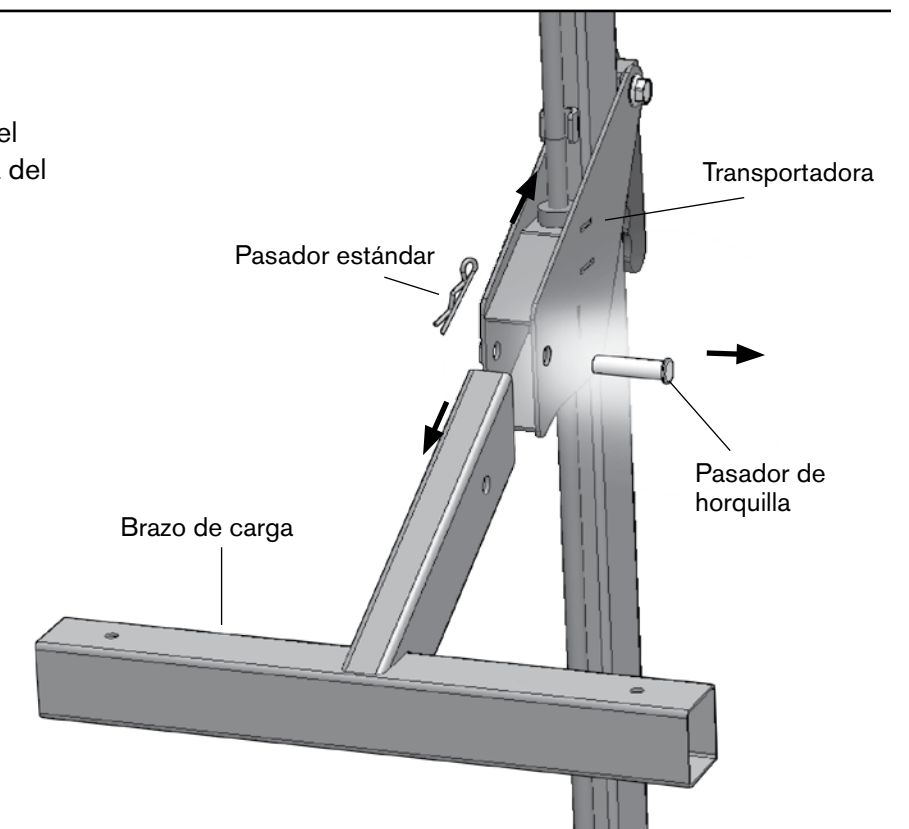

Instrucciones de Operación

PASO 18

Elevación de la transportadora

- Eleve la transportadora haciendo girar la palanca de manivela hacia la derecha, hasta que la manija de aseguramiento de la transportadora caiga dentro del orificio de la torre.

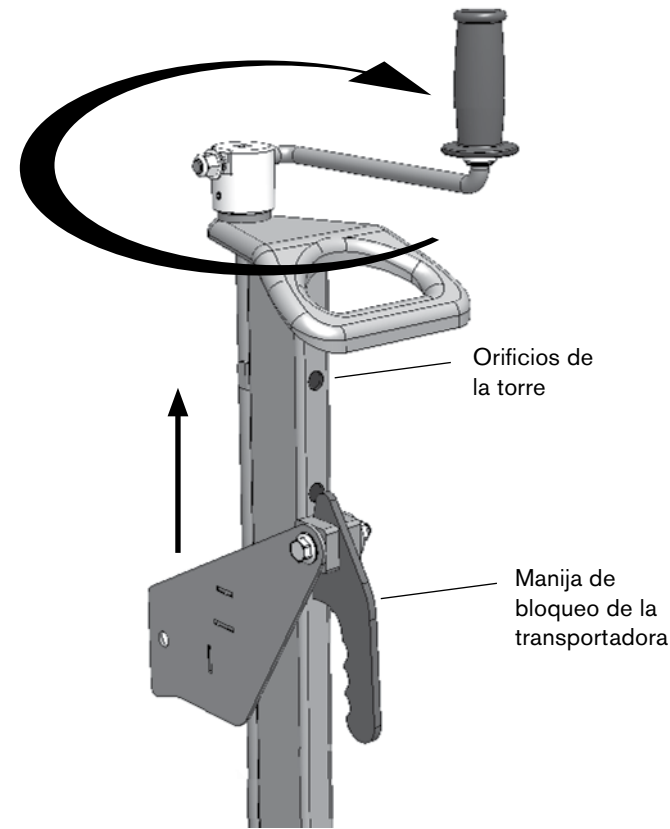

PASO 19

Girar la palanca de manivela hasta la posición de almacenamiento

- Empuje en el lado de la manija y gire desde la posición de operación hasta la posición de almacenamiento. Permita que se asiente en la posición asegurada.

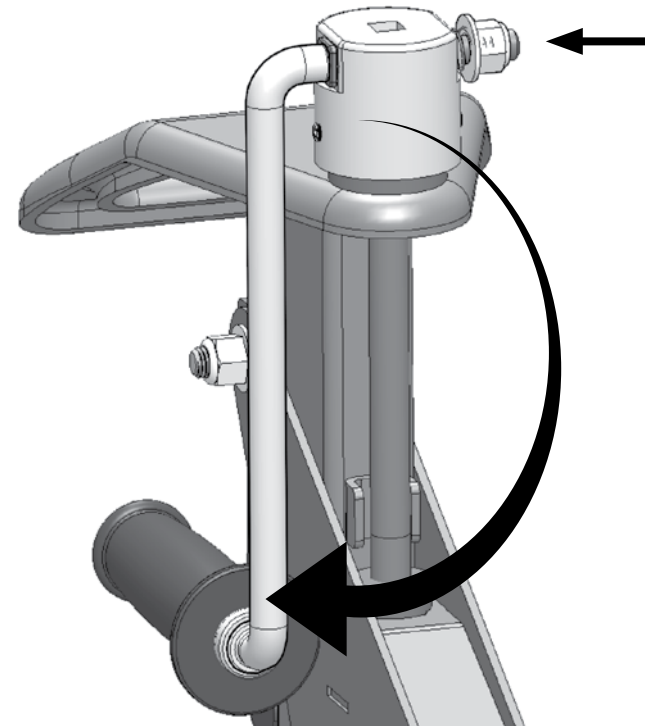

Instrucciones de Operación

PASO 20

Mueva el conjunto de la torre a la posición de almacenamiento

- Retire el pasador estándar y el pasador de horquilla del fondo del conjunto de la torre.
- Eleve la torre hacia fuera de la base, tirando hacia arriba la manija de elevación.
- Gire el conjunto de la torre 180 grados y hágalo descender hasta la posición de almacenamiento.
- Asegure la torre mediante la inserción del pasador de horquilla y el pasador estándar, para asegurar el conjunto de la torre en la posición de almacenamiento.

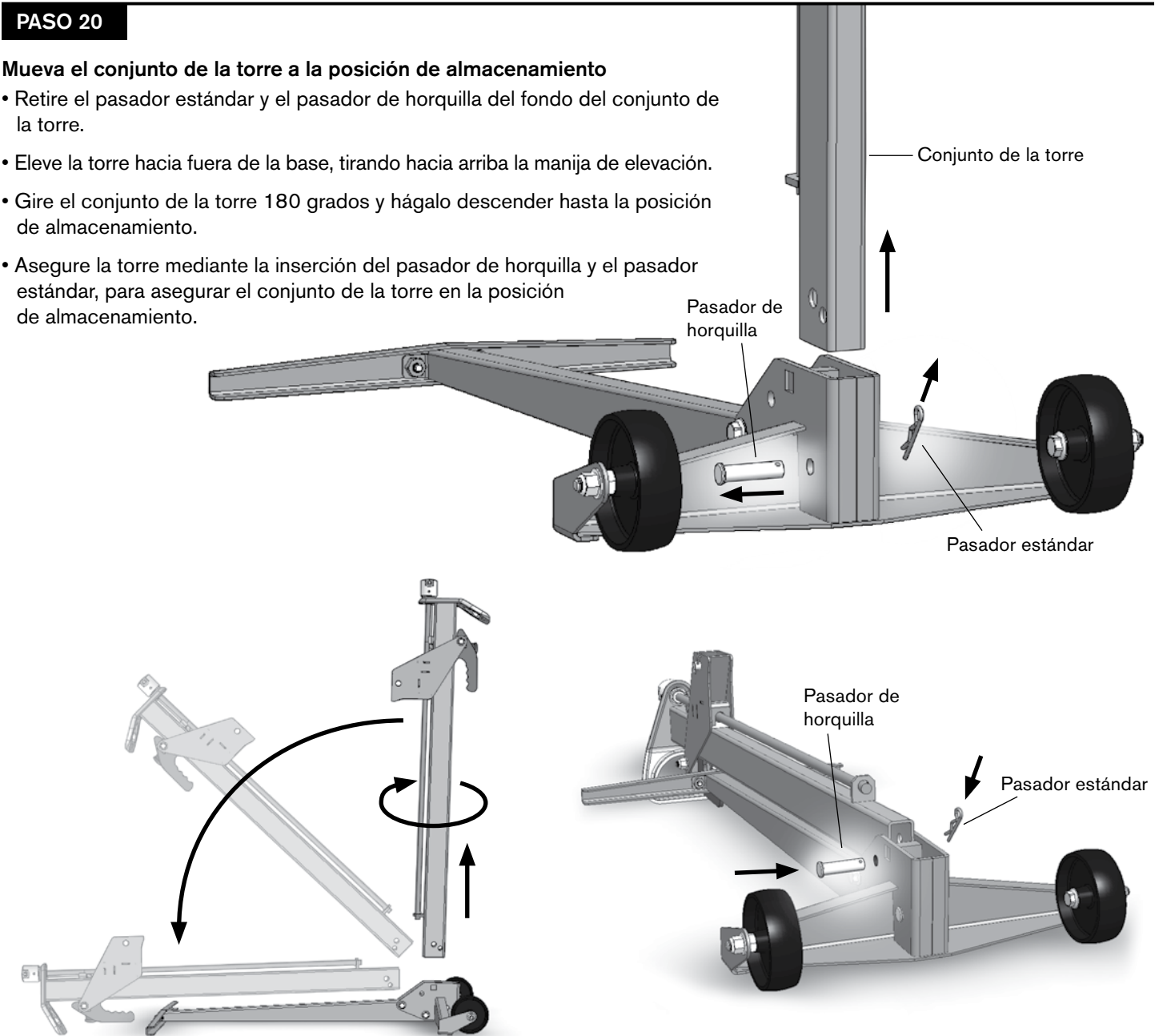

EL EQUIPO MOJACK EZ MAX ESTÁ LISTO AHORA PARA TRANSPORTARSE O ALMACENARSE.

Programa de Mantenimiento

- Antes de cada uso, revise siempre que no haya ningún desgaste, piezas sueltas o dañadas en el equipo MoJack EZ Max. Si se detectan partes dañadas, no use el equipo MoJack EZ Max y póngase en contacto con MoJack a través de la línea directa 1-877-575-3173.
- Limpie y lubrique completamente el roscado del tornillo después de cada cincuenta (50) usos, o por lo menos una vez al año, usando aceite ligero para máquinas.
- Coloque grasa de litio entre la base de la palanca de manivela y el rodamiento de bronce, después de cada cincuenta (50) usos o una vez al año. Sin peso sobre la transportadora, haga ascender la palanca de manivela, para crear un hueco pequeño entre el rodamiento de bronce y la base de la palanca de manivela. Use un cepillo pequeño para aplicar grasa de litio entre las dos superficies.
- Rocíe grasa o lubricante en el pivote de la manija de aseguramiento de la transportadora, después de cada cincuenta (50) usos o al menos una vez al año.
- Limpie y aplique un poco de grasa al frente y atrás del conjunto de la torre, después de cada cincuenta (50) usos o al menos una vez al año.

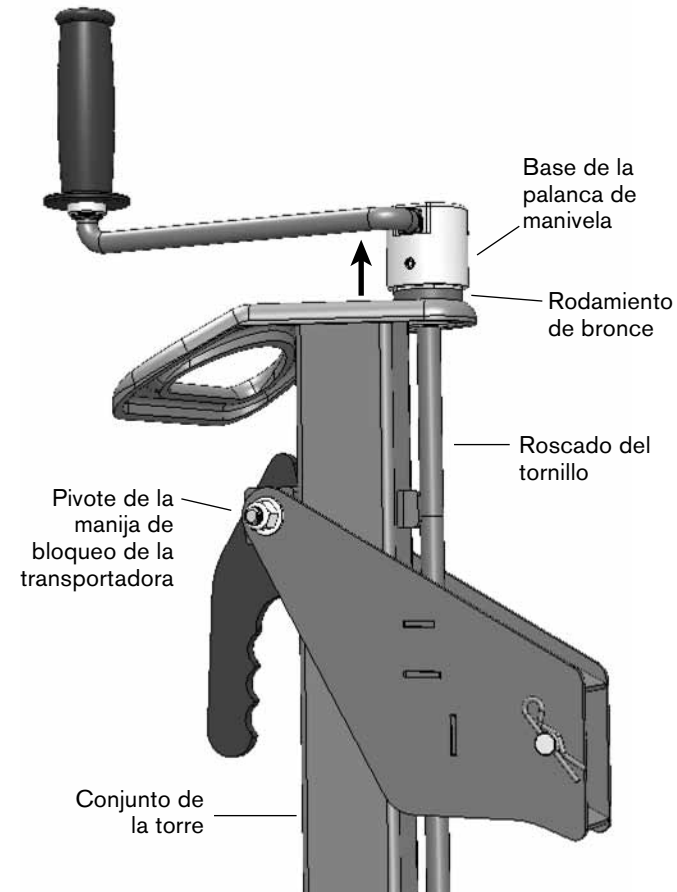

Tamaños de las Lantas compatibles

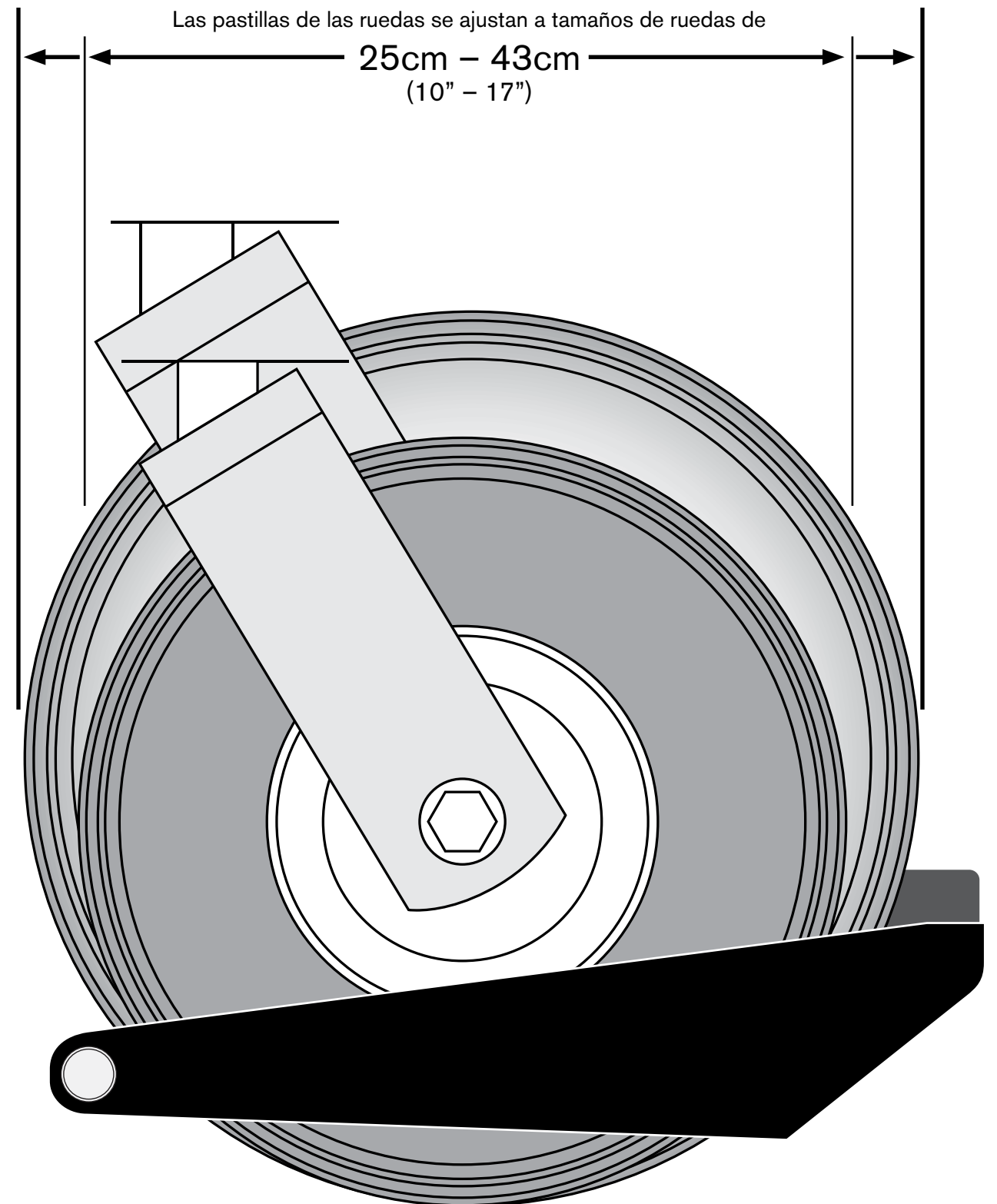

⚠ No debe utilizarse con neumáticos de más de 43 cm (17 ") de tamaño



Make it Happen. Make it MoJack.™

www.theMoJack.com

1-877-575-3173