

LDLC

Manuel d'utilisation

Boîtier LDLC HF-2 Noir avec fenêtre / Silver avec fenêtre

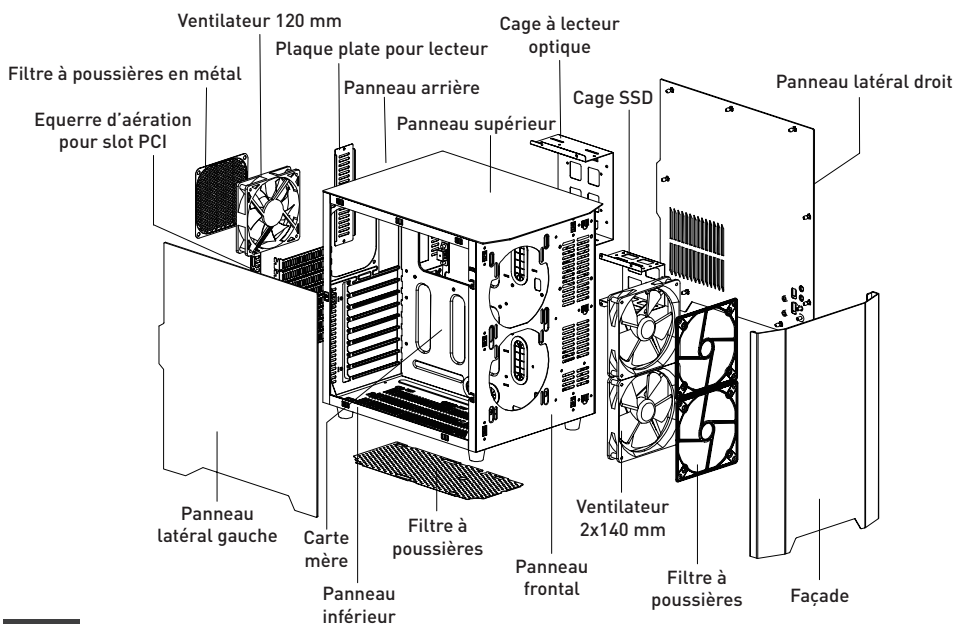

1. SPÉCIFICATIONS

| | | |
|--------------------------------------|--|--------------------------------|
| Couleurs | Noir / Silver | |
| Matériel | Structure externe : Alliage d'aluminium 2,0 mm Structure interne : 0,8 mm acier SGCC Panneaux : Alliage d'aluminium 2,0 mm et 1,5 mm | |
| Dimensions | 278 (L) x 385 (H) x 395 (P) mm | |
| Descriptif des baies | 3 x 3,5", 3 x 2,5" ou 2 x 3,5", 3 x 2,5", 1 x 5,25" | |
| Formats des cartes mères compatibles | XL-ATX, ATX, Micro ATX, ITX | |
| Format de l'alimentation | ATX PSII (longueur max. 250 mm) | |
| Connectique en façade | 2 x USB 3.0, 1 x micro, 1 x casque | |
| Descriptif ventilation | Avant | 2 x 140 mm, 1 x 80 mm (option) |
| | Arrière | 1 x 120 mm |
| | Haut | 2 x 120 mm (option) |
| Nombre de slots PCI | 8 | |
| Ventilateur pour processeur | Jusqu'à 163 mm | |
| Carte graphique | Jusqu'à 320 mm (un ventilateur de 25 mm de hauteur peut être installé dessus) | |
| Poids | Poids net : 6,2 kg / Poids brut : 7,5 kg | |

Les spécifications des produits sont susceptibles d'être différentes selon les assortiments.

2. NOTICE



- Veuillez respecter tous les stades de l'installation et monter votre PC étape par étape.
- Veuillez faire attention au sens et à l'ordre des étapes lorsque vous installez le disque dur, le lecteur/graveur, les rails d'insertion et les caches plastiques de l'emplacement.

3. GUIDE D'INSTALLATION

1. Retrait des panneaux latéraux.

Procédez tel qu'indiqué ci-dessous.

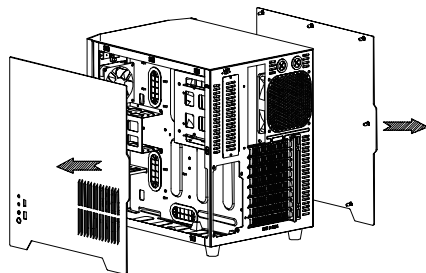

2. Installation de l'unité d'alimentation.

Installez l'alimentation, orientez le ventilateur vers l'extérieur, puis installez le filtre à poussière.

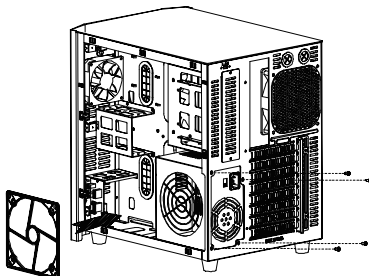

3. Installation de la carte mère.

Procédez tel qu'indiqué ci-dessous.

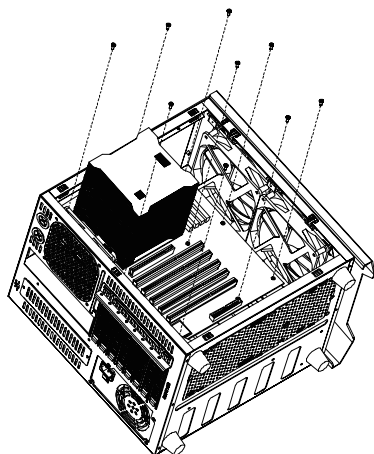

4. Installation de la carte graphique.

Retirez l'équerre PCI et les caches.

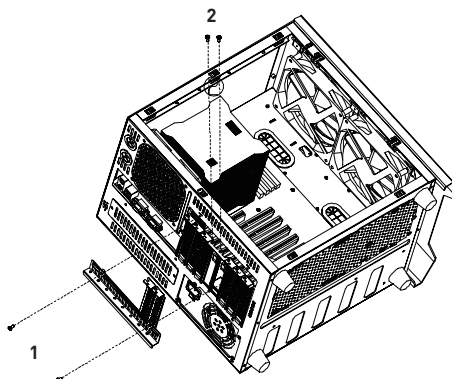

- 5. Installez et verrouillez avec des vis la carte graphique.**
Enfin, remplacez les équerres PCI.

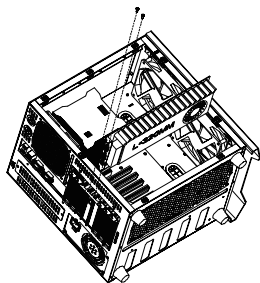

6. Installation des disques durs.

Insérez les disques durs dans les baies prévues à cet effet. Ces baies peuvent également accueillir deux ventilateurs de 120 mm ou un radiateur watercooling de 240 mm. Veillez à utiliser le bon type de vis.

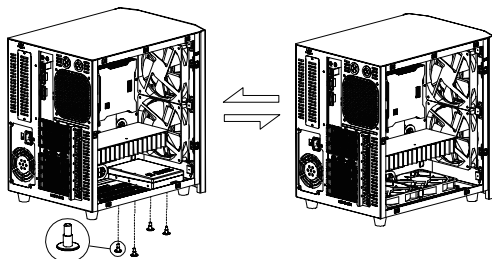

7. Installation du lecteur optique.

Ôtez le cache plastique de l'emplacement.

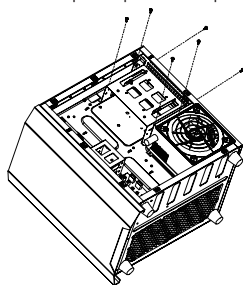

- 8. Installez le lecteur / graveur en passant par la façade avant du boîtier.** Au-dessus de la baie, l'installation d'un disque dur 3,5" ou d'un SSD est possible.

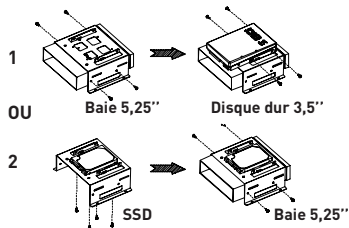

- 9. Au cas où vous n'installez pas de lecteur optique, il est possible d'installer deux disques durs 3,5".** Veillez à utiliser le bon type de vis.

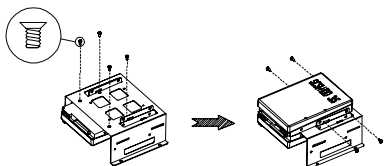

- 10. Révissez le cache.**

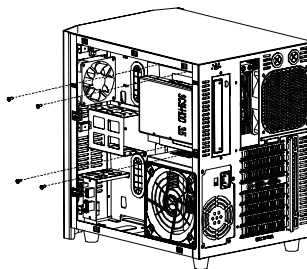

11. Installation des disques SSD.

Retirez le rack du SSD.

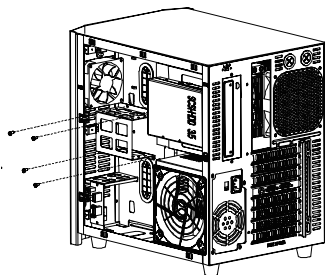

- 12. Installez les disques SSD.**

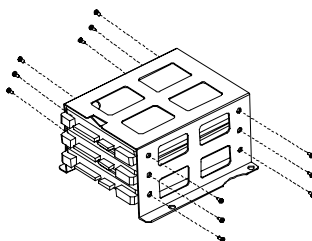



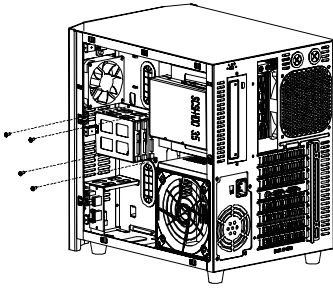



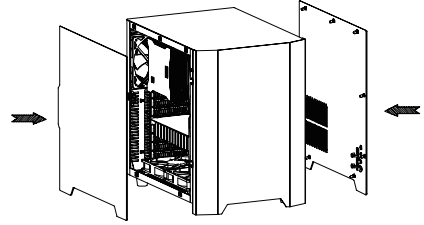









13. Insérez le rack dans la tour.



14. Terminez l'installation.
Revissez les panneaux latéraux.





















4. BOITE D'ACCESSOIRES

| | | | |
|---|---|---|------|
|  |  | Vis pour le disque dur 3,5'' | x 4 |
|  |  | Entretoises | x 2 |
|  | | Buzzer d'alerte système | x 1 |
|  | | Collier de serrage | x 5 |
|  | | Filtre à poussière | x 1 |
|  |  | Vis pour la carte mère, l'alimentation et le disque dur 3,5'' | x 17 |
|  |  | Vis pour le lecteur optique et disque SSD | x 16 |
|  |  | Vis pour le ventilateur du haut | x 8 |
|  |  | Vis plates pour le disque dur 3,5'' | x 4 |
|  |  | Joints | x 10 |

5. GUIDE DE CONNEXION

USB 3.0

| | | | |
|---------|---|---------|---|
| VBUS |  | VBUS |  |
| SSRX1 - |  | SSRX2 - |  |
| SSRX1 + |  | SSRX2 + |  |
| GND |  | GND |  |
| SSTX1 - |  | SSTX2 - |  |
| SSTX1 + |  | SSTX2 + |  |
| GND |  | GND |  |
| D1 - |  | D2 - |  |
| D1 + |  | D2 + |  |
| NC |  | | |

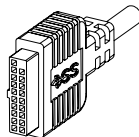

HD AUDIO

| | | | |
|------------|---|---------------|---|
| PORT 1L |  | AUG GND |  |
| PORT 1 R |  | PRESENCE |  |
| PORT 2 R |  | SENSE1_RETURN |  |
| SENCE_SEND |  | | |
| PORT 2L |  | SENSE2_RETURN |  |

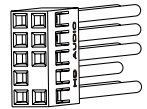

Interrupteur d'alimentation

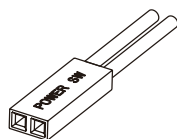

LED d'alimentation

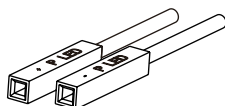

LED de disque dur

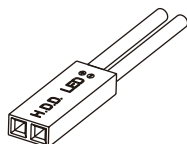

6. CONDITIONS DE GARANTIE

Préface

Tout a été mis en œuvre pour que les informations contenues dans ce manuel soient exactes. Néanmoins, le fabricant de cet appareil et le distributeur ne sauraient être tenus responsables de toute erreur ou omission dans ce manuel ou de l'utilisation des informations contenues dans celui-ci.

Veuillez conserver ce manuel durant toute la durée de vie de votre appareil.

Conditions de garantie

1. Conditions de garantie contractuelles LDLC.com

La garantie LDLC.com est limitée au remplacement de produit ou de certaines pièces reconnues comme étant défectueuses par un produit identique ou comparable ou des pièces neuves ou comme neuves.

Elle couvre la réparation, l'échange du produit pendant la durée de garantie, tel que stipulé ci-dessous.

Durée de la garantie :

12 mois (à partir de la date de facturation de LDLC.com)

2. Exclusions de garantie

La présente garantie est exclue dans les cas suivants :

La garantie exclut les dommages d'origine externe, les dommages consécutifs à une utilisation non conforme des produits, les dommages consécutifs à l'intervention d'un réparateur non agréé par LDLC.com ou le constructeur.

LDLC.com ne peut en aucun cas être tenue pour responsable de la perte ou de l'altération des données ou programmes présents sur les matériels ou supports qui sont retournés pour une intervention technique, que les produits soient sous garantie ou non.

LDLC.com s'engage uniquement à assurer le remplacement de certaines pièces défectueuses et la

réparation des dommages des marchandises fournies au client par ses soins. Si le matériel ne peut être remplacé par un matériel identique, il sera proposé au client un matériel équivalent ou supérieur, ou un avoir.

Sous réserve des dispositions légales impératives, la responsabilité de LDLC.com est strictement limitée aux obligations définies aux présentes conditions ou, le cas échéant, aux conditions expresses. LDLC.com ne peut en aucun cas être tenue pour responsable des dommages matériels et immatériels qui interviendraient au cours du dépannage dans le cas où l'acheteur retournerait des produits qui n'ont pas été fournis par le vendeur.

LDLC.com ne peut être responsable au titre de la garantie des pannes ou dommages résultant directement ou indirectement des cas suivants :

- Tout entreposage sans protection ou prolongé.
- Toute négligence, erreur de raccordement ou de manipulation, entretien et usage d'équipement non-conforme aux spécifications techniques fournies par LDLC.com, plus généralement une utilisation défectueuse ou maladroite.
- Tout ajout de dispositif complémentaire ou accessoire de l'équipement ou utilisation de toutes pièces nécessaires pour l'exploitation de l'équipement non conformes aux spécifications techniques fournies par LDLC.com.
- Toute modification ou transformation mécanique, électronique, électrique ou autres apportées à l'équipement ou à ses dispositifs de raccordement par toute tierce.
- En cas de faillite ou impossibilité de fourniture de la part du fabricant, le client ne peut se retourner contre LDLC.com, laquelle n'assumera aucune responsabilité en matière de garantie sur les produits de ce fabricant.

3. Limitation de garantie

La garantie LDLC.com est limitée à la réparation, au remplacement ou à un remboursement en valeur des marchandises reconnues défectueuses par LDLC.com, en tenant compte de l'usage qui en a été fait et ceci au libre choix de LDLC.com.

LDLC.com s'engage uniquement à assurer le remplacement de certaines pièces défectueuses et la réparation des dommages des marchandises fournies à l'acheteur par ses soins. La garantie ne couvre donc pas les frais de main d'œuvre, ni ceux qui résultent des opérations de démontage, de remontage et de transport, sauf dans le cas de l'échange standard. Le SAV LDLC.com ne peut jouer que dans le cadre de la garantie LDLC.com ou de la garantie légale.

LDLC.com ne sera en aucun cas et en aucune circonstance tenue pour responsable des autres coûts, frais, dépenses, pertes ou dommages de quelque nature que ce soit résultant de l'utilisation des marchandises, de la présence d'un virus (ou d'un dispositif préprogrammé ayant un effet similaire) sur l'appareil, et ce qu'ils soient directs, indirects ou accessoires, y compris (sans que cette liste soit exhaustive) la perte de données, le manque à gagner ou tout autre dommage commercial.

LDLC.com ne sera pas tenue pour responsable des événements indépendants de sa volonté qui l'empêcheraient d'assurer la prestation des services proposés, notamment, sans que cette liste soit exhaustive, l'interruption des services téléphoniques, la fermeture d'aéroports interrompant la livraison des marchandises, les catastrophes naturelles, les conditions météorologiques, les grèves et l'impossibilité de contacter le client pour confirmer les différentes étapes liées à la prise en garantie de l'appareil.

4. Réclamation et service après-vente

En cas de défaillance de l'ordinateur, LDLC.com conseille au client de rechercher l'origine du problème en effectuant une vérification technique sommaire au moyen du manuel d'utilisation fourni au client avec l'ordinateur portable.

Si le problème persiste, le client est invité à contacter notre "Support Technique" par téléphone ou par e-mail, tel que détaillé ci-après et à se munir des informations suivantes :

- Son numéro de client ;

- L'original de la facture d'achat de l'appareil ;
- Le détail lié à la panne constatée ;
- Le détail des éventuelles modifications logicielles ou matérielles apportées à l'appareil ;
- L'assurance que le problème ne résulte pas d'un équipement ou d'un logiciel tiers ;
- La description exacte des différents messages d'erreur qui s'affichent ;

Un technicien LDLC.com établira un diagnostic et tentera de le résoudre par téléphone ou par e-mail.

Si le problème ne peut être résolu, et sous réserve que le défaut soit couvert par la présente garantie contractuelle, LDLC.com réparera ou changera l'appareil.

Si LDLC.com ne découvre aucun défaut ou problème ou que le client ne remplit pas l'une des conditions détaillées dans cette rubrique, la société se réserve le droit de facturer les pièces et la main-d'œuvre.

Le retour des marchandises se fait uniquement par voie postale, sauf mention particulière. Tout retour de marchandise nécessite l'accord préalable de LDLC.com et un numéro de retour, lesquels peuvent être obtenus gratuitement via la page CONTACTS accessible depuis la page d'accueil de notre site <http://www.ldlc.com/>

Vous recevrez par le moyen jugé le plus opportun par LDLC.com un accord de retour.

A défaut d'accord de retour, la marchandise vous sera retournée ou tenue à votre disposition, à vos frais, risques et périls ; tous frais de transport, de stockage, de manutention étant à votre charge.

La marchandise est renvoyée en général à votre charge et à vos risques et périls. Nous vous conseillons donc de déclarer la valeur de la marchandise et de souscrire une assurance transport.

L'acheteur dispose après l'obtention de l'accord de retour d'un délai de 7 jours pour effectuer le retour de la marchandise défectueuse chez le LDLC.com

Pour plus d'informations sur le sujet, nous vous invitons à lire nos "Conditions générales de vente" (CGV) disponibles sur notre site

<http://www.ldlc.com/>

5. Transfert de propriété de la garantie

En cas de cession de l'appareil, la présente garantie contractuelle peut être transférée. Toutefois, le nouvel utilisateur ne bénéficiera de la présente garantie, que pendant la période de garantie restante, et sous réserve d'être en possession de l'original de la preuve d'achat de l'appareil.

6. Nous contacter

Vous trouverez toutes les informations sur notre site Internet :

<http://www.ldlc.com/>

1) Vous êtes un particulier, pour contacter le Support Technique :

- Par e-mail, rendez-vous sur notre page CONTACTS :

<http://www.ldlc.com/faq/>

- Par téléphone :

Depuis la France : 04 27 46 6000*

Depuis l'étranger : + 33 4 27 46 6000*

*Tarif appel : aucune surtaxe, le tarif est celui fixé par votre propre opérateur.

2) Vous êtes un professionnel, pour contacter le Support Technique :

- Par e-mail, rendez-vous sur notre page CONTACTS :

<https://secure.ldlc-pro.com/-profr-/pages/contacts.html>

- Par téléphone (Numéro unique) : Depuis la France : 04 27 46 6005*

Depuis l'étranger : +33 4 27 46 6005*

*Tarif : appel non surtaxé.

Retrouvez toute notre actualité sur
www.ldlc.com

LDLC