

Aitech

CLIMATISEUR MONOSPLIT MURAL

ATM-026IP15

ATM-032IP15

ATM-051IP15

ATE-026IP15

ATE-032IP15

ATE-051IP15

MANUEL D'UTILISATION



Lire attentivement ce manuel d'utilisation ainsi que les consignes de sécurité du début à la fin avant d'utiliser le climatiseur.

Sommaire

CONSIGNES DE SÉCURITÉ	3
DÉSIGNATION DES PIÈCES	5
TEMPÉRATURE DE SERVICE	6
MODE MANUEL	7
MODE OPTIMAL	7
POUR RÉGLER LE SENS DU DÉBIT DE L'AIR	8
PRINCIPE DE FONCTIONNEMENT DU CLIMATISEUR	9
ENTRETIEN ET MAINTENANCE	9
UTILISATION DE LA TÉLÉCOMMANDE	11
ASTUCES POUR L'UTILISATION	17
ASTUCES POUR LE DÉPANNAGE	19

Lire le présent manuel

Vous y trouverez de nombreux conseils sur la manière d'utiliser et d'entretenir correctement le climatiseur. Il suffit d'un peu d'entretien préventif de votre part pour vous faire faire d'énormes gains de temps et d'argent sur toute la durée

de vie du climatiseur. Vous trouverez de nombreuses réponses à des problèmes courants dans le tableau de dépannage. En commençant par lire le tableau de dépannage, vous n'aurez peut-être pas à demander l'intervention du S.A.V.

⚠ Attention

- Contacter un technicien d'entretien agréé pour procéder à la réparation ou à la maintenance de l'appareil.
- Contacter l'installateur pour effectuer l'installation de l'appareil.
- Le climatiseur n'est pas destiné à être utilisé par de jeunes enfants ou par des invalides sans surveillance.
- Il faudra surveiller les jeunes enfants pour qu'ils ne jouent pas avec le climatiseur.
- Si l'on veut remplacer le câble d'alimentation, cette intervention ne doit être confiée qu'à un personnel agréé.
- Le travail d'installation doit impérativement être confié à des techniciens agréés respectant la réglementation nationale du raccordement électrique.

DÉCLARATION DE RESPONSABILITÉ SOCIALE

Si le présent climatiseur est destiné aux pays d'Europe, respecter impérativement les consignes suivantes :



ÉLIMINATION : Ne pas éliminer ce produit parmi les déchets non triés. Ces déchets doivent être collectés à part pour faire l'objet d'un traitement particulier.

Il est interdit de se débarrasser de cet appareil avec les ordures ménagères.

Pour l'élimination, plusieurs possibilités s'offrent à vous :

- A. La municipalité a mis en place des systèmes de collecte où les déchets d'appareils électroniques peuvent être éliminés au moins sans frais pour l'utilisateur.
- B. À l'achat d'un appareil neuf, le commerçant reprendra l'ancien appareil au moins gratuitement.
- C. Le fabricant reprendra l'ancien appareil pour l'éliminer au moins gratuitement pour l'utilisateur.

Le dépôt sauvage des déchets dans les forêts et paysages met en danger votre santé si des substances dangereuses se retrouvent dans les nappes phréatiques, puis dans la chaîne alimentaire.

Consignes de sécurité

Pour prévenir les accidents touchant l'utilisateur ou des tiers et les dommages matériels, les consignes suivantes doivent impérativement être respectées.

Un fonctionnement erroné imputable au non-respect de la notice pourra entraîner des incidents ou des détériorations. La gravité est classée en fonction des indications suivantes :

→ La signification des symboles employés dans le présent manuel est présentée ci-dessous.

 Ne jamais faire ceci.

 **Attention**

















Ce symbole signale un risque d'accident mortel ou grave.

 Toujours faire ceci.

 **Avertissement**

Ce symbole signale le risque de dommage corporel ou matériel.

Avertissement

	<p> Brancher correctement sur l'alimentation.</p> <p>Sinon, risque d'électrocution ou d'incendie en raison d'un dégagement de chaleur excessif.</p>	<p> Ne pas faire fonctionner ni arrêter l'appareil en introduisant ou en retirant la prise d'alimentation.</p> <p>Risque d'électrocution ou d'incendie en raison du dégagement de chaleur.</p>
<p> Ne pas endommager ni utiliser un câble électrique non spécifié.</p> <p>Risque d'électrocution ou d'incendie.</p>	<p> Ne pas modifier la longueur du câble d'alimentation ni brancher d'autres appareils sur la même prise de secteur.</p> <p>Risque d'électrocution ou d'incendie en raison du dégagement de chaleur.</p>	<p> Ne pas manipuler les mains mouillées ni en environnement très humide.</p> <p>Risque d'électrocution.</p>
<p> Ne pas diriger le courant d'air vers les seuls occupants de la pièce.</p> <p>Risque de dégradation de votre état de santé.</p>	<p> Toujours assurer une liaison à la terre efficace.</p> <p>L'absence de liaison à la terre peut provoquer une électrocution.</p>	<p> Ne pas laisser l'eau couler dans les éléments électriques.</p> <p>Risque de panne de la machine ou d'électrocution.</p>
<p> Toujours mettre en place un coupe-circuit et un circuit électrique spécialisé.</p> <p>Sinon, risque de provoquer un incendie et une électrocution.</p>	<p> Débrancher l'alimentation si elle émet des bruits bizarres, dégage des odeurs ou de la fumée.</p> <p>Risque d'incendie et d'électrocution.</p>	<p> Ne pas utiliser la prise de secteur si elle a du jeu ou est endommagée.</p> <p>Risque d'incendie et d'électrocution.</p>
<p> Ne pas ouvrir l'appareil pendant qu'il fonctionne.</p> <p>Risque d'électrocution.</p>	<p> Tenir les armes à feu éloignées.</p> <p>Risque d'incendie.</p>	<p> Ne pas faire passer le câble électrique tout près des appareils de chauffage.</p> <p>Risque d'incendie et d'électrocution.</p>
<p> Ne pas utiliser le câble électrique près d'un gaz inflammable ou de combustibles comme de l'essence, du benzène, un diluant, etc.</p> <p>Risque d'explosion ou d'incendie.</p>	<p> Bien ventiler la pièce avant de mettre en marche le climatiseur en cas de fuite de gaz provenant d'un autre appareil.</p> <p>Risque d'explosion, d'incendie et de brûlures.</p>	<p> Ne pas démonter l'appareil ni le modifier.</p> <p>Risque de panne et d'électrocution.</p>

⚠ Attention

<p>❗ Bien ventiler la pièce lorsque l'appareil est utilisé en même temps qu'une cuisinière ou qu'un four, etc.</p> <p>Risque de manque d'oxygène.</p>	<p>⊘ Lorsqu'on doit retirer le filtre à air, ne pas toucher les éléments métalliques de l'appareil.</p> <p>Risque d'accident corporel.</p>	<p>⊘ Ne pas nettoyer le climatiseur à l'eau.</p> <p>L'eau risque de pénétrer dans l'appareil et de détériorer l'isolation. Risque d'électrocution.</p>
<p>⊘ Ne pas affecter l'appareil à des usages particuliers.</p> <p>Ne pas utiliser ce climatiseur pour protéger des instruments de précision, des aliments, des animaux domestiques, des végétaux ni des objets d'art. Risque de dégradation de la qualité, etc.</p>	<p>❗ Lorsqu'on envisage de nettoyer l'appareil, l'éteindre et couper le coupe-circuit.</p> <p>Ne pas nettoyer l'appareil lorsqu'il est en marche : risque d'incendie, d'électrocution et d'accident corporel.</p>	<p>⊘ Ne pas exposer une personne âgée, malade, enfant, un animal domestique ni une plante d'intérieur là où ils seront exposés au flux d'air direct.</p> <p>Risque d'accident et de blessure.</p>
<p>❗ Mettre l'interrupteur principal sur "Arrêt" lorsqu'on envisage de ne pas utiliser l'appareil sur une longue durée.</p> <p>Risque de panne de l'appareil ou d'incendie.</p>	<p>❗ Éteindre l'appareil et fermer la fenêtre en cas d'orage ou d'ouragan.</p> <p>Toute utilisation fenêtres ouvertes risque de provoquer l'arrosage de l'unité intérieure et du mobilier.</p>	<p>❗ Tenir fermement la prise mâle au moment de la retirer.</p> <p>Ne pas le faire risque de provoquer une électrocution et des dommages matériels.</p>
<p>❗ Toujours mettre les filtres correctement en place. Nettoyer le filtre une fois tous les quinze jours.</p> <p>Faire fonctionner l'appareil sans filtres risque de provoquer une panne.</p>	<p>⊘ Ne pas employer de détergent puissant tels que de la cire ou un diluant. Nettoyer à l'aide d'un chiffon doux.</p> <p>L'aspect extérieur risque de se détériorer du fait du changement de couleur du produit ou de rayure de sa surface.</p>	<p>⊘ Ne pas poser d'objets lourds sur le câble électrique et veiller à ce qu'il ne soit pas comprimé.</p> <p>Risque d'incendie ou d'électrocution.</p>
<p>⊘ Ne pas boire l'eau de vidange du climatiseur.</p> <p>Elle contient des polluants qui risquent de vous rendre malade.</p>	<p>❗ Bien faire attention lors du déballage et de l'installation. Les arêtes vives peuvent provoquer un accident.</p>	<p>❗ Si l'eau pénètre à l'intérieur de l'appareil, le mettre à l'arrêt en retirant la prise mâle de la prise de secteur, puis enclencher le coupe-circuit. Isoler l'alimentation en retirant la fiche d'alimentation et contacter un technicien de S.A.V. qualifié.</p>

Avant utilisation

1. Contacter un installateur professionnel pour effectuer l'installation.
2. S'assurer que l'appareil est correctement relié à la terre.
3. Ne pas employer un câble d'alimentation endommagé ou non fourni d'origine.
4. Ne pas brancher d'autres appareils sur la même prise de secteur.
5. Ne pas utiliser de rallonge.
6. Ne pas mettre en marche ou à l'arrêt en coupant l'alimentation.

Utilisation

1. L'exposition prolongée au courant d'air direct peut présenter un risque pour votre santé. Ne pas exposer les occupants, les animaux domestiques ni les plantes d'intérieur au courant d'air direct de façon prolongée.
2. Du fait du risque d'insuffisance d'oxygène, bien aérer la salle lorsque l'appareil fonctionne en même temps qu'une cuisinière ou un four ou d'autres appareils chauffants.

3. Ne pas utiliser ce climatiseur à des fins spéciales (par ex. pour protéger des instruments de précision, des aliments, des animaux domestiques, des végétaux et des objets d'art). Risque de détérioration.

Nettoyage et maintenance

1. Ne pas toucher les parties métalliques en retirant le filtre. Risques d'accidents en manipulant des objets métalliques à bords tranchants.
2. Ne pas nettoyer l'intérieur du climatiseur à l'eau. L'exposer à l'eau risque de détruire l'isolation électrique, ce qui risque de provoquer une électrocution.
3. En nettoyant l'appareil, s'assurer que l'alimentation électrique et le coupe-circuit sont bien sur "Arrêt".

Interventions du S.A.V.

Pour toutes interventions de réparation et de maintenance, contacter le représentant du S.A.V. agréé.

Désignation des pièces

REMARQUE :

L'appareil intérieur dont vous venez de faire l'acquisition ressemble à ce qui suit. On note une légère différence de façade avant et de fenêtre d'affichage, mais les caractéristiques sont les mêmes.

Unité intérieure

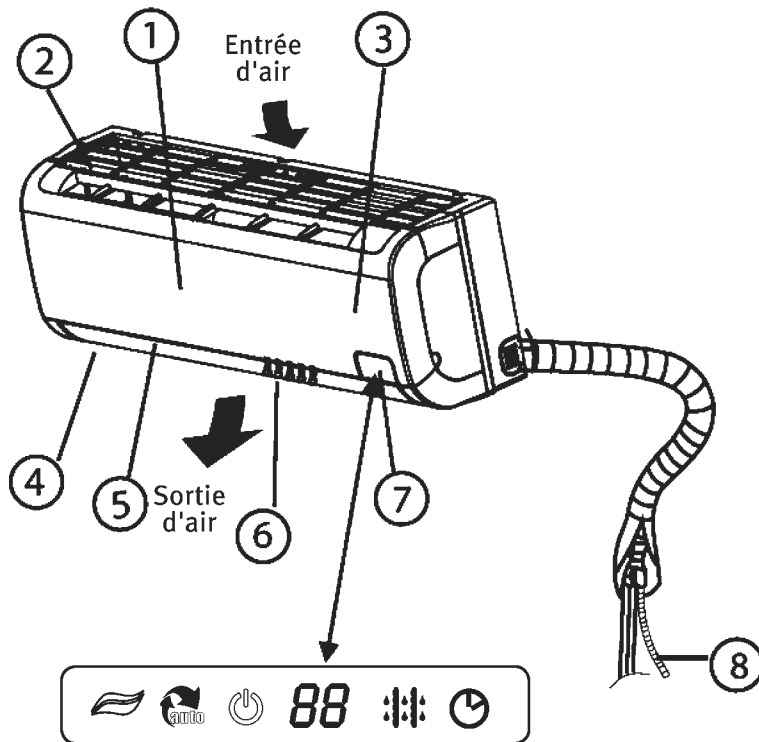

UNITÉ INTÉRIEURE

1. Façade avant
2. Entrée d'air
3. Filtre à air (intérieur)
4. Sortie d'air
5. Grille de soufflage horizontal
6. Aérateur à lames vertical (intérieur)
7. Panneau d'affichage
8. Tuyauterie

Unité extérieure

Récepteur de signaux

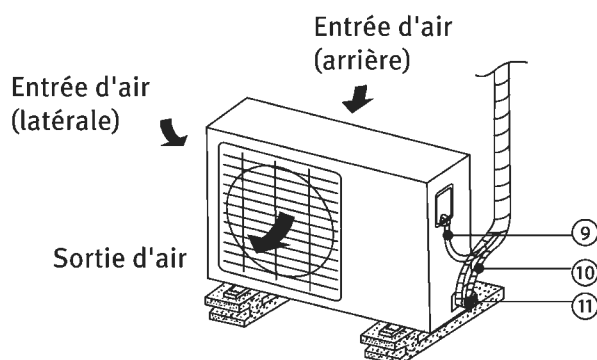

UNITÉ EXTÉRIEURE

9. Câble de raccordement
10. Tuyau de raccord
11. Robinet d'arrêt

REMARQUE :

Tous les schémas du présent manuel ne sont donnés qu'à titre d'explication. Ils peuvent différer légèrement de votre climatiseur. C'est la présentation réelle qui prédomine.

Désignation des pièces

FENÊTRE D'AFFICHAGE



Témoin lumineux OPÉRATION

Ce témoin s'allume lorsque le climatiseur est en fonctionnement.



Témoin lumineux AUTO

S'allume lorsque le climatiseur est en mode Automatique.



Témoin lumineux TIMER (Minuterie)

S'allume lorsque le climatiseur est en mode Minuterie.



Témoin lumineux IONISEUR (fonction en option uniquement sur certains modèles)

S'allume lorsque la fonction Air Pur est enclenchée et que le ioniseur peut produire des anions en abondance pour remplir le local d'un air rafraîchissant et naturel.



Témoin lumineux DEFROST (Dégel)

Il s'allume lorsque le climatiseur lance le dégivrage automatiquement ou lorsque la fonctionnalité de régulation à l'air chaud est enclenchée en mode Chauffage.



Témoin TEMPÉRATURE

- En général, il affiche les réglages de température. Lorsqu'on modifie le réglage de température, cet indicateur se met à clignoter et s'arrête au bout de 20 secondes.
- Il affiche la température ambiante du local lorsque le climatiseur est en mode VENTILATEUR seul.
- Il affiche le code de panne ou le code de protection.

Température de service

Mode Température	Mode Refroidissement	Mode Chauffage	Mode Déshumidification
Température du local	≥ 17°C	≤ 30°C	> 10°C
Température extérieure	0°C 50°C	-15°C 30°C	0°C 50°C
	(-15°C à 50°C : pour les modèles à dispositif de refroidissement à basse température)		

⚠ Attention

- Si le climatiseur est utilisé en-dehors des limites et conditions ci-dessus exposées, certaines fonctions de sécurité et de protection risquent d'entrer en service et de causer un dysfonctionnement de l'appareil.
- Humidité relative de la pièce : moins de 80%. Si le climatiseur fonctionne au-delà de ce chiffre, la surface de l'appareil risque d'attirer la condensation. Mettre le volet orientable vertical à son angle maximum (à la verticale du sol), puis régler le mode Ventilateur FORT (HIGH).
- On obtiendra des performances optimales à l'intérieur de ces limites de température de service.

Mode manuel

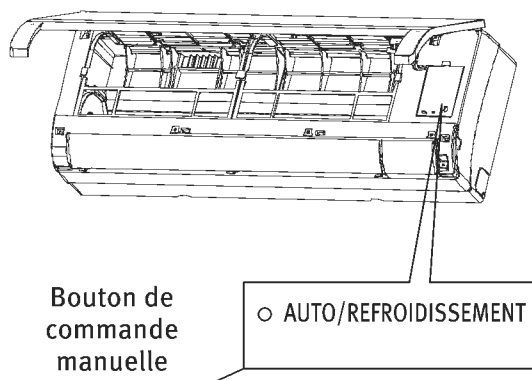

Le mode manuel peut être utilisé temporairement si l'opérateur ne retrouve pas la télécommande ou si les piles sont épuisées.

1. Ouvrir et relever la façade jusqu'à un angle tel qu'il reste fixe en émettant un « clic ».
2. Une pression sur le bouton manuel fera passer l'appareil en mode AUTOMATIQUE forcé.
3. Bien refermer le panneau dans sa position d'origine.

⚠ Attention

- Appuyer deux fois sur le bouton, et l'appareil passera en mode REFROIDISSEMENT forcé. Celui-ci n'est utilisé qu'à des fins d'essais.
- Une troisième pression sur le bouton arrêtera la procédure et éteindra le climatiseur.
- Pour repasser sur la télécommande, manipuler directement la télécommande.

Mode optimal

Pour obtenir les performances optimales, il est à noter ce qui suit :

- Régler correctement le sens débit de l'air pour que le courant d'air ne soit pas dirigé sur les personnes.
- Régler la température pour obtenir le niveau de confort le plus élevé. Ne pas régler l'appareil à des niveaux de température excessifs.
- Fermer portes et fenêtres en mode REFROIDISSEMENT ou CHAUFFAGE, ou cela risque de diminuer les performances.
- Utiliser le bouton TIMER ON (MINUTERIE MARCHÉ) de la télécommande pour sélectionner une heure à laquelle vous voulez démarrer le climatiseur.
- Ne pas poser d'objet près de l'entrée ou de la sortie d'air, le rendement du climatiseur risquant de diminuer et le climatiseur risquant de s'arrêter.
- Nettoyer régulièrement le filtre à air ; sinon, les performances au refroidissement ou au chauffage risquent d'être réduites.
- Ne pas faire fonctionner l'appareil avec le volet orientable horizontal en position fermée.

Pour régler le sens du débit de l'air

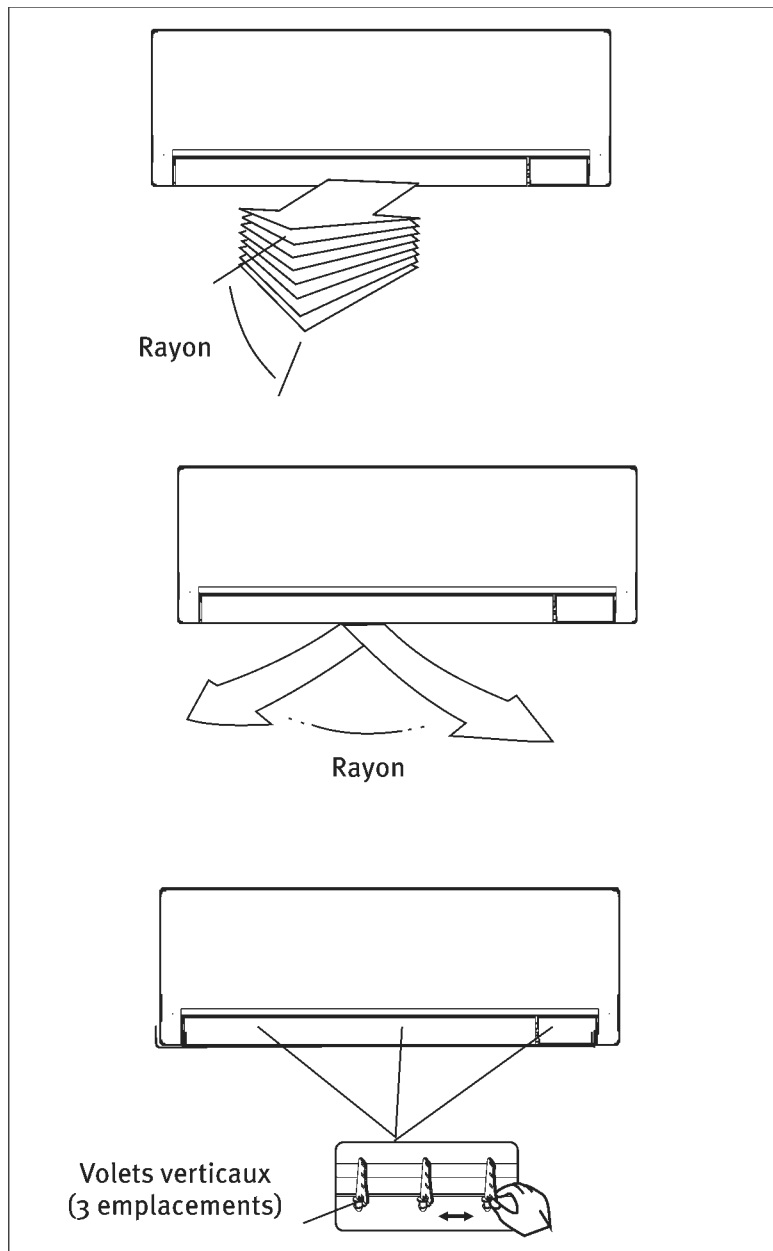

- Régler correctement le sens du débit de l'air ; sinon, cela risque de provoquer une gêne, ou d'instaurer des températures ambiantes inégales dans la pièce.
- Régler le volet orientable horizontal à l'aide de la télécommande.
- Régler le volet orientable vertical à la main.

Pour régler le sens du débit vertical de l'air (haut/bas)

Exécuter cette fonction pendant que l'appareil est en fonctionnement.

Utilisez la télécommande pour déplacer le volet orientable dans la direction voulue.

- Le débit vertical de l'air est réglé automatiquement dans le sens où vous avez réglé le volet orientable. Se reporter au chapitre "UTILISATION DE LA TELECOMMANDE"

Pour régler le sens du débit horizontal de l'air (gauche/droite)

Régler manuellement le volet orientable vertical en manipulant la manette vers la gauche ou vers la droite du bras du volet orientable vertical (selon le modèle). Attention à ne pas se prendre les doigts dans le ventilateur ou dans le volet orientable horizontal ; ni à endommager les volets orientables verticaux. Se reporter au chapitre "UTILISATION DE LA TELECOMMANDE" pour plus de détails

⚠ Attention

- Ne pas faire fonctionner le climatiseur de façon prolongée ou dans le sens d'écoulement de l'air orienté vers le bas en mode Refroidissement ou Séchage. Autrement, il risque d'y avoir condensation à la surface du volet orientable horizontal, faisant se déposer l'humidité au sol ou sur le mobilier.
- Ne pas déplacer le volet orientable horizontal manuellement. Toujours utiliser la télécommande.
- Lorsqu'on remet en marche le climatiseur immédiatement après l'avoir mis à l'arrêt, le volet orientable horizontal risque de rester sans bouger pendant environ 10 secondes.
- L'angle d'ouverture du volet orientable horizontal ne devra pas être trop petit, les performances au REFROIDISSEMENT ou au CHAUFFAGE pouvant être gênées en raison d'une surface d'écoulement de l'air trop limitée.
- Ne pas faire fonctionner l'appareil volet orientable horizontal en position de fermeture.
- Au moment de brancher le climatiseur sur l'alimentation (alimentation initiale), le volet orientable horizontal peut générer un bruit pendant 10 secondes ; il s'agit d'un fonctionnement normal.

Principe de fonctionnement du climatiseur

Mode Automatique

- Lorsqu'on fait passer le climatiseur en mode AUTO, il sélectionnera automatiquement le mode Refroidissement, Chauffage, ou Ventilateur seul selon la température sélectionnée et la température réelle de la salle.
- Le climatiseur régulera automatiquement la température de la salle autour du niveau de température que vous avez défini.
- Si le mode AUTO n'est pas confortable, vous pouvez sélectionner les conditions voulues manuellement.

Mode Économique

Lorsqu'on appuie sur le bouton SLEEP (Nuit) pendant que l'appareil est en mode Refroidissement, Chauffage ou en mode AUTO, le climatiseur augmentera (refroidissement) ou diminuera (chauffage) automatiquement de 1°C par heure. La température réglée sera constante 2 heures plus tard et pendant les 5 heures suivantes jusqu'à arrêt de l'appareil. La vitesse du ventilateur sera régulée automatiquement.

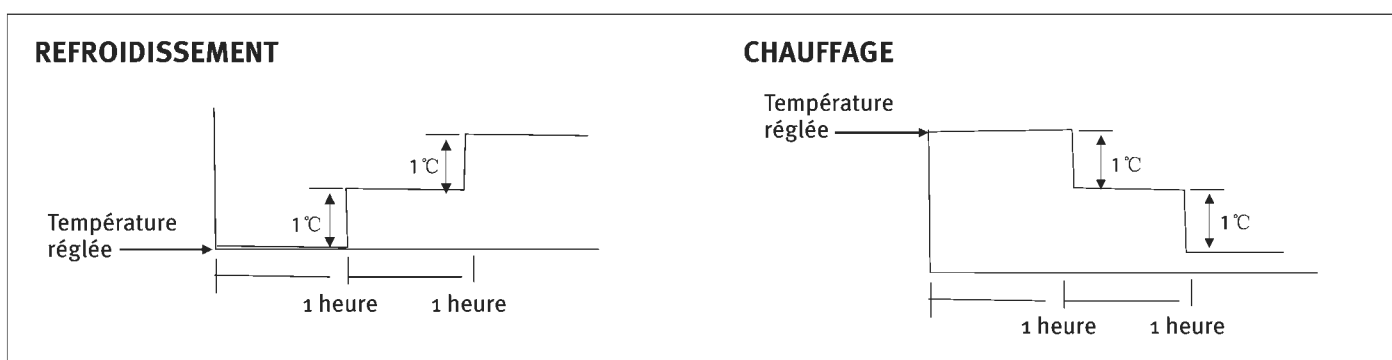

Mode Déshumidification

- Le mode déshumidification sélectionnera automatiquement l'opération de déshumidification sur la base de la différence entre la température réglée (nominale) et la température réelle de la pièce.
- La température est régulée pendant la déshumidification en mode Refroidissement ou Ventilation seule. Si la température de la pièce est en dessous de 10°C, le compresseur s'arrête et ne redemarre que si la température ambiante dépasse 12°C.

Entretien et maintenance

⚠ Avertissement

Il faut arrêter le climatiseur et débrancher l'alimentation électrique avant de procéder au nettoyage.

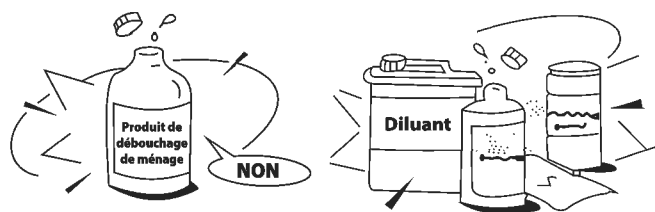

Pour nettoyer l'unité intérieure et la télécommande

⚠ Attention

- Prendre un chiffon sec pour essuyer l'unité intérieure et la télécommande.
- Passer un chiffon trempé dans l'eau froide sur l'unité intérieure si elle est très sale.
- La façade de l'unité intérieure peut être retirée et nettoyée à l'eau. Ensuite, l'essuyer avec un chiffon sec.
- Ne pas prendre un chiffon ayant subi un traitement chimique pour nettoyer l'appareil.
- Ne pas utiliser de benzine, de diluant, de poudre abrasive ni de solvants analogues pour nettoyer. Ils risquent de provoquer la fissuration ou la déformation de la surface en plastique.

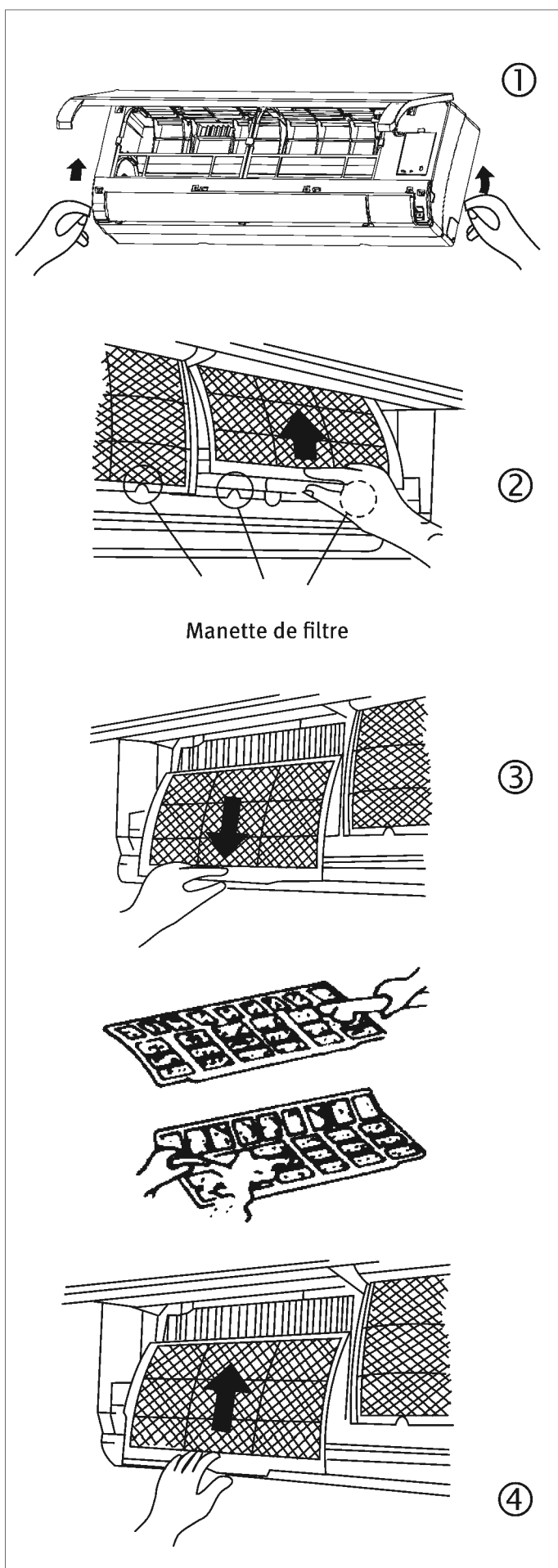

Pour nettoyer le filtre à air

Un filtre à air colmaté diminue le rendement en refroidissement de cet appareil. Nettoyer ce filtre une fois toutes les 2 semaines.

- ① Relever la façade de l'unité intérieure jusqu'à un angle où elle s'arrête en faisant un "clic".
- ② Bien prendre la manette du filtre à air et la soulever légèrement pour retirer le porte-filtre, puis l'abaisser.
- ③ Retirer le filtre à air de l'unité intérieure.
 - Nettoyer le filtre à air une fois tous les quinze jours.
 - Nettoyer le filtre à air avec un aspirateur ou à l'eau, puis le faire sécher au frais.
- ④ Réinsérer la partie supérieure du filtre à air dans l'appareil en veillant bien à ce que les bords gauche et droit s'alignent correctement, puis mettre le filtre en place.

Maintenance

Si vous envisagez d'arrêter l'appareil pour une durée prolongée, procéder de la façon suivante :

- ① Faire tourner le ventilateur pendant une demi-journée environ pour faire sécher l'intérieur de l'appareil.
- ② Arrêter le climatiseur et débrancher l'alimentation. Retirer les piles de la télécommande.
- ③ Le groupe extérieur nécessite des interventions de maintenance et de nettoyage régulières. Ne tentez pas de le faire vous-même. Contactez votre revendeur ou votre technicien d'entretien.

Contrôles avant utilisation

- Vérifier que le câblage n'est pas cassé ou débranché.
- Vérifier que le filtre à air est en place.
- Vérifier si la sortie d'air ou l'entrée d'air est bouchée après une longue période d'immobilisation du climatiseur.

⚠ Attention

- Ne pas toucher les pièces métalliques de l'appareil en retirant le filtre. Des accidents peuvent se produire en manipulant les bords coupants des pièces métalliques.
- Ne pas prendre de l'eau pour nettoyer l'intérieur du climatiseur. Le contact avec de l'eau risque d'entraîner la destruction de l'isolation électrique, entraînant un risque d'électrocution.
- En nettoyant l'appareil, s'assurer d'abord que l'alimentation et le coupe-circuit sont bien sur "Arrêt".

Utilisation de la télécommande

MANIPULATION DE LA TÉLÉCOMMANDE

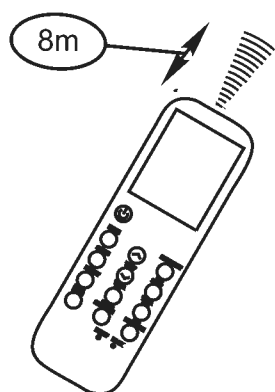
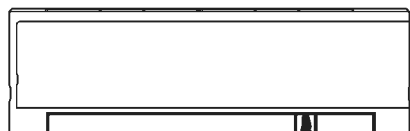

Emplacement de la télécommande.

- Utiliser la télécommande d'une distance inférieure ou égale à 8 mètres de l'appareil, en le dirigeant vers le récepteur. La réception est confirmée par un bip.
- Tenir la télécommande là où ses signaux peuvent atteindre le récepteur de l'appareil. Lorsque vous sélectionnez le mode Minuterie, la télécommande émettra automatiquement un signal en direction de l'appareil intérieur au bout du délai défini. Si l'opérateur maintient la télécommande dans une position qui gêne la bonne transmission du signal, il peut se produire une temporisation pouvant atteindre 15 minutes.

Pour remplacer les piles

La télécommande est alimentée par deux piles sèches (R03/LR03X2) logées à l'arrière et protégées par un cache.

- (1) Retirer le couvercle ; pour ce faire, appuyer dessus et le faire coulisser.
- (2) Retirer les piles usagées et mettre en place les piles neuves, en veillant au sens des bornes (+) et (-).
- (3) Remettre le couvercle à sa place (le faire coulisser).

REMARQUE : Une fois les piles sèches retirées, la télécommande effacera toute la programmation. Après avoir mis en place des piles neuves, il faut impérativement reprogrammer la télécommande.

CARACTÉRISTIQUES TECHNIQUES DE LA TÉLÉCOMMANDE

Tension nominale	3,0 V (piles sèches R03/LR03 2)
Portée de réception du signal	8 m (si on met 3,0 V de tension, cela fera 11 m)
Conditions ambiantes	-5°C – 60°C

SPÉCIFICATIONS

1. Mode de fonctionnement : AUTO, REFROIDISSEMENT, SÉCHAGE, CHAUFFAGE, et VENTILATEUR.
2. Fonction de réglage du programmeur sur 24 heures.
3. Plage de réglage de température intérieure : 17°C~30°C.
4. Affichage intégral LCD (à cristaux liquides).

⚠ Avertissement

- Le climatiseur ne fonctionnera pas si des rideaux, des portes ou d'autres éléments font obstacle aux signaux émis entre la télécommande et l'appareil intérieur.
- Empêcher les liquides de pénétrer à l'intérieur de la télécommande. Ne pas exposer la télécommande aux rayons du soleil directs ni à la chaleur.
- Si le récepteur de signaux à infrarouges situé sur l'appareil intérieur est exposé à la lumière solaire directe, le climatiseur risque de ne pas fonctionner correctement. Mettre des rideaux pour empêcher les rayons du soleil de tomber sur le récepteur.
- Si d'autres appareils électriques réagissent à la télécommande, déplacez ces appareils ou demandez conseil au revendeur le plus proche de chez vous.

⚠ Avertissement

- Ne pas mélanger des piles déjà utilisées et des neuves, ni des piles de différentes marques.
- Ne pas laisser les piles dans la télécommande si l'on n'envisage pas de les réutiliser pendant 2 ou 3 mois.
- Ne pas éliminer les piles parmi les déchets non triés. Ces déchets doivent être collectés à part pour faire l'objet d'un traitement particulier.

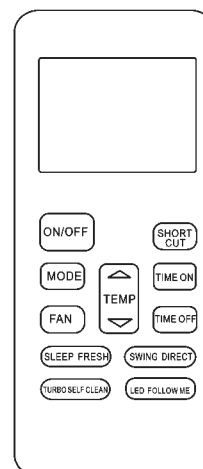

REMARQUE :

- L'apparence des boutons illustrée dans ce manuel peut être légèrement différente de celle que vous avez achetée, selon les différents modèles. Toutes les fonctions exposées sont remplies par le climatiseur.
- Si le climatiseur ne dispose pas d'une fonctionnalité, le fait d'appuyer sur le bouton de la télécommande ne déclenchera pas l'opération correspondante.

TOUCHES DE FONCTION

(1) Bouton Marche/Arrêt :

L'appareil se met en marche lorsqu'on appuie sur ce bouton et s'arrête lorsqu'on rappuie sur ce même bouton.

(2) Bouton MODE :

A chaque pression sur ce bouton, le mode de fonctionnement changera dans l'ordre suivant :

-> AUTO -> REFROIDISSEMENT -> SECHAGE
-> CHAUFFAGE -> VENTILATEUR et retour

(3) Bouton VENTILATION :

il sert à régler la vitesse du ventilateur sur quatre paliers :

-> AUTO -> BASSE -> MOYENNE -> ELEVEE
-> et retour

(4) Bouton SLEEP (Sommeil)

Activer/Désactiver la fonction de mise en sommeil. Elle sert à maintenir la meilleure température de confort et à économiser l'énergie. Cette fonction n'existe qu'en mode REFROIDISSEMENT, CHAUFFAGE ou AUTO.

REMARQUE : lorsque l'appareil fonctionne en mode SOMMEIL (SLEEP), on peut annuler ce mode en appuyant sur le bouton MODE, VITESSE DU VENTILATEUR ou MARCHE/ARRET.

(5) Bouton FRESH

Appuyer sur ce bouton pour enclencher la fonction FRESH. Rappuyer pour la désactiver.

(6) Bouton TURBO

Activer/Désactiver la fonction Turbo. La fonction Turbo permet à l'appareil de rejoindre la température prédéfinie dans le temps le plus court possible.

(7) Bouton SELF CLEAN (Auto-nettoyage)

Activer/Désactiver la fonction d'Auto-Nettoyage.

(8) Bouton LED

Désactiver/Activer l'affichage Ecran intérieur. Lorsqu'on appuie sur ce bouton, l'affichage de l'écran intérieur s'éteint ; rappuyer pour rallumer l'affichage.

(9) Bouton HAUT (▲)

Appuyer sur ce bouton pour augmenter le réglage de température intérieure par paliers de 1°C jusqu'à 30°C.

Bouton BAS (▼)

Appuyer sur ce bouton pour diminuer le réglage de température intérieure par paliers de 1°C jusqu'à 17°C.

(10) Bouton SHORTCUT (Raccourci)

• Sert à restaurer les paramètres actuels ou à reprendre des paramètres antérieurs.

• Lors du premier branchement à l'alimentation, si l'on appuie sur le bouton SHORTCUT, l'appareil fonctionnera en mode AUTO, à 26°C, la vitesse du ventilateur se réglant automatiquement.

• Si l'on appuie sur ce bouton lorsque la télécommande sera en Marche (sous tension), le système reviendra automatiquement aux réglages antérieurs, englobant le mode de fonctionnement, le réglage de température, et le niveau de vitesse du ventilateur et la fonctionnalité sommeil (si activée). Et transmettra les signaux à l'appareil.

• Si l'on appuie sur ce bouton alors que la télécommande est hors tension, le système ne fera que reprendre les précédents réglages sans émettre les signaux en direction de l'appareil. La fonctionnalité Sommeil est désactivée.

• Si l'on appuie pendant plus de 2 secondes, le système restaurera automatiquement les réglages du mode actuel, parmi lesquels le mode de fonctionnement, le réglage de température, le niveau de vitesse du ventilateur et la fonctionnalité Sommeil (si elle est activée).

(11) Bouton TIMER ON (Mise en marche par minuterie)

Appuyer sur ce bouton pour lancer la temporisation de mise en marche automatique. Chaque pression augmentera le réglage de temporisation par paliers de 30 minutes. Lorsque la temporisation réglée affichera 10 h 00, chaque pression augmentera automatiquement le réglage par paliers de 60 minutes. Pour annuler la temporisation, il suffit de régler la temporisation de mise en marche automatique sur 0:00.

(12) Bouton TIMER OFF (Mise à l'arrêt par Minuterie)

Appuyer sur ce bouton pour lancer le délai de mise à l'arrêt automatique. Chaque pression augmentera le réglage de temporisation par paliers de 30 minutes. Lorsque la temporisation réglée

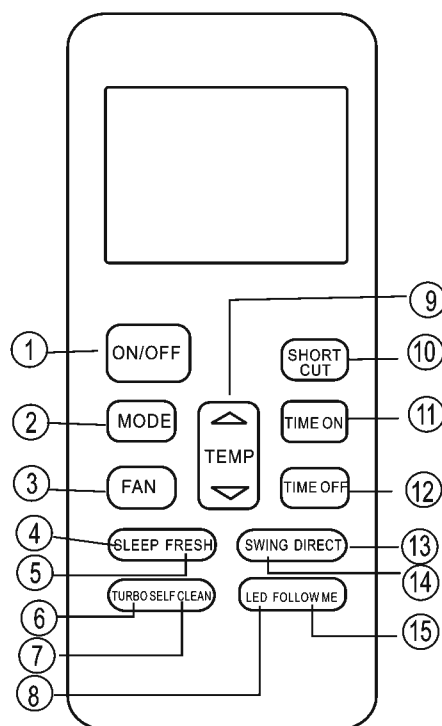

affichera 10 h 00, chaque pression augmentera automatiquement le réglage par paliers de 60 minutes. Pour annuler la temporisation, il suffit de régler le délai de mise à l'arrêt automatique sur 0:00.

(13) Bouton DIRECT(ion)

Sert à modifier le mouvement de l'aérateur à lames et à régler le sens de soufflage de l'air désiré vers le haut/vers le bas. L'aérateur à lames varie de 6 degrés d'angle à chaque pression.

(14) Bouton Swing (Va-et-Vient)

Sert à stopper ou à démarrer le mouvement de va-et-vient automatique des lames horizontales.

(15) Bouton FOLLOW ME (Suivez-moi)

Appuyer sur ce bouton pour enclencher la fonctionnalité Suivez-Moi, la valeur de l'affichage à distance correspond à la température réelle à son emplacement. La télécommande émettra ce signal en direction du climatiseur toutes les 3 minutes jusqu'à ce qu'on rappuie sur le bouton Follow Me. Le climatiseur annulera automatiquement la fonctionnalité Suivez-moi s'il ne reçoit pas de signal sur une période de 7 minutes.

SIGNAUX APPARAISSANT SUR L'AFFICHAGE LCD

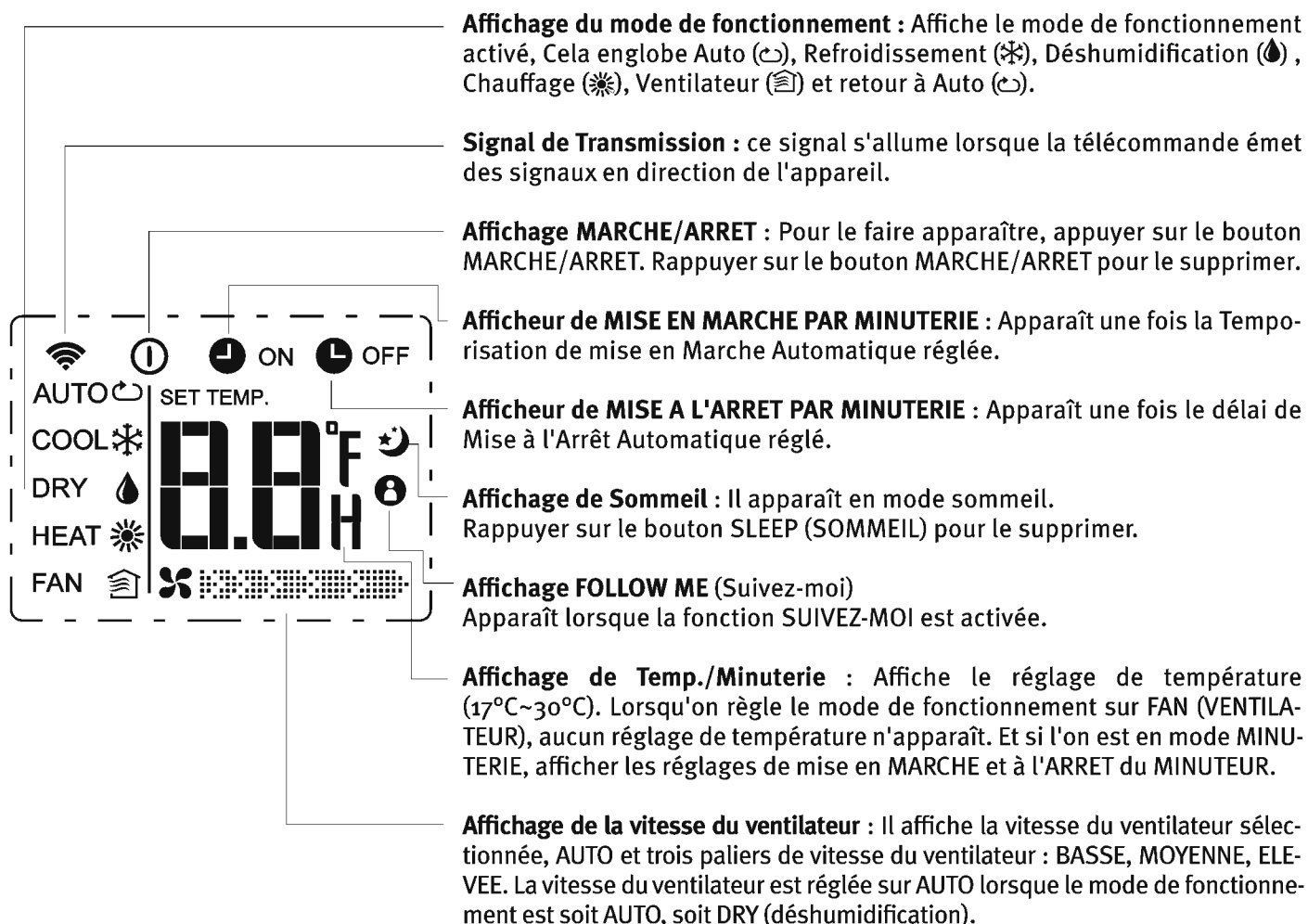

REMARQUE :

Tous les signaux représentés sur la figure sont destinés à assurer la clarté de la présentation. Toutefois, pendant le fonctionnement réel, seuls les symboles fonctionnels relatifs apparaissent sur la fenêtre d'affichage.

COMMENT MANIPULER LES BOUTONS

Mode Auto

S'assurer que l'appareil est branché et que l'alimentation est bien disponible. Le témoin lumineux OPERATION (FONCTIONNEMENT) se met à clignoter sur le panneau d'affichage de l'appareil intérieur.

1. Appuyer sur le bouton **MODE** pour sélectionner Auto.
2. Appuyer sur le bouton **HAUT/BAS** pour régler la température désirée. La température est réglable entre 17°C et 30°C par paliers de 1°C.
3. Appuyer sur le bouton **MARCHE/ARRET** pour mettre le climatiseur en marche.

REMARQUE

1. En mode AUTO, le climatiseur peut logiquement choisir le mode Refroidissement, Ventilation et Chauffage en captant la différence entre la température ambiante réelle du local et la température nominale réglée sur la télécommande.
2. En mode Auto, il est impossible de sélectionner la vitesse du ventilateur. Elle est déjà réglée automatiquement.
3. Si vous ne trouvez pas le mode AUTO confortable, vous pourrez sélectionner manuellement le mode désiré.

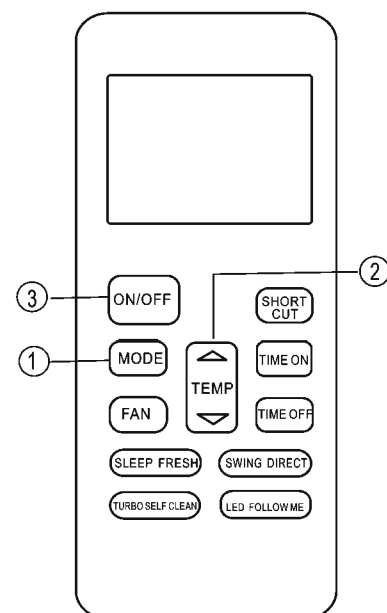

Mode Refroidissement/Chauffage/Ventilateur

S'assurer que l'appareil est branché et que l'alimentation est bien disponible.

1. Appuyer sur le bouton **MODE** pour sélectionner **REFROIDISSEMENT, CHAUFFAGE** ou le mode **VENTILATEUR**.
2. Appuyer sur les boutons **HAUT/BAS** pour régler la température désirée. La température est réglable entre 17°C et 30°C par paliers de 1°C.
3. Appuyer sur le bouton **FAN (VENTILATEUR)** pour sélectionner la vitesse du ventilateur en quatre paliers : Auto, Basse, Moy. ou Elevée.
4. Appuyer sur le bouton **MARCHE/ARRET** pour mettre le climatiseur en marche.

REMARQUE

En mode **FAN (VENTILATEUR)**, la température nominale ne s'affiche pas sur la télécommande et vous ne pourrez pas réguler non plus la température ambiante du local. Dans ce mode, seuls les points 1, 3 et 4 peuvent être exécutés.

Mode Déshumidification

S'assurer que l'appareil est branché et que l'alimentation est bien disponible. Le témoin lumineux OPERATION (FONCTIONNEMENT) se met à clignoter sur le panneau d'affichage de l'appareil intérieur.

1. Appuyer sur le bouton **MODE** pour sélectionner le mode **DRY** (déshumidification).
2. Appuyer sur les boutons **HAUT/BAS** pour régler la température désirée. La température est réglable entre 17°C et 30°C.
3. Appuyer sur le bouton **MARCHE/ARRET** pour mettre le climatiseur en marche.

REMARQUE

En mode **Déshumidification**, il est impossible de sélectionner la vitesse du ventilateur. Elle est déjà réglée automatiquement.

Réglage du sens de soufflage de l'air

A l'aide des boutons **SWING** et **DIRECT** (ORIENTATION et DIRECTION), régler le sens désiré de soufflage de l'air.

1. En appuyant sur le bouton **DIRECT**, l'aérateur à lames horizontales varie de 6 degrés d'angle par pression.
2. En appuyant sur le bouton **SWING**, le volet bougera verticalement en va-et-vient et automatiquement.

REMARQUE

Lorsque l'aérateur à lames se règle dans une position qui se répercute sur l'action réfrigérante ou chauffante du climatiseur, il fera varier automatiquement le sens d'orientation/du mouvement.

Mode Minuterie

Appuyer sur le bouton **TIMER ON** (Mise en marche de la Minuterie) pour régler le temps de mise en marche automatique de l'appareil. Appuyer sur le bouton **TIMER OFF** (Arrêt à la Minuterie) pour régler le délai de mise à l'arrêt automatique de l'appareil.

Pour régler le délai de mise en marche automatique

1. Appuyer sur le bouton **TIMER ON** (Mise en marche par minuterie). La télécommande affiche **TIMER ON**, le dernier délai réglé de mise en marche automatique et le signal "H" s'afficheront sur la zone d'affichage (LCD). Il est alors prêt à réinitialiser le délai de mise en marche automatique.
2. Rappuyer sur le bouton **TIMER ON** (Mise en marche par minuterie) pour régler le délai de mise en marche automatique désiré. A chaque fois que l'opérateur appuie sur ce bouton, le délai augmente d'une demi-heure entre 0 et 10 heures et d'une heure entre 10 et 24 heures.
3. Après avoir réglé la mise en marche par minuterie (**TIMER ON**), il y aura une temporisation d'une seconde avant que la télécommande n'émette le signal en direction du climatiseur. Ensuite, au bout d'environ 2 autres secondes, le signal "H" disparaîtra et la température nominale réapparaîtra sur la fenêtre de l'affichage LCD.

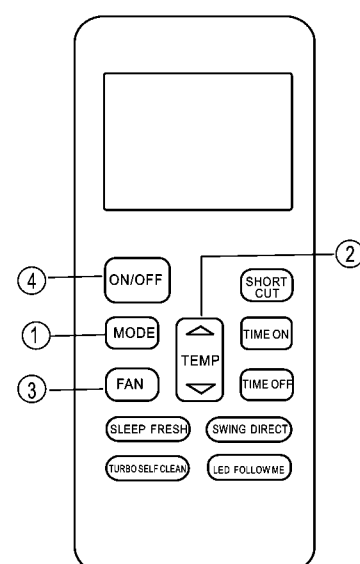

Mode Refroidissement/
Chauffage/Ventilateur

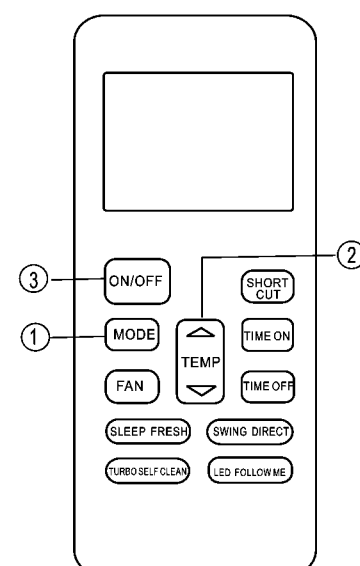

Mode Déshumidification

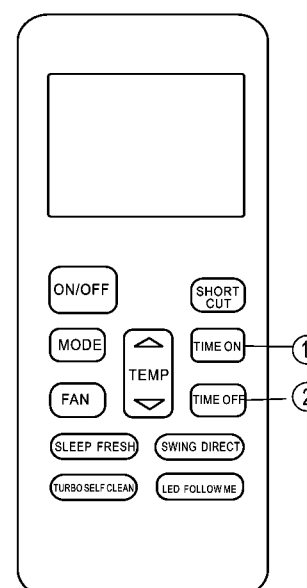

Mode Minuterie

Pour régler le délai de mise à l'arrêt automatique

1. Appuyer sur le bouton **TIMER OFF** (Mise à l'arrêt par minuterie). La télécommande affiche **TIMER OFF**, le dernier délai réglé de mise à l'arrêt automatique et le signal "H" s'afficheront sur la zone d'affichage à cristaux liquides (LCD). Il est alors prêt à réinitialiser le délai de mise à l'arrêt automatique.
2. Rappuyer sur le bouton **TIMER OFF** (Mise à l'arrêt par minuterie) pour régler le délai de mise à l'arrêt automatique désiré. A chaque fois que l'opérateur appuie sur ce bouton, le délai augmente d'une demi-heure entre 0 et 10 heures et d'une heure entre 10 et 24 heures.
3. Après avoir réglé la mise à l'arrêt par minuterie (**TIMER OFF**), il y aura une temporisation d'une seconde avant que la télécommande n'émette le signal en direction du climatiseur. Ensuite, au bout d'environ 2 autres secondes, le signal "H" disparaîtra et la température nominale réapparaîtra sur la fenêtre de l'affichage LCD.

⚠ ATTENTION

- Lorsque vous sélectionnez le mode Minuterie, la télécommande émettra automatiquement le signal du délai défini par minuterie en direction de l'appareil. Pour cette raison, conserver la télécommande dans un endroit où elle peut émettre correctement le signal à l'appareil.
- Le temps de fonctionnement réel réglé à la télécommande pour la fonction Minuterie est limité aux réglages suivants : 0,5, 1,0, 1,5, 2,0, 2,5, 3,0, 3,5, 4,0, 4,5, 5,0, 5,5, 6,0, 6,5, 7,0, 7,5, 8,0, 8,5, 9,0, 9,5, 10, 11, 12, 13, 14, 15,16,17, 18, 19, 20, 21, 22, 23 et 24.

EXEMPLE DE RÉGLAGE DE LA MINUTERIE

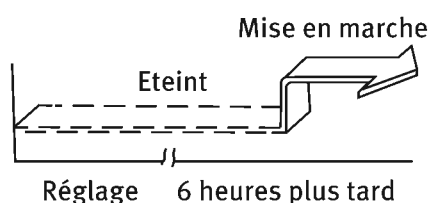

TIMER ON (Mise en Marche par Minuterie) (mode Mise en marche Automatique)

La fonction Mise en Marche par Minuterie est utile si l'on veut que l'appareil s'allume automatiquement avant de rentrer à la maison. Le climatiseur commencera automatiquement à fonctionner au bout du délai défini.

Exemple :

Pour mettre le climatiseur en marche dans 6 heures.

1. Appuyer sur le bouton **TIMER ON**, le dernier réglage du délai de mise en marche et le signal "H" apparaîtront sur la zone d'affichage.
2. Appuyer sur le bouton **TIMER ON** pour afficher "6:0H" à l'écran **TIMER ON** de la télécommande.
3. Patienter 3 secondes et l'afficheur numérique indiquera à nouveau la température. L'indicateur "TIMER ON" reste allumé et cette fonction est enclenchée.

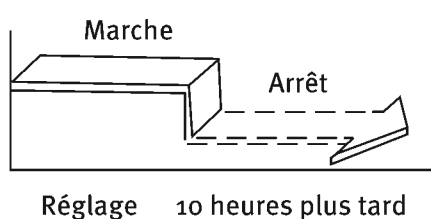
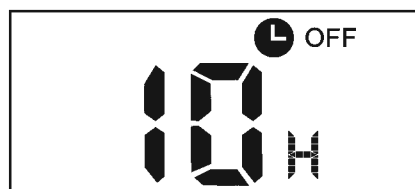

TIMER OFF (Mise à l'arrêt par Minuterie) (mode Mise à l'arrêt Automatique)

La fonction **TIMER OFF** (Mise à l'Arrêt par Minuterie) est utile si l'on veut que l'appareil s'éteigne automatiquement après le coucher. Le climatiseur s'arrêtera automatiquement au bout du délai défini.

Exemple :

Pour éteindre le climatiseur dans 10 heures :

1. Appuyer sur le bouton **TIMER OFF** ; le dernier réglage du délai de mise à l'arrêt et le signal "H" apparaîtront sur la zone d'affichage.
2. Appuyer sur le bouton **TIMER OFF** pour afficher "10H" à l'écran **TIMER OFF** de la télécommande.
3. Patienter 3 secondes et l'afficheur numérique indiquera à nouveau la température. L'indicateur "TIMER OFF" reste allumé et cette fonction est enclenchée.

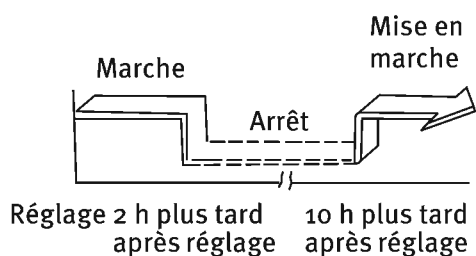
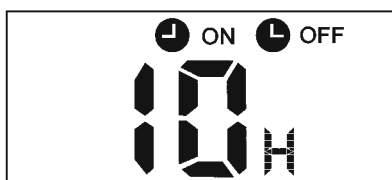

TIMER COMBINÉ (DOUBLE MINUTERIE)

(règle à la fois les minuterie de mise en MARCHE et de mise à l'ARRÊT, simultanément)

TIMER OFF → TIMER ON (Mise à l'arrêt par Minuterie → Mise en marche par Minuterie)

(Mise en Marche → Arrêt → Démarrage)

Cette fonction est utile lorsqu'on veut arrêter le climatiseur après le coucher, puis le remettre en marche le matin au réveil ou lorsqu'on rentre à la maison.

Exemple :

Pour éteindre le climatiseur 2 heures après le réglage et le remettre en marche 10 heures après le réglage.

1. Appuyer sur le bouton TIMER OFF (Mise à l'arrêt par minuterie).
2. Rappuyer sur le bouton TIMER OFF pour afficher 2.0H à l'écran TIMER OFF.
3. Appuyer sur le bouton TIMER ON (Mise en marche par minuterie).
4. Rappuyer sur le bouton TIMER ON (Mise en marche par minuterie) pour afficher 10H à l'écran TIMER ON.
5. Patienter 3 secondes et l'afficheur numérique indiquera à nouveau la température. L'indicateur "TIMER ON OFF" reste allumé et cette fonction est enclenchée.

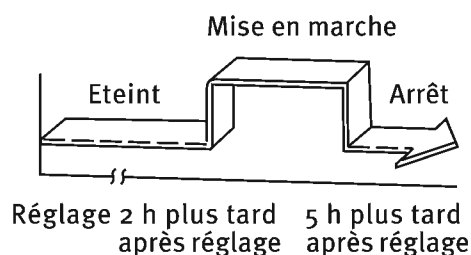
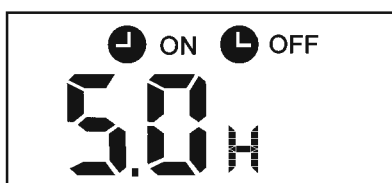

TIMER ON → TIMER OFF

(Mise en marche par Minuterie → Mise à l'arrêt par Minuterie)

(Eteint → Mise en marche → Arrêt)

Cette fonctionnalité est utile lorsqu'on veut mettre le climatiseur en marche avant le réveil et l'éteindre après avoir quitté la maison.

Exemple :

Pour mettre en marche le climatiseur 2 heures après le réglage et le remettre à l'arrêt 5 heures après le réglage.

1. Appuyer sur le bouton TIMER ON (Mise en marche par minuterie).
2. Rappuyer sur le bouton TIMER ON pour afficher 2.0H à l'afficheur TIMER ON.
3. Appuyer sur le bouton TIMER OFF (Mise à l'arrêt par minuterie).
4. Rappuyer sur le bouton TIMER OFF pour afficher 5.0H sur l'afficheur TIMER OFF.
5. Patienter 3 secondes et l'afficheur numérique indiquera à nouveau la température. L'indicateur "TIMER ON OFF" reste allumé et cette fonction est enclenchée.

REMARQUE :

Le réglage de la minuterie (TIMER ON ou TIMER OFF = Mise en marche ou à l'arrêt par Minuterie) qui se produira dans l'ordre immédiatement après écoulement du délai réglé s'enclenchera en premier. température. L'indicateur "TIMER ON OFF" reste allumé et cette fonction est enclenchée.

FONCTION SOMMEIL/FRESH

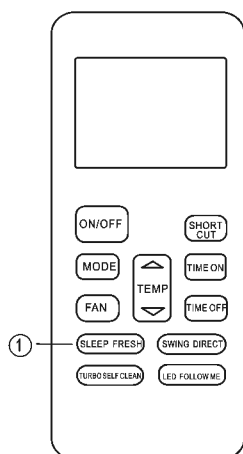

- La fonction Sommeil permet à l'appareil d'augmenter (dans le cas du refroidissement) ou de diminuer (dans le cas du chauffage) automatiquement de 1°C par heure sur les deux premières heures, puis de maintenir la température constante sur les 5 heures suivantes ; après cela, l'appareil s'éteindra. Elle sert à maintenir la meilleure température de confort et à économiser l'énergie.

REMARQUE :

la fonction *SOMMEIL* n'est disponible qu'en mode Refroidissement, Chauffage et AUTO.

- Lorsque la fonction FRESH (fonction en option uniquement sur certains modèles) est lancée, l'ioniseur/Dépoussiéreur à Plasma s'enclenche et contribuera à éliminer le pollen et les impuretés de l'air.

Astuces pour l'utilisation

Les cas de figure suivants peuvent se présenter pendant le fonctionnement normal :

1. Protection du climatiseur

Protection du compresseur

- Le compresseur ne redémarre pas dans les 3 minutes qui suivent son arrêt.
Anti air froid (uniquement sur les modèles réversibles).
- L'appareil est conçu pour ne pas insuffler d'air froid en mode CHAUFFAGE lorsque l'échangeur de chaleur est dans l'un des trois cas de figure suivants et que la température réglée n'a pas été atteinte :
 - A) Lorsque le chauffage vient de se mettre en marche.
 - B) En Dégivrage.
 - C) En chauffage à basse température.
- Le ventilateur intérieur ou extérieur cesse de fonctionner pendant le dégivrage (uniquement sur les modèles de refroidissement et de chauffage).
Dégivrage (uniquement sur les modèles de refroidissement et de chauffage)
- Du givre peut apparaître sur le groupe extérieur pendant le cycle de chauffage lorsque la température extérieure est basse et que l'humidité est forte, ce qui aboutit à un moindre rendement en chauffage du climatiseur.
Dans ce cas de figure, le climatiseur stoppera le mode chauffage et lancera automatiquement le dégivrage.
- Le temps de dégivrage peut varier de 4 à 10 minutes selon la température extérieure et la masse de glace accumulée sur le groupe extérieur.

2. De la fumée blanche s'échappe de l'unité intérieure.

- De la fumée blanche peut s'échapper en raison d'une grande différence de température entre l'entrée d'air et la sortie d'air en mode REFROIDISSEMENT dans un environnement intérieur présentant une forte humidité relative.
- De la fumée blanche peut s'échapper en raison de l'humidité dégagée par le processus de dégivrage lorsque le climatiseur redémarre en mode CHAUFFAGE après dégivrage.

3. Léger bruit du climatiseur

- Il est possible que vous entendiez un léger sifflement lorsque le compresseur fonctionne ou qu'il vient de s'arrêter de fonctionner. Ce bruit est celui que fait le fluide frigorigène lorsqu'il coule ou cesse de circuler.
- Il est possible également que vous entendiez un faible "couinement" lorsque le compresseur fonctionne ou qu'il vient de s'arrêter de fonctionner. Ce bruit est dû à la dilatation thermique et à la contraction (à froid) des éléments de plastique présents dans l'appareil alors que la température varie.
- On pourra entendre un bruit dû au retour du volet orientable à sa position initiale lors de la première mise sous tension.

4. Un nuage de poussière sort de l'unité intérieure.

C'est un cas de figure normal lorsque le climatiseur n'a pas été utilisé pendant longtemps ou à la première utilisation de l'appareil.

Astuces pour l'utilisation

5. Une odeur bizarre se dégage de l'unité intérieure.

Elle est due au fait que l'unité intérieure restitue des odeurs provenant de matériaux de construction, de meubles ou de la fumée.

6. Le climatiseur passe en mode VENTILATEUR SEUL à partir du mode REFROIDISSEMENT ou CHAUFFAGE (uniquement sur les modèles réversibles).

Lorsque la température intérieure rejoint le réglage de température sur le climatiseur, le compresseur s'arrêtera automatiquement et le climatiseur passera en mode VENTILATEUR seul. Le compresseur redémarrera lorsque la température intérieure augmentera en mode REFROIDISSEMENT ou descendra en mode CHAUFFAGE (uniquement sur les modèles réversibles) jusqu'au point de consigne.

7. De l'eau ruisselante peut apparaître sur la surface de l'unité intérieure lorsqu'elle est en refroidissement en humidité relative élevée (une humidité relative supérieure à 80%). Régler le volet orientable horizontal sur la position "sortie d'air maximale" et sélectionner la vitesse du ventilateur HIGH (ELEVÉE).

8. Mode Chauffage (pour les modèles réfrigérants et chauffants uniquement)

Le climatiseur absorbe la chaleur par le groupe extérieur et la libère en passant par l'unité intérieure

en mode Chauffage. Lorsque la température extérieure baisse, la chaleur absorbée par le climatiseur diminue en conséquence. Simultanément, l'absorption de chaleur du climatiseur augmente en raison d'une plus grande différence entre la température intérieure et la température extérieure. Si le climatiseur ne peut atteindre une température confortable, nous vous proposons d'utiliser un appareil de chauffage d'appoint.

9. Fonction de redémarrage automatique

Une panne de courant en cours de fonctionnement provoquera l'arrêt complet de l'appareil.

Pour l'appareil sans fonction de redémarrage automatique, au moment du rétablissement du courant, le témoin OPÉRATION (Fonctionnement) de l'unité intérieure se met à clignoter. Pour redémarrer, appuyer sur le bouton ON/OFF (Marche/Arrêt) de la télécommande. Pour l'unité à fonction de Redémarrage automatique, lorsque le courant est rétabli, l'appareil redémarre automatiquement et tous les réglages ont été conservés par la fonction mémoire.

10. La foudre ou la présence d'un téléphone sans fil de voiture en fonctionnement à proximité peut provoquer un dysfonctionnement de l'appareil. Couper l'alimentation de l'appareil, puis la rétablir. Appuyer sur le bouton MARCHE/ARRÊT de la télécommande pour redémarrer.

Astuces pour le dépannage

↳ Pannes et solutions

Mettre le climatiseur immédiatement à l'arrêt si l'un des défauts suivants se produit.
Couper l'électricité et contacter le centre de S.A.V. le plus proche.

Incident	Si le code suivant apparaît sur la fenêtre LED, débrancher l'alimentation et contacter le S.A.V.: E0,E1,E2,E3,E4,E5,E6,E7,E8 ou P0,P1,P2,P3,P4.
	Le fusible saute souvent ou le disjoncteur se déclenche souvent.
	Des corps étrangers ou de l'eau pénètrent dans le climatiseur.
	La télécommande ne fonctionne pas ou fonctionne anormalement.
	Autres anomalies.

Pannes	Causes	Solutions
L'appareil ne se met pas en marche.	Coupure de courant.	Attendre que le courant soit rétabli.
	L'appareil peut avoir été débranché.	Vérifier que la fiche mâle est bien enfoncée dans la prise de secteur.
	Le fusible a peut-être sauté.	Remplacer le fusible.
	La pile de la télécommande est peut-être épuisée.	Remplacer la pile.
	Le temps défini sur la minuterie est erroné.	Patienter ou annuler le réglage de la minuterie.
L'appareil ne refroidit pas ou ne chauffe pas (uniquement sur les modèles de refroidissement / chauffage) très bien le local alors que l'air s'échappe par le climatiseur.	Réglage de température inapproprié.	Régler à la bonne température. Pour la méthode détaillée, (cf. paragraphe "Utilisation de la télécommande").
	Le filtre à air est bouché.	Nettoyer le filtre à air.
	Des portes ou des fenêtres sont ouvertes.	Fermer les portes ou les fenêtres.
	L'entrée ou la sortie d'air de l'unité intérieure ou du groupe extérieur a été bouchée.	Commencer par dégager, puis redémarrer le groupe ou l'unité.
	La protection du compresseur (3 mn) a été enclenchée.	Patienter.

Si l'anomalie n'a pas été corrigée, n'hésitez pas contacter un revendeur proche de chez vous ou le centre de S.A.V. le plus proche. Informez-les en détail des anomalies et du modèle d'appareil concerné.

REMARQUES

Ne pas tenter de réparer l'appareil soi-même. Toujours interroger un prestataire de services agréé.

Ce produit est commercialisé et distribué par :

DSC
Verneuil en Halatte (60500)
572 141 885 RCS

