

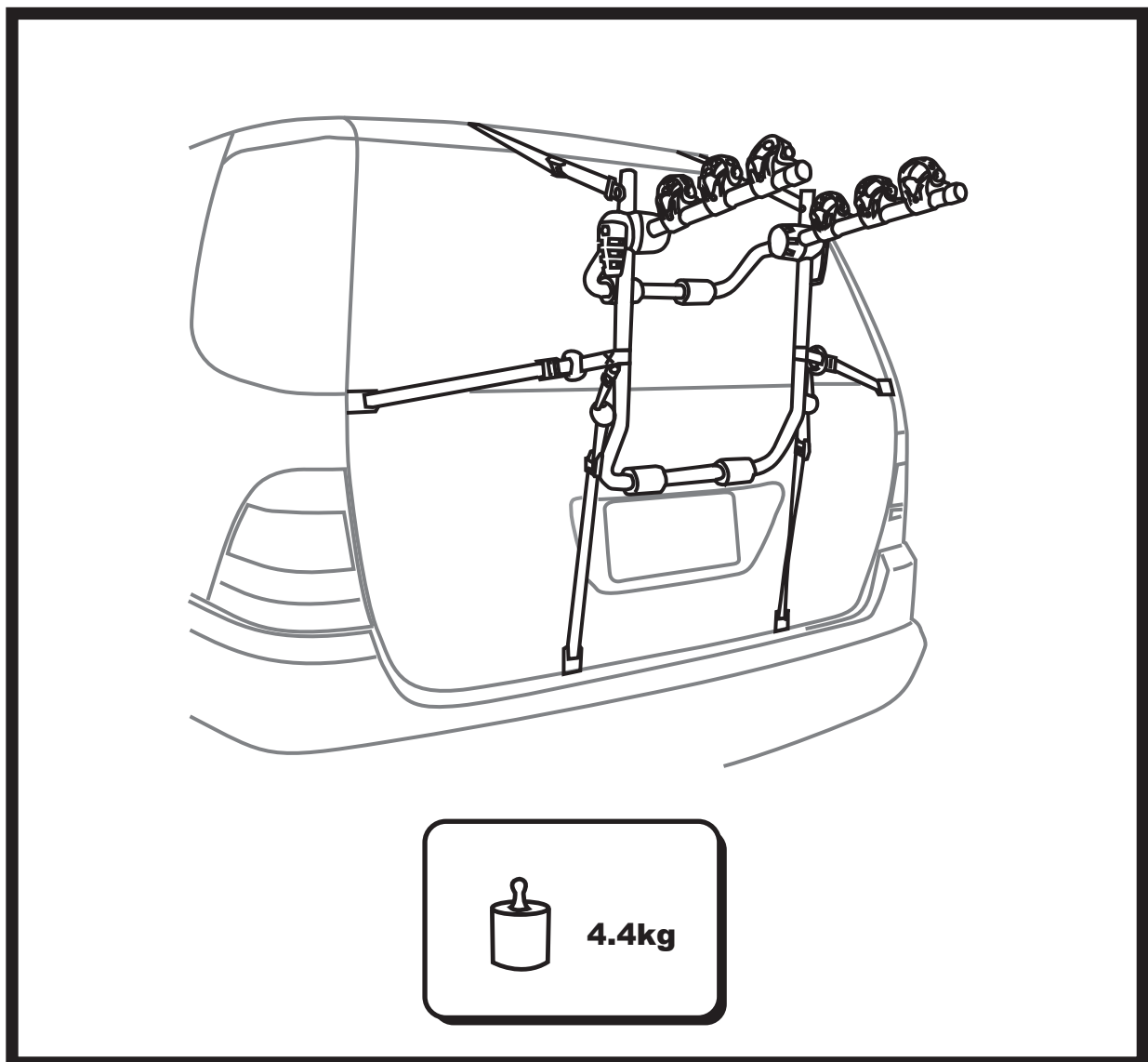

Commercial name: NORBIKE 3
Reference: 651843

PORTE-VÉLOS DE HAYON A SANGLES
PORTABICIS TRASERO CON CINCHOS
PORTABICI A CINGHIE PER PORTELLONE POSTERIORE
PORTA BICICLETAS DE MALA DE CORREIAS
FIETSDRAGER TER BEVESTIGING OP DE ACHTERKLEP
BAGAZNIK ROWEROWY NA NA PASY DO MONTAZU NA TYLNEJ KLAPIE
HEVEDERES HATSO KEREKPARTARTO
ВЕЛОБАГАЖНИК С РЕМНЯМИ КРЕПЛЕНИЯ НА
ЗАДНЮЮ ДВЕРЬ АВТОМОБИЛЯ



Le porte-vélos que vous venez d'acheter est destiné au transport de 3 vélos maximum. La notice de montage doit être scrupuleusement respectée avant toute utilisation du porte-vélos. Elle doit être donc conservée soigneusement.

■Attention :

Le non respect de la notice de montage et des avertissements peut occasionner des dégâts importants à votre véhicule, mettre en cause votre sécurité et celle d'autrui. Le fabricant se dégage alors de toute responsabilité.

■Information sur la sécurité routière :

Quel que soit le pays où vous utilisez votre porte-vélos, veillez à circuler en respectant le code de la route. Ne roulez jamais avec le porte-vélos sans vélo. Plaque d'immatriculation et l'ensemble des feux de signalisation doivent être impérativement lisibles, veillez à ce que le chargement de votre porte-vélos ne les cache pas, si nécessaire rajoutez une plaque d'immatriculation et des feux supplémentaires.

Ne jamais circuler hors du réseau routier non goudronné alors que les vélos sont installés sur le porte-vélos.

■Précautions d'utilisation:

- Avant le montage du porte-vélos, s'assurer de la compatibilité du montage avec votre véhicule. En cas de doute demandez conseil à un vendeur / technicien.
- Chaque vélo ayant une géométrie particulière, il vous appartient de vérifier la compatibilité de vos vélos avec le porte-vélos. Pour les vélos sans barre supérieure, une barre additionnelle peut être ajoutée sur le vélo afin de pouvoir le poser sur le porte-vélos... Pour les vélos enfants, la compatibilité n'est pas garantie.
- Consultez le manuel d'utilisation de votre véhicule sur les charges maximales autorisées par le constructeur du véhicule.
- Pour le montage du porte-vélos, respecter dans le moindre détail toutes les étapes de montage décrites dans la notice. Vérifier avant chaque montage les tableaux d'affectations de la notice. Ce porte-vélos a été conçu pour protéger la peinture du véhicule s'il est installé correctement.
- Nettoyez avec soin les zones de contacts entre le porte-vélos et le véhicule afin d'éviter la poussière qui risquerait de rayer la carrosserie. Le réglage des éléments de fixation doit être fait avec soin et précision : se référer à la force de serrage préconisée dans la notice de montage. Arrimez les sangles en nombre suffisant en suivant les indications données dans la notice de montage.
- Ne jamais utiliser votre porte-vélos si vous n'êtes pas certain de son montage correct.
- Veiller à bien arrimer les vélos sur le porte-vélos à l'aide des sangles en parfait état.

■Conduite du véhicule avec le porte-vélos:

- Inspectez et vérifiez le porte-vélos avant toute utilisation. Vérifier avant chaque utilisation le réglage des noix de serrage et le métrage des sangles.
- Votre conduite doit prendre en compte la prise au vent du porte-vélos chargé. Une légère surconsommation du véhicule sera constatée.
- Adaptez votre vitesse en fonction de la charge transportée et ne dépassez jamais la vitesse maximale autorisée de 90km/h.
- Il vous appartient d'ajouter des protections supplémentaires pour protéger vos vélos. Ces protections doivent également être convenablement attachées.
- Les gaz d'échappements du véhicule étant très chauds, ne disposez jamais dans le prolongement du pot d'échappement ni les pneus des vélos, ni les sangles du porte-vélos.
- Retirez tous les accessoires de vos vélos avant de les installer sur le porte-vélos. Les paniers et sièges enfants doivent être démontés. (en plus des accessoires)
- Respecter une distance minimale de 20cm entre le sol et la partie la plus basse de votre chargement pour éviter tout risque de collision entre la route et vos vélos.
- Serrez et vérifiez la tension de toutes les sangles et de tous les moyeux lors de chaque inspection du porte-vélos et plus particulièrement sur les chemins non goudronnés et petites routes. Vérifier régulièrement que l'ensemble reste convenablement arrimé.
- Le chargement doit être correctement arrimé avec la sangle de sécurité fournie et prévue à cet effet.
- Il vous appartient de vérifier l'état des sangles en tissu et de les remplacer en cas d'usure (même partielle).
- Le chargement doit être impérativement monté correctement sur les bras du porte-vélos et le centre de gravité du chargement doit être le plus bas possible.
- Un chargement qui dépasse de la voiture doit être conforme à la législation en vigueur et doit être sécurisé.
- Exclure tout dispositif élastique.
- Ne faites pas fonctionner automatiquement l'essuie glace de votre véhicule avant de vous être assuré que le porte-vélos le permette. Certains véhicules sont équipés d'un déclenchement automatique de l'essuie glace arrière. Vérifier si vous pouvez déconnecter l'essuie-glace arrière.
- Il est déconseillé de transporter des vélos électriques avec un porte-vélos à sangles, nous vous recommandons fortement un porte-vélos d'attelage plateforme pour transporter des vélos électriques.

■Évitez:

Les mauvaises routes, les accélérations brutales, les freinages brutaux ou les mauvais arrimages.

■Nous vous conseillons de:

- Ralentir fortement avant les ralentisseurs ou tout autre obstacle.
- Avoir une conduite souple et anticipée.
- Limiter votre vitesse avant les virages.
- Lors des manœuvres (parking, ...) pensez que votre véhicule est plus long.
- Ne pas manipuler le hayon lorsque le porte-vélos est installé et chargé (avec les vélos).

■Entretien du porte-vélos :

- Ne pas utiliser de produits chimiques agressifs pour nettoyer le porte-vélos.
- Remplacer immédiatement toute pièce défectueuse par une pièce identique et ne pas utiliser le porte-vélos avant une réparation complète.
- Retirez le porte-vélos du véhicule dans les stations de lavage automatique ou à haute pression.
- Ranger votre porte-vélos soigneusement avec la notice de montage après chaque utilisation dans un endroit sec et ventilé.
- En cas d'utilisation l'hiver, rincer systématiquement le porte-vélos afin d'éliminer le sel. Pour cela, utiliser de l'eau et du savon doux, rincer et sécher votre équipement avant de le ranger.

De fietsendragers die u zonet gekocht heeft is bedoeld voor het vervoeren van maximum 3 fietsen. De handleiding moet nauwkeurig worden gevolgd alvorens het gebruik van deze fietsendrager. Daarom raden wij aan deze goed te bewaren.

■Opgelet:

Het niet naleven van deze voorschriften kan schade veroorzaken aan uw wagen en de veiligheid van uzelf en anderen in gevaar brengen. De fabrikant neemt in dat geval ook afstand van elke verantwoordelijkheid.

■Informatie over de verkeersveiligheid:

In welk land u uw fietsendrager ook gebruikt, gelieve de plaatselijke wegcode te respecteren. Rij nooit zonder fietsen op de fietsendrager. Het is verplicht dat uw nummerplaat en de verlichting van uw wagen goed zichtbaar blijven bij het gebruik van de fietsendrager. Indien het zicht van de nummerplaat en/of verlichting gehinderd wordt dan moet men een supplementaire nummerplaat en/of verlichting gebruiken.

Zet geen fietsen op de bagagedrager indien u op een niet-geasfalteerde weg rijdt.

■Voorzorgen bij gebruik:

- Alvorens de fietsendrager te installeren moet u nagaan of deze compatibel is met uw wagen. In geval van twijfel neemt u best contact op met uw verkoper.
- Elke fiets heeft een andere geometrie. Gelieve na te gaan als uw fiets compatibel is met deze bagagedrager. Voor de fietsen die geen steunang hebben die kunnen een extra stang installeren van de fabrikant om ze op de fietsendrager te installeren. Voor de kinderfietsen kunnen we de compatibiliteit niet garanderen.
- Lees de gebruiksaanwijzing van uw wagen om na te gaan wat zijn maximale laadvermogen is die voorgeschreven wordt door de constructeur.
- Gelieve bij het installeren van de fietsendrager de verschillende stappen die beschreven staan in de handleiding nauwkeurig te volgen. Controleer in de lijst of deze drager geschikt is voor uw wagen. Deze fietsendrager is zo ontworpen dat de lak van uw wagen niet wordt beschadigd als men ze correct monteert.
- Maak de contactzones tussen de fietsendrager en de wagen altijd proper vooraleer deze te installeren om krassen door vuiligheid te vermijden. De bevestigingsstukken moeten met nauwkeurig geregeld worden: bekijk in de handleiding de aangewezen kracht van aanspannen. Maak de spanriemen voldoende vast zoals dat aangeduid staat in de handleiding.
- Gebruik de fietsendrager nooit als u niet zeker bent dat deze correct geïnstalleerd is.
- Gelieve de fietsen goed aan te spannen aan de hand van spanriemen die in perfecte staat zijn.

■Besturen van de wagen met een bagagedrager:

- Inspecteer en verifieer alvorens de fietsendrager te gebruiken. Controleer bij elk gebruik of de lengte van de spanbanden correct zijn en of deze niet correct zijn bevestigd.
- Tijdens het rijden zal de fietsendrager extra wind nemen. Dit heeft als gevolg dat het verbruik van uw wagen licht zal stijgen.
- Pas uw snelheid aan in functie van het gewicht dat u meedraagt en rij nooit sneller dan de maximale toegelaten 90km/u
- U kunt altijd extra veiligheids toevoegingen ter bescherming van uw fiets. Deze beschermingen moeten uiteraard correct worden geïnstalleerd.
- De uitlaatgassen van uw wagen kunnen heel warm zijn, zorg er daarom voor dat de fietsbanden of de spanbanden niet voor de uitlaat komen.
- Alvorens de fietsen op de fietsendrager te installeren hoort u alle accessoires van de fiets te verwijderen. De manden en kinderzitjes moeten eveneens van de fiets worden gedemonteerd.
- Respecteer de minimum afstand van 20cm tussen de grond en het laagste punt van uw fietsen zodat u geen schade oploopt door het botsen van uw fietsen met de grond.
- Controleer de spanning van de spanbanden alvorens de fietsendrager te gebruiken. Vooral op niet-geasfalteerde en kleinere wegen moet hier de nodige aandacht aan worden besteed.
- De lading moet correct worden vastgemaakt met die veiligheidsspanband die meegeleverd is.
- U moet op tijd van de spanbanden te controleren op slijtage en indien nodig te vervangen. (zelfs gedeeltelijk)
- Het is verplicht de lading correct te monteren op de armen van de fietsdrager. Het zwaartepunt moet zo laag mogelijk bij de grond zijn.
- Een lading die buiten de wagen uitsteekt moet conform zijn aan de wetgeving die van kracht is en moet beveiligd zijn.
- Gebruik geen elastische hulpmiddelen.
- Gebruik niet zomaar de achterruitenwisser alvorens te controleren als de fietsendrager deze niet hindert. Sommige wagens hebben een automatische achterruitenwisser. Controleer eventueel als u de achterruitenwisser niet kunt verwijderen.
- Het is af te raden om een elektrische fiets te vervoeren met een fietsendrager met spanbanden. Wij raden u ten sterkste een fietsendrager op de trekhaak aan om uw elektrische fiets te vervoeren.

■Vermijd volgende zaken:

Wegen in slechte staat, hevig accelereren, hevig remmen of slecht bevestigen.

■Wij raden jullie volgende zaken aan:

- Gelieve sterk te vertragen voor verkeersdrempels of andere obstakels.
- Stuur soepel en geanticipeerd.
- Beperk uw snelheid voor een bocht.
- Hou in gedachten bij manoeuvres (parkeren) dat uw wagen langer is.
- Doe het kofferdeksel niet open als de fietsendrager is geïnstalleerd en geladen (met de fietsen).

■Onderhoud van de fietsendrager:

- Gelieve geen agressieve chemische reinigingsproducten te gebruiken voor de schoonmaak van uw fietsendrager
- Vervang defecte onderdelen onmiddellijk met een identiek onderdeel en gebruik deze niet alvorens deze volledig is hersteld.
- Haal de fietsendrager van uw wagen als u gebruik maakt van een carwash of bij het gebruik van een hogedrukreiniger.
- Berg de fietsendrager op na gebruik in een droge en goed geventileerde plaats.
- In geval u de fietsendrager gebruikt in de winter moet u deze frequent spoelen met water om het zout te verwijderen. Gebruik hiervoor water en zachte zeep en droog achteraf het materiaal alvorens op te bergen.

El portabici que acaba de comprar sirve para transportar 3 bicis como máximo. Lea atentamente las instrucciones de uso y consérvelas para futuras ocasiones.

■Atención:

No respetar las instrucciones y las advertencias puede ocasionar importantes daños en su vehículo y poner en juego su seguridad y la de los demás. En este caso el fabricante declinará toda responsabilidad.

■Información sobre la seguridad vial:

Sea el que sea el país en el que utiliza su portabici, circule respetando el código de la circulación. No circule nunca con el portabici sin bicis. La matrícula y todas las luces de señalización deben estar siempre perfectamente visibles. Asegúrese de que la carga del portabici no las tape y si es necesario añada una placa de matrícula y luces supletorias.

No circule nunca fuera de la red de carreteras asfaltadas cuando lleva las bicicletas en el portabici.

■Precauciones de uso:

- Antes de montar el portabici, asegúrese de que el montaje es compatible con su vehículo. En caso de duda pida consejo a un vendedor/técnico.
- Como cada bicicleta tiene una geometría particular, también debe comprobar la compatibilidad de sus bicicletas con el portabici. Para colocar en el portabici bicis sin barras superiores puede añadir una barra adicional el fabricante. No se garantiza la compatibilidad para las bicicletas de niños.
- Consulte el manual del vehículo para conocer las cargas máximas autorizadas por el constructor.
- Para montar su portabici respete al detalle todas las etapas de montaje descritas. Antes de cada montaje compruebe las tablas de afectaciones de las instrucciones. Este portabici está concebido para proteger la pintura del vehículo, siempre y cuando la instalación sea correcta.
- Limpie con cuidado las zonas de contacto entre el portabici y el vehículo para evitar que el polvo pueda rayar la carrocería. El ajuste de los elementos de fijación debe hacerse con cuidado y precisión: atenerse a la fuerza de sujeción que recomienda el libro de instrucciones. Atar con un número suficiente de cinchos siguiendo las indicaciones que aparecen en las instrucciones de montaje.
- No utilice su portabici si no está seguro de que está bien montado.
- Sujetar bien las bicis al portabici con la ayuda de los cinchos.

■Conducción del vehículo con el portabici:

- Inspeccione y compruebe el portabici antes de cualquier utilización. Compruebe cada vez el ajuste de las llaves de sujeción y el metraje de los cinchos.
- Su conducción debe tener en cuenta la resistencia al aire del portabici cargado. Constatará que el vehículo tiene un ligero sobreconsumo.
- Adapte su velocidad en función de la carga transportada y no supere nunca la velocidad máxima autorizada de 90km/h.
- Es conveniente que añada protecciones adicionales para sus bicicletas. Estas protecciones también deberán estar convenientemente sujetas.
- Como los gases de escape de su vehículo están muy calientes, no ponga nunca en la prolongación del tubo de escape ni los neumáticos de las bicis ni los cinchos del portabici.
- Retire todos los accesorios de sus bicicletas antes de instalarlas sobre el portabici. Además de los accesorios, se deben desmontar las cestas y sillas para niños.
- Respetar una distancia mínima de 20cm entre el suelo y la parte más baja de su carga para evitar cualquier riesgo de colisión entre la carretera y sus bicicletas.
- Apriete y compruebe la tensión de todos los cinchos y de todos los cubos cada vez que inspeccione el portabici, sobre todo cuando va por caminos sin asfaltar y pequeñas carreteras. Compruebe regularmente que el conjunto está convenientemente sujeto.
- La carga debe estar correctamente estibada con el cincho de seguridad que se suministra con el portabici y prevista a tal efecto.
- Debe comprobar el estado de los cinchos de tela y cambiarlos en caso de desgaste (incluso parcial).
- La carga debe estar obligatoriamente correctamente montada en los brazos del portabici y el centro de gravedad de la carga debe estar lo más bajo posible.
- Una carga que sobrepasa del coche debe estar siempre conforme a la legislación vigente y colocada de manera totalmente segura.
- Excluir cualquier dispositivo elástico.
- No haga funcionar automáticamente los limpiaparabrisas de su vehículo antes de haber comprobado que su portabici lo permite. Algunos vehículos están equipados de una desconexión automática del limpia trasero, pero compruebe eventualmente si puede desconectar el limpia trasero.
- Se desaconseja transportar bicis eléctricas con un portabici de cinchos, le recomendamos para ello un portabici de enganche de plataforma.

■Evite:

Las carreteras en malas condiciones, las aceleraciones y los frenazos bruscos o tener la carga mal estibada.

■Le aconsejamos:

- Aminorar con fuerza antes de los tramos de desaceleración o de cualquier otro obstáculo.
- Conducir con suavidad y anticipación.
- Reducir su velocidad antes de las curvas.
- Durante las maniobras (parking, etc.) piense que su vehículo es más largo.
- No manipule el portón trasero cuando el portabici está instalado y cargado (con las bicis).

■Mantenimiento del portabici:

- No utilizar productos químicos agresivos para limpiar el portabici.
- Cambiar inmediatamente cualquier pieza defectuosa por una pieza idéntica y no utilizar el portabici antes de que esté totalmente reparado.
- Retirar el portabici del vehículo en los túneles de lavado automático o de alta presión.
- Guardar cuidadosamente el portabici con las instrucciones de montaje después de cada uso en un lugar seco y ventilado.
- En caso de utilizarlo en invierno, limpiar sistemáticamente el portabici para eliminar la sal. Para ello, utilizar agua y jabón suave, enjuagar y secar el material antes de guardarlo.

Il portabici che avete appena acquistato è destinato al trasporto di 3 bici al massimo. Le istruzioni di montaggio vanno scrupolosamente seguite prima di ogni utilizzo del portabici. Occorre successivamente conservarle con cura.

■Attenzione:

In caso di mancato rispetto delle istruzioni di montaggio e degli avvisi qui riportati, che possono causare gravi danni al vostro veicolo e mettere in pericolo voi e gli altri, il produttore declina ogni responsabilità.

■Informazioni sulla sicurezza stradale:

In qualunque paese utilizziate il vostro portabici, dovete sempre circolare nel rispetto del codice della strada vigente. Non mettetevi MAI in viaggio con portabici installato senza biciclette. Targa e dispositivi di illuminazione posteriori devono essere obbligatoriamente visibili. Qualora non lo fossero sarà necessario aggiungerne di supplementari.

Non circolare mai su strade non asfaltate con biciclette sistemate sul portabici.

■Precauzioni d'uso:

- Prima del montaggio del portabici, assicuratevi che sia compatibile con il vostro veicolo. In caso di dubbio rivolgetevi ad un venditore o ad un tecnico.
- Poiché ogni bici ha una geometria particolare, verificate la compatibilità delle vostre bici con il portabici. Per le biciclette sprovviste di barra superiore, è disponibile una barra alternativa il fabbricante, che permette la corretta sistemazione sul portabici... Per le biciclette dei bambini, la compatibilità non è garantita.
- Consultate il manuale del vostro veicolo per conoscere il carico massimo autorizzato dal costruttore.
- Durante il montaggio del portabici, rispettate nel minimo dettaglio tutte le fasi di montaggio descritte nelle istruzioni. Verificate prima di ogni montaggio le tabelle di applicazioni delle istruzioni. Questo portabici, se installato correttamente, non rovina la vernice della carrozzeria.
- Pulite con cura le zone di contatto tra il portabici ed il veicolo al fine di evitare che sporco e polvere righino la carrozzeria. La regolazione degli elementi di fissaggio deve essere fatta con cura e precisione: fate riferimento alla forza di bloccaggio indicata nelle istruzioni di montaggio. Attaccate le cinghie in numero sufficiente seguendo le indicazioni delle istruzioni di montaggio.
- Non utilizzare mai il vostro portabici se non siete certi che sia stato montato correttamente.
- Prestate attenzione durante la sistemazione delle bici sul portabici: le cinghie di fissaggio devono essere in perfetto stato.

■Guida del veicolo con portabici installato:

- Controllate il portabici prima di qualsiasi utilizzo. Verificate la regolazione dei dispositivi di bloccaggio e la misura delle cinghie.
- La vostra guida deve tenere conto dell'azione del vento sul portabici caricato. Costaterete un leggero aumento di consumo di carburante.
- Adeguate la velocità del veicolo al carico trasportato e non superate mai la velocità massima autorizzata: 90km/h.
- Se lo ritenete necessario, aggiungete delle protezioni supplementari (convenientemente fissate) per preservare le vostre bici.
- Poiché i gas di scarico del veicolo raggiungono un'elevata temperatura, prestate attenzione affinché le gomme delle bici e le cinghie del portabici non siano mai poste lungo il prolungamento del tubo di scappamento.
- Prima di sistemare le biciclette sul portabici, rimuovete tutti gli accessori, compresi cestini e seggiolini per bambini.
- Assicuratevi che ci sia una distanza minima di 20 cm tra il suolo e la parte più bassa del vostro carico per evitare il rischio di collisione tra la strada e le vostre bici.
- Durante ogni controllo del portabici, verificate la tensione di tutte le cinghie e di tutti i mozzi, in particolare modo quando percorrete strade non asfaltate o a carreggiata ridotta. Appurate regolarmente che tutto l'insieme sia convenientemente sistemato.
- Il carico deve essere correttamente fermato con la cinghia di sicurezza fornita a questo scopo.
- E' vostro compito controllare il deterioramento delle cinghie in tessuto e di sostituirle in caso di usura anche solo parziale...
- Le bici devono essere obbligatoriamente poste sui bracci del portabici e il centro di gravità del carico dev'essere il più basso possibile.
- Un carico che sporge dall'auto deve essere conforme alla legislazione in vigore e reso sicuro.
- Non si può utilizzare alcun dispositivo elastico.
- Non azionate il tergicristallo posteriore del vostro veicolo prima di esservi assicurati che il portabici lo permetta. Se il vostro veicolo è dotato di un tergicristallo posteriore ad azionamento automatico, verificate la possibilità di poterlo disinserire.
- E' sconsigliato utilizzare un portabici a cinghie per il trasporto di bici elettriche. Vi raccomandiamo vivamente l'uso di un portabici gancio traino con piattaforma.

■Evitate:

Strade in cattivo stato, accelerazioni e frenate brusche, manovre azzardate.

■Vi consigliamo di:

- Ridurre molto la velocità prima dei rallentamenti o di qualsiasi altro ostacolo.
- Guidare dolcemente e con prudenza.
- Limitare la vostra velocità prima delle curve.
- Ricordare, quando effettuate manovre (parcheggio, ...), che il vostro veicolo è più lungo.
- Non agite sul cofano quando il portabici è installato e carico.

■Manutenzione del portabici:

- Per pulire il portabici, non utilizzate prodotti chimici aggressivi.
- Sostituite immediatamente qualsiasi componente difettosa con una identica. Non utilizzate il portabici prima che la riparazione sia completa.
- Smontate il portabici dal veicolo in caso di lavaggio in stazioni di lavaggio automatico o ad alta pressione.
- Dopo ogni utilizzo, riponetelo con cura il vostro portabici, secondo le istruzioni di montaggio, in luogo asciutto e arieggiato.
- In caso di utilizzo nella stagione invernale, occorre lavare accuratamente il portabici al fine di eliminare i residui di sale delle strade. Allo scopo, utilizzate acqua e sapone dolce, sciacquatelo e asciugatelo.

O porta-bicicletas que acaba de comprar destina-se exclusivamente ao transporte de 3 bicicletas no máximo. O folheto de aviso e as instruções de montagem devem ser obrigatoriamente lidos e cumpridos antes de utilizar o porta-bicicletas e devem ser conservados para referência futura e para uma utilização com total segurança.

■Atenção:

O incumprimento das instruções de montagem e das advertências podem causar estragos graves ao veículo, pondo em causa a sua segurança e a de terceiros. O fabricante fica isento então de qualquer responsabilidade.

■Informação sobre a segurança rodoviária:

Independendentemente do país onde utiliza os porta-bicicletas, circule respeitando o código da estrada. Nunca circule com o porta-bicicletas sem bicicletas. A chapa de matrícula e o conjunto de faróis devem ser imperativamente visíveis verifique se a carga do porta-bicicletas não os esconde, e se necessário acrescente uma chapa de matrícula e faróis suplementares.

Nunca circular em estradas não alcatroadas quando as bicicletas estão instaladas sobre o porta-bicicletas.

■Precauções de utilização:

- Antes de instalar o porta-bicicletas, assegure-se da compatibilidade da montagem com o seu veículo. No caso de dúvida peça conselhos a um vendedor/técnico.
- Cada bicicleta tem uma geometria particular compete-lhe verificar a compatibilidade das suas bicicletas com o porta-bicicletas. Para as bicicletas sem barras superiores, uma barra adicional o fabricante pode ser acrescentada sobre a bicicleta a fim de poder colocar o porta-bicicletas. Para as bicicletas de crianças, a compatibilidade não é garantida.
- Consulte o manual de utilização do veículo relativamente as cargas máximas autorizadas pelo construtor.
- Para a montagem dos porta -bicicletas respeitar ao mínimo detalhe todas as etapas de montagem descritas nas instruções. Verifique, antes de cada montagem os quadros de afecções. Estes porta-bicicletas foram concebidos para proteger a pintura do veículo se forem instalados correctamente.
- Afecções com cuidado as zonas de contacto entre o porta-bicicletas e o veículo a fim de evitar que a poeira risque a carroçaria. O ajuste dos elementos de fixação deve ser feito com cuidado e precisão: verifique a força de aperto preconizada nas instruções. Utilize as correias em número suficiente e de acordo com as indicações das instruções.
- Nunca utilize o porta-bicicletas se não tem a certeza da sua correcta montagem.
- Verifique se prendeu bem as bicicletas utilizando as correias em perfeito estado.

■Condução do veículo com porta-bicicletas :

- Inspeccione e verifique os porta-bicicletas antes de qualquer utilização. Verifique o ajustamento das porcas de aperto e comprimento das correias
- A sua condução deve ter em conta a resistência ao vento do porta-bicicletas e da bicicleta .Poderá ocorrer ligeiro aumento de combustível.
- Adapte a sua velocidade em função da carga transportada e nunca exceda a velocidade máxima autorizada de 90km/h.
- Cabe a cada um a utilização de protecções suplementares para proteger as bicicletas.Estas protecções devem estar unidas convenientemente.
- Os gases do escape do veículo são muito quentes, nunca disponha nem os pneus das bicicletas nem as correias do porta-bicicletas no seu prolongamento.
- Retirar todos os acessórios da bicicleta antes de a instalar sobre o porta-bicicletas. Os cestos e cadeiras de crianças devem ser desmontados. (e mais restantes acessórios)
- Respeite uma distância mínima de 20 cm entre o solo e a parte mais baixa da carga para evitar qualquer risco de colisão entre a estrada e as bicicletas.
- Controle e verifique a fixação de todas as correias e outros dispositivos de fixação antes da partida e durante o trajecto, particularmente em caminhos não alcatroados e pequenas estradas. Verificar regularmente que o conjunto continua a estar convenientemente apertado.
- A carga deve estar correctamente acondicionada com a correia de segurança fornecida e prevista para esse efeito.
- Deve verificar o estado das correias e substituí-las se for o caso (mesmo parcialmente)
- A carga deve ser uniformemente repartida por toda a superfície do suporte e o respectivo centro de gravidade deve ser mantido o mais baixo possível.
- Uma carga que exceda o automóvel deve se protegida conforme com a legislação em vigor.
- Exclua qualquer dispositivo elástico
- Não utilize automaticamente os limpa para-brisas sem se assegurar se o porta- bicicletas o permite .Alguns veículos estão equipados com um dispositivo automático de limpa para-brisas atrás. Eventualmente verificar se é possível desligá-lo.
- É desaconselhado transportar bicicletas eléctricas com um porta bicicletas de correias, recomendamos um porta-bicicletas de plataforma para as transportar.

■Evitar :

As más estradas, acelerações e travagens bruscas.

■Conselhos:

- Evite as bandas sonoras ou outros obstáculos.
- Pratique uma condução flexível e de antecipação.
- Reduza a velocidade antes das curvas e travagens
- Nas manobras (estacionamento,) lembre-se que o veículo é mais longo.
- Não abrir a bagageira quando o porta-bicicletas estiver instalado (com as bicicletas).

■Manutenção do porta-bicicletas:

- Não utilizar um produto químico agressivo para limpar o porta-bicicletas.
- Substitua imediatamente todas as peças defeituosas por peças idênticas e não utilize o porta-bicicletas sem uma reparação completa.
- Retire o porta-bicicletas do veículo nas estações de lavagem automática ou de alta pressão.
- Guarde cuidadosamente o porta-bicicletas , assim como toda a documentação respectiva , depois de cada utilização.
- No caso de utilização no Inverno, limpar sistematicamente o porta -bicicletas para retirar a sujidade. Para tal, utilizar a água com sabão, limpar e secar o equipamento antes de o guardar.

Zakupiony bagażnik rowerowy jest przeznaczony do transportu maksymalnie 3 rowerów. Przed użyciem bagażnika należy uważnie przeczytać instrukcję montażu i skrupulatnie jej przestrzegać. Należy starannie ją przechowywać.

■Uwaga:

Nie stosowanie się do instrukcji montażu i ostrzeżeń może skutkować poważnymi uszkodzeniami pojazdu, może zagrażać bezpieczeństwu wszelkiej odpowiedzialności.

■Informacje dotyczące bezpieczeństwa ruchu drogowego:

Niezależnie od kraju, w którym będziesz użytkował bagażnik, pamiętaj, aby jeździć przestrzegając kodeksu drogowego. Bagażnik światła muszą być obowiązkowo widoczne i czytelne, zapewnij, aby ładunek bagażnika nie zakrywał ich, a jeśli to konieczne umie Nigdy nie podróżuj z zainstalowanymi na bagażniku rowerami poza drogami.

■Środki ostrożności dotyczące użytkowania:

- Przed montażem bagażnika rowerowego upewnij się czy montaż będzie zgodny z typem posiadanego pojazdu. W przypadku wątpliwo
- Biorąc pod uwagę fakt, że każdy rower posiada specyficzną geometrię, należy sprawdzić zgodność rowerów, które mają być transportowane z bagażnikiem. Do rowerów bez górnych belek można dołożyć dodatkową belkę
- Producent, aby móc umieścić je na bagażniku. W przypadku rowerów dla dzieci, zgodność nie jest gwarantowana.
- Poszukaj wskazówek w instrukcji obsługi samochodu odnośnie maksymalnych obciążeń dopuszczalnych przez konstruktora pojazdu.
- Przy montażu bagażnika przestrzegaj w najdrobniejszych szczegółach wszystkich etapów montażu opisanych w instrukcji. Przed aby przy prawidłowym montażu, zabezpieczaj powłokę lakierniczą pojazdu.
- Starannie oczyszcz powierzchnie styku między bagażnikiem a pojazdem celem usunięcia zanieczyszczeń mogących spowodować ryzyko precyzyjnie : odnieś się do wartości siły dociskowej zalecanej w instrukcji montażu. Rozmieść pasy w wystarczającej ilości,zgodnie ze wskazówkami podanymi w instrukcji montażu.
- Nigdy nie używaj bagażnika, jeśli nie jesteś pewny, że jego montaż został wykonany prawidłowo.
- Należy zadbać o dokładne umocowanie rowerów na bagażniku za pomocą pasów w dobrym stanie technicznym.
- Prowadzenie pojazdu z bagażnikiem:
 - Obejrzyj i sprawdź bagażnik przed każdym użyciem. Każdorazowo sprawdź regulację zacisków i długość pasów.
 - Podczas jazdy należy uwzględnić działanie wiatru na bagażnik z ładunkiem. Będzie można stwierdzić niewielkie, zwiększone zużycie paliwa.
 - Dostosuj prędkość jazdy do transportowanego ładunku i nie przekraczaj nigdy maksymalnej prędkości dopuszczalnej 90km/h.
 - Można zastosować dodatkowe zabezpieczenia rowerów. Zabezpieczenia te również powinny być odpowiednio zamocowane.
 - Biorąc pod uwagę fakt, że spaliny mają wysoką temperaturę, nigdy nie umieszczaj przy wylocie rury wydechowej ani kół roweru, życie paliwa.
 - Przed montażem rowerów na bagażniku usuń z nich wszelkie akcesoria. Należy zdemontować koszyki i foteliki dziecięce (oprócz akcesoriów).
 - Zachowaj minimalną odległość między podłożem a najniższą częścią ładunku, aby uniknąć wszelkiego ryzyka zahaczenia rowerami o drogę.
 - Ściągnij i sprawdź napięcie wszystkich pasów i zacisków podczas każdego przeglądu bagażnika, zwłaszcza na drogach o nawierzchni nie asfaltowej oraz drogach podrzędnych.
 - Sprawdzaj regularnie czy całość jest odpowiednio rozmieszczona.
 - Ładunek powinien być prawidłowo rozmieszczony za pomocą załączonego pasa bezpieczeństwa, przewidzianego do tego celu.
 - Zaleca się sprawdzać stan pasów tekstylnych i wymieniać je w przypadku zużycia (nawet częściowego).
 - Ładunek powinien być obowiązkowo zamontowany prawidłowo na ramionach bagażnika, a środek ciężkości powinien znajdować się jak najniżej.
 - Ładunek, który wykracza poza obris samochodu musi być zgodny z obowiązującymi przepisami i musi być dodatkowo zabezpieczony.
 - Należy wykluczyć wszelkie elementy elastyczne.
 - Nie uruchamiaj automatycznie wycieraczki pojazdu zanim nie sprawdzisz czy bagażnik tę operację umożliwia. Niektóre pojazdy są wyposażone w automatyczny łącznik tylnej wycieraczki. Sprawdź ewentualnie czy możliwe jest odłączenie tylnej wycieraczki.
 - Odradzaj się przewożenie rowerów elektrycznych za pomocą bagażnika na pasy; do transportu rowerów elektrycznych gorąco zalecana jest platforma rowerowa na hak.

■Unikaj:

Drog słabej jakości, gwałtownego przyspieszania i hamowania lub nieprawidłowego mocowania ładunku.

■Radzimy, aby:

- Zdecydowanie zwolnić przed progiem spowalniającym lub każdą inną przeszkodą.
- Mieć płynny i przewidujący styl jazdy
- Ograniczyć prędkość przed wchodzeniem w zakręty
- Podczas manewrów (parking, ...) mieć na uwadze fakt, że pojazd jest dłuższy.
- Nie operować tylną klapą przy zamontowanym i załadowanym bagażniku (z rowerami).

■Konserwacja bagażnika:

- Do czyszczenia bagażnika nie stosować agresywnych środków chemicznych.
- Bezwzględnie wymienić wszelką wadliwą część na identyczną nową i nie używać bagażnika zanim nie będzie całkowicie naprawiony.
- Zdjąć bagażnik z pojazdu przed wjazdem do myjni automatycznej lub wysokociśnieniowej
- Po każdym użyciu starannie ułożyć bagażnik wraz z instrukcją montażu w suchym i przewiewnym miejscu.
- W przypadku używania bagażnika w zimie, systematycznie go płukać, aby usunąć sól. W tym celu użyć wody i delikatnego mydła, spłukać i osuszyć go przed złożeniem.

A vásárolt kerékpártartó 2 kerékpár szállítására alkalmas. A termék használatba vétele előtt figyelmesen olvassa el a használati útmutatót. Kérem biztos helyen őrizze meg.

■ Figyelem:

A szerelési útmutató és a figyelmeztetések figyelmen kívül hagyása súlyos károkat okozhat járművében, és veszélyeztetheti az Ön és mások biztonságát is. A gyártó az ilyen esetekért nem vállal felelősséget.

■ Információ a közúti biztonságról:

Bármelyik országban használja is a kerékpártartót, ügyeljen a közlekedési szabályok betartására. Soha ne szállítsa a kerékpártartót kerékpár nélkül, a járműre szerelve. A rendszámtáblának és az összes lámpának teljes mértékben láthatóknak kell lenniük, ezért ügyeljen arra, hogy a kerékpártartón szállított kerékpárok ne takarják el azokat. Szükség esetén szereljen fel másik rendszámtáblát és lámpatesteket.

Soha ne közlekedjen megterhelt kerékpártartóval a közúthálózaton kívül, aszfaltozatlan terepen!

■ Biztonsági figyelmeztetések:

- A kerékpártartó felszerelése előtt ellenőrizze, hogy az eszköz felszerelhető-e a gépjárműre. Ha kétségei vannak, kérjen tanácsot egy eladótól vagy szerelőtől.

- Mivel minden kerékpár egyedi felépítésű, ellenőriznie kell azt is, hogy kerékpárjai illeszkednek-e a kerékpártartóra. A felső rúddal nem rendelkező kerékpároknak a a gyártó tud kiegészítő rudat biztosítani,

amelynek segítségével a kerékpár rögzíthető a tartóra. Gyermekkerékpárok esetén viszont nem tudjuk garantálni, hogy azok illeszkednek a kerékpártartóra.

- A jármű gyártói kézikönyvében ellenőrizze a gyártó által engedélyezett maximális terhelést.

- Vezetés közben figyeljen oda arra, hogy a szél nem mozgatja-e a kerékpárokkal megterhelt kerékpártartót. A gépkocsi üzemanyag-fogyasztása ilyenkor némileg megnő.

- A kerékpártartó úgy került megtervezésre, hogy ha helyesen szerelik fel, akkor nem rongálja a jármű festékevontatát.

- Mindig alaposan tisztítsa meg azt a területet, ahol a kerékpártartó és a jármű érintkezik, így elkerülheti, hogy a por összekarcolja a karosszériát. A rögzítő elemek beállítását pontosan és körültekintően végezze, a szerelési útmutatóban megadott szorítóerő alkalmazásával. Arányosan és megfelelő számban helyezze el a hevedereket, a szerelési útmutató jelzéseinek megfelelően.

- Soha ne használja a kerékpártartót, ha nem biztos benne, hogy helyesen szerelte fel.

- Ügyeljen a kerékpárok biztonságos és megfelelő rögzítésére.

■ Gépjármű vezetése kerékpártartóval:

- Minden használat előtt vizsgálja meg és ellenőrizze a kerékpártartót, a rögzítőelemek beállításait és a hevederek hosszúságát.

- Vezetés közben figyeljen oda arra, hogy a szél nem mozgatja-e a kerékpárokkal megterhelt kerékpártartót. A gépkocsi üzemanyag-fogyasztása ilyenkor némileg megnő.

- A szállított terhek megfelelő sebességgel haladjon, és soha ne lépje túl a megengedett maximális 90 km/h-s sebességet.

- Fontos, hogy a kerékpárok védelmét további eszközökkel is biztosítsa. Ezeket szintén megfelelő módon rögzíteni kell.

- Mivel a jármű kipufogója igen forró, soha ne rögzítse a kipufogócsőhöz a kerékpár gumiabroncsát vagy a kerékpártartó hevedereit!

- A kerékpároknak a tartóra való felhelyezése előtt távolítsa el róluk minden kiegészítő elemet. A kosarakat és gyermeküléseket is le kell szerelni (nemcsak a kiegészítőket).

- Tartson legalább 20 cm-es minimális távolságot a talaj és a szállított tárgy legalsó pontja között, így elkerülhető, hogy a kerékpárok az úthoz ütközzenek.

- Ellenőrizzen és szorítsa meg minden hevedert és minden kerékagyat, amikor ellenőrzi a kerékpártartót, illetve különösen, amikor aszfaltozatlan terepen, földúton közlekedik.

Rendszeresen ellenőrizze a teljes szállítmány megfelelő rögzítését.

- A szállított tárgyat megfelelően rögzítse az erre a célra szolgáló biztonsági hevederrel.

- Fontos, hogy ellenőrizze a szövetből készült hevederek állapotát, és (akár részleges) elhasználódás esetén ezeket mindenképpen cserélje ki.

- Létfonosságú, hogy a szállított tárgyat helyesen rögzítse a kerékpártartó rúdjaira, és a tárgy súlypontja a lehető legalacsonyabban legyen.

- A gépjárművön túlnyúló szállított tárgynak meg kell felelnie az érvényben lévő szabályozásnak, és azt biztonságosan kell rögzíteni.

- Ne használjon rugalmas rögzítőeszközöket.

- Ne kapcsolja be a gépjármű hátsó automatá ablaktörlőjét, amíg meg nem győződött róla, hogy ezt a kerékpártartó lehetővé teszi. Néhány gépjárműnél a hátsó ablaktörlő automatikusan elindul, ezért ellenőrizze, hogy adott esetben van-e lehetőség az ablaktörlő leállítására.

- Nem javasoljuk, hogy a hevederes kerékpártartót elektromos kerékpárok szállítására használja. Elektromos kerékpárok szállításához mindenképpen javasoljuk, hogy

használjon vonóhorogra szerelhető kerékpártartót.

■ Kerülődó:

A rossz minőségű utakon való közlekedés, a hirtelen gyorsítás és fékezés és a szállított tárgy helytelen elrendezése.

■ Javasoljuk, hogy:

- fekvőrendőrk vagy más akadályok előtt fokozottan lassítson.

- rugalmasan és figyelmesen vezessen.

- kanyarok előtt csökkentse a sebességet.

- manőverezés (pl. parkolás) közben vegye figyelembe, hogy járműve nagyobb hosszúságú.

- Ne használja a hátsó ajtót, amikor a kerékpártartó fel van szerelve és meg van terelve (kerékpárokkal)!

■ A kerékpártartó karbantartása:

- Ne használjon maró hatású vegyszereket a kerékpártartó tisztítására.

- Minden meghibásodott alkatrészt azzal azonos új alkatrésszel pótoljon, és a teljes javításig ne használja a kerékpártartót.

- Az automatá vagy nagy nyomású autómósókba való behajtás előtt szerelje le a kerékpártartót a járműről.

- A kerékpártartót minden használat után száraz és jól szellőző helyen tárolja, a szerelési útmutatóval együtt.

- Télen a kerékpártartót rendszeresen öblítse le a só eltávolítása érdekében. Ehhez vizet és gyenge szappant használjon, majd öblítse le és szárítsa meg az eszközt, mielőtt elrakná.

Купленный вами багажник для велосипедов (велокрепление) предназначен для перевозки не более 3 велосипедов. Следует строго соблюдать требования инструкции по установке перед использованием велокреплением. Храните ее в надежном месте.

■ Внимание:

Несоблюдение требований инструкции по эксплуатации и содержащихся в ней предупреждений может серьезно повредить ваш автомобиль и повлиять на безопасность вас самих и третьих лиц. В таком случае изготовитель ответственности не несет.

■ Информация о безопасности на дороге:

В любой стране пользования велокреплением следует соблюдать правила дорожного движения. Запрещается езда с установленным велокреплением без перевозимого велосипеда. Госномер и все световые приборы не должны загромождаться велокреплением, при необходимости следует установить дополнительную табличку с госномером и дополнительные световые приборы.

При установленных в велокреплением велосипедах запрещена езда вне дорог с асфальтовым покрытием.

■ Меры предосторожности:

- Перед установкой велокрепления убедитесь его соответствии вашему автомобилю. В случае сомнения обратитесь к продавцу / автослесарю.

- Поскольку у каждого велосипеда своя особая геометрия, обязательно убедитесь в соответствии велосипеда и вашего велокрепления. Для велосипедов без верхней части рамы возможна установка на велосипед дополнительной распорки изготовитель для перевозки его на велокреплением. Совместимость с детскими велосипедами не гарантируется.

- Для того чтобы узнать вес максимально допустимого груза, рекомендованного изготовителем, обратитесь к инструкции по эксплуатации вашего автомобиля.

- при установке велокрепления на автомобиль следует строго соблюдать все указания по этапам его установки, описанные в инструкции. Перед каждой установкой сверьтесь с соответствующими табличками, приведенными в инструкции. Дизайн настоящего велокрепления при его правильной установке не допускает повреждения лакокрасочного покрытия автомобиля.

- Тщательно очистите участки соприкосновения велокрепления с автомобилем для удаления пыли, могущей повредить лакокрасочное покрытие последнего.

Регулировку элементов крепления следует производить точно и тщательно: рекомендуемая сила затяжки приведена в инструкции по установке. В соответствии с инструкцией по установке обеспечьте достаточное количество крепежных ремней.

- При возникновении сомнений в правильности установки велокрепления пользование им запрещено.

- Тщательно закрепляйте велосипеды на багажнике с помощью неповрежденных ремней.

■ Вождение автомобиля с установленным велокреплением:

- Перед каждым использованием велокреплением тщательно проверьте его. Перед каждым использованием велокреплением проверьте регулировку храповиков затяжки и длину крепежных ремней.

- При вождении автомобиля с установленным велокреплением следует учитывать его ветровую нагрузку. Использование велокрепления предполагает повышенный расход топлива.

- Скорость автомобиля должна соответствовать перевозимой нагрузке - запрещается езда со скоростью выше 90 км/час.

- Вы можете использовать дополнительные средства для защиты велосипедов. Указанные средства должны быть должным образом закреплены.

- Поскольку температура выхлопных газов автомобиля очень высока, не допускайте расположения велосипедных шин и крепежных ремней непосредственно над глушителем.

- Перед установкой велосипедов на велокрепление снимите с них все дополнительные приспособления. Багажники-корзины и детские сиденья следует снять (как и прочие дополнительные приспособления)

- Во избежание заедания велосипедов за дорожное покрытие соблюдайте минимальное расстояние в 20 см от земли нижней части перевозимого груза.

- При каждой проверке велокрепления затягивайте и проверяйте натяжение всех крепежных ремней и осей, особенно при езде по не асфальтированным и проселочным дорогам. Регулярно

проверяйте надежность крепления велосипедов.

- Груз должен быть надежно закреплен с помощью идущего в комплекте соответствующего крепежного ремня.

- Вы обязаны проверить состояние тканевых крепежных ремней и заменить их в случае износа (даже частичного).

- Груз следует правильно закреплять в велокреплении таким образом, чтобы его центр тяжести находился как можно ниже.

- Груз, выступающий за габариты автомобиля, должен соответствовать требованиям правил дорожного движения и быть надежно закрепленным.

- использование любого эластичного крепления недопустимо.

- Запрещается включать в автоматическом режиме "дворники" автомобиля, не убедившись предварительно, что велокрепление не мешает их работе. Некоторые

автомобили имеют автоматически включающийся очиститель заднего стекла. Проверьте возможность его отключения на всякий случай.

- Перевозка электровелосипедов на велокреплении с крепежными ремнями не рекомендуется, для этого следует использовать велокрепление платформенного типа на фаркопе.

■ Избегайте:

Плохих дорог, резкого разгона и торможения, а также ненадежных креплений.

■ Рекомендуется:

- Перед искусственным или любым другим препятствием сбросить скорость до минимума.

- Вести автомобиль плавно, предусматривая свои действия.
- Сбрасывать скорость на поворотах.
- Не забывать при маневрах (парковка и т.д.) про увеличившуюся длину автомобиля.
- Запрещается открывать заднюю дверцу автомобиля при установленном велокреплении с велосипедами.
- **Уход за велосипедным багажником:**
- Запрещается использовать для чистки велокрепления едкие химические средства.
- Немедленно замените любую дефектную деталь на идентичную и не пользуйтесь велокреплением до его полного восстановления.
- На автоматических мойках или на автомойках под высоким давлением снимайте велокрепление с автомобиля.
- После каждого использования тщательно упаковывайте велокрепление вместе с инструкцией по установке и храните в сухом проветриваемом месте.
- При использовании велокреплением зимой систематически ополаскивайте его для удаления соли. Для этого пользуйтесь водой и мягким мылом, промойте велокрепление и высушите его перед отправкой на хранение.

NOTICE DE MONTAGE

INSTRUCCIÓN DE MONTAJE / ISTRUZIONI DI MONTAGGIO / INSTRUKCJA MONTAŻU / HANDLEIDING / INSTRUÇÕES DE MONTAGEM / ИНСТРУКЦИЯ ПО МОНТАЖУ / SZERELÉSI ÚTMUTATÓ

**PIÈCES / PIEZAS / PEZZI /
CZĘŚCI / LISTÁJA / PEÇAS /
ДЕТАЛЕЙ / WISSELSTUKKEN**

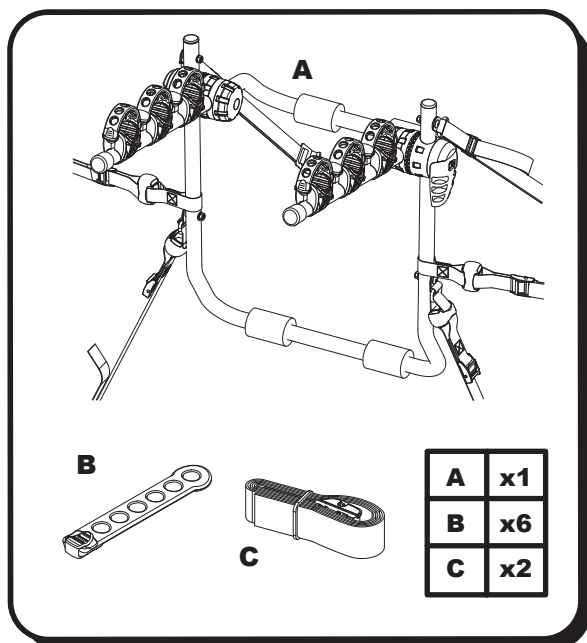

**ASSEMBLAGE DU PORTE-VÉLOS /
ENSAMBLAJE DEL PORTABICIS /
ASSEMBLAGGIO DEL PORTABICI /
MONTAGEM DO PORTA-BICICLETAS
DE PRODUCTIE VAN DE FIETSENDRAGER /
MONTAŻ BAGAŻNIKA ROWEROWEGO /
A KERÉKPÁRTARTÓ ÖSSZESZERELÉSE /
СБОРКА ВЕЛОСИПЕДНОГО БАГАЖНИКА**

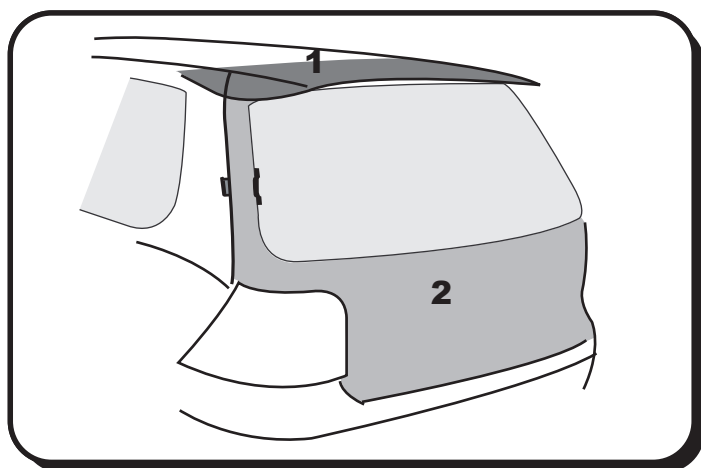
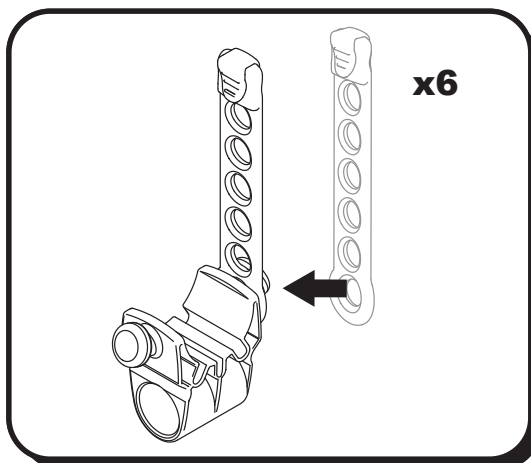

■ **1** BECQUET DU VÉHICULE
SPOILER VAN DE WAGEN
ALERON DEL VEHICULO
SPOILER DEL VEICOLO
AILERON DA VIATURA
TYLNY SPOJLER
SZARNY/SPOILER
СПОЙЛЕР АВТОМОБИЛЯ

■ **2** HAYON DU VÉHICULE
ACHTERKLEP VAN DE WAGEN
PORTON DEL VEHICULO
PORTELLONE POSTERIORE DEL VEICOLO
PORTA DA BAGAGEIRA DA VIATURA
TYLNA KLAPA
CSOMAGTERAJTO
ЗАДНЯЯ ДВЕРЬ АВТОМОБИЛЯ

ATTENTION, CE PORTE-VÉLOS EST COMPATIBLE UNIQUEMENT AVEC LES VÉHICULES PRÉSENTS SUR LA LISTE D'AFFECTATION ET MUNIS D'UN BÉQUET ET HAYON MÉTAL. UTILISER L'AIMANT FOURNI POUR CONTRÔLER QUE LES PARTIES 1 ET 2 SONT BIEN EN MÉTAL. SI L'AIMANT NE COLLE PAS SUR UNE DES PARTIES, NE PAS MONTER LE PORTE-VÉLOS SUR LE VÉHICULE.

OPGELET, DEZE FIETSDRAGER IS ENKEL GESCHIKT VOOR WAGENS DIE OP DE AFFECTATIELIJST EN DIE VOORZIEN ZIJN VAN EEN METALEN ACHTERKLEP EN SPOILER.

GEBRUIK DE MEEGELEVERDE MAGNEET OM TE CONTROLEREN ALS DE ONDERDELEN 1 EN 2 WELDEGELIJK IN HET METAAL ZIJN, INDIEN DE MAGNEET ZICH NIET VASTHECHT AAN DEZE DELEN, DAN KAN MEN DE FIETSDRAGER NIET OP DE WAGEN INSTALEREN.

ATENCIÓN, ESTE PORTA BICICLETAS ES COMPATIBLE ÚNICAMENTE CON LOS VEHÍCULOS PRESENTES EN LA LISTA DE APLICACIONES Y PROVISTOS DE ALERÓN Y PORTÓN METÁLICOS.

UTILIZAR EL IMÁN SUMINISTRADO PARA COMPROBAR QUE LAS PARTES 1 Y 2 SON METÁLICAS. SI EL IMÁN NO SE PEGA SOBRE UNA DE LAS PARTES, NO MONTAR EL PORTA BICICLETAS SOBRE EL VEHÍCULO.

ATTENZIONE, QUESTO PORTABICI È COMPATIBILE SOLO CON I VEICOLI PRESENTI SULLA TABELLA DI APPLICAZIONE E MUNITI DI SPOILER E PORTELLO POSTERIORE IN METALLO.

UTILIZZARE IL MAGNETE FORNITO PER VERIFICARE CHE LE PARTI 1 E 2 SIANO EFFETTIVAMENTE DI METALLO. SE IL MAGNETE NON SI ATTACCA AD UNA DELLE PARTI, NON MONTARE IL PORTABICI SUL VEICOLO.

ATENÇÃO, ESTE PORTA BICICLETAS É COMPATÍVEL APENAS COM OS VEÍCULOS DESCRITOS NA LISTA DE ATRIBUIÇÕES E TENDO UM SPOILER TRASEIRO METÁLICO.

UTILIZE O ÍMAN FORNECIDO JUNTAMENTE COM O PRODUTO PARA VERIFICAR SE OS COMPONENTES 1 E 2 SÃO REALMENTE EM METAL. SE O ÍMAN NÃO SE FIXAR EM ALGUM DOS COMPONENTES, NÃO MONTAR O PORTA BICICLETAS NA VIATURA.

UWAGA! TEN BAGAŻNIK ROWEROWY MOZE BYC ZASTOSOWANY JEDYNNIE NA SAMOCHODACH WYMIENIONYCH NA LISCIE ZASTOSOWAN I WYPOSZONYCH W METALOWY SPOILER I KLAPE BAGAŻNIKA.

W CELU SPRAWDZENIA, CZY CZĘŚCI OZNACZONE NUMERAMI 1 I 2 SA WYKONANE Z METALU, UŻYĆ DOŁĄCZONEGO MAGNESU. JEŻELI MAGNES NIE PRZYCZEPIA SIĘ DO KTÓREJKOLWIEK Z CZĘŚCI, NIE POWINNO MONTOWAĆ SIĘ TEGO BAGAŻNIKA DO SAMOCHODU.

FIGYELEM! EZ A KERÉKPÁRTARTÓ CSAK A LISTÁBAN SZEREPLŐ AUTÓKHOZ ÉS A FÉM HÁTSÓ SPOILERREL ÉS CSOMAGTARTÓAJTÓVAL FELSZERELT AUTÓKHOZ HASZNÁLHATÓ.

HASZNÁLJA A MELLÉKELT MÁGNES, HOGY ELDÖNTSE, HOGY AZ 1 ÉS 2 ALKATRÉSZ FÉMBŐL KÉSZÜLT-E. AMENNYIBEN A MÁGNES NEM TAPAD MEG VALAMELYIK FELÜLETEN, NE HASZNÁLJA A KERÉKPÁRTARTÓT.

ВНИМАНИЕ: ЭТОТ ВЕЛОБАГАЖНИК СОВМЕСТИМ ТОЛЬКО С АВТОМОБИЛЯМИ ИЗ СПИСКА С МЕТАЛЛИЧЕСКИМИ СПОЙЛЕРОМ И ЗАДНЕЙ ДВЕРЬЮ. ИСПОЛЬЗУЙТЕ МАГНИТ ИЗ КОМПЛЕКТА ДЛЯ ПРОВЕРКИ ТОГО, ЧТО ЧАСТИ 1 И 2 ДЕЙСТВИТЕЛЬНО МЕТАЛЛИЧЕСКИЕ. ЕСЛИ МАГНИТ НЕ ПРИЛИПАЕТ К ОДНОЙ ИЗ НИХ, УСТАНОВКА ВЕЛОБАГАЖНИКА НА АВТОМОБИЛЬ ЗАПРЕЩАЕТСЯ.

**MONTAGE DU PORTE-VÉLOS SUR LA VOITURE
MONTAJE DE PORTABICICLETAS EN EL COCHE
MONTAGGIO DEL PORTABICI SULL'AUTOMOBILE
MONTAGEM DO PORTA-BICICLETAS SOBRE O AUTOMÓVEL
MONTAGE VAN DE FIETSDRAGER OP DE WAGEN
MONTAZ BAGAŻNIKA NA SAMOCHODZIE
A KERÉKPÁRTARTÓ FELSZERELÉSE
УСТАНОВКА ВЕЛОКРЕПЛЕНИЯ НА АВТОМОБИЛЬ**

**A/ REGLAGE DE L'INCLINAISON DES BRAS / REGLAJE DE INCLINACION DE LOS BRAZOS
A/ REGOLAZIONE INCLINAZIONE DELLE BRACCIA / REGULAR A INCLINAÇÃO DOS BRAÇOS
A/ POSITIE VAN DE KANTELHOEK VAN DE DRAAGARM / REGULACJA NACHYLENIA RAMIENIA
A/ A KAROK DÖLESSZÖGENEK BEALLITASA / РЕГУЛИРОВКА НАКЛОНА КРОНШТЕЙНОВ**

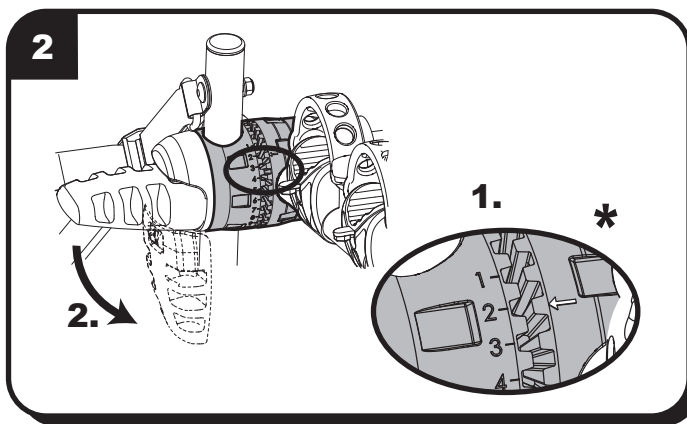
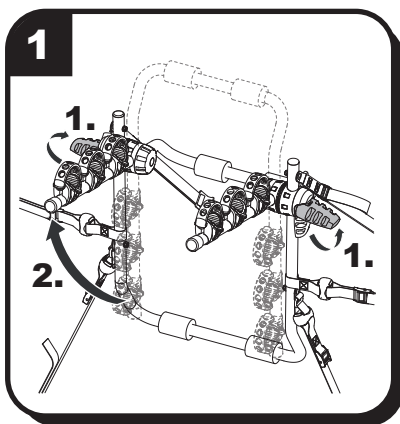

*** VOIR TABLEAU D'AFFECTATION POUR LA VALEUR.
VER EN LA TABLA DE AFECTACION LOS VALORES.
PER IL VALORE, VEDERE LA TABELLA DI APPLICAZIONE.
VER QUADRO DE AFECTAÇÃO PARA O VALOR.
ZIE DE AFFECTATIELIJST OM DE JUISTE INSTELLINGSWAARDE TE WETEN.
SPRAWDZIC WARTOSC W TABELI ZASTOSOWAN.
KEREM NEZZE MEG A TIPUSLISTAT A BEALLITASHOZ.
СМ. ТАБЛИЦУ ЗНАЧЕНИЙ ПО МОДЕЛЯМ.**

B/ SANGLES / CINCHOS / CINGHIE / CORREIAS / DE BOVENSTE / PASY / HEVEDEREK / ВЕРХНИЕ

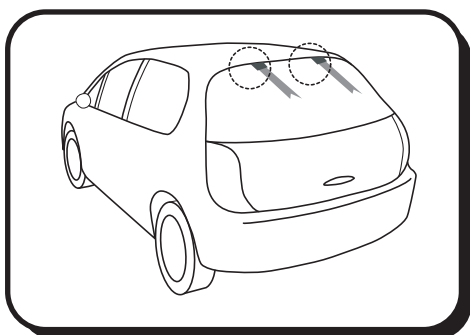
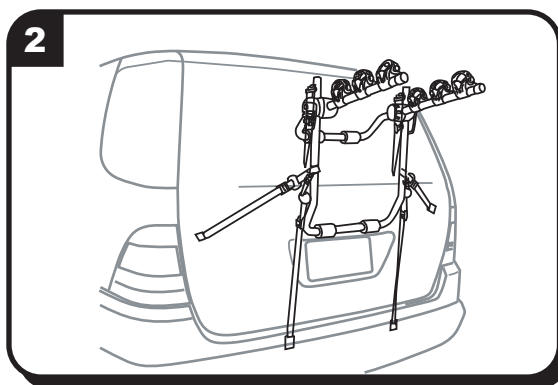
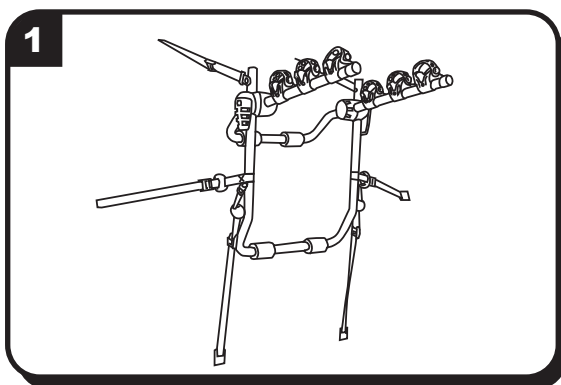

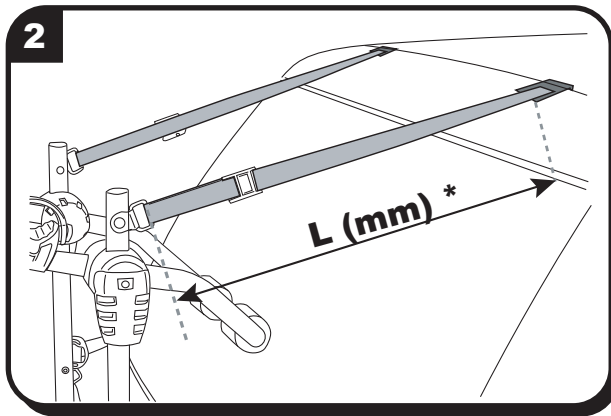
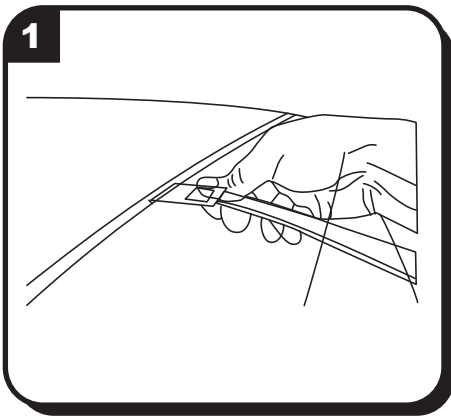

*** VOIR TABLEAU D'AFFECTATION POUR LA VALEUR.**
VER EN LA TABLA DE AFECTACION LOS VALORES.
PER IL VALORE, VEDERE LA TABELLA DI APPLICAZIONE.
VER QUADRO DE AFECTAÇÃO PARA O VALOR.
ZIE DE AFFECTATIELIJST OM DE JUISTE INSTELLINGSWAARDE TE WETEN.
SPRAWDZIC WARTOSC W TABELI ZASTOSOWAN.
KEREM NEZZE MEG A TIPUSLISTAT A BEÁLLITASHOZ.
СМ. ТАБЛИЦУ ЗНАЧЕНИЙ ПО МОДЕЛЯМ.

C/ SANGLES LATÉRALES / CINCHOS LATERALES / CINGHIE LATERALI / CORREIAS LATERAIS
C/ DWARSE SPANRIEMEN / PASY BOCZNE / OLDALSÓ HEVEDEREK / БОКОВЫЕ РЕМНИ

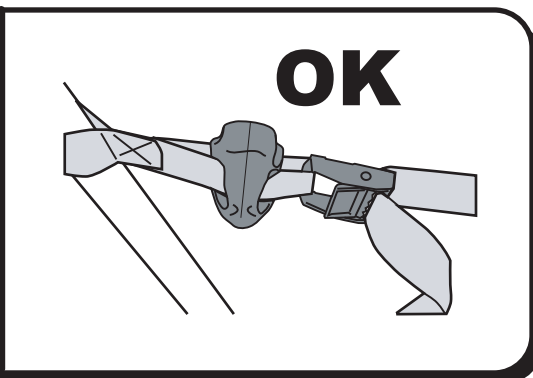
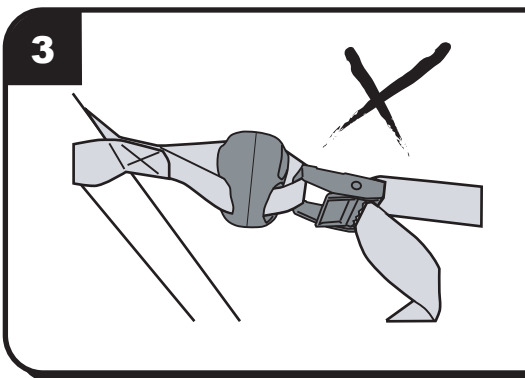
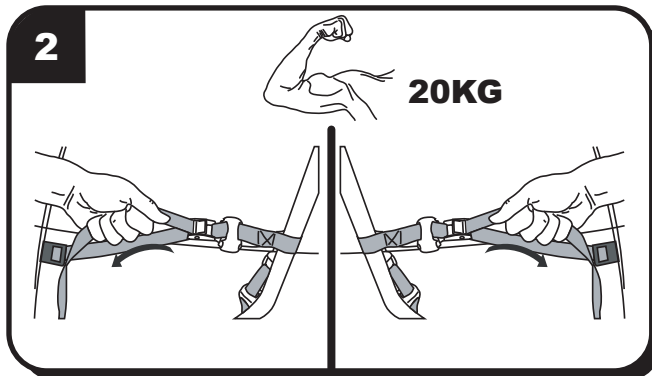
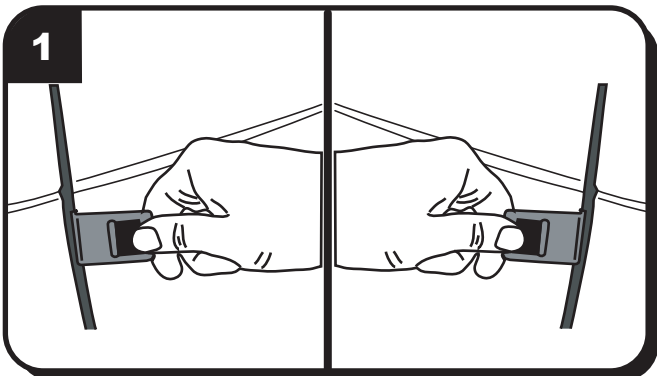
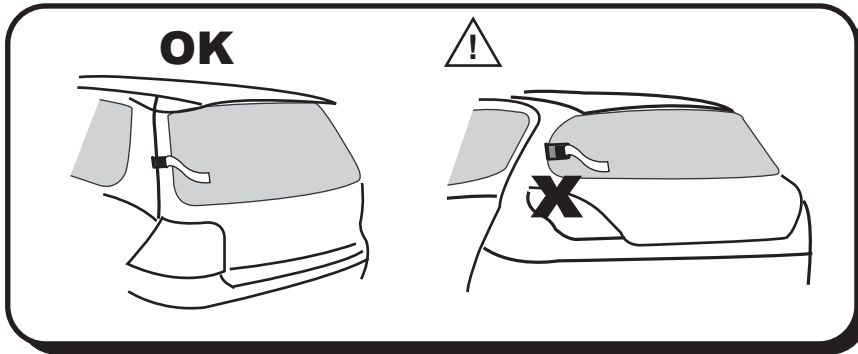
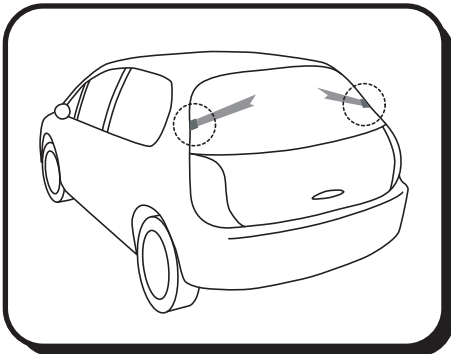

D/ SANGLES INFÉRIEURES / CINCHOS INFERIORES / CINGHIE INFERIORI / CORREIAS INFERIORES
D/ ONDERSTE SPANRIEMEN / PASY DOLNE / ALSÓ HEVEDEREK / НИЖНИЕ РЕМНИ

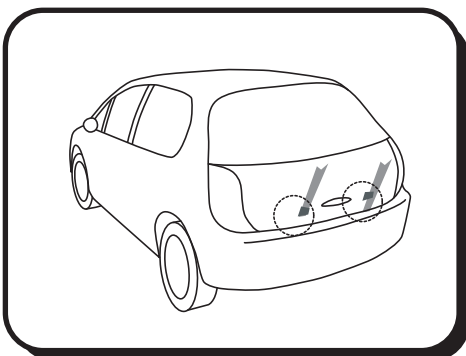

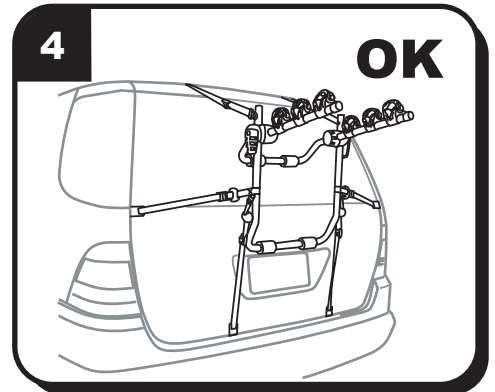
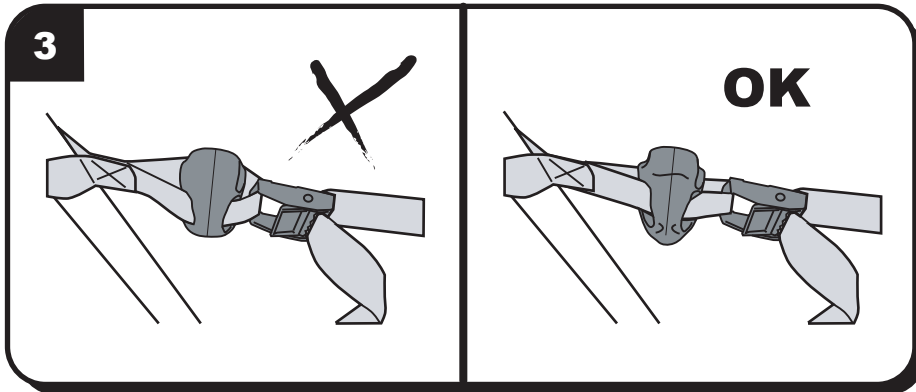
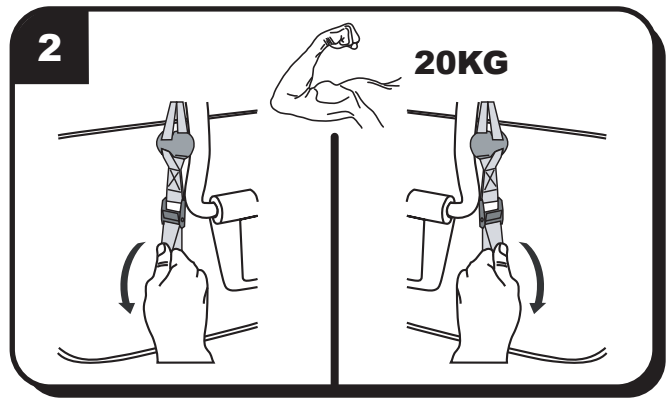
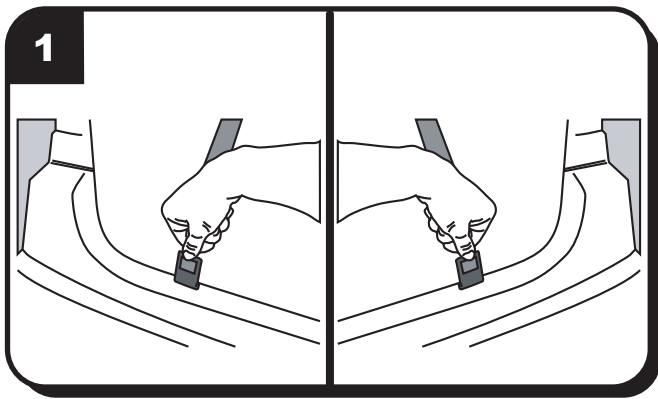

E/ MONTAGE SPÉCIFIQUE OBLIGATOIRE SUR CERTAINS VÉHICULES (VOIR LE TABLEAU D'AFFECTATION)
E/ MONTAJE ESPECIFICO OBLIGATORIO PARA CIERTOS VEHICULOS (VER TABLA DE AFECTACION)
E/ MONTAGGIO SPECIFICO OBLIGATORIO SU ALCUNI VEICOLI (VEDERE LA TABELLA DI APPLICAZIONE)
E/ MONTAGEM ESPECIFICA OBRIGATORIA PARA CERTOS VEICULOS (VER O QUADRO DE AFECTAÇÃO)
E/ SPECIFIEKE BEVESTIGING IS VERPLICHT VOOR BEPAALDE WAGENS (ZIE DE AFFECTATIELIJST)
E/ KONIECZNY SPECYFICZNY MONTAZ NA NIEKTORYCH POJAZDACH (PATRZ TABELA ZASTOSOWAN)
E/ NEHANY AUTONAL KÖTELEZO SPECIALIS FELSZERELES (NEZZE MEG A TIPUSLISTAT)
E/ ДЛЯ НЕКОТОРЫХ АВТОМОБИЛЕЙ ТРЕБУЕТСЯ ОСОБАЯ ПРОЦЕДУРА УСТАНОВКИ (СМ. ТАБЛИЦУ МОДЕЛЕЙ)

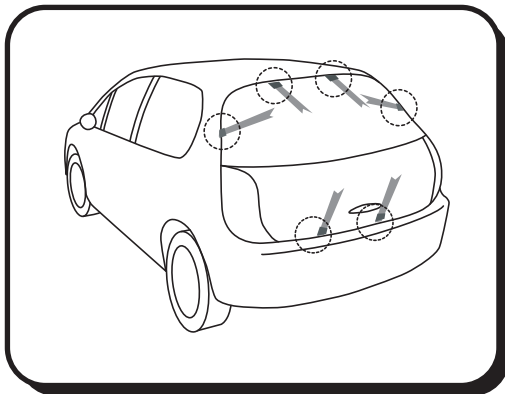

E-1/ SANGLES SUPÉRIEURES / CINCHOS SUPERIORES / CINGHIE SUPERIORI / CORREIAS SUPERIORES
E-1/ DE BOVENSTE SPANRIEMEN / PASY GÓRNE / FELSŐ HEVEDEREK / ВЕРХНИЕ ПЕМНИ

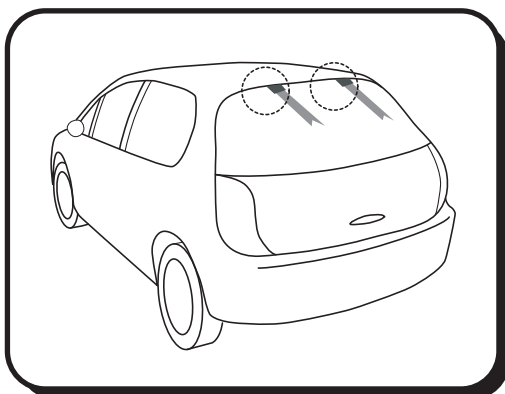

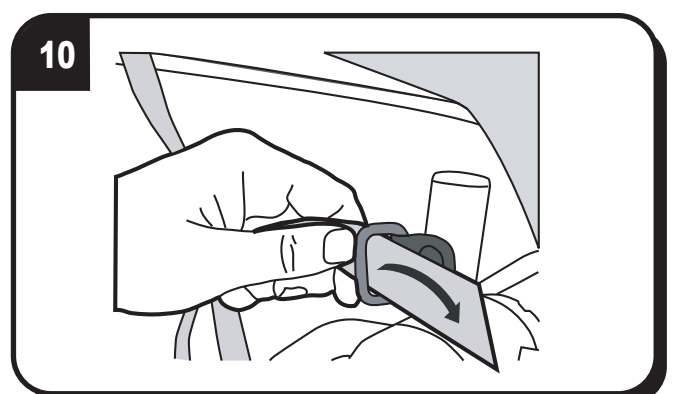
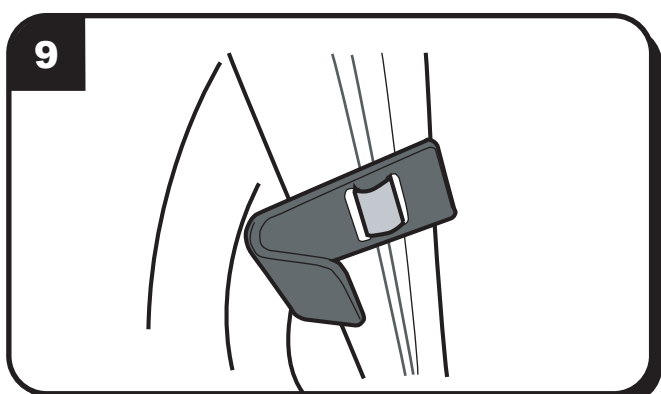
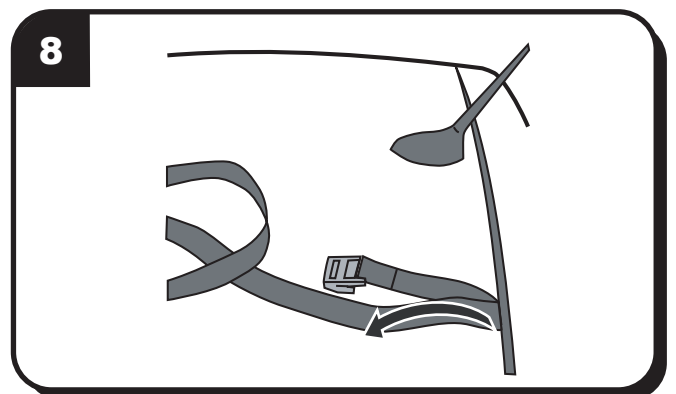
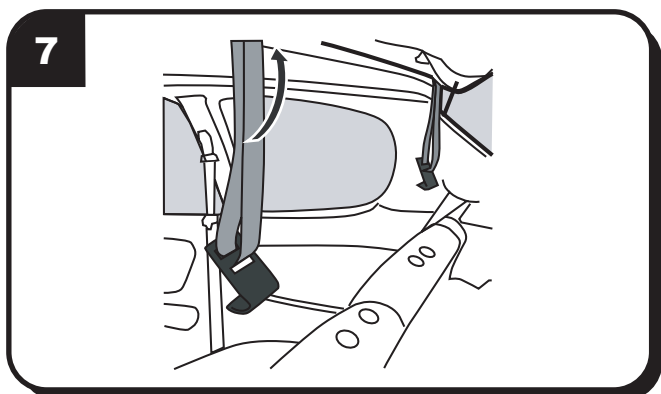
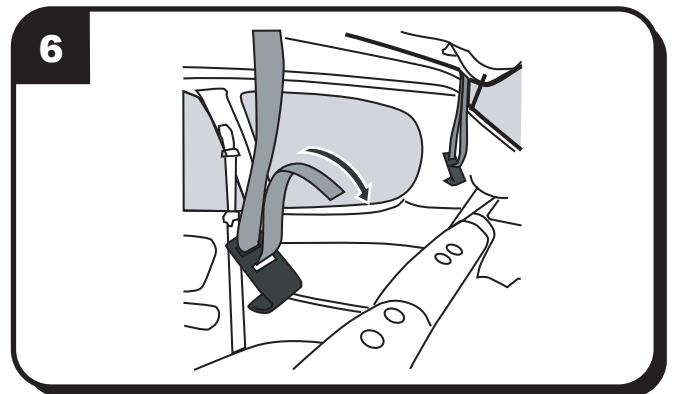
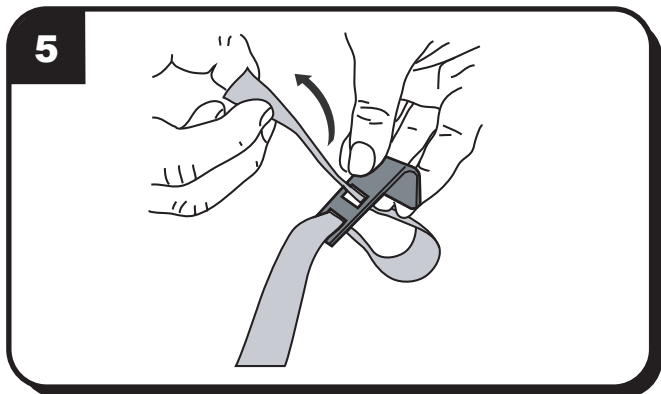
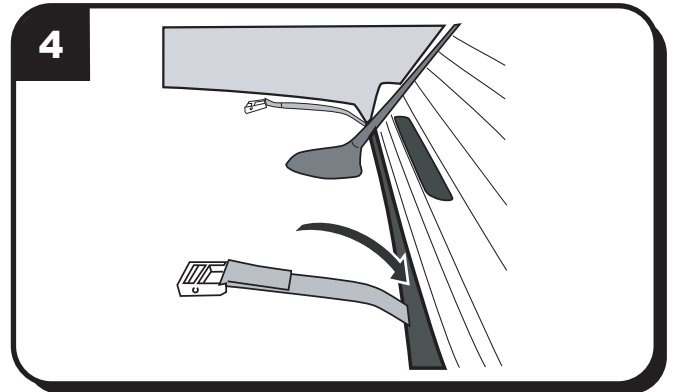
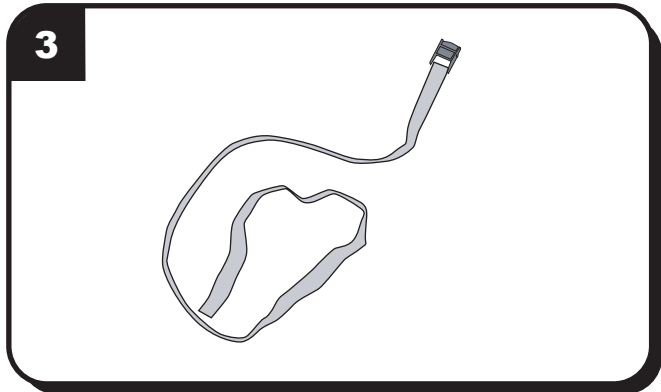
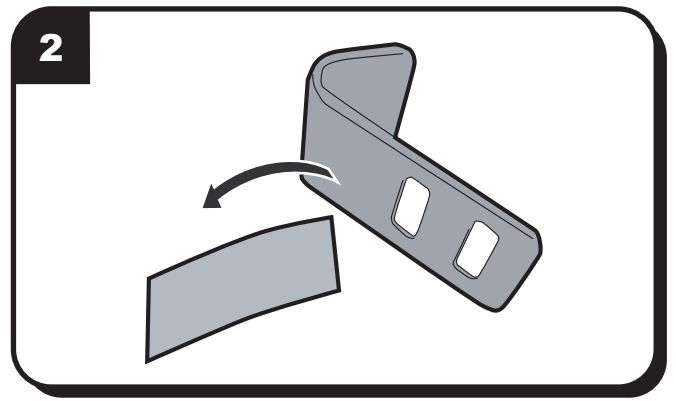
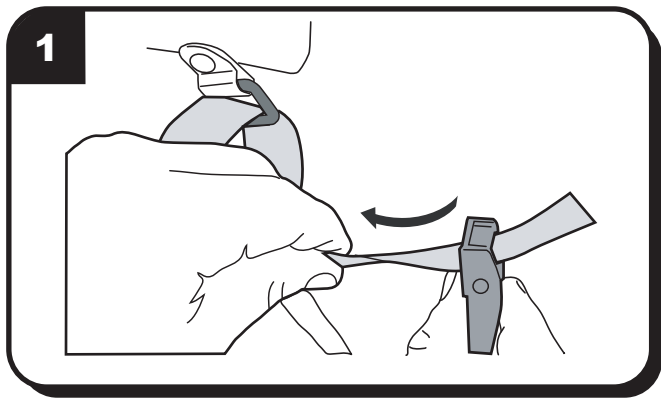

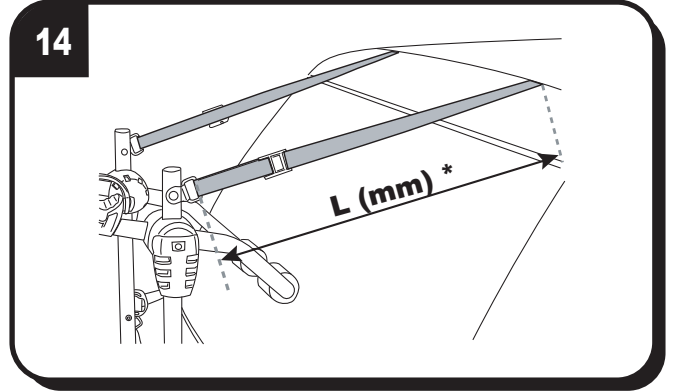
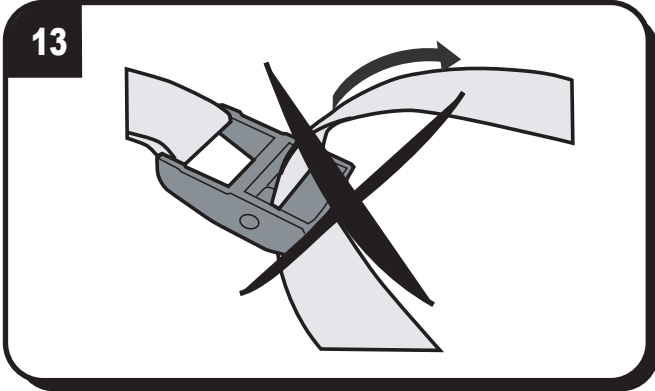
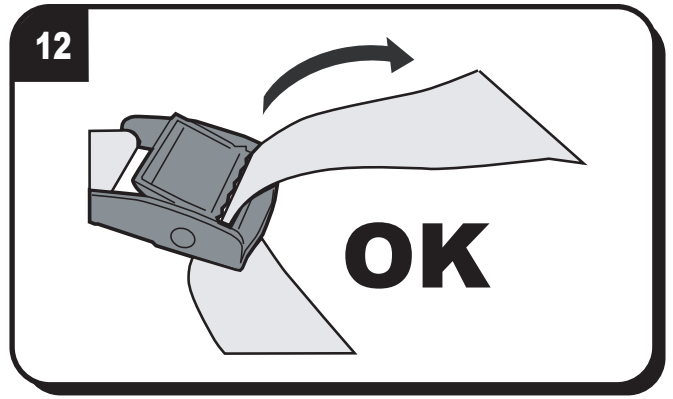
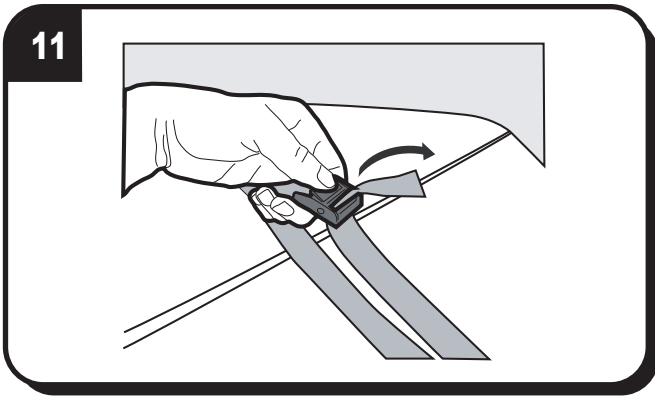

* VOIR TABLEAU D'AFFECTATION POUR LA VALEUR.
 VER EN LA TABLA DE AFECTACION LOS VALORES.
 PER IL VALORE, VEDERE LA TABELLA DI APPLICAZIONE.
 VER QUADRO DE AFECTAÇÃO PARA O VALOR.
 ZIE DE AFFECTATIELIJST OM DE JUISTE INSTELLINGSWAARDE TE WETEN.
 SPRAWDZIC WARTOSC W TABELI ZASTOSOWAN.
 KEREM NEZZE MEG A TIPUSLISTAT A BEALLITASHOZ.
 СМ. ТАБЛИЦУ ЗНАЧЕНИЙ ПО МОДЕЛЯМ.

E-2/ SANGLES LATÉRALES / CINCHOS LATERALES / CINGHIE LATERALI / CORREIAS LATERAIS
E-2/ DWARSE SPANRIEMEN / PASY BOCZNE / OLDALSÓ HEVEDEREK / БОКОВЫЕ РЕМНИ

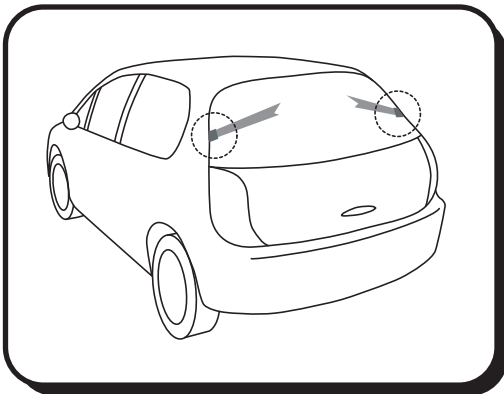

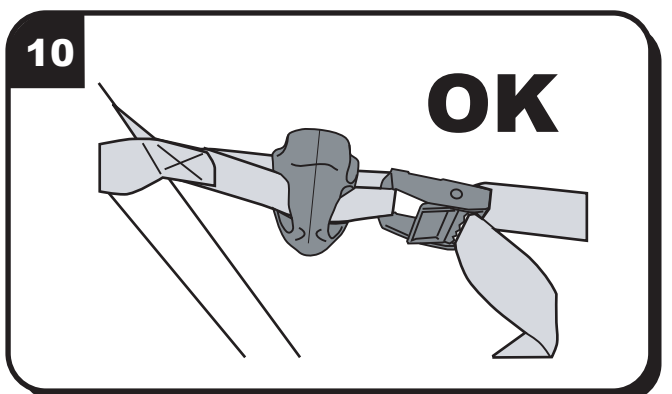
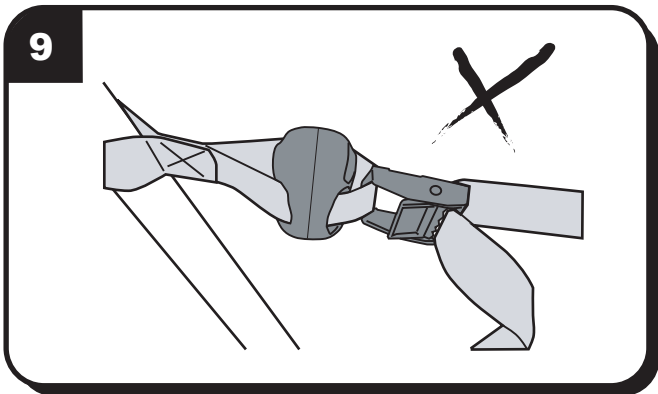
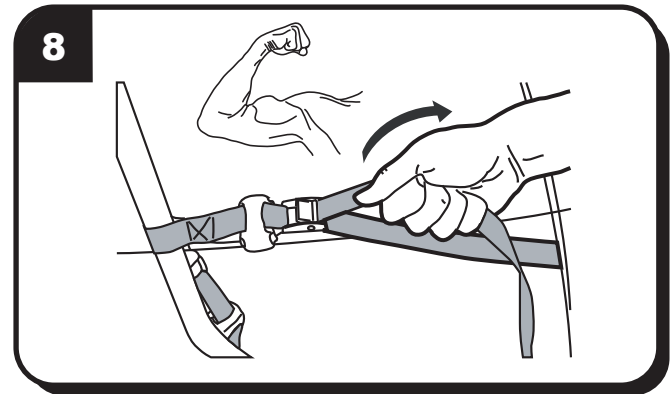
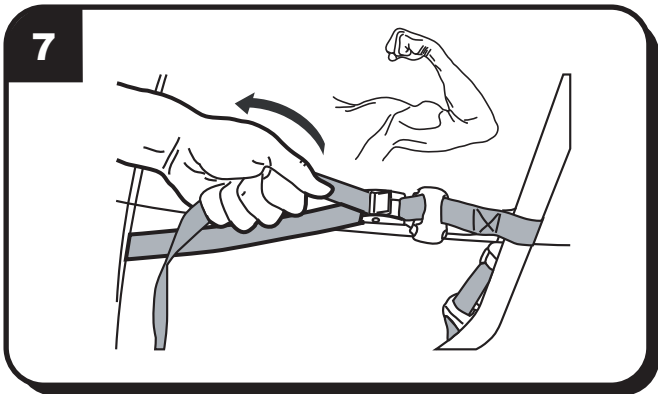
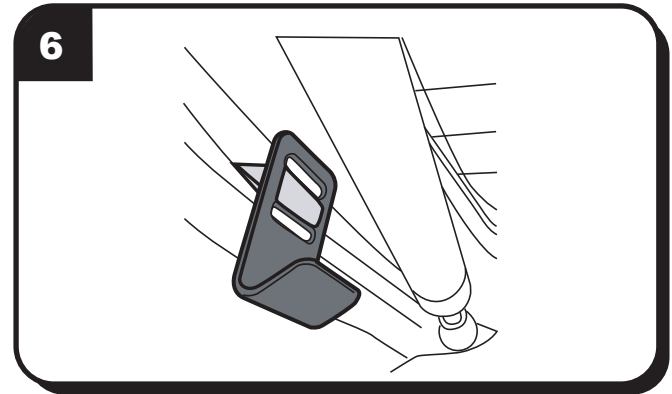
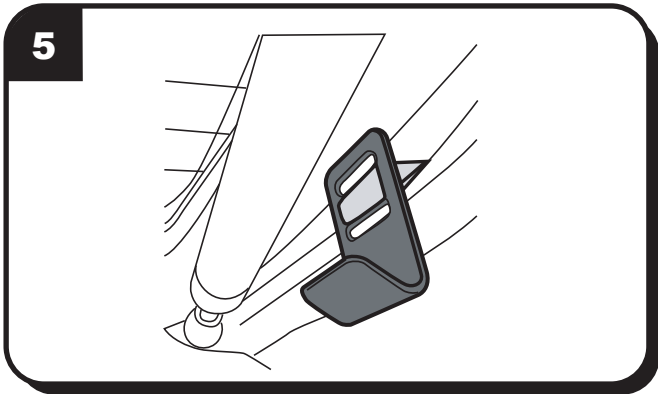
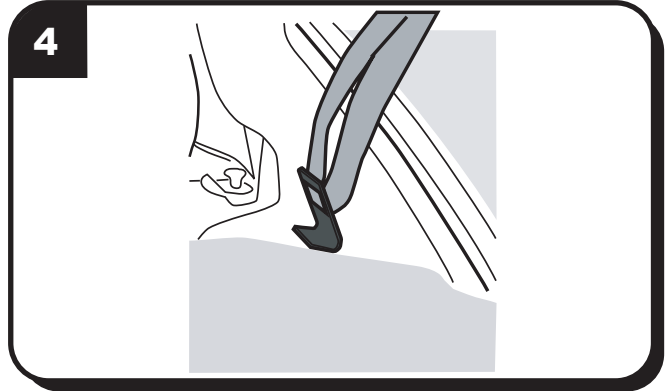
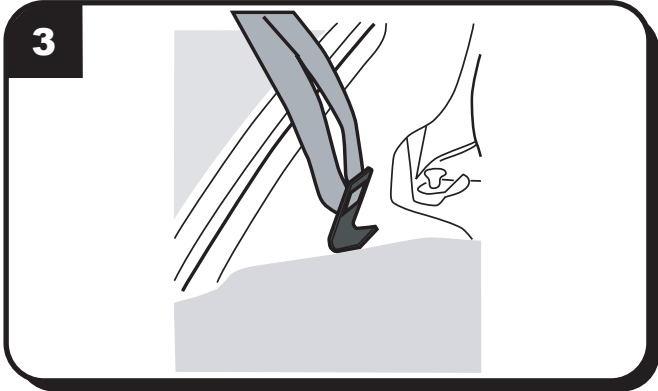
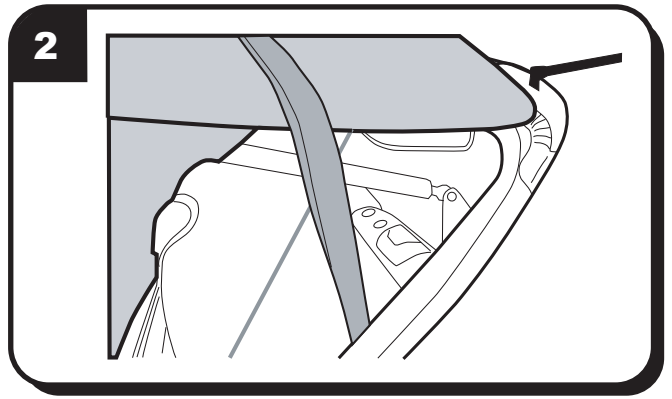
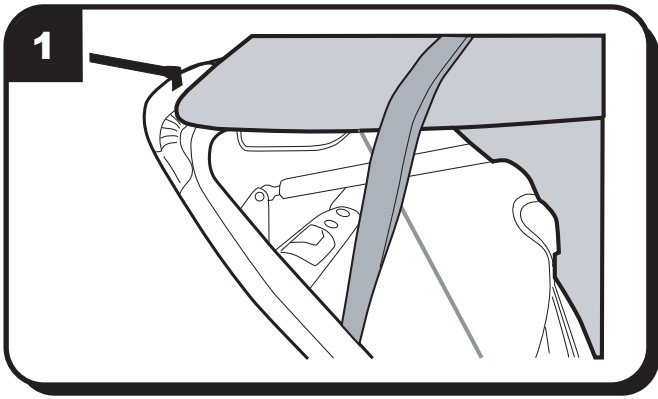

E-3/ SANGLES INFÉRIEURES / CINCHOS INFERIORES / CINGHIE INFERIORI / CORREIAS INFERIORES
E-3/ ONDERSTE SPANRIEMEN / PASY DOLNE / ALSÓ HEVEDEREK / НИЖНИЕ РЕМНИ

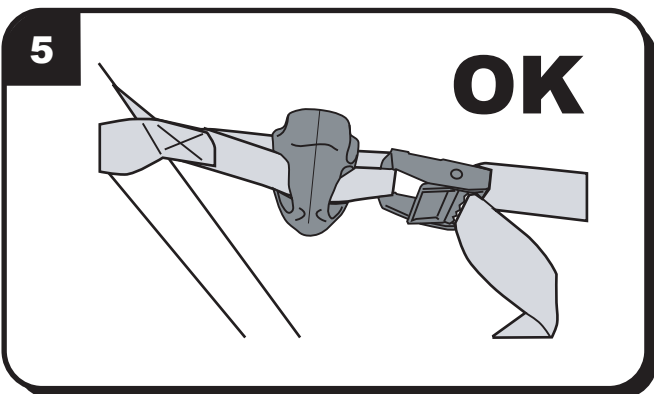
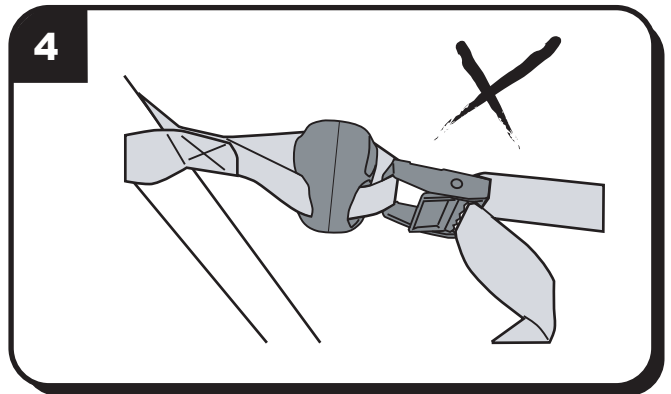
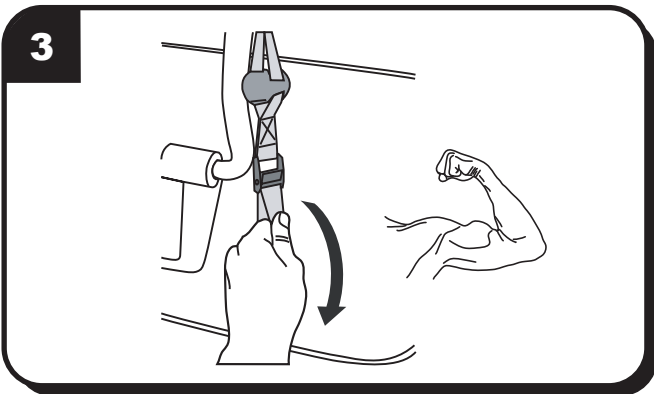
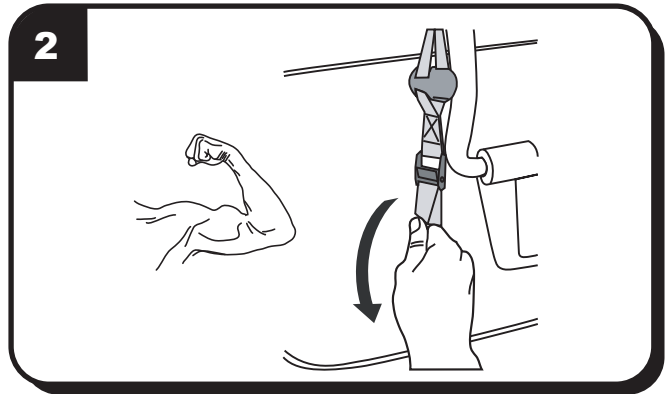
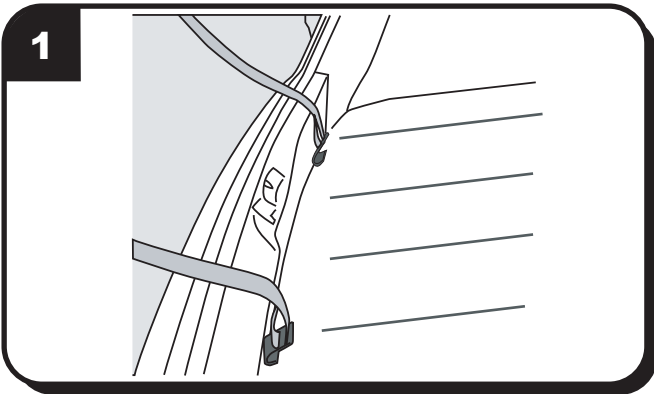
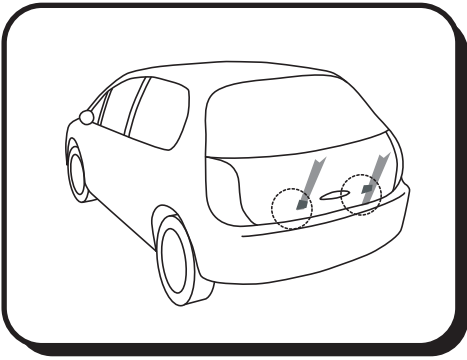

**MONTAGE DES VELOS SUR LE PORTE-VÉLOS
 MONTAJE DE BICICLETAS SOBRE EL PORTABICICLETAS
 SISTEMAZIONE DELLE BICI SUL PORTABICI / MONTAZ ROWEROW NA BAGAZNIKU
 MONTAGEM DAS BICICLETAS NO PORTA-BICICLETAS
 MONTAGE VAN DE FIETSEN OP DE FIETSDRAGER / A KERÉKPÁROK FELSZERELÉSE A TARTORA
 УСТАНОВКА ВЕЛОСИПЕДОВ В ВЕЛОКРЕПЛЕНИЕ**

**A/ MONTAGE DES VELOS SUR LE PORTE-VÉLOS / MONTAJE DE LAS BICICLETAS SOBRE EL PORTABICIS
 A/ SISTEMAZIONE DELLE BICI SUL PORTABICI / MONTAGEM DAS BICICLETAS NO PORTA-BICICLETAS
 A/ MONTAGE VAN DE FIETSEN OP DE FIETSDRAGER / MONTAŻ ROWERÓW NA BAGAŻNIKU
 A/ A KERÉKPÁROK FELSZERELÉSE A TARTÓRA / УСТАНОВКА ВЕЛОСИПЕДОВ В ВЕЛОКРЕПЛЕНИЕ**

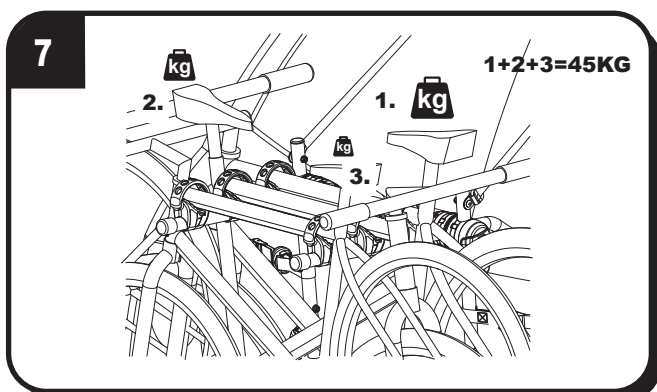
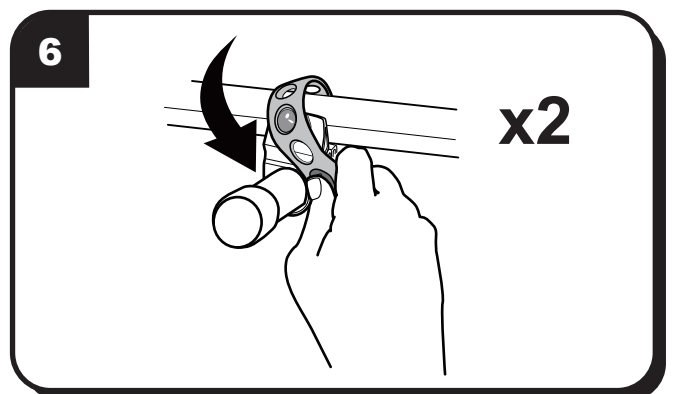
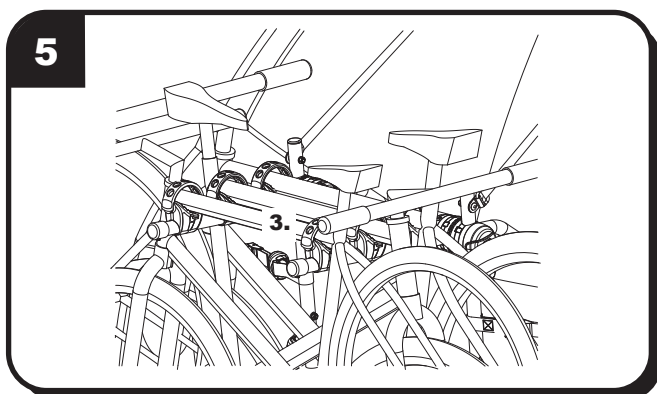
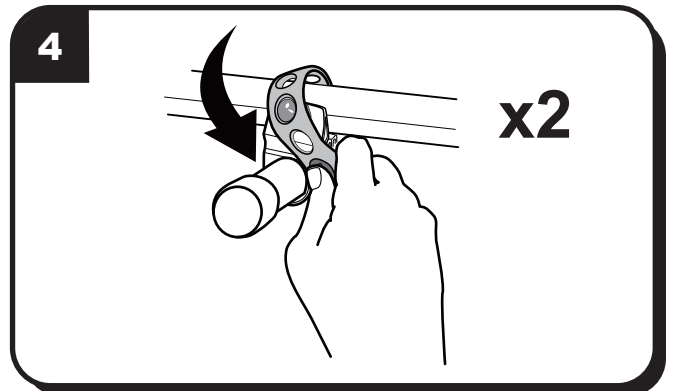
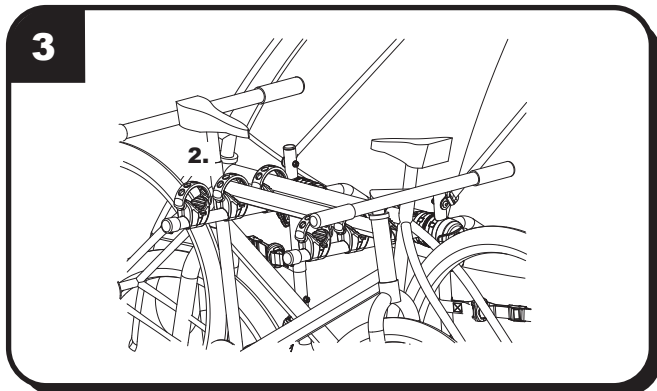
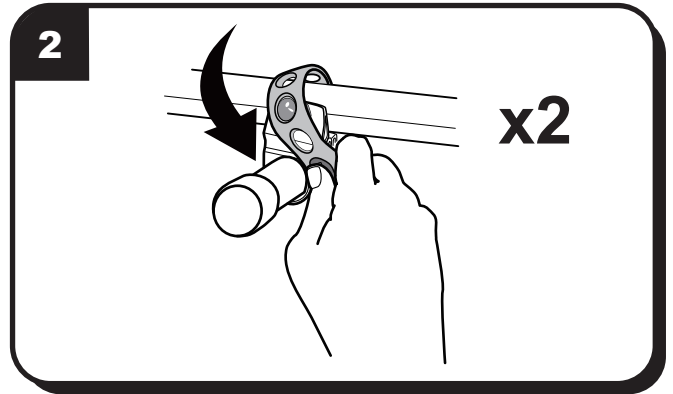
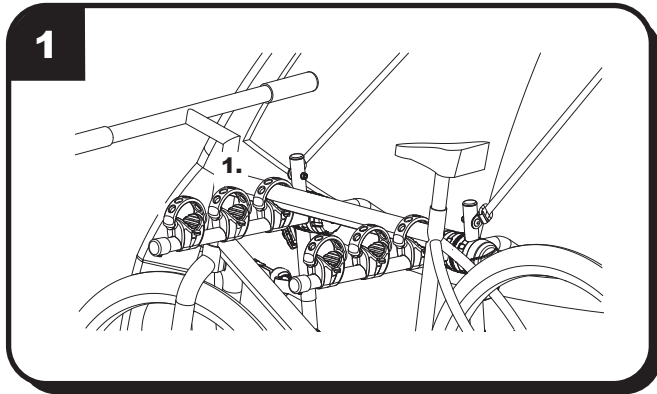



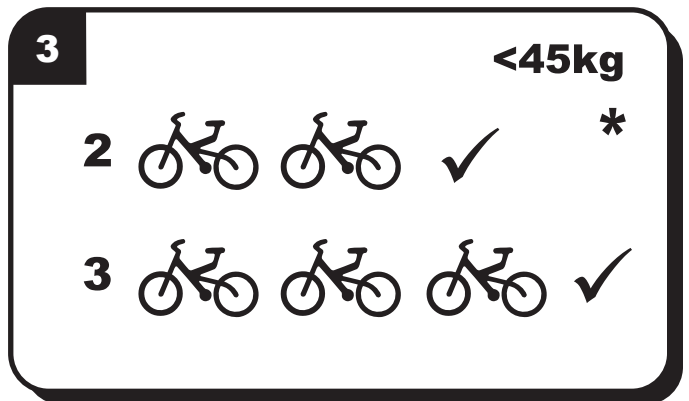
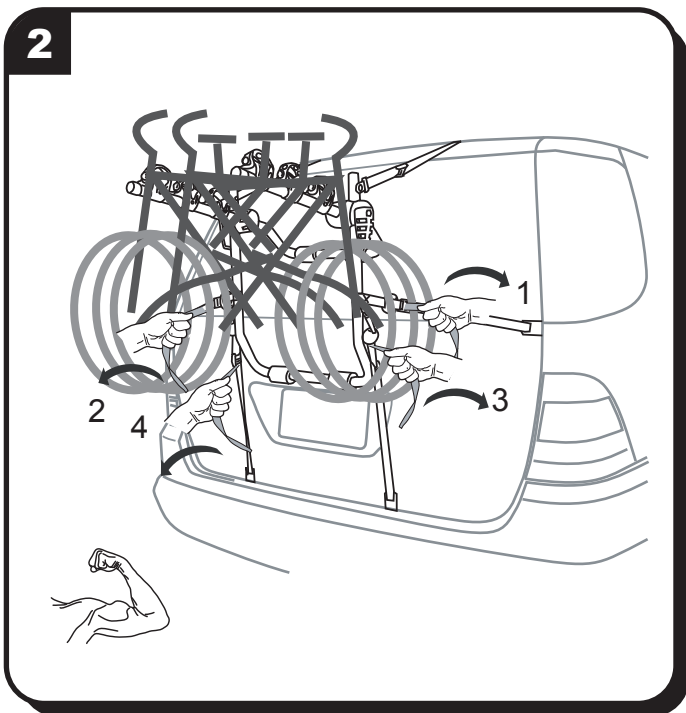
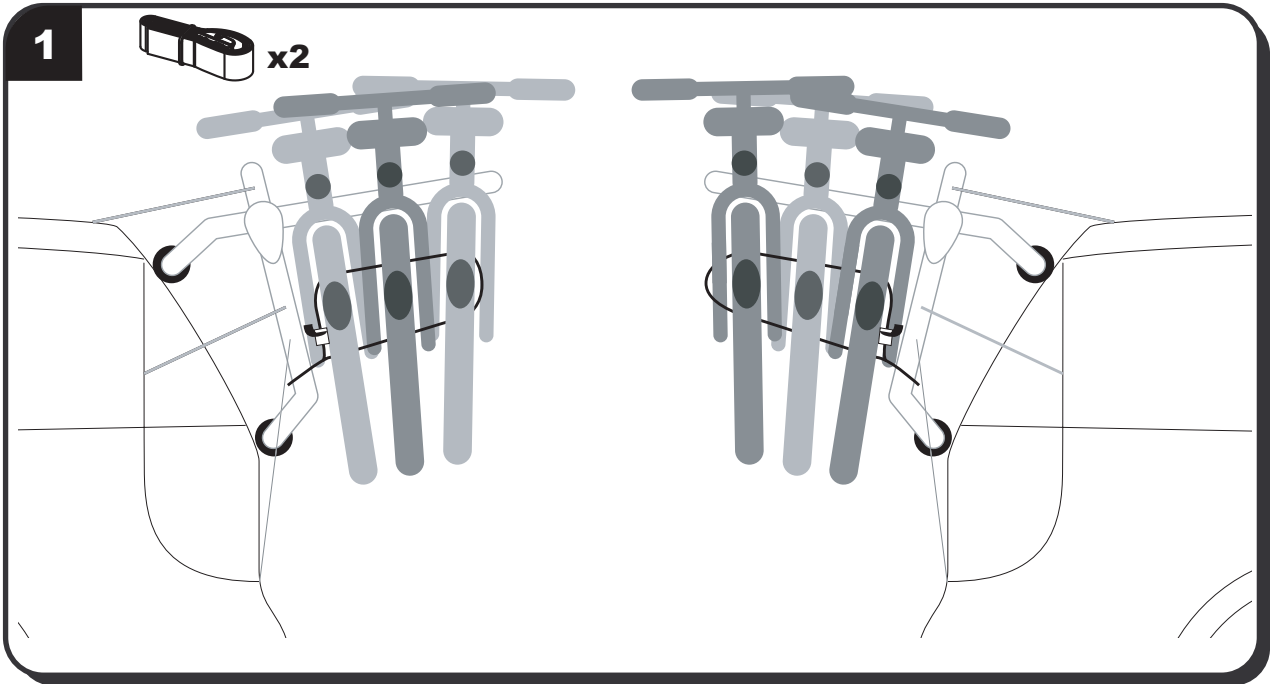





**B/ INSTALLATION DES SANGLES DE SECURITE / INSTALACIÓN DE CINCHOS DE SEGURIDAD
 B/ INSTALLAZIONE CINTURE DI SICUREZZA / INSTALAÇÃO DAS CORREIAS DE SEGURANÇA
 B/ INSTALLATIE VAN VEILIGHEIDSSPANRIEMEN / INSTALACJA PASÓW BEZPIECZEŃSTWA
 B/ A BIZTONSÁGI HEVEDEREK FELSZERELÉSE / МОНТАЖ РЕМНЕЙ КРЕПЛЕНИЯ**









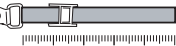





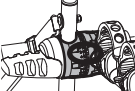
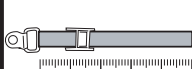

*** VOIR TABLEAU D'AFFECTATION POUR LA VALEUR.
 VER EN LA TABLA DE AFECTACION LOS VALORES.
 PER IL VALORE, VEDERE LA TABELLA DI APPLICAZIONE.
 VER QUADRO DE AFECTAÇÃO PARA O VALOR.
 ZIE DE AFFECTATIELIJST OM DE JUISTE INSTELLINGSWAARDE
 TE WETEN.
 SPRAWDZIC WARTOSC W TABELI ZASTOSOWAN.
 KEREM NEZZE MEG A TIPUSLISTAT A BEALLITASHOZ.
 СМ. ТАБЛИЦУ ЗНАЧЕНИЙ ПО МОДЕЛЯМ.**

LISTE D'AFFECTION / LISTA DE AFECTACIONES / СПИСОК МОДЕЛЕЙ LISTA DE AFECTAÇÃO / AFFECTATIELIJST / LISTA ZASTOSOWAN TÍPUSLISTA / TABELLA DI APPLICAZIONE

IL EST IMPERATIF DE RESPECTER LES VALEURS DE REGLAGES REPORTEES DANS LE TABLEAU CI DESSOUS :
ES INDISPENSABLE RESPETAR LOS VALORES DE LOS REGLAJES DETALLADOS EN LA TABLA DE ABAJO:
E' OBBLIGATORIO RISPETTARE I VALORI DELLE REGOLAZIONI RIPORTATE NELLA TABELLA QUI SOTTO:
É OBRIGATORIO RESPEITAR OS VALORES DE REFERENCIA DO QUADRO ABAIXO :
HET IS VERPLICHT OM DE CORRECTE INSTELLINGSWAARDE TE GEBRUIKEN UIT ONDERSTAANDE LIJST:
NALEZY BEZWZGLEDNIE PRZESTRZEGAC WARTOSCI ZWIĄZANYCH Z REGULACJA PODANYCH W PONISZSZEJ TABELI :
FONTOS, HOGY AZ ALABBI TABLAZATBAN SZEREPLO BEALLITASI ERTEKEKET BETARTSA:
ОБЯЗАТЕЛЬНО СОБЛЮДАЙТЕ ЗНАЧЕНИЯ РЕГУЛИРОВКИ ИЗ НИЖЕПРИВЕДЕННОЙ ТАБЛИЦЫ:

								
• Alfa romeo								
147	3,5	00->09	A	B	3	-	3	339
156 sportwagon	5	00->02/2002	A	B	3	-	2	504
156 sportwagon	5	03/02->	A	B	3	-	2	504
145	3	94->	-	B	3	-	2	504
Giulietta	5	11->	A	B	3	-	3	360
Mito	3	09->	A	B	3	-	3	300
• Audi								
80/90	4	87->91	A	-	3	-	1	324
A3	3	96->02	A	B	3	-	3	339
A3	3,5	03->	A	B	3	-	2	359
A3 sportback	5	04->	A	B	2	-	3	320
A4	4	01-> 07	A	-	2	-	2	339
A4	4	08->12	A	B	3	-	2	295
A4	4	12->	A	B	3	lat	2	375
A4 avant	5	96->07/2001	A	B	3	sup. lat	3	329
A4 avant	5	08/2001->	A	B	3	-	2	314
A4 avant	5	08->	A	B	3	lat	3	340
A6	4	12->	A	-	3	lat	2	460
A6 All road	5	06/06->	A	B	3	-	3	349
A6 avant	5	94->97	A	B	3	lat	3	354
A6 avant	5	98->04/2004	A	B	3	inf	3	344
A6 avant	5	05/2004->09	A	B	3	-	3	414
• BMW								
Série 3 E30	4	83->90	A	-	3	-	1	599
Série 3 E36	4	91->97	A	-	3	-	1	489
Série 3 E46	4	98->05	A	-	3	-	2	409
Série 3 F30	4	12->	-	B	3	-	2	380
Série 3 compact	3	94->99	-	B	3	sup	3	424
Série 5 E34	4	88->95	A	-	3	-	2	479
Série 5 E39	4	96->06/2003	A	-	3	-	2	414
Série 5 F10	4	11->	A	B	3	-	3	465
• Chevrolet								
Aveo	3	10 ->	A	B	3	-	3	315
Spark	3	12->	A	B	3	-	3	345
Matiz	5	05->	A	B	3	lat	2	365
Kalos	5	->08	A	B	3	lat	2	310
Orlando	5	10->	-	B	3	-	2	300
• Citroen								
C2	3	03->	A	B	2	-	2	334
C3	3,5	02-> 09	A	B	3	lat	3	324
C3	3,5	10 ->	A	B	3	lat	3	330
C3	3,5	12 ->	-	B	3	-	3	400
DS3	3	10->	A	B	3	lat	3	315
C4	5	05->11	A	B	3	lat	4	345
C4	5	12->	A	B	3	-	3	340
C5 berline	4	08 ->	-	B	3	-	3	520
Xsara Picasso	5	00->07	-	B	3	-	3	514
• Dacia								
Sandero	5	08->	A	B	3	lat	3	370
Logan	4	04->	A	-	2	-	1	455
• Daewoo								
Lacetti	5	04->	A	B	3	-	3	454
Rezzo	5	00->	A	B	3	lat	3	384
• Fiat								
Bravo	3	96->	-	B	3	-	2	369
Croma	5	86->96	-	B	3	lat, inf	3	554
Croma	5	06/2005->	A	B	3	-	2	494
Idea	5	03->	A	B	3	-	2	389
Punto	5	93->99	A	B	3	lat	3	294
Punto	5	00->	-	B	3	-	3	354
Stilo	3	01->	A	B	2	-	3	374
Grande punto	3,5	05-> 09	A	B	3	lat	3	299
Punto evo	3,5	10 ->	A	B	3	lat	4	265
Bravo	3,5	07->	A	B	3	-	3	380
500	3	08->	A	B	3	-	3	380
500 abarth	3	08->	A	B	3	lat	2	325
• Ford								
Aerostar	5	97->	A	B	3	-	2	394
Fiesta	3,5	76->88	A	B	3	-	2	359
Fiesta	3,5	89->95	A	B	3	-	3	364
Fiesta	3,5	09 ->11	A	B	3	-	3	350

								
Fiesta	3;5	11->	A	B	3	-	3	380
Focus	3.5	99->	A	B	3	-	2	654
Focus 2	5	04->	A	B	3	lat	3	459
Focus break	5	99->	A	B	3	-	2	354
Focus 2 break	5	04->	A	B	3	lat	3	324
Ka	3	09->12	A	B	3	-	3	325
Ka	3	12->	A	B	3	-	3	310
Mondeo 2 break	5	01->	A	B	3	-	3	374
Mondeo break	5	07->09	A	B	2	inf	3	435
Sierra break	5	83->99	A	B	3	-	3	324
• Honda								
Civic	3	01->	A	B	3	lat	2	364
Civic	5	01->	A	B	3	lat	2	334
• Hyundai								
Getz	3.5	02->	A	B	3	-	2	364
I 20	5	09->	A	B	3	lat	3	340
I 30	5	07->12	A	B	3	lat	3	324
I 30	5	12->	A	B	3	-	3	305
Lantra break	5	90->99	A	B	2	-	2	354
Matrix	5	01->	A	B	2	lat	3	359
Pony / accent / Excell	3.5	95->00	-	B	3	-	2	474
Tucson	5	04->	A	B	3	-	3	364
Trajet	5	99->	A	B	3	-	2	399
• Kia								
Ceed	5	07->	A	B	2	-	2	364
Ceed Sportywagon	5	07->	A	B	2	-	2	579
Rio	5	12->	-	B	3	lat	4	285
• Lancia								
Ypsilon	3	03->	A	B	2	-	2	359
• Mazda								
3	5	03->	-	B	3	-	2	449
6	5	02->	-	B	3	-	3	664
Premacy	5	99->	A	B	3	-	2	414
• Mercedes								
Classe B	5	05->	A	B	3	-	2	364
Classe C break (w202)	5	96->00	-	B	3	lat	2	354
Classe C berline	4	08->12	A	B	3	-	1	463
Classe C berline	4	12->	A	-	3	-	3	345
Classe E break (w210)	5	95->02	A	B	3	inf	2	374
Classe M/ML	5	06/05->	A	B	3	lat	2	379
• MG								
Zt	4	01->	A	-	2	-	2	439
• Mini								
One /Cooper / Cooper S	3	01-> 11/06	A	B	2	-	3	320
One /Cooper / Cooper S	3	07->	A	B	2	sup	3	320
• Mitsubishi								
Space star	5	99->	A	B	3	lat	2	384
• Nissan								
Almera	3.5	00->	A	B	2	-	2	364
Micra	3.5	03->	A	B	2	lat	3	454
Juke	5	11->	A	-	3	-	3	455
Note	5	06->	A	B	3	-	2	355
Primera break	5	03/2002->	A	B	3	-	2	479
Qashqai	5	07->	A	B	3	-	3	314
Sunny	3.5	91->	-	B	3	-	3	514
• Opel								
Astra	3.5	92->97	A	B	3	-	3	489
Astra GTC	3	05->	A	B	3	-	3	345
Astra	5	05->	A	B	3	-	3	375
Astra	3,5	10->	A	B	3	-	3	365
Corsa	3.5	83->92	A	-	3	-	2	284
Corsa 3	3.5	00->06	A	B	3	lat	2	414
Corsa 4	3	06->	A	B	2	-	3	380
Corsa 4	5	06->10	A	B	2	-	2	375
Corsa 5	5	10->	A	B	3	lat	2	365
Meriva	5	03->09	A	B	3	-	3	364
Omega caravan / break	5	94->	A	B	3	-	3	379
Zafira	5	09/05->	A	B	3	-	2	364
• Peugeot								
106	3	91->	-	B	2	-	3	354
106	5	92->	-	B	2	-	3	354
205	3.5	83->98	A	B	3	-	2	529
206	3.5	98->	A	B	3	-	3	409
306	3.5	93->	-	B	3	-	2	504
207	3.5	06->	A	B	3	-	3	309
207 SW	5	07->	A	B	3	lat	2	370
208	3.5	12->	-	B	3	-	4	340
307	3.5	01->	-	B	3	-	3	309
308	3.5	07->	A	B	3	-	3	290
308 SW	5	08->	A	B	3	lat	2	330
407	4	04->	A	-	2	-	3	409
407 sw	5	04->	A	B	3	lat	3	534
309	3	86->93	-	B	3	inf	3	484
3008	5	10->	A	B	3	-	3	305
• Renault								
Twingo 1	3	->06	A	B	3	-	2	380
Twingo 2	3	07->	A	B	3	-	2	305

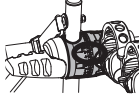
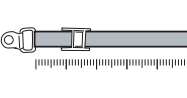
								
Clio 3	3.5	09/05->	A	B	2	-	3	334
Modus	5	04->	A	B	3	inf	2	370
Megane 3	3	09->	A	B	2	lat	4	460
Megane 3	5	09->	A	B	3	lat	3	390
• Rover								
25	3.5	00->	A	B	3	-	2	549
Streetwise	3.5	04->	A	B	3	-	2	549
• Seat								
Altea	5	04->	A	B	3	-	2	354
Altea XL	5	06->	A	B	3	lat	3	334
Ibiza	3.5	08->	A	B	3	-	4	300
Leon	5	10/05->	A	B	2	-	3	339
Exeo Break	5	10->	-	B	3	-	4	310
Mii	3.5	12->	-	B	3	lat	2	315
Leon 3	3.5	12->	-	B	3	-	4	325
• Skoda								
Citygo	3.5	12->	-	B	3	Lat	2	315
Fabia	5	99->	A	B	3	-	3	319
Fabia 2	5	07->	A	B	2	-	2	319
Fabia break	5	00->07	A	B	3	lat	3	389
Octavia break	5	98->	A	B	3	lat	3	339
Superb	4	01->08	A	-	3	-	2	359
• Suzuki								
Swift	3	96-> 05	A	B	2	-	3	349
Swift	3	06->	A	B	3	lat	2	290
• Toyota								
Yaris	3.5	06->	A	B	3	-	2	390
Auris	3.5	07->	A	B	3	-	3	405
Corolla	3.5	97->00	-	B	3	-	3	639
• Volkswagen								
Bora	4	99->	A	-	3	-	2	359
Fox	3	05->	A	B	2	lat	2	314
Golf 1	3.5	74->83	A	B	2	-	2	289
Golf 2	3.5	84->91	A	B	2	-	2	484
Golf 3	3.5	92->98	A	B	3	-	3	339
Golf 4	3.5	98->02	A	B	3	-	2	349
Golf 5	3.5	03-> 09	A	B	3	lat	2	334
Golf 6	3.5	09->	A	B	3	lat	3	310
Golf 7	3.5	12->	-	B	3	Lat	4	295
Golf 4 break	5	99->	A	B	3	-	2	384
Golf 5 plus	5	04->	A	B	3	lat	3	354
Golf 5 SW	5	05/07->	A	B	3	-	3	334
Passat	4	89->96	A	-	2	-	3	404
Passat	4	97->03	A	-	2	-	2	354
Passat	4	05-> 10	A	-	2	-	2	369
Passat	4	10->	A	-	3	-	2	320
Passat break	5	88->96	A	B	3	inf	3	339
Passat break	5	97->05	A	B	3	inf	2	384
Passat break	5	10/05->	-	B	2	lat, inf	3	284
Polo	3.5	95->01	A	B	3	-	3	294
Polo	3.5	02-> 09	-	B	3	-	3	329
Polo	3.5	09->	A	B	3	lat	3	310
Sharan	5	96->	A	B	2	-	2	384
Tiuan	5	07->	A	B	3	lat	3	385
Touran	5	03->10	A	B	3	-	2	364
• Volvo								
S60	5	10->	A	-	2	-	1	380
S80	5	10->	A	-	3	-	2	420
V50	5	04->	A	B	3	lat	2	379

- La liste d'affectation et les véhicules sont susceptibles d'évoluer dans le temps.
En cas de doute, veuillez vous rapprocher de votre centre Norauto.
- De lijst van de wisselstukken en voertuigen zijn waarschijnlijk ontwikkeld in de tijd.
In geval van twijfel, ga dan naar uw Auto 5 center.
- La lista de aplicaciones y los vehículos pueden sufrir cambios.
En caso de duda, por favor, contacte con su centro norauto.
- La tabella di applicazione e i veicoli possono variare nel tempo.
In caso di dubbi, rivolgetevi al vostro negozio Norauto.
- A lista de afectação de veículos é susceptível de evoluir no tempo.
Em caso de dúvida, contacte um centro Norauto.
- Azon gépkocsik köre, melyekre a kerékpártartó felszerelhető, folyamatosan bővül.
Amennyiben kételye támadna, keresse fel az Önhöz legközelebbi Norauto központot.
- Lista de atribuție și de vehicule sunt susceptibile de a evolua în timp.
În cazul în care aveți dubii, adresați-vă unui centru Norauto.
- Список моделей и транспортные средства могут меняться со временем.
В случае сомнения обратитесь в центр Норавто.

sup



Utiliser le système d'accrochage spécifique pour les sangles supérieures.
Utilizar el sistema de enganche específico para los cinchos superiores.
Utilizzare il sistema d'aggancio specifico per le cinghie superiori.
Utilisar o sistema de fixação específico para as correias superiores.
Gebruik het specifiek bevestigingsstelsel voor de bovenste spanriemen.
Zastosować specyficzny system mocowania dla pasów górnych.
Használja a speciális akasztórendszer a fenti hevedereknél.
Использовать особую систему зацепления для верхних ремней.

lat



Utiliser le système d'accrochage spécifique pour les sangles latérales.
Utilizar el sistema de enganche específico para los cinchos laterales.
Utilizzare il sistema d'aggancio specifico per le cinghie laterali.
Utilisar o sistema de fixação específico para as correias laterais.
Gebruik het specifiek bevestigingsstelsel voor de dwarse spanriemen.
Zastosować specyficzny system mocowania dla pasów bocznych.
Használja a speciális akasztórendszer az oldalsó hevedereknél.
Использовать особую систему зацепления для боковых ремней.

inf



Utiliser le système d'accrochage spécifique pour les sangles inférieures.
Utilizar el sistema de enganche específico para los cinchos inferiores.
Utilizzare il sistema d'aggancio specifico per le cinghie inferiori.
Utilisar o sistema de fixação específico para as correias inferiores.
Gebruik het specifiek bevestigingsstelsel voor de onderste spanriemen.
Zastosować specyficzny system mocowania dla pasów dolnych.
Használja a speciális akasztórendszer a lenti hevedereknél.
Использовать особую систему зацепления для нижних ремней.



Ne pas se servir de l'essuie glace automatique.
No utilizar el limpiaparabrisas automático.
Non servirsi del tergicristallo automatico.
Não utilizar o sistema de limpa para-brisas automático.
Gelieve de automatische regensor van de ruitenwisser uit te schakelen.
Nie używać automatycznej wycieraczki.
Ne használjon automata ablaktörő beállítást.
Не пользоваться автоматическим стеклоочистителем.



Besoin de doubler la plaque d'immatriculation et le système d'éclairage.
Es necesario duplicar la placa de matriculación y el sistema de alumbrado.
E' necessario doppiare la targa d'immatricolazione e il sistema d'illuminazione.
É necessário contronar a praca de matricula e o sistema de iluminação.
Noodzamelijk om een tweede nummerplaat en verlichting te monteren.
Potrzeba umieszczenia dodatkowej tablicy rejestracyjnej i systemu oświetlenia.
Egy pót rendszám-tábla tartó használata szükséges.
Требуется установка дополнительных госномера и световых приборов.

NGTS S.A.
12 Avenue Des Morgines
CH-1213 Petit-Lancy

Made in Taiwan
Fabricado en/na Taiwan
Fabriqué en Taiwan