

**Lave-vaisselle  
compact  
46 cm OMBRA4SS**

**Manuel d'instructions**

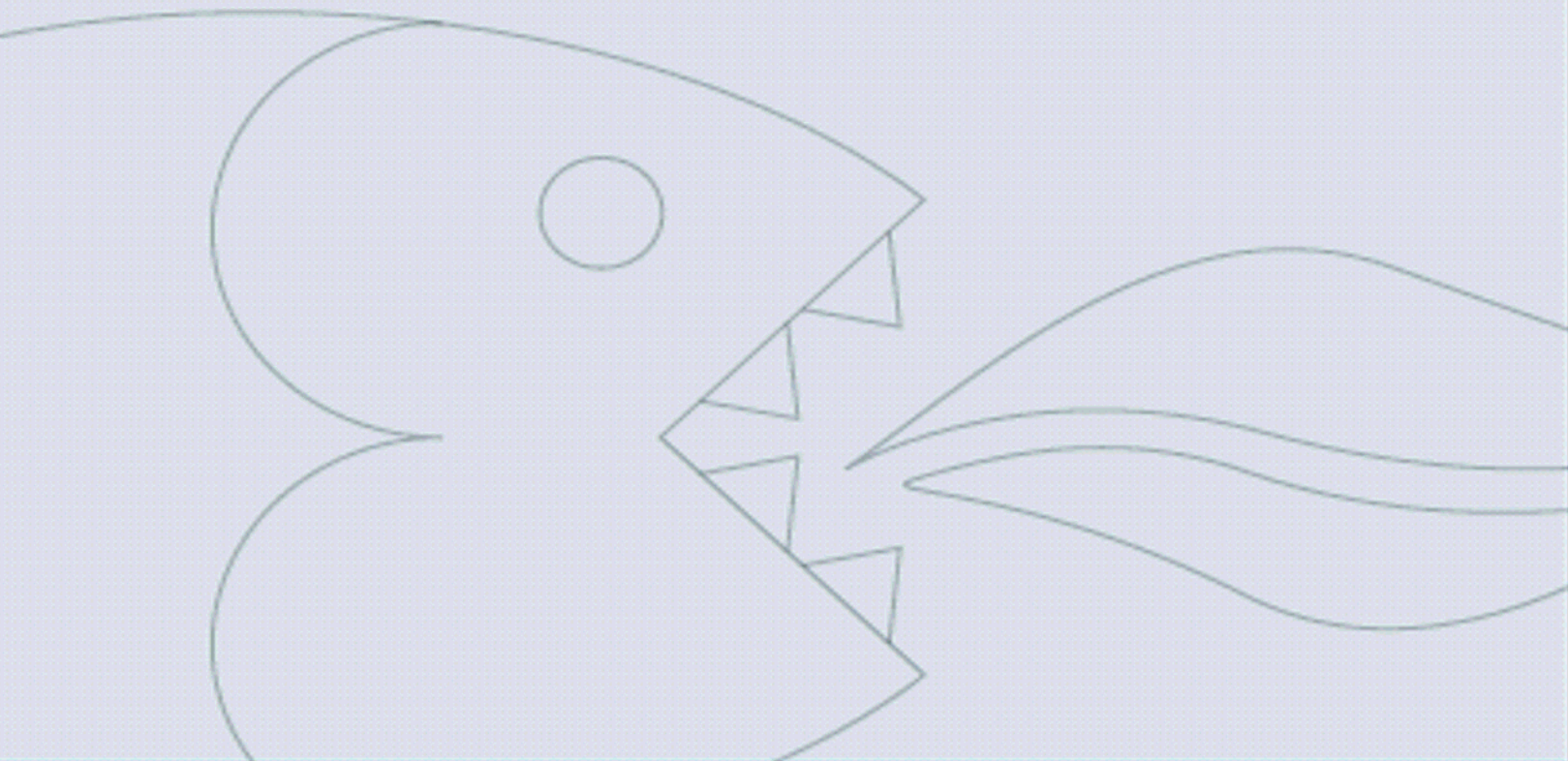

# MANUEL D'UTILISATION

## Lave-vaisselle compact 46 cm OMBRA4SS



**REMARQUE :** Le présent manuel d'utilisation contient des informations importantes, parmi lesquelles des points concernant la sécurité et l'installation, qui vous permettront de tirer le meilleur parti de votre appareil. Conservez-le en lieu sûr afin de pouvoir facilement vous y reporter par la suite, vous ou toute personne non familiarisée avec le fonctionnement de l'appareil.

# Table des matières

<b>Remarque concernant l'environnement</b>	4
<b>Informations de sécurité importantes</b>	5 – 7
<b>Spécifications</b>	8 - 9
Encombrement du produit et dimensions de l'ouverture	8
Spécifications du produit	8 - 9
Informations sur l'efficacité énergétique	9
Caractéristiques électriques	9
<b>Description de l'appareil</b>	9 - 10
Panneau de commande	10
<b>Utilisation de votre lave-vaisselle</b>	11 - 19
Avant la première utilisation	11
Remplissage du sel pour lave-vaisselle	11 - 12
Réglage de l'adoucisseur d'eau	12 - 13
Remplissage du liquide de rinçage	13 - 14
Réglage du niveau de liquide de rinçage	14 - 15
Remplissage du détergent pour lave-vaisselle	15 - 16
Chargement du panier	16 - 17
Le panier à couverts	17
Mise en place de la vaisselle et des couverts	18 - 19
<b>Tableau des programmes</b>	20 - 26
Réglage d'un programme de lavage	21 - 22
Changement de programme de lavage	22 - 23
Fin d'un cycle de lavage	23
Option rinçage supplémentaire	24
Touche 3 en 1	24
Démarrage différé	25
Voyants de liquide de rinçage et de sel	26
<b>Nettoyage et maintenance</b>	26 – 32
Retrait du panier	26 - 27
Système de filtre	28
Nettoyage des filtres	29 – 30
Bac d'égouttage	30 - 31
Nettoyage du bras pulvérisateur	31
Nettoyage du panneau de commande	31
Nettoyage de la porte	32
Nettoyage du joint de la porte	32
Mise hors service pendant une période prolongée	32
Rebranchement de l'appareil après une période de mise hors service	32
<b>Système de codes d'erreurs</b>	33 - 34
Dépannage général	35 - 36
<b>Installation</b>	37 – 42
Installation du lave-vaisselle dans un meuble de cuisine	38 – 39
Branchement sur le secteur	39
Évacuation de l'eau	40 - 41
Alimentation électrique	41 - 42
Avant la première utilisation	42
<b>Pour contacter le fabricant</b>	43

## REMARQUE CONCERNANT L'ENVIRONNEMENT

**Remarque** : avant de le mettre au rebut, arrêtez le vieil appareil et débranchez-le de sa prise de courant. Coupez la fiche de connexion et rendez-la inutilisable. Coupez le câble directement à la sortie de l'appareil pour empêcher toute utilisation abusive. Ces opérations doivent être effectuées par une personne compétente. Déverrouillez la porte afin de veiller à ce que les enfants ne puissent pas rester coincés à l'intérieur de l'appareil.

Cet appareil est marqué conformément à la Directive européenne 2002/96/CE relative aux déchets d'équipements électriques et électroniques (DEEE). En veillant à une élimination correcte de ce produit, vous contribuez à éviter les conséquences néfastes potentielles pour l'environnement et pour la santé humaine qui pourraient résulter d'un traitement inadéquat des déchets de ce produit.



Le symbole  figurant sur le produit ou sur les documents qui l'accompagnent indique que ce produit ne doit pas être traité comme un déchet ménager. Au contraire, il doit être déposé au point de collecte prévu pour le recyclage des équipements électriques et électroniques.

L'élimination doit se faire en conformité avec la réglementation environnementale locale applicable à l'élimination des déchets.

Pour plus d'informations sur le traitement, la récupération et le recyclage de ce produit, contactez le secrétariat de votre mairie, le service de collecte des ordures ménagères ou le point de vente où vous avez acheté le produit.



- Les matériaux d'emballage utilisés par Baumatic sont écologiques et recyclables.
- Jetez tous les matériaux d'emballage dans le respect de l'environnement.



Votre sécurité revêt la plus haute importance aux yeux de Baumatic. Lisez attentivement cette notice **avant** toute tentative d'installation ou d'utilisation de l'appareil. Si vous avez des doutes concernant certaines des informations qu'elle contient, appelez le service d'assistance de Baumatic.

### Consignes générales de sécurité

- Les réparations ne doivent être effectuées que par un technicien SAV de Baumatic ou par un agent agréé. Toute tentative de réparation de l'appareil par une personne non qualifiée pourrait entraîner des blessures ou endommager le lave-vaisselle.
- Si le câble d'alimentation est endommagé, ***l'appareil ne doit pas être utilisé***. Cette consigne s'applique également si vous remarquez que le plan de travail, le panneau de commande ou la base de l'appareil sont endommagés. En effet, les composants internes de l'appareil risquent ainsi de devenir accessibles.
- L'appareil doit être éteint et débranché du secteur avant toute opération de nettoyage ou de maintenance.
- Ne tirez pas sur le câble pour débrancher la fiche de la prise électrique.
- N'aspergez pas l'appareil avec de l'eau.
- La surface extérieure de l'appareil peut devenir chaude lorsque le lave-vaisselle fonctionne.
- Les petits animaux peuvent mordre les câbles d'alimentation ou les tuyaux d'eau, ce qui peut provoquer une électrocution.

### Installation

- Suivez bien les instructions d'installation contenues dans ce manuel d'utilisation.
- L'installation achevée doit être conforme à toutes les dispositions réglementaires applicables à la construction et aux exigences des autorités locales en charge de l'eau.

- ***Avant d'utiliser pour la première fois l'appareil, suivez les instructions figurant dans la section « Avant la première utilisation » page 11 et page 42 de ce manuel.***
- Veillez à ne pas coincer le câble d'alimentation sous l'appareil lors de l'installation.
- N'essayez pas de changer ou de modifier les spécifications de cet appareil.

## **Utilisation quotidienne**

- Cet appareil est exclusivement conçu pour laver des quantités normales de vaisselle dans le cadre d'un usage domestique. Si vous utilisez votre lave-vaisselle à d'autres fins ou de manière incorrecte, Baumatic décline toute responsabilité en cas de dommage et exclut toute garantie.
- Il est recommandé de débrancher l'appareil et de fermer l'arrivée d'eau après avoir utilisé l'appareil.
- Les détergents, le liquide de rinçage et le sel que vous placez dans cet appareil doivent être adaptés à une utilisation dans les lave-vaisselle. Suivez les recommandations des fabricants pour les niveaux de dosage.
- Les couteaux pointus ou ceux munis de longues lames peuvent présenter un risque lorsqu'ils sont placés à la verticale dans le panier à couverts. Nous vous recommandons de placer ces éléments horizontalement dans le panier principal.
- ***Ne lavez pas*** d'éléments qui sont entrés en contact avec des produits chimiques corrosifs, acides ou alcalins, de la peinture, du pétrole, des débris de fer ou d'acier.
- ***N'ouvrez pas*** la porte lorsque l'appareil est réglé sur un programme de lavage. Selon l'étape à laquelle se trouve le programme de lavage, de l'eau chaude peut s'échapper de la machine.
- ***Ne laissez pas*** la porte de l'appareil ouverte, sauf lorsque vous chargez ou videz le lave-vaisselle.
- ***Ne vous mettez pas*** debout ou assis sur la porte lorsqu'elle est ouverte.

## Sécurité des enfants

- Le lave-vaisselle doit être uniquement utilisé par des adultes. Ne laissez pas les enfants sans surveillance à proximité de l'appareil. Ne les laissez pas toucher avec les boutons de commande ou jouer avec le lave-vaisselle.
- Un enfant ou un animal peut pénétrer dans le lave-vaisselle si la porte reste ouverte. Par conséquent, vérifiez l'intérieur de l'appareil avant de lancer un cycle de lavage.
- Les emballages doivent être mis hors de portée des enfants après avoir été retirés de l'appareil.
- Placez les détergents en lieu sûr hors de la portée des enfants.
- Un peu d'eau reste à l'intérieur du lave-vaisselle à la fin du cycle de lavage. Cette eau n'est pas potable et peut contenir des résidus des détergents utilisés dans l'appareil.

## Déclaration de conformité

Cet appareil est conforme aux directives européennes suivantes :

- Directive Basse Tension 73/23/CEE du 19 février 1973 et ses modifications ultérieures
- Directive Compatibilité électromagnétique 89/336/CEE du 3 mai 1989 et ses modifications ultérieures

Afin de pouvoir les indiquer par la suite, notez les informations ci-dessous, qui figurent sur la plaque signalétique de l'appareil, ainsi que la date d'achat, qui figure sur votre facture d'achat. La plaque signalétique de votre lave-vaisselle se trouve sur le côté droit de la porte basculante.

**Référence du modèle** .....

**Numéro de série** .....

**Date d'achat** .....

# Spécifications

## Encombrement du produit et dimensions de l'ouverture

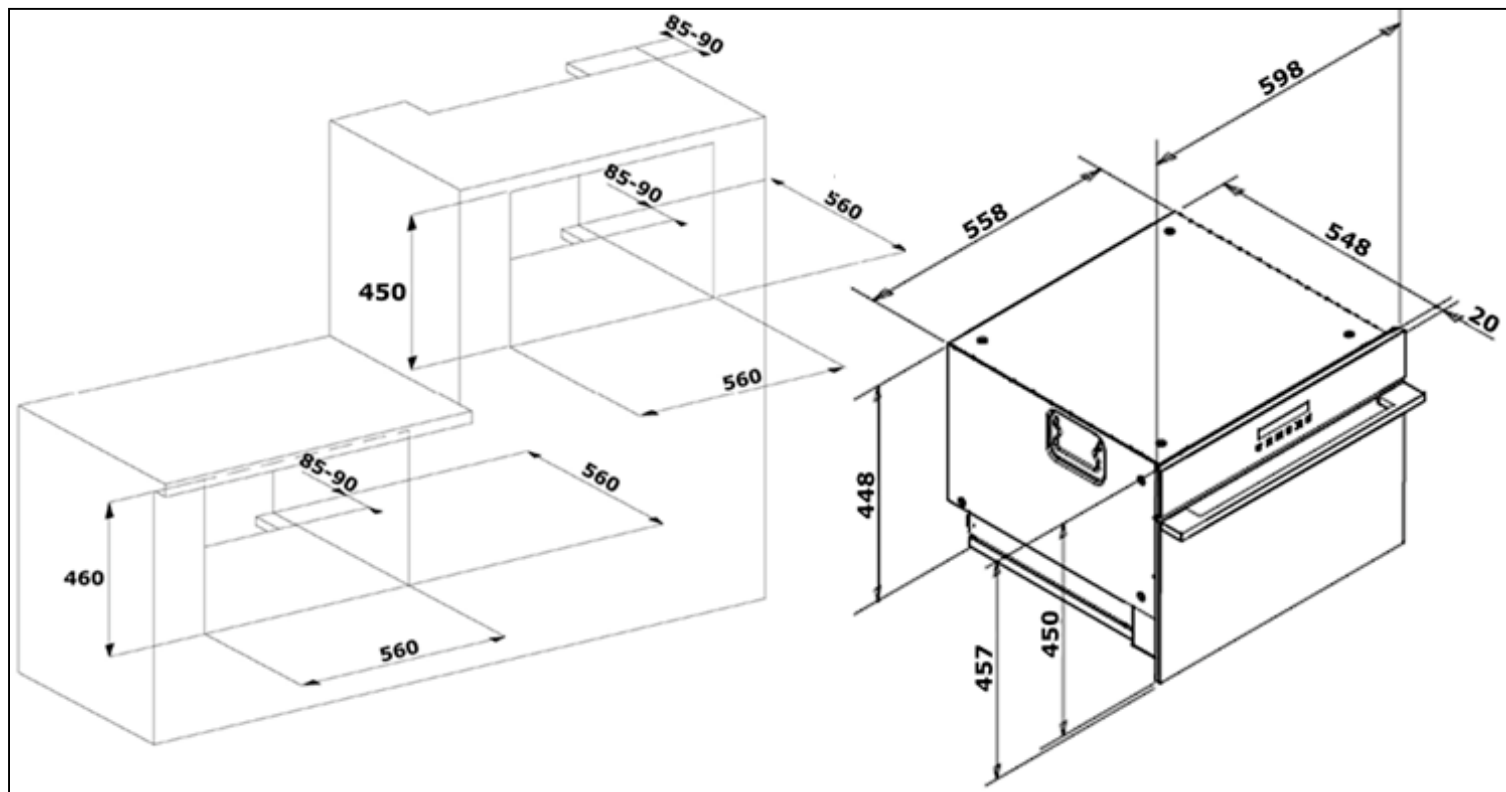

### Dimensions du produit

Hauteur : 457 mm  
Largeur : 598 mm  
Profondeur : 568 mm

### Dimensions de l'ouverture

Hauteur : 450 mm  
Hauteur : 460 mm  
**(encastré)**  
Largeur : 560 mm  
Profondeur : 560 mm

### Spécifications du produit

- **6 réglages de localisation**
- **5 fonctions :** Normal  
Intensif  
Économique  
Rapide  
Puissant
- **4 températures de lavage :** 40 °C, 50 °C, 65 °C, 70 °C
- **2 températures de rinçage :** 68 °C, 70 °C



- Aqua stop électronique
- Démarrage différé
- Affichage LED
- Séchage résiduel
- Élément chauffant dissimulé
- Revêtement résistant aux marques (parties en inox uniquement)
- Microfiltre autonettoyant en inox
- Dispositif anti-fuites
- Dispositif anti-débordement
  
- **Faible consommation d'eau (8 litres)**
- **Niveau sonore (49 dB)**

### Informations sur l'efficacité énergétique

Classe de performance énergétique : A  
 Classe de performance de lavage : A  
 Classe de performance de séchage : A

### Caractéristiques électriques

**Tension assignée :** 230 V AC 50 Hz  
**Puissance absorbée max. :** 1,58 kW  
**Alimentation :** 13 A (prise bipolaire avec interrupteur et fusible, distance entre contacts 3 mm)

## Description de l'appareil

### Intérieur de l'appareil

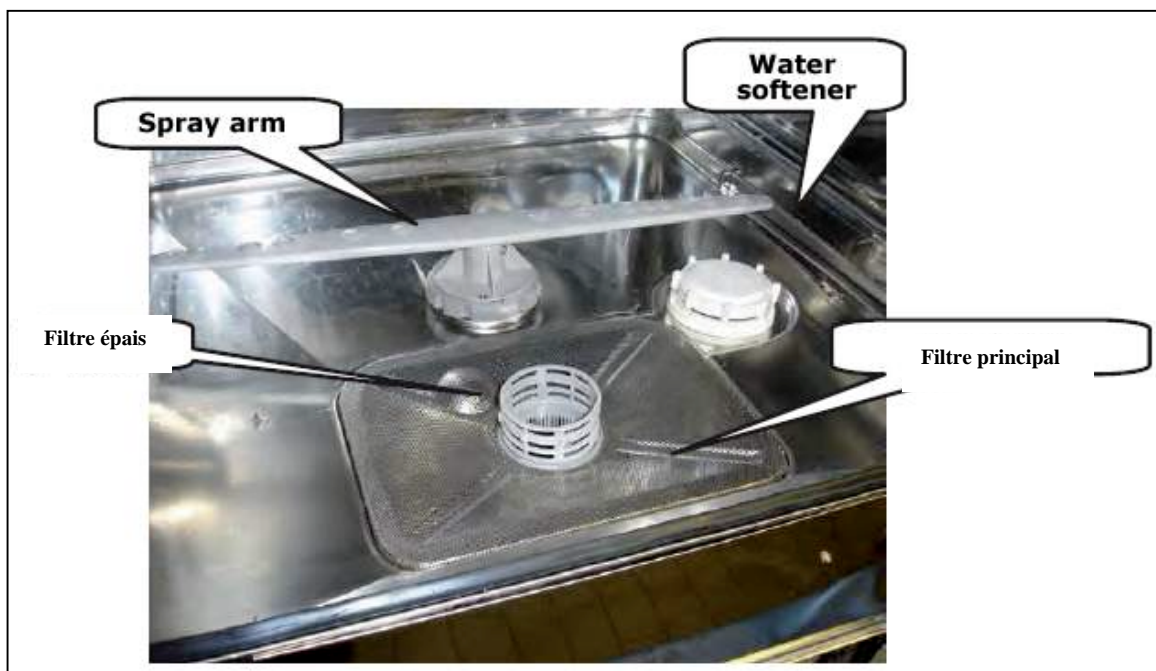

## Panneau de commande

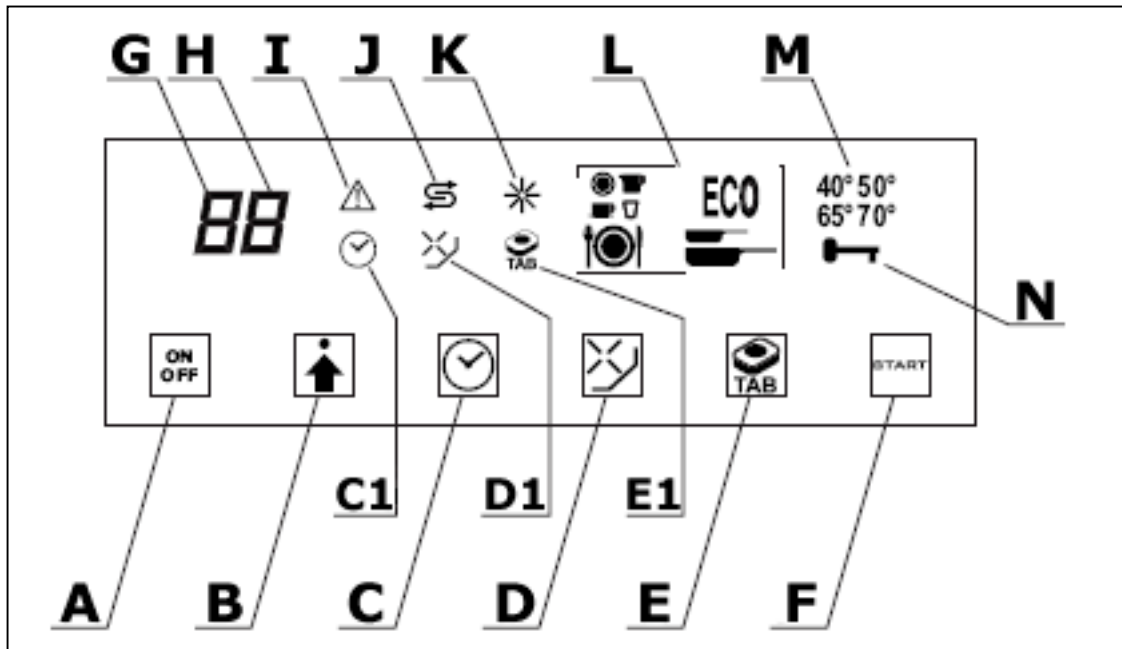

- A) Bouton MARCHE/ARRÊT
- B) Sélecteur de programme
- C) Touche démarrage différé
- C1) Voyant démarrage différé
- D) Touche rinçage supplémentaire
- D1) Voyant rinçage supplémentaire
- E) Touche 3 en 1
- E1) Voyant 3 en 1
- F) Touche de démarrage
- G & H) Chiffres
- I) Voyant alarme
- J) Voyant sel requis
- K) Voyant liquide de rinçage requis
- L) Voyants programmes de lavage
- M) Voyants températures de lavage
- N) Voyant porte verrouillée

## Utilisation de votre lave-vaisselle

### Avant la première utilisation

- Installez l'appareil comme indiqué dans les instructions d'installation contenues dans le présent manuel.
- Remplissez l'adoucisseur d'eau avec 1 litre d'eau du robinet, puis remplissez-le avec du sel spécial lave-vaisselle. Ensuite, réglez le niveau de l'adoucisseur d'eau.
- Remplissez le distributeur de liquide de rinçage puis réglez le dosage de liquide de rinçage.

### Remplissage du sel pour lave-vaisselle



**IMPORTANT :** *Utilisez exclusivement du sel spécialement adapté à une utilisation en lave-vaisselle. L'adoucisseur d'eau risque d'être endommagé si vous utilisez un autre type de sel dans l'appareil (notamment du sel de cuisine).*

- Si possible, remplissez l'adoucisseur d'eau avec du sel juste avant de lancer un programme de lavage. Ceci permet de nettoyer les éventuels résidus de sel qui peuvent avoir débordé de l'adoucisseur d'eau lorsque vous l'avez rempli.
- Ouvrez la porte du lave-vaisselle et décrochez le panier de la porte. Le panier doit être vide lorsque vous le retirez.



- Tournez le bouchon de l'adoucisseur d'eau dans le sens antihoraire et enlevez-le.
- Versez 1 litre d'eau dans l'adoucisseur d'eau.

**IMPORTANT :** *Cette opération doit être effectuée uniquement lorsque vous remplissez le réservoir pour la première fois.*



- Assurez-vous que l'entonnoir fourni est positionné correctement.



- Versez du sel dans l'adoucisseur d'eau ; ajoutez environ 1 kg de sel dans l'adoucisseur d'eau.

- Il est tout à fait normal qu'une petite quantité d'eau sorte de l'adoucisseur lorsque vous le remplissez de sel. Cela ne veut pas dire que l'adoucisseur d'eau contient la bonne quantité de sel.
- Remettez le bouchon de l'adoucisseur en place et serrez-le à fond.
- Afin d'enlever l'excès de sel qui pourrait avoir débordé de l'adoucisseur d'eau, nous vous recommandons de lancer un programme de lavage rapide après cette opération.
- Lorsque le voyant Sel requis (**J**) s'allume sur le panneau de commande, répétez la procédure « Remplissage du sel pour lave-vaisselle ».
- **IMPORTANT : Il n'est pas nécessaire de verser 1 litre d'eau dans le réservoir lorsque vous remplissez à nouveau l'adoucisseur d'eau avec du sel par la suite.**

## Réglage de l'adoucisseur d'eau

*Il est possible de régler la quantité de sel que l'adoucisseur d'eau va émettre durant un cycle de lavage. L'adoucisseur d'eau doit être réglé à un niveau correspondant à la dureté de l'eau dans votre localité (reportez-vous au tableau ci-dessous).*

Affichage	°dH	°fH	°Clarke	mmol/l
0	0 – 6	0 – 10	0 – 7	0 – 1
1	6 – 14	11 – 25	8 – 18	1.1 – 2.5
2	15 – 22	26 – 40	19 – 28	2.6 – 4
3	23 – 28	41 – 50	29 – 35	4.1 – 5.0
4	> 28	> 50	> 35	>5.0

- À la sortie de l'usine, l'adoucisseur d'eau du lave-vaisselle est réglé sur 2.

Vous devez régler la quantité de sel émise par la machine en fonction de la dureté de l'eau dans votre zone géographique ; pour ce faire :

- Fermez la porte du lave-vaisselle ; vous devez entendre un clic mécanique lorsque la porte du lave-vaisselle est fermée correctement.
- Appuyez sur le bouton MARCHE/ARRÊT **(A)** pour allumer la machine, l'affichage LED s'allume et indique « P0 ». Appuyez immédiatement sur le sélecteur de programme **(B)** et maintenez-le enfoncé jusqu'à ce que l'affichage LED clignote en indiquant « h0 ».
- Pour modifier le réglage de la dureté de l'eau, utilisez la touche de rinçage supplémentaire **(D)** pour sélectionner les chiffres 0 à 4.
- Lorsque l'affichage LED indique le réglage de l'adoucisseur d'eau que vous souhaitez, appuyez sur le sélecteur de programme pour confirmer votre choix. L'affichage LED indique « P0 » pour indiquer que le lave-vaisselle est prêt à être programmé.
- Si vous vivez dans une zone où l'eau est douce, et que vous réglez par conséquent l'adoucisseur d'eau sur « 0 », il n'est pas nécessaire de remplir l'adoucisseur d'eau avec du sel pour lave-vaisselle. Le voyant Sel requis **(J)** restera allumé.
- **IMPORTANT** : *Si vous utilisez des tablettes pour lave-vaisselle 3 en 1, il peut être nécessaire de remplir à nouveau l'adoucisseur d'eau. Reportez-vous aux instructions du fabricant du sel pour lave-vaisselle. Si ce dernier suggère d'utiliser des tablettes 3 en 1 et du sel pour lave-vaisselle séparément, nous vous recommandons de régler l'adoucisseur d'eau sur 1.*

## Remplissage du liquide de rinçage



*Le liquide de rinçage est libéré durant le rinçage final et permet d'éviter que l'eau ne forme des gouttelettes sur votre vaisselle. Ces gouttelettes laissent des taches et des traces sur votre vaisselle après la fin du programme de lavage.*

- Votre lave-vaisselle est conçu pour être utilisé avec du liquide de rinçage.



- Le bac de liquide de rinçage est situé sur la face intérieure de la porte du lave-vaisselle.

- Pour accéder au distributeur de liquide de rinçage, tournez le bouchon et retirez-le pour faire apparaître le bec verseur.



- Versez délicatement du liquide de rinçage ; le distributeur peut contenir environ 100 ml de liquide de rinçage.

- Continuez de remplir jusqu'à ce que le distributeur de liquide de rinçage soit plein. Faites attention de ne pas trop remplir le distributeur, car cela risque de produire une quantité excessive de mousse lorsqu'un programme de lavage est sélectionné. Essayez tout excès ou débordement de liquide de rinçage à l'aide d'un chiffon humide.
- Remettez le bouchon à sa place et tournez-le jusqu'à ce qu'il soit bien fermé.
- Lorsque le voyant Liquide de rinçage requis **(K)** s'allume sur le panneau de commande, répétez la procédure « Remplissage du liquide de rinçage ».
- **IMPORTANT** : Si vous utilisez des tablettes pour lave-vaisselle 3 en 1, il peut être nécessaire de remplir quand même le distributeur de liquide de rinçage. Reportez-vous aux instructions du fabricant du liquide de rinçage.

## Réglage du niveau de liquide de rinçage

*La quantité de liquide de rinçage utilisée par le lave-vaisselle dépend également de la dureté de l'eau. Essayez différents dosages de liquide de rinçage jusqu'à ce que vous trouviez le niveau donnant les meilleurs résultats.*

- À la sortie de l'usine, l'adoucisseur d'eau du lave-vaisselle est réglé sur « A1 ».
- Le niveau de liquide de rinçage peut être réglé uniquement lorsque l'affichage LED indique « P0 ».

- Fermez la porte du lave-vaisselle ; vous devez entendre un clic mécanique lorsque la porte du lave-vaisselle est fermée correctement.
- Appuyez sur le bouton MARCHE/ARRÊT **(A)** pour allumer la machine, l'affichage LED s'allume et indique « P0 ». Appuyez immédiatement sur la touche de démarrage différé **(C)** et maintenez-la enfoncée jusqu'à ce que l'affichage LED indique « A1 ».
- Pour modifier le réglage du niveau de liquide de rinçage, utilisez la touche de rinçage supplémentaire **(D)** pour sélectionner les réglages A0 à A2.
- Lorsque l'affichage LED indique le réglage du niveau de liquide de rinçage que vous souhaitez, appuyez sur le sélecteur de programme pour confirmer votre choix. L'affichage LED indique « P0 » pour indiquer que le lave-vaisselle est prêt à être programmé.
- Si des gouttelettes d'eau sont présentes ou que le lave-vaisselle ne sèche pas bien, augmentez le niveau de liquide de rinçage.
- Augmentez le niveau de liquide de rinçage jusqu'à ce qu'il n'y ait plus de traces d'eau.
- Si votre vaisselle est terne ou présente des striures, le niveau de liquide de rinçage est trop élevé et entraîne la formation de mousse durant le cycle de lavage. Le niveau de liquide de rinçage doit donc être abaissé.

### Remplissage du détergent pour lave-vaisselle

*Le distributeur à détergent doit être rempli à chaque démarrage d'un nouveau cycle de lavage.*



- Votre lave-vaisselle est conçu pour être utilisé avec des tablettes de détergent : placez une tablette par cycle de lavage

dans le panier à couverts (à l'emplacement indiqué sur l'image ci-dessus).

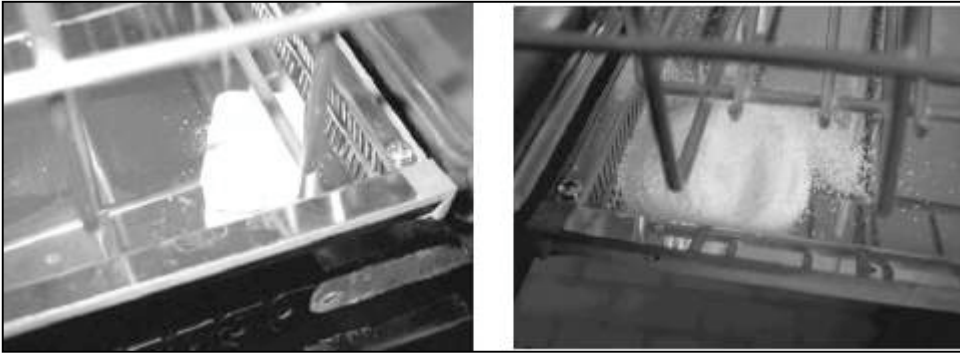

- Si vous ne mettez pas le panier à couverts dans le

lave-vaisselle pour un cycle de lavage en particulier, il est possible de placer la tablette de détergent dans l'un des coins du bac d'égouttage (voir image ci-dessus).

- Si vous utilisez du détergent en poudre, il doit également être placé dans l'un des coins du bac d'égouttage. Reportez-vous aux instructions du fabricant pour le dosage du détergent en poudre à utiliser pour chaque cycle de lavage.
- **IMPORTANT** : Nous déconseillons l'utilisation de détergent liquide avec cet appareil.
- **IMPORTANT** : Si vous utilisez des tablettes de détergent 3 en 1 et pas de sel pour lave-vaisselle ni de liquide de rinçage séparément, les voyants Sel requis (**J**) et Liquide de rinçage requis (**K**) resteront allumés.
- **IMPORTANT** : Si vous utilisez des tablettes de détergent 3 en 1 et pas de sel pour lave-vaisselle ni de liquide de rinçage séparément, vous devez appuyer sur la touche 3 en 1 (**E**) après avoir sélectionné votre programme de lavage. Le voyant 3 en 1 (**E1**) s'allume sur l'affichage LED.

## Chargement du panier

Le panier est conçu pour laver des assiettes (jusqu'à 26 cm de diamètre), des bols, des verres, des tasses, des pots, des casseroles, des couvercles, des saladiers, etc. Les images ci-dessous illustrent des façons appropriées de charger le panier.

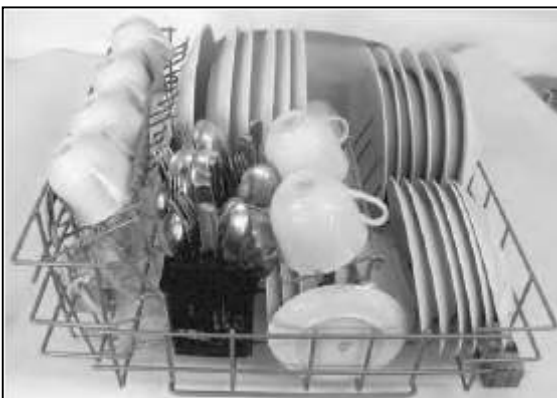

- Chargement sans casseroles





- Chargement sans assiettes



- Chargement mixte assiettes et casseroles.

- Les casseroles et les saladiers doivent toujours être placés à l'envers.
- Les casseroles profondes doivent être inclinées pour permettre l'écoulement de l'eau.

***IMPORTANT : Assurez-vous que le bras pulvérisateur peut bouger librement une fois que la vaisselle est chargée dans le panier.***

## Le panier à couverts

*Les couverts doivent être placés à l'intérieur du panier à couverts. Le panier à couverts doit ensuite être placé dans la bonne position dans le panier inférieur.*

			2	1	3	2	4	2	4
			4	5	4	6	1	3	1
5	3	5	5	1	3		1	3	
			2						
7	2	1	3	2	4	5	4	5	

1. Cuillères à café
2. Cuillères à dessert
3. Cuillères à soupe
4. Fourchettes
5. Couteaux
6. Louche
7. Fourchette à service



**IMPORTANT :** *Veillez à ne pas laisser tomber de couverts à travers le fond du panier à couverts, car cela risque d'endommager le bras pulvérisateur et/ou les couverts eux-mêmes. Si le fond du panier commence à être abîmé et laisse passer des couverts à travers, remplacez le panier à couverts.*

### Mise en place de la vaisselle et des couverts



**NE LAVEZ PAS de torchons, d'éponges ou tout autre objet pouvant absorber l'eau dans le lave-vaisselle.**

- Enlevez les restes de nourriture et faites ramollir les restes de nourriture brûlés dans les casseroles avant de mettre la vaisselle dans l'appareil.
- Une fois que le lave-vaisselle est chargé, veillez à ce que le bras pulvérisateur puisse bouger librement. Si le bras pulvérisateur entre en contact avec un article, rangez la vaisselle autrement.
- Les tasses, verres, casseroles, etc. doivent être placés à l'envers afin l'eau ne puisse pas s'accumuler à l'intérieur.
- Les différents articles de vaisselle et les couverts ne doivent pas se recouvrir les uns les autres, sous peine d'obtenir de mauvais résultats de lavage.

- Veillez à ce que les verres ne soient pas en contact les uns avec les autres à l'intérieur du lave-vaisselle, car ils risquent d'être endommagés.
- Les petits objets peuvent être placés à l'intérieur du panier à couverts.
- Les couteaux pointus ou ceux munis de longues lames peuvent présenter un risque lorsqu'ils sont placés à la verticale dans le panier à couverts. Nous vous recommandons de placer ces éléments horizontalement dans le panier principal.



***Les articles suivants ne doivent PAS être lavés au lave-vaisselle :***

- Couverts avec un manche en nacre, en bois, en corne ou en porcelaine.
- Articles en plastique non résistants à la chaleur.
- Couverts composés de parties collées non résistantes à la chaleur.
- Couverts ou articles en faïence recollés.
- Articles en cuivre ou en étain.
- Verres en cristal au plomb.
- Plats en bois.
- Articles en fibres synthétiques.



***Les articles suivants ne peuvent pas toujours être lavés au lave-vaisselle :***

- Les articles en grès peuvent être lavés au lave-vaisselle uniquement si le fabricant de l'article y a apposé une marque indiquant qu'il peut passer au lave-vaisselle.
- Les articles en plastique (par ex. les boîtes à déjeuner) peuvent être lavés au lave-vaisselle uniquement si le fabricant de l'article

y a apposé une marque indiquant qu'il peut passer au lave-vaisselle.

- o La faïence vernie peut se ternir en cas de passage fréquent au lave-vaisselle.
- o Les articles en argent ou en aluminium peuvent se décolorer lorsqu'ils sont lavés au lave-vaisselle.
- o Les résidus de nourriture doivent être enlevés immédiatement des articles en argent, car ils peuvent également provoquer une décoloration.
- o Certains types de verre peuvent devenir ternes ou opaques après un grand nombre de lavages.

### Tableau des programmes

Programme de lavage	Information indiquée sur l'affichage LED
P1 (50 °C Économique)	
P2 (70 °C Intensif)	
P3 (65 °C Normal)*	
P4 (40 °C Rapide)	
P5 (70 °C Puissant)	

\* Le programme Normal est le programme de test pour la norme EN 50242.

Détails des programmes	P1	P2	P3	P4	P5
Description	Lavage 50 °C  Rinçage 68 °C Séchage	Lavage 70 °C Rinçage intermédiaire (x 2) Rinçage 70 °C  Séchage	Lavage 65 °C Rinçage intermédiaire Rinçage 70 °C  Séchage	Lavage 40 °C Rinçage intermédiaire Rinçage 70 °C  Séchage	Lavage 70 °C Rinçage intermédiaire Rinçage 70 °C  Séchage
Détergent	OUI	OUI	OUI	OUI	OUI
Liquide de rinçage	OUI	OUI	OUI	OUI	OUI
Rinçage plus	OUI	OUI	OUI	OUI	OUI

Démarrage différé	OUI	OUI	OUI	OUI	OUI
Option 3 en 1	OUI	OUI	OUI	OUI	OUI
Type de vaisselle	Mixte	Mixte, résistante	Mixte, délicate	Mixte, résistante	Mixte, résistante
Type de saleté	Normale	Très sale (ne convient pas pour la vaisselle délicate)	Très sale (ne convient pas pour la vaisselle délicate)	Peu sale	Très sale ou utilisation d'un produit de nettoyage de lave-vaisselle

## Ouverture et fermeture de la porte

- Appuyez délicatement sur la partie centrale supérieure du panneau de verre et la partie en verre va se séparer du cadre en inox en haut.
- Tirez la porte en verre vers l'avant jusqu'à la limite puis continuez à tirer vers l'avant jusqu'à ce que le tiroir sorte de l'appareil.
- **IMPORTANT** : La porte peut être ouverte uniquement lorsque le voyant Porte verrouillée (**N**) n'est pas allumé. Si la porte est ouverte au milieu d'un cycle, de l'eau peut s'écouler hors de la machine, ce qui peut provoquer des dommages et/ou des blessures.
- Utilisez la poignée intérieure pour faire glisser le tiroir à sa place afin de refermer la porte.



- **IMPORTANT** : NE FERMEZ PAS la porte du lave-vaisselle sans utiliser la poignée intérieure. Vous risquez de vous coincer les doigts.
- Faites glisser le tiroir pour le remettre complètement à sa place puis appuyez au centre de l'affichage LED jusqu'à ce que vous entendiez un clic. La porte du lave-vaisselle est alors fermée correctement.
- Repoussez la porte en verre à sa place ; il est possible de la clipser à sa place en appuyant sur sa partie centrale supérieure.

## Réglage d'un programme de lavage



*Assurez-vous que les instructions de la section « Avant la première utilisation » ont bien été suivies.*

**IMPORTANT** : Le bac d'égouttage **DOIT** être à sa place avant de charger le panier et de régler l'appareil sur un programme de lavage. Pour en savoir plus, voir la section « Nettoyage et maintenance ».

- Tirez le panier à l'extérieur et chargez-le selon les instructions données.
- Repoussez le panier entièrement à sa place.
- Placez une tablette de détergent à l'emplacement adéquat dans le panier à couverts.
- Fermez bien la porte, de façon à entendre un clic de verrouillage.
- Appuyez sur le bouton MARCHE/ARRÊT **(A)** pour allumer la machine, l'affichage LED s'allume et indique « P0 ».
- Vérifiez si les voyants Sel requis **(J)** ou Liquide de rinçage requis **(K)** sont allumés. Si c'est le cas et que vous utilisez habituellement du sel et du liquide de rinçage séparément, remplissez le lave-vaisselle de sel et/ou de liquide de rinçage avant de continuer avec le programme de lavage.
- Appuyez sur le sélecteur de programme **(B)** jusqu'à ce que le programme souhaité apparaisse sur l'affichage LED.
- Sélectionnez les options que vous voulez utiliser (par ex. démarrage différé, rinçage supplémentaire, etc.).
- **IMPORTANT** : Si vous utilisez des tablettes de détergent 3 en 1 et pas de sel pour lave-vaisselle ni de liquide de rinçage séparément, vous devez appuyer sur la touche 3 en 1 **(E)** après avoir sélectionné votre programme de lavage. Le voyant 3 en 1 **(E1)** s'allume sur l'affichage LED.
- Lancez le cycle de lavage en appuyant sur la touche de démarrage **(F)** ; au bout de quelques secondes, vous entendrez l'appareil qui commence à se remplir d'eau et le programme de lavage aura démarré.
- Le voyant Porte verrouillée **(P)** s'allume et l'affichage LED indique la durée restante avant la fin du cycle de lavage.

## Changement de programme de lavage

- Lorsque le numéro du programme clignote encore sur l'affichage LED, le programme de lavage n'est pas encore confirmé et il est possible de modifier le programme de lavage à l'aide du sélecteur de programme **(B)**.
- Nous vous déconseillons d'essayer de changer de programme de lavage une fois que le cycle de lavage a débuté.
- Cependant, si vous souhaitez le faire, appuyez sur le sélecteur de programme et maintenez-le enfoncé pendant 3 secondes pour annuler le cycle de lavage en cours. L'affichage LED indique « 00 » et vous entendez l'appareil vidanger l'eau qui se trouve à l'intérieur.
- Un signal sonore retentit lorsque l'appareil a terminé la vidange.
- Appuyez sur le bouton MARCHE/ARRÊT **(A)** pour éteindre l'appareil. Vous pouvez alors choisir un autre programme de lavage en suivant les instructions de la section « Réglage d'un programme de lavage » de ce manuel.
- **IMPORTANT** : *En fonction de l'étape à laquelle se trouvait le précédent cycle de lavage, il peut être nécessaire de placer une nouvelle tablette de détergent ou de la poudre dans l'appareil pour le nouveau cycle de lavage.*

## Fin d'un cycle de lavage

- Lorsque le cycle de lavage est terminé, l'affichage LCD indique « 0 » un signal sonore retentit. Le « 0 » disparaît de l'affichage LCD au bout de 10 minutes mais le signal sonore va retentir toutes les 10 minutes jusqu'à ce que le lave-vaisselle soit éteint.
- **IMPORTANT** : *La porte peut être ouverte uniquement lorsque le voyant Porte verrouillée **(N)** n'est pas allumé. Ce voyant reste allumé pendant environ 2 minutes après la fin du cycle de lavage.*
- Lorsque le voyant Porte verrouillée est éteint, utilisez le bouton MARCHE/ARRÊT **(A)** pour éteindre le lave-vaisselle.
- **IMPORTANT** : *Laissez l'appareil éteint pendant 15 minutes AVANT d'ouvrir la porte. Cela permet à la vapeur générée par la ou les opérations de rinçage finales de sécher la vaisselle.*

- Ouvrez délicatement la porte de l'appareil (comme indiqué page 21) et laissez-la entrouverte pendant quelques minutes afin de permettre la dispersion de la vapeur restante.
- **ATTENTION** : *De la vapeur chaude peut s'échapper à l'ouverture de la porte.*
- Videz le lave-vaisselle en faisant attention aux articles qui peuvent encore être chauds.
- **IMPORTANT** : *Si vous laissez la porte du lave-vaisselle fermée et que vous ne le videz pas avant une durée prolongée, des gouttes d'eau peuvent se reformer sur la vaisselle.*

### Option rinçage supplémentaire

*Si vous lavez de la vaisselle très sale, il est possible de programmer le lave-vaisselle de manière à ce qu'il procède à un rinçage supplémentaire pendant le programme de lavage.*

- Après avoir sélectionné un cycle de lavage (comme indiqué pages 21 et 22), appuyez sur la touche de rinçage supplémentaire **(D)** pour sélectionner l'option de rinçage supplémentaire.
- Le voyant Rinçage supplémentaire **(D1)** s'allume sur l'affichage LED.
- Si vous appuyez sur la touche de rinçage supplémentaire par erreur, il est possible de désélectionner cette option en appuyant une nouvelle fois sur la touche de rinçage supplémentaire ; le voyant Rinçage supplémentaire s'éteint alors.
- **IMPORTANT** : *Il n'est plus possible de désélectionner l'option de rinçage supplémentaire une fois que le cycle de lavage a démarré.*

### Touche 3 en 1

- **IMPORTANT** : *Si vous utilisez des tablettes pour lave-vaisselle 3 en 1, il peut être nécessaire de remplir à nouveau l'adoucisseur d'eau. Reportez-vous aux instructions du fabricant du sel pour lave-vaisselle. Si ce dernier suggère d'utiliser des tablettes 3 en 1 et du sel pour lave-vaisselle séparément, nous vous recommandons de régler l'adoucisseur d'eau sur 1.*



- **IMPORTANT** : Si vous utilisez des tablettes pour lave-vaisselle 3 en 1, il peut être nécessaire de remplir quand même le distributeur de liquide de rinçage. Reportez-vous aux instructions du fabricant du liquide de rinçage.
- **IMPORTANT** : Si vous utilisez des tablettes de détergent 3 en 1 et pas de sel pour lave-vaisselle ni de liquide de rinçage séparément, vous devez appuyer sur la touche 3 en 1 **(E)** après avoir sélectionné votre programme de lavage. Le voyant 3 en 1 **(E1)** s'allume sur l'affichage LED.



*Si vos résultats de lavage ne sont pas satisfaisants, nous vous recommandons d'utiliser du détergent pour lave-vaisselle sans liquide de rinçage ni sel inclus dans la tablette. Les niveaux de l'adoucisseur d'eau et du liquide de rinçage doivent alors être réglés en fonction de la dureté de l'eau dans votre localité.*

## Démarrage différé

*Il est possible de différer le démarrage du programme de lavage pour une durée maximale de 9 heures.*

- Après avoir sélectionné un cycle de lavage (comme indiqué pages 21 et 22), appuyez sur la touche de démarrage différé **(C)**. L'affichage LED indique « d1 », ce qui veut dire que le démarrage du cycle de lavage est différé de 1 heure.
- Continuez d'appuyer sur la touche de démarrage différé jusqu'à ce que la durée souhaitée apparaisse sur l'affichage LED. « d9 » correspond à la durée maximale de démarrage différé que vous pouvez programmer (9 heures).
- Environ 4 secondes après avoir relâché la touche de démarrage différé, le voyant Démarrage différé **(C1)** s'allume sur l'affichage LED et la durée de démarrage différé est confirmée.
- Appuyez sur la touche de démarrage **(F)** pour lancer le compte à rebours de démarrage différé.
- Lorsque la durée programmée sera écoulée, vous entendrez l'appareil qui commence à se remplir d'eau et le programme de lavage démarrera.
- Lorsqu'un compte à rebours de démarrage différé est lancé, si vous appuyez sur la touche de démarrage différé et que vous la maintenez enfoncée, la machine commence immédiatement le cycle de lavage que vous aviez sélectionné précédemment.

- Pour annuler le démarrage différé et le programme de lavage que vous avez sélectionné, appuyez sur le sélecteur de programme **(B)** et maintenez-le enfoncé jusqu'à ce que l'affichage LED indique « PO ». Vous pouvez alors choisir d'éteindre la machine ou de programmer un nouveau programme de lavage.

### Voyants de liquide de rinçage et de sel



- Les voyants Liquide de rinçage et Sel du panneau de commande s'allument pour vous indiquer qu'il faut ajouter du liquide de rinçage ou du sel dans le lave-

vaisselle.

- Le voyant \* indique qu'il faut ajouter du liquide de rinçage dans l'appareil. Suivez la procédure décrite pages 13 et 14.
- Le voyant S indique qu'il faut ajouter du sel pour lave-vaisselle dans l'appareil. Suivez la procédure décrite pages 11 et 12.

## Nettoyage et maintenance



**IMPORTANT : Débranchez l'appareil de sa prise de courant avant de commencer à le nettoyer.**

### Retrait du panier

- Ouvrez complètement la porte du lave-vaisselle.



- Prenez le panier à deux mains puis soulevez-le pour le détacher de la partie avant de la porte.

○ Poussez-le vers l'intérieur de la machine et, le panier étant encore légèrement relevé, sortez-le du lave-vaisselle.

- **IMPORTANT :** Lorsque vous sortez le panier, assurez-vous que la partie supérieure du panier ne cogne pas contre l'intérieur de l'appareil ou ne s'accroche pas au joint de la porte.

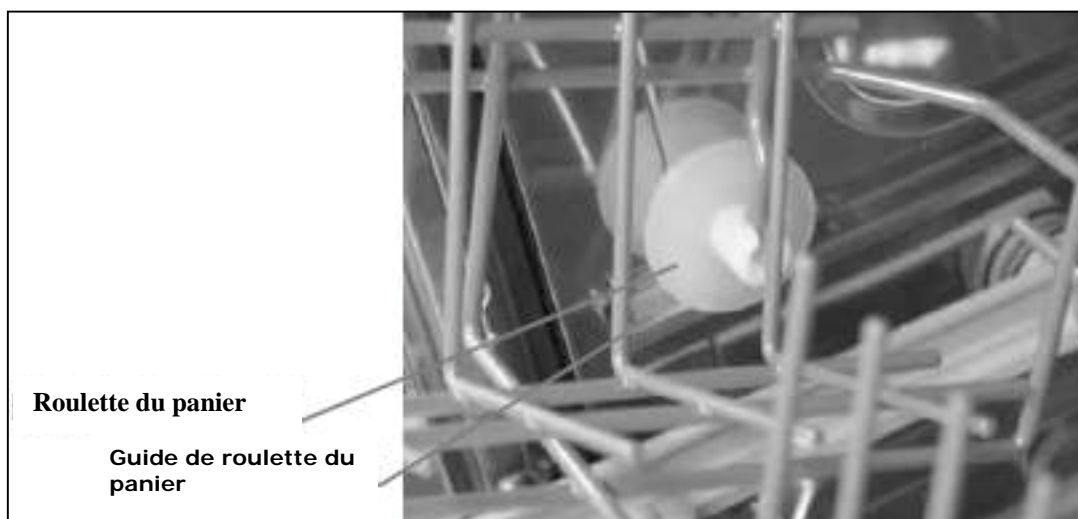

- Lorsque vous remettez le panier en place dans le lave-vaisselle, insérez les roulettes du panier dans les guides correspondants.



- Faites glisser entièrement le panier dans le lave-vaisselle puis fixez à nouveau le panier au support sur l'intérieur de la porte (comme indiqué sur l'image ci-contre).

- Assurez-vous que le bras pulvérisateur peut tourner entièrement avant de programmer le lave-vaisselle sur un cycle de lavage.

## **Systeme de filtre**

*Votre appareil est muni de trois niveaux de filtrage ; ces filtres se situent dans le socle du lave-vaisselle pour pouvoir y accéder facilement.*

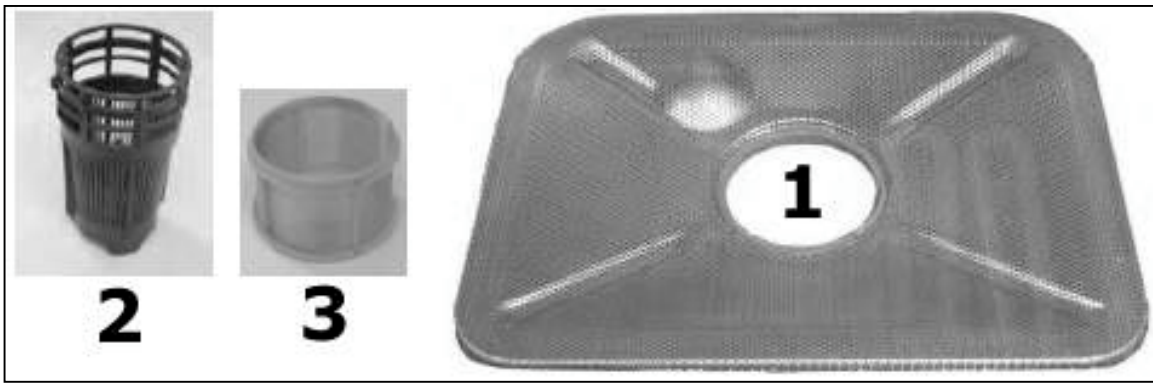

- 1) Filtre principal
- 2) Filtre épais
- 3) Filtre fin

**Filtre principal** – Ce filtre retient les particules de nourriture et de saleté, qui sont pulvérisées par un jet spécial au niveau du bras pulvérisateur inférieur. Ces débris sont ensuite évacués avec l'eau.

**Filtre épais** – Ce filtre retient les gros débris tels que des morceaux d'os ou de verre qui pourraient boucher l'évacuation.

**Filtre fin** – Ce filtre retient les résidus de saleté et de nourriture dans la zone du carter et les empêche de se redéposer sur la vaisselle durant le cycle de lavage.



**IMPORTANT** : Même si le système de filtre est efficace, votre lave-vaisselle n'est pas une poubelle. La vaisselle lavée dans le lave-vaisselle doit être débarrassée des restes de nourriture avant d'être chargée dans l'appareil.

## Nettoyage des filtres

*Pour une performance et des résultats optimaux, l'ensemble du système de filtres doit être entièrement nettoyé régulièrement (idéalement après chaque cycle de lavage).*

- o Retirez le panier de l'appareil (comme indiqué pages 26 et 27).



- o Repérez le filtre épais, qui se trouve au centre du filtre principal.



- Tournez le filtre épais dans le sens anti-horaire et soulevez-le. Rincez cette partie à l'eau du robinet pour enlever les débris de nourriture qui s'y trouvent.



- Retirez le filtre principal et rincez-le à l'eau du robinet pour enlever les débris de nourriture coincés dedans.



- Retirez le filtre fin et rincez-le à l'eau du robinet pour enlever les débris de nourriture coincés dedans.

- Remettez le filtre fin à sa place.
- Remettez le filtre principal et le filtre épais à leur place dans le socle du lave-vaisselle. Tournez le filtre épais dans le sens horaire pour le fixer à nouveau à sa place.



**IMPORTANT : NE LANCEZ JAMAIS UN CYCLE DE LAVAGE SANS QUE LES FILTRES NE SOIENT PRÉSENTS À L'INTÉRIEUR DU LAVE-VAISSELLE.**

### **Bac d'égouttage**

*Le bac d'égouttage se trouve sous le panier et il est conçu pour collecter la saleté et les résidus de nourriture qui peuvent tomber de la vaisselle lorsqu'elle est placée dans le lave-vaisselle. Il est accroché directement à la porte pour des raisons de sécurité et glisse vers l'extérieur lorsque la porte est ouverte.*

- Pour retirer le bac d'égouttage afin de le nettoyer, enlevez d'abord le panier de l'appareil (comme indiqué pages 26 et 27).



### Système de fixation du bac d'égouttage

- Prenez en main les côtés du bac d'égouttage et soulevez-le légèrement pour qu'il se décroche de son système de fixation. Repoussez ensuite le bac d'égouttage à l'intérieur de l'appareil.
- Faites glisser la plaque supérieure du bac d'égouttage par-dessus sa plaque inférieure. Prenez le bac d'égouttage par les côtés puis sortez-le du lave-vaisselle.
- Nettoyez les deux plaques du bac d'égouttage avec de l'eau savonneuse et un chiffon humide, puis rincez soigneusement et faites sécher.

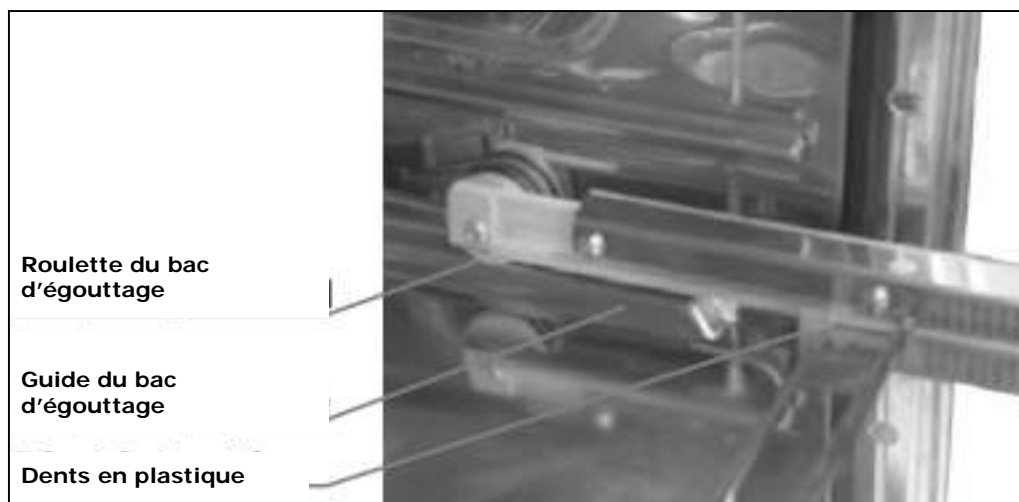

- Faites glisser le bac d'égouttage à nouveau à l'intérieur du lave-vaisselle, plaque supérieure et plaque inférieure assemblées. Assurez-vous que les roulettes s'enclenchent dans leurs guides sur le côté de la cuve du lave-vaisselle.

- Lorsque les roulettes ont atteint leur limite à l'arrière, faites glisser délicatement la plaque supérieure seule vers l'avant et clipsez-la dans le système de fixation du bac d'égouttage.
- Remettez le panier en place.

**IMPORTANT : Le bac d'égouttage DOIT être à sa place avant de charger le panier et de régler l'appareil sur un programme de lavage. Le lave-vaisselle NE DOIT PAS ÊTRE UTILISÉ sans le bac d'égouttage.**

### Nettoyage du bras pulvérisateur

*Le bras pulvérisateur doit être nettoyé régulièrement afin d'éviter les dépôts de calcaire qui pourraient boucher les jets du bras pulvérisateur et bloquer les roulements.*

- **IMPORTANT :** Retirez le panier avant d'essayer de nettoyer le bras pulvérisateur.
- Assurez-vous que les buses du bras pulvérisateur ne sont pas obstruées par des résidus de nourriture.

### Nettoyage du panneau de commande

**IMPORTANT :** N'utilisez pas de produits de nettoyage abrasifs ni de produit ménager à polir sur le panneau de commande ou les parties fonctionnelles.

- Essayez le panneau de commande à l'aide d'un chiffon neuf humecté avec de l'eau chaude.

### Nettoyage de la porte

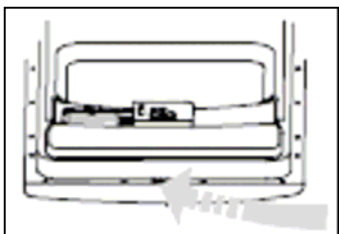

- Pour nettoyer les bords autour de l'extérieur de la porte, utilisez exclusivement un chiffon doux et humide.
- Pour éviter la pénétration d'eau dans le système de verrouillage de la porte ou les composants électriques, **N'UTILISEZ PAS** de nettoyant en spray quel qu'il soit.

- **N'UTILISEZ PAS** de produit de nettoyage abrasif ni de tampon de décapage sur les surfaces intérieures ou extérieures, sous peine de les endommager.

### **Nettoyage du joint de la porte**

- Utilisez de temps en temps une éponge humide pour nettoyer le joint de la porte. Cela permet d'éviter l'accumulation de résidus de nourriture qui pourraient être à l'origine de mauvaises odeurs.

### **Mise hors service pendant une période prolongée**

*Si vous prévoyez de ne pas utiliser le lave-vaisselle pendant une période prolongée, nous vous recommandons de procéder comme suit :*

- Remplissez le distributeur de liquide de rinçage.
- Faites tourner le lave-vaisselle à vide pendant un ou deux cycles.
- Débranchez l'alimentation électrique et l'arrivée d'eau.
- Laissez la porte légèrement entrouverte pour éviter la formation de mauvaises odeurs.
- Nettoyez tous les filtres et séchez soigneusement l'intérieur de la machine.

### **Rebranchement de l'appareil après une période de mise hors service**

*Si le lave-vaisselle n'a pas été utilisé pendant une période prolongée, nous vous recommandons de procéder comme suit avant de réutiliser l'appareil :*

- Assurez-vous de l'absence de dépôts ou de rouille dans les tuyaux. En présence de tels dépôts ou de rouille, laissez couler l'eau du robinet durant quelques minutes.
- Rebranchez le tuyau d'arrivée et le tuyau d'évacuation, et assurez-vous que le robinet est ouvert.
- Rebranchez l'appareil sur le secteur.

### **Systeme de codes d'erreurs**

*Si votre appareil détecte un problème de fonctionnement, un code d'erreur apparaît sur l'affichage LED et/ou le voyant Alarme (I) s'allume.*

*Les codes d'erreur suivants peuvent être réparés par le client en suivant les procédures décrites ci-dessous.*



**L'APPAREIL DOIT ÊTRE DÉBRANCHÉ DU SECTEUR AVANT D'EFFECTUER TOUTE OPÉRATION DE MAINTENANCE.**

**E0**

- Quantité d'eau insuffisante dans le lave-vaisselle.
- ✓ Vérifiez que le robinet d'eau est entièrement ouvert.
- ✓ Assurez-vous que le filtre dans le tuyau d'arrivée n'est pas bouché.
- ✓ Vérifiez que le tuyau d'arrivée n'est pas plié ou écrasé.

**E1**

- Pas d'eau.
- ✓ Vérifiez que le robinet d'eau est entièrement ouvert.
- ✓ Assurez-vous que le filtre dans le tuyau d'arrivée n'est pas bouché.
- ✓ Vérifiez que le tuyau d'arrivée n'est pas plié ou écrasé.

**E2**

- Le lave-vaisselle ne vidange pas.
- ✓ Vérifiez que le tuyau d'évacuation n'est pas plié ou écrasé.
- ✓ Vérifiez que le tuyau d'évacuation n'est pas obstrué.
- ✓ Assurez-vous que le système de filtres à l'intérieur du lave-vaisselle n'est pas bouché.

**EA**

- L'appareil ne parvient pas à se remplir d'eau.
- ✓ Vérifiez que le tuyau d'évacuation n'est pas plié ou écrasé.
- ✓ Vérifiez que le tuyau d'évacuation n'est pas obstrué.
- ✓ Assurez-vous que le système de filtres à l'intérieur du lave-vaisselle n'est pas bouché.
- ✓ La pression de l'eau est insuffisante.

**Ec**

- Quantité d'eau insuffisante dans le lave-vaisselle.
- ✓ Assurez-vous qu'aucun récipient ne s'est retourné à l'intérieur du lave-vaisselle.

**Ed**

- La porte n'est pas fermée correctement.
- ✓ Vérifiez que la porte est bien fermée.
- ✓ Ouvrez et refermez la porte.

*Après avoir pris les mesures nécessaires pour éliminer l'anomalie, éteignez la machine en appuyant sur le bouton MARCHE/ARRÊT (A). Attendez quelques secondes avant de rallumer à nouveau la machine.*



**IMPORTANT :** *Si un autre code d'erreur apparaît sur l'affichage LED ou que le même code réapparaît, n'essayez pas d'y remédier vous-même et contactez le SAV Baumatic.*



**IMPORTANT : Si votre appareil ne vous paraît pas fonctionner correctement, vous devez le débrancher de sa prise de courant puis contacter le SAV Baumatic au numéro de téléphone suivant : (0118) 933 6911.**

**N'ESSAYEZ PAS DE RÉPARER L'APPAREIL VOUS-MÊME.**

Rappelez-vous que si vous faites intervenir un technicien pendant la période de garantie et que celui-ci constate que le problème ne résulte pas d'un défaut de l'appareil, les frais d'intervention pourront vous être facturés.

***L'appareil doit être accessible pour que le technicien effectue les réparations éventuellement nécessaires. Si votre appareil est installé d'une manière qui amène le technicien à craindre une détérioration de l'appareil ou de votre cuisine, il n'effectuera pas la réparation.***

***Ceci englobe des situations dans lesquelles les appareils ont été encastrés dans du carrelage, scellés avec du mastic, obturés avec des éléments en bois, par exemple des plinthes, placés en façade de l'appareil, ou dans lesquelles l'installation a été faite par une méthode autre que celle spécifiée par Baumatic Ltd.***

Reportez-vous aux conditions de garantie figurant sur le bon de garantie qui vous a été remis avec l'appareil.

***IMPORTANT : Baumatic Ltd met en œuvre une politique d'amélioration permanente et se réserve le droit d'adapter et de modifier ses produits sans préavis.***

## Dépannage général

<b>Problèmes au démarrage</b>	
<b>L'appareil ne démarre pas</b>	<ul style="list-style-type: none"> <li>▪ La prise de courant ne fonctionne pas.</li> <li>▪ L'appareil n'est pas branché correctement.</li> <li>▪ Le lave-vaisselle n'est pas fermé correctement.</li> <li>▪ Le robinet d'eau est fermé.</li> <li>▪ La propriété n'est pas alimentée en eau.</li> <li>▪ La pression de l'eau est insuffisante.</li> <li>▪ Le tuyau d'arrivée est plié ou écrasé.</li> <li>▪ Le filtre du tuyau d'évacuation est bouché ou l'électrovanne est bloquée.</li> <li>▪ Toutes les opérations nécessaires au démarrage du lave-vaisselle n'ont pas été réalisées.</li> <li>▪ Le fusible de la prise a fondu ou il y a un problème avec le secteur.</li> <li>▪ L'affichage LED du lave-vaisselle indique un code d'erreur.</li> </ul>

<b>Problèmes en cours de cycle de lavage</b>	
<b>Formation récurrente de mousse</b>	<ul style="list-style-type: none"> <li>▪ Problème de chargement, du détergent de lavage est présent dans le distributeur de liquide de rinçage.</li> <li>▪ Du liquide de rinçage s'est renversé sur le revêtement de l'intérieur de la porte. Après avoir rempli le distributeur de liquide de rinçage, essuyez tout excédent de liquide à l'aide d'un chiffon humide.</li> </ul>
<b>L'appareil s'éteint au cours du cycle de lavage</b>	<ul style="list-style-type: none"> <li>▪ Coupure d'électricité.</li> <li>▪ Pas d'eau dans l'appareil.</li> </ul>
<b>Un bruit strident se fait entendre pendant le cycle de lavage</b>	<ul style="list-style-type: none"> <li>▪ Un bruit strident provenant de la pompe n'est pas synonyme de panne. La quantité de détergent est peut-être trop importante ou vous utilisez un détergent sans phosphates. Si le problème persiste, contactez le SAV.</li> </ul>
<b>Bruits en cours de cycle</b>	<ul style="list-style-type: none"> <li>▪ Le bras pulvérisateur cogne contre la vaisselle.</li> <li>▪ La vaisselle n'a pas été rangée correctement dans le panier.</li> </ul>
<b>Un battement se fait entendre dans la vanne d'arrivée lorsque l'appareil se remplit d'eau</b>	<ul style="list-style-type: none"> <li>▪ Ce bruit est dû à la distribution de l'eau, il n'a pas d'effet sur le fonctionnement mécanique de l'appareil. Ce type de bruit est inévitable.</li> </ul>
<b>Le bras pulvérisateur a du mal à tourner</b>	<ul style="list-style-type: none"> <li>▪ Le bras pulvérisateur est bouché par des résidus de nourriture et doit être nettoyé.</li> </ul>
<b>Il reste de l'eau dans l'appareil à la fin du cycle de lavage</b>	<ul style="list-style-type: none"> <li>▪ Le tuyau d'évacuation est plié ou écrasé.</li> <li>▪ La pompe de vidange est coincée.</li> <li>▪ Les filtres présents dans le socle de l'appareil sont sales et/ou remplis de résidus.</li> </ul>
<b>La porte est difficile à fermer</b>	<ul style="list-style-type: none"> <li>▪ L'appareil n'est pas installé correctement dans la niche.</li> <li>▪ De la vaisselle entre en contact avec le joint de la porte.</li> </ul>

## Mauvais résultats de lavage

<p><b>Des résidus restent sur la vaisselle</b></p>	<ul style="list-style-type: none"> <li>▪ La vaisselle n'a pas été rangée correctement ou il y a trop de vaisselle dans l'appareil.</li> <li>▪ Certains articles sont en contact les uns avec les autres.</li> <li>▪ Le bras pulvérisateur ne peut tourner correctement car un grand plat ou une casserole a été placé dans le lave-vaisselle.</li> <li>▪ La quantité de détergent utilisée est insuffisante.</li> <li>▪ Le détergent est trop vieux ou a durci.</li> <li>▪ Le détergent utilisé n'est pas approprié.</li> <li>▪ Le programme de lavage sélectionné ne convient pas.</li> <li>▪ Le bras pulvérisateur est bouché par des résidus de nourriture et doit être nettoyé.</li> <li>▪ Les filtres présents dans le socle de l'appareil sont sales et/ou remplis de résidus.</li> <li>▪ Les filtres ne sont pas placés correctement dans le socle.</li> <li>▪ La pompe de vidange est coincée.</li> <li>▪ Le bouchon de l'adoucisseur d'eau n'est pas bien fermé.</li> <li>▪ L'extrémité du tuyau d'évacuation est plongée dans l'eau.</li> </ul>
<p><b>Certains articles en plastique ternissent</b></p>	<ul style="list-style-type: none"> <li>▪ La quantité de détergent utilisée est insuffisante (utilisez du détergent sans chlore).</li> </ul>
<p><b>Les plats et les verres présentent des traces blanches difficiles à enlever</b></p>	<ul style="list-style-type: none"> <li>▪ Quantité de détergent insuffisante.</li> <li>▪ Mauvais dosage du liquide de rinçage.</li> <li>▪ Le sel utilisé est inapproprié.</li> <li>▪ Le bouchon de l'adoucisseur d'eau n'est pas bien fermé.</li> <li>▪ Vous n'avez pas ajouté de sel dans l'adoucisseur d'eau, ou le niveau de l'adoucisseur d'eau n'a pas été réglé correctement.</li> <li>▪ La vaisselle en question ne convient pas pour un lavage en machine.</li> </ul>
<p><b>La vaisselle n'est pas sèche</b></p>	<ul style="list-style-type: none"> <li>▪ La vaisselle a été retirée de l'appareil avant d'avoir le temps de sécher.</li> <li>▪ La vaisselle est restée trop longtemps dans l'appareil après la fin du cycle de lavage.</li> <li>▪ Vous n'avez pas ajouté de liquide de rinçage dans l'appareil, ou le niveau de liquide de rinçage n'a pas été réglé correctement.</li> </ul>
<p><b>Les verres sont grisâtres</b></p>	<ul style="list-style-type: none"> <li>▪ Les verres en question ne conviennent pas pour un lavage en machine.</li> </ul>
<p><b>Il reste des traces de thé, de café ou de rouge à lèvres</b></p>	<ul style="list-style-type: none"> <li>▪ Quantité de détergent insuffisante.</li> <li>▪ La température du cycle de lavage était trop faible.</li> <li>▪ Le détergent est trop vieux ou a durci, ou il est de mauvaise qualité.</li> </ul>
<p><b>Les couvercles de certains articles sont tachés</b></p>	<p>Ces couvercles ne sont pas en acier inoxydable.</p>
<p><b>La vaisselle et les verres sont endommagés</b></p>	<ul style="list-style-type: none"> <li>▪ Le type de vaisselle et de verres et leur méthode de fabrication ne conviennent pas pour un lavage en machine.</li> <li>▪ La composition chimique du détergent n'est pas appropriée.</li> <li>▪ La température de l'eau et/ou la durée du</li> </ul>

	<p>programme de lavage ne sont pas appropriées.</p> <ul style="list-style-type: none"> <li>▪ Ne laissez pas la vaisselle et les verres dans le lave-vaisselle trop longtemps.</li> </ul>
<b>Traces de rouille sur la vaisselle</b>	<ul style="list-style-type: none"> <li>▪ La vaisselle n'est pas entièrement en inox.</li> <li>▪ Le niveau de l'adoucisseur d'eau est trop élevé.</li> <li>▪ Le bouchon de l'adoucisseur d'eau n'est pas bien fermé.</li> <li>▪ Du sel est resté dans le socle du lave-vaisselle après le remplissage de l'adoucisseur d'eau. Si du sel se renverse dans le socle du lave-vaisselle, utilisez le programme de lavage rapide pour enlever le sel.</li> </ul>
<b>Installation</b>	



***L'installation de cet appareil doit être faite par une personne dûment qualifiée, conformément à la version en vigueur des normes et règles suivantes :***

- Réglementations et normes de sécurité britanniques ou les normes européennes équivalentes.
- ***Dispositions réglementaires relatives à la construction*** (publiée par le ministère de l'Environnement).
- ***Normes de construction*** (publiées par les services écossais de l'aménagement du territoire).
- ***Règles de câblage IEE.***
- ***Règles EAW (utilisation de l'électricité au travail).***

*Avant de brancher l'appareil, contrôlez que la tension secteur disponible chez vous correspond à la tension d'alimentation spécifiée sur la plaque signalétique.*



***ATTENTION : CET APPAREIL DOIT IMPÉRATIVEMENT ÊTRE MIS À LA TERRE.***



***NOUS RECOMMANDONS LA PRÉSENCE DE DEUX PERSONNES POUR EFFECTUER L'INSTALLATION DE CET APPAREIL, NOTAMMENT POUR PLACER L'APPAREIL DANS SON LOGEMENT.***

***IMPORTANT : CETTE INSTALLATION DOIT ÊTRE EFFECTUÉE PAR UNE PERSONNE QUALIFIÉE. BAUMATIC RECONNAÎT UNIQUEMENT LES INSTALLATIONS CONFORMES AUX INSTRUCTIONS DU PRÉSENT MANUEL. LES EMBALLAGES DOIVENT ÊTRE ÉLIMINÉS DANS LE RESPECT DE L'ENVIRONNEMENT.***

## Installation du lave-vaisselle dans un meuble de cuisine

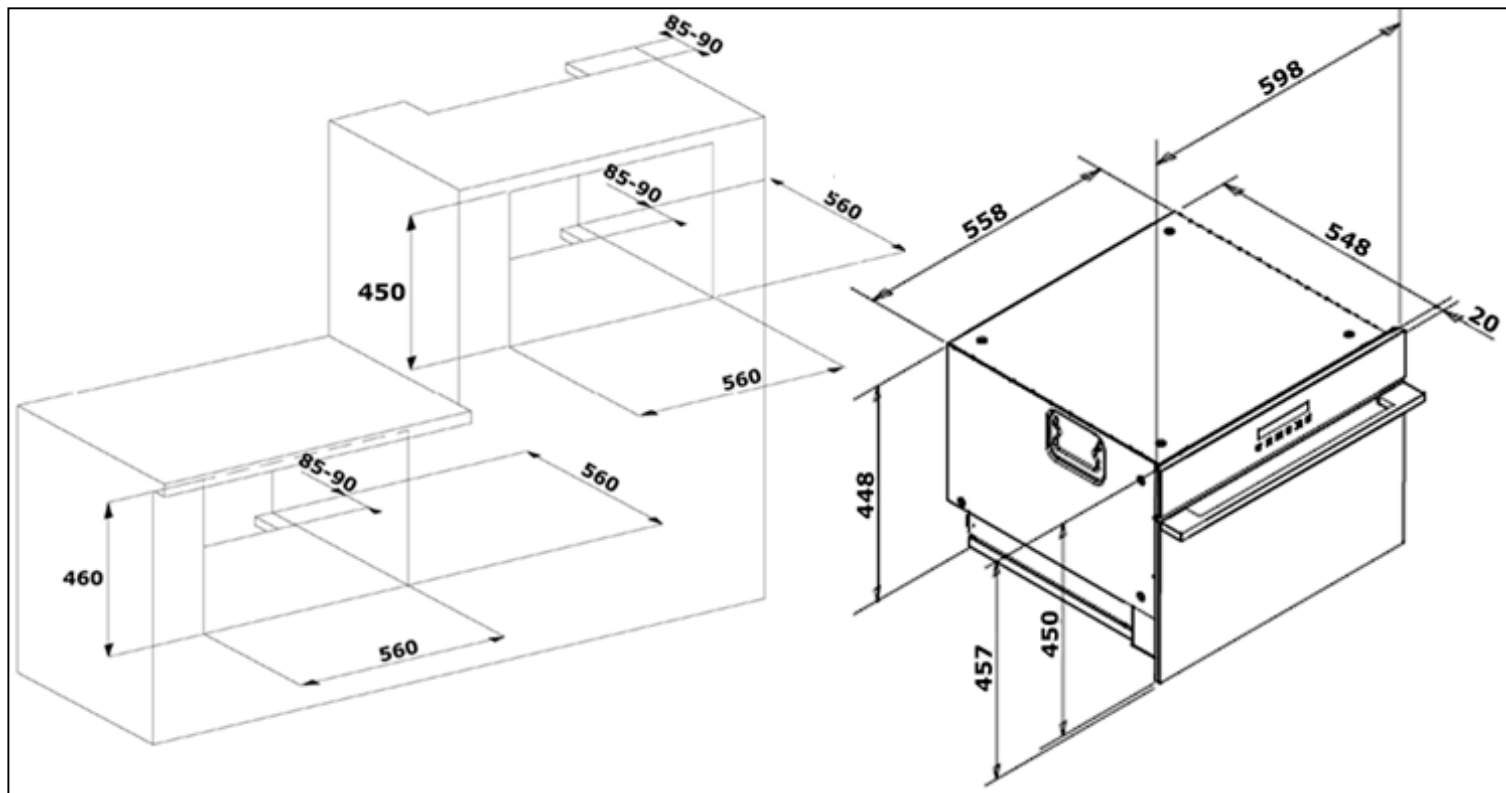

- Contrôlez que l'ouverture dans laquelle le lave-vaisselle doit être monté correspond aux dimensions du dessin ci-dessus.
- Assurez-vous que le panneau de fond du meuble d'encastrement a été retiré et que l'ouverture de ventilation indiquée est respectée.
- Vous devez vous assurer de la présence d'un orifice pour faire passer le câble électrique. Des orifices doivent également être prévus pour relier l'appareil à l'arrivée d'eau et à l'évacuation. Ces étapes doivent être effectuées avant de commencer le reste de la procédure d'installation.
- **IMPORTANT** : La vanne d'arrêt de l'arrivée d'eau DOIT être facilement accessible en cas d'urgence.
- Avant de procéder au reste de l'installation, vous devez relier le tuyau d'arrivée (page 39) et le tuyau d'évacuation (page 40) à l'arrière de l'appareil.
- Soulevez le lave-vaisselle vers l'ouverture et faites passer le câble électrique, le tuyau d'arrivée et le tuyau d'évacuation à travers les orifices du meuble d'encastrement réalisés précédemment.

- Ouvrez la porte du lave-vaisselle et fixez-le au meuble d'encastrement à l'aide des quatre vis fournies. Elles doivent être vissées à travers l'intérieur du lave-vaisselle et dans le meuble d'encastrement. Ces vis doivent être serrées à fond.

### Branchement sur le secteur



**IMPORTANT :** Ne reliez pas l'appareil au réseau d'eau à l'aide d'un tuyau d'arrivée ancien ou existant. Le tuyau d'arrivée fourni avec le lave-vaisselle est le SEUL qui doit être utilisé.

**NE RACCORDEZ PAS LE TUYAU D'ARRIVÉE D'EAU À UN ROBINET D'EAU CHAUDE.**



- Le tuyau d'arrivée sera situé à l'intérieur du meuble d'encastrement du lave-vaisselle.
- Reliez le tuyau d'arrivée à la vanne d'arrivée à l'arrière de l'appareil. Reportez-vous aux images ci-dessus pour savoir quelle est la position correcte dans laquelle le tuyau d'arrivée doit être branché.
- Raccordez le tuyau d'arrivée à un robinet de filetage 3/4".
- Serrez à fond le raccord du tuyau d'arrivée au niveau du robinet et du lave-vaisselle.



*tuyau d'un stop. installé comme dessin.*

*contraire, fonctionnera pas*

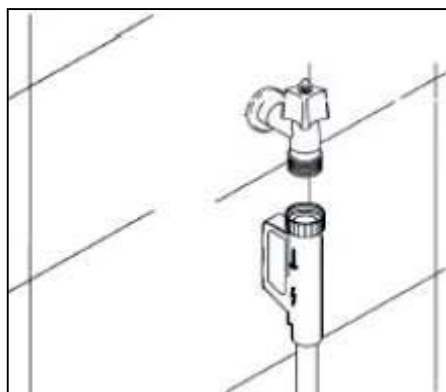

**IMPORTANT :** Le d'arrivée est muni système aqua Celui-ci DOIT être à la verticale, indiqué sur le Dans le cas l'appareil ne correctement.

**Pression d'eau minimale** : 50KPa (0,5 bar)

**Pression d'eau maximale** : 1MPa (10 bar)

## Évacuation de l'eau

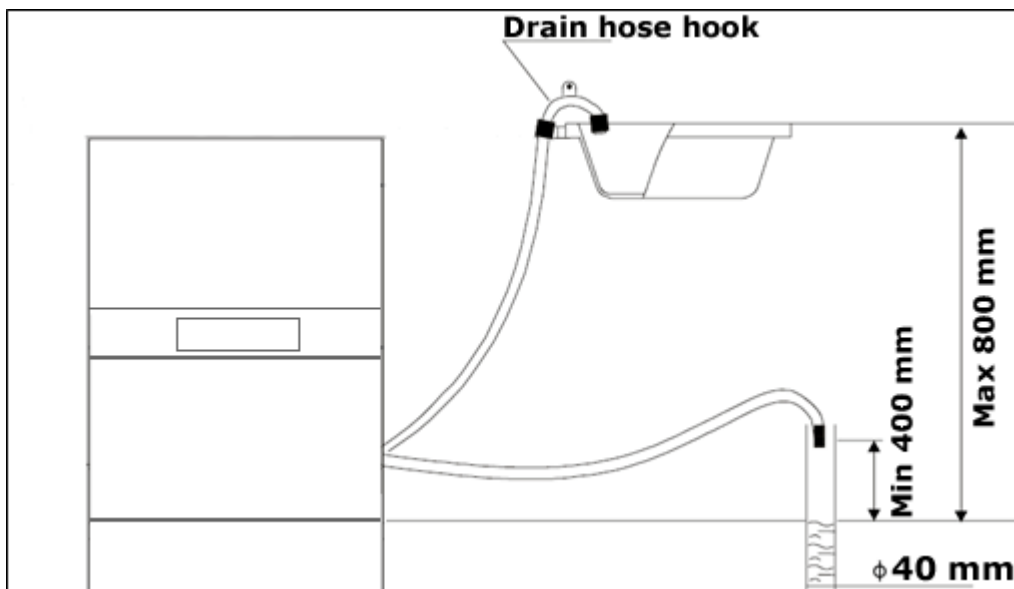

**Crochet et du tuyau d'évacuation**

✓ R  
accord  
ez le  
tuyau  
d'évacuation  
à  
l'arrière  
de

l'appareil.

- ✓ Placez l'extrémité du tuyau d'évacuation dans votre canalisation d'évacuation. Poussez-le un peu à l'intérieur de la canalisation. Le tuyau d'évacuation doit adopter la forme indiquée sur le schéma ci-dessus.
- ✓ **IMPORTANT** : Ne placez pas le tuyau d'évacuation à une hauteur supérieure à 800 mm.
- ✓ **IMPORTANT** : *N'enfoncez pas le tuyau d'évacuation trop profondément dans la canalisation, car cela risque de provoquer un effet de siphon.*
- ✓ Fixez le tuyau d'évacuation de manière à ce qu'il ne puisse pas bouger pendant le fonctionnement du lave-vaisselle.
- ✓ Un crochet est fourni pour le tuyau d'évacuation ; il doit être fixé selon l'une des deux manières indiquées sur le schéma ci-dessous.

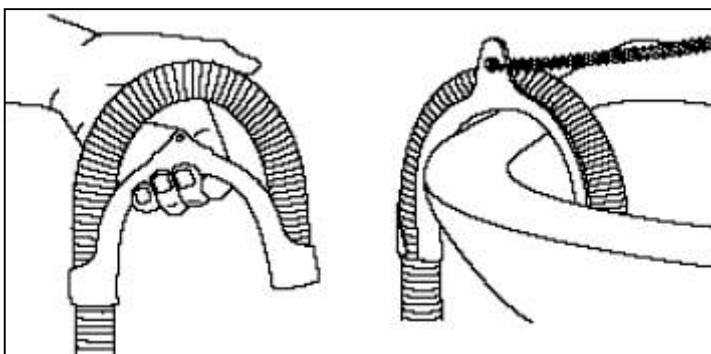



- ✓ Si vous placez le tuyau d'évacuation dans un évier, assurez-vous qu'il est bien attaché à l'évier ou utilisez une ficelle pour l'attacher.
- ✓ **NE RALLONGEZ JAMAIS LE TUYAU D'ÉVACUATION PAR RAPPORT À SA LONGUEUR D'ORIGINE.**

## Alimentation électrique

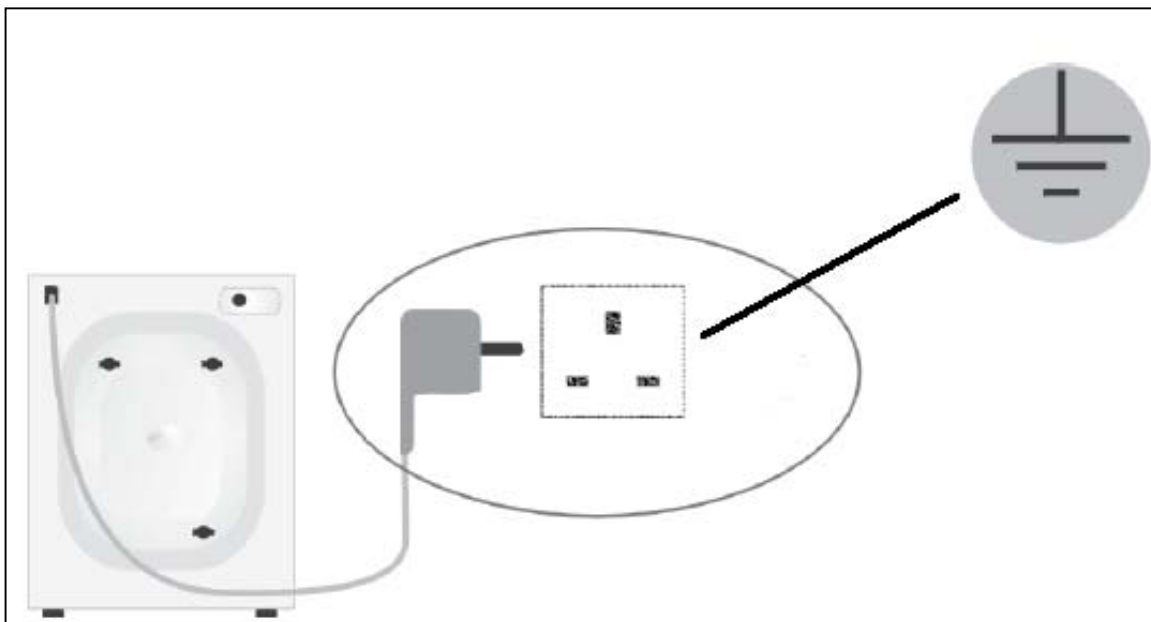

- ✓ **IMPORTANT : La prise électrique doit rester accessible lorsque l'appareil est installé.**
- ✓ Consultez la plaque signalétique située sur le côté droit de la surface intérieure de la porte **AVANT** d'effectuer les branchements électriques. Assurez-vous que la tension qui alimente la prise est la même que celle indiquée sur la plaque signalétique.
- ✓ **NE RETIREZ PAS LA PLAQUE SIGNALÉTIQUE CAR LES INFORMATIONS QU'ELLE CONTIENT SONT IMPORTANTES.**
- ✓ **La fiche électrique fournie avec l'appareil doit être branchée sur une prise murale mise à la terre et isolée.**
- ✓ Si vous n'utilisez pas la fiche fournie avec le câble d'alimentation, le lave-vaisselle doit être branché sur une boîte de jonction avec bloc de contacts bipolaire, équipée d'un fusible 13 A et ayant une distance entre contacts de 3 mm, placée à un endroit facile d'accès à côté de l'appareil. Ce boîtier de jonction doit rester accessible même lorsque le lave-vaisselle se trouve dans son habillage.

- ✓ Les fils électriques cassés ou détériorés doivent être remplacés uniquement par une personne dûment qualifiée. Le remplacement doit impérativement se faire en utilisant un câble du même type.
- ✓ Type de fil électrique – H 0 V V – F 3G 1,5.
- ✓ **IMPORTANT** : *Nous vous déconseillons de brancher cet appareil sur une rallonge.*

### **Avant la première utilisation**

Vérifiez les points suivants avant d'utiliser l'appareil pour la première fois :

- Le lave-vaisselle est de niveau et fixé à sa place.
- Le robinet d'eau est entièrement ouvert.
- Il n'y a pas de fuites aux extrémités des tuyaux d'arrivée et d'évacuation.
- Les tuyaux d'arrivée et d'évacuation sont correctement raccordés.
- Les tuyaux d'arrivée et d'évacuation ne sont pas pliés.
- L'alimentation est allumée.
- L'adoucisseur d'eau a été rempli avec 1 litre d'eau et du sel spécial lave-vaisselle.
- Le distributeur de liquide de rinçage a été rempli.

**IMPORTANT : Si votre appareil ne vous paraît pas fonctionner correctement, vous devez le débrancher de sa prise de courant puis contacter votre revendeur ou la société Eberhardt Frères :**



EBERHARDT FRERES  
18, rue des Frères Eberts - B.P. 83  
67024 STRASBOURG Cedex 1  
Tel : 03 88 65 71 71  
Email : [sav.conso@eberhardt.fr](mailto:sav.conso@eberhardt.fr)

**N'ESSAYEZ PAS DE LE RÉPARER VOUS-MÊME.**

Rappelez-vous que si vous faites intervenir un technicien pendant la période de garantie et que celui-ci constate que le problème ne résulte pas d'un défaut de l'appareil, les frais d'intervention pourront vous être facturés.

**L'appareil doit être accessible pour que le technicien effectue les réparations éventuellement nécessaires. Si le four est installé d'une manière qui amène le technicien à craindre une détérioration de l'appareil ou de votre cuisine, il n'effectuera pas la réparation.**

**Ceci englobe des situations dans lesquelles les appareils ont été encastrés dans du carrelage, scellés avec du mastic, obturés avec des éléments en bois, par exemple des plinthes, placés en façade de l'appareil, ou dans lesquelles l'installation a été faite par une méthode autre que celle spécifiée par Baumatic.**

Reportez-vous aux conditions de garantie figurant sur le bon de garantie qui vous a été remis avec l'appareil.

**IMPORTANT : Baumatic met en œuvre une politique d'amélioration permanente et se réserve le droit d'adapter et modifier ses produits sans préavis.**



  
**Baumatic**<sup>®</sup>  
[www.baumatic.com](http://www.baumatic.com)