



MGM GIORGI S.p.a.
Milano - Italy
T. +39.02.97270567
info@scalimera.com
www.scalimera.com

brevet
patent
geschützt

Scalimera®

Manuel d'utilisation
Bedienungsanleitung

Scalimera est une marque déposée de MGM GIORGI S.p.a.

Scalimera ist ein eingetragenes Warenzeichen von MGM GIORGI S.p.a.

www.scalimera.com



**Max
150 Kg!**

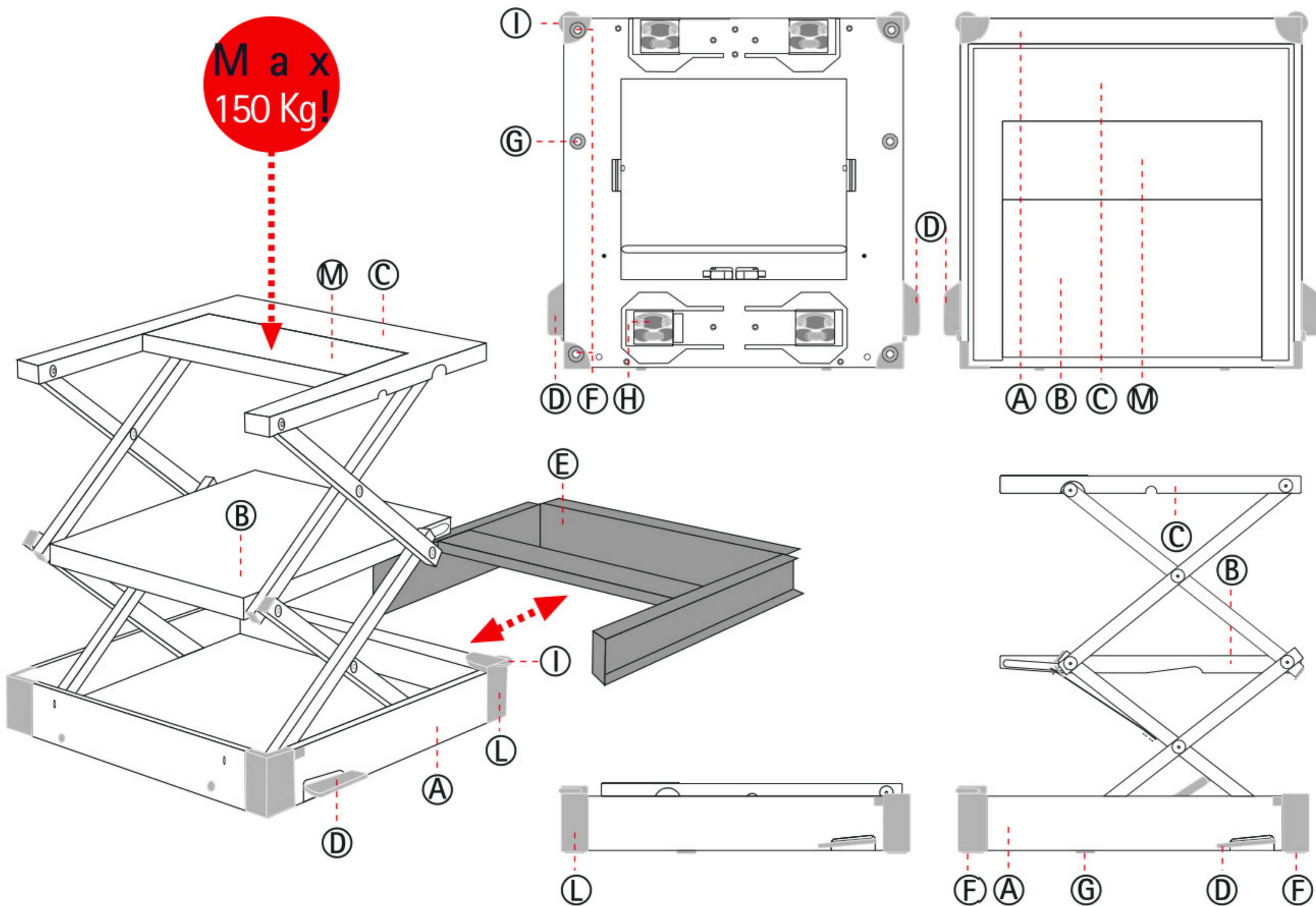

Identification des composants:

- A** Éléments de base – héberge roues à ressort multidirectionnelles et appuie sur pieds en gomme antidérapante.
- B** Marche intermédiaire – légèrement pivotante, réalise la fixation stabilisante de l'escabelle étant ouverte.
- C** Marche supérieure – légèrement pivotante, réalise la fixation stabilisante sous charge.
- D** Leviers de blocages Scalimera – à presser seulement en position debout sur le sol, sans charge sur les marches (personnes ou objets) pour fermer l'escabelle.
- E** Logement – sous meubles – accueille Scalimera en cas de non utilisation.
- F** Pieds d'appui en plastique antidérapant.
- G** Pieds d'appui en gomme antidérapante.
- H** Roues à ressort multidirectionnelles – se bloquent sous l'influence d'une charge sur les marches. Enlever régulièrement les saletés.
- I** Roues de positionnement – dirigent Scalimera dans son logement spécifique sous-meuble.
- L** Coins amortisseurs en gomme.
- M** Pivot de sécurité de la marche supérieure.

Avertissement de sécurité :



- il est important de lire avec attention ce manuel d'utilisation et de le garder à proximité du dispositif pour permettre sa consultation à tout moment dans le futur.

Si l'objet devait être vendu ou cédé à une autre personne, assurez-vous que le manuel d'utilisation soit également remis au nouvel utilisateur pour lui permettre de se mettre au courant du fonctionnement et des consignes de sécurité.



- il est recommandé de faire procéder l'installation par des personnes spécialisées ; le producteur décline toute responsabilité pour les dégâts causés par une installation incorrecte ou non conforme aux règles de l'art.



- Scalimera est conçu pour être utilisé par personnes adultes. Son usage est strictement réservé aux adultes. Des enfants ne peuvent en aucun cas jouer avec l'appareil.



- il est dangereux de modifier ou de tenter de modifier les caractéristiques du dispositif.



- ne pas utiliser l'escabelle sur des surfaces instables et/ou glissantes.



- ne pas manoeuvrer le dispositif avec les mains, il est spécialement conçu pour un usage avec les pieds.



- ne pas s'incliner latéralement et/ou frontalement lorsque vous êtes debout sur l'escabelle, ne pas sauter sur les marches.



- ne jamais dépasser la charge maximale de 150 kg indiquée sur l'étiquette de l'escabelle.

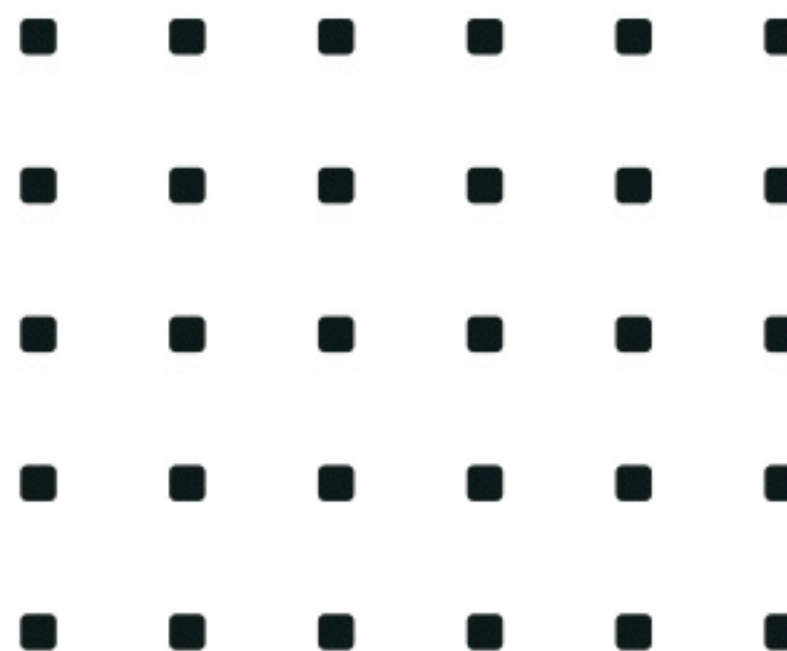

Manuel d'utilisation

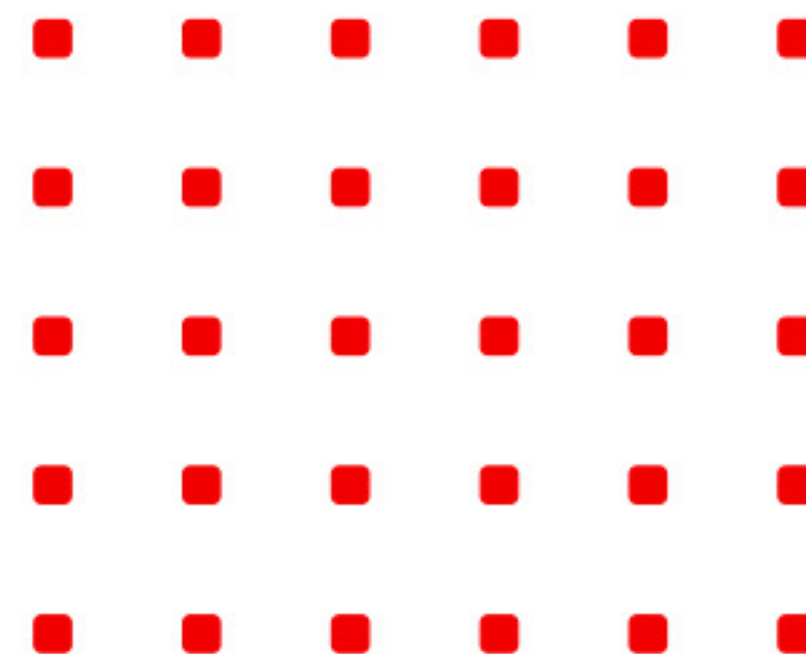

Dimensions

Ouvert:

L 33 x P 44 x H 46 cm

Fermé:

L 33 x P 44 x H 9 cm

Conteneur:

L 36 x P 47 x H 10 cm

Poids

11 kg

Dimensions

Ouvert:

L 42 x P 44 x H 46 cm

Fermé:

L 42 x P 44 x H 9 cm

Conteneur:

L 45 x P 47 x H 10 cm

Poids

12 kg

Caractéristiques

Structure métallique.

Relief en gomme antidérapante.

Amortisseur en gomme.

Rouleaux mobiles à 360° avec système de sécurité autobloquant.

Capacité

MAX 150 kg

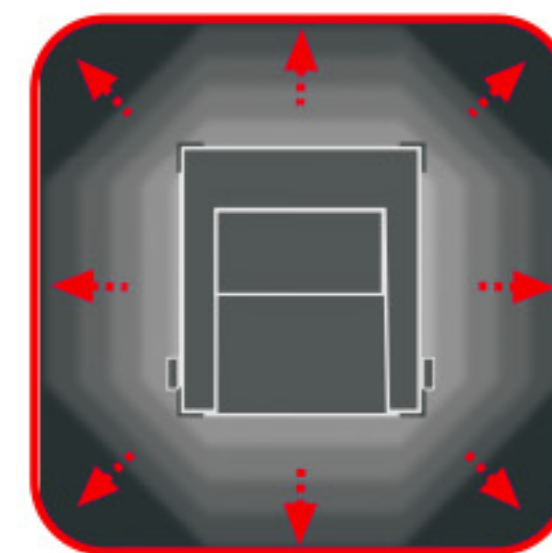
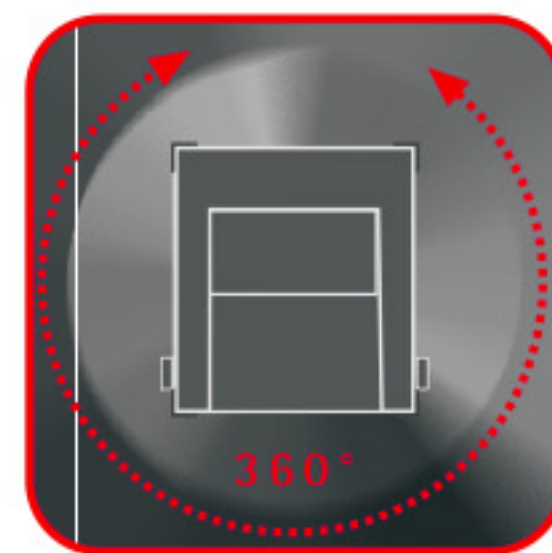
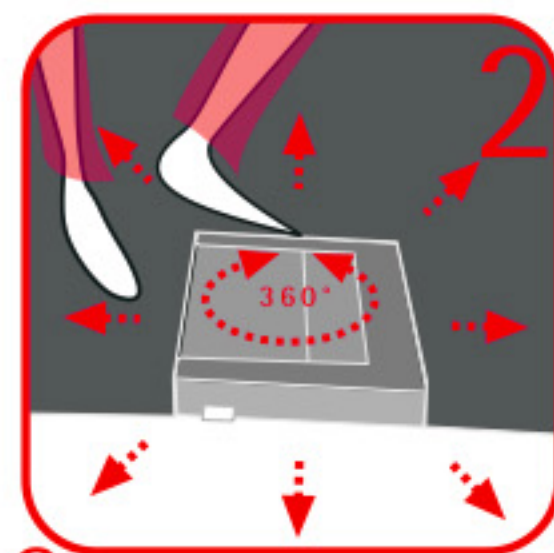
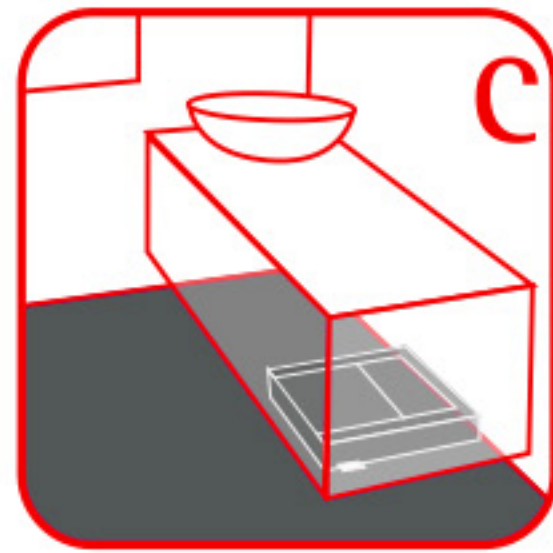
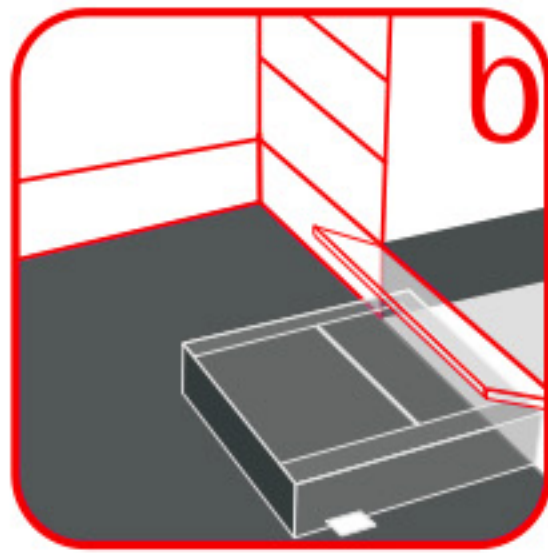
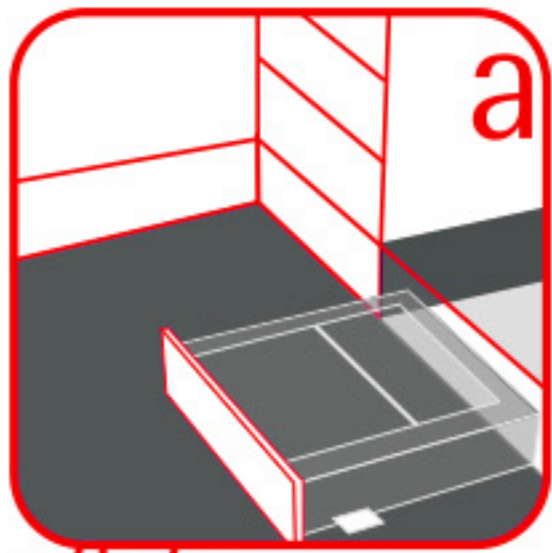

a/b/c Système intégré/système d'installation libre – Scalimera peut-être intégré dans la zone inférieure d'un meuble de cuisine avec la version (a) au moyen d'une partie du socle de cuisine comme front de l'escabelle – ou avec la version (b) au moyen d'une porte pivotante qui permet d'accéder au conteneur. – Pour les meubles sans socles, Scalimera peut-être déposée dans la partie inférieure avec ou sans conteneur (c).

2 Mouvement – Pousser l'escabelle avec le pied à la position voulue ; l'escabelle glisse avec des roues omnidirectionnelles permettant des mouvements diagonaux et des rotations autour d'un point. Lorsque Scalimera est ouverte et lorsqu'il n'y a aucune charge sur les marches, elle peut glisser dans toutes directions.

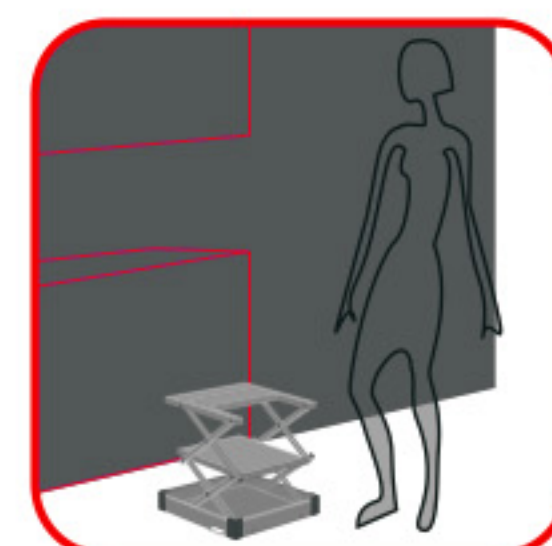
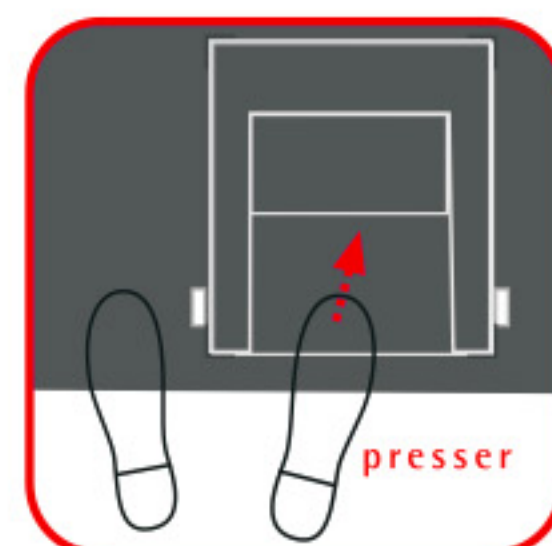
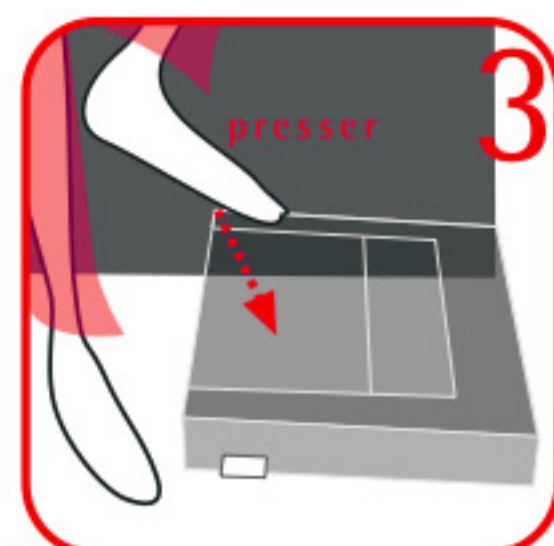
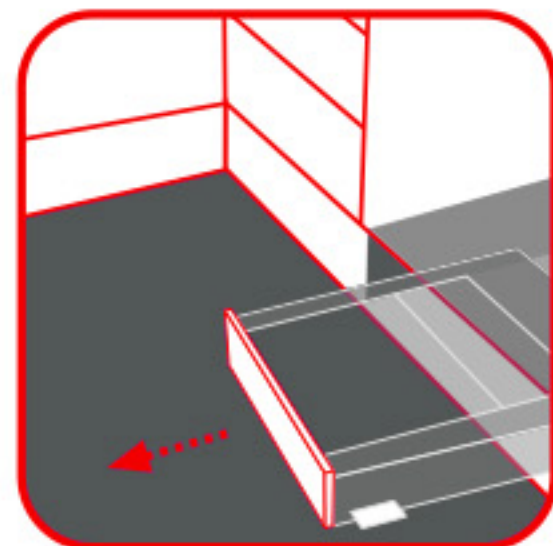
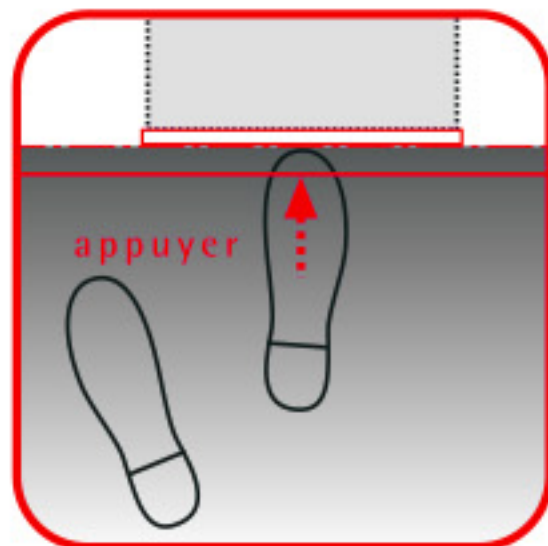

1a Extraction – En version sans porte pivotante appuyer directement avec la pointe du pied sur la partie frontale de l'escabelle pour libérer le dispositif de la retenue. Scalimera sortira automatiquement de son siège. Ne pas placer d'obstacles dans la zone de sortie de l'escabelle pour garantir l'extraction totale, au cas où l'escabelle ne sortirait pas complètement, il suffit de poser légèrement un pied sur la partie supérieure du front pour faire sortir Scalimera complètement.

3 Levage – Une pression légère sur la marche intermédiaire (B) provoque le levage automatique. Ne pas empêcher le levage en posant le pied ou une charge sur les marches. Quand Scalimera n'est pas utilisée pendant une période assez longue, elle pourrait ne pas se lever avec promptitude. Dans ce cas, répéter l'opération pour obtenir l'ouverture totale et l'emboîtement des leviers de sécurité.

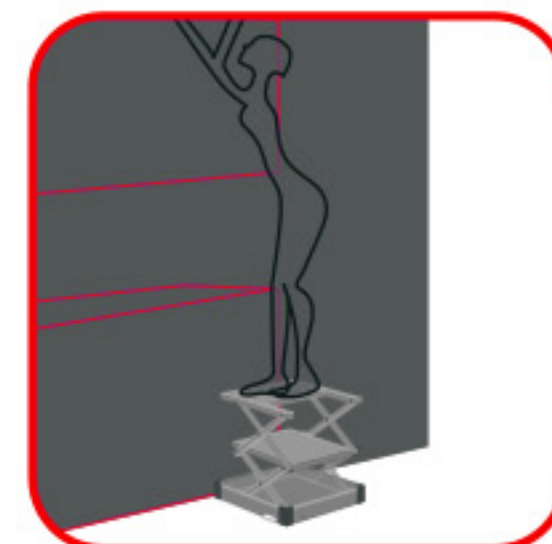
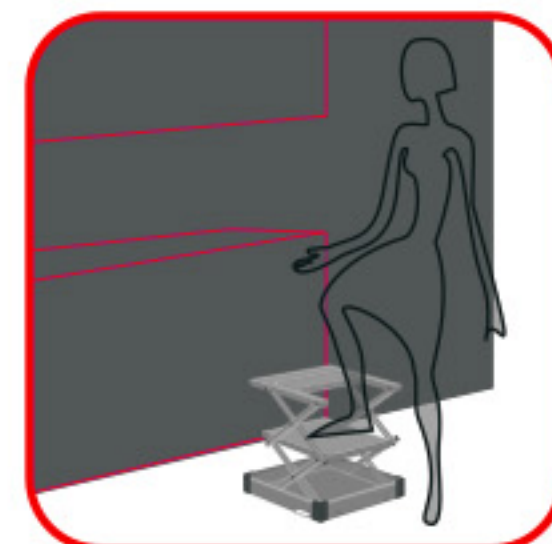
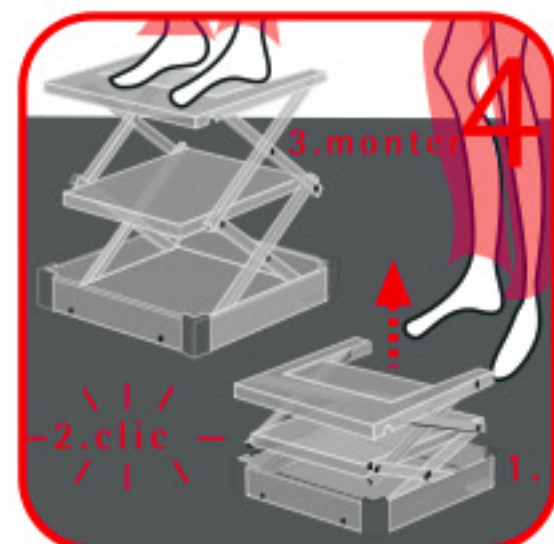
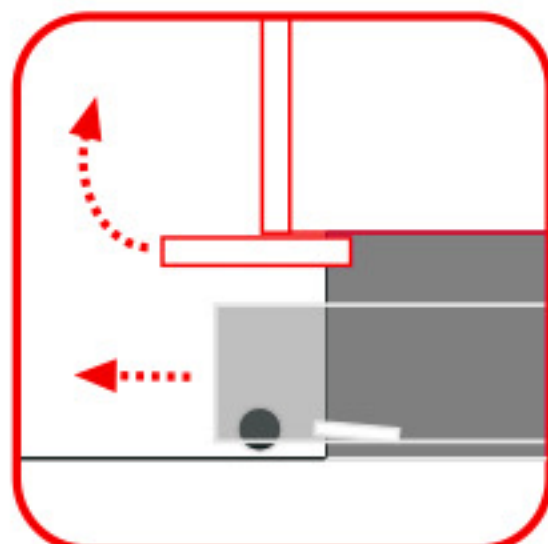
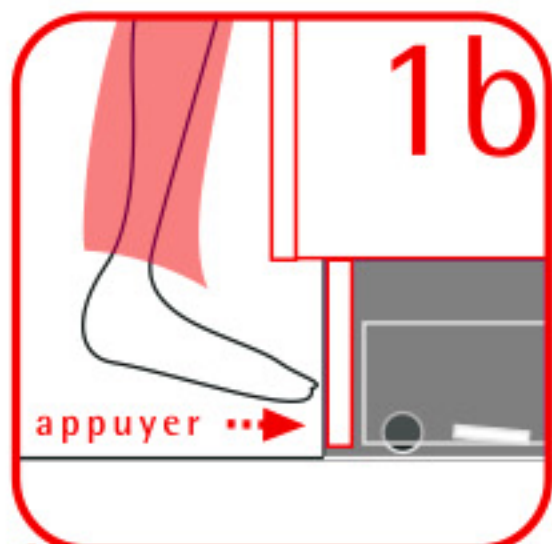

1b Ouverture frontale – Lorsqu'il existe une porte pivotante, ouvrir le socle simplement en appuyant légèrement avec le pied sur la partie pivotante pour faire sortir l'escabelle. Ne pas refermer la porte pivotante si l'escabelle n'est pas à l'intérieur.

4 Montée/descente - ATTENTION : Avant de monter sur l'escabelle, il est recommandé de vérifier chaque fois de visu que les leviers de sécurité (D) sont bien enclenchés, ceci est confirmé par un son métallique à la fin de l'ouverture et par une pression sur la marche intermédiaire. En montant sur l'escabelle, votre poids fait réagir les pieds antidérapants, ce qui immobilise les roues ; la marche supérieure (C) s'abaisse légèrement à cause de la charge et enclenche un système de stabilisation.

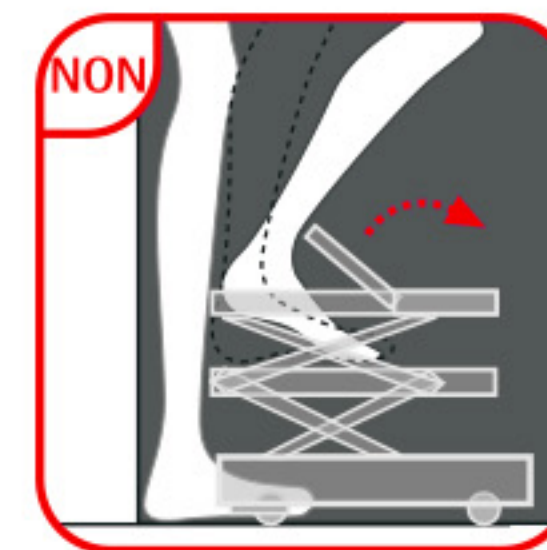
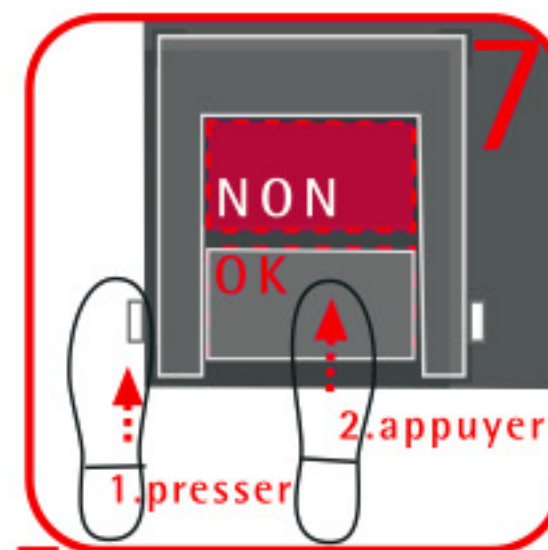
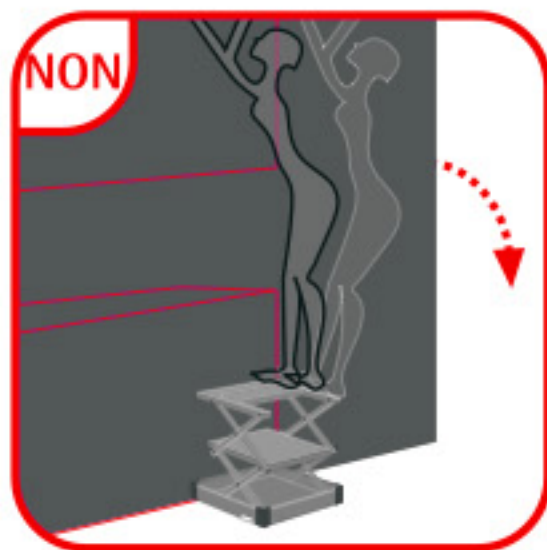
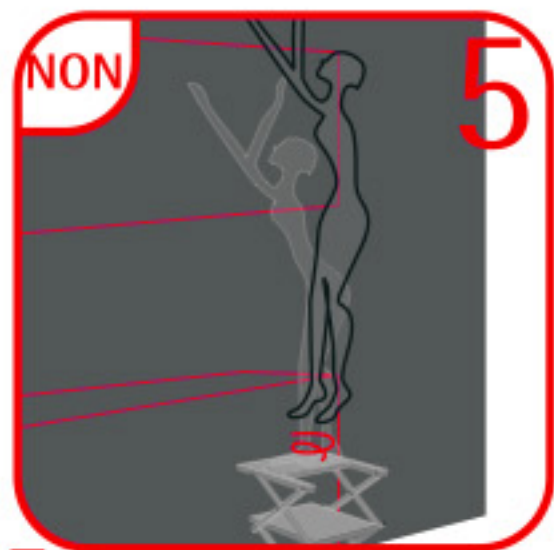

5 Précautions pour l'utilisation - ATTENTION: NE pas sauter sur les marches, NE pas se positionner sur les bords des marches, NI déséquilibrer latéralement et/ou frontalement.

7 Fermeture - En position debout sur le sol, pousser un des leviers de sécurité (D) avec un pied, placer la pointe de l'autre pied correctement sur la partie avant de la marche intermédiaire (B) et presser doucement. Au cas où le pied serait placé de façon incorrecte, le mécanisme, par lequel agit la partie pivotante de la marche supérieure, évitera un éventuel écrasement.

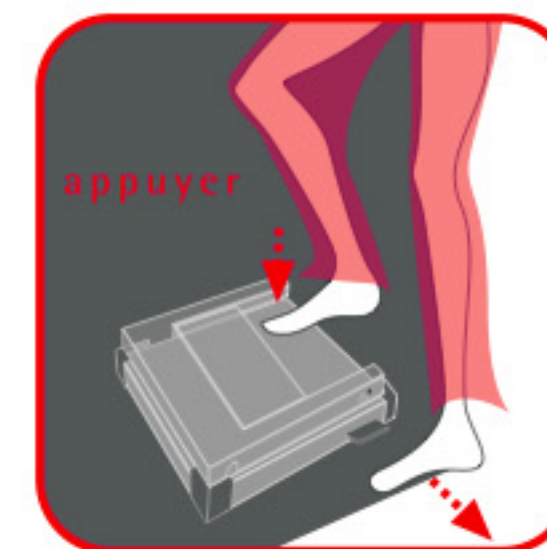
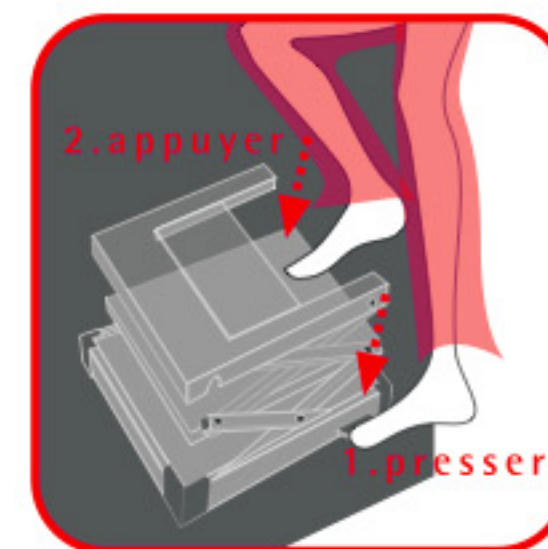
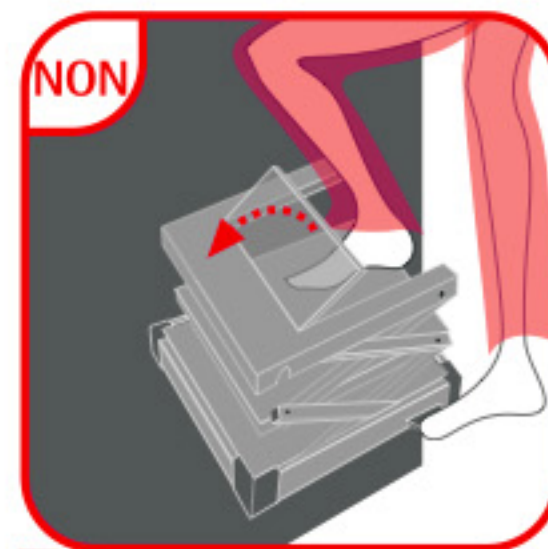

5 Précautions pour l'utilisation - ATTENTION: NE pas permettre à des enfants d'utiliser ou de jouer avec l'escabelle, l'utilisation est seulement recommandée aux personnes adultes. Les leviers de sécurité (D) ne peuvent JAMAIS être enclenchés lorsqu'une personne se trouve sur les marches. NE laissez pas Scalimera sans surveillance. Rangez-la après chaque utilisation.

7 Fermeture - Dès que la fermeture est enclenchée, lâcher le levier de sécurité (D) et accompagner la descente de la marche intermédiaire avec la pointe de l'autre pied. Vous remarquerez que vous devez déplacer votre poids sur le pied qui se trouve à terre et non sur la marche intermédiaire. Il suffit d'appuyer légèrement et de moins en moins au fur et à mesure que la marche s'abaisse. Trop d'appui provoquera une fermeture subite.

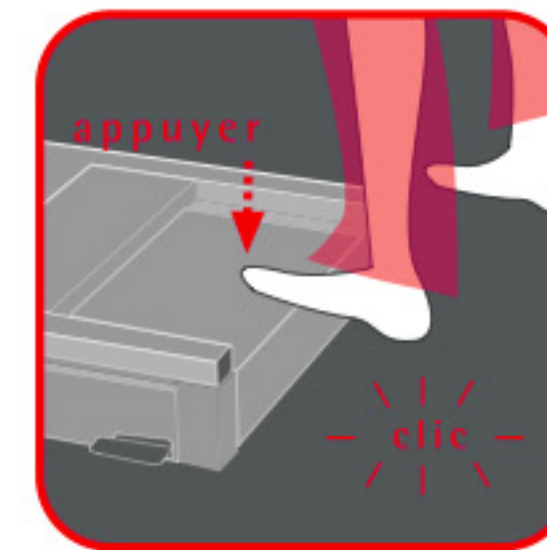
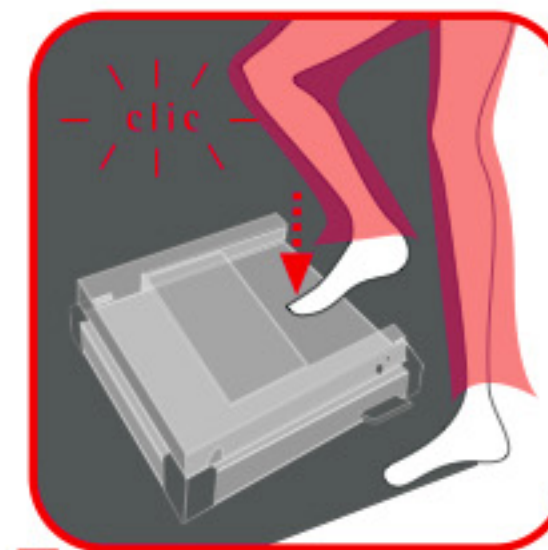
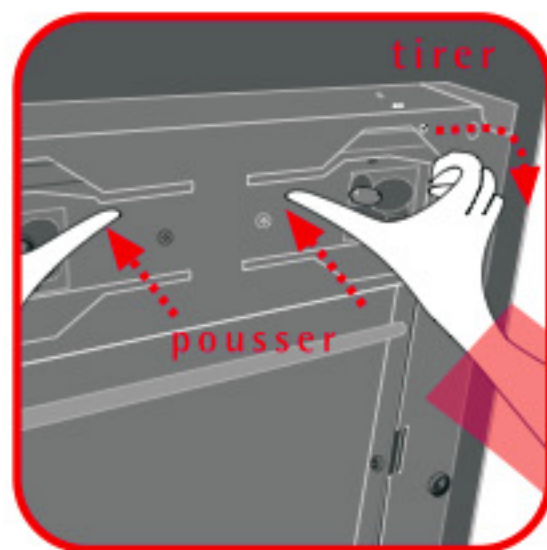
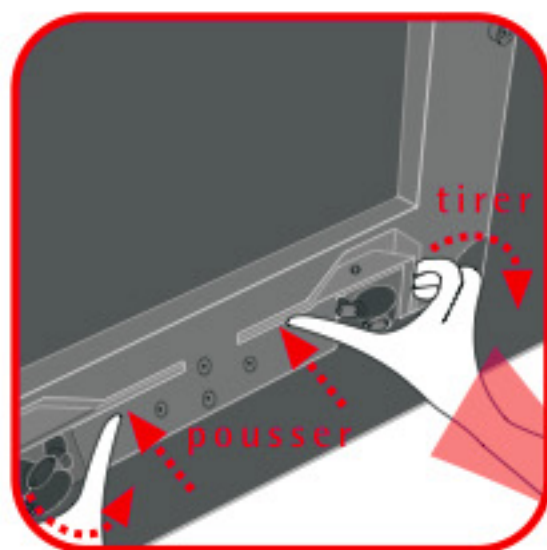
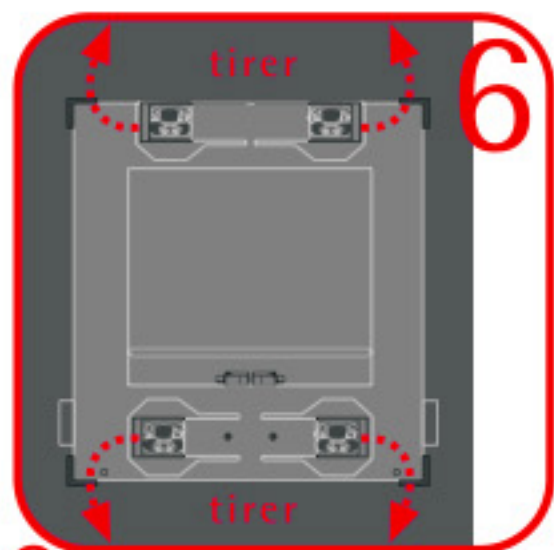

6 Hébergement des roues - Pour maintenir la mobilité de l'escabelle, il pourrait s'avérer nécessaire d'ajuster de temps en temps correctement la suspension à ressorts des 4 roues en agissant sur celles-ci avec une légère pression des pouces vers l'intérieur et en tirant en même temps l'hébergement des roues vers l'extérieur, comme indiqué sur l'image. Ne pas exagérer cette opération pour ne pas compromettre l'ajustement des roues, ce qui pourrait créer des difficultés pour faire entrer et sortir Scalimera de son conteneur.

7 Fermeture - À la fin de ce processus, vous entendrez le déclenchement du système de retenue. Pour des raisons de sécurité, le système de déclenchement ne réagit pas en cas de fermeture brusque. Dans ce cas, répéter l'opération.

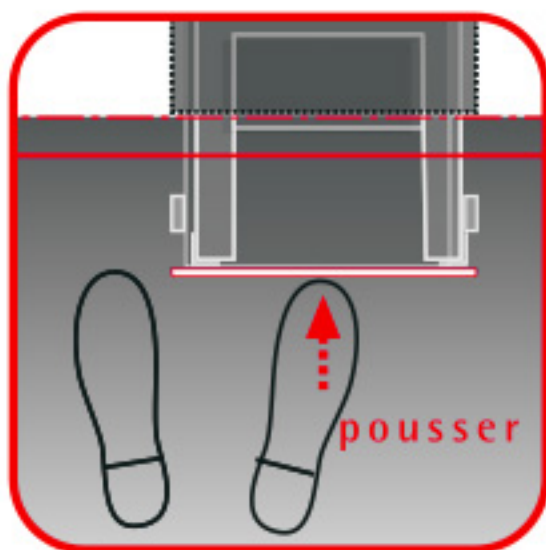

8a Repositionnement - De la même façon que décrit au point **1a** déplacez l'escabelle vers le logement **(E)** prévu, positionnez-la en face de l'ouverture du logement. En l'introduisant, des roues spéciales vont centrer Scalimera. Poussez-la jusqu'à ce que le système de retenue s'enclenche.

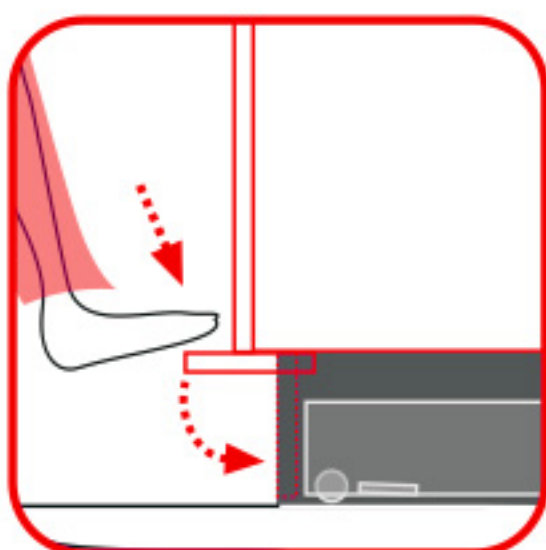

8b Repositionnement - Lorsqu'il existe une porte pivotante, fermez-la en appuyant simplement avec le pied sur le front avancé du socle.



9 Nettoyement - Ne pas utiliser de solvants ou des acides pour nettoyer l'escabelle, il suffit de dépoussiérer les surfaces avec un tissu. Pour le nettoyage des parties métalliques, utiliser des produits neutres et légèrement gras. Il est conseillé de nettoyer régulièrement les roues pour éviter l'accumulation de saletés qui pourraient à terme contrarier le système de glissement de Scalimera. Nettoyer aussi périodiquement les gommages antidérapantes pour assurer en permanence une tenue parfaite sur le sol/surface.