



FRANÇAIS

MANUEL D'UTILISATION CLIMATISEUR

Veillez lire attentivement ce manuel avant d'utiliser votre appareil, et le conserver pour toute consultation ultérieure.

TYPE : Climatiseur suspendu au plafond

www.lg.com

ASTUCES POUR ECONOMISER L'ENERGIE

Voici des astuces qui vous aideront à minimiser la consommation d'énergie lors de l'utilisation du climatiseur. Vous pouvez utiliser le climatiseur de manière plus efficace en vous référant aux instructions indiquées ci-dessous.

FRANÇAIS

- Ne pas refroidir de manière excessive à l'intérieur. Cela est nuisible à votre santé et peut provoquer une consommation d'électricité supplémentaire.
- Bloquez la lumière du soleil avec des stores ou des rideaux lors de l'utilisation du climatiseur.
- Maintenez les portes et les fenêtres fermées lors de l'utilisation du climatiseur.
- Réglez la direction du débit d'air verticalement ou horizontalement pour faire circuler l'air extérieur.
- Activez le ventilateur pour refroidir ou réchauffer rapidement l'air intérieur, sur une période de temps courte.
- Ouvrez régulièrement les fenêtres pour aérer car la qualité de l'air extérieur peut se détériorer si le climatiseur est utilisé pendant plusieurs heures.
- Nettoyez le filtre à air une fois toutes les 2 semaines. La poussière et les impuretés contenues dans le filtre à air peuvent bloquer le débit d'air ou diminuer les fonctions rafraîchissantes / déshumidifiantes.

A conserver

Agrapez votre reçu à cette page en cas de nécessité de prouver la date d'achat ou pour la garantie. Ecrivez le numéro du modèle et le numéro de série ici.

Numéro du modèle : _____

Numéro de série : _____

Ils sont indiqués sur l'étiquette située sur le côté de chaque unité.

Nom du fabricant : _____

Date d'achat : _____

CONSIGNES DE SECURITE IMPORTANTES

VEUILLEZ LIRE L'ENSEMBLE DES INSTRUCTIONS AVANT D'UTILISER L'APPAREIL

Respectez toujours les instructions ci-dessous pour éviter des situations dangereuses et assurer une performance optimale de votre produit

AVERTISSEMENT

Le non respect des consignes de sécurité peut provoquer des blessures corporelles ou la mort.

ATTENTION

Le non respect des consignes de sécurité peut provoquer des blessures corporelles mineures ou des dommages matériels.

AVERTISSEMENT

- L'installation ou les réparations réalisées par des personnes non qualifiées peuvent provoquer des risques pour vous-même et pour les autres.
- Le produit doit être installé selon les réglementations électriques du pays correspondant.
- Les informations contenues dans ce manuel sont destinées à l'utilisation par un technicien qualifié familiarisé avec les procédures de sécurité et équipé des outils et instruments de test adéquats.
- Le non respect des consignes de sécurité peut provoquer un dysfonctionnement de l'appareil, des dommages matériels, des blessures corporelles et/ou la mort.

Installation

- Évitez d'utiliser un disjoncteur défectueux ou de capacité insuffisante. Utilisez cet appareil sur un circuit dédié. À défaut, cela peut provoquer un risque d'incendie ou de choc électrique.
- Pour toute réparation, veuillez contacter le revendeur, le vendeur, un électricien qualifié ou un centre après-vente agréé. Ne tentez pas de démonter ni de réparer l'appareil par vous-même. À défaut, cela peut provoquer un risque d'incendie ou de choc électrique.
- Raccordez systématiquement l'appareil à la terre. À défaut, cela peut provoquer un risque d'incendie ou de choc électrique.
- Fixez soigneusement le panneau et le capot du boîtier de commande. À défaut, cela peut provoquer un risque d'incendie ou de choc électrique.
- Dans tous les cas, utilisez un circuit dédié et un disjoncteur pour l'installation. Tout câblage ou installation incorrecte peut provoquer un incendie ou un choc électrique (électrocution).
- Utilisez un disjoncteur ou un fusible de puissance adéquate. À défaut, cela peut provoquer un risque d'incendie ou de choc électrique.
- Ne changez pas le câble d'alimentation et n'utilisez pas de rallonge. À défaut, cela peut provoquer un risque d'incendie ou de choc électrique.
- Ne pas installer, déplacer ou réinstaller l'appareil vous-même (client). À défaut, cela peut provoquer un risque d'incendie, de choc électrique, d'explosion ou de blessure corporelle.
- Déballez et installez le produit avec prudence. Il comporte des éléments tranchants présentant un risque de coupure. Soyez très prudent, en particulier avec les rebords et les ailettes du condensateur et de l'évaporateur.
- Pour effectuer l'installation, contactez le revendeur ou un centre après-vente agréé. À défaut, cela peut provoquer un risque d'incendie, de choc électrique, d'explosion ou de blessure corporelle.
- N'installez pas l'appareil sur un support défectueux. À défaut, vous risquez de vous blesser, de provoquer un accident ou d'endommager l'appareil.
- Assurez-vous que l'emplacement d'installation de l'appareil ne risque pas de se détériorer au fil du temps. Si le support s'effondre, le climatiseur risque de provoquer des dégâts matériels, de tomber en panne, et de causer des blessures corporelles.
- Ne laissez pas le climatiseur sur ON pendant une période trop longue lorsque le taux d'humidité est très élevé et qu'une porte ou une fenêtre sont restées ouvertes. En se condensant, l'humidité peut mouiller ou endommager le mobilier.

Fonctionnement

- Veillez à ce qu'il soit impossible de tirer sur le cordon d'alimentation ou de l'endommager pendant le fonctionnement de l'appareil. À défaut, cela peut provoquer un risque d'incendie ou de choc électrique.
- Ne placez AUCUN objet sur le cordon d'alimentation. À défaut, cela peut provoquer un risque d'incendie ou de choc électrique.
- Ne pas brancher ou débrancher l'alimentation électrique lorsque l'appareil est en fonctionnement. À défaut, cela peut provoquer un risque d'incendie ou de choc électrique.
- Ne pas toucher ou faire fonctionner l'appareil avec les mains mouillées. À défaut, cela peut provoquer un risque d'incendie ou de choc électrique.
- Ne placez aucun appareil de chauffage ni aucun autre appareil à proximité du câble d'alimentation. À défaut, cela peut provoquer un risque d'incendie ou de choc électrique.
- Assurez-vous que les pièces électriques ne sont pas au contact de l'eau. À défaut, cela peut provoquer un risque d'incendie, de dysfonctionnement de l'appareil ou de choc électrique.
- N'entreposez ni n'utilisez de gaz inflammable ou de combustible à proximité de l'appareil. Cela peut provoquer un incendie ou une panne de l'appareil.
- N'utilisez pas l'appareil dans un espace hermétiquement clos pendant une longue période. Un manque d'oxygène peut être observé.
- En cas de fuite d'un gaz inflammable, fermez l'arrivée de gaz et ouvrez une fenêtre pour aérer la pièce avant de mettre l'appareil sur ON. Ne pas utiliser de téléphone et ne pas allumer ni éteindre les interrupteurs, cela risque de provoquer une explosion ou un incendie.
- En cas de bruit, d'odeur ou de fumée inhabituels provenant du produit, coupez immédiatement le disjoncteur ou débranchez le câble d'alimentation. À défaut, cela peut provoquer un risque de choc électrique ou d'incendie.
- En cas de tempête ou d'ouragan, éteignez l'appareil et fermez la fenêtre. Dans la mesure du possible, éloignez l'appareil de la fenêtre avant l'arrivée de l'ouragan. À défaut, cela peut endommager le produit, et provoquer une panne de l'appareil ou un choc électrique.
- N'ouvrez pas la grille d'entrée de l'appareil pendant son fonctionnement. Ne pas toucher le filtre électrostatique, si l'unité en est équipée. Cela peut provoquer un risque d'incendie, de panne de l'appareil ou de choc électrique.
- Si de l'eau pénètre dans l'appareil, contactez un service après-vente agréé. À défaut, cela peut provoquer un risque d'incendie ou de choc électrique.
- Veillez à ce que de l'eau ne puisse pas entrer dans l'appareil. À défaut, cela peut provoquer un risque d'incendie, de choc électrique ou d'endommagement du produit.
- Aérez régulièrement la pièce dans laquelle se trouve l'appareil lorsque celui-ci est utilisé simultanément avec un appareil de chauffage, une cuisinière, etc. À défaut, cela peut provoquer un risque d'incendie ou de choc électrique.
- Coupez l'alimentation principale lors des activités de nettoyage ou de maintenance de l'appareil. À défaut, cela peut provoquer un risque de choc électrique.
- Si l'appareil reste inutilisé pendant une période prolongée, débranchez l'alimentation ou coupez le disjoncteur. À défaut, cela peut provoquer un risque de dommage du produit, de panne ou de fonctionnement involontaire.
- Veillez à ce que personne ne puisse trébucher ou tomber sur l'unité extérieure. Cela peut provoquer des blessures corporelles ou endommager l'appareil.

ATTENTION

Installation

- Vérifiez systématiquement l'absence de toute fuite de fluide frigorigène après l'installation ou une réparation de l'appareil. Si le niveau de fluide frigorigène est insuffisant, l'appareil risque de tomber en panne.
- Installez le flexible d'évacuation pour assurer une bonne évacuation de l'eau. Un mauvais raccordement peut provoquer une fuite d'eau.
- L'appareil doit être installé sur un niveau égal. Pour éviter toute vibration ou écoulement d'eau.
- N'installez pas l'appareil à un endroit où le bruit ou l'air chaud émanant de l'unité extérieure risquent de constituer une nuisance pour le voisinage. Dans le cas contraire, votre installation pourrait gêner vos voisins.
- Faites appel à deux ou à plusieurs personnes pour soulever et transporter l'appareil. Eviter les blessures corporelles.
- N'exposez pas l'appareil directement à l'action du vent marin (vent salé). Vous éviterez tout risque de corrosion. La corrosion, notamment sur les ailettes du condenseur et de l'évaporateur, peut entraîner un dysfonctionnement ou réduire les performances de l'appareil.

Fonctionnement

- N'exposez pas votre peau directement à l'air frais de l'appareil pendant de longues périodes. (Ne restez pas face au courant d'air.) Sinon, cela risque d'être nuisible à votre santé.
- N'utilisez pas l'appareil à des fins particulières comme la conservation d'aliments, d'œuvres d'art, etc. Il s'agit d'un climatiseur grand public, pas d'un système frigorifique de précision. À défaut, cela peut provoquer un risque de dommage ou de perte de propriété.
- N'obstruez pas l'entrée et la sortie du flux d'air, Cela risque d'endommager l'appareil.
- Utilisez un chiffon doux pour le nettoyage. N'utilisez pas de détergents, de solvants, etc. corrosifs. Sinon, vous risquez de provoquer un incendie ou un choc électrique ou d'endommager les composants en plastique.
- Ne touchez pas les parties métalliques de l'appareil lorsque vous retirez le filtre à air. Elles sont très tranchantes ! Cela peut provoquer un risque de blessure Corporelle.
- Do not step on or put anything on the product. (outdoor units) There is risk of personal injury and fail Ne montez pas sur l'appareil et ne posez rien dessus. (unités extérieures) Vous risqueriez de vous blesser ou d'altérer le fonctionnement de l'appareil.
- Veillez à toujours insérer le filtre avec beaucoup de prudence. Nettoyez le filtre tous les quinze jours ou plus souvent si nécessaire. Un filtre sale diminue l'efficacité du climatiseur et peut provoquer un dysfonctionnement ou endommager le produit.
- Ne placez pas les mains ou un objet au niveau de l'entrée ou de la sortie d'air lorsque l'appareil est en fonctionnement. Certaines pièces acérées et amovibles pourraient provoquer des blessures.
- Ne buvez pas l'eau évacuée de l'appareil. Cette eau n'est pas potable et peut provoquer de graves problèmes de santé.
- Utilisez un escabeau ou une échelle stable pour nettoyer ou réparer l'appareil en hauteur. Faites attention à ne pas vous blesser.
- Remplacez les piles des télécommandes par des piles de même modèle. Ne mélangez pas des piles usagées et neuves ou de types différents. Cela risque de provoquer une explosion ou un incendie
- Ne rechargez pas et ne démontez pas les piles. Ne jetez pas les piles dans le feu. Elles risquent de brûler ou d'exploser.
- En cas de projection de l'électrolyte pour batterie sur la peau ou les vêtements, rincez soigneusement à l'eau claire. N'utilisez pas la télécommande en cas de fuite des piles. Les produits chimiques contenus dans les piles et les batteries peuvent provoquer des brûlures ou être nocifs pour la santé.
- En cas d'ingestion du liquide des piles, brossez-vous les dents et consultez un médecin. N'utilisez pas la télécommande en cas de fuite des piles. Les produits chimiques contenus dans les piles et les batteries peuvent provoquer des brûlures ou être nocifs pour la santé.

TABLE DES MATIÈRES

2 **ASTUCES POUR ECONOMISER L'ENERGIE**

3 **CONSIGNES DE SECURITE IMPORTANTES**

7 **AVANT L'UTILISATION**

- 7 Préparation à l'utilisation
- 7 Utilisation
- 7 Nettoyage et entretien
- 7 Entretien

8 **PRESENTATION DU PRODUIT**

- 8 Nom et fonction des parties
- 8 A effectuer avant l'installation
- 9 Voyants de fonctionnement
- 10 Télécommande sans fil

12 **INSTRUCTIONS RELATIVES AU FONCTIONNEMENT**

- 12 Mise en place des piles
- 12 Entretien de la télécommande sans fil

13 **INSTRUCTIONS RELATIVES A L'INSTALLATION**

- 13 Réglage de l'installation - Procédure à suivre pour accéder au mode de réglage de l'installation
- 14 Réglage de l'installation - Tableau des codes de réglage de l'installation
- 15 Réglage de l'installation - Définition de l'adresse du dispositif de régulation centralisée

- 15 Réglage de l'installation - Réglage de l'adresse du dispositif de régulation centralisée

16 **INSTRUCTIONS UTILISATEUR**

- 16 Mode Refroidissement - Opération standardération
- 16 Mode Refroidissement - Fonction Refroidissement
- 17 Mode Chauffage
- 18 Mode de transition automatique
- 18 Mode de transition automatique - Réglage du mode différence de température
- 19 Mode de fonctionnement automatique
- 20 Mode de déshumidification
- 21 Mode ventilation
- 22 Réglage température/température ambiante
- 23 Réglage débit d'air
- 23 Permutation des degrés Celsius/Fahrenheit
- 24 Programmeur

25 **MAINTENANCE ET ENTRETIEN**

- 25 Unité intérieure
- 26 Conseils d'utilisation !
- 26 Si le climatiseur ne fonctionne pas.
- 27 Astuces résolution des problèmes Economisez du temps et de l'argent
- 27 Contactez le service technique immédiatement dans les cas suivants :

AVANT UTILISATION

Préparation à l'utilisation

- Confiez l'installation à un spécialiste.
- Utilisez un circuit dédié.

Utilisation

- Une exposition prolongée au débit d'air direct pourrait être nuisible à votre santé. N'exposez pas des occupants, animaux de compagnie ou des plantes au débit d'air direct durant une période prolongée.
- En raison du risque de manque d'oxygène, ventilez la pièce si vous utilisez l'appareil conjointement avec des appareils de chauffage comme un radiateur ou une cuisinière, un four, etc.
- Ne pas utiliser le climatiseur à d'autres fins non spécifiées. Par exemple : l'entretien d'appareils de précision, d'animaux domestiques, de plantes et d'objets d'art. Une telle utilisation risquerait d'endommager ces objets.

FRANÇAIS

Nettoyage et entretien

- Ne touchez jamais les parties métalliques de l'appareil lorsque vous retirez le filtre. Vous pourriez vous blesser en manipulant les bords métalliques tranchants.
- Ne nettoyez pas l'intérieur du climatiseur avec de l'eau. Une exposition à l'eau peut détruire l'isolant et provoquer des chocs électriques.
- Lorsque vous nettoyez l'appareil, vérifiez d'abord que l'alimentation et le disjoncteur sont éteints. En fonctionnement, le ventilateur tourne à une très grande vitesse. À défaut, il existe donc un risque de blessure en cas de mise sous tension par accident de l'appareil lorsque vous en nettoyez l'intérieur.

Entretien

Pour des opérations de réparation ou de maintenance, veuillez contacter un spécialiste agréé.

PRESENTATION DU PRODUIT

Nom et fonction des pièces

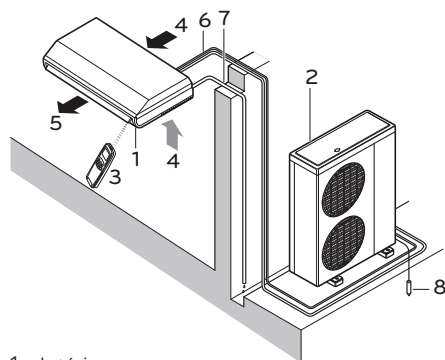

- 1 Intérieure
- 2 Unité Extérieure
- 3 Dispositif de régulation à distance
- 4 Arrivée d'air
- 5 Air soufflé
- 6 Tuyauterie réfrigérante, connexion câble électrique
- 7 Tuyau d'évacuation
- 8 Câble de terre
Câblez l'unité extérieure à la terre pour éviter des chocs électriques.

A effectuer avant l'utilisation

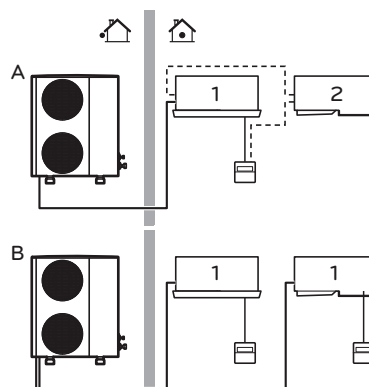

Dans le cas où votre installation présente un système de réglage personnalisé, contactez votre revendeur LG pour l'opération correspondant à votre système.

- A Système combiné ou système d'exploitation simultané
- B Système multiple
 - 1 Unité avec télécommande
 - 2 Unité sans télécommande (si utilisée en fonctionnement simultané)

Voyants de fonctionnement

- ① **ON/Arrêt** : S'allume lors du fonctionnement du système.
- 🔧 **Signe Filtre** : S'allume après 2400 heures suite à la première utilisation de l'unité.
- 🕒 **Programmeur** : S'allume pendant le fonctionnement du Programmeur.
- *
🔻 **Mode Dégel** : S'allume lors du mode dégel ou du démarrage du chauffage.
(Type pompe à chaleur)
- 🔊 **Fonctionnement forcé** : Pour démarrer l'unité lorsque la télécommande ne peut pas être utilisée.

Télécommande sans fil

Ce climatiseur est équipé d'une télécommande sans fil de base. Si vous souhaitez que le climatiseur soit équipé d'une télécommande sans fil câblée, cela engendrera des frais supplémentaires.

FRANÇAIS

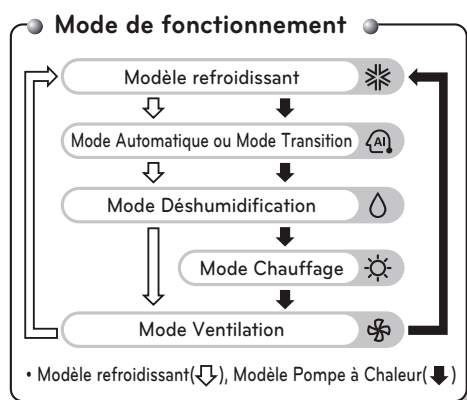
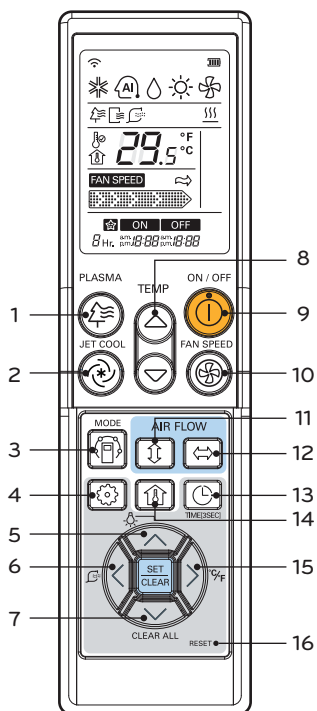

- 1 Bouton PLASMA (EN OPTION)
Utilisé pour démarrer ou arrêter la fonction épuration-plasma
- 2 Bouton JET COOL
Pour accélérer le refroidissement avec un fonctionnement du ventilateur à une vitesse très élevée.
- 3 Bouton SELECTION MODE FONCTIONNEMENT
Pour sélectionner le mode de fonctionnement.
- 4 Bouton REGLAGE FONCTION
Utilisé pour régler ou annuler les fonctions Nettoyage Automatique, Smart Clean, Radiateur Electrique ou réglage angle support individuel
- 5 Bouton CONTRASTE LCD (EN OPTION)
Utilisé pour régler le contraste LCD
- 6 Bouton SMART CLEAN
Utilisé pour démarrer ou arrêter la fonction
- 7 Bouton EFFACER TOUT
Pour effacer toutes les programmations.
- 8 Bouton REGLAGE TEMPERATURE AMBIANTE
Pour sélectionner la température ambiante.
- 9 Bouton ON/OFF
Pour allumer/éteindre l'appareil.
- 10 Bouton SELECTION VITESSE VENTILATION INTERIEURE
Utilisé pour sélectionner la vitesse de ventilation selon quatre modes : faible, moyenne, élevée et chaos.
- 11 Bouton DEBIT D'AIR HAUT/BAS
Pour arrêter ou démarrer le mouvement du volet et régler la direction souhaitée du débit d'air haut/bas.
- 12 Bouton DEBIT D'AIR GAUCHE/DROIT
Utilisé pour régler la direction du débit d'air (horizontale) sur gauche ou droite.
- 13 Bouton REGLAGE PROGRAMMATEUR ET HEURE
Pour régler l'heure de démarrage ou d'arrêt et du fonctionnement en mode de mise en veille.
- 14 Bouton REGLAGE DE LA TEMPERATURE AMBIANTE
Pour vérifier la température ambiante.
- 15 Bouton PERMUTATION °C/°F
Pour changer d'unité de lecture des températures de Celsius à Fahrenheit.
- 16 Bouton REINITIALISER
Pour réinitialiser le dispositif de régulation à distance.

 **ATTENTION****lors de la manipulation de la télécommande**

- Dirigez vers le récepteur du signal sur la télécommande câblée pour utilisation.
- Le signal de commande à distance est reçu jusqu'à une distance d'environ 7 m.
- Assurez-vous qu'aucun objet ne fasse obstruction entre la télécommande et le récepteur signal.
- Ne pas laisser tomber ou jeter la télécommande.
- Ne pas placer la télécommande dans un endroit exposé à la lumière directe du soleil, près d'une unité de chauffage ou de toute autre source de chaleur.
- Bloquez la lumière diffusée sur le récepteur signal avec un rideau etc. pour éviter tout fonctionnement anormal. (Ex: Démarrage rapide électronique, ELBA, lampe fluorescente de type invertisseur)

 **NOTE**

- La télécommande sans fil ne fonctionne pas en mode tourbillon. (Type 4Way)
- Pour plus de détails référez-vous au manuel des accessoires de réglage de la télécommande à distance.
- Le contenu du produit actuel peut varier selon le type de modèle.

INSTRUCTIONS D'UTILISATION

Mise en place des piles

Retirez le cache des piles en suivant le sens de la flèche.

Insérez les nouvelles piles en veillant à respecter les polarités + et -.

Remettez le cache en place.

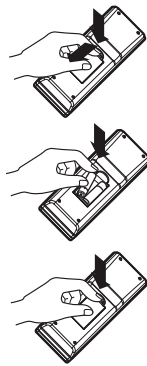

! NOTE

- Utilisez toujours des piles de même type.
- Si le système doit rester inactif pendant longtemps, retirez les piles afin de préserver leur durée de vie.
- Si les informations sur l'écran de la télécommande commencent à s'estomper, remplacez les piles.

Télécommande sans fil Maintenance

Choisissez un emplacement facile d'accès.

Fixez le support mural à l'aide des vis.

Insérez la télécommande dans son support en la faisant glisser.

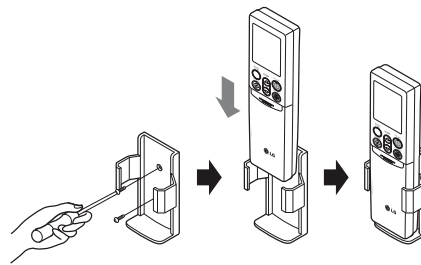

! NOTE

- La télécommande ne doit jamais être exposée à la lumière directe du soleil.
- L'émetteur et le récepteur de signaux doivent toujours être propres pour garantir une bonne communication. Utilisez un chiffon mou pour le nettoyage.
- Si d'autres appareils sont contrôlés par télécommande, modifiez leur position ou consultez un technicien.

INSTRUCTIONS D'INSTALLATION

Réglages Installateur - Procédure à suivre pour accéder au mode de réglage de l'installation

! ATTENTION

Le mode réglage installateur permet de régler la fonction détail de la télécommande. Dans le cas où le mode réglage installateur n'est pas réglé correctement, cela peut provoquer des problèmes relatifs au produit, des blessures corporelles ou des dommages matériels. Le réglage doit être réalisé par un technicien agréé et toute personne non agréée réalisant l'installation ou les modifications est responsable des résultats. Dans ce cas, aucun service gratuit ne sera assuré.

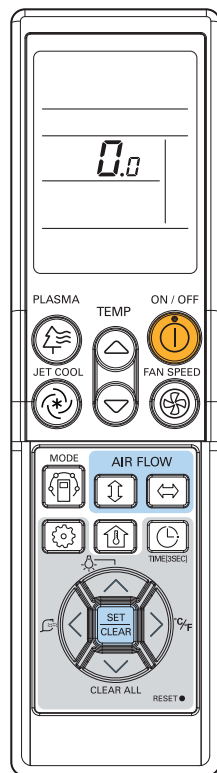

- 1 Appuyez sur le bouton FAN SPEED (VITESSE VENTILATEUR) puis appuyez sur le bouton RESET (REINITIALISER).
- 2 A l'aide du bouton TEMPERATURE SETTING (REGLAGE TEMPERATURE), régler le code fonction et la valeur du réglage. (Veuillez vous référer au Tableau des codes Réglage Installateur.)
- 3 Appuyez sur le bouton ON/OFF 1 fois en direction de l'unité extérieure 1 fois.
- 4 Réinitialisez la télécommande pour utiliser le mode fonctionnement général.

Référez-vous au tableau des codes réglage installateur se trouvant à la page suivante.

Réglage de l'installation - Tableau des codes réglage installateur

Tableau des codes réglage installateur

Non.	Fonction	Code fonction	Valeur Réglage	Télécommande LCD
0	Mode Annulation	0	0 : Réglage sur Principal	0.0
			1 : Réglage sur Esclave	0.1
1	Sélection hauteur de plafond	1	1 : Standard	1.1
			2 : Bas	1.2
			3 : Haut	1.3
			4 : Très haut	1.4
2	Groupe Témoin	2	0 : Réglage sur Principal	2.0
			1 : Réglage sur Esclave	2.1
			2 : Vérifiez Principal/Esclave	2.2
	Radiateur auxiliaire	2	3 : Réglage sur Radiateur auxiliaire	2.3
			4 : Annulation Radiateur Auxiliaire	2.4
			5 : Vérifiez Installation radiateur auxiliaire	2.5

FRANÇAIS

Mode Annulation

Cette fonction est uniquement utilisée pour le modèle permutation H/P non automatique.

Sélection hauteur de plafond

Nos produits fournissent une variété de volumes et de capacités d'air selon la sélection de la hauteur de plafond.

La fonction Refroidissement/Chauffage est réglée selon la hauteur de plafond.

- La performance la plus élevée et la meilleure efficacité de Refroidissement/Chauffage sont obtenues à Très Haut.

(Des bruits peuvent être causés selon le réglage de niveau de hauteur.)

Groupe Témoin

Cette fonction est uniquement utilisée pour le groupe témoin. Veuillez ne pas utiliser cette fonction en cas de non groupe témoin.

Après avoir réglé le Groupe Témoin du produit, éteignez puis rallumez après 1 minute.

Radiateur auxiliaire

Cette fonction s'applique uniquement aux modèles dont la fonction Radiateur Auxiliaire est activée.

Réglage de l'installation - Définition de l'adresse du dispositif de régulation centralisée

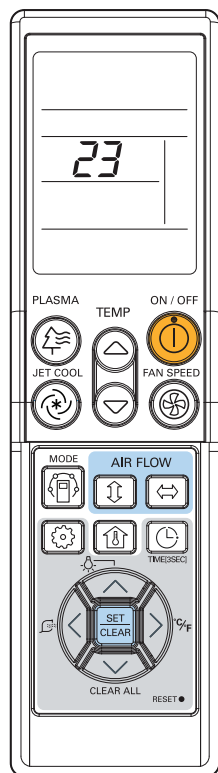

- 1 Restez appuyé sur le bouton MODE et appuyez sur le bouton RESET (REINITIALISER).
- 2 A l'aide du bouton de réglage de la température, réglez l'adresse de l'unité intérieure.
 - Série réglage : 00 ~ FF
- 3 Après avoir réglé l'adresse, appuyez 1 fois sur le bouton ON/OFF en direction de l'unité intérieure.
- 4 L'unité intérieure affichera l'adresse réglée pour effectuer le réglage adresse.
 - Le temps et la méthode d'affichage de l'adresse peuvent varier selon le type d'unité intérieure.
- 5 Réinitialisez la télécommande pour utiliser le mode fonctionnement général.

FRANÇAIS

Réglage de l'installation - Réglage de l'adresse du dispositif de régulation centralisée

- 1 Restez appuyé sur le bouton PLASMA et appuyez sur le bouton RESET (REINITIALISER).
- 2 Appuyez 1 fois sur le bouton ON/OFF en direction de l'unité intérieure et l'unité intérieure affichera l'adresse réglée dans la fenêtre d'affichage.
 - Le temps et la méthode d'affichage de l'adresse peuvent varier selon le type d'unité intérieure.
- 3 Réinitialisez la télécommande pour utiliser le mode fonctionnement général.

INSTRUCTIONS UTILISATEUR

Mode Refroidissement - Opération standard

Mode Refroidissement - Fonction Refroidissement

FRANÇAIS

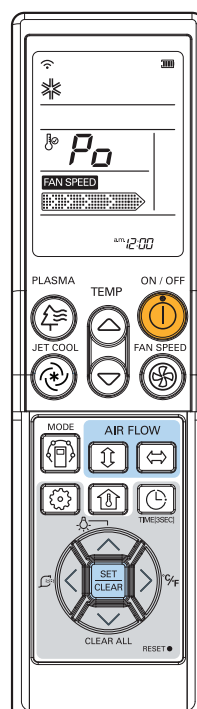
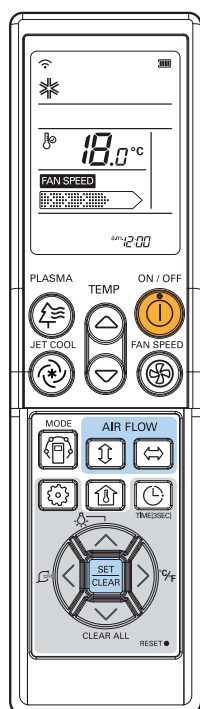

- 1 Appuyez sur le bouton ON/OFF
L'unité répondra par un bip sonore.
- 2 Appuyez sur le bouton MODE pour sélectionner le mode Refroidissement.
- 3 Réglez la température souhaitée en appuyant sur le bouton TEMP.
Appuyez sur le bouton REGLAGE TEMPERATURE AMBIANTE pour régler la température ambiante. Si la température souhaitée est plus élevée que la température ambiante, l'air refroidissant ne sera pas enclenché.
 - Réglage plage température : 18~30°C(64~86°F)

- 1 Appuyez sur le bouton ON/OFF
L'unité répondra par un bip sonore.
- 2 Appuyez sur le bouton MODE pour sélectionner le mode Refroidissement.
- 3 Appuyez sur le bouton JET COOL. L'unité opérera la vitesse très élevée du ventilateur en mode refroidissement.
 - Les modèles fixés au mur utilisent un mode de fonction refroidissement pendant 30 minutes.
- 4 Pour annuler le Mode Fonction Refroidissement, appuyez sur le bouton Jet Cool, sur le bouton Ventilateur ou sur le bouton réglage de température et l'unité utilisera une vitesse élevée de ventilation en mode refroidissement.

Mode Chauffage

Cette fonction est uniquement disponible pour le modèle Pompe à Chaleur.

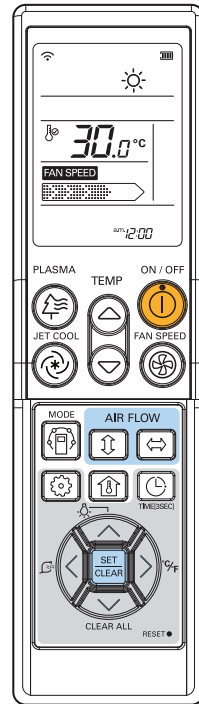

- 1 Appuyez sur le bouton ON/OFF
L'unité répondra par un bip sonore.
- 2 Appuyez sur le bouton MODE pour sélectionner le Mode Chauffage.
- 3 Réglez la température souhaitée en appuyant sur le bouton TEMP.
Appuyez sur le bouton REGLAGE TEMPERATURE AMBIANTE pour régler la température ambiante. Si la température souhaitée est plus basse que la température ambiante, la ventilation chaude n'est pas enclenchée.
 - Réglage série température en mode chauffage : 16~30°C (60°F~86°F)
- 4 Réglez à nouveau la vitesse du ventilateur.
Vous pouvez sélectionner la vitesse de ventilation selon quatre modes : faible, moyenne, élevée ou chaos. A chaque fois que vous appuyez sur le bouton, cela change le mode de vitesse du ventilateur.

Mode Permutation Automatique

Cette fonction est uniquement disponible sur certains produits.

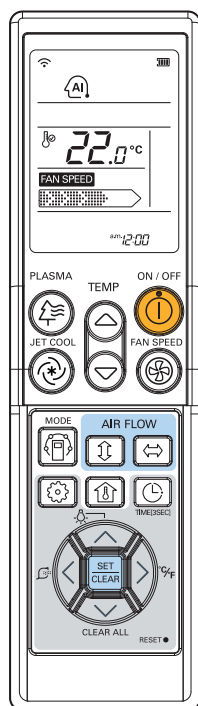

- 1 Appuyez sur le bouton ON/OFF
L'unité répondra par un bip sonore.
- 2 Appuyez sur le bouton MODE pour sélectionner le Mode Permutation Automatique.
- 3 Réglez la température ambiante souhaitée.
 - Réglage Série Température en Mode Permutation Automatique : 18~30°C (64~86°F)
- 4 Vous pouvez sélectionner la vitesse de ventilation selon quatre modes : faible, moyenne, élevée et chaos. A chaque fois que vous appuyez sur le bouton, cela change le mode de vitesse du ventilateur.

Pendant le Mode Permutation Automatique

- Le climatiseur change le mode de fonctionnement pour conserver la température ambiante. Lorsque la température ambiante varie de plus de $\pm 2^{\circ}\text{C}$ (4°F) par rapport à la température réglée, le climatiseur conserve la température ambiante à $\pm 2^{\circ}\text{C}$ (4°F) par rapport au réglage de température par mode de permutation automatique

Mode Permutation Automatique - Réglage du Mode Chagement de Température

Cette fonction permet de régler le mode opérationnel du Mode Permutation Automatique.

- 1 En Mode Permutation Automatique, appuyez sur le bouton REGLAGE TEMPERATURE AMBIANTE pendant 3 secondes. Le mode différence de température réglé précédemment s'affichera.
- 2 Appuyez sur le bouton REGLAGE TEMPERATURE pour régler le Mode différence Température désiré. (La valeur par défaut est 2°C (4°F).)

Le Mode Différence Température représente la différence de température entre le mode refroidissement et le mode chauffage ou entre le mode chauffage et le mode refroidissement.

Ex) Par exemple lorsque la température est réglée sur 25°C (76°F) et que la température ambiante est de 20°C (68°F), le mode de fonctionnement est réglé sur chauffage. Si vous réglez le mode différence de température sur 2°C (4°F), si la température ambiante est plus élevée, l'unité enclenchera la fonction refroidissement.

Mode Fonctionnement Automatique

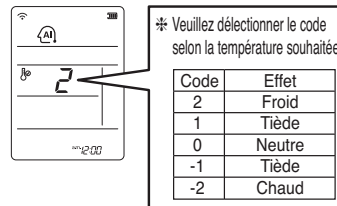
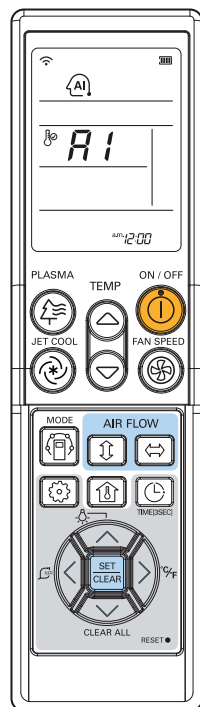

<Pour le modèle Chauffage>

Vous pouvez choisir la température et la vitesse du ventilateur intérieur.
Réglage Plage Température :
18~30°C(64~86°F)

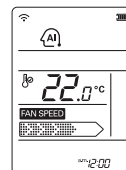

- 1 Appuyez sur le bouton ON/OFF
L'unité répondra par un bip sonore.
- 2 Appuyez sur le bouton MODE pour sélectionner le Mode Fonctionnement Automatique
- 3 Réglez la température souhaitée.

<Pour Modèle Refroidissant>

La température et la vitesse du ventilateur sont automatiquement réglées par les contrôles électroniques en fonction de la température de la pièce. Si vous avez trop chaud ou trop froid, appuyez sur les boutons RÉGLAGE DE LA TEMPÉRATURE en fonction de l'effet recherché. Vous ne pouvez pas basculer la vitesse du ventilateur intérieur. Celle-ci a déjà été réglée sur le mode de fonctionnement automatique.

Pendant le Mode Fonctionnement Automatique

- Si le système ne fonctionne pas correctement, changez manuellement de mode. Le système ne basculera pas automatiquement du mode refroidissement au mode chauffage et du mode chauffage au mode refroidissement, vous devez régler à nouveau le mode et la température.

Mode Déshumidification

FRANÇAIS

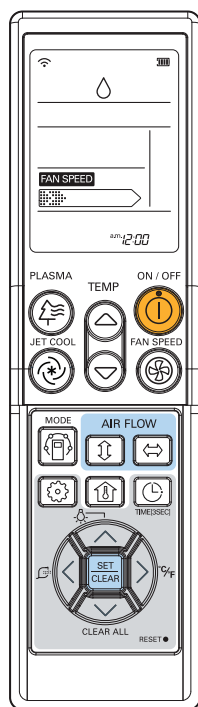

Pendant le Mode Déshumidification

- Si vous sélectionnez le mode déshumidification sur le bouton de sélection de fonctionnement, l'unité intérieure démarre la fonction déshumidification, et règle automatiquement la température ambiante et le volume d'air aux meilleures conditions de déshumidification selon la température ambiante détectée. Dans ce cas, la température réglée ne s'affiche pas sur la télécommande et vous ne pouvez pas régler la température ambiante.
- Au cours de la fonction déshumidification, le volume d'air est automatiquement réglé selon l'algorithme correspondant à la température ambiante actuelle, et ce qui permet d'assainir la pièce et de la rendre plus confortable même pendant la saison humide.

- 1 Appuyez sur le bouton ON/OFF
L'unité répondra par un bip sonore.
- 2 Appuyez sur le bouton MODE pour sélectionner le Mode Déshumidification.
- 3 Réglez la vitesse du ventilateur. Vous pouvez sélectionner la vitesse de ventilation selon quatre modes : faible, moyenne; élevée et chaos. A chaque fois que vous appuyez sur le bouton, cela change le mode de vitesse du ventilateur.

Mode Ventilateur

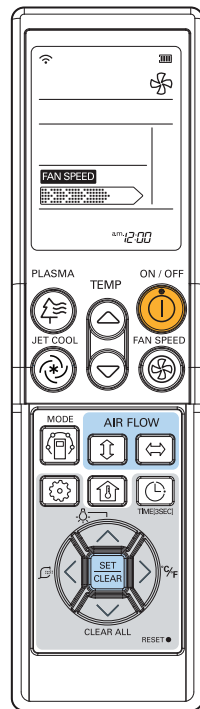

Ventilation naturelle par logique chaos

- Pour une sensation de fraîcheur plus intense, appuyez sur Sélectionneur Vitesse de Ventilation et réglez sur mode chaos. Ce mode permet une ventilation similaire à une brise naturelle en changeant automatiquement la vitesse de ventilation selon la logique chaos.

Pendant le Mode Ventilateur

- Le compresseur extérieur ne fonctionne pas. Utilisez une fonction pour faire circuler l'air intérieur ambiant en diffusant l'air qui présente une légère différence de température avec la température intérieure.

FRANÇAIS

- 1 Appuyez sur le bouton ON/OFF
L'unité répondra par un bip sonore.
- 2 Appuyez sur le bouton MODE pour sélectionner le Mode Ventilateur.
- 3 Réglez à nouveau la vitesse du ventilateur.
Vous pouvez sélectionner la vitesse de ventilation selon quatre modes : faible, moyenne; élevée et chaos. A chaque fois que vous appuyez sur le bouton, cela change le mode de vitesse du ventilateur.

Réglage Température/Réglage Température Ambiante

FRANÇAIS

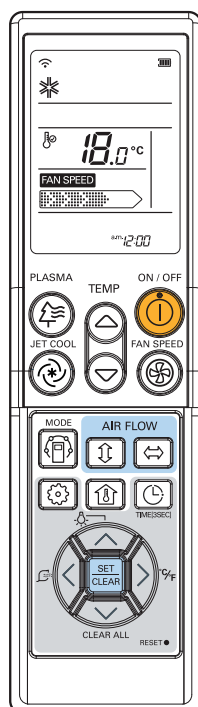

Vous pouvez simplement régler la température souhaitée

- Appuyez sur les boutons pour régler la température souhaitée



: Augmente de 1°C ou 2°F par pression

: Diminue de 1°C ou 2°F par pression

Température ambiante: Indique la température ambiante actuelle

Réglage température: Indique la température souhaitée par l'utilisateur

<Mode Refroidissement>

Le mode refroidissement ne fonctionne pas si la température souhaitée est plus élevée que la température ambiante. Veuillez baisser la température souhaitée

<Mode Chauffage>

Le mode chauffage ne fonctionne pas si la température souhaitée est plus basse que la température ambiante. Veuillez augmenter la température souhaitée

Lorsque vous appuyez sur le bouton, la température ambiante s'affiche dans un délai de 5 secondes.

La température souhaitée s'affiche après 5 secondes.

Selon l'emplacement de la télécommande, la température ambiante réelle et la valeur affichée peuvent varier

Réglage Débit d'Air

Réglage de Direction du débit d'Air Haut/Bas (En option)

Le débit d'air dirigé vers le haut ou vers le bas (Débit d'Air vertical) peut être réglé en utilisant la télécommande.

- 1 Appuyez sur le bouton ON/OFF pour démarrer l'unité.
- 2 Appuyez sur le bouton de débit haut/bas et les volets oscilleront de haut en bas. Appuyez à nouveau sur le bouton de débit d'air haut/bas pour régler le volet vertical selon la direction du débit d'air souhaitée.

! NOTE

- Si vous appuyez sur le bouton DEBIT D'AIR HAUT/BAS, la direction horizontale du débit d'air est automatiquement changée selon l'algorithme Oscillation Automatique pour une diffusion uniforme de l'air dans la pièce, pour accommoder le corps humain et qu'il puisse bénéficier d'une brise naturelle.
- Utilisez toujours la télécommande pour régler la direction de l'air vers le haut ou vers le bas. Le fait de déplacer manuellement le volet de direction du débit d'air vertical peut endommager le climatiseur.
- Lorsque l'unité est éteinte, le volet de direction du débit d'air vers le haut ou vers le bas fermera le ventilateur d'air du système.

FRANÇAIS

Permutation des degrés Celsius/Fahrenheit

Appuyez sur le bouton PERMUTATION °C/°F pour passer de Celsius à Fahrenheit ou de Fahrenheit à Celsius.

Si vous appuyez sur le bouton REGLAGE TEMPERATURE en mode Fahrenheit, la température augmentera/diminuera de 2°F.

Programmateur

Réglage de l'heure actuelle

- 1 Appuyez sur le bouton PROGRAMMATEUR pendant 3 secondes.
- 2 Appuyez sur les boutons REGLAGES HEURE pour régler l'heure souhaitée.
- 3 Appuyez sur le bouton SET/CLEAR (Réglage/Effacer).

! NOTE

Contrôlez les indicateurs A.M. et P.M.

Réglage du Programmeur

- 1 Appuyez sur le bouton PROGRAMMATEUR pour allumer et éteindre le programmeur.
- 2 Appuyez sur les boutons REGLAGES HEURE pour régler l'heure souhaitée.
- 3 Appuyez sur le bouton SET/CLEAR (Réglage/Effacer).

! NOTE

Sélectionnez l'un des 3 types d'opération suivants



Veille Programmeur



Marche Programmeur



Arrêt Programmeur

Pour annuler les réglages du programmeur

- Si vous souhaitez annuler tous les réglages du programmeur, appuyez sur le bouton EFFACER TOUT.
- Si vous souhaitez annuler tous les réglages du programmeur, appuyez sur le bouton PROGRAMMATEUR pour enclencher la veille, la marche ou l'arrêt du programmeur. Appuyez ensuite sur le bouton REGALGE.EFFACER en pointant la télécommande vers le récepteur du signal.
(L'indicateur du programmeur et l'affichage s'éteindront.)

MAINTENANCE ET ENTRETIEN

Unité intérieure

Grille, Boîtier et Télécommande

- Eteignez le système avant de le nettoyer.
Pour nettoyer, essuyez à l'aide d'un chiffon souple et sec. N'utilisez ni détergents ni produits abrasifs.

! NOTE

Le courant électrique doit être déconnecté avant le nettoyage de l'unité intérieure.

Filtres à air

Les filtres à air situés derrière la grille avant doivent être contrôlés et nettoyés une fois toutes les 2 semaines ou plus si nécessaire.

- Ne jamais utiliser les éléments suivants:
Eau à plus de 40°C.
Peut provoquer des déformations et/ou des décolorations
Des substances volatiles.
Peuvent endommager les surfaces du climatiseur.



- Retirez les filtres à air.

Maintenez la languette et tirez doucement vers l'avant pour retirer le filtre.

! ATTENTION

Lorsque vous devez retirer le filtre à air, ne touchez pas aux pièces en métal de l'unité intérieure.
Cela peut provoquer des blessures corporelles.

- Retirez la poussière du filtre à air à l'aide d'un aspirateur ou en nettoyant à l'eau.
Si la poussière est visible, nettoyez à l'aide d'un détergent neutre à l'eau tiède.
L'utilisation d'eau chaude (40°C ou plus) peut provoquer des déformations.
- Après nettoyage à l'eau, séchez-le soigneusement à l'ombre.
Au cours du séchage, ne pas exposer le filtre à air à la lumière directe du soleil ou à une source de chaleur.
- Installation du filtre à air.

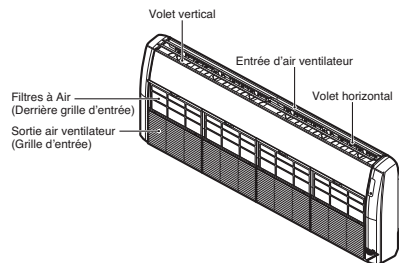

Conseils d'utilisation

<p>Ne refroidissez pas trop la pièce. Cela peut avoir des effets nuisibles pour la santé et entraîner un gaspillage d'énergie.</p>	<p>Laissez les rideaux ou les volets fermés. Ne laissez pas la lumière directe entrer dans la pièce lorsque le climatiseur est en service.</p>	<p>Maintenez une température homogène dans la pièce. Réglez le flux d'air dans le sens vertical et horizontal de façon à maintenir une température homogène.</p>
<p>Vérifiez que les portes et les fenêtres sont bien étanches. Évitez d'ouvrir les portes et les fenêtres afin de maintenir autant que possible l'air frais dans la pièce.</p>	<p>Nettoyez régulièrement le filtre à air. L'encrassement du filtre à air a pour effet de réduire le refroidissement et la déshumidification. Nettoyez le filtre au minimum toutes les deux semaines.</p>	<p>Aérez la pièce à intervalles réguliers. Du fait que les fenêtres sont fermées, il est bon d'aérer la pièce de temps à autre.</p>

FRANÇAIS

Dans le cas où le climatiseur ne fonctionne pas.

Dans le cas où le climatiseur ne va pas être utilisé pendant une longue période de temps.

- Faites fonctionner le climatiseur avec les réglages suivants pendant 2 à 3 heures.
Type d'opération : mode de fonctionnement de la ventilation. (Référez-vous à la page 20)
Cela va permettre de sécher les mécanismes internes.
- Coupez le disjoncteur.



ATTENTION

Coupez le disjoncteur en cas de non utilisation du climatiseur pendant un longue période.
Retirez la saleté car elle peut provoquer un incendie.

- Retirez les piles de la télécommande.

Informations utiles

Les filtres à air et votre facture d'électricité.

Si les filtres à air deviennent engorgés par la poussière, la capacité de refroidissement va chuter, et 6 % de l'électricité utilisée pour le fonctionnement du climatiseur sera perdue.

Si vous utilisez de nouveau le climatiseur.

- Nettoyez le filtre à air et installez-le dans l'unité intérieure. (Pour l'entretien, référez-vous à la page 27)
- Vérifiez que l'entrée et la sortie d'air des unités intérieures et extérieures ne sont pas bloquées.
- Vérifiez que le fil de terre est correctement raccordé. Il peut être connecté sur le côté de l'unité intérieure.

Conseils de dépannage ! Economisez du temps et de l'argent

Veillez contrôler les éléments suivants avant toute demande de réparation ou de maintenance. Si le problème persiste, veuillez contacter le revendeur.

<p>Le climatiseur ne fonctionne pas.</p> <ul style="list-style-type: none"> - Avez-vous fait une erreur en réglant le programmeur ? - Le fusible a-t-il sauté ou le disjoncteur a-t-il été déclenché ? 	<p>Une odeur particulière se dégage de la pièce.</p> <ul style="list-style-type: none"> - Vérifiez qu'il ne s'agit pas d'une odeur d'humidité provenant des murs, du revêtement de sol, du mobilier ou de tissus. 	<p>Il semble que de la condensation s'échappe du climatiseur.</p> <ul style="list-style-type: none"> - La condensation se forme lorsque le climatiseur refroidit l'air chaud de la pièce. 	<p>Le climatiseur est inopérant pendant environ 3 minutes après avoir redémarré.</p> <ul style="list-style-type: none"> - Il s'agit d'une mesure de protection du mécanisme. - Attendez environ trois minutes pour que l'appareil démarre.
<p>Le mode Refroidissement ou Chauffage ne fonctionne pas correctement.</p> <ul style="list-style-type: none"> - Le filtre à air est-il encrassé ? Consultez les instructions de nettoyage des filtres à air. - Il faisait peut-être très chaud dans la pièce lorsque le climatiseur a été démarré. Laissez-lui le temps de refroidir. - Le réglage de la température est-il incorrect ? - Les bouches d'entrée et de sortie d'air de l'unité intérieure sont-elles obstruées ? 	<p>Le climatiseur est bruyant.</p> <ul style="list-style-type: none"> - Bruit rappelant de l'eau qui coule. * Il s'agit du fréon qui circule à l'intérieur du climatiseur. - Chuintement évoquant de l'air compressé qui s'échappe dans l'atmosphère. - Il s'agit du bruit de l'eau du déshumidificateur dans le climatiseur. 	<p>On entend un craquement.</p> <ul style="list-style-type: none"> - Ce son est généré par la contraction/extension du panneau avant, etc. due au changement de température. <p>Voyant de filtre (LED) ON (allumé).</p> <ul style="list-style-type: none"> - Pendant le nettoyage du filtre, appuyez simultanément sur le bouton Programmeur et sur le bouton ◀ de la télécommande pendant 3 secondes. 	<p>L'écran du dispositif de régulation à distance est à peine visible, voire inexistant.</p> <ul style="list-style-type: none"> - Les piles sont-elles épuisées ? - Les polarités des piles (+) et (-) sont-elles inversées ?

FRANÇAIS

Contactez le service technique immédiatement dans les cas suivants :

- Apparition d'un phénomène anormal (odeur de brûlé, bruit intense, etc.). Arrêtez l'unité et coupez le disjoncteur. N'essayez en aucun cas de réparer l'appareil vous-même ou de le redémarrer dans cette situation.
- Le câble de l'alimentation principale est extrêmement chaud ou est endommagé.
- Un code erreur est généré grâce à l'autodiagnostic.
- L'unité intérieure présente toujours des fuites d'eau même si le niveau d'humidité est bas.
- L'interrupteur, le disjoncteur (de sécurité, différentiel) ou un fusible ne fonctionne pas correctement.

L'utilisateur doit vérifier et nettoyer régulièrement l'unité afin d'éviter toute altération de ses performances.

Dans certains cas, cette tâche ne doit être réalisée uniquement par un technicien qualifié.

