

TECHWOOD

LTD-6195W
16:9 ÉCRAN TÉLÉVISEUR TFT LCD COULEUR avec
lecteur DVD intégré



MANUEL D'UTILISATION

ENGLISH-0



Informations de conformité
Conformité CE pour les pays européens
Conformité CE

L'appareil est conforme aux exigences de la directive européenne 89/336/EEC amendée par 92/31/EEC en ce qui concerne la "Compatibilité électromagnétique".



Ce symbole sur le produit ou dans les instructions signifie que votre équipement électrique et électronique doit être éliminé séparément des ordures ménagères à la fin de sa durée de vie matérielle. Il existe des systèmes de collecte séparés pour le recyclage dans l'UE.

Pour plus de renseignements, veuillez contacter les autorités locales ou le revendeur où vous avez acheté le produit.

Sommaire

Consignes de sécurité importantes	3
Instructions d'installation d'antenne	
Nettoyage du téléviseur LCD	6
Mise en marche	
Contenu du carton	6
Accrocher le téléviseur LCD au mur	7
Vue du produit.....	8
Installation	
Télécommande	10
Branchements d'antenne	13
Branchements AV et S-Video	13
Branchements scart	14
Branchements PC	14
Écouteurs.....	14
Branchements de câble d'alimentation.....	15
Opérations basiques	
Choisissez la source d'entrée	16
Sélection de chaînes	17
Fonctions OSD	
Astuces de présentation et de fonctionnement du OSD	17
Menu Image/Son/Chaîne/Fonction/Menu OSD	18
Lecteur DVD	
Configuration générale.....	23
Mot de passe.....	25
Lecture de DVD	26
Naviguer dans les menus de DVD.....	26
Lecture de CD audio	29
Utiliser un lecteur de cartes SD.....	31
Spécifications.....	34
Dépannage.....	36
Service clientèle.....	38

Consignes de sécurité importantes

1. Veuillez lire ces consignes entièrement avant d'utiliser l'équipement.
2. Conservez ces instructions dans un endroit sûr.
3. Veuillez lire tous les avertissements et suivre toutes les instructions.
4. Ne pas utiliser cet équipement près de l'eau.
5. Nettoyez avec un chiffon mou et sec. Si plus de nettoyage est nécessaire, voir "Nettoyage du téléviseur LCD" dans ce guide pour plus d'instructions.
6. Ne pas bloquer d'ouvertures de ventilation. Installez l'équipement conformément aux instructions du fabricant.
7. Ne pas installer près de sources de chaleur comme les radiateurs, les registres de chaleur, les cuisinières, ou d'autres appareils (amplificateurs compris) qui produisent de la chaleur.
8. Ne pas altérer les prises d'alimentation. Utilisez seulement les prises d'alimentation fournies (prise Euro à 2 broches).
9. Protégez le cordon d'alimentation afin qu'il ne se retrouve pas coincé, notamment à la prise d'alimentation et au point où il sort de l'équipement. Assurez-vous que la prise secteur se trouve près de l'équipement pour qu'elle soit facilement accessible.
10. Utilisez seulement des accessoires spécifiés par le fabricant.



11. Utilisez seulement avec le chariot, le support, le trépied, les fixations, ou la table spécifiés par le fabricant, ou vendu avec l'équipement. Quand un chariot est utilisé, utilisez-le avec prudence en déplaçant la combinaison chariot/équipement pour éviter tout renversement et toute blessure.
12. Débranchez cet équipement s'il ne doit pas être utilisé pendant une longue période.
13. Laissez tous les travaux d'entretien à un personnel de service qualifié. Des travaux d'entretien sont nécessaires lorsque l'unité a été endommagée, par exemple : si le cordon d'alimentation ou la prise sont endommagés, si du liquide ou des objets ont été renversés sur l'appareil, si l'unité a été exposée à la pluie ou l'humidité, ou si l'unité ne fonctionne plus normalement ou si elle est tombée par terre.

Instructions d'installation d'antenne

1. Mise à la terre de l'antenne extérieure

Si une antenne extérieure ou un système de câblage est raccordé au produit, s'assurer de leur mise à la terre afin d'assurer une protection contre les surtensions et les effets d'électricité statique. L'article 810 de National Electrical Code, ANSI/NFPA 70, contient des informations sur la mise à la terre des mâts et des supports, la mise à la terre des fils d'entrée du système de décharge de l'antenne, les dimensions des conducteurs de mise à la terre, la localisation du système de décharge, la connexion des conducteurs de terre et leurs caractéristiques.

2. Tonnerre

Pour une protection accrue du produit en cas d'orage ou si l'appareil doit resté sans surveillance ou inutilisé pendant une longue période, débrancher son cordon d'alimentation et/ou l'antenne ou le système de câblage. Ceci permettra d'éviter la détérioration du produit due à la foudre et aux surtensions sur les lignes électriques. Ne débranchez pas l'antenne ou le cordon d'alimentation pendant l'orage. L'éclair pourrait frapper pendant que vous tenez le cordon d'alimentation, provoquant ainsi des blessures graves; éteignez votre téléviseur LCD et attendez que l'orage passe.

3. Lignes haute tension

Une éventuelle antenne extérieure doit être tenue à l'écart des lignes haute tension comme de tout circuit d'alimentation ou d'éclairage, et doit ne pas pouvoir tomber sur de telles lignes électriques. Lors de l'installation d'un telle antenne, prendre toutes les précautions nécessaires pour éviter de toucher de telles lignes pendant le montage, leur contact pouvant être fatal.

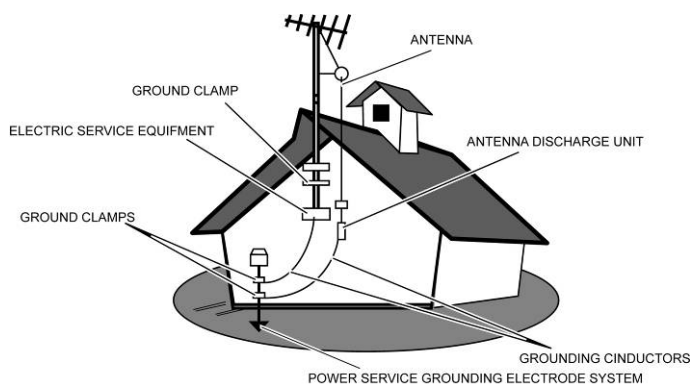

Nettoyage du téléviseur LCD

- Assurez-vous que le téléviseur LCD est éteint.
- Ne jamais vaporiser ou verser un liquide directement sur l'écran ou le boîtier.

Nettoyer l'écran :

1. Essuyez l'écran avec un chiffon propre, doux, et non-pelucheux. Ceci élimine la poussière et d'autres particules.
2. S'il n'est toujours pas propre, appliquez une petite quantité de solution nettoyante sans ammoniaque et sans alcool sur un tissu propre, doux, et non-pelucheux et essuyez l'écran.

Nettoyer le boîtier :

1. Utilisez un chiffon doux et sec.
2. S'il n'est toujours pas propre, appliquez une petite quantité de solution nettoyante non-abrasive, sans ammoniaque et sans alcool sur un tissu propre, doux, et non-pelucheux et essuyez la surface.

Avis de non-responsabilité

Le fabricant ne recommande pas l'utilisation d'ammoniaque ou de solutions de nettoyage à base d'alcool sur l'écran du téléviseur LCD ou le boîtier. Certains nettoyeurs chimiques se sont avérés nocifs à l'écran et/ou au boîtier du téléviseur LCD.

Le fabricant ne sera pas tenu responsable pour les dommages provenant de l'utilisation de produits nettoyeurs à base d'ammoniaque ou d'alcool.

Mise en marche

Important ! Conservez le carton d'origine et tout matériau d'emballage pour des besoins de transport futurs.

Contenu du carton

Votre carton de téléviseur LCD comprend :

- Téléviseur LCD
- Câble d'alimentation
- Adaptateur
- Télécommande universelle avec piles
- Manuel d'utilisation

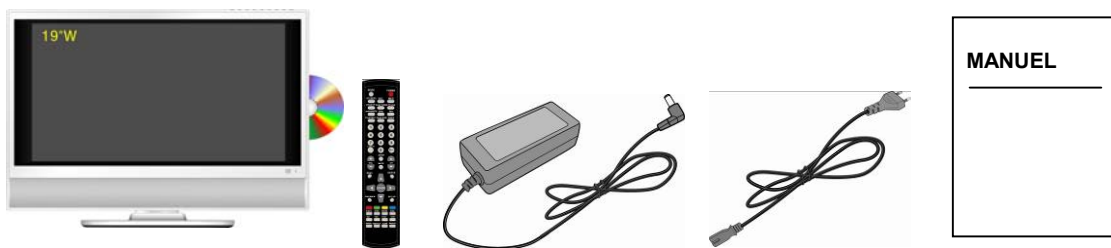

Accrocher le téléviseur LCD au mur

Le support de votre téléviseur LCD est conforme à la norme VESA ; si vous avez l'intention d'installer le téléviseur LCD au mur, consultez un technicien professionnel pour l'installation. Le fabricant n'accepte aucune responsabilité pour les installations non réalisées par un technicien professionnel.

Utilisez le modèle d'échelle complet pour marquer sur le mur la distance horizontale entre les deux vis de montage.

NB :

- La surface de montage doit être plate et plus large que le socle.
- Le mur doit pouvoir soutenir une force de traction de 25 kg pour chaque vis.

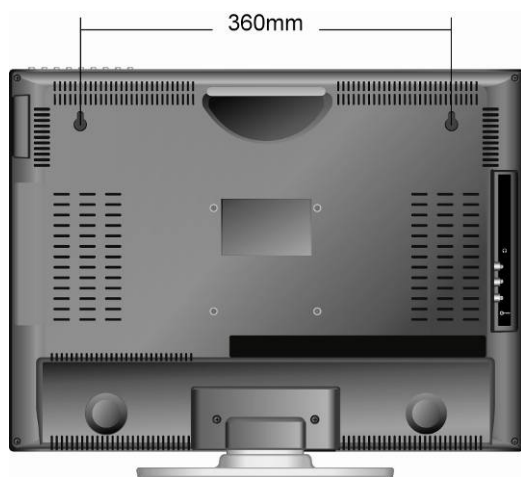

ATTENTION !

- * Veuillez lire toutes les instructions soigneusement avant de monter le téléviseur en place!
- * Un assemblage correct est essentiel. Le poids maximum permis du téléviseur LCD est 10 kg / 9.3 livres (19")
- * Le matériel d'assemblage (non fourni) est uniquement approprié à la fixation à un bois solide, des murs de briques ou de béton.
- * Pour les murs de bois : Percez chaque trou avec 3,6 millimètres de diamètre et 20 millimètres

de profondeur.

* Pour éviter toute blessure, ne le montez pas au-dessus d'un canapé ou d'un lit.

Le fabricant n'accepte aucune responsabilité pour les installations incorrectes ou les installations non réalisées conformément à ces instructions.

Dessus du produit

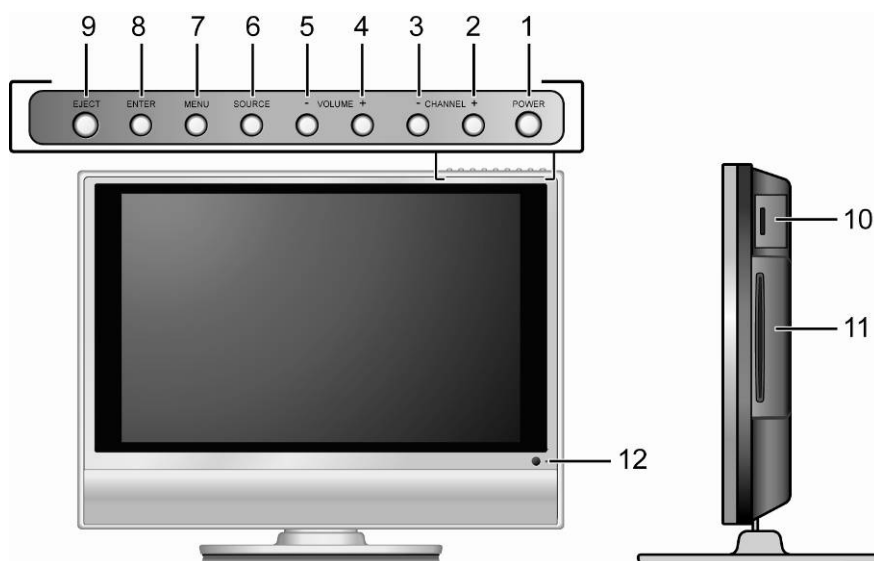

1. POWER

Allumer/éteindre le téléviseur.

2. CH UP

Chaîne suivante/faire défiler vers le haut.

3. CH DOWN

Chaîne précédente/faire défiler vers le bas.

4. VOLUME UP

Augmenter le volume ou diminuer le réglage d'un contrôle sélectionné dans le menu OSD.

5. VOLUME DOWN

Baisser le volume ou augmenter le réglage d'un contrôle sélectionné dans le menu OSD.

6. SOURCE

Confirmer une sélection

7. MENU

Allumer/éteindre le menu OSD.

8. ENTER

Activer votre sélection

9. EJECT

Éjecter le disque

10. FENTE POUR CARTE SD

11. FENTE POUR DVD

12. VOYANT INFRAROUGE ET LUMINEUX

Arrière du produit

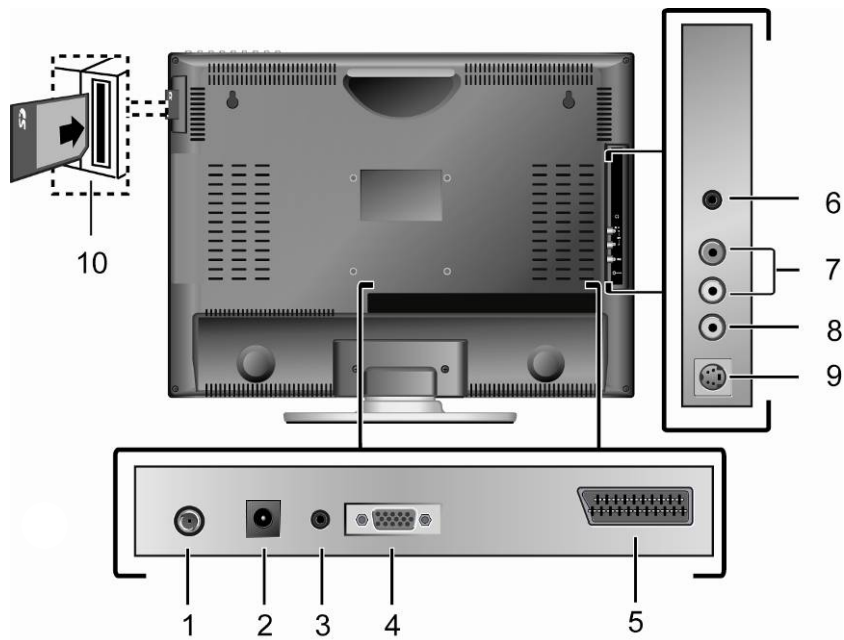

1. PRISE TV (entrée de signal TV)

Brancher à l'antenne ou le service de câble.

2. Alimentation (Entrée DC)

Utiliser le câble fourni, brancher l'adaptateur à une source d'alimentation.

3. Entrée audio PC

4. Entrée de signal VGA

5. PÉRITEL

Brancher la prise péritel du magnétoscope à la prise péritel du téléviseur LCD

6. Sortie pour écouteurs

7. Entrée de signal audio AV/ S-Video (gauche/droite)

Brancher l'audio externe à cette prise.

8. ENTRÉE DE SIGNAL CVBS

9. ENTRÉE DE SIGNAL S-VIDEO

10. FENTE SD

Télécommande

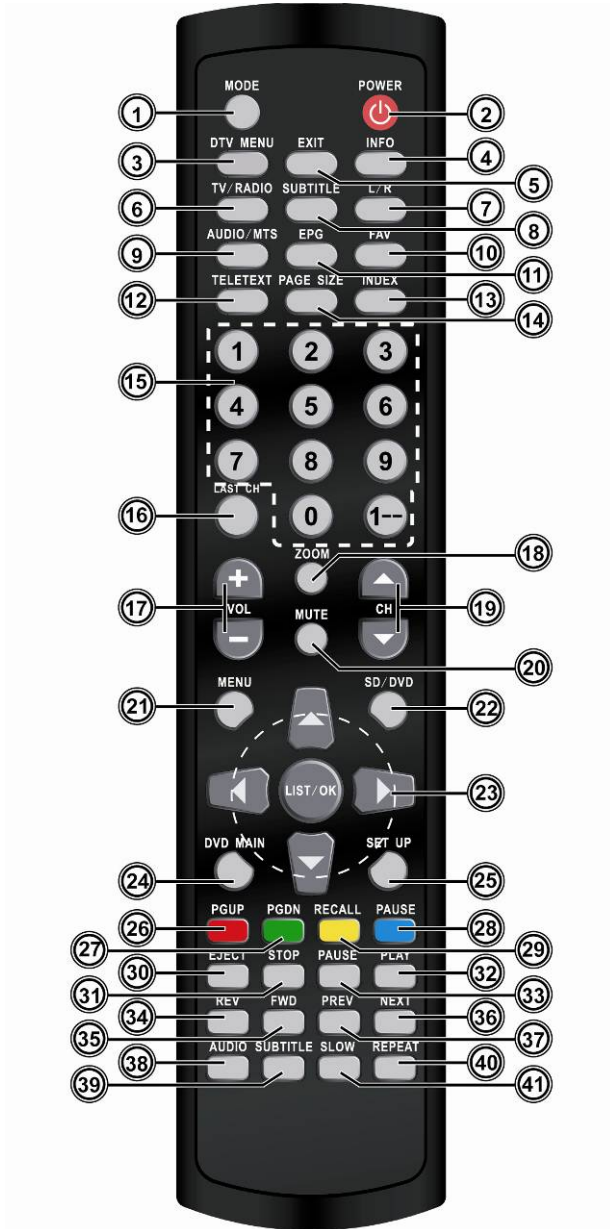

Veillez noter que cette télécommande est également utilisée pour d'autres modèles

Détails de la télécommande

Numéro	Touche	Description
1.	Mode	Sélection de la source d'entrée.
2.	Power	Allumer/éteindre
3.	DTV menu	Afficher le menu DTV
4.	INFO	Afficher l'information sur la chaîne
5.	EXIT	Quitter la page de configuration
6.	TV/RADIO	Basculer entre TV et radio
7.	L/R	Réglage du canal de son
8.	SUBTITLE	Sélection de sous-titrage DTV
9.	AUDIO/MTS	Réglage de son à multicanaux du téléviseur
10.	FAV	Réglage de chaînes préférées
11.	EPG	Guide électronique des programmes
12.	TELETEXT:	Activer/désactiver le télétexte.
13.	INDEX:	Sélectionner la page index de télétexte.
14.	PAGE SIZE	Affichage de page Zoom de télétexte
15.	BOUTONS NUMÉRIQUES	Saisie de numéro de chaîne
16.	LAST CH	Revenir à la dernière chaîne sélectionnée
17.	VOL+/VOL-	Réglage du volume
18.	ZOOM	4:3/16:9
19.	CH▲/CH▼	Chaîne suivante/précédente
20.	MUTE	Activer/désactiver la coupure du son
21.	MENU	MENU ATV
22.	SD/DVD	Sélecteur de carte DVD/SD
23.	Haut/Bas-Gauche/Droite-LIST/OK	Navigation / Activation des fonctions du menu
24.	DVD MAIN	Menu DVD
25.	SET UP	Installation DVD
26.	PAGE UP	Information télétexte haut de page
27.	PAGE DOWN	Information télétexte bas de page
28.	PAUSE	Pause dans le programme
29.	RECALL	Régler le téléviseur avec les réglages standard
30.	EJECT	Éjecter/insérer DVD
31.	STOP	Arrêt DVD
32.	PLAY	Lecture DVD
33.	PAUSE	Pause DVD
34.	REV	Retour DVD
35.	FWD	Avance DVD

36.	NEXT	DVD suivant
37.	PREV	DVD précédent
38.	AUDIO	Sélection audio pour DVD
39.	SUBTITLE	Sous-titrage DVD
40.	REPEAT	Répéter DVD
41.	SLOW	Lecture ralentie DVD

Installation

1. Insérer les piles de la télécommande

1. Ouvrez le logement de piles à l'arrière de la télécommande.
2. Insérer les piles en faisant attention de respecter les polarités à l'intérieur du logement de piles.
3. Remettre le couvercle du logement de piles en place.

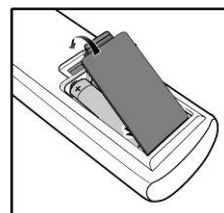
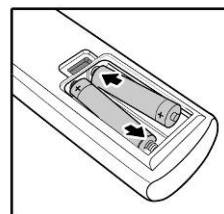
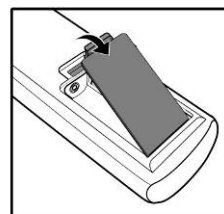

ATTENTION

Utilisez seulement les piles AAA indiquées.

- Ne pas mélanger nouvelles piles et piles usées. Il peut s'ensuivre des fissures ou des fuites, qui représentent un risque d'incendie ou de blessures.
- Insérez les piles selon les marquages (+) et (-). Une insertion incorrecte des piles peut entraîner des fissures ou des fuites, qui représentent un risque d'incendie ou de blessures.
- Jetez les piles conformément aux lois et aux réglementations locales.
- Gardez les piles hors de portée des enfants et des animaux domestiques.
- Si la télécommande ne doit pas être utilisée pendant une période prolongée, retirez les piles.

Installation

2. Branchement de l'antenne

Assurez-vous que le courant est coupé avant de procéder à l'installation.

Branchez le téléviseur LCD à la prise d'antenne ATV ou au boîtier de télévision câblée avec le câble coaxial de 75 ohms.

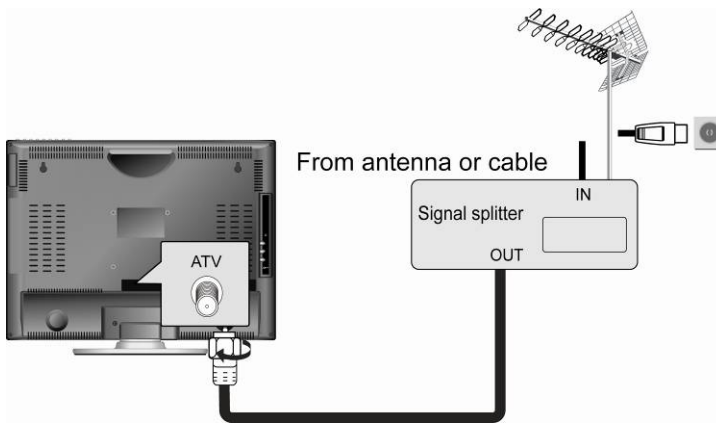

3. Branchement AV, S-video

Branchez les câbles Video/Audio des appareils compatibles au dos de l'unité.

Mode AV :

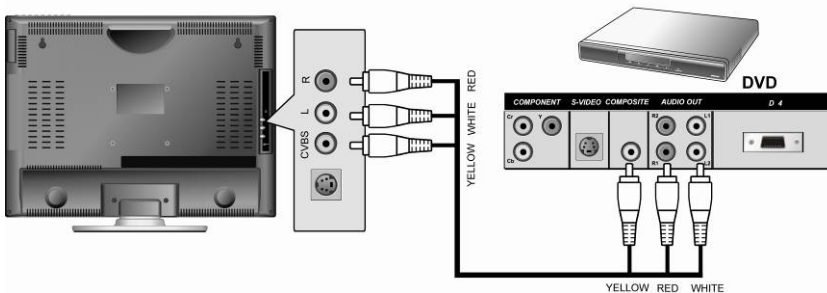

Mode S-vidéo :

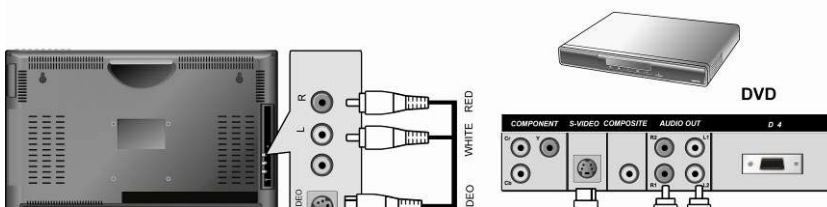

Installation

4. Branchement avec câble péritel

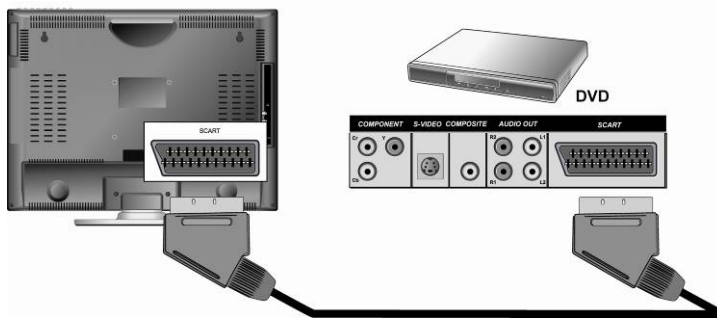

5. Branchement au PC

VGA (15 broches D-Sub) :

Branchez le câble VGA de la sortie VGA de l'ordinateur à la prise XVGA/VGA de l'unité. PC jusqu'à 640 x 480 ou 1280 x 1024 est la résolution de préférence.

Entrée audio PC :

Branchez le câble d'entrée Audio (NOIR) de la prise de sortie audio de votre ordinateur à la prise d'entrée audio (NOIRE) de l'unité.

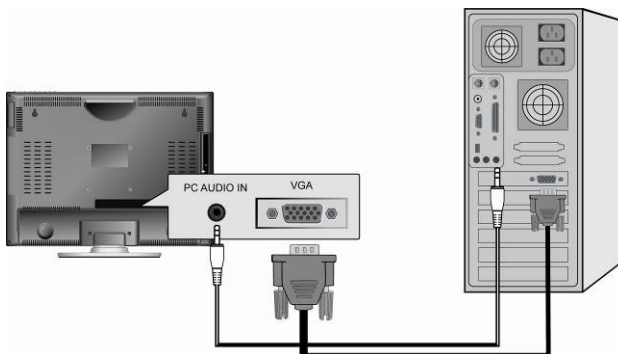

Écouteurs :

Branchez les écouteurs des appareils compatibles à l'entrée d'écouteurs au dos du téléviseur.

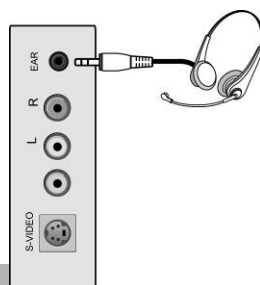

Installation

6. Brancher le câble d'alimentation

Branchez l'adaptateur à la prise d'alimentation de cette unité ; branchez ensuite le cordon d'alimentation

à l'adaptateur, et branchez le cordon d'alimentation à une prise AC correctement mise à la terre.

Allumez l'interrupteur AC

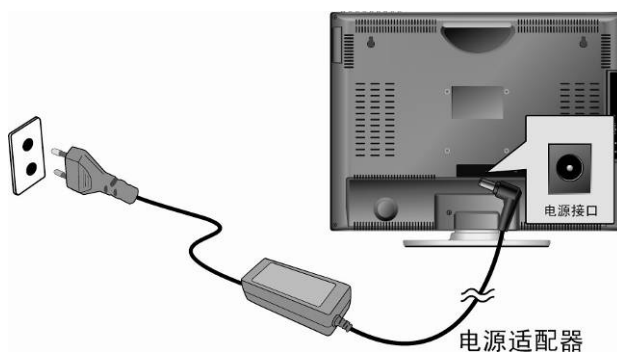

7. Allumez le courant

Appuyez sur le bouton Power du téléviseur LCD sur le bouton Power On (rouge) de la télécommande. Allumez la source vidéo.

8. Sélectionnez la source d'entrée pour votre téléviseur LCD, via le menu OSD ou via la télécommande.

Opérations basiques

Pour utiliser votre téléviseur LCD, vous pouvez utiliser votre télécommande ou les boutons au-dessus de votre téléviseur LCD pour régler la source d'entrée, changer de chaîne, ou régler le volume.

Allumer le téléviseur LCD

Avant d'utiliser le téléviseur LCD :

1. Insérez la prise de courant.
2. Branchez correctement l'équipement externe.
3. Allumez l'interrupteur principal, (si le téléviseur LCD ne soit pas être utilisé pendant une longue période, éteignez-le). Le voyant lumineux indicateur de courant devient rouge lorsque l'interrupteur principal est allumé.

Allumer / éteindre

Allumer/éteindre le téléviseur LCD :

Appuyez sur le bouton **POWER** du téléviseur LCD ou appuyez sur le bouton Power de votre télécommande pour allumer/éteindre le téléviseur.

Le voyant lumineux indicateur devient vert lorsque le téléviseur LCD est allumé.

Sélectionner la source d'entrée



Sélectionner la source d'entrée sur le dessus du téléviseur :

Appuyez sur le bouton MODE sur le dessus du téléviseur. Sélectionnez la source d'entrée avec Channel +/- . Appuyez sur VOL +/- pour activer votre choix.

Sélectionner la source d'entrée avec la télécommande :

Appuyez sur le bouton MODE de la télécommande. Sélectionnez la source d'entrée en utilisant les touches directionnelles Haut/Bas.

Appuyez sur **LIST / OK** pour activer votre sélection.

Réglage du volume

Appuyez sur **VOL-/+** sur le dessus du téléviseur LCD pour régler le volume, ou appuyez sur **Vol +** et **Vol-**

sur la télécommande pour régler le volume.

Pour couper le volume, appuyez sur **MUTE** sur la télécommande.

Si vous voulez restituer le volume, appuyez de nouveau sur **MUTE** , ou appuyez directement sur **Vol +** et **Vol -** sur la télécommande.

Sélection de chaînes

Pour sélectionner une chaîne souhaitée, appuyez sur les boutons **CH-/+** sur le dessus du téléviseur LCD, ou sur les touches numériques ou **CH +/CH-** de la télécommande.

Pour les chaînes au-delà de 9, appuyez sur **-/--** et saisissez la chaîne à l'aide des touches numériques. Pour les chaînes au-delà de 100, appuyez deux fois sur **-/--** et saisissez la chaîne à l'aide des touches numériques.

Fonctions OSD

Astuces de présentation et de fonctionnement de l'OSD

Pour toutes les fonctions OSD (1-5) ci-dessous, veuillez suivre la procédure suivante pour faire vos sélections dans les menus et les activer.

Sur le dessus du téléviseur :

Appuyez sur le bouton **MODE** sur le dessus du téléviseur. Faites votre sélection en utilisant Channel +/- . Appuyez sur **VOL +/-** pour activer votre choix.

Appuyez sur le bouton **Menu/LIST** pour quitter le menu.

Sur la télécommande :

Appuyez sur le bouton **MODE** de la télécommande. Faites votre sélection en utilisant les touches directionnelles **Haut/bas**.

Appuyez sur **LIST / OK** pour activer votre sélection.

Appuyez sur le bouton **Menu/LIST** pour quitter le menu.

Veuillez noter que pour les menus avec une barre de réglage (Contraste par exemple) vous n'avez pas besoin d'activer la sélection avec le bouton LIST/OK.

Les 5 icônes en haut du menu Principal OSD représentent les 5 sous-menus (Image, Son, Chaîne, Fonction et OSD).

Fonctions OSD

Menu image (Picture)



*** NB*** si certaines sous-rubriques de menu sont en gris, l'utilisateur ne peut pas les modifier .

Rubrique	Description
Contraste (Contrast)	Régler le niveau de contraste.
Luminosité (Brightness)	Régler le niveau de luminosité.
Teinte (Hue)	Régler le niveau de teinte.
Saturation	Régler la saturation des couleurs.
Définition (Sharpness)	Régler la définition de l'image
Température de couleur (Color)	Régler la température de couleur sur NORMAL (NORMAL) , CHAUDE (WARM) ou FROIDE (COOL)
Mode Image (Picture Mode)	Régler le mode image sur NATUREL (NATIVE) , DOUX (SOFT) , CLAIR (BRIGHT) ou PERSONNEL (PERSONAL)

Voir au début de ce paragraphe (Fonctions OSD) comment naviguer dans les menus et activer vos sélections.

Fonctions OSD

Menu Son

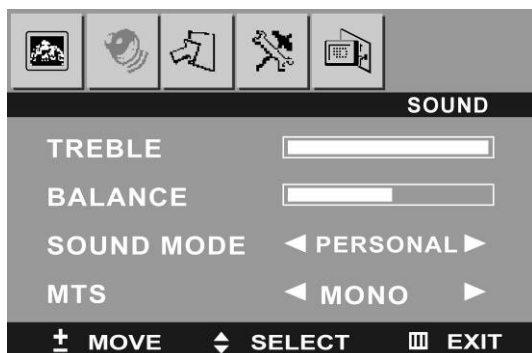

*** NB*** si certaines sous-rubriques de menu sont en gris, l'utilisateur ne peut pas les modifier .

Rubrique	Description
Volume	Régler le volume
Aigus (Treble)	Régler les aigus
Balance	Régler la balance de son gauche et droite.
Mode de son (Sound mode)	Régler le mode de son sur PERSONNEL (PERSONAL) , ODEON (ODEUM) , THÉÂTRE (THEATER) , JOURNAL TÉLÉVISÉ (NEWS) ou STEREO (STEREO)
Graves (Bass)	Régler les graves
MTS	Régler le mode audio sur MONO ou STEREO

Voir au début de ce paragraphe (Fonctions OSD) comment naviguer dans les menus et activer vos sélections.

Fonctions OSD

Menu chaîne

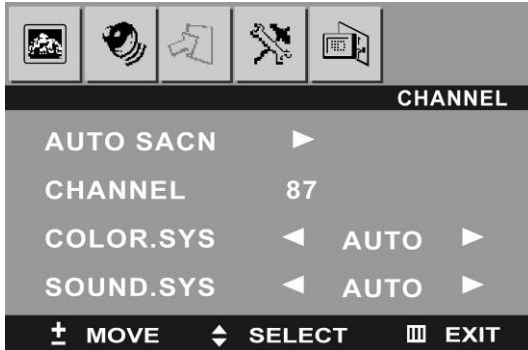

*** NB*** si certaines sous-rubriques de menu sont en gris, l'utilisateur ne peut pas les modifier .

Rubrique	Description
RECHERCHE (AUTO SCAN) AUTO	Rechercher toutes les chaînes télévisées
Chaîne (Channel)	Nom de chaîne actuelle
SYST. DE COULEUR (COLOR.SYS)	Affichage de système de couleur auto, SECAM, PAL.
PASSER (SKIP)	Utiliser la fonction Passer
RECHERCHE MANUELLE (MANUAL SCAN)	Recherche manuelle de chaînes télévisées
Recherche fine (Fine tune)	Recherche fine de fréquence

Voir au début de ce paragraphe (Fonctions OSD) comment naviguer dans les menus et activer vos sélections.

Fonctions OSD

Menu fonctions



*** NB*** si certaines sous-rubriques de menu sont en gris, l'utilisateur ne peut pas les modifier .

Rubrique	Description
Minuterie (Timer)	Régler la minuterie pour allumer/éteindre le téléviseur automatiquement
PIC MISC	Améliorer la qualité d'image
Ecran de veille (Screen Saver)	Changez l'affichage du fond bleu
Langue TXT (TXT language)	Sélectionner une langue télétexte
TXT E/O (TXT E/W)	Sélectionner les caractères de télétexte (Est/Ouest)

Voir au début de ce paragraphe (Fonctions OSD) comment naviguer dans les menus et activer vos sélections.

Fonctions OSD

Menu OSD



*** NB*** si certaines sous-rubriques de menu sont en gris, l'utilisateur ne peut pas les modifier .

Rubrique	Description
Langue (Language)	Sélectionner une langue OSD
Position H (H-position)	Régler la position horizontale de l'OSD
Position V (V –Position)	Régler la position verticale de l'OSD
Durée (Duration)	Régler la durée de l'affichage OSD
Demi-ton (Half tone)	Régler le niveau de transparence de l'OSD
Information	Afficher la version du logiciel
Rechercher mémoire (Memory Recall)	Les réglages de langue OSD/de source d'entrée ne sont pas modifiés

Voir au début de ce paragraphe (Fonctions OSD) comment naviguer dans les menus et activer vos sélections.

Utiliser le lecteur DVD

Mettre l'unité DVD en Mode DVD

Une fois l'unité allumée, appuyez sur le bouton **MODE** de la télécommande, ou sur le dessus du téléviseur, et choisissez la source DVD, jusqu'à ce que DVD apparaisse à l'écran. Pour insérer un disque DVD, placez doucement le disque dans la fente en haut de l'unité. Ne pas forcer le disque dans la fente; il doit automatiquement être rentré par le mécanisme chargeant.

Si le disque n'est pas automatiquement inséré, appuyez sur le bouton **EJECT** de la télécommande, ou sur le côté droit de l'unité, afin de vous assurer qu'il n'y a pas d' autre disque dans le lecteur.

NB : l'unité DOIT être en mode DVD pour insérer ou éjecter un disque DVD. En tentant de forcer un disque dans le mécanisme peut endommager le lecteur et-ou le disque.

Installation

1. Page de configuration générale



- 1) Sans disque à l'intérieur du joueur, appuyez **SETUP** pour afficher la fenêtre principale du menu de configuration et « Page de configuration générale » (General Setup Page) apparaît. Appuyez **SETUP** de nouveau pour quitter le Menu de configuration, et l'unité reprendra le dernier mode de lecture.
- 2) Appuyez sur le bouton **LIST/OK**. Affichage TV (TV Display) apparaît en surbrillance.
- 3) Appuyez sur le bouton **◀ ▶** pour choisir les autres menus dans la page de configuration générale.
- 4) Appuyez sur **▲ ▼** pour ouvrir le sous-menu.
- 5) Appuyez sur **◀ ▶** pour sélectionner le sous-menu et appuyez sur **LIST/OK** pour confirmer votre sélection.
- 6) Répéter les étapes 3-5 pour d'autres menus.

a) Affichage TV (TV Display)

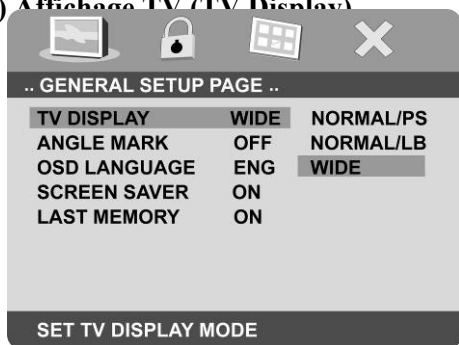

Normal/PS: Quand le lecteur émet un signal vers un téléviseur, une image normale est affichée en entier à l'écran.

Normal/LB: Quand le lecteur émet un signal vers un téléviseur, une image normale est affichée à l'écran avec une barre noire en haut et en bas.

Wide (Wide): Quand le lecteur émet un signal vers un téléviseur à écran large, une image large est affichée en entier à l'écran.

b) MARQUEUR D'ANGLE (ANGLE MARK)

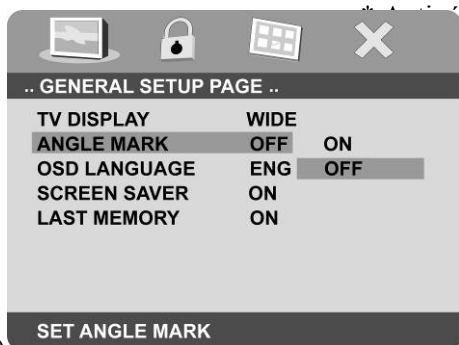

On (On) : Marqueur d'angle activé

Off (Off) : Marqueur d'angle désactivé

c) Langue OSD (OSD Language)

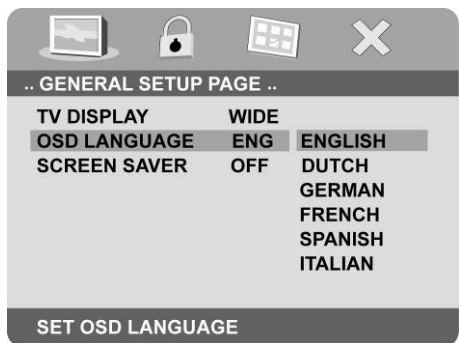

English (English) : Le menu de configuration sera affiché en anglais.

French (French): Le menu de configuration sera affiché en français.

d) Écran de veille (Screen Saver)

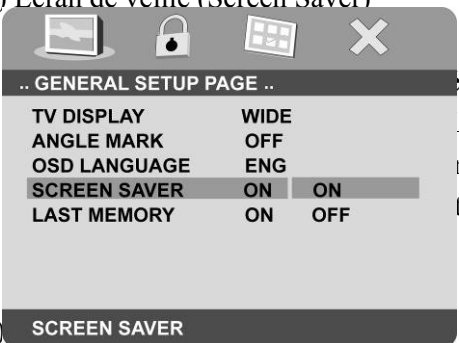

On (On) : Écran de veille activé

Le lecteur DVD bascule en mode d'écran de veille après cinq minutes si la même image reste affichée à l'écran.

Off (Off) : Écran de veille désactivé

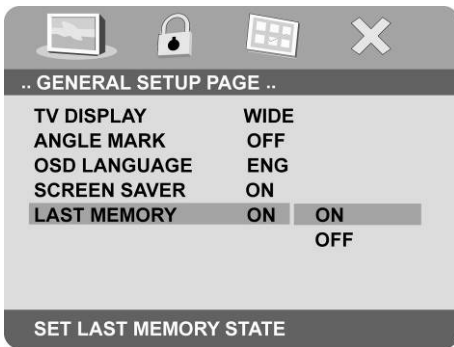

é (On) : DERNIÈRE MÉMOIRE activée
 tivé (OFF) : DERNIÈRE MÉMOIRE désactivée

2. Mot de passe (Password)

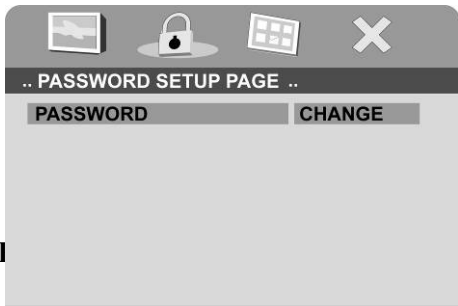

Le menu de configuration, appuyez sur le bouton ◀ ou ▶
 selectionner et mettr en surbrillance la “Page de choix de
 passe” (Password setup page). Appuyez **LIST/OK** pour
 à la page de mot de passe.



Appuyez deux fois sur **LIST/OK** pour accéder à la page de
 ment de mot de passe (Password Change Page). Saisissez
 mot de passe ou le mot de passe par défaut, le nouveau
 passe et
 er le nouveau mot de passe. Appuyez sur **LIST/OK** pour
 er le changement.
 rsque vous saisissez le nombre, vous devez d'abord
 sur "DVD" sur la télécommande.

Tous les boutons numériques peuvent être utilisés.

Page de changement de mot de passe

NB : Le mot de passe par défaut est 3308.

3. QUITTER LE MENU DE CONFIGURATION

Appuyez sur le bouton DVD MENU pour quitter le menu de configuration.

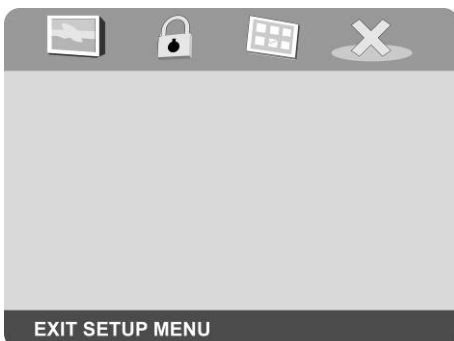

Lecture de DVD

Voir le tableau ci-dessous pour les fonctions basiques.

EJECT	Éjection du disque
PLAY	Lecture de DVD
PAUSE	Pause de DVD
STOP	(1 fois) Arrêt de la lecture en cours sur un point donné/ (2 fois) Arrête la lecture
NEXT	Aller au chapitre, à la piste ou la scène suivants lors de la lecture.
PREVIOUS(PREV)	Retourner au chapitre, à la piste ou la scène précédents lors de la lecture
FORWARD SCAN(FWD)	Avance rapide, 2, 4, 8, 16 ou 32 fois la vitesse normale
REVERSE SCAN(REV)	Retour rapide, 2, 4, 8, 16 ou 32 fois la vitesse normale
SLOW	Lecture à 1/2, 1/4, 1/8 ou 1/16 fois la vitesse
HAUT/BAS/GAUCHE/DROITE	Pour naviguer dans le menu de configuration
LIST/OK	Activer une rubrique ou un réglage
BOUTONS NUMÉRIQUES	Saisie directe de numéros de chapitre
MENU	Affichage de menu principal du disque
SUBTITLE	Sélectionner la langue de sous-titrage, l'activer/la désactiver.
AUDIO	Sélectionner la langue audio
SETUP	Afficher le menu de configuration

Naviguer dans les menus DVD

Menu

Un DVD est divisé en sections appelées titres et chapitres. Lorsque vous mettez un DVD en marche, le menu principal du disque apparaît sur l'écran de votre téléviseur ou moniteur. Les contenus du menu varient d'un disque à un autre. Appuyez sur **MENU** pendant la lecture pour afficher le menu et appuyez sur **LIST/OK** ou **PLAY** pour commencer la lecture. Certains DVD vous permettent de choisir des options de lecture de disque en utilisant le menu du DVD.

Affichage (les contenus varient d'un disque à l'autre.)

1) Sous-titrage

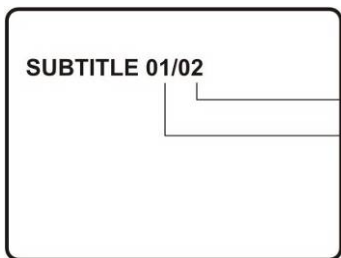

Appuyez sur **SUBTITLE** pendant la lecture pour sélectionner la langue de sous-titrage désirée. Le chiffre (1) représente la langue de sous-titrage actuelle et (2) le nombre total de langues de sous-titrage.

¹ S'il existe plusieurs langues de sous-titrage, appuyez de nouveau sur **SUBTITLE** pour choisir une autre langue de sous-titrage.

Pour désactiver les sous-titres, appuyez sur **SUBTITLE** jusqu'à ce **SOUS-TITRAGE DÉSACTIVÉ (SUBTITLE OFF)** soit affiché. L'affichage des sous-titres disparaît automatiquement si le bouton **SUBTITLE** n'est pas enclenché de nouveau pendant 3 secondes. Les sous-titres ne sont pas supportés par tous les disques DVD.

2) Audio

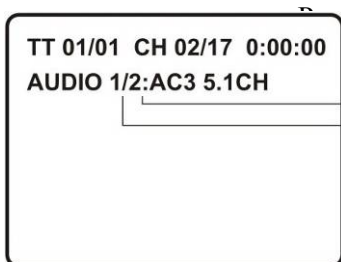

Pendant la lecture, appuyez sur **AUDIO** pour choisir la langue audio que vous désirez. Le chiffre (1) représente le canal audio actuel et (2) le nombre total de canaux audio. Appuyez de nouveau sur **AUDIO** pour choisir une autre langue audio. Le canal audio disparaîtra automatiquement si le bouton **AUDIO** n'est pas enclenché de nouveau pendant 3 secondes.

3) Répéter

a) Pendant la lecture, appuyez sur **REPEAT** pour rejouer plusieurs fois le chapitre actuel.

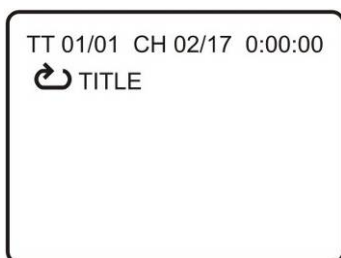
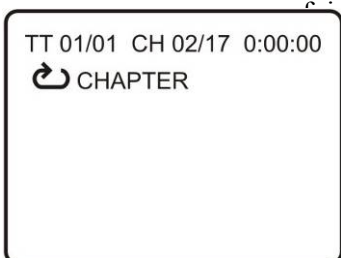

Pendant la lecture, appuyez sur **REPEAT** de nouveau pour rejouer plusieurs fois le titre actuel.

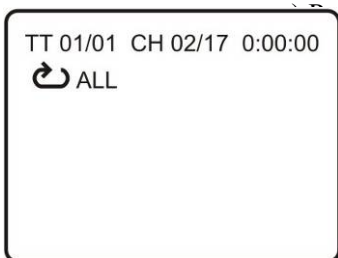

Pendant la lecture, appuyez sur **REPEAT** de nouveau pour répéter TOUS les chapitres et les titres.

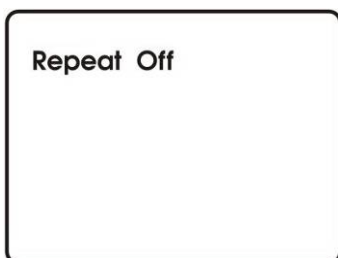

Pendant la lecture, appuyez sur **REPEAT** une 4ème fois pour désactiver la répétition de lecture (**REPEAT OFF**) et reprendre la lecture normale. L'affichage du mode de répétition disparaît automatiquement si le bouton **REPEAT** n'est pas enclenché de nouveau pendant 3 secondes.

Lecture de CD audio

Utiliser la fonction Répéter

Le mode par défaut de la fonction Répéter est **DÉSACTIVÉ**. En appuyant plusieurs fois sur **REPEAT** les options de répétition changent :

- **PISTE (TRACK)** - répète la piste en cours de lecture.
- **TOUS (ALL)** - répète le disque en cours de lecture.
- **DÉSACTIVÉ (OFF)**

L'option de répétition change à chaque fois que vous appuyez sur le bouton. Les boucles de répétition choisies ne s'arrêtent que lorsque vous les éteignez.

Lecture d'une carte de Mémoire SD

Pour démarrer la lecture de photos contenues sur une carte de mémoire SD, procédez comme suit.

1. Allumez l'unité et mettez-la en mode DVD.
2. Insérez soigneusement la carte de MÉMOIRE SD dans la fente SD sur le côté de l'unité. NB la carte doit être correctement orientée de manière à ce que les lames de contact plaquées or se retrouvent face au dos de l'unité, avec le coin découpé de la carte vers l'extérieur et son extrémité est d'abord insérée dans la fente.
3. Appuyez sur le bouton SD/DVD jusqu'à ce que SD soit affiché.
4. Pour voir les photos, suivez les procédures données dans la section "Lecteur de carte"

Lecteur de Carte

ATTENTION **Ne pas enlever la carte alors que le voyant lumineux est allumé.**

La carte est lue.

Format compatible

PHOTO

- * La résolution maximum de fichier JPEG que le lecteur de carte peut décoder est jusqu'à 10000 x 10000 pixels.
- * La vitesse d'affichage est <4.5 sec pour 3 Meg JPEG>.
- * Incompatible avec le format "Progressif" JPEG.

AUDIO

- * Compatible avec le format AVI Motion JPEG, FPS 15
- * Compatible avec la sortie audio (FPS Must <=15)
- * FPS > 15 AUCUNE Prise de sortie audio
- * Résolution Vidéo 320 x 240

VIDEO

- * MPEG1, MPEG4 (Advance Simple Profile)

Cartes compatibles

- * SD (Secure Digital)
- * MMC (Multi Media Card)
- * Disponible pour 2G de mémoire

Fonction

1. Affichage d'images JPEG sur le téléviseur avec des cartes
2. Rotation
 - a. Rotation d'image de 0, 90, 180, 270 degrés
 - b. Appuyez sur ◀ ou ▶ pour faire tourner une image simple dans le sens des aiguilles d'une montre par 90 degrés.
 - c. La rotation n'est pas compatible avec le format AVI.
3. Diaporama

a. Présente toutes les images en diaporama. Les images tournent automatiquement chaque seconde.

Menu principal (Root menu) → LIST/OK → stop →Diaporama (Slide Show)

b. Temps d'intervalle pour changer les images = Intervalle de temps des images + temps de lecture (dépend des différentes tailles d'image sur la carte de mémoire).

c. La vue d'image montre toutes les images sur la carte, sans tenir compte du dossier dans lesquelles elles se trouvent.

LECTURE À PARTIR DU LECTEUR DE CARTE

1. Appuyez sur le bouton de "**Mode**" au sommet du téléviseur ou de la télécommande plusieurs fois jusqu'à ce que la source désirée apparaisse. Entrez alors en Mode DVD.



2. Insérez la carte SD/MMC/MS dans la fente de carte, comme illustré ci-dessous.

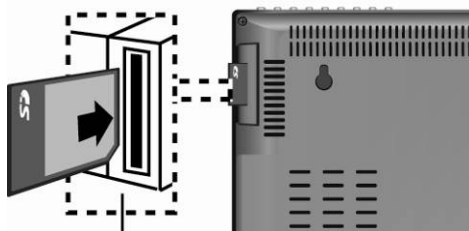

3. Appuyez sur “DVD/SD” sur le télécommande, puis ouvrez le menu principal SD.

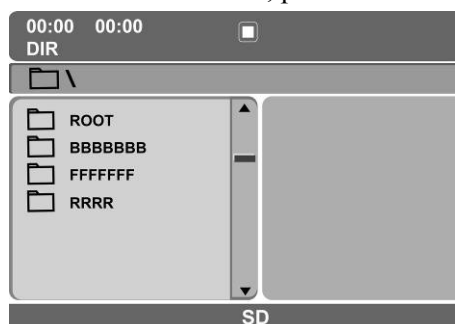

Menu principal

4. Le dossier apparaît à l'écran.
5. Utilisez les touches directionnelles haut/bas/droite/ gauche pour changer l'image comme illustré ci-dessous ; appuyez sur la touche **LIST/OK** pour lancer le diaporama.

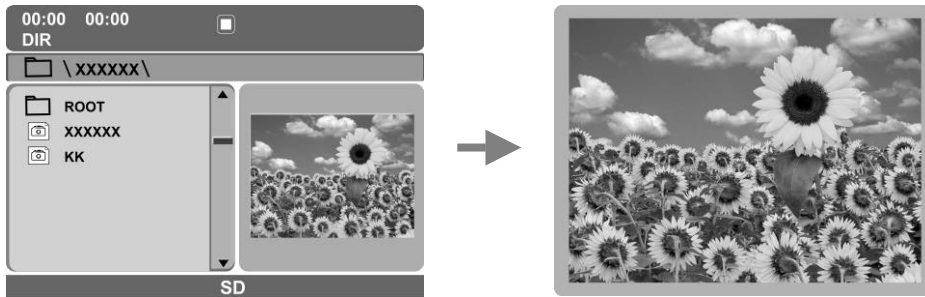

6. Pendant le diaporama, appuyez sur DVD stop sur la télécommande. Les images indexées apparaissent et vous pouvez choisir une autre image à l'aide des touches directionnelles **HAUT/BAS/GAUCHE/DROITE**. Appuyez sur la touche **LIST/OK** pour lancer le diaporama.



7. Dans le mode de carte, appuyez sur le bouton **DVD Menu** de la télécommande pour retourner au menu principal.
Appuyez sur SD/DVD pour changer ce mode.

Spécifications

CARACTÉRISTIQUES DU PRODUIT

1. 408.24mmX255.15mm (19" WXGA) écran LCD a-si TFT Matrice active,
Pas de masque 0.2835 mm, 8 bits LVDS .
2. Technologie de scanning contrôlée par microprocesseur
3. Alimentation universelle pour application mondiale
4. Hauts-parleurs 2W x 2
5. Mono
6. Résolutions : 640 x 480 à 1280x 1024

SPÉCIFICATIONS

Solution	Mstar MST718BE		
MÉCANIQUE	Boutons	MENU, Mode, Channel Up/Down, Vol Up/Down, POWER, ENTER	
	Inclinaison de l'écran	Haut: 10°, Bas: 5°	
	Interface de montage VESA	Oui	
	Réglage de hauteur	Non	
	Interface de protection d'écran	Non	
	Lecteur de carte FENTE	Oui	
	Fente DVD	Oui	
	Hauts-parleurs	Total 4 W (2W x 2) Détachables	
ÉCRAN LCD	Écran LCD & Caractéristiques	Hannstar	HSD190MGW1-A
	Taille de l'écran	19"	
	Zone d'image	408.24 (H) x255.15 (V)	
	Type d'écran	a-Si TFT Matrice active	
	Résolution d'image	1440(H) x900(V)	
	Facteur d'aspect	16:10	
	Pixel pitch (H/V)	0.2835(H) x 0.2835(V)	
	Luminosité	300 nits	
	Contraste	700:1	
	Temps de réponse	12 ms(G à G)	
	Capacité de couleurs	16.2M	
	Angle de vue	160°(H)/150°(V)	
	Durée de vie du Backlight	50,000 heures	
	Interface	LVDS	
Europe		Numérique	NON
	Entrée AV 1 (CÔTÉ GAUCHE)	Video	RCA Composite x 1 / S-Video x 1
		Audio	RCA x 1 (L/R)
Autre entrée/sortie	Video/Audio	1. Sortie (ARRIÈRE) PÉRITEL	

	1 (arrière)		21 broches PÉRITEL x 1 (Audio L/R, entrée/sortie CVBS, entrée RGB)
	Sortie casque (côté gauche)		3.5 Mini prise
	Entrée RGB	Video	D-SUB X1
		Audio	Écouteurs x 1
ALIMENTATION	Alimentation		Adaptateur 12V 4.16A
	Alimentation Consommation et voyant lumineux	En Marche	VOYANT LUMINEUX VERT
		Mode veille	VOYANT LUMINEUX ROUGE
		Éteint	Voyant lumineux éteint
ENVIRONNEMENT (marche et stockage)	Conditions d'utilisation	Température	32°F à 104°F (0°C à 40°C)
		Humidité	10% à 90% (non-condensée)
	Conditions de stockage/transport	Température	-4°F à 140°F (-20°C à 60°C)
		Humidité	10% à 90% (non-condensée)

Dépannage

Pas de courant

- Assurez-vous que le téléviseur LCD est correctement branché.
- Assurez-vous que le cordon d'alimentation AC est correctement branché.
- Assurez-vous que l'adaptateur est correctement branché, que l'interrupteur AC est allumé (VOYANT LUMINEUX ROUGE).
- Branchez un autre appareil électrique (comme une radio) à la prise afin de vérifier si la prise approvisionne le voltage nécessaire.

Mauvaise image ou aucune image

- La chaîne télévisée a peut être des problèmes. Essayez une autre chaîne.
- Le signal de télévision par câble peut être crypté ou codé. Contactez votre opérateur de câble local.
- Assurez-vous que la connexion à d'autres composants est correcte.
- Contrôlez si la configuration a été faite correctement après les branchements.
- Contrôlez si l'entrée correcte a été choisie et si le signal d'entrée est compatible.

Couleur étrange, couleur claire, ou défaut d'alignement des couleurs

- Contrôlez si le câble vidéo est correctement branché.
- L'image peut sembler sombre dans une pièce très éclairée.
- Réglez la luminosité et le contraste.
- Vérifiez le réglage du signal d'entrée.

Aucun Son

- Vérifiez vos branchements audio
- Le bouton MUTE peut avoir été enclenché, essayez d'appuyer sur ce bouton de nouveau.
- Vérifiez vos réglages audio, les son de votre téléviseur est peut être réglé au minimum.
- Appuyez sur le bouton Volume + (Haut) de la télécommande.

L'unité de télécommande ne fonctionne pas

- Vérifiez si les piles sont insérées correctement.
- Les piles peuvent être faibles ou usées. Changez-les.
- Y a-t-il une lumière fluorescente près du capteur de la télécommande ?
- Le rayon de la télécommande peut être bloqué. Assurez-vous qu'il n'y a pas d'obstacles et que la télécommande est bien dirigée vers le capteur de télécommande situé sur le téléviseur.
- Appuyez uniquement sur un bouton à la fois. Avez-vous appuyé sur le bon bouton correspondant à l'opération que vous voulez exécuter.

L'unité ne fonctionne pas

- Des influences externes comme la foudre ou l'électricité statique peuvent provoquer des dysfonctionnements. Dans ce cas, faites marcher l'unité après avoir allumé le courant du téléviseur LCD et du Système AVC, ou débranchez le cordon d'alimentation pendant 1 à 2 minutes, puis rebranchez-le.

Extinction soudaine

- La minuterie d'arrêt programmé est-elle enclenchée ?

Dépannage

- La température intérieure de l'unité a augmenté. Enlevez tout objet bloquant les ventilations ou nettoyez au besoin.

Aucune réception de câble télévisé (ou aucune réception au-dessus de CH13)

- L'option AIR/CABLE est-elle correctement réglée ? Veuillez régler l'option AIR/CABLE sur CABLE .
- Le CATV est mal branché ou pas branché; vérifiez tous les branchements CATV.

- Le service de télévision par câble a été interrompu; contactez votre opérateur de câble.

L'image est coupée /avec des barres sur le côté

- L'image est-elle correctement positionnée ?
- Les réglages de mode d'image comme la taille de l'image sont ils bien effectués ?

Impossible d'avancer dans un film

- Vous ne pouvez pas avancer sur les crédits de début et les messages d'avertissement qui apparaissent au début des films parce que le disque est programmé pour interdire cette action.

L'icône apparaît sur l'écran

- La caractéristique ou l'action ne peut pas être accomplie parce que :
 1. Le logiciel du disque le restreint.
 2. Le logiciel du disque ne supporte pas la fonction (par ex., angles)
 3. La fonction n'est pas disponible pour le moment.
 4. Vous avez demandé un numéro de titre ou de chapitre inexistant.

L'image est distorsionée

- Le disque peut être endommagé. Essayez un autre disque.
- Une certaine distorsion peut apparaître pendant la recherche en avant ou en arrière.

La recherche en avant ou en arrière ne fonctionne pas

- Certains disques ont des sections qui interdisent la lecture rapide ou le passage de chapitres et de titre.
- Vous ne pouvez pas passer les messages d'avertissement et les crédits d'ouverture au début d'un film. Cette partie du film est souvent programmée pour interdire les passages.

Le disque ne fonctionne pas

- Insérez le disque avec le côté de l'étiquette vers le haut.
- Vérifiez le type de disque que vous avez mis dans le plateau de disque. Ce DVD ne lit que les disques vidéos numériques, les CDs audio et MP3.

La lecture démarre mais s'arrête immédiatement

- L'unité et le disque sont codés par région. Si les codes régionaux ne s'accordent pas, le disque ne peut pas être lu. Ce DVD est codé pour la Région 2.
- Le disque est sale. Nettoyez-le.
- De la condensation s'est formée. Laissez le lecteur dessécher.