

ENREGISTREUR DMX
C-REC

NOTICE D'UTILISATION

Ce produit est un enregistreur DMX. Il est approprié pour les discothèques, club, soirées privées et autres salles.

Le C-REC enregistre les programmations en avance, ce qui rend l'utilisation très facile.

Il ne peut pas programmer seul. Tous les enregistrements de programmes doivent être faits par une autre console DMX.

CARACTERISTIQUES :

Enregistreur DMX

- Facile d'utilisation
- 7 programmes
- Mémoire interne : 4M
- Connecteurs XLR 3 points (entrée/sortie)

Dimensions : 300mm x 187mm x 80mm

Poids : 1.45 Kg

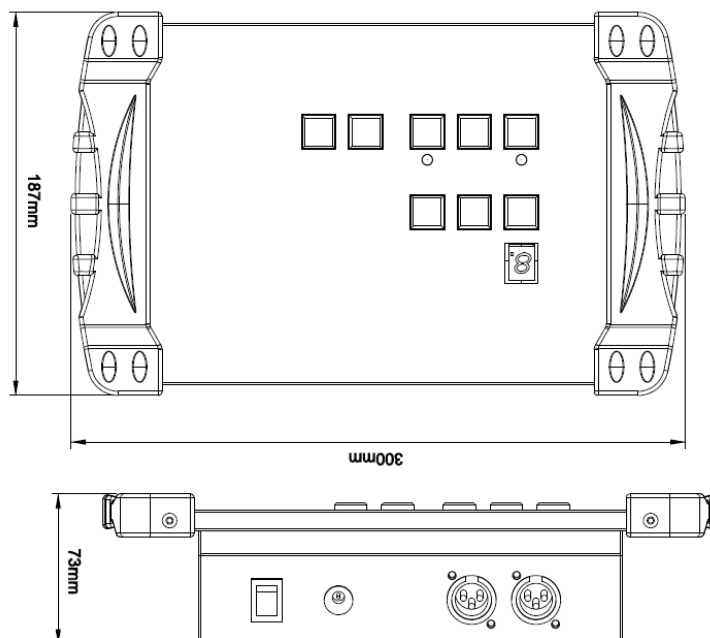

CONTENU

- 1 x Enregistreur DMX
- 1 x Notice
- 1 x Prise secteur

INSTRUCTIONS GENERALES :

Veuillez lire attentivement ce manuel d'utilisation, d'importantes informations concernant l'utilisation, et la sécurité d'installation vous sont fournies. Conservez ce manuel pour toute consultation future.

ATTENTION :

- Ne pas verser de liquides inflammables dans l'appareil
- Si le cas se produit, déconnectez immédiatement l'appareil de l'alimentation électrique.
- Arrêtez toute utilisation du contrôleur en cas de sérieux problèmes, et contactez immédiatement votre revendeur.
- Ne pas ouvrir l'appareil, aucune pièce de substitution ne se trouve à l'intérieur.
- Ne pas tenter de réparer l'appareil soi-même. Les réparations effectuées pourraient davantage endommager l'appareil. Contactez votre revendeur.
- Cet appareil n'est pas prévu pour un usage domestique.
- Après avoir retiré l'emballage, vérifiez si l'appareil n'a subi aucun dommage. Dans le doute, ne pas utiliser le contrôleur et contactez votre revendeur.
- L'emballage et ses protections doivent être placés hors de portée des enfants.
- Ce contrôleur est exclusivement destinée à l'usage des adultes, ne pas laisser entre les mains d'enfants.
- Ne jamais utiliser cet appareil dans les conditions suivantes :
 - ✓ Dans un endroit humide
 - ✓ Dans un endroit propice aux vibrations et aux chocs
 - ✓ Dans un endroit où la température est supérieure à 45 C° ou inférieure à 2 C°.
- Ne pas ouvrir ou modifier l'appareil.

VUES DETAILLEES :

Face avant :

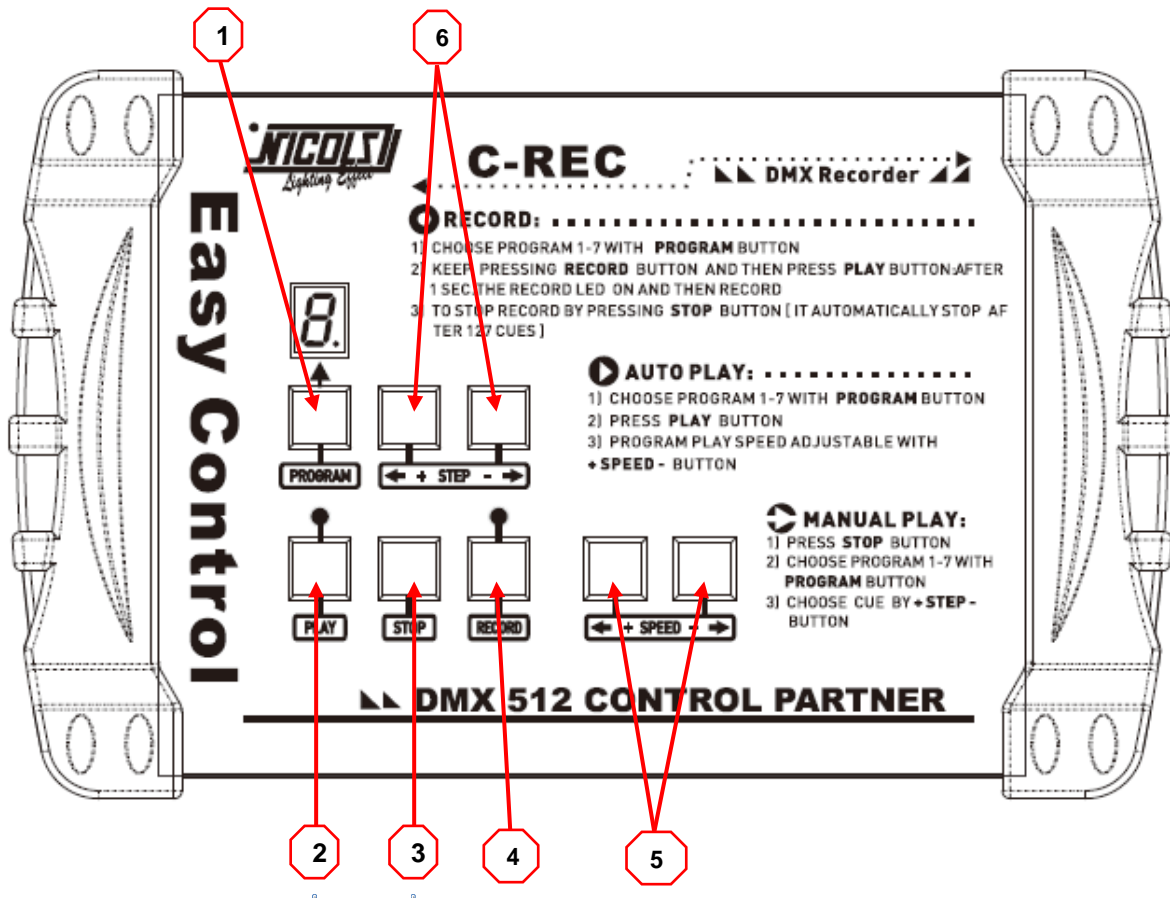

1 - PROGRAM	Choisir les programmes de 1-7
2 - PLAY	Lancer le programme
3 - STOP	Pause
4 - RECORD	Télécharger le programme à partir d'une console DMX
5 - + SPEED -	Vitesse de la lecture du programme
6 - + STEP -	Choisir le pas ou la scène du programme

ENREGISTREMENT :

1. Editer le programme avec une console DMX en avance
2. Utiliser un câble de signal DMX, le connecter à DMX OUT de la console et à IN RECORD de l'enregistreur DMX.
3. Passer sur la fonction auto-run du programme de la console DMX
4. Allumer l'enregistreur DMX
5. Appuyer sur **PROGRAM** pour paramétrer le programme numéro 1 à 7. (Program 1...7)
6. Rester appuyé sur **RECORD** et appuyer sur **PLAY** en même temps. La lumière au-dessus du bouton RECORD s'allume au bout de 1 seconde. L'enregistreur DMX commence à enregistrer le programme.
7. Appuyer sur **STOP** après avoir enregistré toutes les scènes de ce programme.
8. Répéter les étapes 5.-7. pour enregistrer les programmes 1....7.
9. Eteindre la console DMX et l'enregistreur DMX.
10. Débrancher le câble de signal DMX entre la console et l'enregistreur.

AUTO PLAY

1. Connecter OUT RECORD de l'enregistreur au DMX IN du 1^{er} appareillage DMX.
2. Appuyer sur **PROGRAM** pour choisir le programme 1...7.
3. Appuyer sur **PLAY** pour lancer le programme sélectionné
4. Appuyer sur + **SPEED** - pour ajuster la vitesse du programme

MANUEL

1. Connecter OUT RECORD de l'enregistreur au DMX IN du 1^{er} appareillage DMX.
2. Si l'enregistreur DMX est en mode Auto-run, appuyer sur **STOP**
3. Appuyer sur **PROGRAM** pour choisir le programme 1...7
4. Appuyer sur + **STEP** – pour lancer chaque scène.

EFFACER UN PROGRAMME

1. Ne pas connecter le câble de signal DMX à l'enregistreur DMX : **IN RECORD**
2. Appuyer sur **PROGRAM** pour sélectionner le programme à supprimer de 1...7
3. Rester appuyé sur **RECORD** et appuyer sur **PLAY** La lumière au-dessus du bouton RECORD s'allume au bout de 1 seconde
4. Appuyer sur **STOP** et la lumière du **RECORD** flash, cela signifie que la suppression du programme a fonctionné.

EFFACER TOUS LES PROGRAMMES

1. Eteindre l'enregistreur DMX
2. Appuyer sur **STOP** et **PROGRAM** en même temps puis rallumer l'enregistreur

ATTENTION:

L'enregistreur ne peut pas changer le temps du fondu des scènes.

Il est nécessaire de régler avec précision le temps approprié pour correspondre à la vitesse du moteur de chaque appareillage DMX pendant l'édition du programme.



®
NICOLS
Lighting Effect

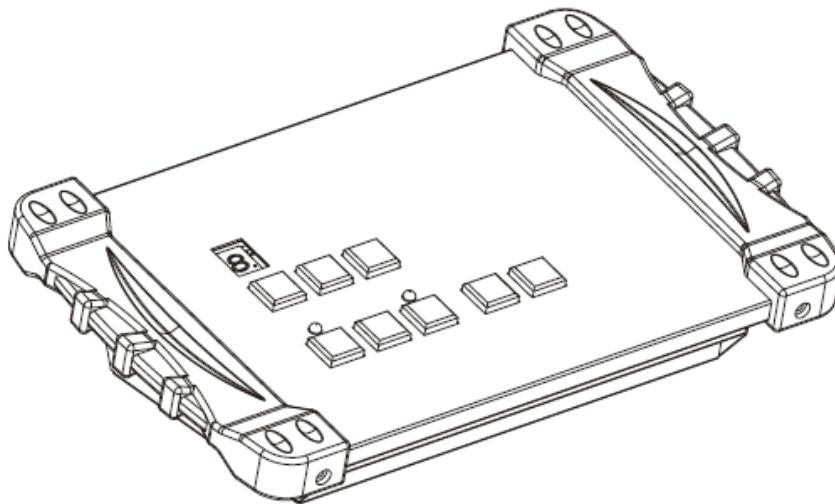

DMX RECORDER
C-REC

USER GUIDE

This product is a small DMX recorder. Suitable applications include small disco, club, private party and other small places.

DMX recorder record project programmers in advance so that people can use it easily.

DMX recorder cannot make program alone. All record programs should be made by other DMX512 consoles and then record to it.

FEATURES :

DMX Recorder

- Easy control
- 7 programs
- Memory capacity : 4M
- 3-Pin XLR (input/output)

Dimensions : 300mm x 187mm x 80mm

Weight : 5 Kg

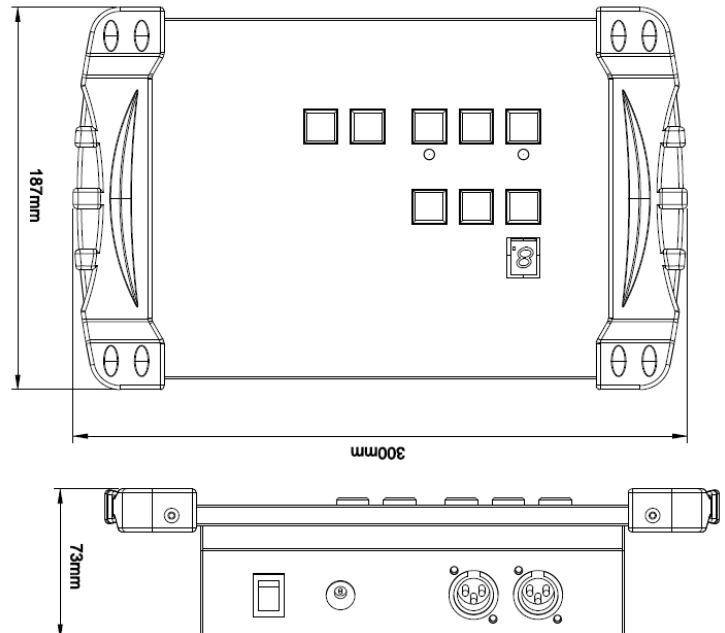

CONTENTS

- 1 x DMX recorder
- 1 x user's manual
- 1 x Power adapter

GENERAL INSTRUCTIONS

Please read the user manual carefully, as it includes important information regarding details of operation, maintenance, and technical data. Keep this manual with the unit for future consult.

WARNINGS

- ◆ DO NOT make any inflammable liquids, water or metal objects enter the unit.
- ◆ Should any liquid be spilled on the unit, DISCONNECT the power supply to the unit immediately.
- ◆ STOP using the unit immediately In the event of serious operation problems and either contact your local dealer for a check or contact us directly.
- ◆ DO NOT open the unit--there are no user serviceable parts inside.
- ◆ NEVER try to repair the unit yourself. Repairs by unqualified people could cause damage or faulty operation. Contact your nearest dealer.

CAUTIONS

- ◆ This unit is NOT intended for home use.
 - ◆ After having removed the packaging check that the unit is NOT damaged in any way. If in doubt, DON'T use it and contact an authorized dealer.
 - ◆ Packaging material (plastic bags, polystyrene foam, nails, etc.) MUST NOT be left within children's reach, as it can be dangerous.
 - ◆ This unit must only be operated by adults. DO NOT allow children to tamper or play with it.
 - ◆ NEVER use the unit under the following conditions:
 - In places subject to excessive humidity.
 - In places subject to vibrations or bumps.
 - In places with a temperature of over 45 C/113 F or less than 2 C/35.6 F.
- Protect the unit from excessive dryness or humidity (ideal conditions are between 35% and 80%).
- DO NOT dismantle or modify the unit.

OVERVIEW :

Front panel :

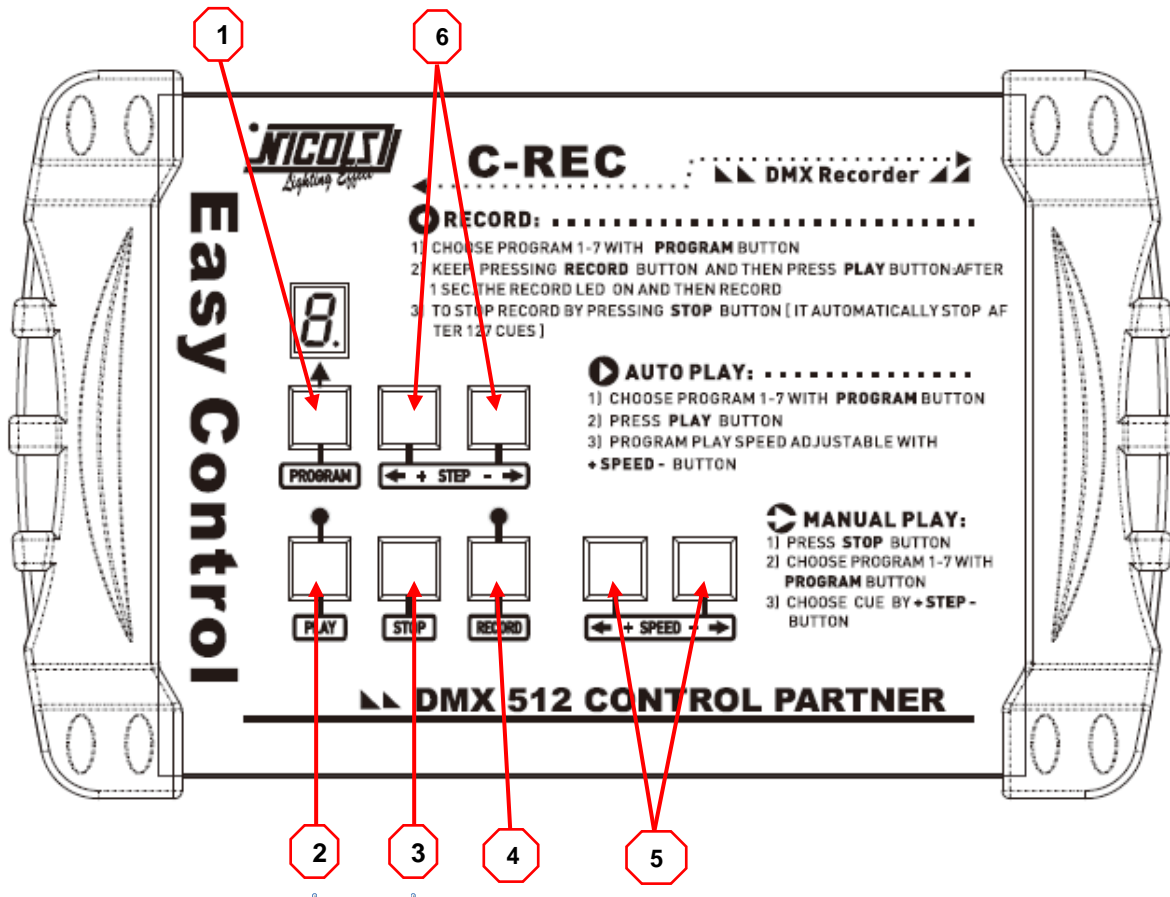

1 - PROGRAM	Choose 1-7 programs
2 - PLAY	Run program
3 - STOP	Pause
4 - RECORD	Download program from DMX512 console
5 - + SPEED -	Program play speed
6 - + STEP -	Choose step/scene of program

RECORD :

1. Edit program with DMX512 console in advance
2. Use DMX512 signal cable of connect DMX OUT of DMX512 console and IN RECORD of DMX512 Recorder.
3. Switch on DMX512 console program auto-run function
4. Power on DMX512 Recorder
5. Press **RRPGRAM** to set program number 1-7. (Program 1...7)
6. Keep pressing **RECORD** and press **PLAY** at the same time. LED light for RECORD will on about 1 second later mean DMX512 Recorder begin to record program
7. Press **STOP** after all scenes of this program be recorded.
8. Repeat 5.-7. to record 1....7 programs.
9. Power off DMX512 console and DMX512 Recorder.
- 1.0 Disconnect signal cable between DMX512 console and DMX512 Recorder.

AUTO PLAY

1. Connect OUT RECORD of DMX512 Recorder to DMX IN of 1st intelligent light with DMX512 signal cable.
2. Press **PROGRAM** to choose program 1...7.
3. Press **PLAY** to run selected program
4. Press + **SPEED** - to adjust program speed

MANUAL

1. Connect OUT RECORD of DMX512 Recorder to DMX IN of 1st intelligent light with DMX512 signal cable.
2. If DMX512 Recorder under Auto-run mode, press **STOP**
3. Press **PROGRAM** to choose program 1...7
4. Press + **STEP** - to run each scene.

DELETE PROGRAM

1. Not connect signal cable at **IN RECORD** of DMX512 Recorder
2. Press **PROGRAM** to select program to be deleted from 1...7
3. Keep pressing **RECORD** and press **PLAY** unit LED light of RECORD on around 1 sec later
4. Press **STOP** and **RECORD** LED light flash mean delete program succeed.

DELETE ALL PROGRAMS

1. Power off DMX512 Recorder
2. Press **STOP** and **PROGRAM** at the same time and then switch on DMX512 Recorder

CAUTION:

DMX512 Recorder cannot change fade in/out time of scenes.

It is necessary to fine adjust suitable time to match with motor speed of each intelligent light while edit program on DMX512 console in advance.

