

INSTRUCTIONS D'INSTALLATION ET D'UTILISATION

Hordatis 30



► N° Indigo 0 825 07 10 10

B.P. 1
49340 TRÉMENTINES
FRANCE
Tél. : 02 41 71 72 00
Fax : 02 41 71 72 01
www.bodet.com



Réf.: 605994 C



s'assurer à réception que le produit n'a pas été endommagé durant le transport pour réserve au transporteur.

Attestation du fabricant / de l'importateur

Cet appareil est conforme aux réglementations énoncées dans la directive 73/23/CEE relative aux basses tensions et à la EMVG conformément à la norme 89/336/CEE.

Le décret d'information allemand sur le niveau de bruit des machines, 3e GSGV, daté du 18.01.1991 stipule que le niveau de pression acoustique sur le lieu de travail doit être inférieur ou égal à 70dB(A) selon la norme ISO 7779.

La prise de raccordement au secteur devra se situer près de l'appareil et être facilement accessible.

Remarques concernant la notice explicative

1. Les données contenues dans cette notice explicative peuvent être modifiées à tout moment sans avis préalable.
2. Cette notice explicative a été rédigée avec le plus grand soin afin de représenter tous les détails concernant l'utilisation de la pointeuse Hordatis 30.
Si toutefois vous aviez des questions à nous poser ou bien s'il vous arrivait de découvrir des inexactitudes dans cette notice, nous vous prions de bien vouloir nous contacter.
3. Nous déclinons toute responsabilité relative aux dommages directs ou indirects survenus à la suite de l'utilisation de cette notice explicative.
4. Lisez attentivement cette notice explicative et n'utilisez votre pointeuse Hordatis 30 que lorsque vous aurez bien compris les indications concernant l'appareil et son logiciel.

Copyright

Toute reproduction même partielle des textes et des images de cette publication est interdite, il en va de même pour sa mise en mémoire dans un système de données quelconque ou bien son utilisation d'une manière ou d'une autre.

Sans accord écrit préalable avec la société Bodet, toute reproduction, distribution, mise en mémoire, transmission, diffusion ou divulgation du contenu est formellement interdite.



Conseil de sécurité

La pile au lithium nécessaire pour le stockage des données a une espérance de vie de cinq ans environ.

Si vous étiez amené à changer cette pile, utilisez impérativement une pile de même type

Dans le cas d'utilisation d'une autre pile, l'appareil pourrait prendre feu, voire même exploser!

Table des matières

1	Conseils de sécurité	3
1.1	Panonceaux d'avertissement	3
1.2	Conditions d'environnement	4
1.3	Nettoyage et entretien	5
2	Utilisation conforme aux prescriptions	5
3	Caractéristiques de fonctionnement	5
3.1	Fonctions de base	5
3.2	Fonctions supplémentaires (optionnelles)	5
4	Mise en service	6
4.1	Etendue de la livraison	6
4.2	Vue générale de l'appareil	6
4.3	Installation de l'appareil	7
4.4	Données préprogrammées	8
4.5	Fixation murale	9
5	Fonctions supplémentaires (optionnelles)	10
5.1	Signal externe et sonnerie interne	10
5.2	Fonctionnement de la pendule annexe	10
5.3	Commande par ondes radio	10
6	Comment régler l'appareil?	11
7	Réglage du temps	12
8	Réglage de la date	13
9	Sélection du format de 12 ou de 24 heures	14
10	Réglage de l'impression des données	15
11	Réglage du mode d'impression	16
12	Choix de textes brefs préprogrammés	18
13	Saisie de textes spécifiques à l'utilisateur	19
14	Réglage de la position d'impression des textes propres à l'utilisateur	22
15	Modification des textes spécifiques à l'utilisateur	23
16	Sélection de la langue	25
17	Réglage de la méthode d'impression	26
18	Réglage du passage à l'heure d'été ou d'hiver	28
18.1	Réglage de la date du début de l'heure d'été	28
18.2	Réglage de la date de la fin de l'heure d'été	29
18.3	Effacement du passage à l'heure d'été ou d'hiver	30



19	Réglage de la numérotation	31
19.1	Nombre de positions.....	31
19.2	Répétition de l'impression	31
19.3	Ajournement	32
20	Réglage de l'indicatif	33
21	Réglage des programmes de signalisation	34
21.1	Exemple 1: réglage du signal externe et de la sonnerie interne.....	34
21.2	Exemple 2: Impression d'un signe particulier	36
21.3	Effacement des réglages du programme de signalisation.....	39
22	Réglage de la durée du signal externe et de la sonnerie interne	40
23	Réglage de la pendule annexe ou de la commande par ondes radio DCF 77 (optionnel)	41
23.1	Réglage de la connection de la pendule annexe ou de la commande par ondes radio	41
23.2	Actionnement de la réception des ondes radio	42
24	Saisie d'un mot de passe (n° de code)	43
24.1	Détermination d'un mot de passe (n° de code)	43
24.2	Changement des réglages une fois le mot de passe (n° de code) établi	44
24.3	Effacement du mot de passe (n° de code)	45
25	Codes de signes pour impression de signes alphanumériques	46
26	Reset – Effacement de toutes les données	50
27	Remplacement de la cassette à ruban encreur	51
28	Raccordement à l'alimentation de secours par accumulateurs (optionnel)	52
29	Connection des fonctions supplémentaires (optionnel)	53
29.1	Connection d'une pendule principale	53
29.2	Connection d'un émetteur externe de signalisation.....	54
29.3	Connection du récepteur d'ondes radio DCF 77	55
30	Allègement de la traction sur les câbles grâce à un serre-fils	57
31	Correction des erreurs	58
32	Caractéristiques techniques	59







1 Conseils de sécurité







Ce manuel d'utilisation décrit comment utiliser correctement et sûrement cet appareil. Suivez scrupuleusement toutes les indications. De la sorte, vous vous protégez ainsi que votre entourage de toute blessure possible et évitez toute dégradation de l'appareil.













1.1 Panonceaux d'avertissement

Vous trouverez, ci-dessous, des panonceaux d'avertissement et de prudence. Prêtez attention à chacun d'eux et à leur explication détaillée afin de pouvoir utiliser l'appareil sûrement et selon la réglementation.

	Attention!	Tout maniement incompétent peut provoquer des accidents dont les blessures occasionnées seront sérieuses voire même mortelles.
	Prudence!	Tout maniement incompétent peut occasionner des blessures ou des dégâts matériels.

	Vous vous exposez à des dangers, tels que recevoir une décharge électrique si vous n'utilisez pas bien l'appareil.		Retirez de la prise de courant la fiche du câble de branchement.
	Ne pas démonter l'appareil.		Ce panonceau attire l'attention sur ce qu'il faut faire à tout prix.
	Ce panonceau attire l'attention sur ce qu'il faut éviter à tout prix.		Lisez la notice explicative avant de commencer à utiliser l'appareil

		Attention!	
	Ne démontez pas l'appareil. Le boîtier se trouve sous haute tension, tout contact pourrait vous faire subir une décharge électrique.		
	Ne modifiez en rien l'appareil, tout changement pourrait lui faire prendre feu et/ou provoquer un court circuit.		
	Si un état inhabituel apparaissait, comme par exemple que l'appareil soit brûlant, se mette à fumer ou bien qu'une odeur se fasse sentir, retirez immédiatement la fiche de la prise de courant et informez tout de suite le service clientèle du vendeur. Toute utilisation ultérieure de l'appareil pourrait faire prendre feu à celui-ci ou provoquer un court-circuit.		
	Ne branchez l'appareil qu'à un réseau électrique à tension de rigueur. Evitez de brancher deux appareils sur la même prise car cela pourrait faire prendre feu à l'appareil ou occasionner un court-circuit.		
	Protégez le câble d'alimentation de tout dommage ou rupture et ne le modifiez en aucun cas. De plus, ne posez aucun objet lourd sur le câble et abstenez-vous de tirer dessus ou de le tordre. Ce dernier en serait endommagé et pourrait prendre feu ou provoquer un court-circuit.		

	Si des corps étrangers pénètrent dans l'appareil comme par exemple des morceaux de métal, de l'eau ou tout autre liquide, retirez immédiatement la fiche de la prise et informez-en le service clientèle du vendeur. Toute utilisation ultérieure de l'appareil pourrait faire prendre feu à celui-ci ou provoquer un court-circuit.
	N'insérez pas la fiche de l'appareil dans la prise de courant avec les mains mouillées, de même ne la retirez pas sans vous être essuyé les mains au préalable, le risque que vous encourez de recevoir une décharge électrique étant énorme.
 Prudence	
	Ne posez pas l'appareil sur une surface inégale ou penchée. L'appareil pourrait être amené à glisser ou à tomber et occasionner des blessures.
	N'utilisez pas la partie supérieure de l'appareil pour y poser des récipients contenant de l'eau ou des objets métalliques. S'il advenait que de l'eau se renverse et coule dans l'appareil ou qu'un objet métallique y tombe, cela pourrait provoquer un incendie ou une décharge électrique.
	N'installez pas l'appareil dans un endroit humide ou poussiéreux, car cela pourrait faire prendre feu à l'appareil ou déclencher une décharge électrique.
	N'installez pas l'appareil près d'un endroit où l'on fait la cuisine ou bien près d'un humidificateur. L'huile, la fumée ou la vapeur qui s'y trouvent peuvent faire prendre feu à l'appareil ou provoquer un court-circuit.
	Ne tirez pas avec violence sur le câble pour retirer la fiche de la prise de courant mais au contraire prenez la fiche dans votre main et débranchez. Les dommages occasionnés sur le câble peuvent occasionner un incendie ou une décharge électrique.
	Si vous changez l'appareil de place, retirez la fiche du câble de la prise de courant. Si le câble est endommagé, son utilisation peut provoquer un incendie ou une décharge électrique.
	Ne touchez en aucun cas à la tête d'impression car cela pourrait vous infliger des blessures ou des brûlures.
	Enfoncez à fond la fiche dans la prise de courant. Dans le cas, où la fiche n'y serait pas bien enfoncée, un incendie pourrait se déclarer ou il pourrait se produire un court-circuit.
	N'utilisez que les cartes de pointage réglementaires. L'utilisation d'autres cartes que celles prévues à cet effet peut déclencher un incendie ou une décharge électrique.
	Si l'appareil tombe ou bien si le boîtier est endommagé alors retirez la fiche de la prise de courant et prévenez le service clientèle de votre vendeur. Toute utilisation ultérieure pourrait provoquer un incendie ou bien déclencher un court-circuit.

1.2 Conditions d'environnement

L'endroit où se trouve la pointeuse doit être à l'abri des influences du temps, de l'humidité, de la poussière, des températures élevées, des changements brutaux et soudain de températures, de l'ensoleillement direct et de toutes vibrations constantes. Une fonction optimale de l'appareil Hordatis 30 est assurée lors de températures allant de -5°C à $+45^{\circ}\text{C}$. Au dessous de 5°C , la qualité d'impression, la vitesse de réaction de l'affichage à cristaux liquides et le nombre d'impression sont moindres dans le cas d'une coupure de courant que lors d'une utilisation à températures normales. La prise de courant doit être installée près de l'appareil et doit pouvoir être atteinte sans problèmes.

1.3 Nettoyage et entretien



Retirez de la prise la fiche du câble avant de commencer à nettoyer l'appareil.

Utilisez un chiffon sec et doux pour débarrasser votre appareil de toute poussière ou saleté.

2 Utilisation conforme aux prescriptions

La pointeuse Hordatis 30 doit être essentiellement utilisée pour imprimer des données sur des porteurs d'informations appropriés comme par exemple des formulaires, des quittances, des cartes de travail ou des cartes de pointage.

3 Caractéristiques de fonctionnement

3.1 Fonctions de base

- Saisie de commandes et de temps de projets
- Saisie de salaires et de temps de travail
- Enregistrement du temps sur des formulaires
- Enregistrement de l'arrivée du courrier avec ou sans caractérisation
- Impression avec imprimante à aiguilles sur papier (maximum: 3mm d'épaisseur, 4 copies)
- Numérotation des formulaires, constante ou en permanence, de 1 à 6 positions, avec jusqu'à 9 répétitions
- 29 options préprogrammées d'impression de données
- Expression en heures et minutes, 1/10, 1/20, 1/60 ou 1/100 minutes
- Format de 12 ou de 24 heures
- Au choix, possibilité d'indiquer, dans la date, l'année avec 2 ou 4 chiffres
- Changement automatique heures d'été/d'hiver, semaines, mois, années bissextiles
- Au choix, impression de textes allant jusqu'à 3 lignes
- Position d'impression sur le bord droit, gauche ou au centre du formulaire
- 13 textes brefs préprogrammés
- 6 langues: allemand, anglais, français, espagnol, italien, portugais et de plus numérique
- Alignement d'impression à droite ou à gauche
- Changement possible de l'endroit du début de l'impression sur le formulaire
- 4 résolutions possibles: automatique, semi-automatique, manuelle et combinée
- Pendule à quartz
- Ecran numérique multifonctionnel à cristaux liquides (date, heure, minute, jour de la semaine)
- Calendrier perpétuel jusqu'en 2099
- Protection du programme à l'aide d'un mot de passe (n°de code) à 4 positions
- Impression d'un signe particulier
- 5 ans de stockage des données dans le cas d'une coupure de courant
- Montage mural ou positionnement sur une table

3.2 Fonctions supplémentaires (optionelles)

- Alimentation électrique de secours à accumulateurs NiCd en cas de panne de courant
- Programme de signalisation pour commander un signal externe ou une sonnerie interne
- Usage d'une pendule annexe par connection avec une pendule centrale
- Commande par ondes radio par connection d'un récepteur d'ondes DCF 77

4 Mise en service

4.1 Etendue de la livraison

- Enlevez la pointeuse Hordatis 30 du carton.
- Assurez-vous que les accessoires livrés avec l'appareil soient dans leur intégralité:
 - 1 Notice explicative
 - 2 clés pour le boîtier
 - 1 cassette à ruban encreur (a déjà été installée chez le fabricant)
 - Matériel permettant le montage mural: 4 vis, 1 gabarit percé

4.2 Vue générale de l'appareil:

Face avant

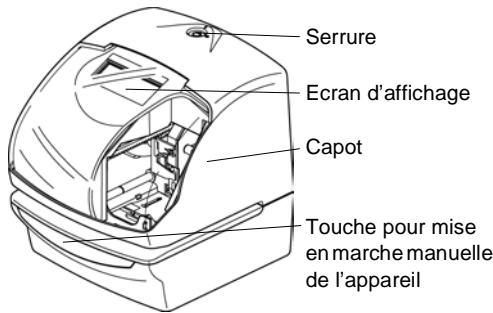

Face arrière

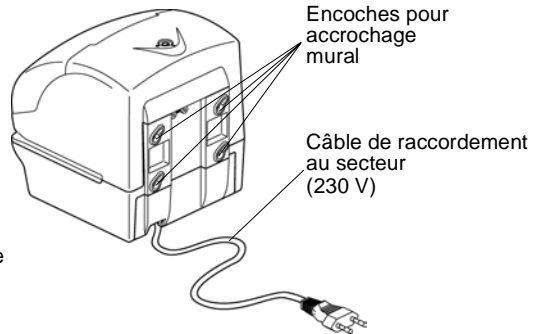

Vue intérieure

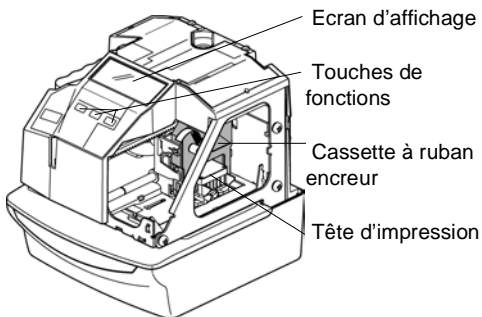

Butée du formulaire réglable sur le dessous de l'appareil

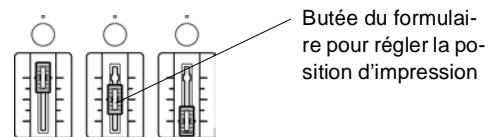

Exemple d'impression:

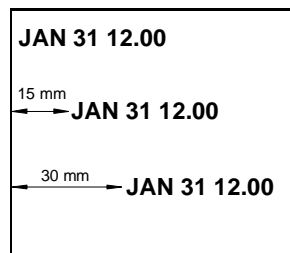

La position latérale d'impression du formulaire peut être réglée au moyen de la butée située sous l'appareil pour obtenir une marge de 1 à 30 mm.

4.3 Installation de l'appareil

L'appareil est en état de fonctionnement tout de suite après son branchement sur le réseau.

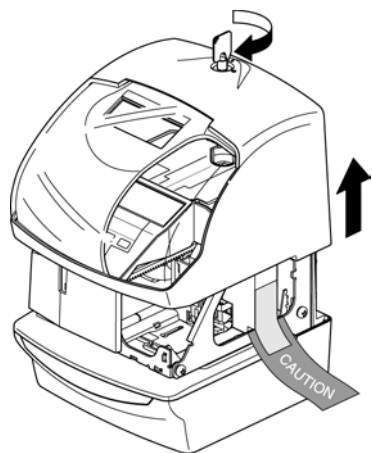

- 1. Déverrouillez l'appareil à l'aide de la clef du boîtier.
- 2. Retirez le capot.

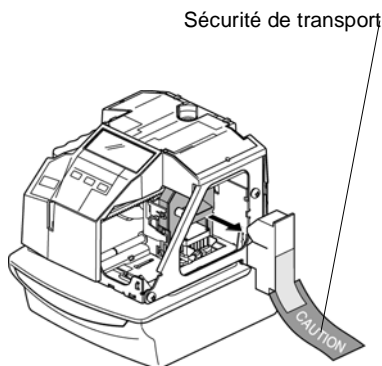

- 3. Enlevez la sécurité de transport (portant l'inscription „caution“).

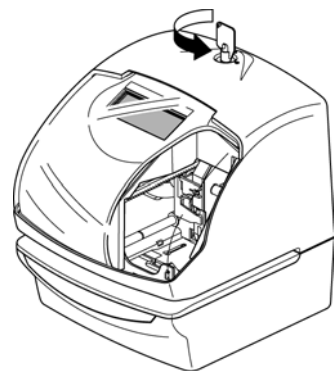

- 4. Reposez le capot sur l'appareil.
- 5. Reverrouillez l'appareil avec la clef du boîtier.

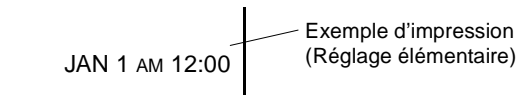
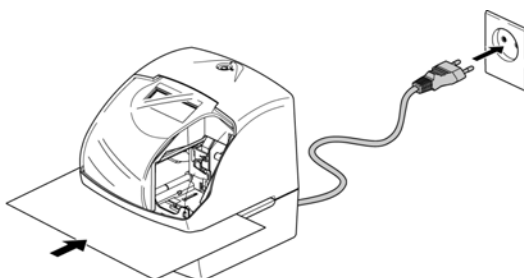

- 6. Branchez la fiche du câble de connection dans la prise de courant. La pointeuse est maintenant prête à l'emploi.
- 7. Insérez un formulaire dans la fente d'impression de l'appareil et testez le fonctionnement.

4.4 Données préprogrammées

Afin de vous faciliter la mise en usage de votre pointeuse certains réglages essentiels ont déjà été effectués lors de la fabrication de l'appareil:

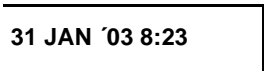
Fonction	Données préprogrammées
Impression de dates	Jour, mois, année, heure, minute
Disposition de l'impression	A droite
Déclenchement de l'impression	De façon automatique, lors de l'introduction du formulaire dans l'appareil
Format d'indication des minutes	h/60 min
Suppression du zéro	Aucun zéro dominant
Format de 12 ou 24 heures	Format de 24 heures
Langue	Allemand
Numérotation	Aucune
Texte bref	Aucun texte court
Passage heures d'été/heures d'hiver	Le changement heures d'été/heures d'hiver se fait respectivement le dernier dimanche de mars et d'octobre de l'année en cours.
Exemple d'impression	

Si des données spécifiques au client ont été programmées à l'avance dans la fabrique, un tableau récapitulatif est fourni avec l'appareil.

Vous obtenez une vue exhaustive des différentes possibilités d'aménagement de l'aspect de l'impression en outre dans les chapitres 10 REGLAGE DE L'IMPRESSION DES DONNEES et 12 CHOIX DE TEXTES BREFS PREPROGRAMMES.

4.5 Fixation murale



L'appareil est livré avec des vis en bois.

N'utilisez que ces vis ainsi que des boulons adaptés aux conditions environnantes afin d'obtenir un montage sûr de l'appareil.

Dans le doute, demandez conseil à un commerçant spécialisé.

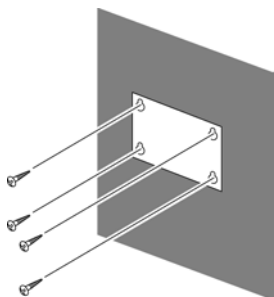

- Marquez les positions de perçage sur le mur à l'aide du gabarit joint à l'appareil. Faites attention au nivellement horizontal des perçages. Installez le gabarit de perçage de telle sorte que les deux perçages supérieurs se trouvent à environ 130 cm du sol.
- Faites les perçages exactement selon les marques.
- Insérez les boulons dans les perçages.
- Vissez les quatre vis dans les boulons en laissant un espace libre de 6mm.

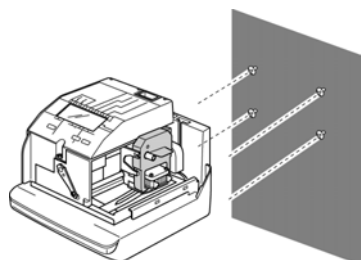

- Déverrouillez l'appareil avec la clef du boîtier.
- Enlevez le capot de l'appareil.
- Accrochez l'appareil aux vis murales dans les encoches prévues à cet effet.

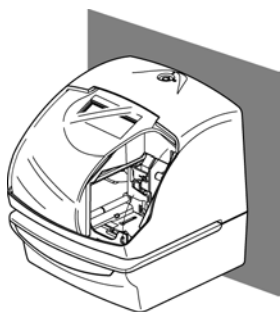

- Remettez le capot sur l'appareil.
 - Verrouillez l'appareil avec la clef du boîtier.
- Le boîtier étant maintenant fermé à clef, il est impossible à toute personne non autorisée de décrocher l'appareil.

5 Fonctions supplémentaires

Les fonctions suivantes ne seront à votre disposition qu'après l'installation du Module optionnel de Signalisation MS ou du kit K:

- Commande d'appareils externes signalant les pauses à l'aide d'un contact isolé de relais (signal externe) ou de façon alternative signalisation des pauses par le biais d'une sonnerie installée dans l'appareil.
- Connexion de l'appareil à une pendule principale afin de synchroniser celui-ci à l'aide d'impulsions toutes les minutes ou demi-minutes (fonction de pendule annexe),
- Commande de l'appareil par ondes radio à l'aide d'un récepteur DCF 77 d'ondes radio installé.

5.1 Signal externe et sonnerie interne

Pour ces fonctions, vous avez besoin du Module optionnel de Signalisation MS.

Le contact isolé du relais 5A, 30 V CD et la sonnerie électrique de l'appareil sont commandés par la fonction du Programme de Signalisation. Vous pouvez régler la durée du signal de 1 à 30 secondes. Vous trouverez une explication détaillée à ce sujet dans les chapitres 21 REGLAGE DU PROGRAMME DE SIGNALISATION et 22 REGLAGE DE LA DUREE DU SIGNAL EXTERNE ET DE LA SONNERIE INTERNE

Avis: Le relais et l'appareil de signalisation de pauses ne sont pas contenus dans le paquet.

5.2 Fonctionnement de la pendule annexe

Dans le fonctionnement de la pendule annexe, l'indication du temps de la pointeuse est synchronisé avec une pendule principale au moyen d'impulsions toutes les minutes ou demi-minutes (12 - 24 V).

Pour cette fonction, vous avez besoin du Module optionnel de Signalisation MS.

Vous trouverez une notice explicative détaillée pour les réglages nécessaires dans le chapitre 23 REGLAGE DE LA PENDULE ANNEXE OU DE LA COMMANDE PAR ONDES RADIO DCF 77

5.3 Commande par ondes radio DCF 77

A l'aide de la commande par ondes radio DCF 77, l'appareil peut être synchronisé de façon exacte par ondes radio (émetteur DCF de grandes ondes à Mainflingen près de Francfort sur le Main). Pour cette fonction, vous avez besoin du kit optionnel K.

Afin d'obtenir une bonne réception des ondes radio, branchez et installez convenablement le récepteur d'ondes DCF-77 et ce, si possible près d'une fenêtre et en aucun cas à proximité de sources de dérangement.

Vous trouverez une notice explicative détaillée pour les réglages nécessaires dans le chapitre 23 REGLAGE DE LA PENDULE ANNEXE OU DE LA COMMANDE PAR ONDES RADIO DCF 77. Pour tous détails concernant l'installation du récepteur d'ondes radio et de la mise en fonction de la commande par ondes, veuillez vous référer à la notice explicative séparée jointe au kit K.

7 Réglage du temps

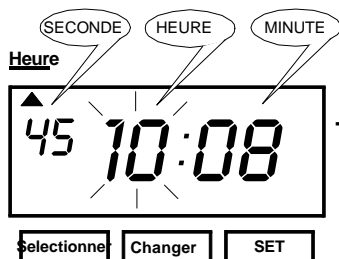

- Passage au mode de réglage**
- Appuyez sur la touche SELECTIONNER jusqu'à ce que la flèche de signalisation ▲ indique la rubrique Heure. L'affichage des heures clignote.

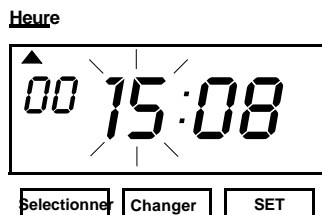

- Réglage des heures**
- Appuyez sur la touche CHANGER/MODIFIER, jusqu'à ce que le nombre d'heures désiré s'affiche.
pression courte: passage à l'heure suivante
pression soutenue: modification continue de l'affichage
L'affichage des secondes se met au zéro.
- Appuyez sur la touche SET, pour confirmer l'affichage des heures et pour passer à l'affichage des minutes.

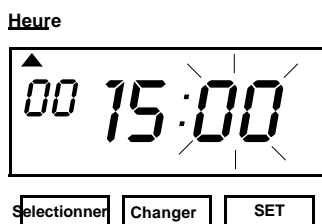

- Réglage des minutes**
- L'affichage des minutes clignote.
- Appuyez sur la touche CHANGER/MODIFIER, jusqu'à ce que le nombre de minutes désiré s'affiche.
pression courte: passage à la minute suivante
pression soutenue: modification continue de l'affichage
- Appuyez sur la touche SET pour confirmer l'affichage des minutes.

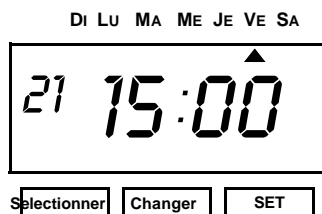

- Retour au mode de fonctionnement normal**
- L'affichage des minutes ne clignote plus et l'affichage des secondes recommence à compter à partir de 00.
- Appuyez une nouvelle fois sur la touche SET pour terminer le réglage de l'heure.

Important! Ce n'est qu'une fois le réglage terminé que vous pouvez imprimer.

8 Réglage de la date

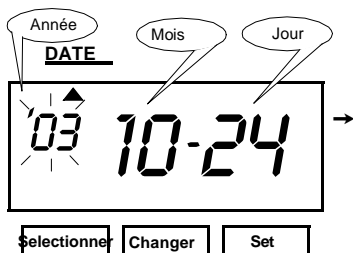

Passage au mode de réglage

Appuyez sur la touche SELECTIONNER jusqu'à ce que la flèche de signalisation ▲ indique la rubrique Date. L'affichage de l'année clignote.

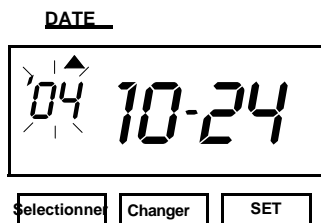

Réglage de l'année

→ Appuyez sur la touche CHANGER/MODIFIER jusqu'à ce que le nombre d'années désiré s'affiche.
pression courte: passage à l'année suivante
pression soutenue: modification continue de l'affichage.
→ Appuyez sur la touche SET pour confirmer l'affichage de l'année et pour passer à l'affichage des mois.

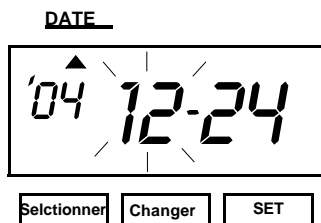

Réglage du mois

L'affichage des mois clignote.
→ Appuyez sur la touche CHANGER/MODIFIER jusqu'à ce que le mois désiré s'affiche.
pression courte: passage au mois suivant
pression soutenue: modification continue de l'affichage
→ Appuyez sur la touche SET pour confirmer l'affichage du mois.

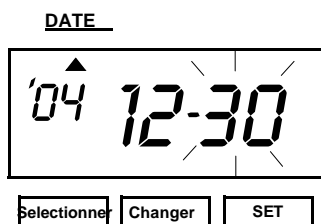

Réglage du jour

L'affichage des jours clignote.
→ Appuyez sur la touche CHANGER/MODIFIER jusqu'à ce que le jour désiré s'affiche.
pression courte: passage au jour suivant
pression soutenue: modification continue de l'affichage
→ Appuyez sur la touche SET pour confirmer l'affichage du jour.

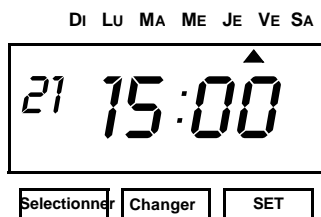

Retour au mode de fonctionnement normal

L'affichage ne clignote plus.
→ Appuyez à nouveau sur la touche SET pour terminer le réglage de la date.

Important! Ce n'est qu'une fois le réglage terminé que vous pouvez imprimer.

9 Sélection du format de 12 ou de 24 heures

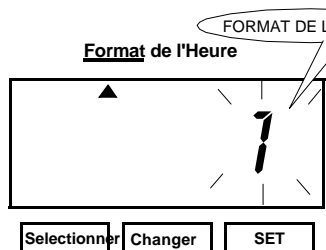

Passage au mode de réglage
→ Appuyez sur la touche SELECTIONNER jusqu'à ce que la flèche de signalisation ▲ indique la rubrique Format de l'Heure. L'affichage du format de l'heure clignote.

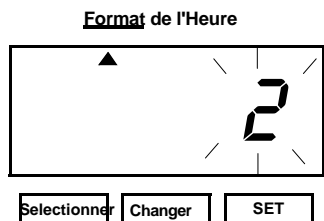

Réglage du format de l'heure

→ Appuyez sur la touche CHANGER/MODIFIER jusqu'à ce que le chiffre correspondant au format désiré s'affiche (voir le tableau ci-dessous).
pression courte: passage au chiffre suivant
pression soutenue: modification continue de l'affichage
→ Appuyez sur la touche SET pour confirmer l'affichage du format de l'heure.

Chiffre	options de format de l'heure	Affichage
1	12 heures	5:00
2	24 heures	17:00

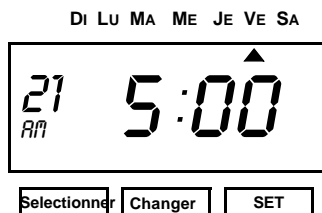

Retour au mode normal de fonctionnement

L'affichage ne clignote plus.

→ Appuyez à nouveau sur la touche SET pour terminer le réglage du format de l'heure.

Si vous avez choisi le format de 12 heures, l'affichage de l'heure dans l'écran sera accompagné du sigle AM ou PM.

Important! Ce n'est qu'une fois le réglage terminé que vous pouvez imprimer.

10 Réglage de l'impression des données

Cette fonction vous permet de régler le format d'impression. Au chapitre 12, CHOIX DE TEXTES BREFS PRÉPROGRAMMÉS, vous choisirez le texte bref correspondant (suivant le format choisi).

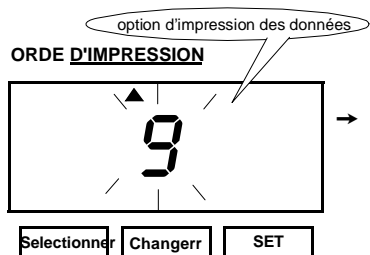

- Passage au mode de réglage**
- Appuyez sur la touche SELECTIONNER jusqu'à ce que la flèche de signalisation ▲ indique la rubrique Orde d'Impression.
 - L'affichage d'option d'impression des données clignote.

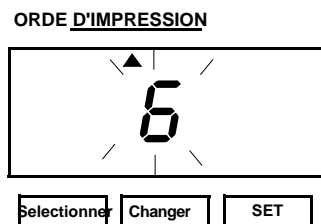

- Réglage de l'option d'impression des données**
- Appuyez sur la touche CHANGER/MODIFIER jusqu'à ce que le chiffre de l'option désirée s'affiche (cf. tableau)
 - Appuyez sur la touche SET pour confirmer l'affichage de l'option d'impression des données.

Option 30, TEXTES PROPRES À L'UTILISATEUR déterminez en plus la position d'impression (14 RÉGLAGE DE LA POSITION D'IMPRESSON DE TEXTES PROPRES À L'UTILISATEUR).

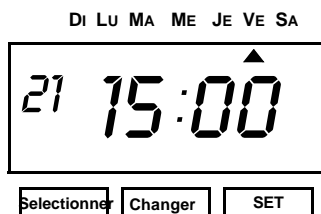

Retour au mode de fonctionnement normal

- L'affichage ne clignote plus.
- Appuyez à nouveau sur la touche SET pour terminer le réglage de l'option d'impression des données.

Important! Ce n'est qu'une fois le réglage terminé que vous pouvez imprimer.

Chiffres	option d'impr. des données	Exemples d'impression	chiffres	options d'impression des données	Exemples d'impression
1	M.D.H.Min	JAN 31 10:00	16	D.M.Y.C	31 JAN '03 RECU
2	D.M.H.Min	31 JAN 10:00	17	Y.M.D.C	'03 JAN 31 RECU
3	M.D.Y.H.Min	JAN 31 '03 10:00	18	C.D.H.Min	RECU 31 10:00
4	D.M.Y.H.Min	31 JAN '03 10:00	19	N.M.D.Y	000123 JAN 31 '03
5	Y.M.D.H.Min	'03 JAN 31 10:00	20	N.D.M.Y	000123 31 JAN '03
6	Y.M.D.H.Min.S	'03 JAN 31 10:00:00	21	N.Y.M.D	000123 '03 31 JAN
7	D.H.Min	31 10:00	22	M.D.Y.N	JAN 31 '03 000123
8	DOW.D.H.Min	VE, 31 10:00	23	D.M.Y.N	31 JAN '03 000123
9	Y.M.D	'03 JAN 31	24	Y.M.D.N	'03 JAN 31 000123
10	M.D	JAN 31	25	N.D.H.Min	000123 31 10:00
11	DOW.D.M.Y	VE, 31 JAN '03	26	N.M.D.H.Min	123 JAN 31 10:00
12	C.M.D.Y	VU JAN 31 '03	27	N.Y.M.D.H.Min	123 '03 JAN 31 10:00
13	C.D.M.Y	VU 31 JAN '03	28	N.Y.M.D.H.Min.S	123 '03 JAN 31 10:00:00
14	C.Y.M.D	VU '03 JAN 31	29	N	000123
15	M.D.Y.C	JAN 31 '03 VU	30	texte propre à l'utilisateur (1 à 3 lignes)	

11 Réglage du mode d'impression

Cette fonction vous permet de régler le format d'impression de l'année, celui de l'affichage des minutes et la suppression du zéro.

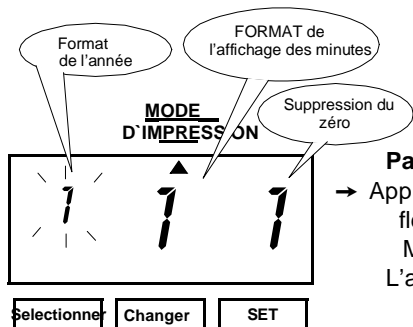

Passage au mode de réglage

→ Appuyez sur la touche SELECTIONNER jusqu'à ce que la flèche de signalisation ▲ indique la rubrique **MODE D'IMPRESSION**

L'affichage du format de l'année clignote.

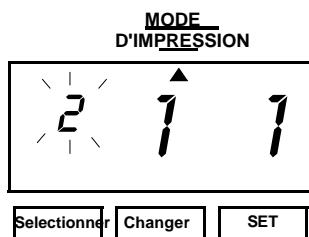

Réglage du format de l'année

→ Appuyez sur la touche CHANGER/MODIFIER jusqu'à ce que le chiffre correspondant au format désiré s'affiche.
pression courte: passage au chiffre suivant

pression soutenue: modification continue de l'affichage

→ Appuyez sur la touche SET pour confirmer l'affichage du format de l'année.

Chiffre	Année	Exemples d'impression
1	2 positions	JAN 31 '03 10:00
2	4 positions	JAN 31 2003 10:00

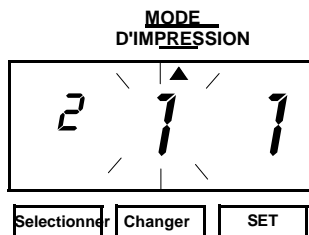

Réglage du format de l'affichage des minutes

L'affichage du format de l'affichage des minutes clignote.

→ Appuyez sur la touche CHANGER/MODIFIER jusqu'à ce que le chiffre correspondant au format désiré s'affiche.

pression courte: passage de l'affichage au chiffre suivant
pression soutenue: modification continue de l'affichage

→ Appuyez sur la touche SET pour confirmer l'affichage du format de l'affichage des minutes.

Chiffre	Format	Exemples d'impression
1	1/60 Min.	JAN 31 2003 10:10
2	1/100 Min.	JAN 31 2003 10.17
3	1/20 Min. (= 5/100 Min.)	JAN 31 2003 10.15
4	1/10 Minute	JAN 31 2003 10.1

MODE D'IMPRESSION

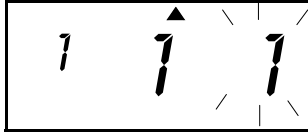

Selectionner

Changer

SET

Réglage de la suppression du zéro

L'affichage de la suppression du zéro clignote.

→ Appuyez sur la touche CHANGER/MODIFIER jusqu'à ce que le chiffre correspondant au format désiré s'affiche (voir tableau ci-dessous).

pression courte: passage de l'affichage au chiffre suivant
pression soutenue: modification continue de l'affichage

→ Appuyez sur la touche SET pour confirmer l'affichage de la suppression du zéro.

Chiffre	suppression du zéro	exemple d'impression
1 = marche	supprimer le zéro	JAN 1 3:00
2 = arrêt	présentation du zéro	JAN 01 03:00

DI LU MA ME JE VE SA

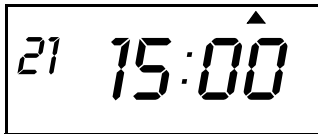

Selectionner

Changer

SET

Retour au mode normal de fonctionnement

L'affichage ne clignote plus.

→ Appuyez à nouveau sur la touche SET pour terminer le réglage du mode d'impression.

Important! Ce n'est qu'une fois le réglage terminé que vous pouvez imprimer.

12 Choix de textes brefs préprogrammés

Le texte bref réglé grace à cette fonction pourra être imprimé si vous avez choisi l'option d'impression de données et de textes brefs (10 RÉGLAGE D'IMPRESSION DES DONNEES).

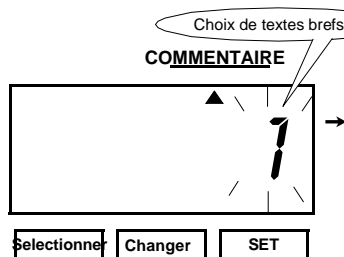

Passage au mode de réglage

→ Appuyez sur la touche SELECTIONNER jusqu'à ce que la flèche de signalisation ▲ indique la rubrique commentaire.

L'affichage du choix de textes brefs clignote.

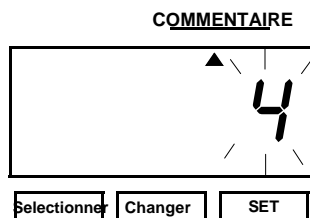

Réglez le texte bref

→ Appuyez sur la touche CHANGER/MODIFIER jusqu'à ce que le chiffre correspondant au texte bref désiré s'affiche.
pression courte: passage au chiffre suivant
pression soutenue: modification soutenue de l'affichage

→ Appuyez sur la touche SET pour confirmer l'affichage du choix de textes brefs.

Chiffres	Textes brefs	Exemples d'impression
1	RECU	31 JAN 2003 RECU
2	EXPED	31 JAN 2003 EXPED
3	ENTR	31 JAN 2003 ENTR
4	SORT	31 JAN 2003 SORT
5	CONF	31 JAN 2003 CONF
6	ENREG	31 JAN 2003 ENREG
7	PAYE	31 JAN 2003 PAYE
8	UTIL	31 JAN 2003 UTIL
9	FAXE	31 JAN 2003 FAXE
10	INVAL	31 JAN 2003 INVAL
11	ORIGN	31 JAN 2003 ORIGN
12	APPRV	31 JAN 2003 APPRV
13	COMPL	31 JAN 2003 COMPL

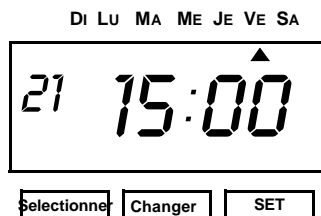

Retour au mode normal de fonctionnement

L'affichage ne clignote plus.

→ Appuyez à nouveau sur la touche SET pour terminer le réglage des textes brefs.

Important! Ce n'est qu'une fois le réglage terminé que vous pouvez imprimer.

13 Saisie de textes spécifiques à l'utilisateur

Vous pouvez définir vous-même le texte à imprimer (jusqu'à 3 lignes). Le nombre de signes dépend de la taille de l'écriture choisie. Pour l'écriture de 9 points, 31 signes par ligne au maximum pourront être imprimés. (cf. chap.25 CODES DE SIGNES POUR L'IMPRESSION DE SIGNES ALPHANUMERIQUES). La rubrique de textes spécifiques à l'utilisateur ne peut être employée qu'à la condition d'avoir choisi au préalable dans la rubrique IMPRESSION DE DONNÉES le format 30 TEXTES SPECIFIQUES À L'UTILISATEUR (voir chapitre 10 RÉGLAGE DE L'IMPRESSION DE DONNÉES).

Exemple d'utilisation:

ABC HOTEL

15 MAI 2004

Berlin

1ère ligne du texte

2ème ligne du texte (Jour, Mois, Année)

3ème ligne du texte

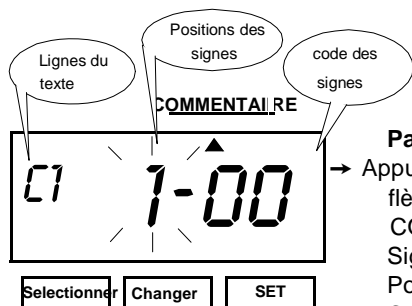

Passage au mode de réglage

→ Appuyez sur la touche SELECTIONNER jusqu'à ce que la flèche de signalisation ▲ indique la rubrique COMMENTAIRE.

Significations: C1 = 1ère ligne du texte,

Position de signes 1 = 1er signe de la ligne actuelle,

Code des signes 00 = aucun signe encore réglé

COMMENTAIRE

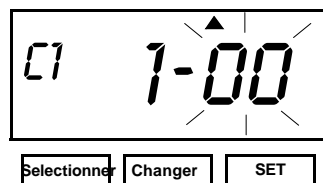

Confirmez la position des signes

L'affichage de la position des signes clignote.

→ Appuyez sur la touche SET pour confirmer l'affichage de la position des signes et pour passer à l'affichage du code des signes.

Exemple:

Vous désirez indiquer le premier signe de la première ligne. La position des signes „1“ s'affiche.

→ Confirmer cette position en appuyant sur la touche SET.

COMMENTAIRE

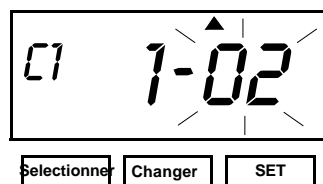

Réglage du code des signes

L'affichage du code des signes clignote.

Appuyer sur la touche CHANGER/MODIFIER jusqu'à ce que le code des signes désiré s'affiche.

pression courte: passage au chiffre suivant

pression soutenue: modification continue de l'affichage

→ Appuyez sur la touche SET pour confirmer l'affichage du code des signes et pour repasser à l'affichage de la position des signes.

Exemple:

Le premier signe de la première ligne est un „A“. Le code des signes pour un „A“ est 02 (cf.chap.25, CODES DES SIGNES POUR IMPRESSION DE SIGNES ALPHANUMÉRIQUES).

- Appuyez sur la touche CHANGER/MODIFIER jusqu'à ce que le code des signes 02 s'affiche.
- Confirmez ce code en appuyant sur la touche SET.

COMMENTAIRE

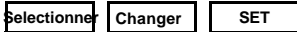
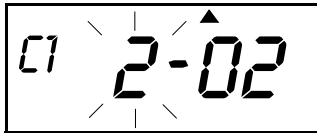

Réglage de la position des signes

L'affichage de position des signes clignote.

Significations: „C1“= 1ère ligne du texte

Position des signes „2“= 2ième signe / ligne actuelle

- Appuyez sur la touche SET pour confirmer l'affichage de la position des signes et pour passer à l'affichage du code des signes.

Exemple:

Vous désirez régler le 2ième signe de la première ligne.. Confirmez cette position en appuyant sur la touche SET.

COMMENTAIRE

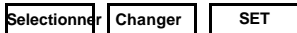

Réglage du code des signes

L'affichage du code des signes clignote.

- Appuyez sur la touche CHANGER/MODIFIER jusqu'à ce que le code des signes désiré s'affiche.
- Appuyez sur la touche SET pour confirmer l'affichage du code des signes et pour retourner à l'affichage de la position des signes.

Exemple:

Le 2ième signe de la première ligne est un „B“. Le code des signes pour un „B“ est 03.

- Appuyez sur la touche CHANGER/MODIFIER jusqu'à ce que le code des signes 03 s'affiche.
- Confirmez ce code en appuyant sur la touche SET.

Recommencez le réglage de la position des signes et des codes des signes jusqu'à ce que la première ligne de votre texte soit complète.

COMMENTAIRE

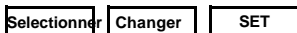
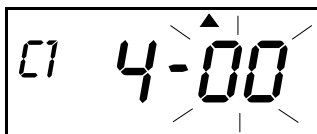

Réglage de la ligne suivante

Vous avez réglé une ligne entière. Selon la programmation standard, l'affichage du code des signes se remet automatiquement au code 00.

- Appuyez sur la touche SET pour confirmer l'affichage du code 00.

COMMENTAIRE

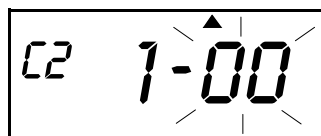

Selectionner Changer SET

L'affichage des lignes du texte indique la prochaine ligne possible. L'affichage de la position des signes clignote et indique à nouveau „1“.

- Appuyer sur la touche SET pour confirmer l'affichage du code des signes et repasser à l'affichage de la position des signes.

Exemple:

Vous avez indiqué 3 signes dans la première ligne et désirez maintenant passer à la deuxième ligne:

Affichage de la position des signes: „4“

Affichage du code des signes: „00“

- Appuyez sur la touche SET. L'affichage de la ligne du texte indique „C2“. Vous désirez que le jour actuel soit imprimé en première place dans la 2ième ligne. Le code pour le jour est „d4“.
- Appuyez sur la touche CHANGER/MODIFIER jusqu'à ce que le code „d4“ s'affiche.
- Confirmer le code en appuyant sur la touche SET.

Recommencez le réglage de la position des signes et des codes jusqu'à ce que toutes les lignes de votre texte soient complètes.

Exemple:

Le code complet des signes pour l'exemple donné est le suivant:

ABC HOTEL

15 MAI 2004

Berlin

02 03 04 01 09 10 15 06 0d

d4 01 d3 01 d2

95 bC C9 C3 C0 C5

COMMENTAIRE

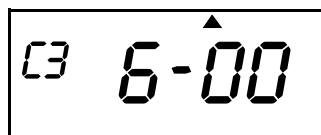

Selectionner Changer SET

Retour au mode normal de fonctionnement

Vous avez programmé la totalité de votre texte. Le réglage standard de l'appareil fait en sorte que la prochaine possibilité de réglage se mette automatiquement à clignoter.

- Appuyez sur la touche SET jusqu'à ce que le réglage des textes spécifiques à l'utilisateur soit complètement terminée et que le mode normal de fonctionnement s'affiche sur l'écran.

Important! Ce n'est qu'une fois le réglage terminé que l'impression est possible.

14 Réglage de la position d'impression des textes propres à l'utilisateur

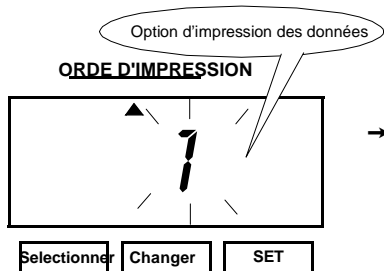

Passage au mode de réglage

- Appuyez sur la touche SELECTIONNER jusqu'à ce que la flèche de signalisation ▲ indique la rubrique ORDE D'IMPRESSION. L'affichage de l'option d'impression des données clignote.

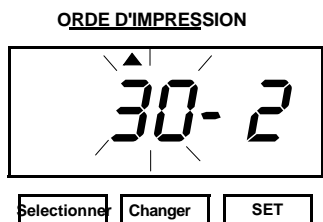

Réglage de l'option d'impression des données

- Appuyez sur la touche CHANGER/MODIFIER jusqu'à ce que 30 (= textes spécifiques à l'utilisateur) s'affiche.
pression courte: passage au chiffre suivant
pression soutenue: modification continue de l'affichage
- Appuyez sur la touche SET pour confirmer l'affichage de l'option d'impression des données et passer à l'affichage de la position d'impression.

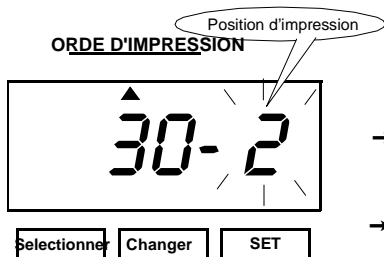

Réglage de la position d'impression

- L'affichage de la position d'impression clignote.
- Appuyez sur la touche CHANGER/MODIFIER jusqu'à l'affichage du chiffre de la position d'impression voulue.
- Appuyez sur la touche SET pour confirmer l'affichage de la position d'impression.

Chiffres	1	2	2
Position d'impr.	alignement à gauche	au milieu	alignement à droite
Exemples	<div style="border: 1px solid black; padding: 5px; width: fit-content;"> ABC Hotel 15 MAI 2004 Berlin </div>	<div style="border: 1px solid black; padding: 5px; width: fit-content;"> ABC Hotel 15 MAI 2004 Berlin </div>	<div style="border: 1px solid black; padding: 5px; width: fit-content;"> ABC Hotel 15 MAI 2004 Berlin </div>

DI LU MA ME JE VE SA

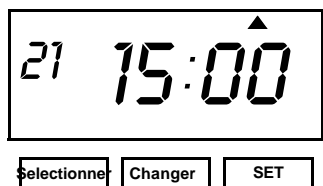

Passage au mode normal de fonctionnement

- L'affichage ne clignote plus.
- Appuyez à nouveau sur la touche SET pour terminer le réglage de l'option d'impression des données.

Impression! Ce n'est qu'une fois le réglage terminé que l'impression est possible.

15 Modification des textes spécifiques à l'utilisateur

Utilisez cette fonction pour corriger ou modifier par la suite vos propres textes.

Exemple d'utilisation:

ABC Hotel

15 MAI 2004

Berlin

Texte à conserver

à changer en 15 MAI 10:08

Texte à conserver

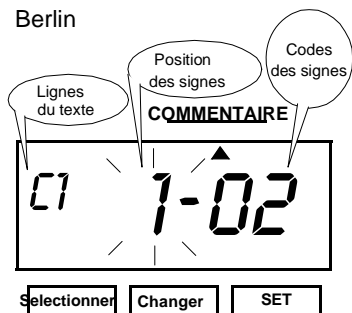

- Passage au mode de réglage**
- Appuyez sur la touche SELECTIONNER jusqu'à ce que la flèche de signalisation ▲ indique la rubrique COMMENTAIRE. L'affichage de la position des signes clignote.

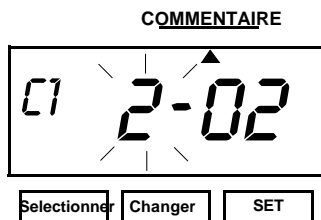

Réglage de la position des signes

Si vous ne désirez pas modifier le signe:

- Appuyez sur la touche CHANGER/MODIFIER
L'affichage indique la position suivante des signes.

Si vous désirez modifier le signe:

- Appuyez sur la touche SET pour confirmer l'affichage de la position des signes et pour passer au code des signes.

Exemple:

Vous ne voulez pas modifier la 1ère ligne.

- Sautez d'une position des signes à l'autre dans la 1ère ligne sans vous y arrêter et ce en appuyant sur la touche CHANGER/MODIFIER
- Au bout de la ligne, appuyez deux fois sur la touche SET pour passer à la 2ème ligne.
- Dans la 2ème ligne, appuyez sur CHANGER/MODIFIER jusqu'à ce que l'affichage de la position des signes indique un „5“ pour le 5ième signe.
- Confirmer ce code en appuyant sur la touche SET.

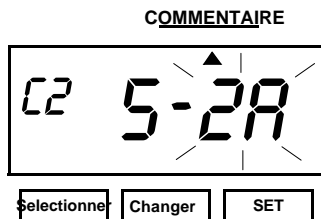

Réglage du code des signes

L'affichage du code des signes clignote.

- Appuyez sur la touche CHANGER/MODIFIER jusqu'à ce que le code des signes désiré s'affiche.
- Appuyez sur la touche SET pour confirmer l'affichage du code des signes et retourner à l'affichage de la position des signes.

Exemple:

Vous désirez modifier le 5^{ème} signe de la 2^{ème} ligne.
Le réglage actuel est „d2“ pour l'année.

- Appuyez sur la touche CHANGER/MODIFIER jusqu'à ce que la code de signe „d6“ pour HH:MM s'affiche.
- Confirmez ce code en appuyant sur la touche SET.

Recommencez le réglage de la position de signe et code de signe jusqu'à ce que votre texte individuel soit complètement corrigé.

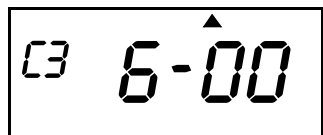
COMMENTAIRE

Selectionner

Changer

SET

Retour au mode normal de fonctionnement

Vous avez à peine terminé de corriger entièrement votre texte que déjà, selon le réglage standard, la prochaine possibilité de réglage clignote.

- Appuyez sur la touche SET jusqu'à ce que le réglage du texte spécifique à l'utilisateur soit terminé et que le mode normal de fonctionnement s'affiche sur l'écran.

Important! Ce n'est qu'une fois le réglage terminé que vous pouvez imprimer.

Numéros de code pour effectuer des modifications dans les textes spécifiques à l'utilisateur

Code	Signification
F8	insérer un signe
F9	effacer un signe
FA	insérer une ligne
Fb	effacer une ligne
FC	passage de la 1 ^{ère} à la 2 ^{ème} ligne
Fd	passage de la 2 ^{ème} à la 3 ^{ème} ligne
FE	passage de la 3 ^{ème} à la 4 ^{ème} ligne
FF	effacer toutes les lignes

16 Sélection de la langue

La rubrique langue ne peut être choisie que si vous avez opté au préalable dans la rubrique d'impression des données pour un format avec des éléments linguistiques comme mois, jour de la semaine etc.

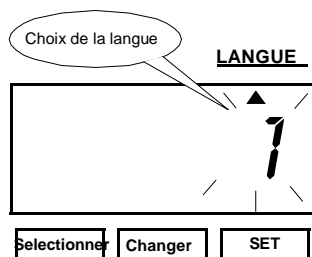

- Passage au mode de réglage**
- Appuyez sur la touche SELECTIONNER jusqu'à ce que la flèche de signalisation ▲ indique la rubrique LANGUE. L'affichage du choix de la langue clignote.

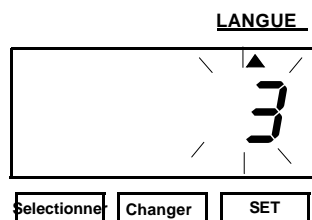

- Sélection de la langue**
- Appuyez sur la touche CHANGER/MODIFIER jusqu'à ce que le chiffre correspondant à la langue désirée s'affiche.
pression courte: l'affichage avance d'un chiffre
pression soutenue: modification continue de l'affichage
- Appuyez sur la touche SET pour confirmer l'affichage du choix de la langue.

chiffres	langues	exemples d'impression	
1	Anglais	TH, 25 DEC '03	OUT 31 10:00
2	Espagnol	JU, 25 DIC '03	SAL 31 10:00
3	Allemand	DO, 25 Dez '03	AUSG 31 10:00
4	Français	JE, 25 DEC '03	SORT 31 10:00
5	Italien	GI, 25 DIC '03	USC 31 10:00
6	Portugais	QI, 25 DEZ '03	SAIDA 31 10:00
7	Numérique	4, 25-12 '03	OUT 31 10:00

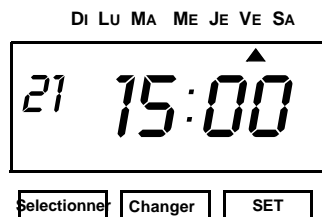

Retour au mode normal de fonctionnement

L'affichage ne clignote plus.

- Appuyez à nouveau sur la touche SET pour terminer la sélection de la langue.

Important! Ce n'est qu'une fois le réglage terminé que vous pouvez imprimer.

17 Réglage de la méthode d'impression

À l'aide de cette fonction, vous pouvez régler la position d'impression des lignes et le mode de déclenchement de l'impression.

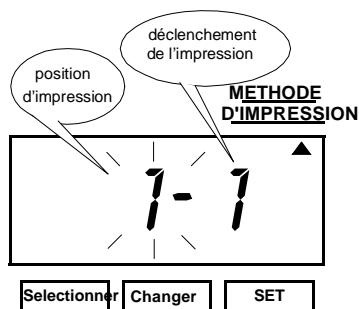

Passage au mode de réglage

→ Appuyez sur la touche SELECTIONNER jusqu'à ce que la flèche de signalisation indique la rubrique METHODE D' IMPRESSION.

L'affichage de la position d'impression clignote.

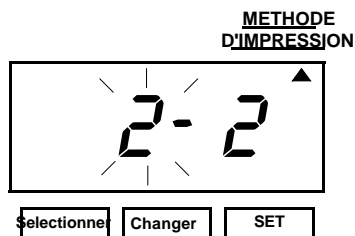

Réglage de la position d'impression

→ Appuyez sur la touche CHANGER/MODIFIER jusqu'à ce que le chiffre correspondant à la position d'impression voulue s'affiche (cf. tableau).

→ Appuyez sur la touche SET pour confirmer l'affichage de la position d'impression et passer à l'affichage du mode de déclenchement de l'impression.

Chiffres	1	2
Position d'impression	à droite	à gauche
Exemples d'impression	01:54:80 3002 13 JAN 03:01:0:03 2002 13 JAN 12:21:03 2002 13 JAN 12:40:00 2002 13 JAN 17:40:15 2002 13 JAN	JAN 31 2003 17:40:15 JAN 31 2003 12:40:00 JAN 31 2003 12:10:03 JAN 31 2003 08:45:10

**METHODE
D'IMPRESSION**

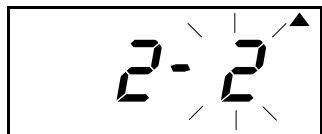

Selectionner Changer SET

Réglage du mode de déclenchement de l'impression

L'affichage du déclenchement de l'impression clignote.

- Appuyez sur la touche CHANGER/MODIFIER jusqu'à ce que le chiffre correspondant au mode voulu de déclenchement de l'impression s'affiche (cf. tableau).
- Appuyez sur la touche SET pour confirmer l'affichage du déclenchement de l'impression.

chiffre	déclenchement de l'imp.	Réaction
1	automatique	Impression automatique déclenchée simplement en insérant un formulaire dans l'appareil.
2	semi-automatique	Impression déclenchée en appuyant sur une touche, et en insérant le formulaire dans l'appareil.
3	manuel	Impression en appuyant sur une touche, impression également possible même quand on n'insère pas de formulaire. Autant d'impressions que possibles en appuyant sur une touche pour le même formulaire.
4	combiné	Impression automatique déclenchée simplement en insérant un formulaire dans l'appareil, ensuite autant d'impressions que possibles en appuyant sur une touche pour le même formulaire. Utilisez cette possibilité pour imprimer p.ex le texte à trois lignes: 1. ligne: insérez le formulaire, imprimez automatiquement, 2. ligne: déplacez le formulaire vers la droite ou la gauche selon le côté d'impression et imprimez manuellement, 3. ligne: déplacez le formulaire vers la droite ou la gauche selon le côté d'impression et imprimez manuellement.

DI LU MA ME JE VE SA

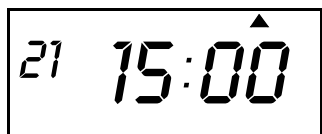

Selectionner Changer SET

Retour au mode normal de fonctionnement

L'affichage ne clignote plus.

- Appuyez à nouveau sur la touche SET pour terminer le réglage de la méthode d'impression.

Important! Ce n'est qu'une fois le réglage terminé que vous pouvez imprimer.

18 Réglage du passage à l'heure d'été ou d'hiver

Moment du passage à l'heure d'été ou d'hiver

Au premier jour de l'heure d'été, la pendule avance automatiquement d'une heure et passe de 2h00 à 3h00. Au premier jour de l'heure d'hiver, la pendule retarde automatiquement d'une heure et passe de 3h00 à 2h00. Le passage à l'heure d'été ou d'hiver fait partie des données préprogrammées au moment de la fabrication de l'appareil.

Enregistrement du moment de passage d'une heure à l'autre

Exemple:

Date du début de l'heure d'été: Dimanche, 30 mars 2003

Date de la fin de l'heure d'été: Dimanche, 26 octobre 2003.

Une fois la fonction de passage d'une heure à l'autre, réglée à ces deux dates, l'appareil enregistre comme date du début de l'heure d'été, le dernier dimanche de mars et comme date de la fin de l'heure d'été, le dernier dimanche d'octobre. Une fois établi, ce réglage sera actualisé automatiquement tous les ans. Il n'est plus nécessaire alors d'effectuer d'autre réglage manuel.

18.1 Réglage de la date du début de l'heure d'été

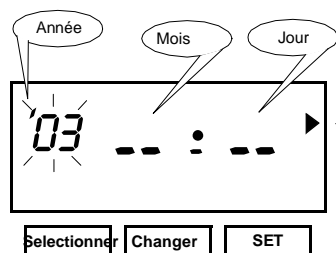

CHANGEMENT D'HEURE ETE/HIVER

Passage au mode de réglage

→ Appuyez sur la touche SELECTIONNER jusqu'à ce que la flèche de signalisation ▲ indique la rubrique CHANGEMENT D'HEURE ETE/HIVER

L'affichage de l'année clignote.

Le signe ● indique que la date du début de l'heure d'été est réglée.

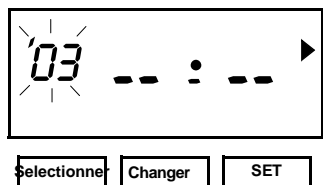

Réglage de l'année

→ Appuyez sur la touche CHANGER/MODIFIER jusqu'à ce que l'année désirée s'affiche.

pression courte: passage à l'année suivante

pression soutenue: modification continue de l'affichage

→ Appuyez sur la touche SET pour confirmer l'affichage de l'année et pour passer à l'affichage du mois.

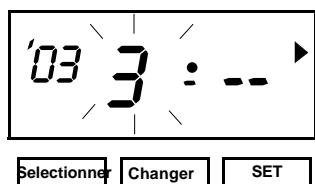

Réglage du mois

L'affichage du mois clignote.

→ Appuyez sur la touche CHANGER/MODIFIER jusqu'à ce que le mois désiré s'affiche.

pression courte: passage au mois suivant

pression soutenue: modification continue de l'affichage

→ Appuyez sur la touche SET pour confirmer l'affichage du mois.

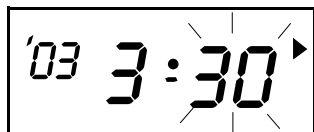

Selectionner Changer SET

DI LU MA ME JE VE SA

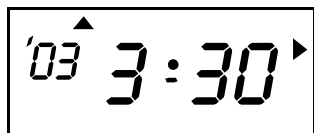

Selectionner Changer SET

Réglage du jour

L'affichage du jour s'affiche.

- Appuyez sur la touche CHANGER/MODIFIER jusqu'à ce que le jour souhaité s'affiche.
- Appuyez sur la touche SET pour confirmer l'affichage du jour.

Stockage du réglage

L'affichage du jour ne clignote plus.

Une flèche de signalisation ▲ indique le dimanche „Di“. Après quelques secondes, l'affichage passe automatiquement au réglage de la date de la fin de l'heure d'été.

18.2 Réglage de la date de la fin de l'heure d'été

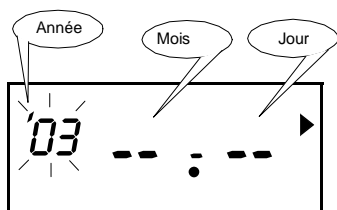

Selectionner Changer SET

Réglage de l'année

L'affichage de l'année clignote.

Le signe ◀ indique que vous pouvez maintenant régler la date de la fin de l'heure d'été.

Pour le réglage de la date de la fin de l'heure d'été, vous n'avez pas besoin de changer l'année.

- Appuyez sur la touche SET pour confirmer l'affichage de l'année et pour passer à l'affichage du mois.

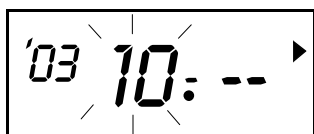

Selectionner Changer SET

Réglage du mois

L'affichage du mois clignote.

- Appuyez sur la touche CHANGER/MODIFIER jusqu'à ce que la mois désiré s'affiche.

pression courte: passage au mois suivant

pression soutenue: modification continue de l'affichage

- Appuyez sur la touche SET pour confirmer l'affichage du mois.

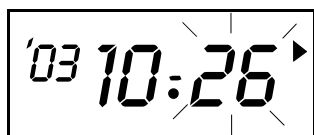

Selectionner Changer SET

Réglage du jour

L'affichage du jour clignote.

- Appuyez sur la touche CHANGER/MODIFIER jusqu'à ce que le jour désiré s'affiche.

pression courte: passage au jour suivant

pression soutenue: modification continue de l'affichage

- Appuyez sur la touche SET pour confirmer l'affichage du jour.

* DI LU MA ME JE VE SA



Selectionner Changer SET

Stockage du réglage

L'affichage du jour ne clignote plus.

une flèche de signalisation ▲ montre le dimanche „Di“.

→ Appuyez à nouveau sur la touche SET pour terminer le réglage du passage à l'heure d'été ou d'hiver.

* DI LU MA ME JE VE SA



Selectionner Changer SET

Retour au mode normal de fonctionnement

L'affichage ne clignote plus.

Une flèche de signalisation ▲ placée sous le symbole du soleil des inscriptions du boîtier indique que le passage automatique à l'heure d'hiver ou d'été est activé.

→ Appuyez à nouveau sur la touche SET pour terminer le réglage du passage à l'heure d'été ou d'hiver.

Important! Ce n'est qu'une fois le réglage terminé que vous pouvez imprimer.

18.3 Effacement du passage à l'heure d'hiver ou d'été

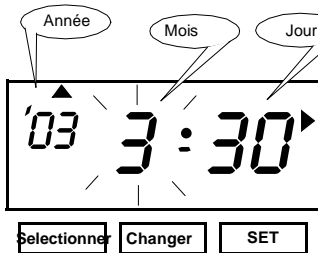

CHANGEMENT D'HEURE ETE/HIVER

Passage au mode de réglage

Appuyez sur la touche SELECTIONNER jusqu'à ce que la flèche de signalisation ► indique la rubrique CHANGEMENT D'HEURE ETE/HIVER

La date programmée du début de l'heure d'été s'affiche et l'affichage de l'année clignote.

→ Appuyez sur la touche SET pour passer à l'affichage du mois.

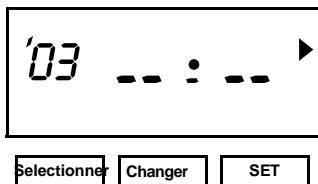

Effacement du réglage

→ Appuyez sur la touche CHANGER/MODIFIER jusqu'à ce que l'affichage du mois soit effacé.

→ Ensuite, appuyez deux fois sur la touche SET pour effacer la totalité du réglage.

→ Appuyez encore une fois sur la touche SET pour revenir à l'affichage normal de fonctionnement.

Important! Ce n'est qu'une fois le réglage terminé que vous pouvez imprimer.

19 Réglage de la numérotation

A l'aide de cette fonction, vous pouvez régler le nombre des positions de la numérotation, la répétition de l'impression et le mode d'ajournement.

Si vous ne désirez effectuer que l'un ou l'autre des réglages, ne vous occupez pas des autres affichages et appuyez à plusieurs reprises sur la touche SET jusqu'à obtention du mode désiré.

19.1 Nombre de positions

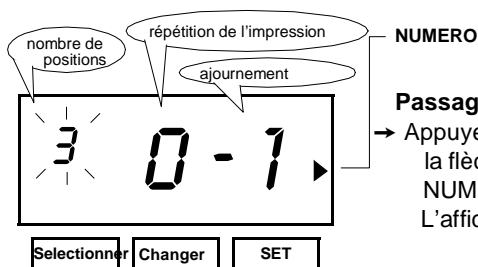

Passage au mode de réglage

→ Appuyez sur la touche SELECTIONNER jusqu'à ce que la flèche de signalisation indique la rubrique NUMERO.

L'affichage du nombre de positions clignote.

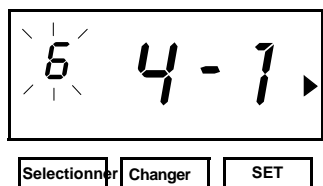

Réglage du nombre des positions

Vous pouvez régler les numérotations de 1 à 8 positions.

→ Appuyez sur la touche CHANGER/MODIFIER jusqu'à ce que le nombre souhaité des positions s'affiche.

pression courte: passage au chiffre suivant
pression soutenue: modification continue de l'affichage

→ Appuyez sur la touche SET pour confirmer l'affichage du nombre de positions et pour passer à l'affichage de la répétition de l'impression.

Nombre des positions	Ex. d'impression
2	12 JAN 31 '03
4	1234 JAN 31 '03
6	123456 JAN 31 '03
8	12345678 JAN 31 '03

19.2 Répétition de l'impression

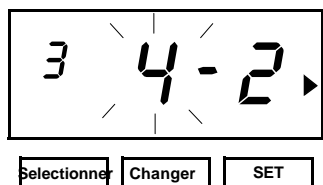

Réglage de la répétition de l'impression

L'affichage de la répétition de l'impression clignote.

→ Appuyez sur la touche CHANGER/MODIFIER jusqu'à ce que le chiffre désiré s'affiche.

→ Appuyez sur la touche SET pour confirmer l'affichage de répétition de l'impression et pour passer à l'affichage de l'ajournement.

Chiffre	Exemples d'impression	Chiffre	Exemples d'impression
0	123456 JAN 31 '03 123456 JAN 31 '03 123456 JAN 31 '03 etc.	8	123456 JAN 31 '03 123456 JAN 31 '03 123456 JAN 31 '03 123456 JAN 31 '03 123456 JAN 31 '03
1	123456 JAN 31 '03 123457 JAN 31 '03 123458 JAN 31 '03 etc.		123456 JAN 31 '03 123456 JAN 31 '03 123456 JAN 31 '03 123456 JAN 31 '03 123456 JAN 31 '03
2	123456 JAN 31 '03 123456 JAN 31 '03 123457 JAN 31 '03 123457 JAN 31 '03 123457 JAN 31 '03 123458 JAN 31 '03 123458 JAN 31 '03 etc.		123457 JAN 31 '03 123457 JAN 31 '03 123457 JAN 31 '03 123457 JAN 31 '03 123457 JAN 31 '03 123457 JAN 31 '03 123457 JAN 31 '03 123457 JAN 31 '03 123457 JAN 31 '03
:	:		123457 JAN 31 '03 etc.

19.3 Ajournement

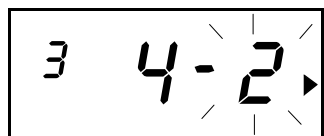

Selectionner Changer SET

Réglage du mode d'ajournement

L'affichage de l'ajournement clignote.

- Appuyez sur la touche CHANGER/MODIFIER jusqu'à ce que le chiffre du mode d'ajournement désiré s'affiche.
- Appuyez sur la touche SET pour confirmer l'affichage de l'ajournement.

Chiffre	Mode d'ajournement	Effet
1	aucun	aucun
2	à l'indicatif	A chaque changement de date (à 00.00 heures), la numérotation repasse à l'indicatif.
3	au zéro	A chaque changement de date (à 00.00 heures), la numérotation repasse au zéro.

DI LU MA ME JE VE SA



Selectionner Changer SET

Retour au mode normal de fonctionnement

L'affichage ne clignote plus.

- Appuyez à nouveau sur la touche SET pour terminer le réglage de la numérotation.

Important! Ce n'est qu'une fois le réglage terminé que vous pouvez imprimer.

20 Réglage de l'indicatif

En réglant l'indicatif, vous réglez par la même l'ordre des chiffres par lesquels la numérotation commence. Le nombre des chiffres qui constituent l'indicatif sera fixé à l'aide de la fonction Réglage du nombre de positions. (v-chap. 19.1 NOMBRE DE POSITIONS).

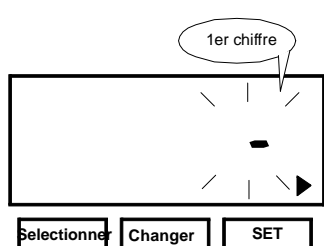

NUMERO DE DEPART

Passage au mode de réglage

→ Appuyez sur la touche SELECTIONNER jusqu'à ce que la flèche de signalisation ► indique la rubrique NUMERO DE DEPART.

L'affichage du premier chiffre clignote.

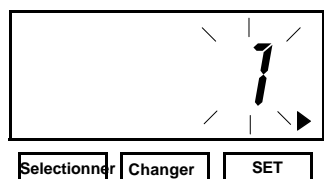

Réglage du premier chiffre

→ Appuyez sur la touche CHANGER/MODIFIER jusqu'à ce que le chiffre désiré s'affiche.

pression courte: passage au chiffre suivant
pression soutenue: modification continue de l'affichage

→ Appuyez sur la touche SET pour confirmer l'affichage du 1er chiffre et pour passer à l'affichage du 2ième chiffre.

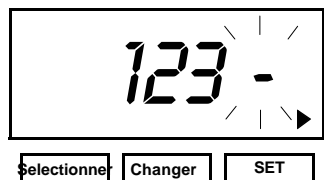

Réglage du 2ième au n-ième chiffre

→ Appuyez sur la touche CHANGER/MODIFIER jusqu'à ce que le chiffre désiré s'affiche.

→ Continuez selon la procédure expliquée auparavant jusqu'à obtention de tous les chiffres désirés.

→ Appuyez sur la touche SET pour confirmer le réglage de l'indicatif.

DI LU MA ME JE VE SA

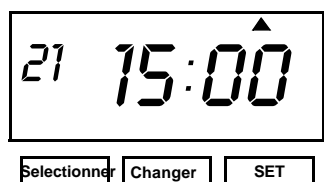

Retour au mode normal de fonctionnement

L'affichage ne clignote plus.

→ Appuyez à nouveau sur la touche SET pour terminer le réglage de la méthode d'impression.

Important! Ce n'est qu'une fois le réglage terminé que vous pouvez imprimer.

21 Réglage des programmes de signalisation

La fonction du Programme de Signalisation vous permet d'imprimer un signe particulier (*) et de régler un signal externe et une sonnerie interne pour indiquer par ex. le moment de la pause. Vous pouvez régler jusqu'à 48 programmes.

Afin de pouvoir utiliser le signal externe, vous devez installer auparavant le Module optionnel de Signalisation MS.

21.1 Exemple n°1: Réglage du signal externe et de la sonnerie interne

Dans l'exemple suivant, un signal externe et une sonnerie interne seront déclenchés à 9h, tous les jours de la semaine du lundi au vendredi, à 12h00, seulement une sonnerie interne et uniquement un signal externe à 17h30.

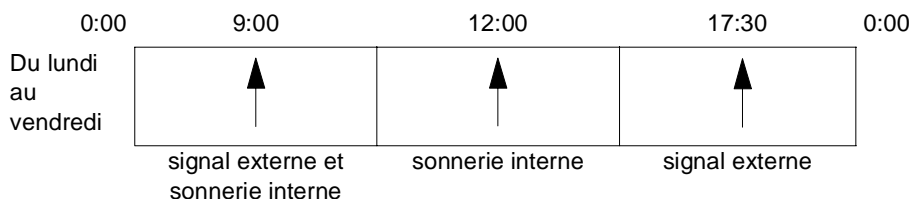

Pour l'exemple n°1, quatre programmes avec les réglages suivants sont nécessaires:

N° du programme	jour de la semaine	heure	signal externe activé	sonnerie interne activée
1	Lundi – Samedi	9h00	✓	
2	Lundi – Samedi	9h00		✓
3	Lundi – Samedi	12h00		✓
4	Lundi – Samedi	17h30	✓	

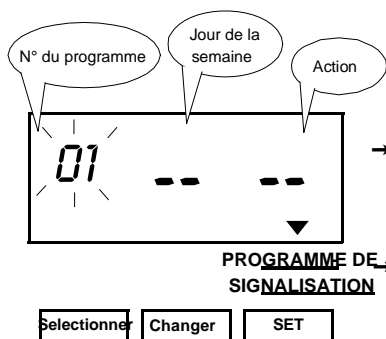

Passage au mode de réglage

- Appuyez sur la touche SELECTIONNER jusqu'à ce que la flèche de signalisation ▼ indique la rubrique PROGRAMME DE SIGNALISATION
- L'affichage du N° du programme clignote.
- Appuyez sur la touche SET pour confirmer l'affichage du N° du programme et pour passer à l'affichage du Jour de la semaine.
- L'affichage du Jour de la Semaine clignote.

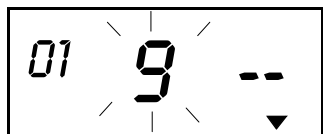

**PROGRAMME DE
SIGNALISATION**

Selectionner Changer SET

Réglage du Jour de la Semaine

- Appuyez sur la touche CHANGER/MODIFIER jusqu'à ce que le chiffre désiré s'affiche (v. tableau ci-dessous).
- Appuyez sur la touche SET pour confirmer l'affichage du Jour de la Semaine et pour passer à l'affichage de l'action.

chiffre	jour de la semaine	chiffre	jour de la semaine
1	seulement lundi	6	seulement samedi
2	seulement mardi	7	seulement dimanche
3	seulement mercredi	8	du lundi au vendredi
4	seulement jeudi	9	du lundi au samedi
5	seulement vendredi	10	tous les jours

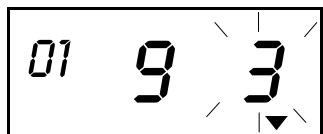

**PROGRAMME DE
SIGNALISATION**

Selectionner Changer SET

Réglage de l'action

L'affichage de l'action clignote.

- Appuyez sur la touche CHANGER/MODIFIER jusqu'à ce que le chiffre désiré s'affiche (v. tableau ci-dessous).
- Appuyez sur la touche SET pour confirmer l'affichage de l'action et pour passer au réglage de l'heure.

chiffre	Action
1	signe particulier * activé
2	signe particulier * désactivé
3	signal externe activé
4	sonnerie interne activée

DI LU MA ME JE VE SA



**SIGNAL EXTERNE PROGRAMME DE
SIGNALISATION**

Selectionner Changer SET

Réglage de l'heure

L'affichage change. Des flèches de signalisation ▲ indiquent les jours de la semaine et l'action choisis. L'affichage de l'heure clignote.

- Appuyez sur la touche CHANGER/MODIFIER jusqu'à ce que l'heure désirée s'affiche.
- Appuyez sur la touche SET pour confirmer l'affichage de l'heure et pour passer à l'affichage de la minute.

DI LU MA ME JE VE SA

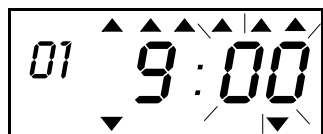

SIGNAL EXTERNE PROGRAMME DE
SIGNALISATION

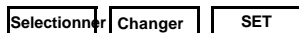

Réglage des minutes

- Appuyez sur la touche CHANGER/MODIFIER jusqu'à ce que les minutes désirées s'affichent. L'affichage ne clignote plus.
- Appuyez sur la touche SET pour confirmer l'affichage des minutes.
- Appuyez sur la touche CHANGER/MODIFIER pour passer au réglage du programme n°2.

DI LU MA ME JE VE SA

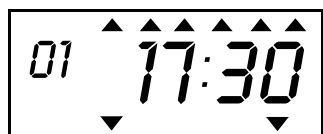

SIGNAL EXTERNE PROGRAMME DE
SIGNALISATION

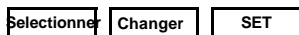

Réglage des programmes 2 à 4

- L'affichage change. L'affichage du Numéro du programme clignote.
- Agissez de la même manière que pour le réglage du programme n°1.
 - Pour le programme n°2, saisissez le n° de progr. „2“, le chiffre d'action „4“ et l'heure „9h00“.
 - Pour le programme n°3, saisissez le n° de progr. „3“, le chiffre d'action „4“ et l'heure „12h00“.
 - Pour le programme n°4, saisissez le n° de progr. „4“, le chiffre d'action „3“ et l'heure „17h30“.

DI LU MA ME JE VE SA

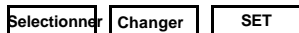
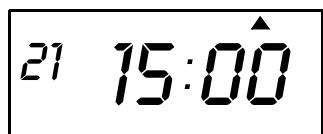

Retour au mode normal de fonctionnement

- L'affichage ne clignote plus.
- Appuyez sur la touche SET pour terminer le réglage du programme de signalisation.

Important! Ce n'est qu'une fois le réglage terminé que vous pouvez imprimer.

21.2 Exemple n°2: Impression d'un signe particulier

Dans cet exemple, l'impression d'un signe particulier n'est permise que du lundi au vendredi respectivement de 9h00 à 17h30. De cette manière, vous pouvez voir, par ex. et ce en un clin d'oeil, si les cartes de pointage ont été imprimées dans le laps de temps préconisé.

	0h00	9h00	17h30	0h00
Du lundi au vendredi	signe particulier * désactivé	signe particulier * activé	signe particulier * désactivé	

Pour l'exemple n°2, deux programmes avec les réglages suivants sont nécessaires:

N° de program.	Jour de la semaine	Heure	sign. particulier	ex. d'impr.
1	Lundi à vendredi	9h00	activé	JAN 31 8:30
2	Lundi à vendredi	17h30	désactivé	JAN 31 10:00 *

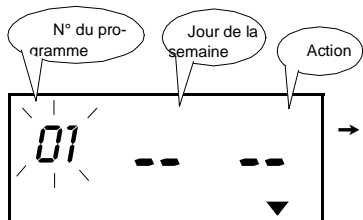

PROGRAMME DE
SIGNALISATION

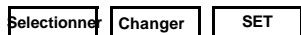

Passage au mode de réglage

→ Appuyez sur la touche Selectionner jusqu'à ce que la flèche de signalisation ▼ indique la rubrique PROGRAMME DE SIGNALISATION.

L'affichage du N° du programme clignote.

→ Appuyez sur la touche SET pour confirmer l'affichage du n° du programme et pour passer à l'affichage du jour de la semaine.

L'affichage du jour de la semaine clignote.

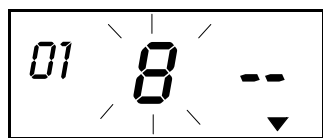

PROGRAMME DE
SIGNALISATION

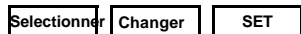

Réglage du Jour de la semaine

→ Appuyez sur la touche CHANGER/MODIFIER. jusqu'à ce que le chiffre désiré (v. tableau ci-dessous) s'affiche.

→ Appuyez sur la touche SET pour confirmer l'affichage du Jour de la semaine et pour passer à l'affichage de l'action.

chiffre	jour de la semaine	chiffre	jour de la semaine
1	seulement lundi	6	seulement samedi
2	seulement mardi	7	seulement dimanche
3	seulement mercredi	8	du lundi au vendredi
4	seulement jeudi	9	du lundi au samedi
5	seulement vendredi	10	tous les jours

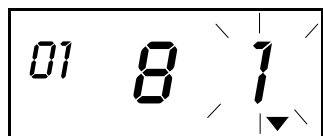

PROGRAMME DE
SIGNALISATION

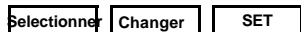

Réglage de l'action

L'affichage de l'action clignote.

→ Appuyez sur la touche CHANGER/MODIFIER. jusqu'à ce que le chiffre désiré (v. tableau ci-dessous) s'affiche.

→ Appuyez sur la touche SET pour confirmer l'affichage de l'action et pour passer au réglage de l'affichage de l'heure.

chiffre	Action
1	signe particulier * activé
2	signe particulier * désactivé
3	signal externe activé
4	sonnerie interne activée

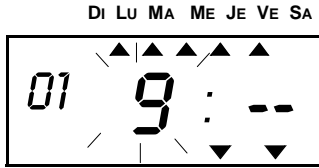

*ACTIVITE PROGRAMME DE
SIGNALISATION

Réglage de l'heure

L'affichage change. Des flèches de signalisation ▲ montrent les jours de la semaine et l'action choisie. L'affichage de l'heure clignote.

→ Appuyez sur la touche CHANGER/MODIFIER

jusqu'à ce que l'heure voulue s'affiche.

→ Appuyez sur la touche SET pour confirmer l'affichage de l'heure et pour passer à l'affichage des minutes.

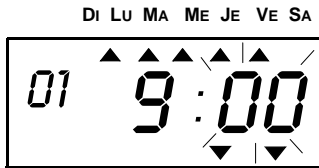

*ACTIVITE PROGRAMME DE
SIGNALISATION

Réglage des minutes

→ Appuyez sur la touche CHANGER/MODIFIER

jusqu'à ce que les minutes désirées s'affichent.

→ Appuyez sur la touche SET pour confirmer l'affichage des minutes.

L'affichage ne clignote plus.

→ Appuyez sur la touche CHANGER/MODIFIER pour passer au réglage du programme n°2.

Selectionner Changer SET

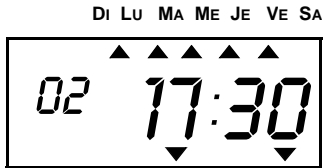

* DESACTIVITE PROGRAMME DE
SIGNALISATION

Réglage du programme n°2

L'affichage change. L'affichage du n° du programme clignote.

→ Agissez de la même manière que lors du réglage du programme n°1.

→ Pour le programme n°2, saisissez le n° du programme „2“, le chiffre de l'action „2“ et l'heure 17h30.

Selectionner Changer SET

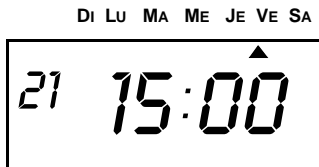

Selectionner Changer SET

Retour au mode normal de fonctionnement

L'affichage ne clignote plus.

→ Appuyez sur la touche SET jusqu'à ce que le réglage du programme de signalisation soit terminé.

Important! Ce n'est qu'une fois le réglage terminé que vous pouvez imprimer.

21.3 Effacement des réglages du programme de signalisation

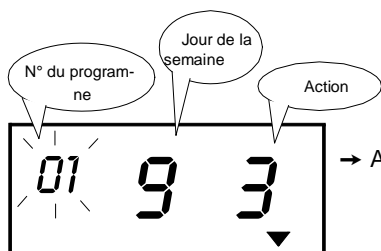

PROGRAMME DE
SIGNALISATION

Selectionner Changer SET

Passage au mode de réglage
→ Appuyez sur la touche SELECTIONNER jusqu'à ce que la flèche de signalisation ▼ indique la rubrique PROGRAMME DE SIGNALISATION

- L'affichage du n° du programme clignote.
→ Appuyez sur la touche CHANGER/MODIFIER jusqu'à ce que l'affichage du n° du programme indique le programme que vous désirez effacer.
→ Appuyez sur la touche SET pour confirmer l'affichage du n° du programme et pour passer à l'affichage du jour de la semaine.

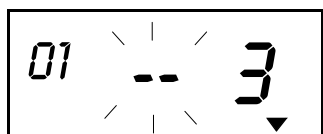

PROGRAMME DE
SIGNALISATION

Selectionner Changer SET

Effacement du programme

- L'affichage du Jour de la semaine clignote.
→ Appuyez sur la touche CHANGER/MODIFIER jusqu'à ce que le chiffre soit effacé.
→ Appuyez sur la touche SET pour confirmer l'effacement de l'affichage du jour de la semaine.



PROGRAMME DE
SIGNALISATION

Selectionner Changer SET

Effacement du programme

L'affichage de l'action s'efface automatiquement.

DI LU MA ME JE VE SA

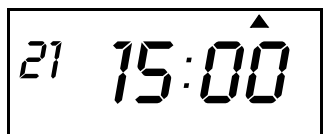

Selectionner Changer SET

Retour au mode normal de fonctionnement

- L'affichage ne clignote plus.
→ Appuyez à nouveau sur la touche SET pour confirmer l'effacement du programme de signalisation.

Important! Ce n'est qu'une fois le réglage terminé que vous pouvez imprimer.

22 Réglage de la durée du signal externe et de la sonnerie interne

La durée du signal externe et de la sonnerie interne peut aller de 1 à 30 secondes. Afin de pouvoir utiliser cette fonction, vous devez au préalable installer le Module optionnel de Signalisation MS.

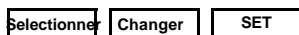
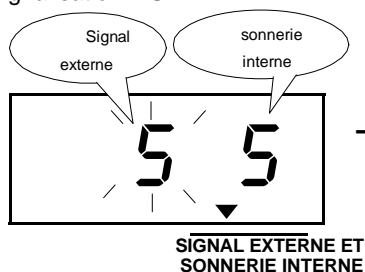

- Passage au mode de réglage**
- Appuyez sur la touche Selectionner jusqu'à ce que la flèche de signalisation ▼ indique la rubrique SIGNAL EXTERNE ET SONNERIE INTERNE. L'affichage du signal externe clignote.

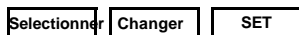
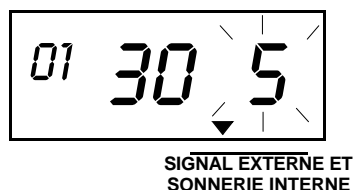

Réglage de la durée du signal externe

- Appuyez sur la touche CHANGER/MODIFIER jusqu'à ce que l'affichage indique le nombre de secondes désiré.
- Appuyez sur la touche SET pour confirmer l'affichage du signal externe et pour passer à l'affichage de la sonnerie interne.

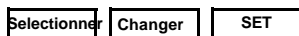
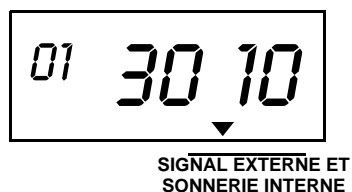

Réglage de la durée de la sonnerie interne

- L'affichage de la sonnerie interne clignote.
- Appuyez sur la touche CHANGER/MODIFIER jusqu'à ce que l'affichage indique le nombre de secondes désiré.
 - Appuyez sur la touche SET pour confirmer l'affichage de la sonnerie interne.

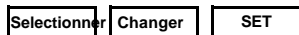
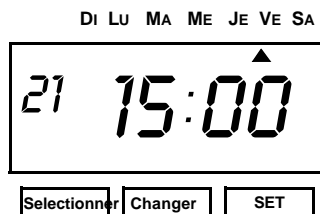

Retour au mode normal de fonctionnement

- L'affichage ne clignote plus.
- Appuyez à nouveau sur la touche SET pour terminer le réglage du signal externe et de la sonnerie interne.

Important! Ce n'est qu'une fois le réglage terminé que vous pouvez imprimer.

23 Réglage de la pendule annexe ou de la commande par ondes radio DCF 77 (optionnel)

Cette fonction vous permet d'installer la pendule annexe ou bien la commande par ondes radio DCF 77. Pour cela, vous avez besoin du kit K, constitué du Module de Signalisation MS et du récepteur d'ondes radio DCF 77.

23.1 Réglage de la connection de la pendule annexe ou de la commande par ondes radio

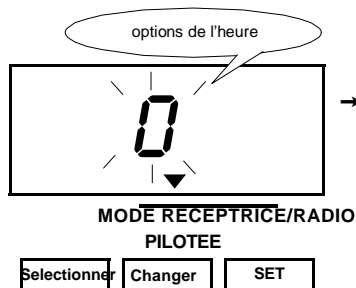

- Passage au mode de réglage**
- Appuyez sur la touche SELECTIONNER jusqu'à ce que la flèche de signalisation ▼ indique la rubrique MODE RECEPTRICE/RADIO PILOTEE
L'affichage des options de l'heure clignote.

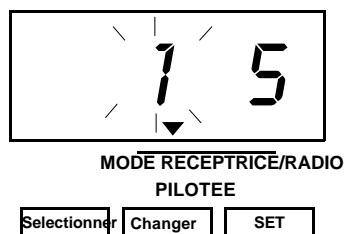

- Réglage des options de l'heure**
- Appuyez sur la touche CHANGER/MODIFIER jusqu'à ce que l'affichage indique l'option désirée (v. tableau ci-dessous). Vous avez choisi l'option n°1 (pend. annexe):
- Appuyez alors sur la touche SET pour confirmer l'affichage de l'option de l'heure et pour passer à l'affichage des options de signalisation.
- Vous avez choisi l'option n°2 (com. par ond.radio):
- Appuyez sur la touche SET pour confirmer l'affichage des options de l'heure. Cette option ne vous permet pas de choisir d'options de signalisation.

chiffres	option de l'heure	chiffres	option de signalisation
0	désactivé	30	impulsion toutes les demies-minutes
1	pendule annexe	60	impulsion toutes les minutes
2	DCF 77 (pendule radio-pilotée)	59	59 impulsions à la minute

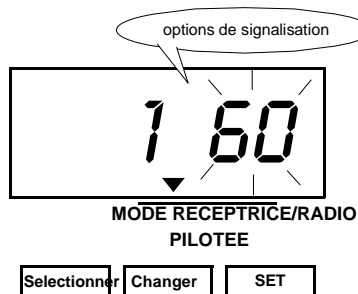

- Réglage de l'option de signalisation**
- L'affichage des options de signalisation clignote.
- Appuyez sur la touche CHANGER/MODIFIER jusqu'à ce que l'affichage indique l'option désirée de signalisation.
- Appuyez sur la touche SET pour confirmer l'affichage des options de signalisation.

DI LU MA ME JE VE SA

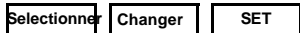
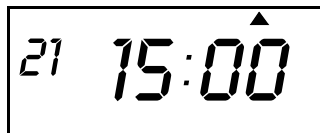

Retour au mode normal de fonctionnement

L'affichage ne clignote plus.

→ Appuyez à nouveau sur la touche SET pour terminer le réglage.

Important! Ce n'est qu'une fois le réglage terminé que vous pouvez imprimer.

23.2 Actionnement de la réception des ondes radio

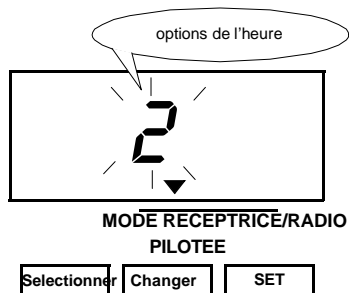

Passage au mode de réglage

→ Appuyez sur la touche Selectionner jusqu'à ce que la flèche de signalisation ▼ indique la rubrique MODE RECEPTRICE/RADIO PILOTEE

L'affichage des options de l'heure clignote et indique l'option n°2 „commande par ondes radio“.

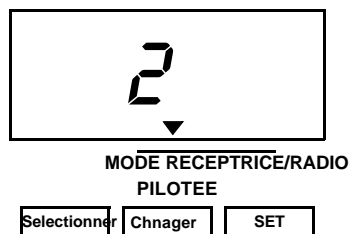

Actionnement de la réception des ondes radio

→ Appuyez deux fois sur la touche SET.
La réception par ondes radio est activée.

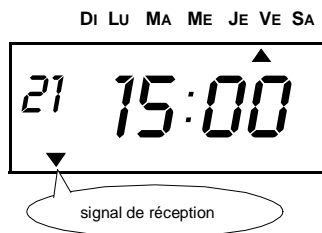

Retour au mode normal de fonctionnement

→ Appuyez à nouveau sur SET pour quitter le mode de réglage.

Une flèche de signalisation ▼ indique le signal de réception:

▼ clignote: réception des ondes en cours.

▼ brille: succès de la synchronisation avec l'émetteur.

▼ s'éteint: réception insuffisante, refaire les réglages ou selon le cas changer l'appareil de place.

Consultez pour cela le mode d'emploi séparé du récepteur d'ondes DCF 77.

Important! Ce n'est qu'une fois le réglage effectué que vous pouvez imprimer.

24 Saisie d'un mot de passe (n° de code)

Définissez un mot de passe (n° de code) pour protéger vos réglages spécifiques de toute modification involontaire. Ce mot de passe (n° de code) vous sera demandé avant toute utilisation du mode de réglage. Pour établir votre mot de passe (n° de code), vous avez à votre disposition tous les nombres de quatre chiffres de 0001 à 9998.

Attention! S'il vous arrivait d'oublier le mot de passe (n° de code), il vous faudra effectuer un „Reset“. Toutes les données préprogrammées et spécifiques à l'utilisateur seront alors effacées (v.chap.26 RESET – EFFACEMENT DE TOUTES LES DONNEES).

24.1 Détermination d'un mot de passe (n° de code)

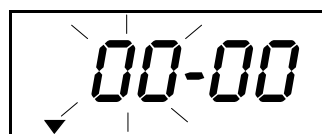

MOT DE PASSE

Selectionner | Changer | SET

Passage au mode de réglage
→ Appuyez sur la touche SELECTIONNER jusqu'à ce que la flèche de signalisation ▼ indique la rubrique MOT DE PASSE

L'affichage des deux premiers chiffres clignote.

Dans l'exemple suivant, on veut déterminer comme mot de passe (n° de code) „12-34“.



MOT DE PASSE

Selectionner | Changer | SET

Saisie des deux premiers chiffres

→ Appuyez sur la touche CHANGER/MODIFIER.

jusqu'à ce que l'affichage indique les chiffres désirés.

→ Appuyez sur la touche SET pour confirmer les deux premiers chiffres et pour passer à l'affichage des deux derniers chiffres.



MOT DE PASSE

Selectionner | Changer | SET

Saisie des deux derniers chiffres

→ Appuyez sur la touche CHANGER / MODIFIER jusqu'à ce que l'affichage indique les chiffres désirés.

→ Appuyez sur la touche SET pour confirmer les deux derniers chiffres.

DI LU MA ME JE VE SA

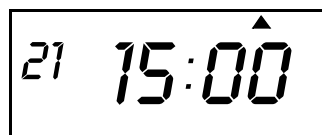

Selectionner | Changer | SET

Retour au mode normal de fonctionnement

→ Appuyez à nouveau sur la touche SET pour terminer la saisie du mot de passe (n° de code).

Important! Ce n'est qu'une fois le réglage terminé que vous pouvez imprimer.

24.2 Changement des réglages une fois le mot de passe (n°de code) établi

Une fois le mot de passe (n°de code) établi, celui-ci devra être indiqué avant toute modification des réglages de l'appareil.

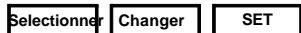

- Le mot de passe (n°de code) est exigé**
- Appuyez sur la touche SELECTIONNER
L'affichage indique le nombre 99-99 et les deux premiers chiffres clignotent.

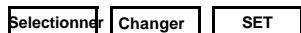
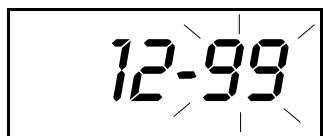

- Indication des deux premiers chiffres**
- Appuyez sur la touche CHANGER/MODIFIER jusqu'à ce que les deux premiers chiffres du mot de passe (n°de code) s'affichent.
 - Appuyez sur la touche SET pour confirmer ces chiffres.

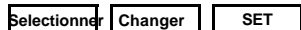
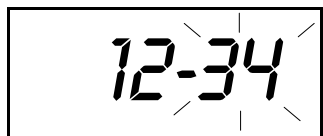

- Indication des deux derniers chiffres**
- Les deux derniers chiffres clignotent.
- Appuyez sur la touche CHANGER/MODIFIER jusqu'à ce que les deux derniers chiffres du mot de passe (n°de code) s'affichent.
 - Appuyez sur la touche SET pour confirmer ces chiffres.

Heure

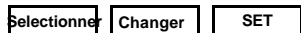

- Passage au mode de fonctionnement**
- L'affichage passe au mode de réglage et indique la rubrique Heure
Vous pouvez maintenant apporter tous les réglages désirés.

Important! Ce n'est qu'une fois le réglage terminé que vous pouvez imprimer.

24.3 Effacement du mot de passe (n° de code)

Pour effacer un mot de passe (n° de code), écrivez par dessus les chiffres 0000.



Selectionner Changer SET

Le mot de passe (n° de code) est exigé

→ Appuyez sur la touche SELECTIONNER
L'affichage indique le nombre 99-99 et les deux premiers chiffres clignotent.

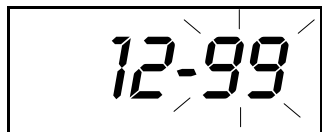

Selectionner Changer SET

Réglage des chiffres du mot de passe (n° de code)

→ Appuyez sur la touche CHANGER/MODIFIER jusqu'à ce que les deux premiers chiffres du mot de passe (n° de code) s'affichent.
→ Saisissez le mot de passe (n° de code) comme décrit au chap. 24.2 CHANGEMENT DES REGLAGES UNE FOIS LE MOT DE PASSE (N° DE CODE) ÉTABLI.

HEURE



Selectionner Changer SET

Passage au mode de réglage

L'affichage passe au mode de réglage et indique la rubrique HEURE
→ Appuyez sur la touche SELECTIONNER jusqu'à ce que la flèche de signalisation ▼ indique la rubrique MOT DE PASSE

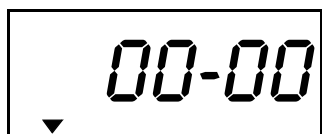

MOT DE PASSE

Selectionner Changer SET

Ecrire par dessus le mot de passe (n° de code)

Le mot de passe (n° de code) s'affiche.
→ Ecrivez par dessus le mot de passe (n° de code) en indiquant les chiffres suivant „00-00“. Procédez exactement de la même manière que lors de la saisie du mot de passe (n° de code).

DI LU MA ME JE VE SA

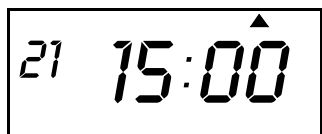

Selectionner Changer SET

Retour au mode normal de fonctionnement

→ Appuyez sur la touche SET, jusqu'à ce que l'affichage repasse au mode normal de fonctionnement.

Important! Ce n'est qu'une fois le réglage terminé que vous pouvez imprimer.

25 Codes de signes pour impression de signes alphanumériques

Code	signe	points maxi.	Code	signification	Code	signification
00	Zéro	-	F8	introduire 1 signe	FC	passage de ligne 1 à 2
01	ESPACES	3	F9	effacer 1 signe	Fd	passage de ligne 2 à 3
			FA	introduire 1 ligne	FE	passage de ligne 3 à 1
			Fb	effacer 1 ligne	FF	tout effacer

Grands signes, caractères gras, corps de 13 points

code	signes	pt.maxi	code	signes	pt.maxi	code	signes	pt.maxi
02	A	8	1b	Z	8	34	#4	-
03	B	8	1C	0	8	35	#5	-
04	C	8	1d	1	8	36	#6	-
05	D	8	1E	2	8	37	#7	-
06	E	8	1F	3	8	38	#8	-
07	F	8	20	4	8	39	#9	-
08	G	8	21	5	8	3A	#10	-
09	H	8	22	6	8	3b	#11	-
0A	I	5	23	7	8	3C	#12	-
0b	J	8	24	8	8	3d	#13	-
0C	K	8	25	9	8	3E	#14	-
0d	L	8	26	année	32(19)	3F	#15	-
0E	M	8	27	mois	24	40	'	3
0F	N	8	28	jour	16	41	*	7
10	O	8	29	DOW	16	42	+	7
11	P	8	2A	HH:MM	37(49)	43	,	5
12	Q	8	2b	HH:MM:SS	37(49)	44	-	7
13	R	8	2C	numéro	58(70)	45	.	5
14	S	8	2d	numéro	8x(n)	46	/	8
15	T	7	2E	numéro	8x(n)	47	:	5
16	U	8	2F	numéro	8x(n)	48	;	5
17	V	8	30	numéro	8x(n)	49	_	6
18	W	8	31	#1	-	4A	&	10
19	X	8	32	#2	-			
1A	Y	7	33	#3	-			

significations:

numéro: numéro continu

HH: heure

MM: minute

SS: seconde

DOW: jour de la semaine

#1 – #15 signes spécifiques aux pays

Remarques:

Les chiffres entre parenthèses () signifient:

Code 26: Format de l'année à deux chiffres

Code 2A et 2b: L'affichage des sigles AM/PM pour l'heure

Code 2C à 30: Le nombre des positions dépend du réglage.

Grands signes, corps de 13 points

code	signes	points maxi.	code	signes	points maxi	code	signes	points maxi
4b	A	7	64	Z	7	7d	#4	-
4C	B	7	65	0	7	7E	#5	-
4d	C	7	66	1	7	7F	#6	-
4E	D	7	67	2	7	80	#7	-
4F	E	7	68	3	7	81	#8	-
50	F	7	69	4	7	82	#9	-
51	G	7	6A	5	7	83	#10	-
52	H	7	6b	6	7	84	#11	-
53	I	4	6C	7	7	85	#12	-
54	J	7	6d	8	7	86	#13	-
55	K	7	6E	9	7	87	#14	-
56	L	7	6F	année	28(18)	88	#15	-
57	M	7	70	mois	22	89	'	3
58	N	7	71	jour	14	8A	*	6
59	O	7	72	DOW	15	8b	+	6
5A	P	7	73	HH:MM	32(44)	8C	,	4
5b	Q	7	74	HH:MM:SS	50(62)	8d	-	6
5C	R	7	75	numéro	7x(n)	8E	.	4
5d	S	7	76	numéro	7x(n)	8F	/	6
5E	T	6	77	numéro	7x(n)	90	:	4
5F	U	7	78	numéro	7x(n)	91	;	4
60	V	7	79	numéro	7x(n)	92	_	5
61	W	8	7A	#1	-	93	&	9
62	X	7	7b	#2	-			
63	Y	6	7C	#3	-			

significations:

numéro: numéro continu

HH: heure

MM: minute

SS: seconde

DOW: jour de la semaine

#1 – #15 signes spécifiques aux pays

Remarques:

Les chiffres entre parenthèses () signifient:

Code 6F: Format de l'année à deux chiffres

Code 73 und 74: Affichage des sigles AM/PM pour l'heure

Code 75 bis 79: Le nombre des positions dépend du réglage.

Petits signes, corps de 9 points

code	signes	points maxi.	code	signes	points maxi.	code	signes	points maxi.
94	A	6	b5	7	6	d6	HH:MM	26(37)
95	B	6	b6	8	6	d7	HH:MM:SS	40(57)
96	C	6	b7	9	6	d8	numéro	6x(n)
97	D	6	b8	a	5	d9	numéro	6x(n)
98	E	6	b9	b	5	dA	numéro	6x(n)
99	F	6	bA	c	5	dB	numéro	6x(n)
9A	G	6	bb	d	5	dC	numéro	6x(n)
9b	H	6	bC	e	5	dd	#1	-
9C	I	4	bd	f	4	dE	#2	-
9d	J	6	bE	g	5	dF	#3	-
9E	K	6	bF	h	5	E0	#4	-
9F	L	6	C0	i	2	E1	#5	-
A0	M	6	C1	j	3	E2	#6	-
A1	N	6	C2	k	5	E3	#7	-
A2	O	6	C3	l	2	E4	#8	-
A3	P	6	C4	m	6	E5	#9	-
A4	Q	6	C5	n	5	E6	#10	-
A5	R	6	C6	o	5	E7	#11	-
A6	S	6	C7	p	5	E8	#12	-
A7	T	6	C8	q	5	E9	#13	-
A8	U	6	C9	r	5	EA	#14	-
A9	V	6	CA	s	5	Eb	#15	-
AA	W	6	Cb	t	4	EC	'	3
Ab	X	6	CC	u	5	Ed	*	6
AC	Y	6	Cd	v	5	EE	+	6
Ad	Z	6	CE	w	6	EF	,	4
AE	0	6	CF	x	6	F0	-	5
AF	1	6	d0	y	5	F1	.	4
b0	2	6	d1	z	6	F2	/	6
b1	3	6	d2	année	24(15)	F3	:	4
b2	4	6	d3	mois	18	F4	;	4
b3	5	6	d4	jour	12	F5	_	4
b4	6	6	d5	DOW	12	F6	&	8

Significations:

numéro: numéro continu

HH: heure

MM: minute

SS: seconde

DOW: jour de la semaine

#1 – #15 signes spécifiques aux pays

Remarques:

Les chiffres entre parenthèses () signifient:

Code d2: Format de l'année à deux chiffres

Code d6 et d7: Affichage des sigles AM/PM pour l'heure

Code d8 à dc: Le nombre des positions dépend du réglage .

Signes spécifiques aux différents pays

Anglais															
	#1	#2	#3	#4	#5	#6	#7	#8	#9	#10	#11	#12	#13	#14	#15
signes	#	\$	@	[\]	^	'	{		}	~	€		
points	gras	9	9	9	7	8	7	8	5	7	5	7	7	8	
	grands	7	6	7	6	6	6	6	4	6	4	6	6	7	
	petits	6	6	6	5	6	5	4	3	5	4	5	6	6	

Espagnol

Espagnol															
	#1	#2	#3	#4	#5	#6	#7	#8	#9	#10	#11	#12	#13	#14	#15
signes	Pt	\$	@	ı	Ñ	¿	´	´	¨	ñ	}	~	€		
points	gras	11	9	9	5	8	7	5	5	9	7	7	7	8	
	grands	8	6	7	4	7	6	4	4	7	7	6	6	7	
	petits	8	6	6	4	6	6	3	3	7	6	5	6	6	

Allemand

Allemand															
	#1	#2	#3	#4	#5	#6	#7	#8	#9	#10	#11	#12	#13	#14	#15
signes	#	\$	§	Ä	Ö	Ü	^	'	ä	ö	ü	ß	€		
points	gras	9	9	8	8	8	8	5	7	7	7	8	8		
	grands	7	6	7	7	7	6	4	7	6	6	7	7		
	petits	6	6	6	6	6	6	4	3	5	5	5	6	6	

Français

Français																
	#1	#2	#3	#4	#5	#6	#7	#8	#9	#10	#11	#12	#13	#14	#15	
signes	#	\$	à	°	ç	§	^	'	é	ù	è	¨	€		É	
points	gras	9	9	7	4	7	8	8	5	7	7	7	9	8		8
	grands	7	6	7	4	6	7	6	4	6	6	6	7	7		7
	petits	6	6	5	4	5	6	4	3	5	5	5	7	6		6

Italien

Italien															
	#1	#2	#3	#4	#5	#6	#7	#8	#9	#10	#11	#12	#13	#14	#15
signes	#	\$	@	°	\	é	^	ù	à	ò	è	í	€		
points	gras	9	9	9	4	8	7	8	7	7	7	5	8		
	grands	7	6	7	4	6	6	6	6	7	6	6	4	7	
	petits	6	6	6	4	6	5	4	5	5	5	5	4	6	

Portugais

Portugais															
	#1	#2	#3	#4	#5	#6	#7	#8	#9	#10	#11	#12	#13	#14	#15
signes	#	\$	@	[\]	^	'	{		}	~	€		
points	gras	9	9	9	7	8	7	8	5	7	5	7	7	8	
	grands	7	6	7	6	6	6	6	4	6	4	6	6	7	
	petits	6	6	6	5	6	5	4	3	5	4	5	6	6	

Numérique

Numérique															
	#1	#2	#3	#4	#5	#6	#7	#8	#9	#10	#11	#12	#13	#14	#15
signes	#	\$	@	[\]	^	'	{		}	~	€		
points	gras	9	9	9	7	8	7	8	5	7	5	7	7	8	
	grands	7	6	7	6	6	6	6	4	6	4	6	6	7	
	petits	6	6	6	5	6	5	4	3	5	4	5	6	6	

26 Reset – Effacement de toutes les données

A l'aide de cette fonction, vous pouvez effacer tous les réglages préprogrammés et spécifiques à l'utilisateur. Les réglages de base de l'appareil sont réactivés.

Attention! Les réglages de base ne correspondent **pas** aux données préprogrammées livrées avec l'appareil.

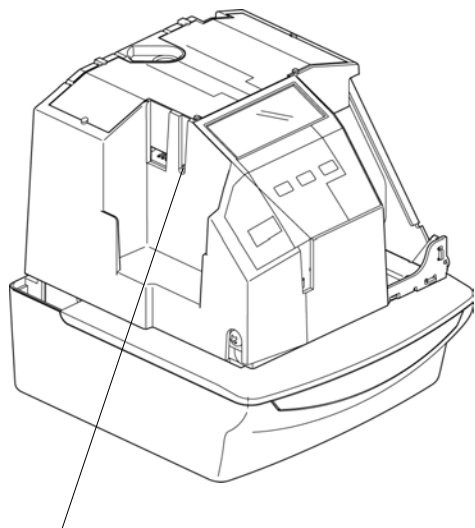

bouton de RESET

- Déverrouillez l'appareil à l'aide de la clef du boîtier.
- Enlevez le capot.
- Appuyez à l'aide d'un ustensile pointu sur le bouton de RESET, situé sur le côté gauche de l'appareil.
Tous les réglages sont effacés et les réglages de base activés (v. tableau ci-dessous).
- Programmez une nouvelle fois l'appareil avec les données que vous désirez (v. à partir du chap.6 COMMENT REGLER L'APPAREIL).
- Remettez le capot sur l'appareil.
- Reverrouillez l'appareil à l'aide de la clef du boîtier.

Réglages de base

Fonctions	Réglages de base
Heure	12h00
Date	1.1.00
Format de 12 ou 24 heures	1 = format de 12 heures
Impression de la date	1 = M.D.H.Min
Mode d'impression	1 = 2 chiffres; 1 = 1/60 Minute; 1 = suppression du zéro, ACTIVÉE
Texte bref	1 = REÇU
Langue	1 = anglais
Méthode d'impression	1 = alignement à droite; 1 = automatique
Numérotation	à 6 positions; répétition d'impr. = 0, aucun ajournement = 1
Signal externe/sonnerie interne	5 secondes / 5 secondes

27 Remplacement de la cassette à ruban encreur

La pointeuse est livrée avec une cassette à ruban encreur, déjà installée. Après une utilisation assez longue de l'appareil, vous constaterez que la qualité de l'impression décline, dans ce cas-là remplacez la cassette.



N'utilisez que des cassettes originales que vous pouvez obtenir par le biais de notre magasin pour accessoires.

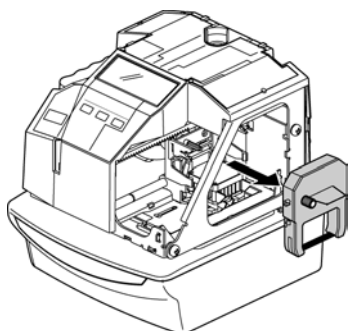

- Déverrouillez l'appareil à l'aide de la clef du boîtier.
- Enlevez le capot.

- Retirez l'ancienne cassette de son support en ayant soin de la tenir bien droite.

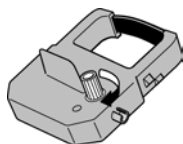

- Tendez le ruban de la nouvelle cassette. Pour ce faire, tournez le bouton se trouvant sur la cassette dans le sens de la flèche .

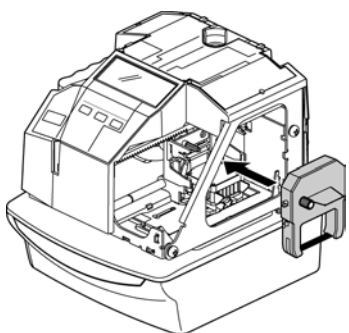

- Tenez la cassette à ruban encreur par son support et insérez la bien droite dans l'appareil. On doit entendre distinctement l'enclenchement de la cassette.
- Réglez une dernière fois la tension du ruban.

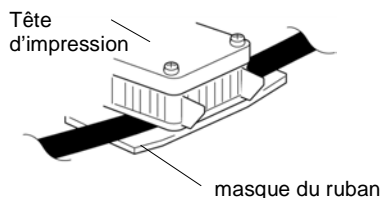

Remarque:

Insérez la cassette de telle sorte que le ruban se glisse entre le tête d'impression et le masque du ruban. Si le ruban se trouve derrière le masque, vous ne pourrez pas imprimer.

- Remettez le capot sur l'appareil.
- Reverrouillez l'appareil avec la clef du boîtier.

28 Raccordement à l'alimentation de secours par accumulateurs (optionnel)

Vous pouvez utiliser votre pointeuse alternativement soit sous réseau soit alimentée par un accumulateur performant au Ni-CD. Vous obtiendrez cet accumulateur dans notre magasin pour accessoires.



N'utilisez que cet accumulateur, adapté à l'appareil. Nous ne pouvons pas garantir que l'appareil fonctionne correctement si vous employez d'autres accus.

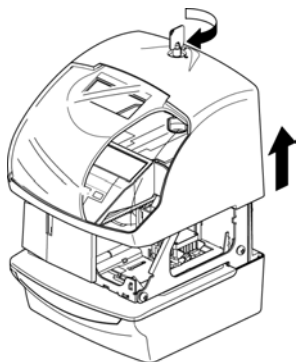

- Déverrouillez l'appareil à l'aide de la clef du boîtier.
- Enlevez le capot.

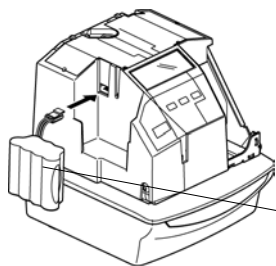

- Insérez l'accumulateur dans le compartiment de l'appareil prévu à cet effet et insérez la fiche de l'accumulateur dans le branchement pour accumulateur de l'appareil.

accumulateur

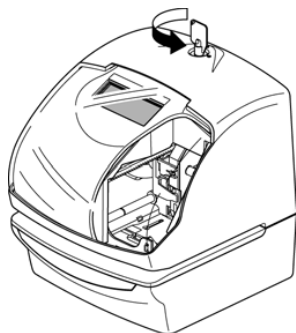

- Remettez le capot sur l'appareil.
- Reverrouillez l'appareil à l'aide de la clef du boîtier.

29 Connexion des fonctions supplémentaires (optionnel)

Pour pouvoir utiliser les fonctions supplémentaires, pendule annexe et signal externe, vous avez besoin du Module optionnel de Signalisation MS. Ce module n'est pas installé lors de la fabrication de l'appareil. Vous l'obtiendrez séparément dans notre magasin pour accessoires.



Installez le Module optionnel de Signalisation MS, **avant** de brancher une pendule principale ou bien un émetteur de signal externe.
Des directives de montage seront livrées avec le module supplémentaire.

29.1 Connexion d'une pendule principale



Retirez de la prise la fiche du câble avant de commencer la connexion de la pendule principale.



Une installation mal faite peut entraîner un mauvais fonctionnement de l'appareil. Pour cette raison, nous vous conseillons de lire attentivement le chapitre 30 ALLEGEMENT DE LA TRACTION SUR LES CÂBLES GRACE À UN SERRE-FILS du mode d'emploi présent.

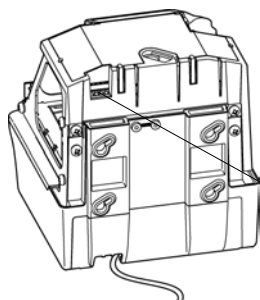

- Déverrouillez l'appareil avec la clef du boîtier
- Enlevez le capot.
- Installez le Module de Signalisation MS dans l'appareil. **Respectez pour cela les instructions du fascicule de montage livré avec le module.**

Le raccordement prévu pour la pendule principale est au dos de l'appareil.

Pince de raccordement

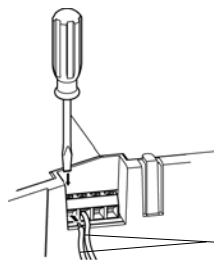

- Connectez les deux câbles de la pendule principale dans les deux fiches de gauche de la pince de raccordement.

Impulsions toutes les minutes ou demi-minutes, de 12 à 24 V, pôles alternatifs

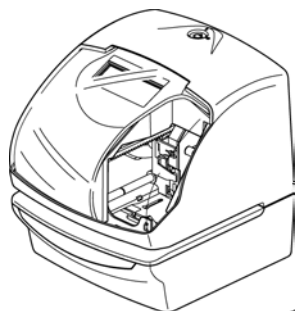

- Remettez le capot sur l'appareil.
- Reverrouillez l'appareil avec la clef du boîtier.

Pendule principale

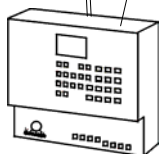

29.2 Connection d'un émetteur externe de signalisation



Retirez de la prise la fiche du câble avant de commencer la connection de l'émetteur externe de signalisation.



Une installation mal faite peut entraîner un mauvais fonctionnement de l'appareil. Pour cette raison, nous vous conseillons de lire attentivement le chapitre 30 ALLEGEMENT DE LA TRACTION SUR LES CÂBLES GRACE À UN SERRE-FILS du mode d'emploi présent.

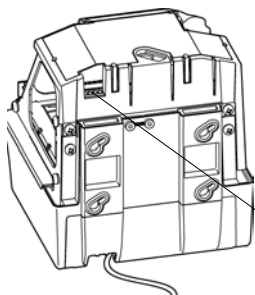

- Déverrouillez l'appareil avec la clef du boîtier.
- Enlevez le capot.
- Installez le Module de Signalisation MS dans l'appareil. **Respectez pour cela les instructions du fascicule de montage livré avec le module.**

Le raccordement prévu pour l'émetteur externe de signalisation se trouve au dos de l'appareil.

Pince de raccordement

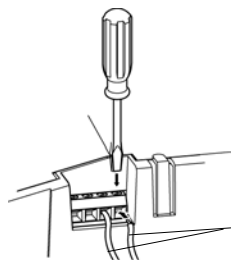

→ Connectez les deux câbles de l'émetteur externe de signalisation dans **les deux fiches de droite de la pince de raccordement de l'appareil.**

contact isolé du relais,
charge maxi. 5 A, 30 V CD

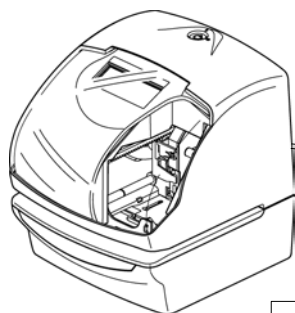

→ Remettez le capot sur l'appareil.
→ Verrouillez l'appareil avec la clef du boîtier.

Remarque: Le relais et l'émetteur externe de signalisation (avertisseur) **ne font pas** partie de l'étendue de livraison de la pointeuse Hordatis 30.

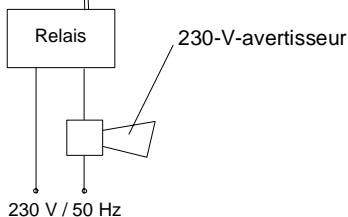

29.3 Connexion du récepteur d'ondes radio DCF 77

Pour une synchronisation exacte de la pointeuse, vous avez besoin du kit K (DCF 77). Le kit est constitué du Module de Signalisation MS et du récepteur d'ondes radio DCF 77 (IP 56). Ce kit n'est pas installé lors de la fabrication de l'appareil.

Vous l'obtiendrez séparément par le biais de notre magasin pour accessoires.

Le récepteur DCF 77 est conçu à la fois pour une utilisation à l'intérieur ou à l'extérieur.

Selon vos besoins, vous pouvez rallonger le câble d'alimentation jusqu'à une longueur maximum de 100m.



Retirez de la prise la fiche du câble avant de commencer la connexion du récepteur d'ondes radio DCF 77.



Une installation mal faite peut entraîner un mauvais fonctionnement de l'appareil. Pour cette raison, nous vous conseillons de lire attentivement le chapitre 30 ALLEGEMENT DE LA TRACTION SUR LES CÂBLES GRACE À UN SERRE-FILS.

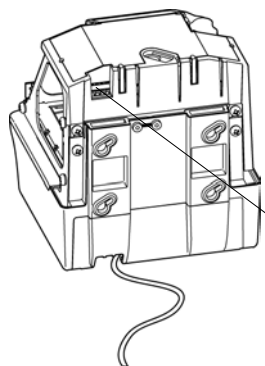

- Déverrouillez l'appareil à l'aide de la clef du boîtier.
- Enlevez le capot.
- Installez le Module de Signalisation MS dans l'appareil. **Respectez pour cela les instructions du fascicule de montage livré avec le kit.**

Le raccordement prévu pour le récepteur d'ondes radio DCF 77 se trouve au dos de l'appareil.

pince de raccordement

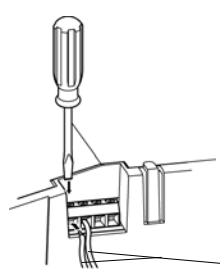

- Connectez les deux câbles du récepteur d'ondes radio DCF 77 dans **les deux fiches de gauche de la pince de raccordement de l'appareil.**

Pour une réception optimale, le récepteur d'ondes DCF 77 doit être orienté de façon appropriée. **Respectez pour cela les instructions du fascicule de montage livré avec le kit.**

Câble 1 et câble 2 de l'alimentation à deux fils.

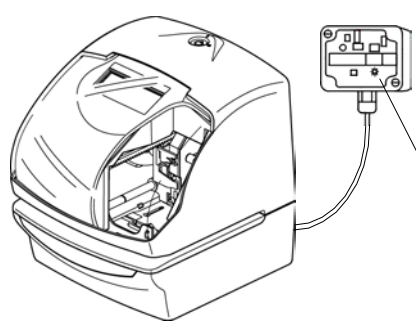

- Remettez le capot sur l'appareil.
- Reverrouillez l'appareil avec la clef du boîtier.

Récepteur d'ondes radio DCF 77

30 Allègement de la traction sur les câbles grâce à un serre-fils



Retirez de la prise la fiche du câble de l'appareil avant de commencer l'installation du serre-fils qui permet d'éviter de trop tirer sur les câbles des modules .

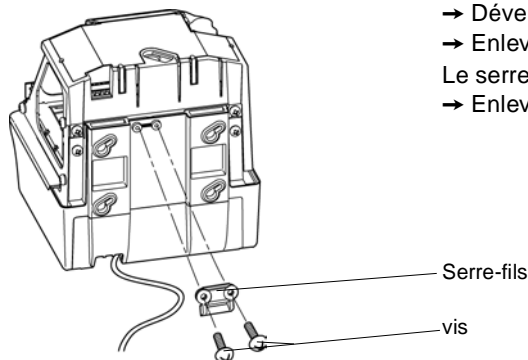

- Déverrouillez l'appareil avec la clef du boîtier
 - Enlevez le capot.
- Le serre-fils se trouve au dos de l'appareil.
- Enlevez les deux vis du serre-fils.

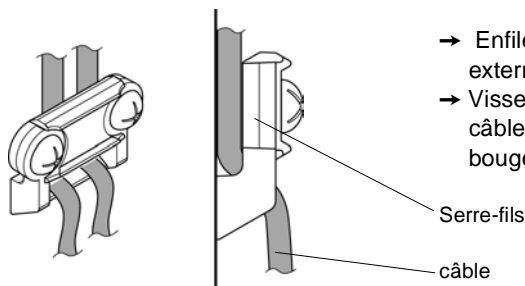

- Enfilez les câbles de connection des modules externes à travers l'ouverture du serre-fils.
- Vissez les vis fermement de telle sorte que les câbles tenus par le serre-fils ne puissent plus bouger.

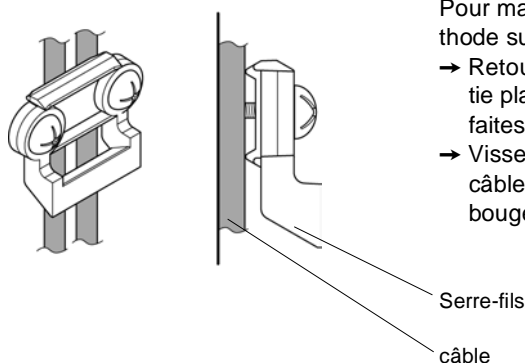

Pour maintenir des câbles très fins, utilisez la méthode suivante:

- Retournez le serre-fils de telle sorte que la partie plane de celui-ci soit du côté de l'appareil et faites glisser les câbles entre les vis.
- Vissez les vis fermement jusqu'à ce que les câbles tenus par le serre-fils ne puissent plus bouger.

31 Correction des erreurs

S'il arrivait qu'une des erreurs suivantes s'affiche pendant le fonctionnement de l'appareil essayez alors à l'aide de la liste ci-dessous de la corriger.



Mais n'essayez surtout pas de démonter l'appareil!

Si vous n'arrivez pas à corriger les erreurs à l'aide des méthodes proposées ci-dessous, mettez-vous alors en contact avec votre vendeur.

code d'err.	types d'erreurs	Moyens d'éliminer l'erreur
E-00	erreur d'UCT	→ Adressez-vous au vendeur.
E-01	La pile au lithium n'a pas assez d'énergie pour assurer le stockage.	
E-05	Le formulaire n'a pas été bien inséré.	→ Réinsérez le formulaire.
E-30	Impression impossible. Moteur de commande de l'imprimante ou le détecteur ne fonctionne pas correctement.	→ Vérifiez si la cassette du ruban encreur est bien installée. → Appuyez sur le bouton déclencheur.
E-38	Impression impossible. Moteur de commande de la tête d'impression ou le détecteur ne fonctionne pas correctement.	
E-40	Mot de passe incorrect (n° de code)	→ Indiquez le bon mot de passe (n° de code).
E-41	Erreur de réglage du passage à l'heure d'été ou d'hiver	→ Vérifiez si les dates du début et de la fin de l'heure d'été ont été correctement enregistrées.
E-49	Les données installées ne peuvent pas être utilisées.	→ Remettez les réglages au niveau des réglages de base. → Appuyez sur le bouton Reset de l'appareil (v. chap 26 RESET, EFFACEMENT DE TOUTES LES DONNÉES)

Autres origines de mauvais fonctionnement

L'appareil ne fonctionne pas.	→ Vérifiez si le câble du secteur est bien raccordé et si le courant passe bien dans la prise.
L'appareil n'imprime pas.	→ Vérifiez si la cassette de ruban encreur est bien installée.
Le formulaire s'est coincé.	→ Appuyez sur la touche de déclenchement de l'impression et essayez en même temps de retirer le formulaire de l'appareil.

32 Caractéristiques techniques

Système d'impression

Avec imprimante à aiguilles sur papier jusqu'à 3mm d'épaisseur et avec jusqu'à 4 copies.

Cartes d'impression

Enregistrement du temps avec format de 12 ou 24 heures, au choix en h. et min., h. et 1/100 d'h., h. et 5/100d'h., h. et 1/10 d'h., au choix combiné avec date, indicatif (de maximum 8 positions), commentaire ou texte, alignement à droite ou à gauche, début de la carte réglable manuellement avec une marge de 1 à max.30mm.

Déclenchement de l'impression

Manuellement par touche, automatiquement par insertion de la carte/du formulaire, semi-automatiquement par insertion de la carte/du formulaire en relation avec l'actionnement d'une touche ou combiné.

Unité d'affichage et tableau de commande

Affichage lumineux multifonctionnel à cristaux liquides de l'heure, du quantième et du jour de la semaine. Programmation par touches et curseur. Mot de passe (n°de code) pour protéger le programme.

Fonction d'horloge et de calendrier

Horloge en temps réel sur base quartz avec calendrier perpétuel jusqu'en 2099. Exactitude de ± 15 Sec./mois. Synchronisation par impulsions toutes les minutes ou demi-minutes provenant d'une pendule principale ou par émetteur d'ondes radio DCF 77.

Protection des données pendant 5 ans en cas de panne de courant.

Passage à l'heure d'été ou d'hiver

Automatiquement, moments modifiables si besoin.

Alimentation en encre

Cassette à ruban encreur noir, fournie dans le paquet avec l'appareil.

Conditions ambiantes de fonctionnement

Températures de -5 °C à $+45$ °C. Humidité relative de l'air: de 20 à 80 % (sans condensation).

Tension du secteur

220 – 240 V CA, 50/60 Hz, 0,18 A, ou 120 V CA, 50/60 Hz, 0,26 A pendant l'impression.

Raccordement

Câble secteur, longueur 1,8 m avec fiche de connection, classe de protection 2. Modèle éprouvé GS, conforme aux normes de la CE et au décret d'information sur le bruit des machines „3. GSGV“, en date du 18.01.1991.

Boîtier/Coloris

Boîtier plastique extrêmement résistant aux chocs, avec serrure. Coloris: gris clair/ lila bleu. Installation sur une table ou fixation au mur avec sécurité.

Dimensions

H 181 x L 154 x P 177 mm

Poids

Environ 1,8 kg net, environ 2,5 kg emballage inclus.

Options rajoutables

Module de Signalisation MS, Kit K et Module d'Alimentation de Secours MAS (ACCES SOIRES)

Sous réserve de modifications techniques!