

SCARIFICATEUR - SCARIFIER

KIVA

696, Route de Beauregard
39570 COURBOUZON
Tél. 03 84 47 03 23 - Fax 03 84 24 61 99
web : www.kiva.fr

TITAN 30

FR Manuel d'utilisation
(notice originale)

EN Instruction for use
(Original instructions)

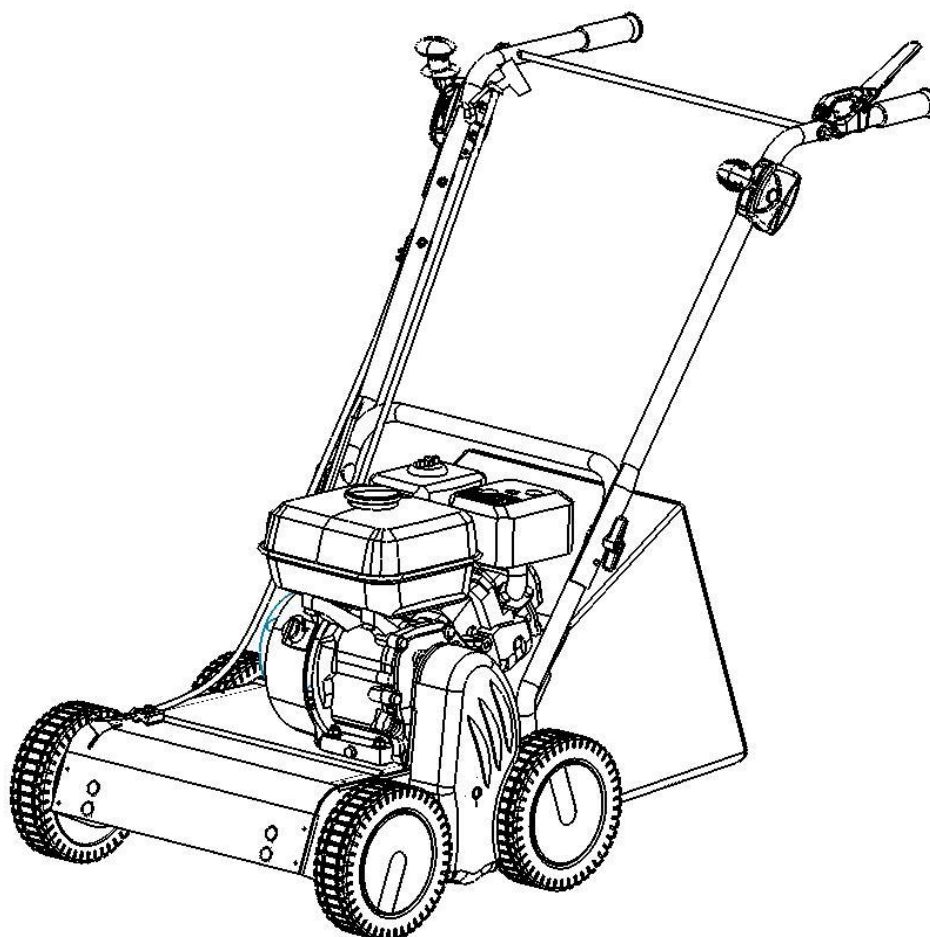

- Lire les instructions du manuel d' utilisateur. Se familiariser avec le fonctionnement et les commandes avant utilisation.
- Read the instruction manual. Familiarise yourself with how and its controls work, before using it.

INTRODUCTION

FR

Madame, Monsieur,

Vous venez de faire l'acquisition d'un scarificateur et nous vous remercions de votre confiance. Ce manuel a été rédigé pour vous familiariser avec votre nouvelle machine, vous permettre de l'utiliser dans les meilleures conditions et d'effectuer son entretien.

Soucieux de vous faire profiter au maximum des évolutions technologiques, des nouveaux équipements ou matériaux et de notre expérience, les modèles sont régulièrement améliorés ; c'est pourquoi les caractéristiques et les renseignements contenus dans ce manuel peuvent être modifiés sans avis préalable et sans obligation de mise à jour.

Les illustrations de ce manuel montrent le modèle le plus représentatif pour le sujet traité. En cas de problème ou encore pour toute question relative à la machine, adressez-vous à un revendeur agréé.

Conservez ce manuel à portée de main pour le consulter à tout moment et assurez-vous, qu'en cas de revente, il accompagne bien la machine.

Aucune reproduction, même partielle, de la présente publication, ne peut se faire sans autorisation écrite préalable.

TABLE DES MATIÈRES

I. CONSIGNES DE SÉCURITÉ	2 - FR
II. ÉTIQUETTES DE SÉCURITÉ	2 - FR
III. IDENTIFICATION DE LA MACHINE	3 - FR
IV. DESCRIPTION DU SCARIFICATEUR	3 - FR
V. MONTAGE DU GUIDON	4 - FR
VI. PRÉPARATION	4 - FR
VII. UTILISATION DU SCARIFICATEUR	5 - FR / 7 - FR
VIII. ENTRETIEN	8 - FR
IX. CARACTÉRISTIQUES TECHNIQUES	8 - FR

I / CONSIGNES DE SÉCURITÉ

Pour votre sécurité et votre confort d'utilisation, la lecture complète de ce manuel est fortement recommandée. Faire attention à ces symboles et à leur signification :

- Attacher une attention particulière aux indications précédées des mentions suivantes :

! WARNING : **ATTENTION :** Signale une forte probabilité de blessures corporelles graves, voir un danger mortel si les instructions ne sont pas suivies.

- PRÉCAUTION : Signale une possibilité de blessures corporelles ou de détérioration de l'équipement si les instructions ne sont pas suivies.

- NOTE : Fournit des informations utiles.

 Ce signe vous appelle à la prudence lors de certaines opérations. En cas de problème, ou pour toutes questions concernant la machine, veuillez vous adresser à un concessionnaire agréé.

 **ATTENTION :** La machine est conçue pour assurer un service sûr et fiable dans des conditions d'utilisation conformes aux instructions. Avant d'utiliser votre machine, veuillez lire et assimiler le contenu de ce manuel. A défaut, vous vous exposez à des blessures et l'équipement pourrait être endommagé.

1 Formation / Informations

- Se familiariser avec l'utilisation correcte et les commandes avant d'utiliser la machine. Savoir arrêter le moteur rapidement.
- La machine doit toujours être utilisée suivant les recommandations indiquées dans la notice d'instructions.
- Ne pas oublier que l'utilisateur est responsable des accidents ou des phénomènes dangereux survenant aux autres personnes ou à leurs biens. Il est de sa responsabilité d'évaluer les risques potentiels du terrain à travailler et de prendre toutes les précautions nécessaires pour assurer sa sécurité, en particulier dans les pentes, les sols accidentés, glissants ou meubles.
- Ne jamais laisser les enfants, ou des personnes non familières avec ces instructions, utiliser la machine. Les réglementations locales peuvent fixer un âge minimal pour l'utilisateur.
- Ne jamais travailler en présence de personnes, en particulier d'enfants, ou d'animaux dans un rayon de 20 mètres autour de la machine; l'utilisateur devant rester impérativement aux commandes des mancherons.
- Ne pas utiliser la machine après avoir absorbé des médicaments ou des substances réputées comme pouvant nuire à sa capacité de réflexe et de vigilance.
- Pendant le travail, porter toujours des chaussures résistantes, non dérapantes et des pantalons longs et serrés. Ne pas utiliser la machine lorsque l'on est pieds nus ou en sandales. Nous recommandons le port de protections auditives.
- Utiliser la machine pour l'usage auquel elle est destinée, à savoir l'entretien des pelouses. Toute autre utilisation peut s'avérer dangereuse ou entraîner une détérioration de la machine.
- Cette machine respecte les exigences de la directive relative aux émissions électromagnétiques.

2 Préparation :

- Inspecter minutieusement la zone sur laquelle la machine doit être utilisée et éliminer tous les objets qui pourraient être projetés par la machine (pierres, fils, verre, objets en métal...).
- Avant utilisation, toujours procéder à un contrôle visuel de la machine pour s'assurer que les outils et les déflecteurs ne sont ni usés ni endommagés. Faire remplacer les pièces usées ou endommagées.
- Si la machine est équipée d'un bouton d'arrêt moteur, maintenir les câbles électriques d'arrêt moteur en bon état de façon à garantir l'arrêt moteur.
- Vérifier l'absence de fuite de liquide (essence, huile...)
- Ne pas utiliser la machine sans garde-boue ou capots de protection et s'assurer que tous les dispositifs de fixation sont bien serrés.

3 Attention danger l'essence est hautement inflammable :

- Stocker le carburant dans des récipients spécialement prévus à cet effet. Faire le plein à l'extérieur uniquement et ne pas fumer pendant cette opération.
- Ne jamais enlever le bouchon du réservoir d'essence ou ajouter de l'essence pendant que le moteur tourne ou tant qu'il est chaud.
- Si de l'essence a été répandue sur le sol, ne pas tenter de démarrer le moteur mais éloigner la machine de cette zone et éviter de provoquer toute inflammation tant que les vapeurs d'essence ne sont pas dissipées.
- Entreposer la machine dans un endroit sec. Ne jamais entreposer la machine dans un local où les vapeurs d'essence pourraient atteindre une flamme, une étincelle ou une forte source de chaleur.
- Remettre correctement en place les bouchons du réservoir d'essence.
- Limiter la quantité d'essence dans le réservoir pour minimiser les éclaboussures.
- Ne pas faire tourner le moteur dans un endroit confiné où les vapeurs de monoxyde de carbone peuvent s'accumuler.
- Le monoxyde de carbone peut être mortel. Assurer une bonne ventilation."

4 Utilisation :

- Vérifier l'état du scarificateur avant de l'utiliser. Vous éviterez ainsi un accident ou d'endommager la machine.
- Ne pas incliner la machine plus que nécessaire et ne soulever que la partie la plus éloignée de l'opérateur pendant les opérations de démarrage.
- Démarrer le moteur avec précaution en respectant les instructions du fabricant et en maintenant les pieds éloignés de l'(des) outil(s).
- Arrêter le moteur quand la machine est sans surveillance.
- Marcher, ne jamais courir avec la machine.
- Tirer la machine vers soi ou inverser le sens de marche (si disponible) avec beaucoup de précautions.
- Conserver la distance de sécurité par rapport aux outils rotatifs, donnée par la longueur du guidon.
- Ne pas placer les mains ou les pieds près ou sous des éléments en rotation.
- En cas de :

- vibration anormale,
- blocage,
- problème d'embrayage,
- choc avec un objet étranger,
- détérioration du câble d'arrêt moteur (suivant modèle),

- Arrêter le moteur immédiatement (si le câble d'arrêt moteur est coupé, actionner la commande du starter comme décrit au § "démarrage moteur" pour arrêter le moteur), laisser la machine refroidir, débrancher le fil de bougie, inspecter la machine et faire effectuer les réparations nécessaires par un réparateur agréé avant toute nouvelle utilisation.
- Travailler uniquement à la lumière du jour ou dans une lumière artificielle de bonne qualité.

- Ne pas utiliser la machine dans des pentes supérieures à 10° (17%).
- Travailler les pentes dans le sens transversal, jamais en montant ou en descendant.
- Ne pas s'arrêter ni démarrer brutalement lorsque l'on se trouve sur une pente. Ralentir sur les pentes et dans les virages serrés pour éviter tout basculement ou perte de contrôle. Etre particulièrement vigilant lors des changements de direction sur les pentes.
- Sur les terrains pentus, bien assurer ses pas, changer de direction avec beaucoup de précautions.
- Lors de l'utilisation en terrains à pentes, l'utilisateur doit s'assurer que personne ne soit présent dans un rayon de 20 mètres autour de la machine. Lui-même devant rester impérativement aux commandes du mancheron. Vérifier fréquemment que le bac ou sac de ramassage ne présente aucune trace d'usure ou de détérioration.
- Ne jamais utiliser la machine en l'absence de dispositif de protection comme par exemple volet arrière et/ou bac de ramassage.
- L'utilisation d'accessoires autres que ceux recommandés peut rendre la machine dangereuse, et occasionner des dommages sur votre machine qui ne seront pas couverts par votre garantie.
- Après utilisation placer les leviers des gaz en position "Arrêt" et fermer le robinet d'arrivée d'essence.

5 Maintenance / stockage

- Arrêter le moteur et débrancher la bougie avant toute opération de nettoyage, de vérification, de changement d'outil(s), de réglage ou d'entretien de la machine.
- Après avoir heurté un objet étranger. Inspecter la machine pour vérifier si elle est endommagée. Faire effectuer les réparations nécessaires par un réparateur agréé avant toute nouvelle utilisation.
- Arrêter le moteur, débranchez la bougie et utiliser des gants épais pour changer l(es) outil(s).
- Maintenir tous les écrous et vis serrés afin d'assurer des conditions d'utilisation sûres.
- Pour réduire les risques d'incendie, maintenir le moteur, le silencieux, et la zone de stockage de l'essence dégagés de végétaux, d'excès de graisse, ou de toute autre matière susceptible de s'enflammer.
- Faire remplacer les silencieux d'échappement défectueux par un réparateur agréé.
- Ne pas réparer les pièces. Faire remplacer les pièces par des pièces d'origine.
- Remplacer les outils par des lots complets afin de préserver l'équilibre.
- Pour votre sécurité ne pas modifier les caractéristiques de votre machine. Ne pas modifier les réglages de régulation de vitesse du moteur et ne pas utiliser le moteur en survitesse. Un entretien régulier est essentiel pour la sécurité et le maintien du niveau de performances.
- Laisser le moteur refroidir avant de ranger la machine dans un local.

6 Déplacement, manutention, transport.

- Toute action sur la machine hors du travail du sol doit s'effectuer moteur arrêté et bougie débranchée.
- Arrêter les couteaux si la machine doit être inclinée pour son transport. Ne pas faire fonctionner les couteaux en traversant des zones non herbeuses et lors du transport de la machine de/vers la surface à travailler.
- Le déplacement (hors de l'entretien des pelouses) doit s'effectuer suivant les instructions du § "déplacement".
- Manutention : pour soulever la machine respecter les instruction du § manutention. Le poids de la machine est indiqué sur la plaque constructeur à la fin de ce manuel. Utiliser une méthode de manutention adaptée au poids de la machine et à la situation afin de garantir la sécurité.
- Le chargement et le déchargement de la machine dans une remorque doit s'effectuer à l'aide d'une rampe de chargement adaptée.
- Arrimer correctement la machine pour un transport en toute sécurité.
- Le transport doit s'effectuer moteur arrêté et bougie débranchée à l'aide d'une remorque. N'utiliser aucun autre moyen de transport.

II / ÉTIQUETTES DE SÉCURITÉ

Votre débroussailleuse doit être utilisée avec prudence.

Dans ce but, des étiquettes destinées à vous rappeler les principales précautions d'utilisation ont été placées sur la machine sous forme de pictogrammes. Leur signification est donnée ci-dessous.

Ces étiquettes sont considérées comme partie intégrante de la machine. Si l'une d'entre elles se détache ou devient difficile à lire, contactez votre concessionnaire pour la remplacer. Nous vous recommandons également de lire attentivement les consignes de sécurité.

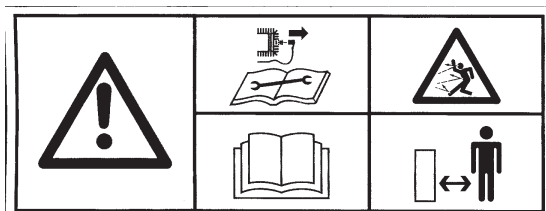

- 1- DANGER
- 2- Consulter le manuel d'utilisation et débrancher la bougie avant toute intervention.
- 3- Lame rotative : attention aux projections
- 4- Lire le manuel d'utilisation
- 5- Respecter des distances de sécurité



Mise en marche moteur

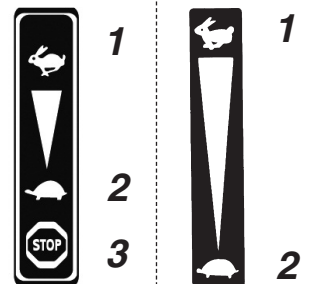

Commande de gaz
1- Rapide
2- Lent
3- Stop



DANGER
Porter une protection auditive



Niveau de puissance acoustique

FR



DANGER
Outils rotatifs risque de sectionnement de membres

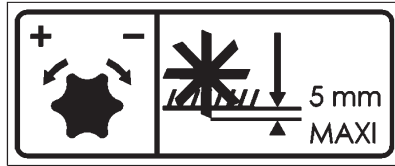

Réglage de la profondeur de travail



1

1-Travail



2

Positionnement

2-Transport

III / IDENTIFICATION DE LA MACHINE



A Puissance nominale
B Masse en Kilogrammes
C Numéro de série
D Année de fabrication
E Type de scarificateur

F Nom et adresse du constructeur
G Identification CE
H Vitesse maxi du moteur

IV / DESCRIPTION DU SCARIFICATEUR

- 1 – Levier homme mort
 - 2 – Guidon
 - 3 – Carter
 - 4 – Boîtier de filtre à air
 - 5 – Silencieux d'échappement
 - 6 – Bouchon du réservoir d'essence
 - 7 – Corde de lanceur à retour automatique
 - 8 – Levier de gaz
 - 9 – Manette de position travail/transport
 - 10 – Molette de réglage hauteur
- A – Plaque d'identification

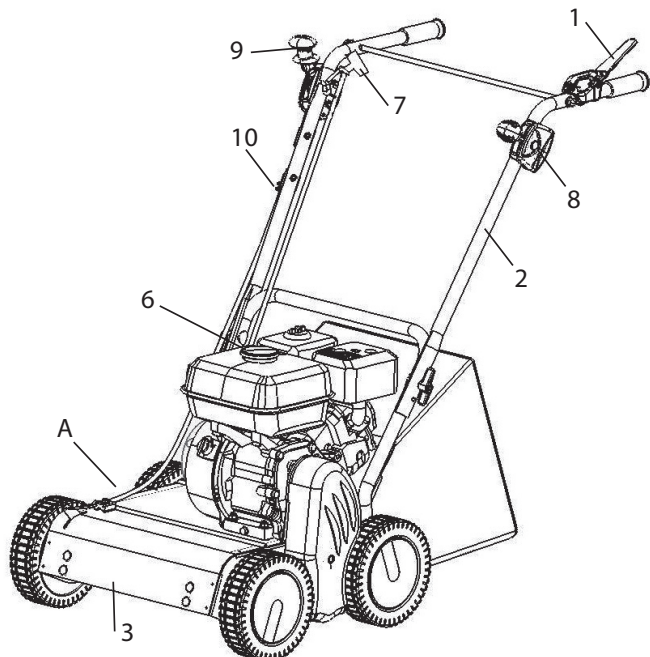

V / MONTAGE DU GUIDON

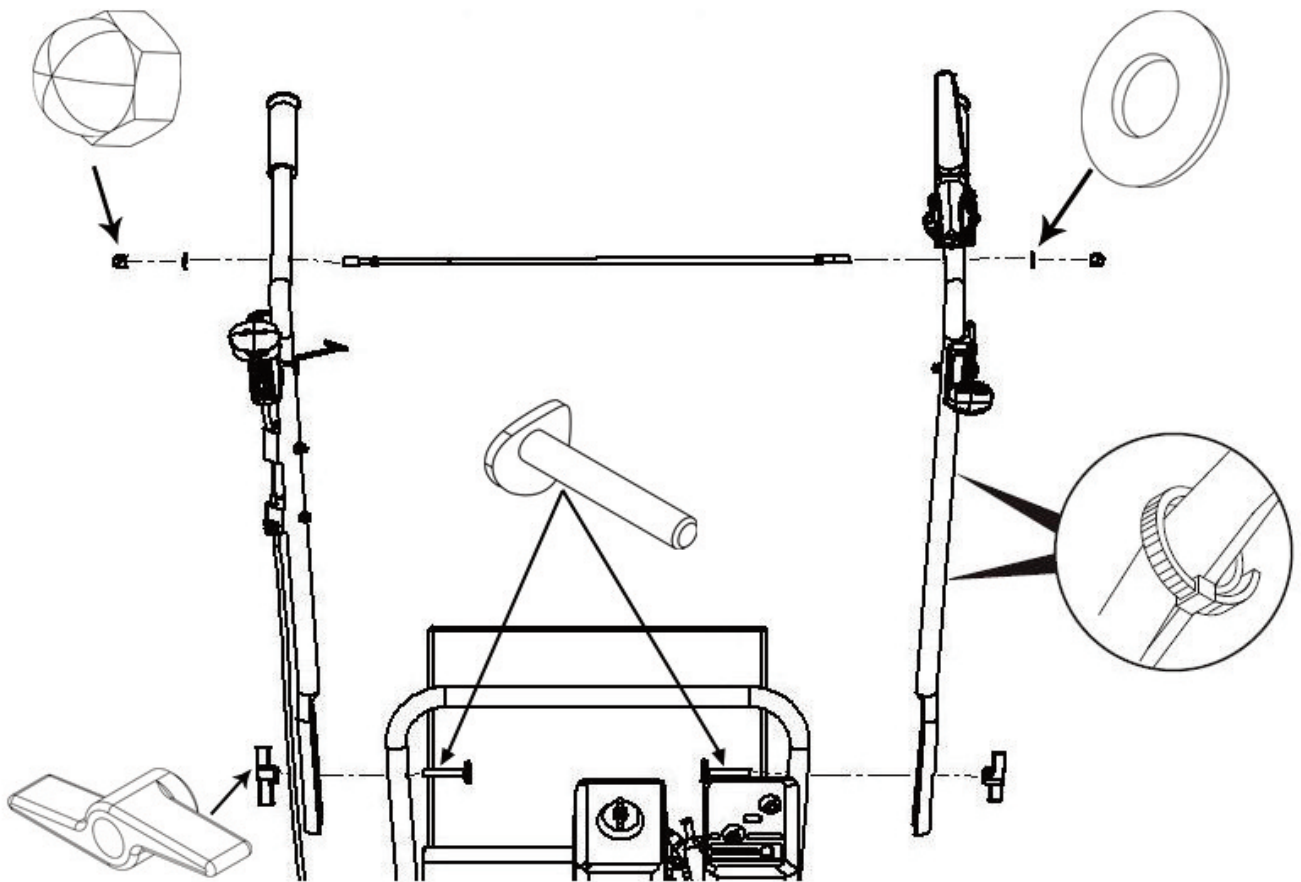

VI / PRÉPARATION

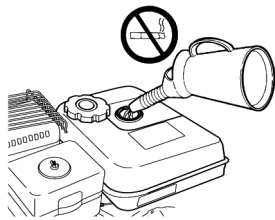

PLEIN D'ESSENCE

Utilisez uniquement de l'essence sans plomb fraîche et propre.

Capacité en essence : **B&S 550 Séries** : 1,7 L

REMARQUE : N'enlevez pas le filtre du réservoir de carburant lors du remplissage.

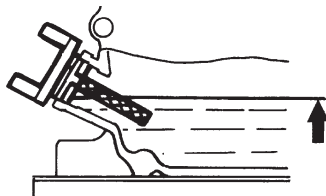
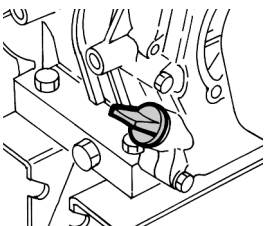

PLEIN D'HUILE ET NIVEAU

Qualité d'huile : cf. manuel moteur

Capacité en huile : **B&S 550 Séries** : 0,6 L

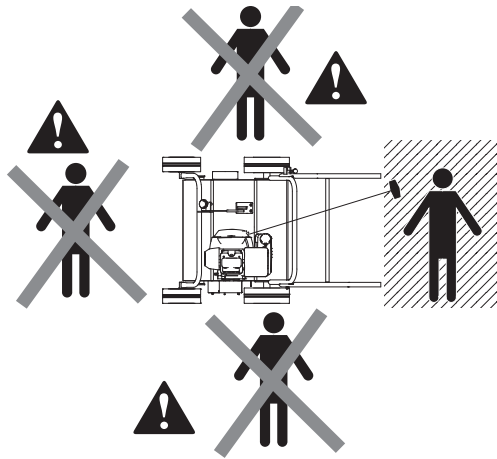

MISE EN MARCHÉ DU MOTEUR ET DES COUTEAUX

-1-

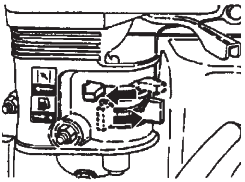

-2-

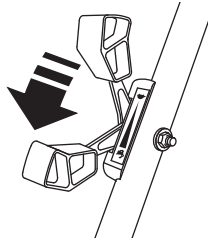

-3-

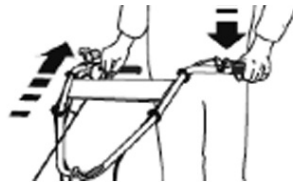

-4-

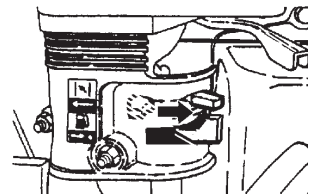

ARRÊT DES COUTEAUX ET DU MOTEUR

-1-

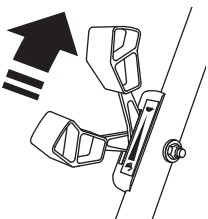

-2-

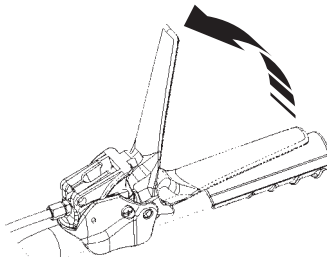

-3-

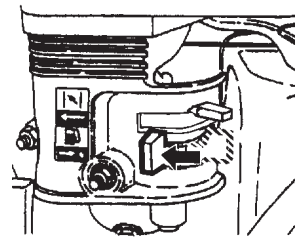

UTILISATION DU PANIER

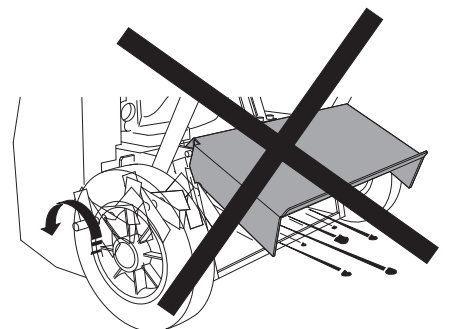
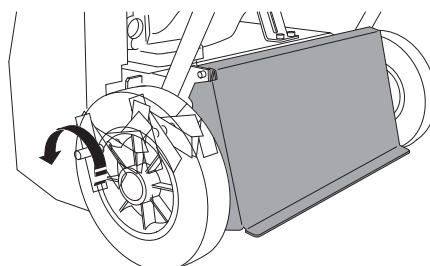
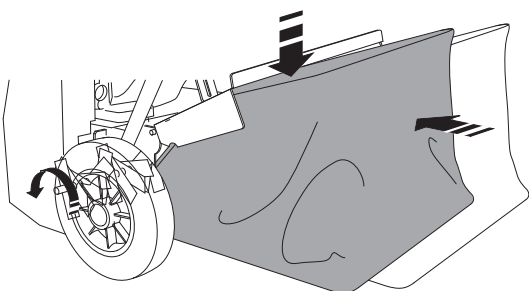

RÉGLAGE PROFONDEUR DE TRAVAIL

-1-

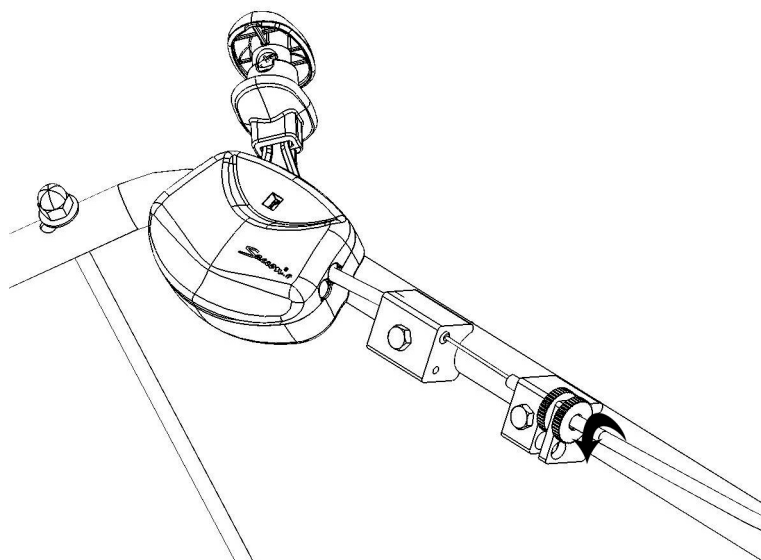

-2-

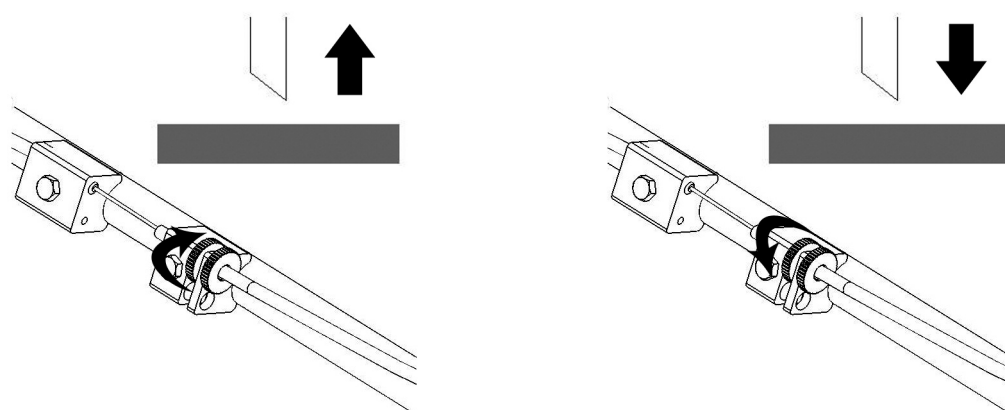

-3-

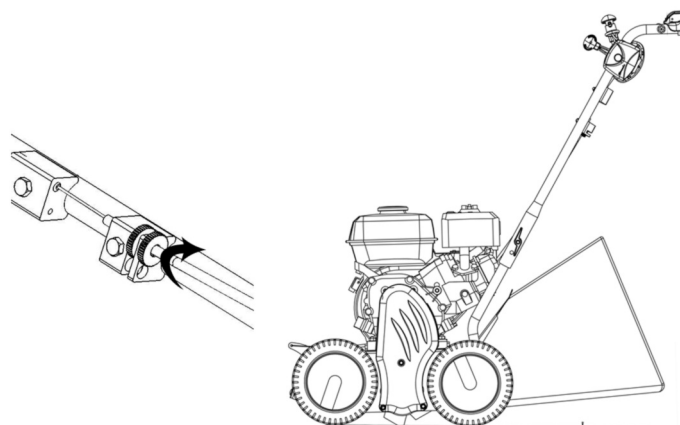

ATTENTION : 5 mm maximum

⚠ WARNING :

Respecter une profondeur de réglage de hauteur maximum de 5 mm car la machine pourrait avancer au démarrage si celle-ci est mal réglée.

ENTRETIEN DU MOTEUR

Pour toutes les opérations d'entretien relatives au moteur qui ne sont pas décrites dans le présent manuel, consulter le manuel à part, qui fait partie intégrante de la documentation fournie.

FR

DÉPLACEMENT HORS TRAVAIL

1. Arrêter le moteur (Fermeture robinet d'essence)
2. Remonter les couteaux

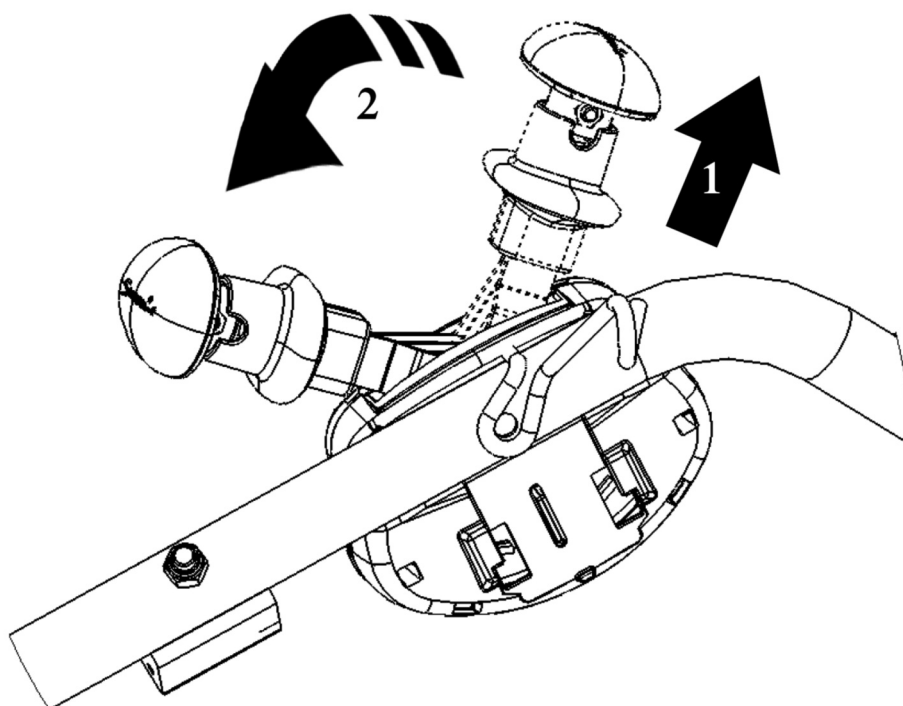

MANUTENTION

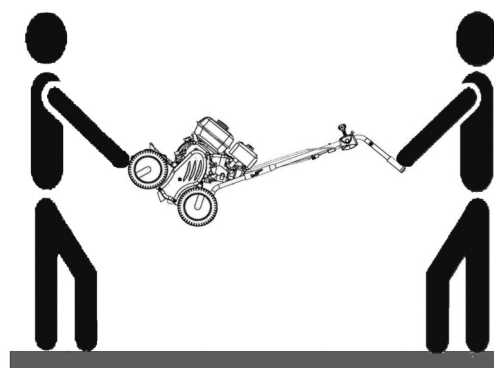
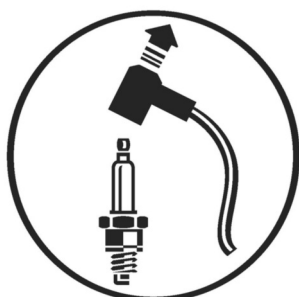

Ne pas soulever la machine seul

VIII / ENTRETIEN

Retendre la courroie d'entraînement après les 5 premières heures d'utilisation et contrôler sa tension régulièrement.

1. Retirer le capot courroie
2. Débloquer les vis des paliers
3. Tirer le rotor vers le bas en le maintenant parallèle au sol
4. Bloquer les vis des paliers
5. Remettre en place le capot courroie

IX / CARACTÉRISTIQUES TECHNIQUES

B&S 550 Série

Poids	30 Kg
Puissance nette* Pour régime moteur	3.00 KW 3600 tr/mm
Puissance nominale	2,6 KW
Régime moteur nominal	3100 tr/mm
Niveau de puissance acoustique garantie (selon directive 2000/14/CE)	100 dB (A)
Niveau de pression acoustique au poste de conduite (selon directive EN 12733 : 2001) Incertitude de mesure	82 dB (A) ± 1 dB (A)
Niveau de puissance acoustique mesurée (selon directive 2000/14/CE, 2005/88/EC) Incertitude de mesure	92,1 dB (A) ± 1 dB (A)
Niveau de vibration au main de l'opérateur (selon directive EN 12733 : 2001, EN 12096-D : 1997) Incertitude de mesure	1,28 m/s ² ± 0,1 dB m/s ²

* La puissance du moteur indiquée dans ce document est une puissance nette obtenue par l'essai d'un moteur de série selon la norme SAE J 1349 à une vitesse de rotation donnée. La puissance d'un autre moteur de production peut être différente de cette valeur indiquée. La puissance réelle d'un moteur installé sur une machine dépendra de différents facteurs comme la vitesse de rotation, les conditions de température, d'humidité, de pression atmosphérique, de maintenance et autres.

INTRODUCTION

Dear Sir/Madam,

You've just bought one of our scarifiers and we'd like to thank you for the trust you've placed in our products. This manual has been produced so that you can learn about your new machine, use it under the best conditions and look after it.

Models are regularly improved to ensure that you benefit from technological developments, new equipment or materials and our experience; for this reason, the specifications and information contained in this manual may be changed without prior notice and without us being obliged to update them.

The illustrations in this manual show the most representative model for the subject being discussed. In the event of any problems or for any questions related to the machine, please contact an approved reseller.

Keep this manual close at hand for ease of consultation and if the machine is resold, ensure that the manual accompanies it.

This publication cannot be reproduced, even in part, without prior written authorisation.

NE

CONTENTS

I / SAFETY PRECAUTIONS	2 - EN
II / SAFETY LABELS	2 - EN
III / MACHINE IDENTIFICATION PLATES	3 - EN
IV / DESCRIPTION OF THE SCARIFIER	3 - EN
V / HANDLE ASSEMBLY	4 - EN
VI / PREPARATION	4 - EN
VII / USING THE SCARIFIER	5 - EN / 7 - EN
VIII / MAINTENANCE	8 - EN
IX / TECHNICAL SPECIFICATIONS	8 - EN

I / SAFETY PRECAUTIONS

Pay particular care to the sections marked as follows:

WARNING : DANGER : This indicates a strong likelihood of serious or even fatal injury if the instructions are not followed

WARNING : This indicates a risk of injury or damage to the equipment if the instructions are not followed

NOTE : This indicates useful information
This symbol reminds you to take care with certain operations.

If you have any problems or questions about the cultivator, please contact your approved supplier.

SAFETY DANGER : The machine is designed for safe and reliable service if used as instructed. Before using your machine, please make sure you have understood the contents of this manual. Otherwise you could be injured and your equipment could be damaged.

1 Training / Information

- Familiarise yourself with the correct use and the controls before using the machine. Know how to stop the motor rapidly.
- The machine must always be used according to the recommendations given in the instruction manual.
- Remember that the user is responsible for any accidents or dangerous reactions occurring to other people or their belongings. It is his responsibility to assess the potential risks of the ground to be cleared and to take all precautions necessary to ensure it is safe, in particular on slopes and on loose, slippery or uneven ground.
- Never allow children or people unfamiliar with these instructions to use the machine. There may be local laws which set a minimum age for users.
- Never work when there are people, especially children, or animals within a radius of 20 meters of the machine; the operator must necessarily remain at the controls of the handles.
- Do not use the machine if you have been taking medicine or other substances that might slow your reactions or make you drowsy.
- Always wear sturdy, non-slip footwear and tight long trousers when working. Do not use the machine in bare feet or sandals. Ear protectors are recommended.
- Only use the machine for the purpose for which it is intended, namely lawn maintenance. Any other use may prove dangerous or cause damage to the machine.
- This machine is compliant with the directive on electromagnetic emissions.

2 Preparation

- Carefully inspect the area where the machine is to be used and remove any objects that might be projected by the machine (stones, wire, glass, metal objects ...).

- Before use, always check over the machine to ensure that the tools and deflectors are not worn or damaged. Replace any worn or damaged parts.
- Maintain the electrical cables that stop the motor in good condition so that you can be sure to turn the motor off.
- Check that no petrol or oil are leaking.
- Do not use the machine without its protective casings and ensure that all the fittings are tight.

3 Danger ! Petrol is highly inflammable !

- Store fuel in containers specially designed for it. Always fill the tank outdoors and do not smoke while doing it.
- Do not unscrew the fuel cap or top up with petrol while the motor is running or still hot.
- If petrol is spilt on the ground, do not try to start the motor; Carry the machine elsewhere and avoid all naked flames until the petrol vapour has dispersed.
- Store the machine in a dry place. Never store the machine in a building where the petrol vapour can reach a flame, spark or source of intense heat.
- Replace the caps of the fuel tank and the petrol can correctly.
- Limit the amount of petrol in the tank to reduce spillage.
- Do not run the motor in a confined space where carbon monoxide vapour might accumulate.- Carbon monoxide can be fatal. Ensure good ventilation.

4 Use

- Check the condition of the scarifier before using it. This will prevent accidents or the machine being damaged.
- Do not tilt the machine more than necessary and only lift up the part furthest from the operator when starting.
- Take care when starting the motor, following the manufacturer's instructions and keeping your feet away from the blade(s).
- Stop the motor when the machine is not in use.
- When holding the machine, walk don't run.
- Take great care when pulling the machine towards you or reversing the direction of rotation (if fitted).
- Keep a safe distance from the rotating blades, set by the length of the steering column.
- Do not place your hands or feet near or beneath rotating parts.
- If there is:

- abnormal vibration,
- a blockage,
- a problem engaging or disengaging the clutch,
- a collision with a foreign object,
- deterioration of the engine halt cable (fallo wing model).

- Stop the engine immediately (if the Engine halt cable is severed, use the starter control as described in paragraph "start the engine" to stop the Engine), let the machine cool down, unplug the spark-plug lead, inspect the machine and have the necessary repairs carried out by an approved repairer before using again.
- Work only by daylight or in good artificial light.
- Do not use the machine on slopes greater than 10° (17%).
- Work across slopes, not up or down them.

- Do not stop or start suddenly when on a slope. Slow down on slopes and in tight bends to prevent the machine from tipping over or loss of control. Be particularly careful when changing direction on slopes.
- Make sure to keep your footing on sloping ground, change direction very carefully.
- When using the machine on sloping ground, the user must ensure that no-one is within a 20 metre radius of the machine. The user MUST stay at the controls of the scarifier handle. Regularly check that the grass catcher container or bag shows no signs of wear or damage.
- Never use the machine without a protective device such as a rear flap and/or grass catcher.
- Using accessories other than those recommended may make the machine dangerous and cause damage to your machine which will not be covered by your guarantee.
- After use, place the gas levers in the "Stop" position and close the petrol inlet tap.

5 Maintenance / storage

- Stop the motor and disconnect the spark plug before cleaning, inspecting, adjusting or maintaining the machine or changing the tool(s).
- After making contact with a foreign object, inspect the machine to check whether it is damaged. Have the necessary repairs carried out by an approved repairer before reusing.
- Stop the motor, disconnect the spark plug and use thick gloves when changing the tool(s).
- Keep all nuts and bolts tight to ensure safe conditions of use.
- To reduce fire risk, keep the motor, the silencer and the fuel storage area free of plants, waste oil, or any other inflammable material.
- If the exhaust silencer is defective, have it replaced by an approved repairer.
- Do not mend parts; replace them by the maker's own spares.
- Replace the cutting blades in complete sets to keep them balanced.
- For your own safety, do not alter the characteristics of your machine. Do not the motor speed settings and do not run the motor at excess speeds. Regular maintenance is essential for safety and to maintain the level of performance.
- Allow the motor to cool down before putting the machine away.

6 Moving, handling, transporting

- Any action on the machine apart from ground digging must be performed with engine stopped and spark plug disconnected.
- Stop the blades if the machine has to be tilted to transport it. Do not operate the blades when crossing non-grassy areas and when transporting the machine from/to the surface to be worked on.
- The machine must only be moved (except for lawn maintenance purposes) in accordance with the instructions in the "Movement" section.
- Handling : to lift the machine respect the instructions in "Handling" chapter. The machine's weight is indicated on the manufacturer's plate, at the end of this manual. Use a method of handling adapted to the weight of the machine and to the situation to guarantee the safety.
- The machine must be loaded into and from a trailer using an appropriate loading ramp.
- Lash the machine down correctly for safe transport.
- The machine should be transported in a trailer; do not use any other method of transport.

II / SAFETY LABELS

You must use your brush cutter with care.

To this end, labels have been designed to remind you of the main precautions for use and placed on the machine in the form of pictograms.

The relevant meanings are provided below.

These labels are considered as an integral part of the machine. If one of them falls off or becomes difficult to read, please contact your dealer to replace it. We also recommend that you read the safety instructions carefully.

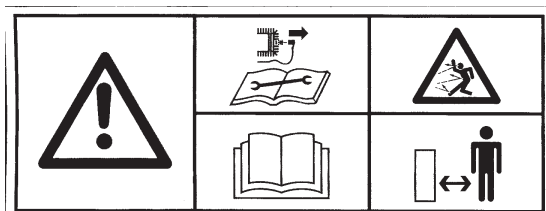

- 1- DANGER
- 2- Consult the user manual and disconnect the sparking plug before any repairs.
- 3- Rotating blade: beware of flying objects
- 4- Read the user manual
- 5- Keep a safe distance



Starting the motor

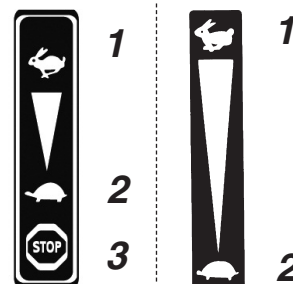

Throttle control

- 1- Fast
- 2- Slow
- 3- Stop



DANGER
Wear ear protectors



Noise level



DANGER
Rotating tools – risk of serious injury

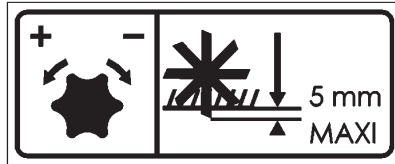

Adjusting the depth of working



1

1- Work



2

Positioning

2- Transport

EN

III / MACHINE IDENTIFICATION PLATES



A / Nominal power
B / Weight in kilograms
C / Serial number
D / Year of manufacture
E / Type of scarifier

F / Manufacturer's name and address
G / EC identifier
H / Maximum motor speed

IV / DESCRIPTION OF THE SCARIFIER

- 1 - Fail-safe lever
- 2 - Handle
- 3 - Casing
- 4 - Air filter housing
- 5 - Exhaust silencer
- 6 - Petrol tank cap
- 7 - Automatic return starter cord
- 8 - Gas lever
- 9 - Work/transport position lever
- 10 - Height adjustment wheel

A - Identification plate

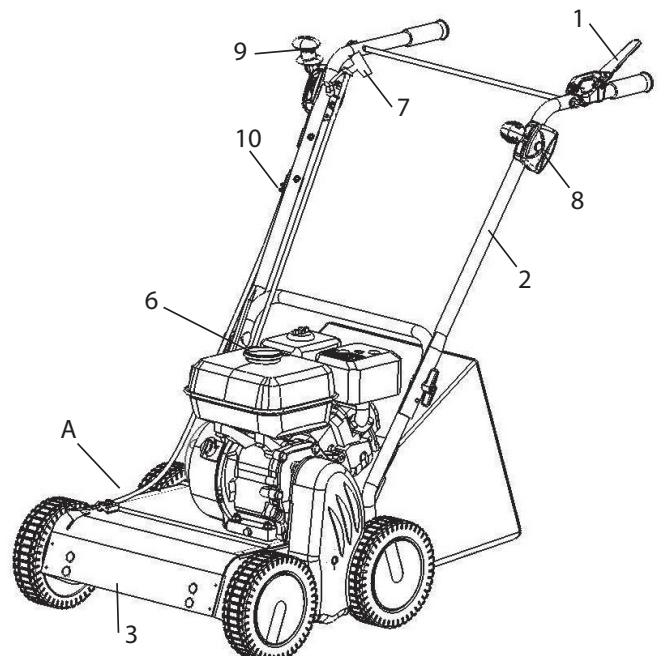

V / HANDLE ASSEMBLY

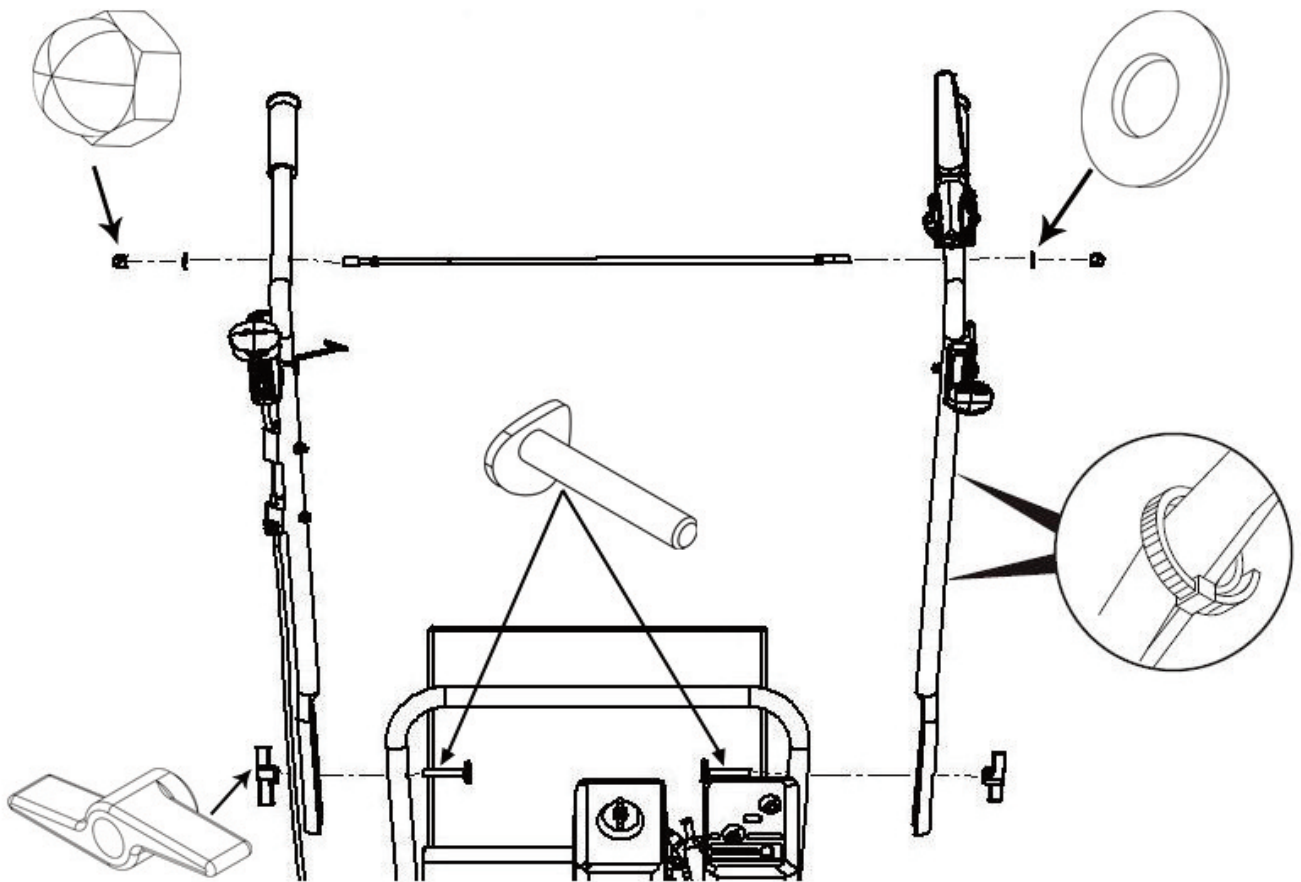

VI / PREPARATION

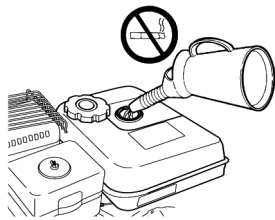

PETROL

Use only fresh and clean unleaded petrol.

Petrol capacity : **B&S 550 Série** : 1,7 L

NB: Do not remove the filter from the fuel tank when filling it.

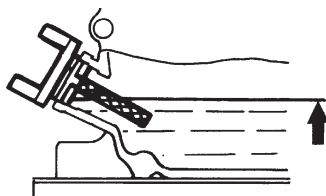
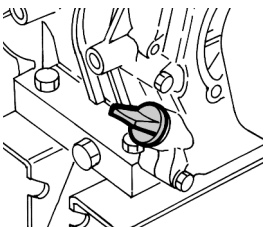

OIL FILLER AND GAUGE

Oil grade : cf. motor manual

Oil capacity : **B&S 550 Série** : 0,6 L

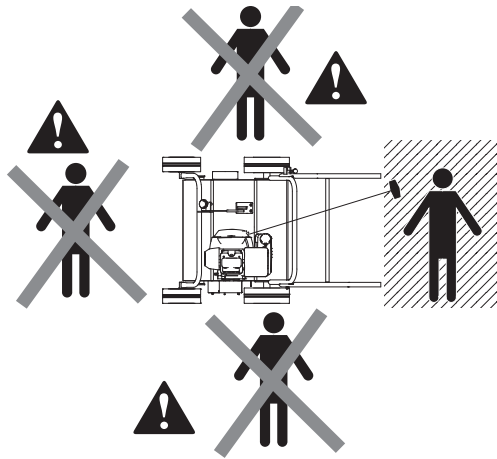

STARTING THE MOTOR AND BLADES

-1-

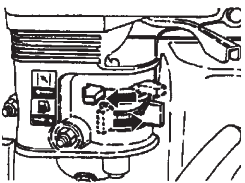

-2-

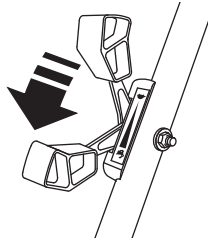

-3-

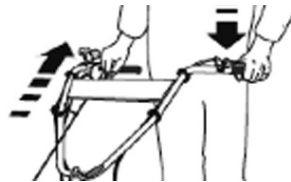

-4-

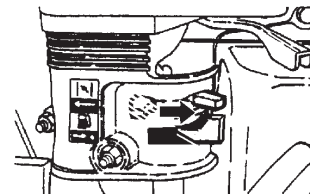

STOPPING THE BLADES AND MOTOR

-1-

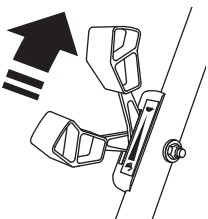

-2-

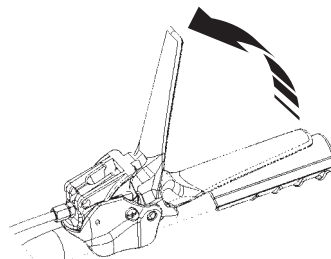

-3-

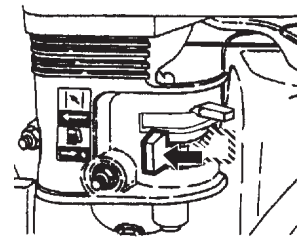

USING WITHOUT A BASKET

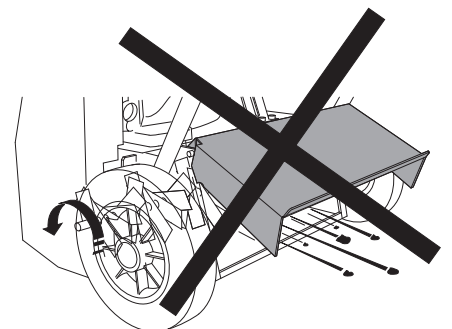
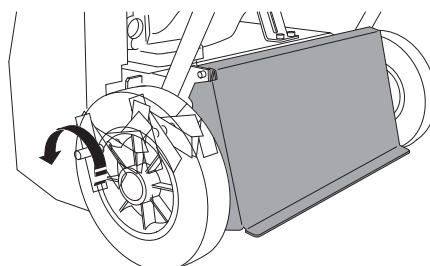
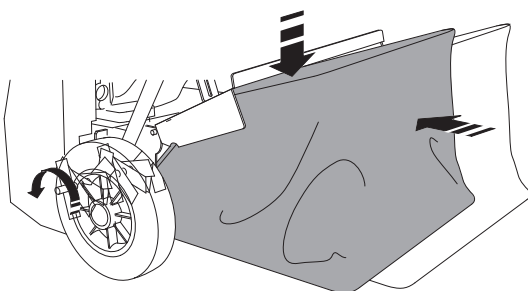

WORK DEPTH ADJUSTMENT

-1-

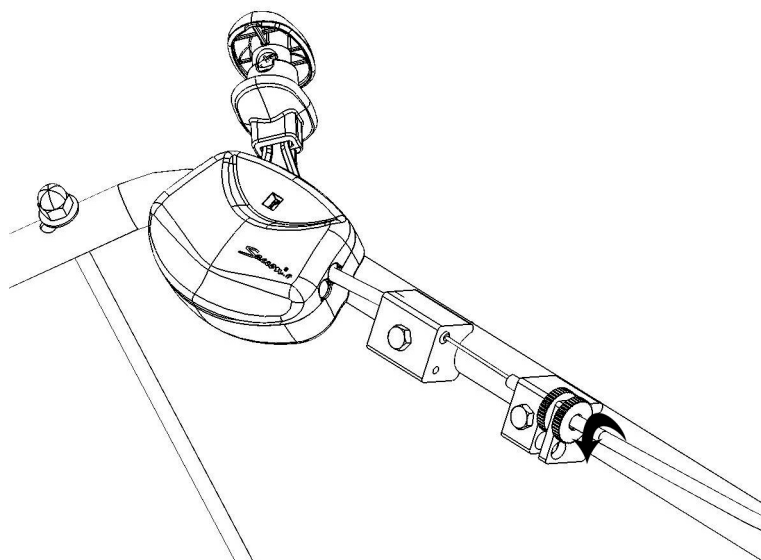

-2-

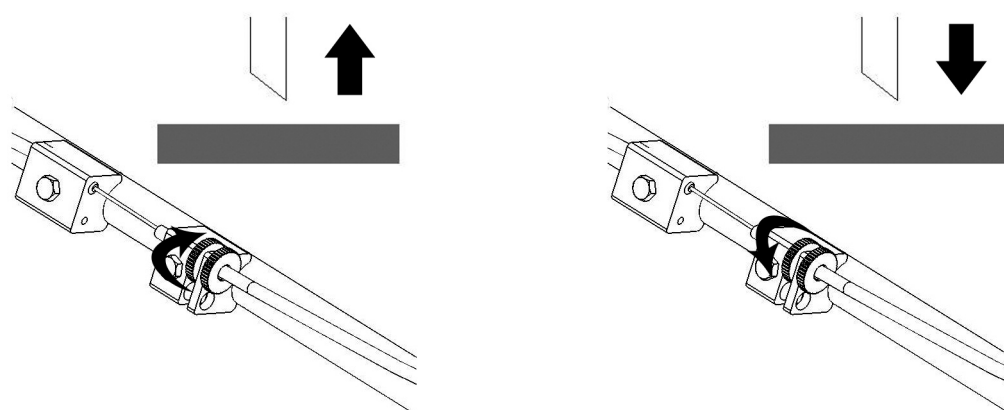

-3-

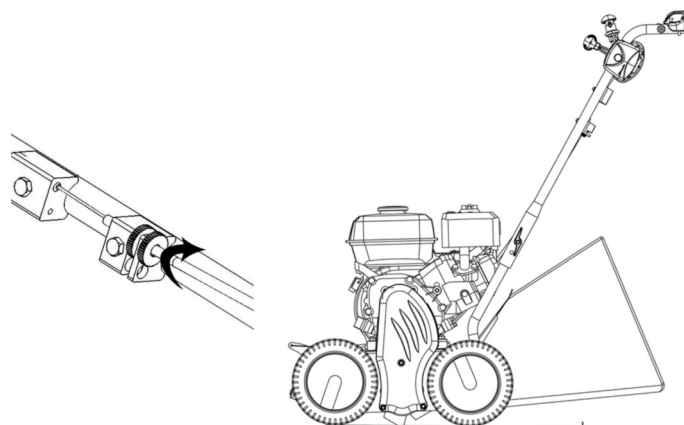

CAUTION: 5 mm maximum

⚠ WARNING :

Do not set an adjustment depth of more than 5 mm as the machine could move forward when started if incorrectly adjusted.

ENGINE MAINTENANCE

For any maintenance operation on the engine not covered in this manual, please consult the separate manual that comes with the documentation provided.

MOVING WHEN NOT IN USE

- 1 / Switch off the motor (Close petrol tap)
- 2 / Raise the blades

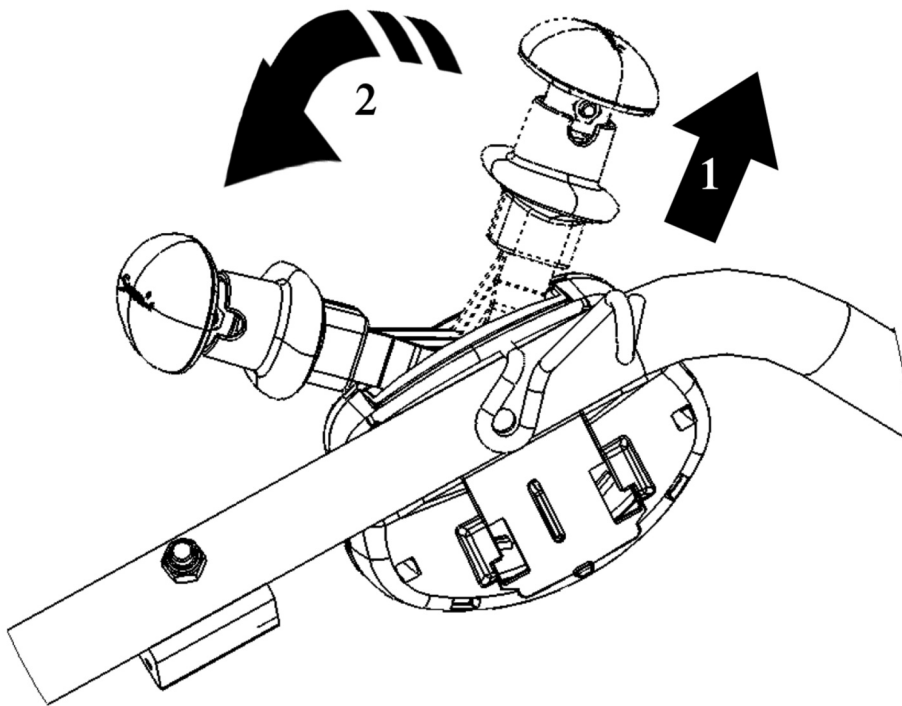

EN

HANDLING

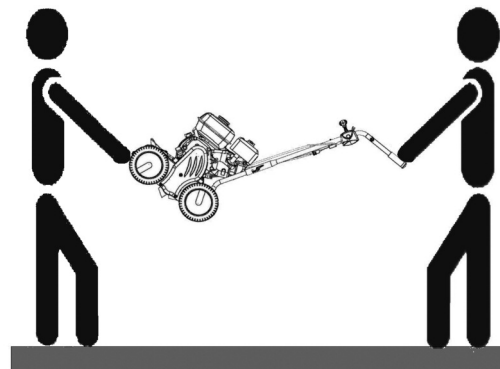
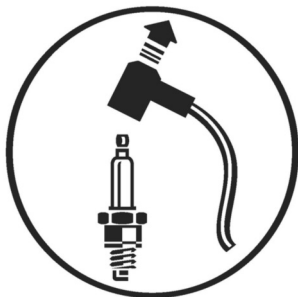

Do not lift the machine alone

VIII / MAINTENANCE

Retighten the drive belt after the first 5 hours of use and check the tension regularly.

- 1 - Remove the belt cover
- 2 - Loosen the bearing screws
- 3 - Pull the rotor downwards while holding it parallel to the ground
- 4 - Tighten the bearing screws
- 5 - Replace the belt cover

IX / TECHNICAL SPECIFICATIONS

B&S 550 Série

Weight	30 Kg
Net output* For engine revolutions (rpm)	3.00 KW 3600 rpm
Nominal power	2,6 KW
Nominal engine revolutions (rpm)	3100 rpm
Guaranteed acoustic pressure level (as per Directive 2000/14/CE)	100 dB (A)
Acoustic pressure level at driver's seat (as per Directive EN 12733 : 2001) Measurement uncertainty	82 dB (A) ± 1 dB (A)
Measured acoustic pressure level (as per Directive 2000/14/CE, 2005/88/EC) Measurement uncertainty	92,1 dB (A) ± 1 dB (A)
Vibration level transmitted to operator's hands (as per Directive EN 12733 : 2001, EN 12096-D : 1997) Measurement uncertainty	1,28 m/s ² ± 0,1 dB m/s ²

The engine power indicated in this document is the net output obtained by testing an engine from a production run according to Standard SAE J 1349 at a given speed of rotation. The power of another production run engine may differ from this indicated value. The actual power of an engine installed in a machine depends on various factors such as the speed of rotation, the temperature, humidity, atmospheric pressure and maintenance conditions and other factors.

Déclaration CE de conformité

Je, soussigné (11) (2) déclare par la présente que la machine décrite ci-dessous est conforme aux dispositions des Directives Machine (7).
Description : Scarificateur; fabricant (1); modèle (4); Type (5); Nom commercial (6); Numéro de série (13).
Représentant autorisé à valider la documentation technique (3).
Référence aux normes harmonisées (8).
Fait à : (9) date : (10), signataire : (11) signature : (12).

Voir n° de série (13) en dernière page

Declaración CE de conformidad

Yo, el abajo firmante (11) (2), declaro por la presente que la máquina descrita a continuación es conforme con lo dispuesto en las Directivas de Máquinas (7).
Descripción: Escarificador; fabricante (1); modelo (4); Tipo (5); Nombre comercial (6); Número de serie (13).
Representante autorizado encargado de validar la documentación técnica (3).
Referencia a las normas armonizadas (8).
Dado en: (9) fecha: (10), firmante: (11) firma: (12).

Ver n.º de serie (13) en la última página

EC Declaration of conformity

I, the undersigned (11) (2) declare by the present document that the machine described below complies with the provisions of the Machine Directives (7).
Description: Scarifier; manufacturer (1); model (4); Type (5); Commercial Name (6); Serial Number (13).
Authorised representative to validate the technical documentation (3).
Reference to harmonised standards (8).
Drawn up at: (9) date: (10), signatory: (11) signature: (12).

See Serial No. (13) on last page

CE-Konformitätserklärung

Ich, der Unterzeichner, (11) (2), erkläre hiermit, dass die nachstehende Maschine der Maschinenrichtlinie (7) entspricht.
Bezeichnung: Reisspflug; Hersteller (1); Modell (4); Bauart (5); Handelsname (6); Seriennummer (13).
Zur Freigabe der technischen Unterlagen autorisierter Vertreter (3).
Bezug zu den harmonisierten Normen (8).
Ort: (9) Datum: (10), Unterzeichner: (11) Unterschrift: (12).

Siehe Seriennummer (13) auf der letzten Seite

Declaração CE de conformidade

Eu, abaixo-assinado (11) (2) declaro pela presente que a máquina descrita abaixo está conforme às disposições das Directivas Máquina (7).
Descrição: Escarificador; fabricante (1); modelo (4); Tipo (5); Nome comercial (6); Número de série (13).
Representante autorizado a validar a documentação técnica (3).
Referência às normas harmonizadas (8).
Feito em: (9) data: (10), signatário: (11) assinatura: (12).

Ver nº de série (13) na última página

Dichiarazione CE di conformità

Il sottoscritto (11) (2) dichiara che la macchina descritta qui sotto è conforme alle disposizioni delle Direttive Macchine (7).
Descrizione: Scarificatore; fabbricante (1); modello (4); Tipo (5); Denominazione commerciale (6); Numero di serie (13).
Rappresentante autorizzato a convalidare la documentazione tecnica (3).
Riferimento alle norme armonizzate (8).
Rilasciato a: (9) data: (10), nome della persona con facoltà di firma: (11) firma: (12).

Per il n° di serie (13) consultare l'ultima pagina

Deklaracja zgodności CE

Ja, niżej podpisany (11) (2) oświadczam, że maszyna opisana poniżej jest zgodna z przepisami dyrektywy maszynowej (7).
Opis: Kultywator; producent (1); model (4); Typ (5); Nazwa handlowa (6); Numer seryjny (13).
Przedstawiciel upoważniony do zatwierdzania dokumentacji technicznej (3).
Normy zharmonizowane (8).
Sporządzono w: (9) data: (10), podpisano: (11) podpis: (12).

Patrz nr seryjny (13) na ostatniej stronie

CE uyum beyanı

Aşağıda imzası bulunan ben (11) (2) bu belge ile aşağıda açıklanan makinenin Makine Kılavuz Bilgileri (7) maddelerine uygun olduğunu beyan ederim.
Açıklama: Toprak kabartma Makinesi; üretici (1); model (4); Tür (5); Ticari adı (6); Seri numarası (13).
Teknik belgeyi (3) doğrulayan yetkili temsilci.
Karma normlar için referans (8).
Üretim: (9) tarih: (10), imza: (11) imza: (12).

Seri numarasına (13) son sayfada bakın

Δήλωση συμμόρφωσης CE

Ο υπογεγραμμένος (11) (2) δηλώνω με το παρόν ότι το μηχάνημα το οποίο περιγράφεται άνωθεν συμμορφώνεται με την Οδηγία Μηχανών (7).
Περιγραφή: ΚΑΝΑΔΙΚΗ ΣΒΑΡΠΗ, κατασκευαστής (1), μοντέλο (4), τύπος (5), εμπορική ονομασία (6) αριθμός πλαισίου (13).
Εκπρόσωπος εξουσιοδοτημένος να επικυρώσει την τεχνική τεκμηρίωση (3).
Αναφορά σε εναρμονισμένα πρότυπα (8).
Τόπος: (9) μερομηνία: (10) Υπογραφή: (11) Υπογραφή: (12).

Δείτε τον αριθμό πλαισίου (13) στην τελευταία σελίδα

Декларация соответствия нормативам ЕС

Я, нижеподписавшийся (11) (2), настоящим свидетельствую, что нижеописанная машина соответствует требованиям Директив о машинном оборудовании (7).
Описание: Рылитель; производитель (1); модель (4); тип (5); торговое название (6); серийный номер (13).
Уполномоченный представитель с правом контроля технической документации (3).
Ссылки на гармонизированные стандарты (8).
Совершено в: (9) дата: (10), имя: (11) подпись: (12).

См. серийный номер (13) на последней странице

1 - KIVA SAS

2 - KIVA SAS

696, Route de Beauregard
39570 COURBOUZON

3 - Jean-Pierre PUBERT

696, Route de Beauregard
39570 COURBOUZON

4 - KI000104**

5 - BS550

6 - TITAN 30

7 - 2006/42/EC, 2004/108/EC
& 2000/14/EC

8 - NF EN 13684

9 - COURBOUZON

10 - 01/02/2010

11 - Jean-Pierre PUBERT

12 -

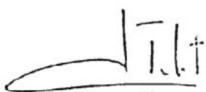

13 -

