

« Toujours garder la vue sur le bassin pendant les opérations d'ouverture ou de fermeture »

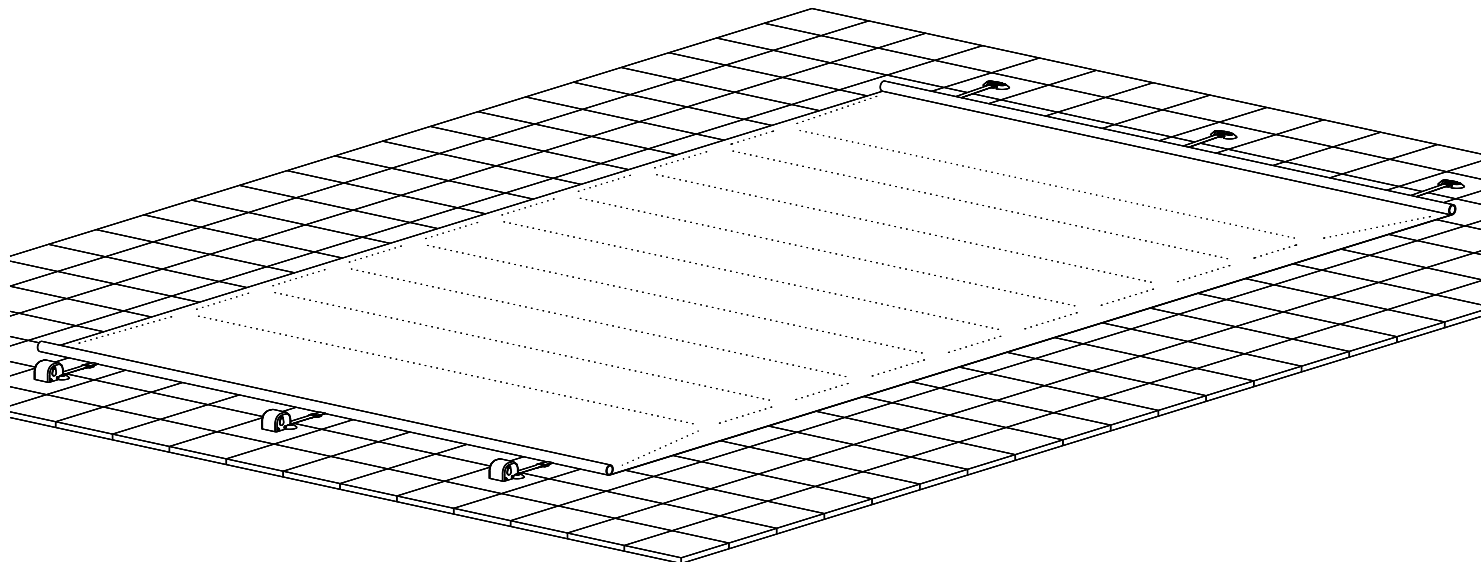

NE PAS MANIPULER LA COUVERTURE PAR VENT FORT

En position FERMÉE, la couverture doit TOUJOURS être ACCROCHÉE et TENDUE.

« A lire attentivement et à conserver pour une consultation ultérieure »

Descriptif

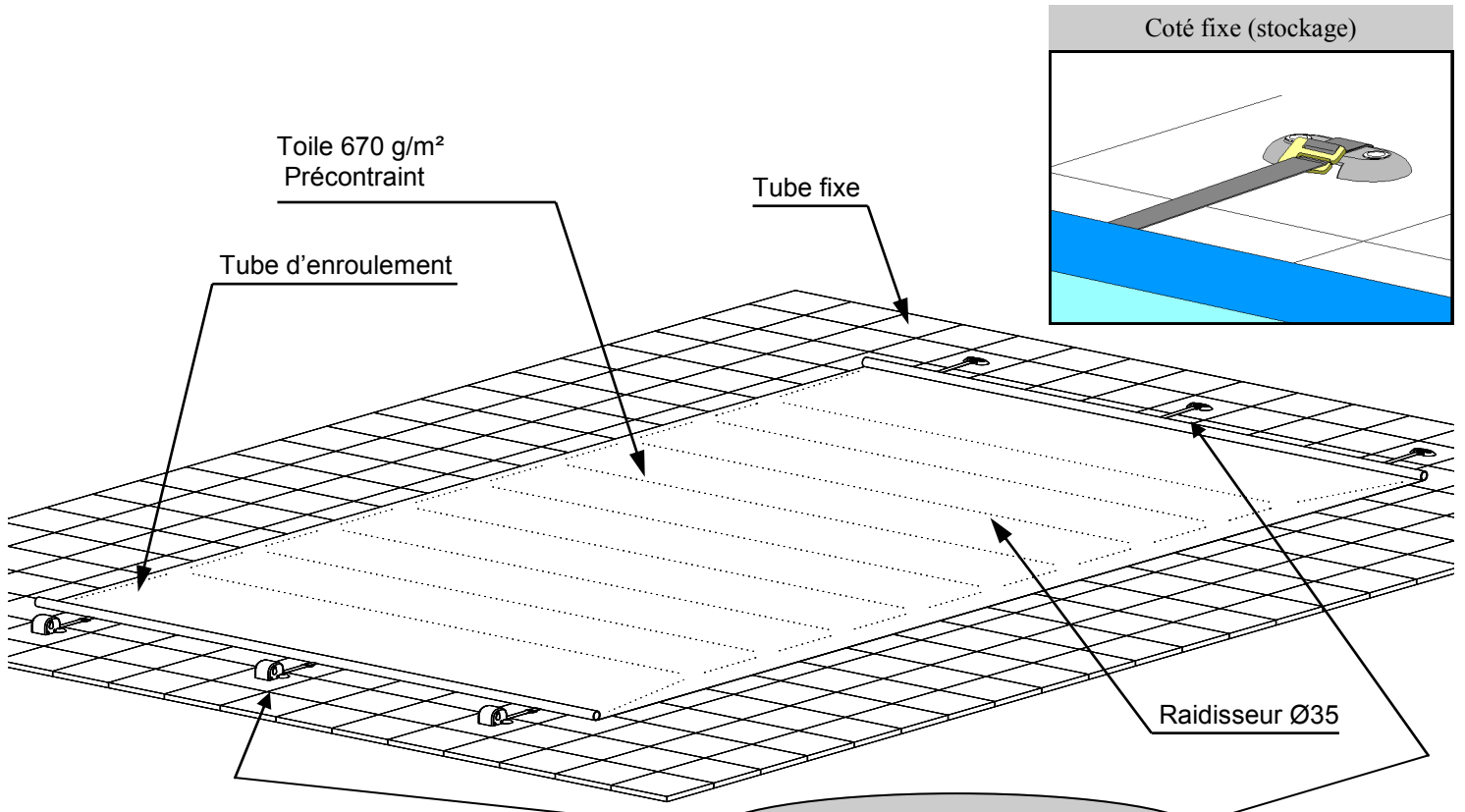

En option sur Axelle

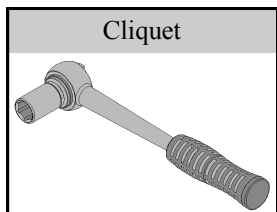
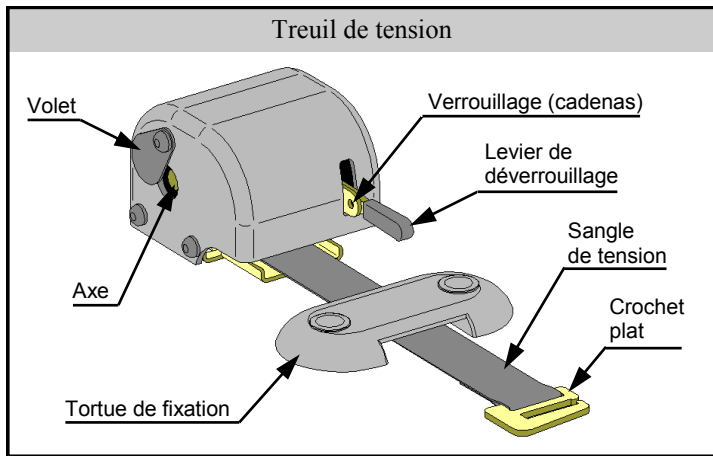

En option sur Axelle

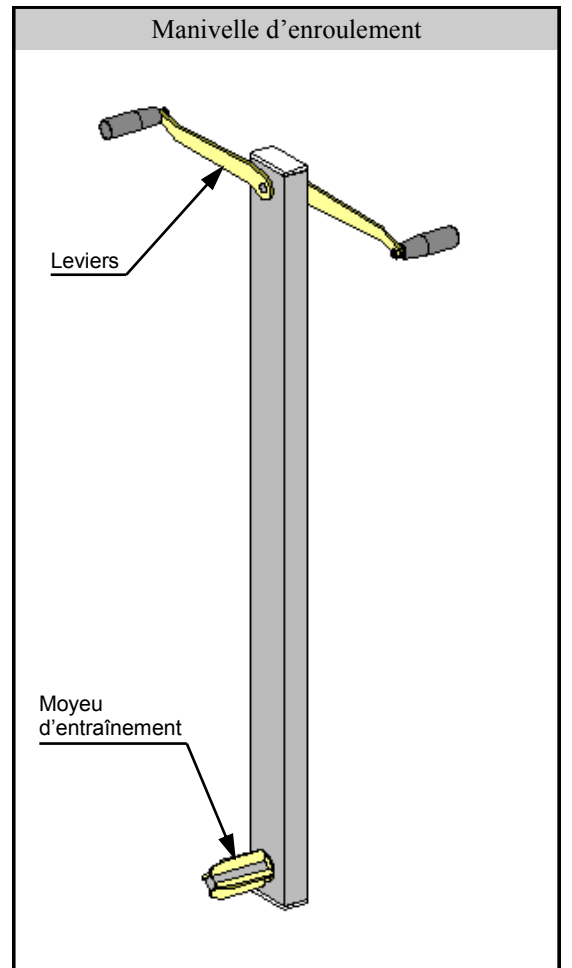
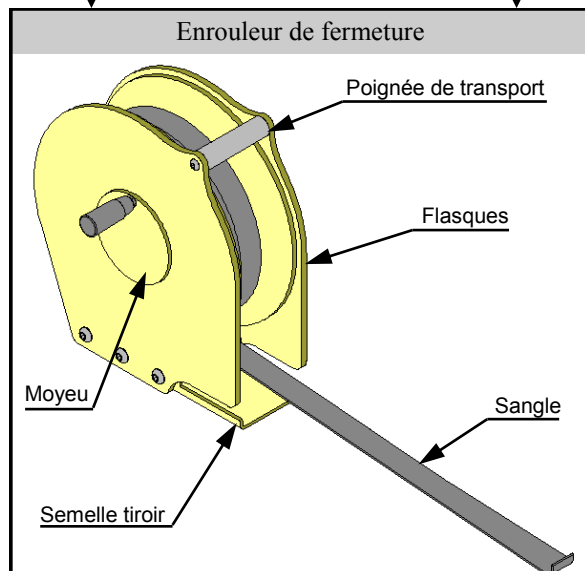

OUVERTURE DU BASSIN

• Déverrouiller la tension sur la couverture et retirer les 2 treuils

- ① Tirer le levier de déverrouillage du treuil vers le haut pour libérer la tension sur la couverture.
- ② Décrocher la sangle du treuil de la couverture.
- ③ Retirer le treuil de tension de la tortue de fixation au sol.

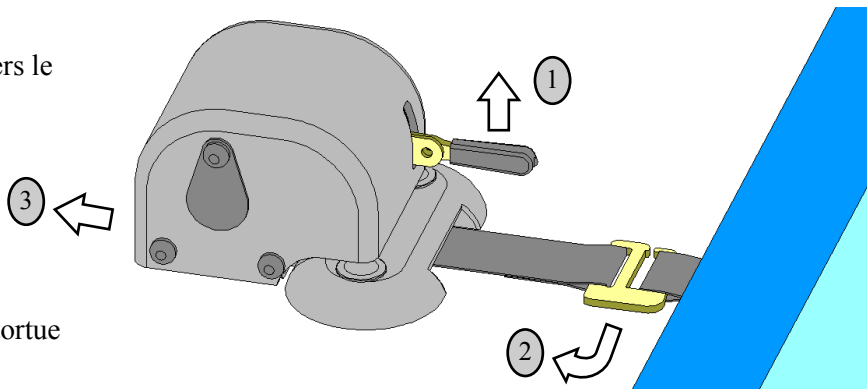

• Mettre en place l'enrouleur de fermeture (en option sur Axelle)

- ① Glisser l'enrouleur de fermeture en lieu et place du treuil de tension central (la sangle de fermeture noire passant sur la tortue de fixation au sol).
- ② Option 6 points de fixation (3 treuils):
Passer la sangle de fermeture dans la boucle en vis à vis sur la couverture d'environ 1 mètre.
OU
- ③ Option 4 points de fixation (2 treuils):
Placer la sangle de fermeture sur la couverture et contre le tambour d'enroulement d'environ 1 mètre.

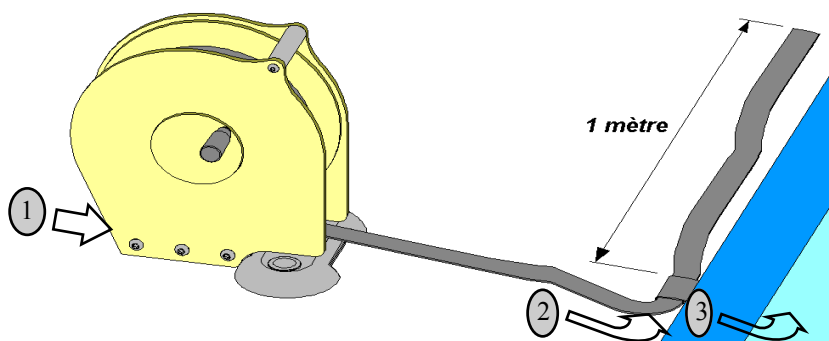

Si vous n'avez pas choisi l'option « Enrouleur de fermeture », la sangle de fermeture sera fixée sur le tambour d'enroulement.

X Dérouler 2 mètres de sangle

• Mettre en place la manivelle d'enroulement

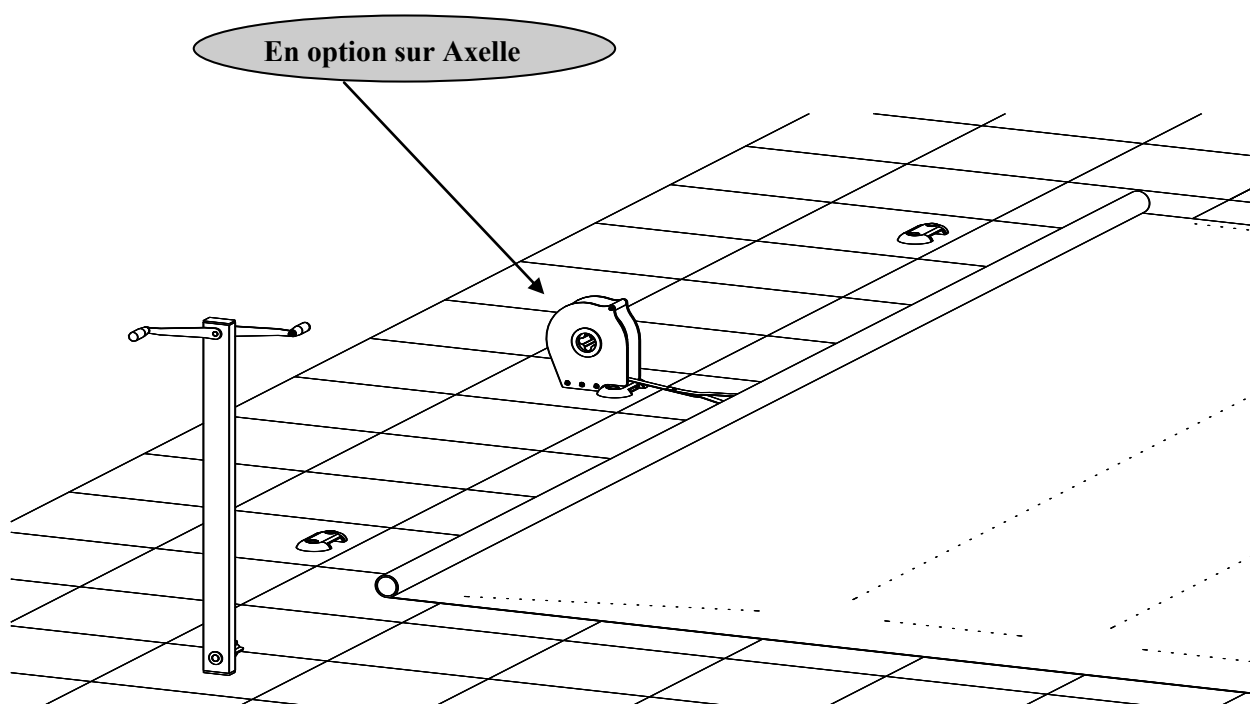

Insérer le moyeu inférieur en étoile de la manivelle d'enroulement dans l'une ou l'autre des extrémités du tube de la couverture (les deux extrémités du tube d'enroulement sont équipés pour s'adapter au mieux à votre environnement).

- **Enrouler la couverture**

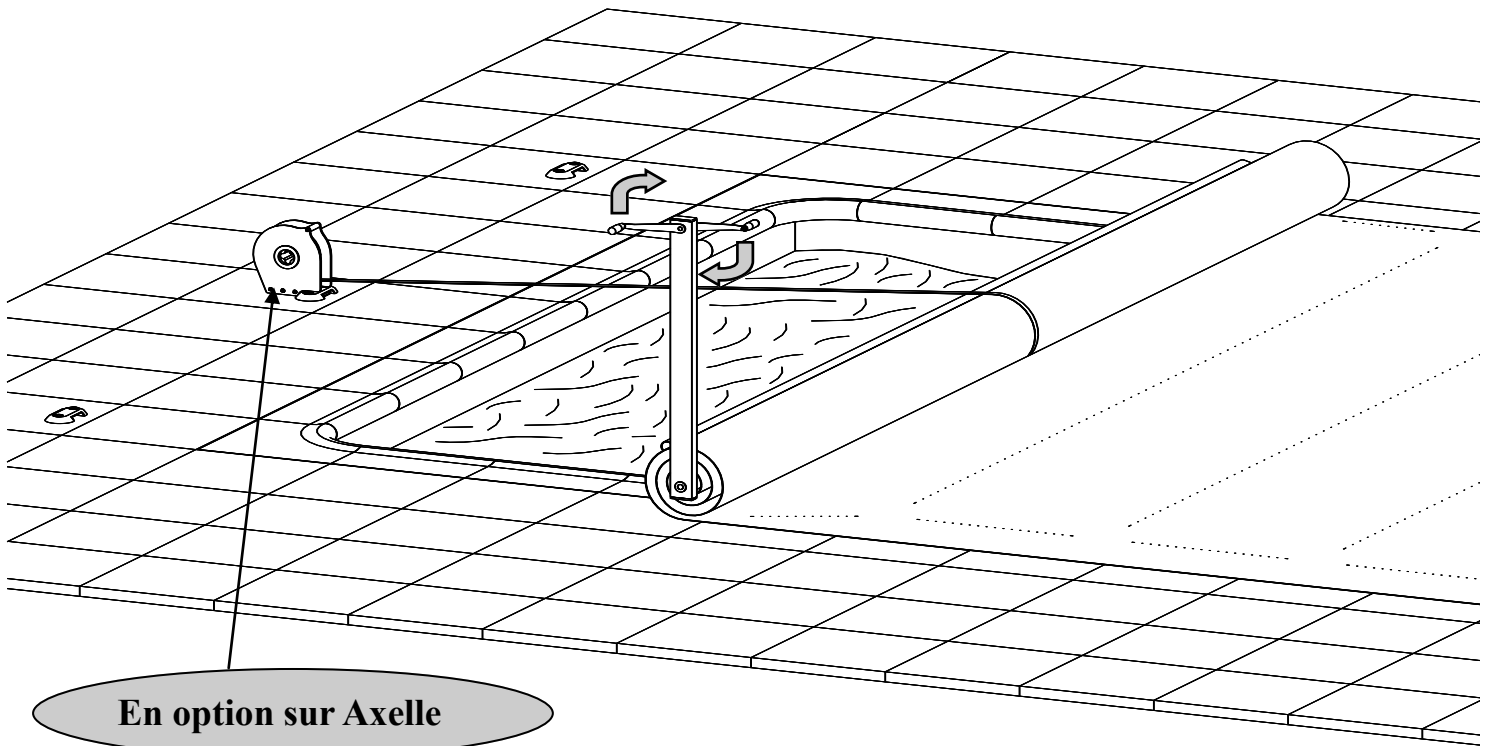

Tourner les leviers de la manivelle d'enroulement et suivre l'avancement au fur et à mesure de l'enroulement.

- **Retirer la manivelle d'enroulement**

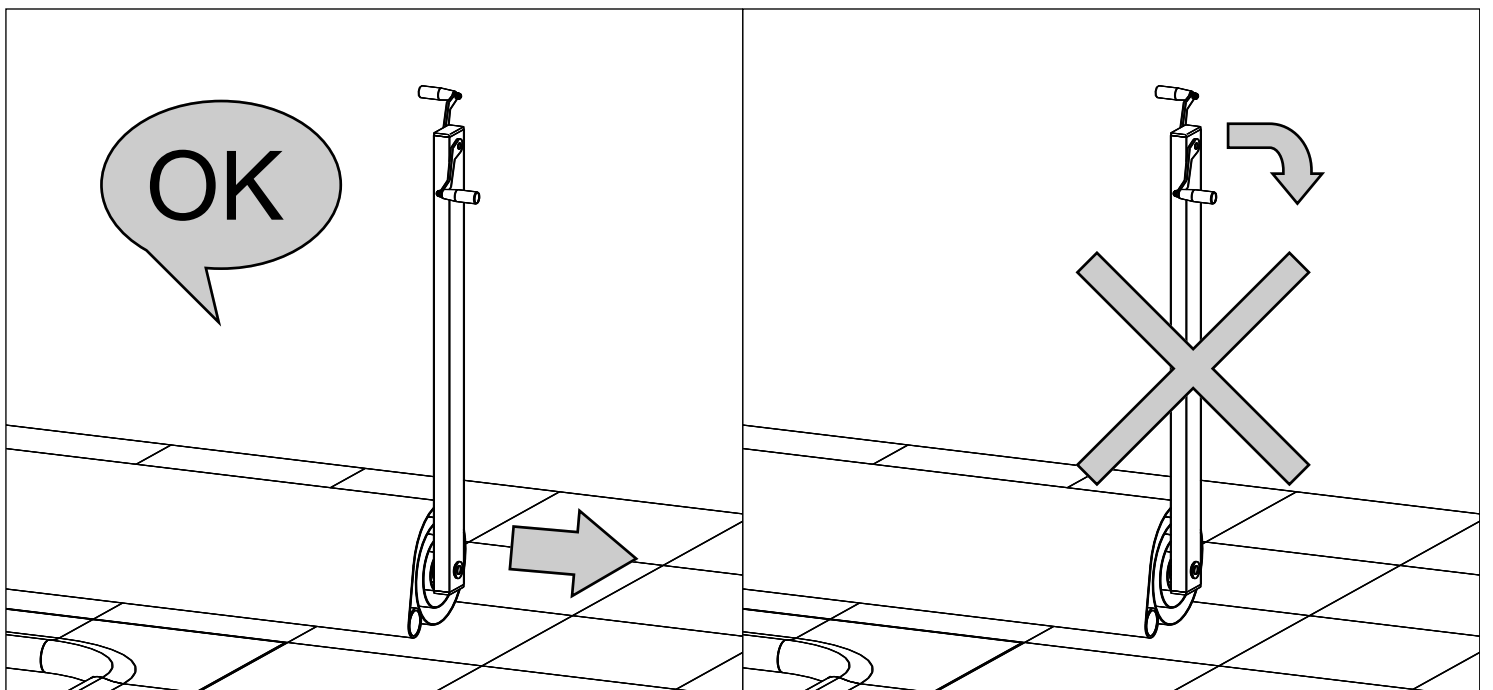

Retirer la manivelle d'enroulement en poussant la partie inférieure dans l'axe de couverture. Ne pas tirer sur les leviers de manœuvre. Stocker la manivelle d'enroulement à l'abri.

- **Retirer l'enrouleur de fermeture (OPTION)**

Dégrafer la sangle de fermeture de l'enrouleur et la stocker (« lovée »), à proximité de la couverture.
Retirer l'enrouleur de fermeture de la plage et le stocker à l'abri.

Si vous n'avez choisi l'option « **Enrouleur de fermeture** », stocker l'excédent de sangle derrière votre couverture.

FERMETURE DU BASSIN

• Mettre en place l'enrouleur de fermeture

- 1 Glisser l'enrouleur de fermeture sous la tortue centrale de fixation au sol qui se trouve du côté opposé au stockage de la couverture..
- 2 Agrafer l'extrémité de la sangle de fermeture sur le moyeu de l'enrouleur à l'aide du bouton pression.

Enrouler le surplus de sangle sur le moyeu de l'enrouleur à l'aide de la poignée latérale noire.

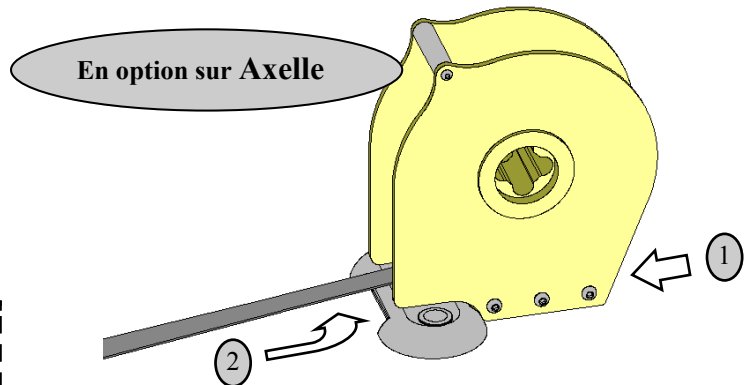

• Mettre en place la manivelle d'enroulement

La couverture peut être refermer en tirant la sangle de fermeture à la main uniquement.

LA POIGNEE NOIRE NE SERT QU'A L'ENROULEMENT DE LA SANGLE SANS EFFORT.

Insérer le moyeu inférieur en étoile de la manivelle d'enroulement dans le moyeu de l'enrouleur de fermeture.

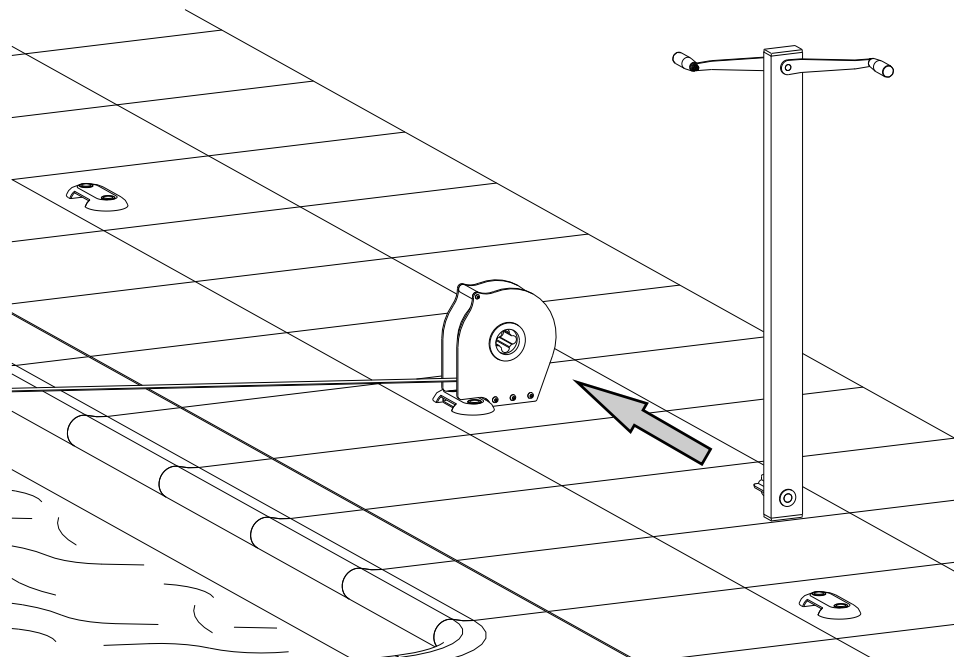

• Dérouler la couverture

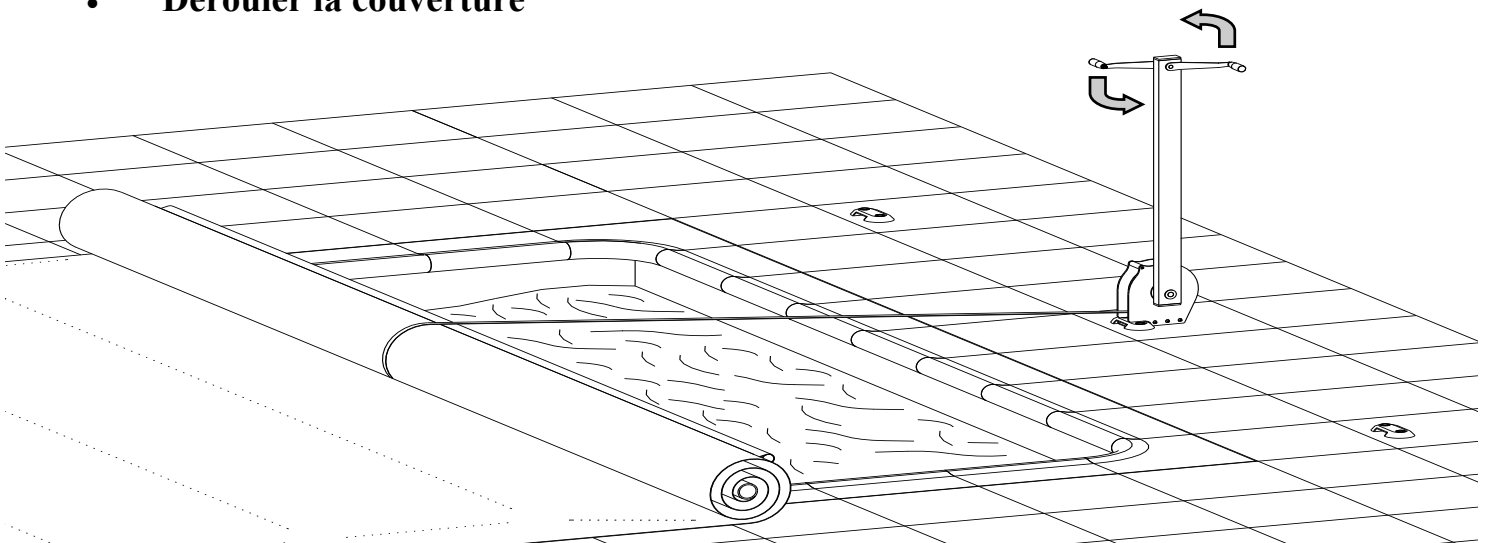

Tourner les leviers de la manivelle d'enroulement jusqu'au déroulement complet de la couverture.

Si vous n'avez pas choisi l'option « Enrouleur de fermeture », il suffit de tirer sur la sangle de fermeture en se positionnant côté opposé au stockage de la couverture. Une fois que la couverture est entièrement déroulée sur le bassin, stockée la sangle de fermeture sous la couverture.

• Retirer l'enrouleur de fermeture (en option sur Axelle)

- ① Option 6 points de fixation (3 treuils):
Retirer la sangle de fermeture dans la boucle en vis à vis sur la couverture.

OU

- ② Option 4 points de fixation (2 treuils):
La sangle de fermeture se retire d'elle même de la couverture, lors de l'enroulage.

- ③ Retirer l'enrouleur de fermeture de la plage et le stocker à l'abri.

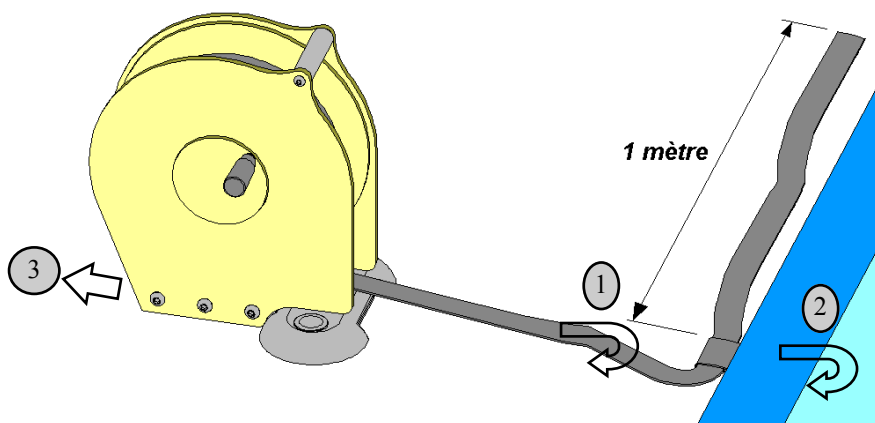

• Mettre en place les 2 treuils de tension

- ① Glisser le treuil de tension sous la tortue de fixation au sol en passant également le crochet plat et la sangle de tension sous la tortue.

- ② Accrocher la sangle de tension du treuil dans la boucle en vis à vis de la couverture.

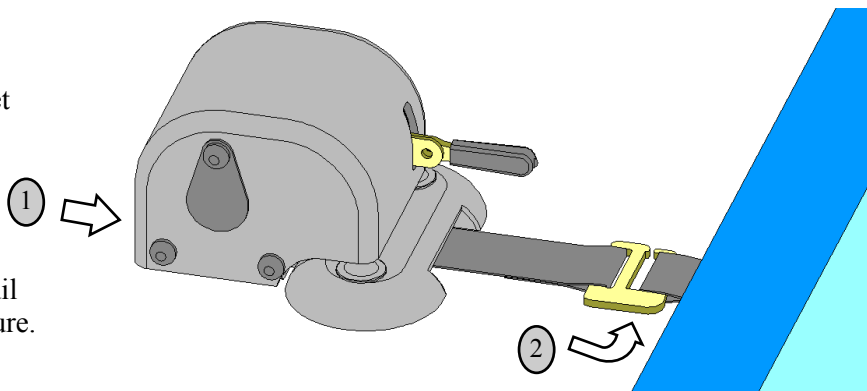

• Tendre la couverture à l'aide du cliquet

- ① Soulever le volet de fermeture et insérer le cliquet sur l'axe d'enroulement de la sangle de tension.

- ② Enrouler la sangle de tension du treuil (sens horaire).

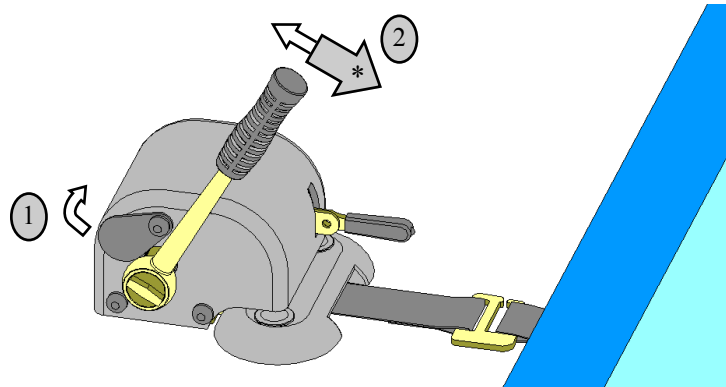

***Effort de tension final: 20 à 30 kg**

Retirer le cliquet de l'axe d'enroulement de la sangle de tension et refermer le volet.

Verrouillage de sécurité des 2 treuils d'extrémité par cadenas

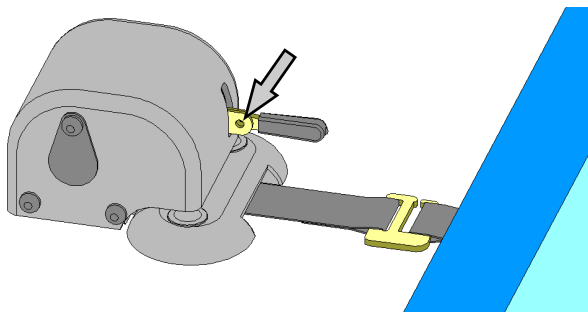

CONSEILS D'UTILISATION

La couverture devra être obligatoirement centrée sur le bassin. Un appui minimum de 20 cm sur les margelles est impératif et ce sur l'intégralité du pourtour du bassin.

Les tortues de fixation au sol doivent être fixées en conformité avec la notice d'installation sur un dallage définitif et résistant. Dalle béton d'au moins 15 cm d'épaisseur dosée à 350 Kg/m³ ou des plots bétons de 50 x 50 x 50 cm.

A chaque fermeture de la couverture, la tension doit s'effectuer de façon symétrique et répartie afin de permettre une mise en place optimale de la couverture et ceci afin d'éviter toute détérioration.

Toujours tendre la couverture avec les treuils de tension prévus à cet effet en respectant la notice d'utilisation.

Veiller périodiquement (au moins une fois tous les trimestres) au parfait assemblage et état de la couverture, notamment à la solidité des différents organes participant à la fixation de celle-ci.

Remplacer immédiatement les éléments usés ou détériorés.

Veiller également à la vérification des protections de raidisseurs ou « protège margelle » fixés sous les tubes, ainsi que les protections de sangles situées sous le tube fixe et le tube d'enroulement.

Pour des questions de sécurité et de pérennité de la couverture, il faut veiller à ce que le niveau d'eau dans le bassin soit toujours à hauteur d'utilisation (2/3 du haut des skimmers) afin de soulager la couverture et diminuer ainsi la flexion des raidisseurs aluminium en cas de surcharge, été comme hiver, ceci participant à l'aspect sécurisant de la couverture. **En aucun cas, le niveau d'eau ne doit dépasser la partie supérieure des skimmers et ne doit descendre en dessous d'un niveau de 25 cm par rapport au dessus des margelles.**

En hiver, prendre toutes les dispositions pour éviter que l'eau ne déborde (prévoir un trop plein) ou le gel des tuyauteries ou pièces à sceller (prévoir bouchons, gizzmos et flotteurs d'hivernage afin d'éviter toute détérioration de la piscine)

En période de forte précipitation, retirer les impuretés déposées sur les cavités d'évacuation des eaux pluviales, afin d'éviter la formation de poches d'eau.

Au dessus de 20 cm de neige, déneiger immédiatement la couverture ou l'enrouler auparavant.

Afin de maintenir l'aspect d'origine du vernis, des membranes et textiles enduits PVC, nous préconisons l'utilisation du détergent Coverclean, homologué par le laboratoire du fabricant.

Non agressif, il vous permet d'assurer un entretien optimal des toiles enduits tout en préservant leurs caractéristiques. **Coverclean est le seul produit de nettoyage autorisé dans le cadre des garanties.**

(1 litre pour 8 à 10 m² de toile)

Le non respect de l'une ou plusieurs dispositions des conseils d'utilisation précités annule toute garantie, tant au niveau de la sécurité offerte par la couverture que la garantie sur le produit lui-même.

ENTRETIEN (à la charge du propriétaire)

- Le nettoyage de la couverture s'effectue au moins 4 fois par an à l'aide d'un simple jet d'eau d'une raclette ou d'un balai. Et avec notre détergent Coverclean.

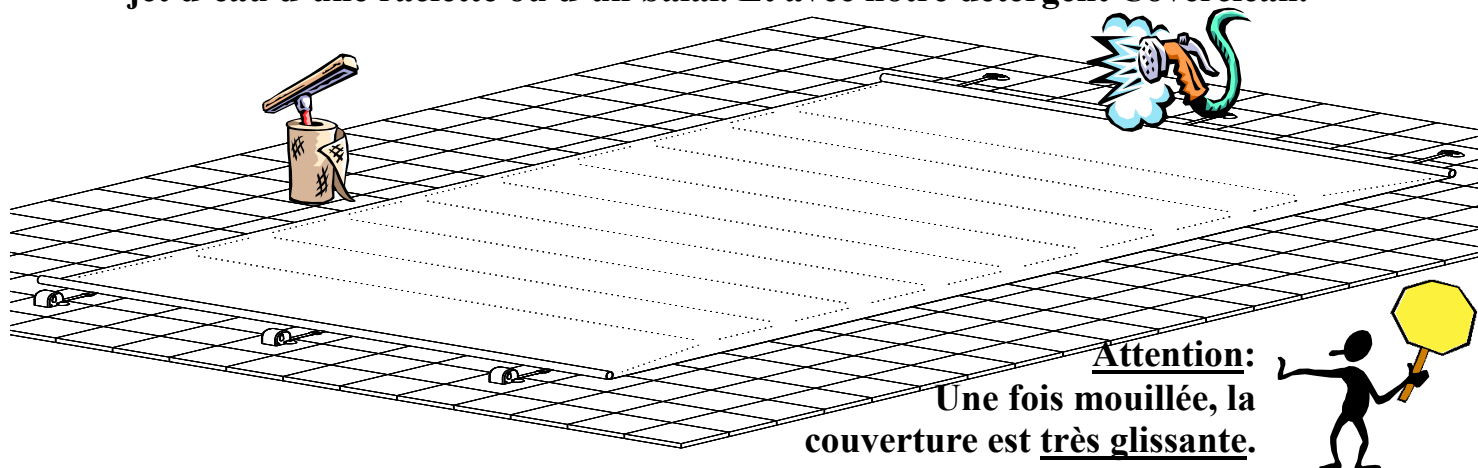

- Ne pas utiliser d'éponges abrasives, ni de solvants
- Utiliser notre produit Coverclean et un chiffon doux pour les tâches persistantes.
- Stocker le cliquet, la manivelle d'enroulement et l'enrouleur de fermeture à l'abri et hors de portée des enfants dès qu'ils ne sont plus utilisés.

MAINTENANCE

- Contrôler au moins une fois par trimestre l'état des sangles de fixation et des sangles de tension afin de vous assurer qu'elles n'aient pas subi d'agressions extérieures.

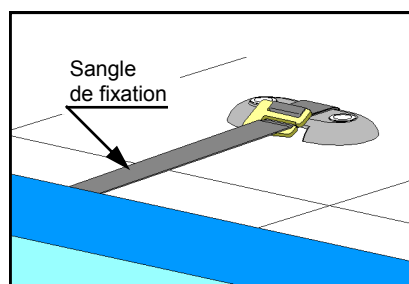
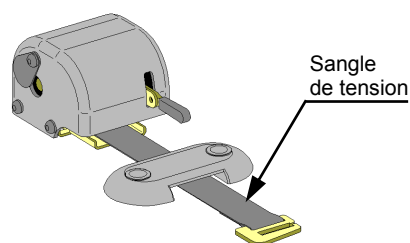

Contrôler également immédiatement l'état des différents organes de la couverture après toute surcharge de neige supérieure à 20 cm, à des vents supérieurs à 90 Km/h et à tout élément extérieur exceptionnel et/ou ayant pu détériorer certains constituants de la couverture. Contrôler également que la toile PVC ainsi que les soudures et les fourreaux soient exempts de toute déchirure, coupure ou usure.

Organes de protection et d'usure (à remplacement périodique) :

- Contrôler les protections de raidisseur situées au niveau des margelles.
- Contrôler les protections de sortie des sangles aux extrémités de la couverture.

Le remplacement de ces différents organes doit être effectué par un personnel qualifié et des pièces de rechange d'origine pour répondre aux spécificités du produit et rester en conformité avec les conditions de garantie.

-> Renseignez vous auprès de votre revendeur

CONSEILS GENERAUX DE SECURITE

- **Avertissement:** « La piscine peut constituer un danger grave pour vos enfants. Une noyade est très vite arrivée. Des enfants à proximité d'une piscine réclament votre constante vigilance et votre surveillance active, même s'ils savent nager »
- **Avertissement:** « La présence physique d'un adulte responsable est indispensable lorsque le bassin est ouvert »

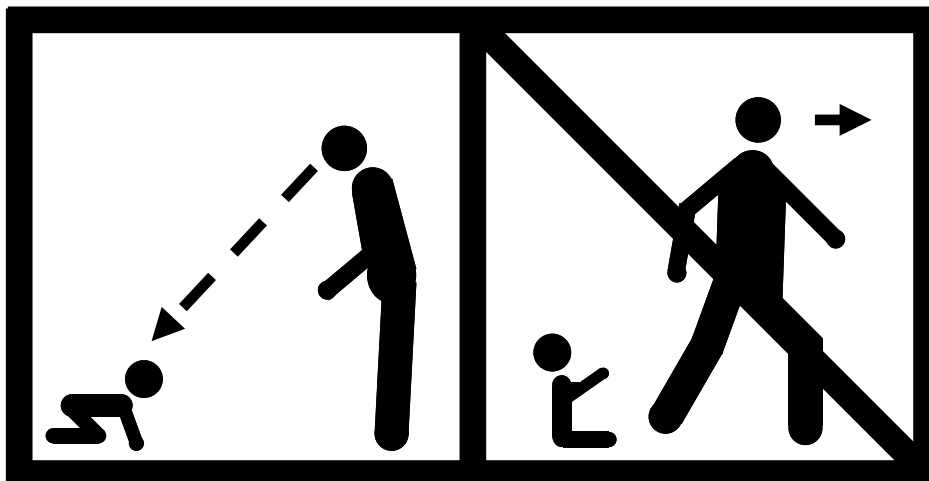

- Apprenez les gestes qui sauvent.
- « Mémoriser et afficher près de la piscine les numéros des premiers secours »
 - Pompiers : (18 pour la France)
 - SAMU : (15 pour la France)
 - Centre antipoison

CONSEILS DE SECURITE PROPRES AUX COUVERTURES

- Cette couverture ne se substitue pas au bon sens ni à la responsabilité individuelle. Elle n'a pas pour but non plus de se substituer à la vigilance des parents et/ou des adultes responsables qui demeure le facteur essentiel pour la protection des jeunes enfants.
- **Avertissement:** « Attention la sécurité n'est assurée qu'avec une couverture fermée, verrouillée et correctement installée conformément aux instructions du fabricant »
- La couverture doit être systématiquement installée en cas d'absence même momentanée du domicile.
- Contrôler l'absence de baigneur ou de corps étrangers dans le bassin avant et pendant la manœuvre.
- Ranger les outils nécessaires pour actionner les couvertures hors de portée des enfants.
- La mise en œuvre du mécanisme ne doit être entreprise que par un adulte responsable.
- Il est strictement interdit de monter, marcher ou de sauter sur une couverture de sécurité.
- Prendre toutes les mesures afin d'empêcher l'accès du bassin aux jeunes enfants et ce, jusqu'à la réparation de la couverture ou lors d'un constat de dysfonctionnement empêchant la fermeture et la sécurisation du bassin.