

# RYOBI®

## MANUEL D'UTILISATION

FILTRE DE RECHANGE NO. A32VC03

Pour aspirateurs à main sans fil Ryobi

Tuff Sucker™ – modèle VC180WD

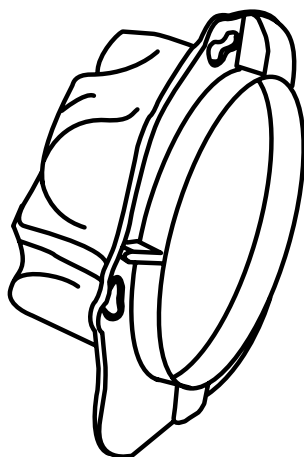

Toujours mentionner le numéro ci-dessus  
lors de toute communication concernant  
le filtre de rechange.

Ce filtre de rechange a été conçu et fabriqué conformément aux strictes normes de fiabilité, simplicité d'emploi et sécurité d'utilisation de Ryobi. Correctement entretenu, il vous donnera des années de fonctionnement robuste et sans problèmes.



**AVERTISSEMENT :** Pour réduire les risques de blessures, l'utilisateur doit lire et veiller à bien comprendre ce manuel d'utilisation, ainsi que le manuel de l'aspirateur à main.

Merci d'avoir acheté un filtre de rechange Ryobi.

**CONSERVER CE MANUEL POUR FUTURE RÉFÉRENCE**

## INSTRUCTIONS IMPORTANTES CONCERNANT LA SÉCURITÉ

Lors de l'utilisation de tout appareil électrique, des précautions élémentaires, y compris celles présentées ci-dessous, doivent toujours être prises.

### LIRE TOUTES LES INSTRUCTIONS AVANT D'UTILISER L'ASPIRATEUR À MAIN

#### **AVERTISSEMENT :**

Pour réduire les risques d'incendie, de choc électrique ou de blessures, toujours lire et veiller à bien comprendre le manuel d'utilisation avant d'utiliser l'aspirateur, de changer d'accessoire/filtre ou d'effectuer des réglages.

- Ne pas utiliser l'aspirateur à main à l'extérieur.
- Utiliser exclusivement selon les instructions de ce manuel. N'utiliser qu'avec un aspirateur à main VC180.
- Cet appareil n'est pas un jouet. Une surveillance étroite est impérative lorsqu'il est utilisé par des enfants ou à leur proximité.
- Garder les cheveux, les vêtements amples, les doigts et toute autre partie du corps à l'écart des ouvertures et pièces en mouvement.
- Un aspirateur à main sans fil n'ayant pas besoin d'être branché sur une prise secteur, il est toujours en état de fonctionnement. Tenir compte des dangers possibles pendant l'utilisation de l'aspirateur et du changement d'accessoire.
- NE PAS PLACER LE BLOC DE BATTERIES À PROXIMITÉ DE FLAMMES OU D'UNE SOURCE DE CHALEUR. Les batteries peuvent exploser.

## CONSERVER CES INSTRUCTIONS

## REPLACEMENT DU FILTRE

Voir les figures 1 et 2.

#### **AVERTISSEMENT :**

Ne jamais utiliser l'aspirateur à main si la coupe à poussière et le filtre ne sont pas correctement installés.

### RETRAIT DE LA COUPE À POUSSIÈRE

**REMARQUE :** La coupe à poussière doit être examinée, vidée et nettoyée régulièrement pour obtenir une efficacité maximum.

- Éteindre l'aspirateur et retirer le bloc de batterie avant de changer d'accessoire, de remplacer le filtre ou d'effectuer des réglages.
- Appuyer sur le bouton de verrouillage du dessus de l'aspirateur à main. Tirer la cuvette vers le bas pour la séparer du bloc moteur. *Voir la figure 1.*

**REMARQUE :** Ne pas incliner ou renverser l'aspirateur lorsque des liquides se trouvent dans la coupe à poussière.

- Sortir le support de filtre et le filtre de la coupe à poussière.  
**REMARQUE :** Le filtre est maintenu en place par son support. *Voir la figure 2.*

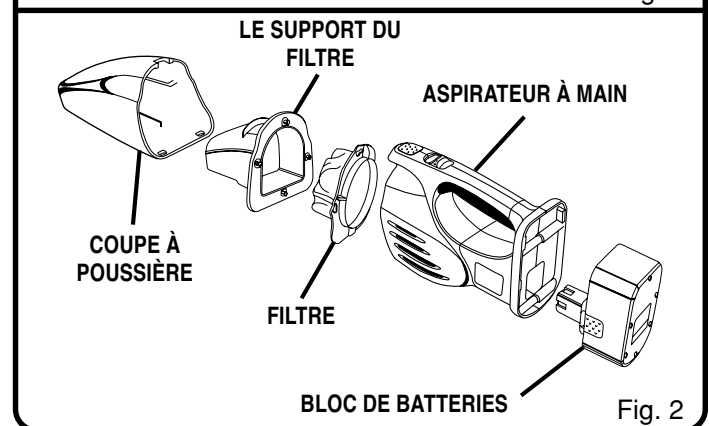
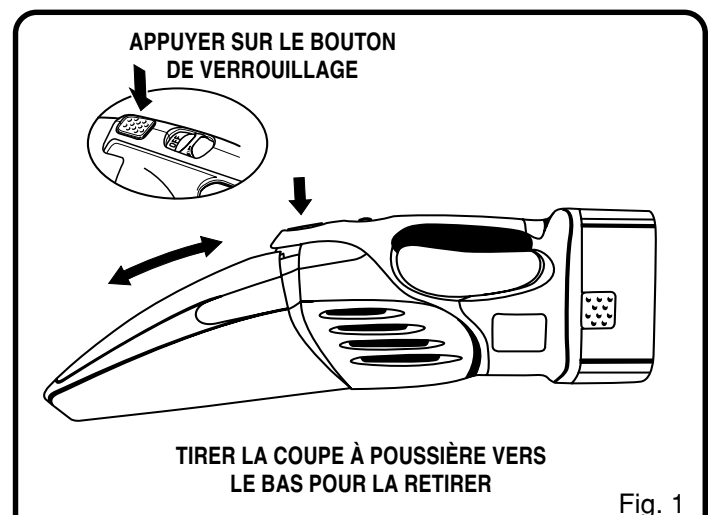

## REEMPLACEMENT DU FILTRE (SUITE)

Voir les figures 3 et 4.

- Tourner le filtre pour le dégager des languettes du support et le retirer. Voir la figure 3.
- Jeter le filtre.
- Vider le support et la coupe à poussière et les laver si nécessaire. S'assurer que le support et la coupe à poussière sont totalement secs avant de les réinstaller dans l'aspirateur.
- La flèche du filtre étant dirigée vers le haut, placer le nouveau filtre dans son support et veiller à ce que ses fentes s'alignent sur les languettes du support. Tourner le filtre pour l'assujettir en place.
- Remettre le support de filtre et le filtre en place dans la coupe à poussière.
- Positionner les deux sections comme illustré à la figure 4. Aligner les fentes du bas de la coupe à poussière sur le bas du bloc moteur et encliqueter les deux pièces.

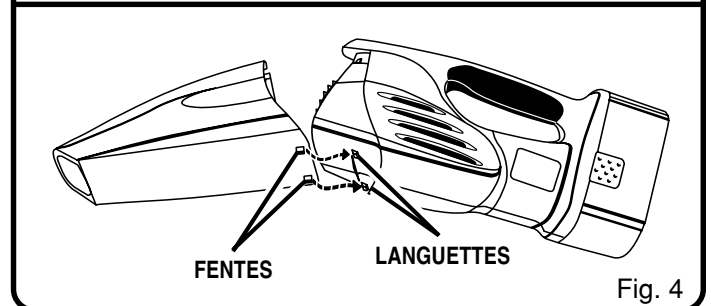
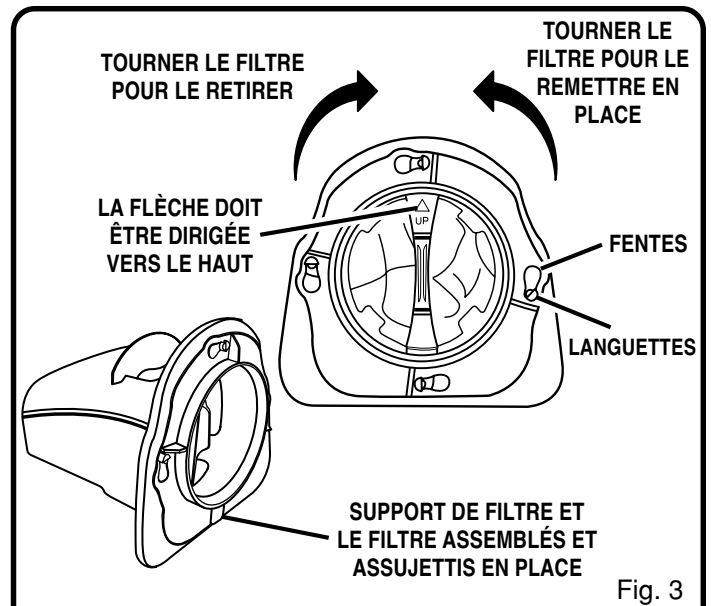

## RYOBI TECHNOLOGIES, INC.

1428 Pearman Dairy Road, Anderson, SC 29625

Post Office Box 1207, Anderson, SC 29622-1207

Téléphone 1-800-525-2579

[www.ryobitools.com](http://www.ryobitools.com)