

SOMMAIRE

1. Précautions	2
1.1. Sécurité	2
2. Mise en service	4
2.1. Montage et connexion des HP (Haut-Parleurs)	4
2.2. Raccordement antenne	4
2.3. Raccordement secteur	4
2.4. Mise en marche	4
2.5. Arrêt de votre Ecran Home Cinéma SAGEM AXIUM™	5
3. Première installation Rapide	5
4. Description des touches et des voyants lumineux	6
4.1. Touches de la porte latérale droite.	6
4.2. Voyants lumineux en façade et récepteur télécommande	6
5. Télécommande	7
6. Réglages personnalisés	8
6.1. Changement de code de protection	8
6.2. Retour à la configuration initiale	8
6.3. Recherche des programmes hertziens	8
6.4. Choix de la langue MENU	10
6.5. Réglage du mode économique	10
6.6. Réglage de la sortie SPDIF	10
6.7. Réglage de la sortie casque	11
6.8. Réglage du mode des haut-parleurs	11
6.9. Réglage de la sortie Hi-Fi	11
6.10. Réglage du mode de sortie de veille	12
7. Raccourcissements des équipements et configurations	13
7.1. Conseils de raccourcissements	13
7.2. Configuration des sources	14
7.3. Configuration des sources Informatiques	15
8. Utilisation quotidienne	15
8.1. Réglage image	15
8.2. Réglage son	16
8.3. Minuterie de veille	17
8.4. Choix des sources	17
8.5. Choix du format	17
8.6. Informations programmes	18
8.7. Sélection mode double image	18
8.8. Choix du programme hertzien	18
8.9. Arrêt sur image	18
9. Télétexte	19
10. EPG NextView (sauf AXIUM HD-D45S)	20
10.1. Installation	20
10.2. Navigation	21
11. Compatibilité avec la Télévision Haute Définition	21
12. Le HDCP	21
13. Diagnostics et pannes	22
14. Échange du bloc lampe	23
15. Caractéristiques techniques du modèle AXIUM HD-D45	24
15.1. Vue d'ensemble du modèle AXIUM HD-D45	25
15.2. Montage et connexion des colonnes HP (Haut-parleurs) du modèle AXIUM HD-D45	26
16. Caractéristiques techniques du modèle AXIUM HD-D45S	27
16.1. Vue d'ensemble du modèle AXIUM HD-D45S	28
16.2. Montage et connexion de vos propres enceintes haut-parleurs non fournies	28
17. Caractéristiques techniques du modèle AXIUM HD-D56B	29
17.1. Vue d'ensemble du modèle AXIUM HD-D56B	30
17.2. Montage et connexion de vos propres enceintes haut-parleurs non fournies	30
18. Index	31

1

1. Précautions

1.1. Sécurité

Pour votre sécurité et afin de prolonger la durée de vie de votre appareil veuillez à bien respecter tous les avertissements, les précautions et les consignes de maintenance décrits dans ce livret d'utilisation.

- Définitions



Avertissement concernant la sécurité de l'utilisateur et de l'appareil.



Avertissement sur le risque de chocs électriques.



Avertissement sur le risque de présence d'éléments chauds.



Avertissement sur le risque de destruction de la lampe.

- Règles de sécurité



Votre Ecran Home Cinéma SAGEM AXIUM™ est un appareil de classe I ; ce qui veut dire qu'il doit être obligatoirement connecté à une prise électrique murale munie d'une borne de terre.

Il est conçu pour fonctionner :

- sur un réseau de 220-240 V~, 50 Hz, AC (courant alternatif),
- à température ambiante de +5°C à +35°C.
- dans des locaux présentant un taux d'hygrométrie inférieur à 85 %.

(Pour plus de détails, voir le Chapitre 15, 16, 17, selon les modèles).

Note : Avant de mettre sous tension votre Ecran Home Cinéma SAGEM AXIUM™, laisser le 4h dans la pièce d'utilisation courante si celui-ci vient d'un endroit humide ou froid.

Pour éviter les risques d'échauffement ou d'électrocution :

- éviter une exposition directe aux rayons du soleil et ne pas placer au dessus de l'appareil une flamme nue, telle une bougie ou toute autre source de chaleur.
- ne pas exposer l'appareil à l'égouttement ou à l'éclaboussement d'eau.
- ne pas placer sur l'appareil des objets remplis de liquides, tels des vases à fleurs.
- ne pas exposer l'appareil à un environnement fortement poussiéreux.
- éviter les chocs et les vibrations.

Il est recommandé de débrancher l'appareil du réseau électrique et de l'antenne :

- en cas d'orage.
- en cas de non-utilisation prolongée.
- en cas d'anomalie de fonctionnement (voir le chapitre 13).

Avant d'effectuer ou de modifier tout raccordement avec une source audio-video/informatique (lecteur DVD, ordinateur PC, ...), débrancher le cordon secteur de chaque appareil.



Assurez-vous que la ventilation de l'appareil n'est pas gênée par l'obstruction des grilles d'aération. Faites attention aux objets usuels tels qu'une pile de journaux, une nappe de table, des rideaux, etc.

Ne pas tenter d'introduire, par les grilles d'aération, des corps étrangers tels que des aiguilles, des pièces de monnaies, etc. Vous vous exposez à des risques de chocs électriques.

Veuillez à laisser un espace libre d'au moins 10 cm autour de l'appareil pour une aération suffisante.

2



Avant de débrancher le cordon secteur, il est recommandé de laisser votre Ecran Home Cinéma SAGEM AXIUM™ en veille quelques minutes afin de permettre un bon refroidissement et d'augmenter sa durée de vie.

Votre Ecran Home Cinéma SAGEM AXIUM™ met en œuvre de hautes tensions. Ne jamais tenter d'accéder à l'intérieur de l'appareil sauf pour le changement du bloc lampe. Nouveaux pas et ne démontez pas le produit car cela vous exposerait à des risques d'électrocution.



Cet appareil détectera lui-même la fin de vie de la lampe. Remplacez le bloc lampe dès l'allumage du voyant de lampe en face avant.



Lorsque la lampe de votre Ecran Home Cinéma SAGEM AXIUM™ atteint la fin de sa durée de vie, elle s'arrête en produisant éventuellement un son fort et sec. L'appareil ne peut alors plus fonctionner jusqu'au remplacement du bloc lampe.



Pour éviter des brûlures ou une destruction du bloc lampe pendant son remplacement, il est impératif de déconnecter le cordon d'alimentation secteur de la prise murale. Attendre au moins une heure avant d'entamer le remplacement du bloc lampe. **Veillez suivre scrupuleusement la procédure de remplacement décrite page 23 au paragraphe « Échange du bloc lampe ».**

ENVIRONNEMENT

La préservation de l'environnement est une préoccupation essentielle de SAGEM SA. Le Groupe SAGEM SA a la volonté d'exploiter des installations respectueuses de l'environnement et a choisi d'intégrer la performance environnementale dans l'ensemble du cycle de vie de ses produits, de la phase de fabrication à la mise en service, l'utilisation et l'élimination.



L'EMBALLAGE
La présence du logo (point vert) signifie qu'une contribution est versée à un organisme national agréé, pour améliorer les infrastructures de récupération et de recyclage des emballages.
Pour faciliter ce recyclage, veuillez respecter les règles de tri mises en place localement pour ce type de déchets.

LES PILES ET BATTERIES

Si votre produit contient des piles ou des batteries, ces dernières doivent être déposées dans les points de collecte désignés.

LE PRODUIT

La poubelle bariée apposée sur le produit signifie qu'il appartient à la famille des équipements électriques et électroniques.

A ce titre, la réglementation européenne vous demande de procéder à sa collecte sélective :
 • Dans les points de distribution en cas de achat d'un équipement équivalent.
 • Dans les points de collecte mis à votre disposition localement (déchetière, collecte sélective, etc.)
 Ainsi, vous participez à la réutilisation et à la valorisation des Déchets d'Équipement Électriques et Électroniques qui peuvent avoir des effets potentiels sur l'environnement et la santé humaine.

BLOC LAMPE

Le bloc lampe usagé doit être recyclé (contactez votre agence de recyclage de déchets pour obtenir l'adresse du dépôt le plus proche).

1.2. Entretien

- Avant toute chose, **débranchez le cordon d'alimentation secteur de la prise murale.**
- Nettoyez les parties plastiques à l'aide d'un chiffon doux légèrement humide et d'un détergent non abrasif et non cirant.
- Nettoyez l'écran avec précaution en utilisant un chiffon doux humide légèrement imprégné de produit savonneux.
- N'utilisez pas de produits de nettoyage à base de Benzine, d'alcool, ou de pétrole qui risqueraient d'abîmer la finition et l'écran.

3

2. Mise en service

2.1. Montage et connexion des HP (Haut-Parleurs)

Selon le modèle de votre Ecran Home Cinéma SAGEM AXIUM™, veuillez vous reporter aux paragraphes suivants :

Modèle AXIUM HD-D45 voir § 15.2

Modèle AXIUM HD-D45S voir § 16.2

Modèle AXIUM HD-D585 voir § 17.2

2.2. Raccordement antenne

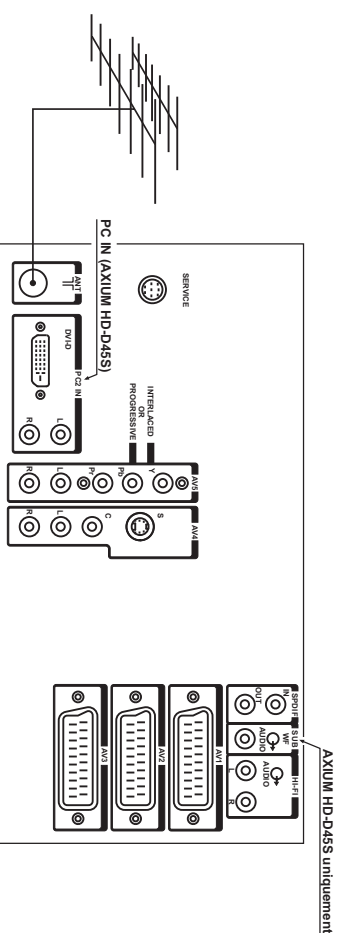

Introduisez la fiche du cordon coaxial venant de votre antenne dans l'entrée antenne à l'arrière de votre Ecran Home Cinéma SAGEM AXIUM™.

Votre Ecran Home Cinéma SAGEM AXIUM™ est équipé de deux tuners internes (sauf le modèle AXIUM HD-D45S n'ayant qu'un seul tuner) mais un seul câble suffit pour les alimenter tous les deux.

2.3. Raccordement secteur

Introduisez la fiche secteur dans une prise de courant murale présentant une tension secteur de 220-240 V~50 Hz.

2.4. Mise en marche

Mettez l'appareil sous tension en appuyant sur l'interrupteur Marche/Arrêt situé à gauche de votre appareil (voir § 15.1, 16.1, 17.1, selon les modèles).

Mise en service de votre télécommande :

Ouvrez le couvercle du compartiment à piles et insérez les deux piles de type LR6-1,5 V fournies.

Vérifiez que les piles soient correctement installées.

N'utilisez pas de piles de types différents ni de piles rechargeables.

Mise en service de votre Ecran Home Cinéma SAGEM AXIUM™ :

Appuyez sur la touche  de la télécommande ou de la porte latérale droite.

Nota : le voyant lumineux marche/arrêt situé en face avant de votre Ecran Home Cinéma SAGEM AXIUM™ passe à l'éclairage clignotant durant le temps de chauffe de la lampe, puis s'éteint lorsque celui-ci est en fonctionnement.

Lorsque vous mettez en service pour la première fois votre Ecran Home Cinéma SAGEM AXIUM™, une procédure rapide d'installation vous est proposée après cette phrase de mise en chauffe (voir chapitre 3).

Le raccordement d'autres appareils audio/vidéo ou informatiques est détaillé au chapitre 7. Avant de s'y reporter, procédez à l'installation rapide.

4

2.5. Arrêt de votre Ecran Home Cinéma SAGEM AXIUM™

Pour mettre en veille votre Ecran Home Cinéma SAGEM AXIUM™, appuyez sur la touche veille  de la télécommande ou sur le bouton veille de la porte latérale droite.

Vous pouvez annuler la mise en veille dans un délai de 5 secondes (clignotement vert du voyant) en appuyant de nouveau sur la touche veille  de la télécommande ou de la porte latérale droite. Au-delà, la mise en veille ne peut plus être stoppée.

Durant la phase de mise en veille (environ 1 minute), le voyant lumineux de face avant passe à l'orange clignotant. L'état de veille réelle n'est effectif que lorsque ce voyant passe au rouge.



Afin de préserver la durée de vie de la lampe, ne pas interrompre le déroulement correct du passage en veille, ne JAMAIS éteindre votre appareil par l'interrupteur secteur et ne JAMAIS débrancher le cordon secteur tant que le voyant march/arrêt de face avant n'est pas passé au rouge.

Si vous désirez rallumer votre téléviseur, attendez au moins 10 secondes avant d'appuyer sur l'interrupteur situé à gauche.

3. Première installation Rapide

Votre Ecran Home Cinéma SAGEM AXIUM™ n'est pas pré-réglé pour recevoir les chaînes hertziennes de votre région. Cette installation rapide vous est proposée automatiquement lors de la première mise en service. Elle vous permet de configurer les éléments de base de votre produit (langues des menus, pays, réception des chaînes).

Vous pourrez revenir sur ces réglages à tout moment (voir Chapitre 6).

Choisissez la langue des menus avec les touches  et  puis validez avec la touche **OK**.

Choisissez le pays où vous vous trouvez avec les touches  et  puis validez par la touche **OK**.



Pays	Couleur	System	Stéréo
France	SECAM	L	Nicam L
Allemagne (*)	PAL	B, G	Deux porteuses B/G
Autriche	PAL	B, G	Deux porteuses B/G
Italie	PAL	B, G	Deux porteuses B/G
Espagne	PAL	B, G	Nicam B/G
Hollande	PAL	B, G	Deux porteuses B/G
Danemark	PAL	B, G	Nicam B/G
Suède	PAL	B, G	Nicam B/G
Norvège	PAL	B, G	Nicam B/G
Finlande	PAL	B, G	Nicam B/G
Belgique	PAL	B, G	Nicam B/G
Suisse	PAL	B, G	Deux porteuses B/G
GB	PAL	I	Nicam I
Portugal	PAL	B, G	
Grèce	PAL, SECAM	B, G	
Pologne	PAL	D, K	
Russie	SECAM	D, K	
Rep. Tchèque	SECAM	D, K	

(*) Pour l'Australie, choisir la configuration Allemagne.



Après avoir validé par la touche **OK**, la recherche automatique commence. Les chaînes trouvées sont automatiquement identifiées et mémorisées. En fonction du pays que vous avez choisi, les chaînes les plus courantes sont mises automatiquement dans l'ordre.

Vous pouvez également, à tout moment, interrompre la recherche par appui de la touche **MENU**.

FRANÇAIS

4. Description des touches et des voyants lumineux

4.1. Touches de la porte latérale droite.

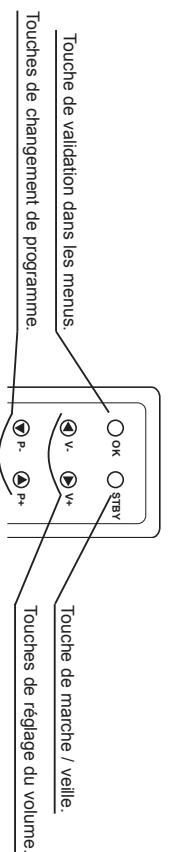

Lorsque le menu est appelé, les touches , ,  et  servent à se déplacer.

4.2. Voyants lumineux en façade et récepteur télécommande

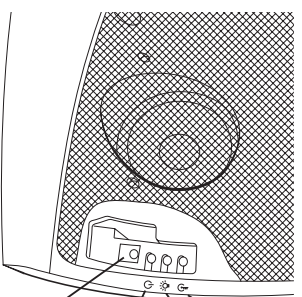

Voyant de température interne :

Rouge clignotant ou fixe : température interne excessive. Passez votre Ecran Home Cinéma SAGEM AXIUM™ en veille et attendez l'extinction du voyant.

Voyant de lampe :

Rouge clignotant pendant 10s puis s'éteint : la lampe est usée prévoir son remplacement.

Rouge clignotant pendant 10s puis reste fixe (le produit se mettant en veille) : changez la lampe (voir Chapitre 14).

Voyant de marche/veille :

Rouge fixe : état de veille.

Orange clignotant : phases de mise en marche et mise en veille.

Vert clignotant : phase durant laquelle l'ordre de mise en veille peut être annulé. (Voir § 2.5).

Eteint : en fonctionnement.

Récepteur infra-rouge :

Réception de la télécommande.

Récepteur télécommande : le récepteur infra-rouge se situant dans le coin bas/droit de votre Ecran Home Cinéma SAGEM AXIUM™, il vous suffit de viser cet endroit avec la télécommande.

5. Télécommande

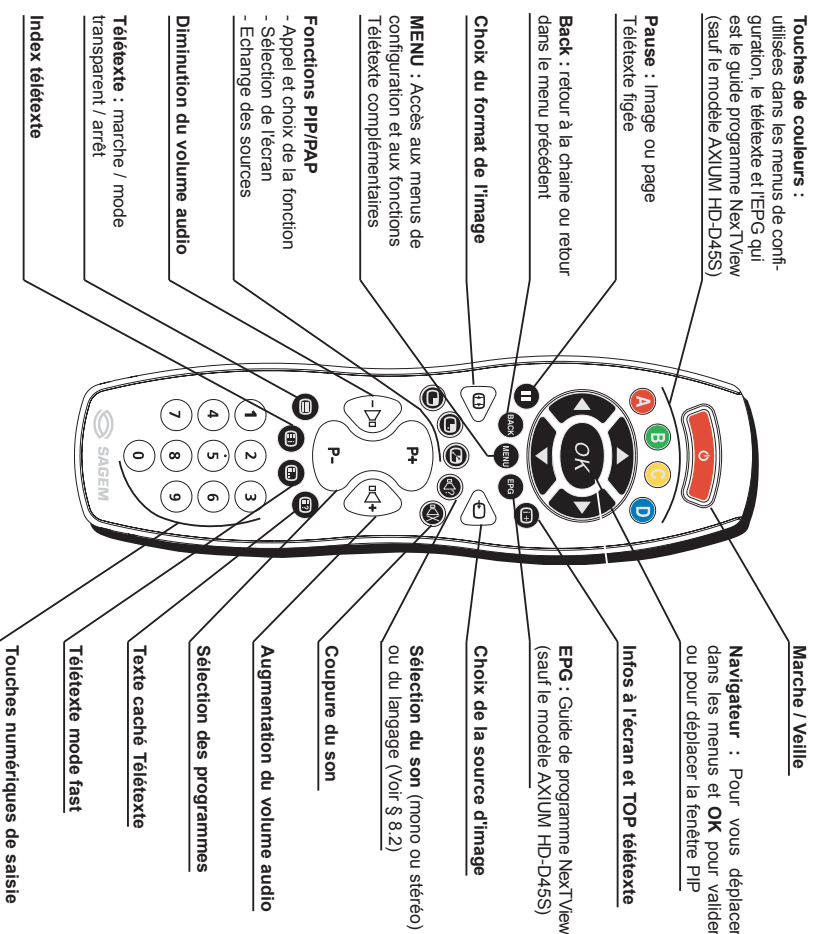

7

6. Réglages personnalisés

6.1. Changement de code de protection

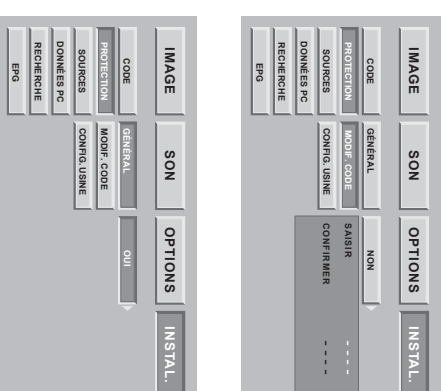

L'ensemble des écrans d'installation est verrouillable par un code personnel. A la livraison, le code est un code neutre **0000** qui ne verrouille pas les écrans d'installation.

Appuyez sur la touche **MENU**, puis choisissez « **INSTAL.** » à l'aide de la touche ► puis validez par la touche **OK**.

Choisissez « **PROTECTION** » puis « **MODIF.CODE** », validez par la touche **OK**.

Entrez votre nouveau code dans l'écran de saisie puis confirmez le même code dans l'écran de confirmation en validant à chaque fois par la touche **OK**. Vous pouvez annuler la saisie du code à tout moment par la touche **MENU**.

Il est possible d'étendre la protection à l'ensemble du téléviseur. Pour cela, sélectionnez « **GENERAL** » et choisissez « **OUI** » à l'aide de la touche ►. Le code de protection vous sera alors demandé à chaque mise en marche de votre Ecran Home Cinema SAGEM AXIUM™.

Nota : Pour verrouiller ces écrans, saisissez un code personnel autre que **0000**. N'oubliez pas votre nouveau code personnel ! Saisissez **0000** pour annuler le verrouillage.

6.2. Retour à la configuration initiale

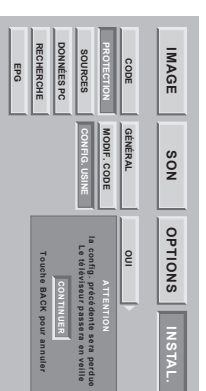

Si besoin est, vous pouvez automatiquement reconfigurer votre Ecran Home Cinema SAGEM AXIUM™ comme au premier jour d'utilisation. Dans ce cas, tous vos paramètres personnels seront perdus (liste des chaînes, pays, langues,...).

Appuyez sur la touche **MENU**, puis choisissez « **INSTAL.** » à l'aide de la touche ► puis validez par la touche **OK**.

Entrez votre code personnel puis validez par la touche **OK**. (aucun code n'est demandé pour le code initial **0000**).

Choisissez « **CONFIG USINE** » et validez par la touche **OK**.
Un écran de confirmation vous invitera à continuer par l'appui sur la touche **OK** ou à annuler par la touche **BACK**.

6.3. Recherche des programmes hertziens

Lors de la première mise en service, l'installation des programmes a été effectuée. Néanmoins, les fonctions suivantes sont utiles en cas de déménagement dans une autre région.

6.3.1. Choix du pays

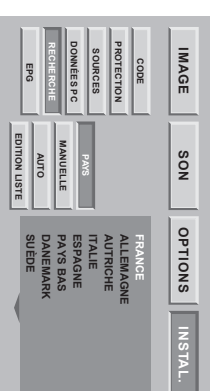

Le choix du pays permet au téléviseur de classer automatiquement les chaînes lors de la recherche automatique.

Appuyez sur la touche **MENU**.

Sélectionnez le chapitre « **INSTAL.** » avec la touche **OK**.

Sélectionnez le chapitre « **RECHERCHE** » avec la touche **OK**.

Sélectionnez le chapitre « **PAYS** » avec la touche **OK**.

Sélectionnez le pays choisi par les touches ► et ◀.

Votre choix est mémorisé dès que vous sortez de ce menu par la touche **BACK**.

Nota : le modèle AXIUM HD-D45S n'a pas la fonction « **EPG** ».

8

6.3.2. Installation manuelle

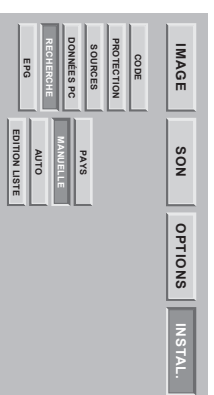

Sélectionnez « MANUELLE » puis validez par la touche **OK**.
Un écran de recherche est alors affiché pour vous permettre de contrôler le programme trouvé.

La recherche ainsi que la mise en mémoire des programmes de télévision sont effectuées chaîne par chaîne.

Sélectionnez « RECHERCHE » et lancez la recherche par **◀** ou **▶**.

Lorsqu'une image s'affiche sur l'écran :

- **Vous pouvez décider de mémoriser la chaîne :**
Descendez sur la ligne « NUMERO PROGR. » et entrez la position de programme désiré à l'aide des touches **0** à **9**. Descendez le curseur sur « MEMORISER » et validez par la touche **OK**.
- **Vous pouvez tenter d'obtenir une meilleure qualité de cette image reçue :**
Descendez sur la ligne « REGLAGE FIN » et ajustez le curseur à l'aide des touches **▶** et **◀**. Descendez le curseur sur « MEMORISER » et validez par la touche **OK**.
- **Vous pouvez décider de ne pas mémoriser cette chaîne :**
Dans ce cas, relancez la recherche.

Recommencez cette procédure manuelle pour tous les programmes que vous voulez mémoriser.

Appuyez sur la touche **MENU** pour sortir.

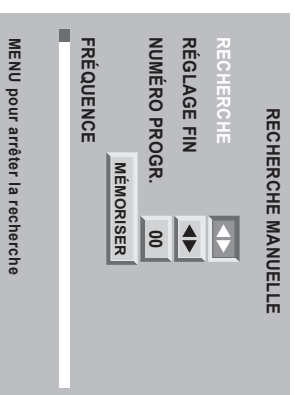

Nota : le modèle AXIUM HD-D45S n'a pas la fonction « EPG ».

6.3.3. Installation automatique

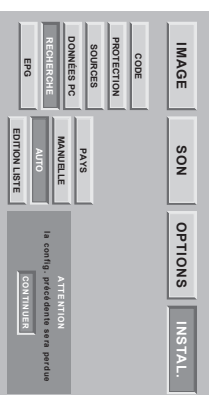

Sélectionnez « AUTO » et validez par la touche **OK**.

Votre ancienne recherche va être effacée au bénéfice de la nouvelle, confirmez par la touche **OK**.

Toutes les chaînes sont recherchées et mémorisées automatiquement.

Si le signal de distribution est reconnu à travers la transmission d'une page télétexte, les chaînes seront automatiquement nommées et classées.

A tout moment, vous pouvez décider d'arrêter la recherche à l'aide de la touche **MENU**.

Nota : le modèle AXIUM HD-D45S n'a pas la fonction « EPG ».

6.3.4. Modification de la liste des programmes

A tout moment vous pouvez modifier la liste des programmes issus d'une recherche.

Appuyez sur la touche **MENU**.

Sélectionnez le menu « INSTAL. » puis « RECHERCHE » et enfin « EDITION LISTE » avec la touche **OK**.

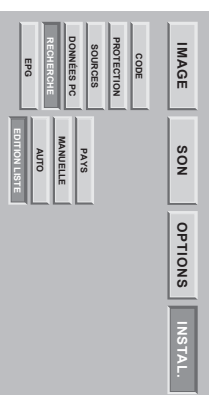

Nota : le modèle AXIUM HD-D45S n'a pas la fonction « EPG ».

EDITION LISTE					
PROG.	FREQ.	NOM	N.R.		
1	479,50	TF1	0		
2	527,25	F2	1		
3	599,25	F3	2		
4	671,25	C+	0		
5	735,25	F5	3		
SUPPRM.	◄	DEPLAC.	NOMMER	N.R.	Ⓞ VOIR

Dans l'écran présenté, vous pouvez :

- **Supprimer un programme**
Placez-vous sur la ligne du programme à supprimer et appuyez sur la touche **rouge**.
- **Déplacer un programme**
Placez-vous sur la ligne du programme à déplacer et appuyez sur la touche **verte** pour le prendre en compte (Un « > » apparaît à gauche du programme). Déplacez le avec les touches **▶** ou **▲**, puis validez sa nouvelle position par la touche **verte**.

FRANÇAIS

6.4. Choix de la langue MENU

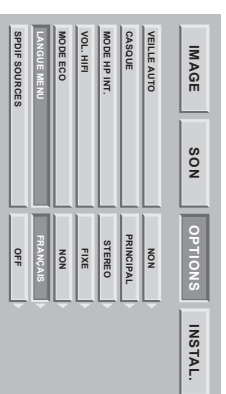

- **Changer le nom d'un programme**
Placez-vous sur la ligne du nom de programme à modifier et appuyez sur la touche **Jaune** pour le valider. Saisissez le premier caractère en faisant défiler les lettres par les touches **▶** ou **▲**. . . . Avancez de un caractère avec la touche **▶** puis saisissez le deuxième. Procédez ainsi pour les autres caractères (6 au maximum). Enfin, validez par la touche **jaune**.
- **Appliquer un filtre de réduction de parasites sur un programme**
Pour profiler pleinement de votre Ecran Home Cinema SAGEM AXIUM™, un filtre de réduction de parasites peut être appliqué aux chaînes hertziennes dont la réception n'est pas de bonne qualité.
Placez-vous sur la ligne du nom de programme à modifier et appuyez sur la touche **bleue**. Chaque appui sur la touche **bleue** applique le filtre suivant. Appliquez un filtre faible « 1 », moyen « 2 », ou fort « 3 » en fonction de votre condition de réception. Choisir « 0 » si aucun filtre n'est nécessaire.

*Nota : à tout moment vous pouvez visualiser la chaîne sélectionnée par appui sur la touche **OK**.*

Appuyez sur la touche **MENU** pour sortir.

Vous pouvez choisir la langue d'affichage des menus et des informations.

Appuyez sur la touche **MENU**.

Sélectionnez le chapitre « OPTIONS » avec la touche **OK**.

Sélectionnez le chapitre « LANGUE MENU » avec la touche **OK**.

Sélectionnez la langue choisie par les touches **▶** et **▶**.

Appuyez sur la touche **MENU** pour sortir ou sur la touche **BACK** pour revenir à l'écran précédent.

6.5. Réglage du mode économique

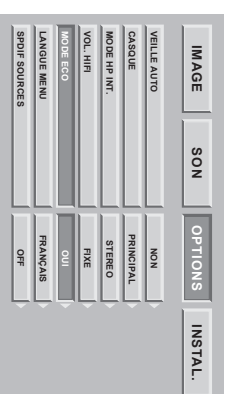

Vous pouvez choisir de diminuer la puissance de la lampe pour augmenter sa durée de vie et réduire sa consommation électrique. Privilégiez notamment ce mode si vous regardez votre Ecran Home Cinema SAGEM AXIUM™ dans une salle sombre.

Appuyez sur la touche **MENU**.

Sélectionnez « OPTIONS » avec la touche **OK**.

Placez-vous sur « MODE ECO » et choisissez le mode avec les touches **▶** et **▶**.

Appuyez sur la touche **MENU** pour sortir.

6.6. Réglage de la sortie SPDIF

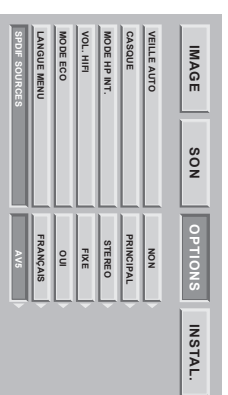

L'entrée numérique peut être associée avec l'une de vos sources externes (sauf entrée antenne) : utilisez le menu **OPTIONS** pour choisir à quelle source vidéo l'entrée SPDIF doit être associée. Veuillez cependant aussi à connecter l'audio analogique de votre source si vous souhaitez pouvoir avoir le son en mode PIP/PAP sur le casque.

Appuyez sur la touche **MENU**.

Sélectionnez « **OPTIONS** » avec la touche **OK**.

Placez-vous sur « **SPDIF SOURCES** » et choisissez la source vidéo avec les touches **◀** et **▶**.

Appuyez sur la touche **MENU** pour sortir.

Le système audio numérique de votre Ecran Home Cinéma SAGEM AXIUM™ fonctionne aussi bien avec des flux SPDIF de type PCM (dans ce cas l'audio est à la fois resynchronisé avec l'image sur la sortie SPDIF et restitué sur les haut-parleurs et la sortie HiFi), ou de type Dolby Digital ou DTS (dans ce cas les sorties haut-parleur et HiFi sont coupées et le flux numérique est restitué et resynchronisé sur la sortie SPDIF pour être décodé par votre ampli Home Cinéma 5.1 externe). Dolby Digital et DTS ne peuvent pas être restitués par votre Ecran Home Cinéma SAGEM AXIUM™ et nécessitent, de ce fait, un amplificateur externe compatible avec ces deux formats.

Attention ! Le système audionumérique SPDIF In/out de votre Ecran Home Cinéma SAGEM AXIUM™ fonctionne à 32, 44.1 et 48 KHz. Veuillez à ce que votre source ne soit pas configurée à des fréquences différentes.

6.7. Réglage de la sortie casque

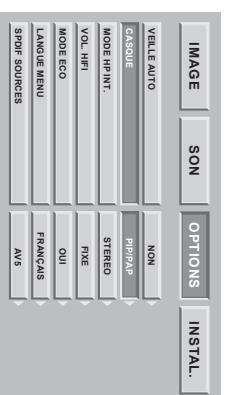

Vous pouvez choisir la source audio de la sortie casque.

Appuyez sur la touche **MENU**.

Sélectionnez « **OPTIONS** » avec la touche **OK**.

Placez-vous sur « **CASQUE** » et choisissez la source vidéo avec les touches **▶** et **◀**.

« **PRINCIPAL** » vous restituera pour le casque le son de l'image plein écran en mode PIP ou de l'image de droite en mode PAP.

« **PIP/PAP** » vous restituera pour le casque le son de l'image vignette en mode PIP ou de l'image de gauche en mode PAP.

Nota : Les fonctions *PIP* et *PAP* sont détaillées au § 8.7.

Appuyez sur la touche **MENU** pour sortir.

6.8. Réglage du mode des haut-parleurs

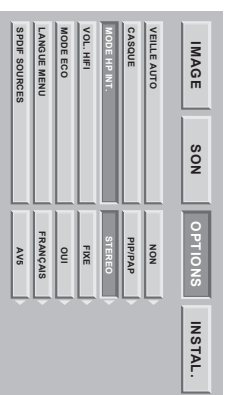

Vous pouvez choisir dans le menu **MODE HP INT.** entre le type mono et stéréo ou arrêté.

• AXIUM-HD-D45S :

Le mode arrêté désactive les haut-parleurs internes et permet l'activation et le branchement possible de éventuels haut-parleurs externes non fournis. (voir § 16.2)

• AXIUM-HD-D56B :

Pour utiliser les haut parleurs internes : Sélectionner le mode mono ou stéréo de l'option **MODE HP INT.** et sélectionner **OUI** pour l'option **CAISSON INT.** (voir page 16). Dans ce cas, vous ne devez pas brancher de haut-parleurs externes au téléviseur.

11

- Suite de la page 11 AXIUM-HD-D56B :
Pour utiliser les haut parleurs externes non fournis : Sélectionner le mode mono ou stéréo de l'option **MODE HP INT.** et sélectionner **NON** pour l'option **CAISSON INT.** (voir page 16). Voir § 17.2 pour le branchement des haut-parleurs externes.
Pour utiliser votre système audio personnel (type chaîne Hi-Fi ou amplificateur audio Home Cinéma) : Sélectionner le mode arrêté de l'option **MODE HP INT.** Dans ce cas les haut-parleurs internes et externes sont désactivés.

- Autres modèles : Pour utiliser votre système audio personnel (type chaîne Hi-Fi ou amplificateur audio Home Cinéma) : sélectionner le mode arrêté de l'option **MODE HP INT.** Dans ce cas les haut-parleurs internes et externes sont désactivés.

Appuyez sur la touche **MENU**.

Sélectionnez « **OPTIONS** » avec la touche **OK**.

Placez-vous sur « **MODE HP INT.** » et choisissez le mode avec les touches **▶** et **◀**.

Appuyez sur la touche **MENU** pour sortir.

6.9. Réglage de la sortie Hi-Fi

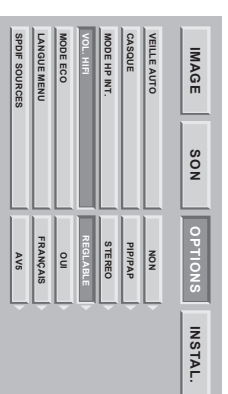

Vous pouvez choisir entre deux modes de réglage pour le volume de cette sortie :

« **FIXE** » : Le volume doit être réglé sur le système audio branché sur la sortie Hi-Fi.

« **REGLABLE** » : Le volume du système audio branché sur la sortie Hi-Fi peut être réglé depuis la télécommande par les touches **◀** + et **▶** -.

Appuyez sur la touche **MENU**.

Sélectionnez « **OPTIONS** » avec la touche **OK**.

Placez-vous sur « **VOL. HI-FI** » et choisissez le mode avec les touches **▶** et **◀**.

Appuyez sur la touche **MENU** pour sortir.

6.10. Réglage du mode de sortie de veille

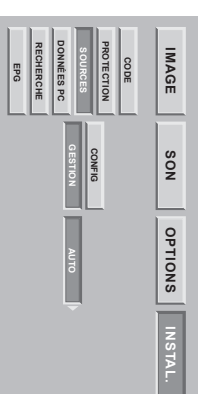

Ce réglage permet de choisir le mode de réveil ou de passage en veille.

- Appuyez sur la touche **MENU** puis allez dans « **INSTALL** ».
- Sélectionnez « **SOURCES** » puis « **GESTION** ».

« **MANUEL** » : sortie de veille et passage en veille sur appui de la touche veille **⏻** de la télécommande ou de la porte latérale droite.

« **AUTO** » : sortie de veille et passage en veille automatique commandé par les équipements raccordés sur les connecteurs « **périé** » en face arrière. Dans ce mode, si une nouvelle source est détectée par le téléviseur, celui-ci l'affichera automatiquement.

Appuyez sur la touche **MENU** pour sortir.

12

7. Raccordements des équipements et configurations

7.1. Conseils de raccordements

Votre Ecran Home Cinema SAGEM AXIUM™ offre un large choix de connecteurs pour raccorder les équipements de votre choix. Il est recommandé d'effectuer les raccordements en étant hors tension.

FACE ARRIERE

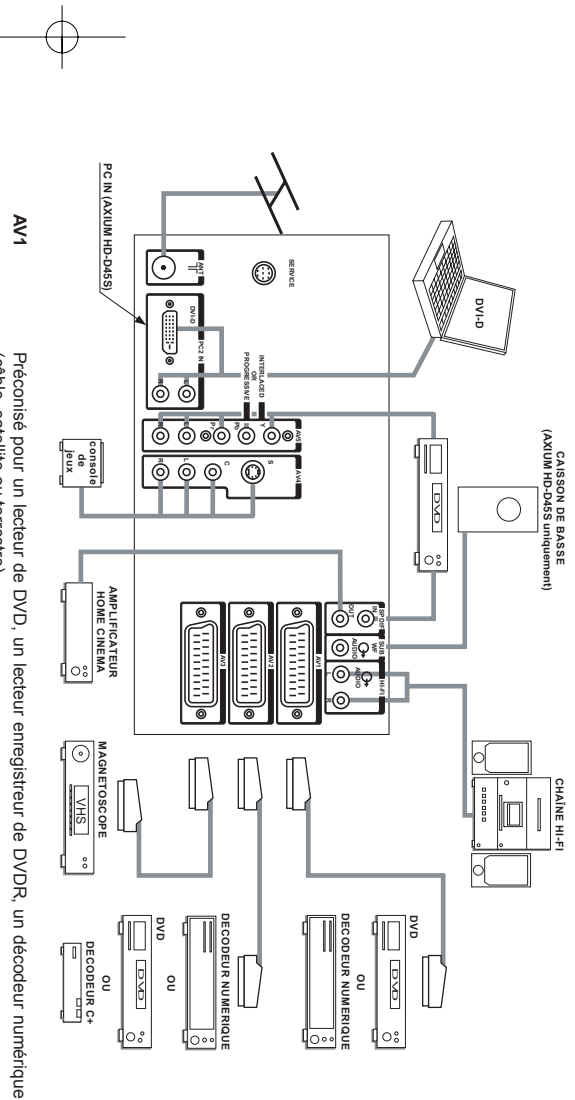

AV1 Préconisé pour un lecteur de DVD, un lecteur enregistreur de DVD-R, un décodeur numérique (câble, satellite ou terrestre).

AV2 Préconisé pour un décodeur analogique hertzien Canal+, un décodeur numérique (câble, satellite ou terrestre).

AV3 Préconisé pour un magnétoscope VHS, SVHS, un lecteur DVD ou un décodeur numérique.

AV4 Préconisé pour une console de jeux.

AV5 Préconisé pour un lecteur de DVD muni de sorties Y Pb Pr. Cette entrée détecte automatiquement le mode « entrélocé » ou « progressif ».

HI-FI Sortie pouvant être raccordée à n'importe quel système audio externe de type chaîne Hi-Fi. Pour un meilleur confort d'écoute sur votre système audio, coupez le son de votre Ecran Home Cinema SAGEM AXIUM™ (voir § 6.8). La technologie DLP™ apporte un léger retard dû au traitement de l'image, nous vous conseillons donc d'utiliser cette sortie plutôt que d'utiliser directement celle de la source (voir § 6.9).

PC2 IN (PC IN sur le modèle AXIUM HD-D45S uniquement) : Préconisé pour le raccordement d'un ordinateur PC ou d'un lecteur DVD muni de sortie « DVI-D ». Utilisez exclusivement un cordon « DVI-D » (carte graphique).

SPDIF IN La technologie DLP™ apporte un léger retard dû au traitement de l'image. Pour synchroniser le son avec votre Ecran Home Cinema SAGEM AXIUM™, raccordez la sortie audio numérique de votre lecteur de DVD sur cette entrée et récupérez le signal synchronisé sur SPDIF OUT.

SPDIF OUT Cette sortie permet de récupérer le signal envoyé sur SPDIF IN après traitement numérique de synchronisation avec l'image. Branchez cette sortie sur l'entrée audio numérique de votre amplificateur audio Home Cinema.

SUB WF (AXIUM HD-D45S uniquement) : Cette sortie permet de connecter un caisson de basse actif externe. Son volume suit celui des haut-parleurs. Cependant, il est possible de faire varier son niveau par rapport aux haut-parleurs : appuyez sur la touche **MENU**, sélectionner **SON**, puis **SUITE** puis **VOL. CAISSON**.

SERVICE Réservée au personnel de maintenance.

13

PORTE LATÉRALE DROITE

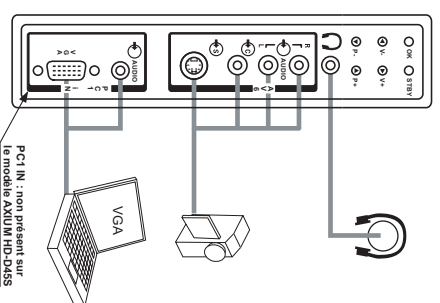

CASQUE raccordement d'un casque. Le réglage du casque est décrit au § 6.7.

AV6 est préconisé pour le raccordement d'un caméscope de format VHS, S-VHS, 8 mm, Hi-8 ou numérique DVC.

PC1 IN (sauf le modèle AXIUM HD-D45S) préconisé pour le raccordement d'un ordinateur PC muni d'une sortie « VGA ». Une entrée audio jack 3,5 mm permet de raccorder également le son.

7.2. Configuration des sources

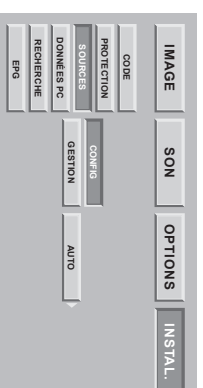

Nota : le modèle AXIUM HD-D45S n'a pas la fonction « EPG ».

Pour chacun des connecteurs, vous pouvez :

- **Valider un équipement raccordé**

Appuyez successivement sur la touche **rouge** jusqu'à l'affichage de « OUI » (« NON » pour un connecteur non utilisé). Choisissez « C+ » si vous avez raccordé votre décodeur hertzien C+ sur la péritel 2. Dans ce cas, saisissez impérativement le numéro de programme de C+.

- **Choisir un nom pré-programmé**
Appuyez successivement sur la touche **verte** (DVD, DVD-R, C+, DEC, MAG, JEU).

- **Choisir d'entrer un nom personnalisé**
Appuyez sur la touche **jaune** pour passer en mode édition. Faites défiler les caractères avec les touches **▼ ▲**. Passez au caractère suivant par **►**. Enfin, appuyez sur la touche **jaune** pour valider.

- **Choisir d'appliquer un réducteur de parasites**
Vous pouvez appliquer un réducteur de parasites sur certaines sources comme un magnétoscope en les faisant défiler par appuis successifs sur la touche **bleue** (aucun « 0 », table « 1 », moyen « 2 », fort « 3 »).

14

7.3. Configuration des sources informatiques

En cas d'utilisation avec un ordinateur personnel (PC ou MAC), allumer votre Ecran Home Cinema SAGEM AXIUM™ avant l'ordinateur.

Nota : le modèle AXIUM HD-D45S n'a pas la fonction « EPG ».

Appuyez sur la touche **MENU**, puis choisissez « **INSTALL.** » à l'aide de la touche **►** puis validez par **OK**.

Choisissez « **DONNEES PC** » puis validez par **OK**.

Grâce à cette option, vous pouvez ajuster la source issue de votre ordinateur PC en mode VGA (PC1) : (sauf le modèle AXIUM HD-D45S).

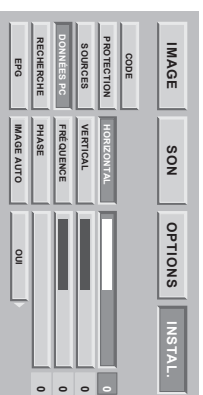

Résolution (px)	Fréquence (Hz)
640 x 480	60
640 x 480	66
640 x 480	72
640 x 480	75
640 x 480	85
800 x 600	60
800 x 600	72
800 x 600	75
800 x 600	85
1024 x 768	60
1024 x 768	70
1024 x 768	75
1152 x 864	60
1280 x 720	60

Nota : la meilleure stabilité est obtenue avec une fréquence de 60 Hz (consulter la documentation de votre ordinateur pour configurer ce dernier).

8. Utilisation quotidienne

8.1. Réglage image

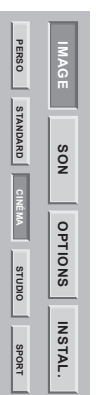
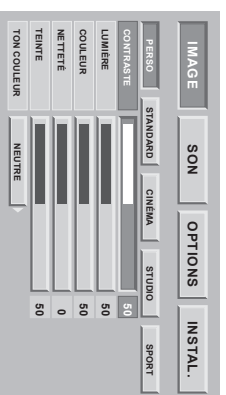

REGLAGES IMAGE PERSONNELS
Vous pouvez définir et mémoriser vos propres paramètres grâce au mode « **PERSO** ».

CONTRASTE, LUMIERE, COULEUR, NETTETE, TEINTE

peuvent être réglés selon vos préférences à l'aide des touches **►** et **▼**.

Le réglage de la teinte ne s'applique que sur une source vidéo NTSC.

Le réglage d'équilibrage des couleurs vous permet de choisir la couleur dominante de l'image.

Effectuez le réglage par **◀** ou **▶**.

AMBIANCES IMAGE PREREGLÉES
Vous pouvez choisir votre préférence image parmi les préférences proposés à l'aide des touches **►** et **▶** **STANDARD CINEMA STUDIO SPORT**.

Sélectionnez celui qui convient le mieux au programme que vous regardez et validez par la touche **OK**.

Appuyez sur la touche **MENU** pour sortir ou sur la touche **BACK** pour revenir à l'écran précédent.

8.2. Réglage son

REGLAGES ACCESSIBLES PAR LA TELECOMMANDE

Volume : Appuyez sur **◀** + ou **▶** - pour régler le volume.

Suppression du son : Appuyez sur **◀** pour supprimer momentanément le son ou le rétablir.

Emission bilingue et sélection du son : Appuyez sur **◀** pour choisir entre un son MONO ou STEREO si la chaîne transmet le son en mode stéréo NICAM. Choisir entre DUAL A et DUAL B en cas d'émission bilingue. Ce réglage est mémorisé par chaîne.

REGLAGES SON PERSONNELS

Vous pouvez définir et mémoriser votre propre égalisation audio grâce au mode « **PERSO** ».

Appuyez sur la touche **MENU** puis allez sur « **SON** ».

Choisissez « **PERSO** » avec les touches **►** et **▲**.

Déplacez vous sur les différentes bandes de fréquences avec les touches **►** et **▶** puis réglez le niveau désiré avec les touches **▲** et **▼**. Le niveau affiche sous la barre est en décibel audio (dBA).

EQUALISATIONS AUDIO PREREGLÉES

Vous pouvez choisir une égalisation sonore parmi les préférences proposées à l'aide des touches **►** et **▲** **STANDARD VOIX MUSIQUE** ou **FILM**.

Sélectionnez celui qui convient le mieux au programme que vous regardez et validez par la touche **OK**.

Nota : le modèle AXIUM HD-D45S n'a pas la fonction « **DOLBY VIRTUAL** ».

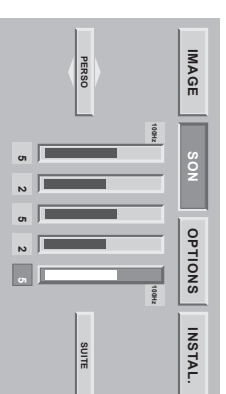

Modèle AXIUM HD-D45S

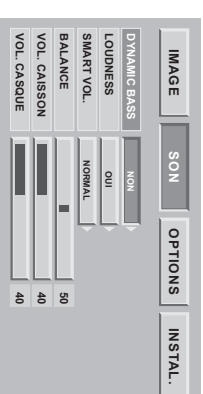

Autres modèles

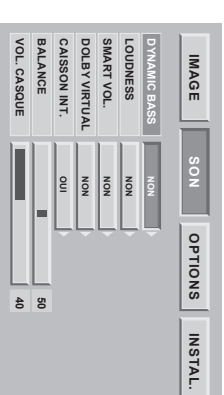

REGLAGES SON AVANCÉS

Pour régler les autres paramètres audio, allez sur « **SUITE** ».

DYNAMIC BASS

LOUDNESS

SMART VOL.

DOLBY VIRTUAL

CAISSON INT.

BALANCE

VOL. CASQUE

VOL. CASQUE



Nota : Le Virtual Dolby Surround est une technologie certifiée par Dolby Laboratories qui crée une ambiance sonore virtuelle à partir de deux enceintes utilisant le Dolby Pro Logic. Le Virtual Dolby Surround prend les informations audio de tous les canaux originaux et donne à l'auditeur la sensation d'être entouré par des enceintes additionnelles.

Appuyez sur la touche **MENU** pour sortir ou sur la touche **BACK** pour revenir à l'écran précédent.

8.3. Minuterie de veille

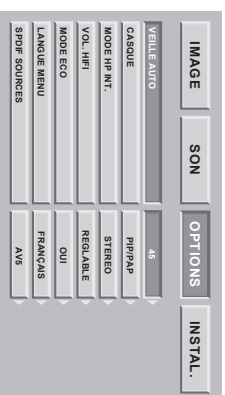

Grâce à cette option, vous pouvez programmer une durée après laquelle le téléviseur passera automatiquement en veille.

Appuyez sur la touche **MENU**, puis choisissez « **OPTIONS** » à l'aide de la touche **▶** puis validez par **OK**. Sélectionnez « **VEILLE AUTO** » puis choisissez la durée à l'aide des touches **◀** et **▶**.

Par pas de 15 minutes vous avez la possibilité de différer la mise en veille jusqu'à 180 minutes.

Une minute avant la mise en veille, le décompte de la dernière minute apparaîtra à l'écran. Cet écran vous permettra de refuser éventuellement la mise en veille.

Vous pouvez toujours arrêter votre Ecran Home Cinema SAGEM AXIUM™ avant l'heure d'arrêt programmée ou reprogrammer l'heure d'arrêt.

8.4. Choix des sources

La sélection des sources peut s'effectuer de deux manières différentes :

- Par les Touches **P+** / **P-** - de la porte latérale droite. La navigation se fait parmi les chaînes hertziennes valides puis parmi toutes les sources externes péritel 1, péritel 2, péritel 3, AV4, AV5, AV6, PC1 (sauf sur le modèle AXIUM HD-D45S), PC2 (PC sur AXIUM HD-D45S).

Nota : Une chaîne hertzienne est valide si elle a été trouvée lors de la recherche automatique ou si elle a été mémorisée lors de la recherche manuelle.

- Par la Touche d'accès direct de la télécommande.

Sélectionnez la source croisée en appuyant de nouveau sur jusqu'à obtention de la bonne source.

Nota : Si vous avez au préalable configuré et nommé vos entrées équipements au § 7.2, seules les sources raccordées et configurées vous seront proposées.

Pour revenir aux chaînes hertziennes, appuyez sur la touche **BACK**, sur une touche numérique ou encore sur une touche **P+** / **P-**.

Si vous connectez une source vidéo, le téléviseur affichera automatiquement cette source.

8.5. Choix du format



Une touche d'accès direct vous permet d'accéder à ce choix simplement.

Cette fonction vous permet de visionner l'image dans son format maximum, y compris les images écran large.

Appuyez sur la touche de la télécommande.

Nota : Sur le premier appui, la bannière info affiche l'état courant, sans faire de changement de format.

FORMAT 4:3

Affiche une image 4:3 sous son format d'origine.

FORMAT ETIRE

Ce format permet de visualiser en plein écran des images 4:3 en élargissant horizontalement les bords gauches et droits de l'image (la partie centrale ne subit aucune déformation).

FORMAT 14:9

Ce format vous permet de visualiser des programmes au format 14:9. Manuellement, ce format est préconisé pour les films et téléfilms au format cinéma 1.66.

FORMAT 16:9

Ce format vous permet de visualiser automatiquement des programmes formatés au format 16:9 grâce à la signalisation 16/9 arrivant sur la péritel.

FORMAT CINEMA

Ce format permet de visualiser des films de format 1.85 (ACADEMY FLAT) diffusés en 4:3 au format écran maximum sans déformation avec des bandes noires en haut et en bas. Il permet de visualiser des films aux formats 2.0, 2.20 et 2.35.

FORMAT SOUS-TITRE

Ce format permet de visualiser des films de format 1.85 (ACADEMY FLAT) diffusés en 4:3 au format écran maximum sans perte d'image et sans déformation en décalant l'image vers le haut pour permettre la lecture de sous-titres éventuels.

FORMAT SCOPE

Ce format permet de visualiser des films de format 2.35 (PANAVISION) diffusés en 4:3 au format écran maximum sans déformation, en taille haute maximum mais avec une perte d'image aux extrémités droite et gauche.

FORMAT NATIF

Ce format permet de visualiser l'image telle qu'elle est, sans aucun redimensionnement, uniquement sur les sources PC1 (sauf sur le modèle AXIUM HD-D45S) et PC2 (PC sur AXIUM HD-D45S).

8.6. Informations programmes

A tout moment vous pouvez appuyer sur la touche pour obtenir les informations sur la chaîne hertzienne.

Lorsque vous visualisez une source vidéo externe, le nom de la source est alors affiché.

8.7. Sélection mode double image



Mise en service du mode double image.

Choisissez le mode vidéo vignette incrustée (PIP) ou deux vidéo côte à côte (PAP) en appuyant successivement sur la touche .

Un des deux modes PIP ou PAP étant en service, vous pouvez :

Inverser les sources en appuyant sur la Touche .

Changer les sources à l'écran en appuyant sur la touche pour désigner la source à changer ; puis

- **P+** ou **P-** pour changer de chaîne hertzienne,
- pour changer de source.

Avertissement :

(Tous les modèles sauf AXIUM HD-D45S) : Il n'est pas possible d'activer les sources **PC1** ou **PC2** ou **AV5** simultanément en mode **PIP** (vignette incrustée) et en mode **PRINCIPAL** (plein écran). Idem pour le mode **PAP** (image sur la moitié gauche de l'écran).
AXIUM HD-D45S : l'avertissement ci-dessus n'est valable que pour les sources Antenne, PC ou AV5.

Changer les formats à l'écran en appuyant sur la touche pour désigner la source à changer ; puis

- pour changer de format.

Les touches **▶** et **▶** changent la position de la fenêtre pip si le mode pip est activé. La navigation se fait sur les 4 positions possibles dans l'ordre haut-gauche, haut-droit, bas-gauche, bas-droit.

8.8. Choix du programme hertzien

Utilisez les touches **0** à **9** pour choisir votre chaîne. Pour un numéro de chaîne à deux chiffres, introduisez le second dans les 2 secondes.







Utilisez la touche **BACK** pour revenir sur la chaîne précédemment regardée. **BACK** permet également de revenir d'une source vidéo externe vers les chaînes hertziennes.

8.9. Arrêt sur image

Utilisez la touche pause pour geler l'image ou la réactiver.

9. Télétexte

Les fonctions de télétexte varient selon les sociétés de télévision et ne sont disponibles que si la chaîne sélectionnée transmet le télétexte.

- **Affichage du télétexte**  pour mettre le Télétexte en service sans vidéo. Appuyez sur la touche . Un nouvel appui vous permet d'avoir le télétexte en surimpression sur la vidéo courante. Un nouvel appui permet de sortir du mode Télétexte. Si il n'y a pas de télétexte sur la chaîne que vous regardez, un message vous l'indique.
- **Sélection de la page d'index**
Les services télétexte disposent d'une page d'accueil (généralement en page 100) donnant l'utilisation du service offert.
La touche  permet de sélectionner directement cette page d'accueil.
- **Mode LIST ou FASTEXT**
Il existe deux modes de télétexte :
 - Mode LIST (liste) : dans ce mode, quatre numéros de page de couleurs différentes apparaissent en bas d'écran. Chacun de ces numéros peut être changé et enregistré en mémoire.
 - Mode FASTEXT (texte rapide) : dans ce mode, quatre sujets de couleurs différentes apparaissent en bas de l'écran. Pour obtenir plus d'information sur l'un de ces sujets, appuyez sur la touche de couleur correspondante.
 - Cette fonction permet d'obtenir rapidement des informations sur les sujets indiqués.
 La sélection du mode désiré s'effectue à l'aide de la touche .
- **Sélection d'une page**
Introduisez le numéro de page désiré à l'aide des touches **0 à 9** (Des numéros de pages commençant par 0 ou 9 n'existent pas).
Le compteur de pages en haut d'écran cherche la page ou la page apparaît immédiatement dans le cas où le numéro de page a déjà été mémorisé.
Le défilement rapide des pages de télétexte s'effectue avec les touches **P+ / P-** ou **▲ / ▼** (en sautant les numéros de pages inexistantes).
Pour mémoriser une autre page dans ce mode, appuyez sur la touche de couleur voulue suivie de la saisie du numéro de page.
En mode FASTEXT il est possible de choisir un sujet souligné à l'aide des touches de couleurs correspondant aux options de bas d'écran.
- **Visualisation des informations cachées**
Appuyez sur la touche  pour appeler et effacer les informations cachées, comme des solutions de jeux ou des réponses à des questions.
- **Maintien d'une page**
Appuyez sur la touche pause **||** pour maintenir la page télétexte lors de la consultation d'informations sur plusieurs pages. Appuyez de nouveau pour revenir à la mise à jour automatique.
- **Double hauteur**
Appuyez sur la touche **MENU** puis sur la touche **verte**. De multiples appuis vous permettent d'afficher la partie supérieure, inférieure et de retourner au format normal.
- **Navigation dans les sous-pages**
Lorsque le numéro de page choisi contient plusieurs sous-pages, une ligne d'aide listant les sous-pages apparaît en bas d'écran.
Choisissez à l'aide des touches **◀** et **▶** la sous-page suivante ou précédente.
- **Sélection des sous-titres**
Les chaînes TV avec télétexte transmettent souvent certains programmes avec du sous-titrage.
Appuyez sur la touche  et sélectionnez la page sous-titre désirée.
La page des sous-titres apparaît en continu à l'écran si l'émission en cours est transmise avec du sous-titrage.

10. EPG NextView (sauf AXIUM HD-D45S)

NextView est un guide électronique de programmes (ou EPG pour Electronic Programme Guide) pour la télévision analogique. Il s'agit d'un service donnant des informations sur les programmes en cours et à venir. Les informations des programmes sont diffusées pour l'ensemble des chaînes jusqu'à une semaine à l'avance. La fonctionnalité « NextVlink » n'est pas disponible.

10.1. Installation

Pour activer l'EPG, allez dans le menu « **INSTALL.** », allez à la ligne « **EPG** », aller à l'aide de la flèche **▶** sur « - » (si c'est la première fois que vous utilisez l'EPG, voir la figure 1) ou sur le numéro de chaîne (si vous avez déjà utilisé l'EPG, voir la figure 2).

Dans ces deux cas vous pouvez saisir ou resaisir un numéro de chaîne composé de deux chiffres (exemple : 01 pour la première chaîne, 02 pour la deuxième chaîne, 12 pour la douzième chaîne etc.)

Pour l'activation de l'EPG, une chaîne doit être obligatoirement saisie.

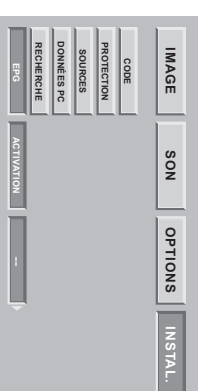

Figure 1 : Exemple du menu EPG accédé pour la première fois.



Figure 2 : Exemple du menu EPG configuré sur la première chaîne.

L'EPG NextView utilise les signaux de certains canaux pour sa diffusion.

Dans le menu « **CHAÎNE** » choisissez le numéro de la chaîne correspondant alors à l'un de ces canaux (voir tableau ci-dessous).

L'acquisition de l'EPG se fait automatiquement à chaque sortie de veille de votre Ecran Home Cinema SAGEM AXIUM™.

Si vous utilisez les fonctions PIP ou PAP en changeant de chaîne dans les 10 minutes qui suivent la sortie de veille, l'acquisition de l'EPG sera annulée.

De même l'appui sur la touche **EPG** de la télécommande pendant l'acquisition annulera l'acquisition en cours et fera apparaître le dernier EPG en mémoire qui n'est peut-être pas le plus à jour.

Liste des chaînes émettant l'EPG NextView au 1er Septembre 2004 :

Pays	Chaînes émettant l'EPG NextView
France	M6 (3), Canal+ (7), TV5 (4), TSR1
Allemagne	RTL2 (3), Kabel1 (4-9), SF1
Autriche	SF1
Italie	TSI
Belgique	VT4 (3)
Suisse	SF1, TSR1, TSI
Turquie	TRT Family (5-6)

Entre parenthèses figure le nombre de jours de programmes consultables dans l'EPG. Les chaînes de télévision étant libres de diffuser ou non le signal EPG NextView, cette liste est non-contractuelle.

10.2. Navigation

Appuyez sur la touche **EPG** de la télécommande pour lancer l'acquisition.

Nota : Si c'est la première fois que vous lancez l'EPG, vous devez attendre quelques minutes que votre téléviseur récupère les informations disponibles sur les programmes.

Pour obtenir des informations sur le programme de votre choix, utilisez les touches **▼** et **▲** puis validez par **OK**. Vous pouvez trier les programmes selon 4 critères au moyen des touches de couleur **A, B, C** et **D** de la télécommande :

Heure : Touche **rouge** : A l'aide des touches **◀** et **▶** sélectionnez l'heure de votre choix de « Actuel » à « Heure H+24 ».
Date : Touche **verte** : A l'aide des touches **◀** et **▶** sélectionnez la date de votre choix de « Aujourd'hui » jusqu'à « Jour J+7 »

Thème : Touche **jaune** : A l'aide des touches **◀** et **▶** choisissez le type de programme parmi : Tout, Films, Nouvelles, Variété, Loisirs, Sport, Enfant, Science, Musique, Art, Série.

Chaîne : Touche **bleue** : A l'aide des touches **◀** et **▶** sélectionnez la chaîne de votre choix.

Pour sortir de l'EPG, appuyez sur la touche **EPG** de votre télécommande.

11. Compatibilité avec la Télévision Haute Définition

La Télévision Haute Définition (TVHD) est un terme générique s'appliquant à tous types de signaux de télévision qui offrent une résolution plus élevée que les images standard actuelles. Le NTSC est composé de 720 points par ligne et de 480 lignes par image. Le PAL est composé de 720 points par ligne et de 576 lignes par image. La TVHD a une résolution supérieure aussi bien en horizontal qu'en vertical. Votre Ecran Home Cinema SAGEM AXIUM™ a été conçu pour la télévision haute définition et présente une résolution de 1280 points par lignes et de 720 lignes par image.

Les normes :

De nombreuses normes existent pour la télévision haute définition. Votre Ecran Home Cinema SAGEM AXIUM™ est compatible avec les principales normes de TVHD. Vous pouvez visualiser des programmes de télévision ainsi que des DVD haute définition en utilisant simplement les entrées PC1 (sauf sur le modèle AXIUM HD-D45S), PC2 (PC sur AXIUM HD-D45S) et AV5.

Normes supportées par votre Ecran Home Cinema SAGEM AXIUM™.

Norme	Pixel par ligne active	Lignes par image	Pixel par ligne complète	Nombre total de lignes par trame	Fréquence de rafraichissement	Fréquence d'échantillonnage	Type de format
SMPTE 295M-1997 2	1920	1080	2376	1250	25,00	74,25	entrelacé
SMPTE 274M-2003 4	1920	1080	2200	1125	30,00	74,25	entrelacé
SMPTE 274M-2003 5	1920	1080	2200	1125	29,97	74,18	entrelacé
SMPTE 274M-2003 6	1920	1080	2640	1125	25,00	74,25	entrelacé
SMPTE 296M-2001 1	1280	720	1650	750	60,00	74,25	progressif
SMPTE 296M-2001 2	1280	720	1650	750	59,94	74,18	progressif
SMPTE 296M-2001 3	1280	720	1980	750	60,00	74,25	progressif

12. Le HDCP

Le HDCP est un protocole qui permet de crypter le contenu de données numériques afin de les protéger contre la copie. Votre Ecran Home Cinema SAGEM AXIUM™ est équipé d'un système compatible HDCP qui vous permet de visionner ce type de flux. Vous pouvez brancher n'importe quelle source Haute Définition sur l'entrée PC2 (PC sur AXIUM HD-D45S) si son type figure dans le tableau ci-dessus sans vous soucier de la protection HDCP.

13. Diagnostics et pannes

Symptômes :	Vérifications recommandées :
Lors de la première mise en service de votre Ecran Home Cinema SAGEM AXIUM™, le voyant marche/arrêt n'est pas allumé sur la position rouge mais est éteint.	Vérifiez que le cordon secteur de votre Ecran Home Cinema SAGEM AXIUM™ est bien branché au niveau de l'appareil et de la prise secteur. Vérifiez également que l'interrupteur situé sur le côté gauche de l'appareil est bien sur la position enfoncée.
L'appareil ne s'allume pas lors de l'appui sur la touche marche/arrêt de la porte latérale droite ou de la télécommande.	Vérifiez que le cordon secteur de votre Ecran Home Cinema SAGEM AXIUM™ est bien branché au niveau de l'appareil et de la prise secteur. Vérifiez également que l'interrupteur situé sur le côté gauche de l'appareil est bien sur la position enfoncée.
Absence d'image.	Si les menus de votre Ecran Home Cinema SAGEM AXIUM™ sont disponibles : Vérifiez que vos appareils vidéos sont bien connectés et sont actifs. Vérifiez également que vous avez sélectionné la bonne source vidéo voir § 8.4. Vérifiez que votre cordon antenne est bien connecté. Vérifiez également que vous avez bien des chaînes mémorisées voir § 6.3.4. Si ce n'est pas le cas, reprenez une recherche manuelle ou automatique. Vérifiez également que l'interrupteur situé sur le côté gauche de l'appareil est bien sur la position enfoncée. Le voyant d'indication de la température interne clignote au rouge : passez votre téléviseur en veille. Le voyant d'indication de l'état de la lampe est rouge : la lampe a dépassé sa durée de vie standard, peut ne plus être fonctionnelle et doit être changée.
Image noir & blanc ou déchirée.	Vérifiez que vous avez sélectionné le bon format vidéo : exemple source vidéo RGB issue d'un lecteur DVD affiché en S-Video au niveau de votre Ecran Home Cinema SAGEM AXIUM™ : vérifiez en appuyant sur la touche choix de la source image si le type de source sélectionné est en accord avec la source émise.
Son non présent.	Vérifiez que le réglage des couleurs ne soit pas au minimum.
Son faible ou discordant en réception hertzienne.	Mettez le son en mode Mono. Vérifiez le réglage « SMART VOL. » (voir § 8.2).
Image fixe.	Vérifiez que vous n'avez pas figé l'image : appuyez sur la touche « IMAGE ou PAGE TELETEXTE FIGEE ».
Votre appareil ne démarre pas lorsque vous le sortez de veille en utilisant la touche de la porte latérale droite ou la touche veille de votre télécommande.	L'indicateur lumineux de MARCHÉ/VEILLE clignote orange pendant 20 s. et repasse au rouge ou reste à l'orange clignotant, éteignez l'appareil à l'aide de l'interrupteur situé à gauche de votre Ecran Home Cinema SAGEM AXIUM™ patientez 30 s. et redémarrez-le selon la procédure normale.
Pas d'image en mode PIP.	Vérifiez que vous avez sélectionné une source active en mode PIP (voir § 8.7).
La télécommande ne fonctionne plus normalement.	Changez les piles.
Votre Ecran Home Cinema SAGEM AXIUM™ émet un sifflement lors de sa mise en marche.	Ce bruit est normal en phase de mise en marche. Il n'est pas considéré comme un mauvais fonctionnement.
Des pixels sur l'écran ne s'allument pas.	Malgré la très haute précision technologique avec laquelle votre Ecran Home Cinema SAGEM AXIUM™ a été fabriqué, certains pixels peuvent être défectueux. Ceci n'est pas considéré comme un mauvais fonctionnement.

FRANÇAIS

14. Échange du bloc lampe

Ne remplacez le bloc lampe usagé que par le modèle agréé RL1280A de référence SAGEM 251691414

Le bloc lampe usagé doit être recyclé (contactez votre agence de recyclage de déchets pour obtenir l'adresse du dépôt le plus proche).

1. Le changement du bloc lampe doit s'effectuer hors tension et le cordon secteur enlevé de la prise murale.
2. Ne jamais essayer de remplacer le bloc lampe juste après la mise hors tension de votre Ecran Home Cinéma SAGEM AXIUM™. Attendez au moins 1 heure afin de permettre à la lampe d'être parfaitement refroidie.
3. Ne manipuler le bloc lampe que par les trous prévus à cet effet. Ne jamais toucher les câbles, ni l'ampoule elle-même.
4. Prenez bien garde de revisser toutes les vis et de ne pas laisser des corps étrangers à l'intérieur.
5. Ne jamais remplacer le fusible d'une lampe usagée.

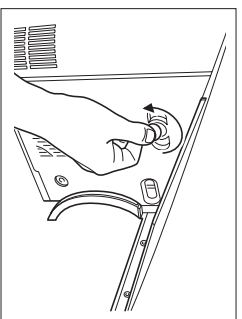

- 1 Démontez le panneau de gauche en tournant le verrou d'un quart de tour à l'aide d'une pièce de monnaie. Puis tirez le vers vous.

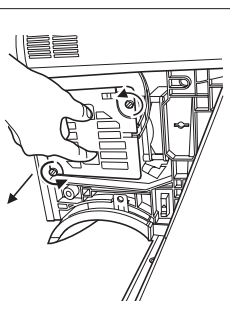

- 2 Dévissez les 2 molettes de fixation du bloc lampe usagé. Les deux vis du bloc lampe sont dites « imperdables » c'est-à-dire qu'une fois dévissées, elles restent solidaires du bloc lampe. Tirez le vers vous en le tenant entre le pouce et l'index.

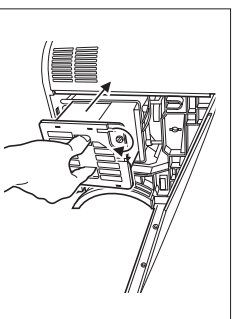

- 3 Insérez le bloc lampe neuf en lieu et place du précédent. Revissez les 2 molettes attenantes au bloc lampe. **Ne touchez jamais l'ampoule.**

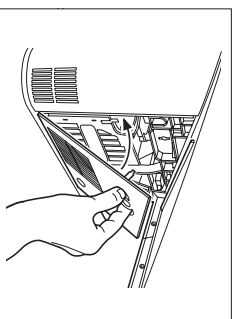

- 4 Remplacez le panneau de gauche en le pressant légèrement pour qu'il reprenne sa place. Tournez de nouveau le verrou d'un quart de tour.

23

15. Caractéristiques techniques du modèle AXIUM HD-D45

Vidéo

Ecran : 114 cm
Format : 16/9
Résolution : 1280 x 720

Réception Tuner (entrée antenne « ANT »)

Frequences d'entrée : 45,5 - 862,25 MHz
Sensibilité d'entrée : 20 - 100 dBµV
Nombre de Programmes : 99
PAL B, G, H, I, D, K; SECAM B, G, D, K, L/L'
VHF E2 - E12
VHF A - H (Italie)
UHF E21 - E69
VHF H1 - H2 (Italie)
CATV (S01 - S02)
CATV S11 - S20 (U1 - U10)
CATV S1 - S10 (M1 - M10)
CATV S21 - S41 (hyper bande)
VHF R1 - R2
VHF R6 - R12
VHF R3 - R5

Démodulation audio

AM 6,5 MHz / NICAM 5,85 MHz (L, L')
FM 5,5 MHz / 5,74 MHz (BG)
FM 5,5 MHz / NICAM 5,85 MHz (B, G)
FM 6,0 MHz / NICAM 6,55 MHz (I)
FM 6,5 MHz / 6,258 MHz / NICAM 5,85 MHz (D, K, K')

Audio

Puissance maximum : 2 x 30 W (8 Ohm)
2 colonnes HP externes
1 caisson de basse interne (sur téléviseur)
Equaliseur 5 Bandes

Porte latérale droite

AV6
Entrée S-véo (Mini Din 4-pin)
Entrée Composite vidéo (1 x RCA)
Entrée Audio (2 x RCA)
PC1 IN
Entrée VGA Computer (subD 15-pin)
Entrée Audio (1 x Jack 3,5)
Casque
Sortie (jack 3,5)

6 touches (marche/veille, P+, P-, V+, V-, OK)

Connectique arrière

AV1 (RGB/Comp/ S-véo/ audio)
AV2 (RGB/Comp/ S-véo/ audio)
AV3 (RGB/Comp/ S-véo/ audio)
AV4
Entrée S-véo (Mini Din 4-pin)
Entrée Composite vidéo (1 x RCA)
Entrée Audio In (2 x RCA)
AV5 (entrelacé ou progressif)
Entrée Y, Cb, Cr In (3 x RCA)
Entrée Audio (2 x RCA)

HI-FI
Sortie Audio out (2 x RCA)

PC2 IN
Entrée informatique DVI-D
Entrée Audio (2 x RCA)

SERVICE (réservée au personnel de maintenance)

SPDIF

Entrée audio numérique (1 x RCA)
Sortie audio numérique (1 x RCA)

Signaux d'entrée

Signal vidéo :
Native/Up-scalé : SDTV/EDTV (480i/480P)(576i/576P)
HDTV (1080i/720P)
Signal PC :
Native/Up-scalé : VGA 640 x 480, SVGA 800 x 600, XGA 1024 x 768

Alimentation

AC 220-240 V ~50 Hz
Puissance consommée moy. 170 W
(veille 3 W)

Dimensions et poids

TV (hxpxp) : 791 x 1287 x 372 mm
Poids : 29 kg

Dimensions et poids (emballage)

Carton TV (hxixpx) : 858 x 1197 x 497mm
Poids carton TV : 37 kg

Accessoires

Télécommande TL50
Piles : 2 x 1,5 V LR6 (type AA)
Cordon RF (pour entrée antenne « ANT »)
2 câbles de connexion des colonnes HP externes
1 tournevis
8 vis de fixation des colonnes HP externes
Manuel d'utilisation
Cordon secteur Européen avec borne de terre, cordon secteur Grande Bretagne avec borne de terre, cordon secteur Italie avec borne de terre.

Normes

CEM (Compatibilité Electromagnétique)
EN55013:10.2001+A1:04.2003
EN55020:04.2002+A1:01.2003
EN55022:1998+A1:2000+A2:2003
EN55024:09.1998+A1:10.2001+A2:01.2003
EN61000-3-3:1995+A1:2001
EN61000-3-2:2000

Cet appareil est un appareil de classe A. Dans un environnement résidentiel, cet appareil peut provoquer des brouillages radioélectriques. Dans ce cas, il peut être demandé à l'utilisateur de prendre les mesures appropriées.

Sécurité électrique
EN60065 : 2002
CEI60065 : 2001

24

15.1. Vue d'ensemble du modèle AXIUM HD-D45

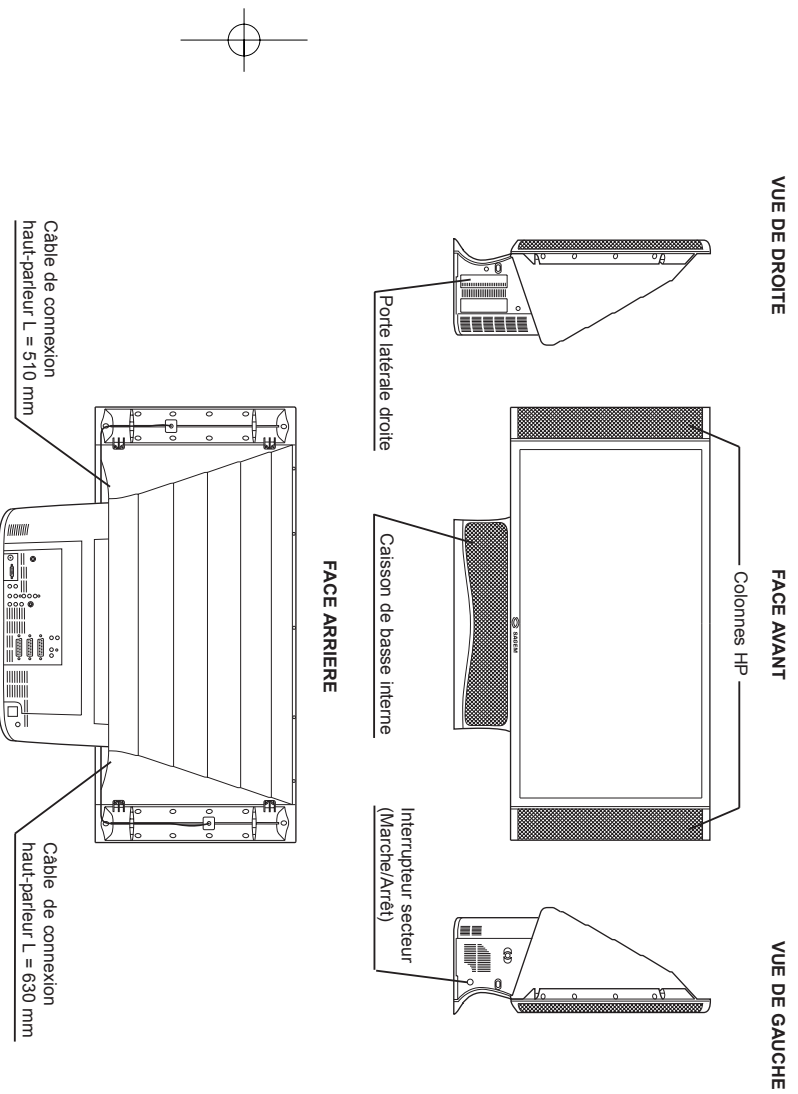

15.2 Montage et connexion des colonnes HP (Haut-parleurs) du modèle AXIUM HD-D45

Nota : Les deux colonnes HP sont interchangeables ; c'est-à-dire que chacune d'elle peut être placée soit à droite, soit à gauche. Cependant, les deux câbles audio fournis ont des longueurs différentes.

Assemblage des colonnes HP fournies

Sortez les colonnes HP de leur emballage. Placez la première colonne HP le long de l'écran voir **étape 1** ➔ en faisant coincider les trous de fixation avec ceux du cadre. A l'aide des vis et du tournevis fournis, fixez les deux pattes de la colonne contre le cadre voir **étapes 2** ➔, **3** ➔, **4** ➔, **5** ➔.

Connexion des colonnes HP fournies

Raccordez chaque colonne à votre Ecran Home Cinéma SAGEM AXIUM™ avec les câbles fournis :

Pour la colonne HP de gauche en vue arrière, prenez le câble de longueur 510 mm et connectez le fil rouge sur bornier rouge, le fil noir sur bornier noir à cette colonne voir **étape 6** ➔.

Connectez l'autre extrémité du câble de la même manière sur le bornier gauche en vue arrière de votre Ecran Home Cinéma SAGEM AXIUM™ voir **étape 7** ➔.

Ensuite dissimulez le câble en l'enfonçant dans la rainure prévue à cet effet, en partant du bornier noir et rouge de la colonne HP voir **étape 8** ➔, puis continuez ainsi jusqu'au bornier noir et rouge du téléviseur voir **étape 9** ➔.

Effectuez de nouveaux toutes ces opérations pour la colonne HP de droite en vue arrière.

Connexion de vos propres enceintes haut-parleurs

Vous avez la possibilité de brancher vos propres enceintes sur votre Ecran Home Cinéma SAGEM AXIUM™ si celles-ci ont une impédance supérieure ou égale à 8 Ohm. Pour cela, branchez vos enceintes à la place des colonnes HP, faites passer les fils dans les rainures prévues à cet effet.

Pour l'activation / désactivation du caisson de basse interne voir § 8.2.
Pour l'activation / désactivation des colonnes HP externes voir § 6.8.

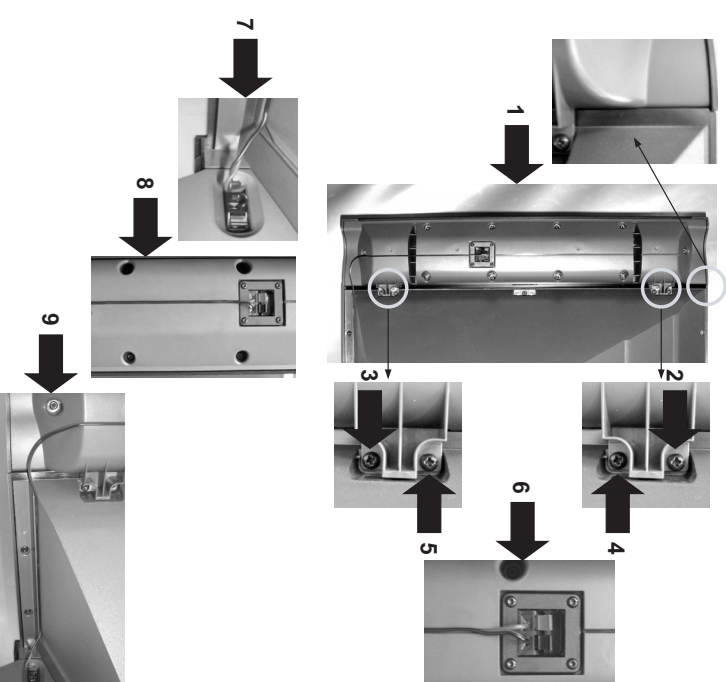

16. Caractéristiques techniques du modèle AXIUM HD-D45S

Vidéo	<p>Écran : 114 cm Format : 16/9 Résolution : 1280 x 720</p>
Réception Tuner (entrée antenne « ANT »)	<p>Frequences d'entrée : 45,5 - 862,25 MHz Sensibilité d'entrée : 20 - 100 dBµV Nombre de Programmes : 99 PAL B, G, H, I, D, K; SECAM B, G, D, K, L, L', VHF E2 -E12 UHF E21 - E69 VHF A - H (Italie) VHF H1 - H2 (Italie) CATV (S01 - S02) CATV S11 - S20 (U1 - U10) CATV S1 - S10 (M1 - M10) CATV S21 - S41 (hyper bande) VHF R1 - R2 VHF R6 - R12 VHF R3 - R5</p>
Démodulation audio	<p>AM 6,5 MHz / NICAM 5,85 MHz (L, L') FM 5,5 MHz 5,74 MHz (B, G) FM 5,5 MHz / NICAM 5,85 MHz (B, G) FM 6,0 MHz / NICAM 6,55 MHz (I) FM 6,5 MHz 6,258 MHz / NICAM 5,85 MHz (D, K, K')</p>
Audio	<p>Puissance maximum : 2 x 30 W (8 Ohm) 2 haut-parleurs internes au téléviseur Équaliseur 5 bandes</p>
Porte latérale droite	
AV6	<p>Entrée S-vidéo (Mini Din 4-pin) Entrée Composite vidéo (1 x RCA) Entrée Audio (2 x RCA)</p>
Casque	<p>Sortie (jack 3,5)</p>
6 touches (marche/veille, P+, P-, V+, V-, OK)	
Connectique arrière	
AV1 (RGB/Comp./S-vidéo, audio)	
AV2 (RGB/Comp./S-vidéo, audio)	
AV3 (RGB/Comp./S-vidéo, audio)	
AV4	<p>Entrée S-vidéo (Mini Din 4-pin) Entrée Composite vidéo (1 x RCA) Entrée Audio In (2 x RCA) AV5 (entrelacé ou progressif) Entrée Y, Cb, Cr In (3 x RCA) Entrée Audio (2 x RCA)</p>
HI-FI	<p>Sortie Audio out (2 x RCA) PC IN Entrée informatique DV-I-D Entrée Audio (2 x RCA) SUB WF (caisson de basse externe) SERVICE (réservée au personnel de maintenance) SPDIF Entrée audio numérique (1 x RCA) Sortie audio numérique (1 x RCA)</p>
Signaux d'entrée	<p>Signal vidéo : Native/Up scale : SDTV/EDTV (480i/480P)(576i/576P) HDTV (1080i/720P) Signal PC : Native/Up scale : VGA 640 x 480, SVGA 800 x 600, XGA 1024 x 768</p>
Alimentation	<p>AC 220-240 V ~50 Hz Puissance consommée moy. 170 W (veille 3 W)</p>
Dimensions et poids	<p>TV (hxixp) : 791 x 1058 x 372 mm Poids : 26 kg</p>
Dimensions et poids (emballage)	<p>Carton TV (hxixp) : 858 x 1197 x 497mm Poids carton TV : 34 kg</p>
Accessoires	<p>Télécommande TL50 Piles : 2 x 1,5 V LR6 (type AA) Cordon RF (pour entrée antenne « ANT ») Manuel d'utilisation Cordon secteur Européen avec borne de terre, cordon secteur Grande Bretagne avec borne de terre, cordon secteur Italie avec borne de terre.</p>
Normes	
CEM (Compatibilité ElectroMagnétique)	<p>EN55013:10.2001+A1:04.2003 EN55020:04.2002+A1:01.2003 EN55022:1998+A1:2000+A2:2003 EN55024:09.1998+A1:10.2001+A2:01.2003 EN61000-3-2:2000 EN61000-3-3:1995+A1:2001</p>
Sécurité électrique	<p>Cet appareil est un appareil de classe A. Dans un environnement résidentiel, cet appareil peut provoquer des brouillages radioélectriques. Dans ce cas, il peut être demandé à l'utilisateur de prendre les mesures appropriées. EN60065 : 2002 CEI60065 : 2001</p>

27

16.1. Vue d'ensemble du modèle AXIUM HD-D45S

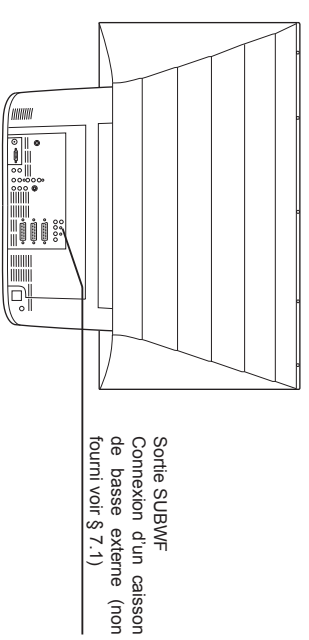
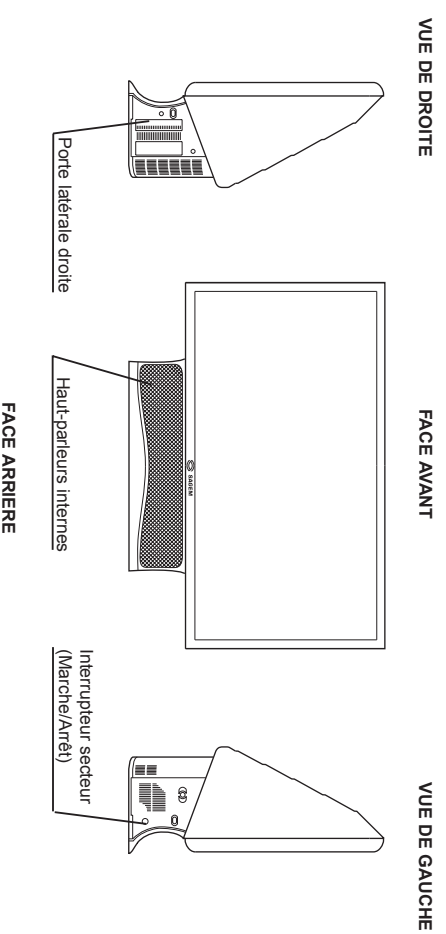

16.2 Montage et connexion de vos propres enceintes haut-parleurs non fournies

Vous avez la possibilité de brancher vos propres enceintes sur votre Écran Home Cinema SAGEM AXIUM™ si celles-ci ont une impédance supérieure ou égale à 8 Ohm. Pour cela, branchez vos enceintes voir **étape 7** ➡ du § 15.2, faites passer les fils dans les rainures prévues à cet effet voir **étape 9** ➡ du § 15.2. Pour l'activation / désactivation de vos propres enceintes haut-parleurs voir § 6.8.

28

17. Caractéristiques techniques du modèle AXIUM HD-D56B

Vidéo	<p>Écran : 142 cm Format : 16/9 Résolution : 1280 x 720</p>
Réception Tuner (entrée antenne « ANT »)	<p>Fréquences d'entrée : 45,5 - 862,25 MHz Sensibilité d'entrée : 20 - 100 dBµV Nombre de Programmes : 99 PAL B, G, H, I, D, K, SECAM B, G, D, K, L, L', VHF E2 -E12 VHF A - H (Italie) VHF H1 - H2 (Italie) UHF E21 - E69 CATV (S01 - S02) CATV S11 - S20 (U1 - U10) CATV S1 - S10 (M1 - M10) CATV S21 - S41 (hyper bande) VHF R1 - R2 VHF R6 - R12 VHF R3 - R5</p>
Démodulation audio	<p>AM 6,5 MHz / NICAM 5,85 MHz (L, L') FM 5,5 MHz 5,74 MHz (BG) FM 5,5 MHz / NICAM 5,85 MHz (B, G) FM 6,0 MHz / NICAM 6,55 MHz (I) FM 6,5 MHz 6,258 MHz / NICAM 5,85 MHz (D, K, K')</p>
Audio	<p>Puissance maximum : 2 x 30 W (8 Ohm) 2 haut-parleurs internes au téléviseur Équaliseur 5 bandes</p>
Porte latérale droite	
AV6	<p>Entrée S-vidéo (Mini Din 4-pin) Entrée Composite vidéo (1 x RCA) Entrée Audio (2 x RCA)</p>
PC1 IN	<p>Entrée VGA Computer (subD 15-pin) Entrée Audio (1 x jack 3,5)</p>
Casque	<p>Sortie (jack 3,5) 6 touches (marche/veille, P+, P-, V+, V-, OK)</p>
Connectique arrière	
AV1 (RGB/Comp/ S-vidéo; audio)	
AV2 (RGB/Comp/ S-vidéo; audio)	
AV3 (RGB/Comp/ S-vidéo; audio)	
AV4	
Entrée S-vidéo (Mini Din 4-pin)	
Entrée Composite vidéo (1 x RCA)	
Entrée Audio In (2 x RCA)	
AV5 (entrelacé ou progressif)	
Entrée Y, Cb, Cr In (3 x RCA)	
Entrée Audio (2 x RCA)	

29

17.1. Vue d'ensemble du modèle AXIUM HD-D56B

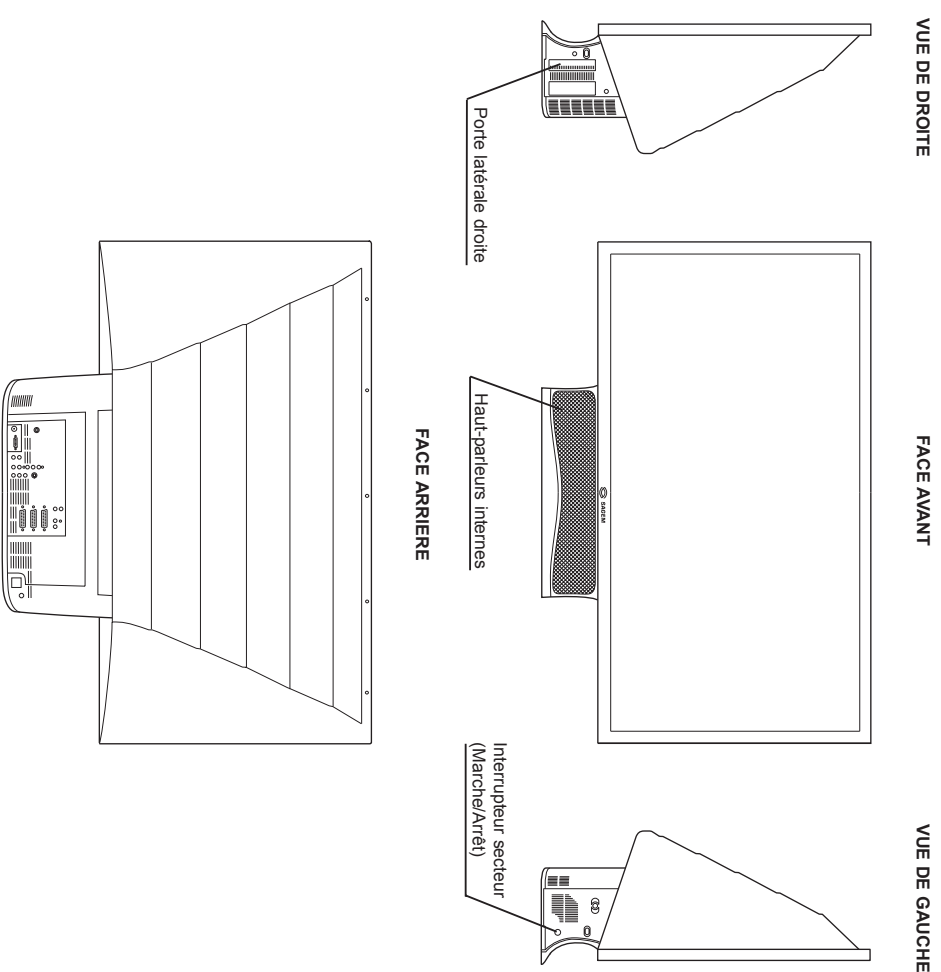

FRANÇAIS

17.2 Montage et connexion de vos propres enceintes haut-parleurs non fournies

Vous avez la possibilité de brancher vos propres enceintes sur votre Écran Home Cinéma SAGEM AXIUM™ si celles-ci ont une impédance supérieure ou égale à 8 Ohm. Pour cela, branchez vos enceintes voir **étape 7** du § 15.2, faites passer les fils dans les rainures prévues à cet effet voir **étape 9** du § 15.2. Pour l'activation / désactivation de vos propres enceintes haut-parleurs voir § 6.8.

30

18. Index

NOTE

- A**
- Aigus, 16
 - Arrêt programmé, 17
 - Arrêt sur image, 18
- C**
- Cable péritel, 13
 - Caméscope, 14
 - Casque, 13
 - Code de protection, 8
 - Console de jeux, 13
- D**
- Décodeur, 13
 - Déplacement image, 18
 - Deux écrans, 18
 - Diagnostos et pannes, 22
 - DVD, 13
- E**
- Emission bilingue, 16
 - Entretien, 3
 - EPG, 20
- F**
- Format d'image, 17
 - Fréquence, 8
- G**
- Graves, 16
- H**
- HDCP, 21
- I**
- Informations à l'écran, 18
 - Installation automatique, 9
 - Installation manuelle, 9
- L**
- Lampe, 23
 - Langage, 10, 16
 - Liste des programmes hertziens, 9
- M**
- Magnétoscope, 13
 - Mémoriser les chaînes télévision, 9
 - Menu langue OSD, 10
 - Minuterie veille, 17
 - Mise en service, 4
 - Modifier numéro de programme, 9, 10
 - Montage et connexion des HP (Haut-Parleurs) 4
- N**
- Nicam, 25
- P**
- Pays, 6, 8
 - Précautions, 2
 - Première installation rapide, 6
 - Préréglages d'usine, 8
 - Porte latérale droite, 6, 14
- R**
- Récepteur satellite, 13
 - Rechercher les chaînes hertziennes, 8
 - Réglages de l'image, 15
 - Réglages de son, 16
 - Reconnaissance automatique du format de la source, 14, 17
- S**
- Sélection des programmes, 18
 - Son arrêté, 16
 - Sources externes, 13
 - Sources informatiques, 15
 - Sous-pages télétexte, 19
 - Sous-titres, 18
 - Stereo, 16
 - S-VHS, 13, 14
- T**
- Télécommande, 7
 - Télétexte, 19
 - TVHD, 21
- V**
- Vernouillage, 8
 - Volume, 16